

# Stjórnartíðindi

## 1998 - B-deild - 1. hluti

Útgáfa 2.0 af rafræna skjalinu

Þetta PDF skjal er hluti afraksturs skönnunar á prentuðum eintökum af Stjórnartíðindum. Markmið þessarar útgáfu er að veita almenningi færi á að eignast sitt eigið eintak af prentuðum Stjórnartíðindum án endurgjalds. Hvorki dómsmálaráðuneytið né önnur stjórnvöld standa að gerð skjals þessa umfram það að hafa útvegað höfundu skjalsins prenteintök af ritinu.

Skjalið er upprunalega birt á vefnum <https://urlausnir.is>. Þar má finna rafrænar útgáfur hinna bindanna og verða nýrri útgáfur af skjölunum í boði þar.

### Takmörkun ábyrgðar

Höfundur skjals þessa afsalar sér allri ábyrgð, að því marki sem lög heimila, vegna beinnar og/eða óbeinnar notkunar skjalsins sjálfs eða afurða sem af því leiðir. Þó stefnt hafi verið að því markmiði að skjalið endurspegli sem best innihald upprunalegu bindanna er hvorki hægt að tryggja né ábyrgjast að það hafi tekist. Framangreint á einnig við um efnislegt innihald prentuðu eintakanna sem skönnuð voru.

### Höfundaréttur

Samkvæmt 9. gr. núverandi höfundalaga, nr. 73/1972, njóta landslög og önnur áþekk gögn gerð af opinberri hálfu, ekki verndar höfundalaga.

Hvers kyns höfundaréttur sem höfundur skjalsins gæti hafa skapað sér til handa með skönnuninni sjálfri eða öðru framlagi sínu til sköpunar þess, skal vera meðhöndlaður í samræmi við Creative Commons Zero höfundaleyfið (CC0 1.0 Universal eða síðari útgáfa þess).

### Ábendingar

Séu ábendingar um mögulegar úrbætur á skjalinu er hægt að koma þeim á framfæri við höfund þess.

### Athugasemdir um þessa útgáfu

Skrifað inn á bls. 546.

Gallar á bls. 99, 220, 262, 292-293, 467, 495, og 748-749.

Höfundur skjalsins: Svavar Kjarrval ([svavar@kjarrval.is](mailto:svavar@kjarrval.is))

# **STJÓRNARTÍÐINDI**

**1998**

**B-DEILD**

**REYKJAVÍK 1999**

**GUTENBERG**

*Útgefandi: Dómsmálaráðuneytið*

# Efnisyfirlit

í tímaröð.

## Kaflar í efnisyfirlitinu.

Stjórnarráðsbréf, auglýsingar, reglugerðir o.fl.	Skrá um samvinnufélög.
Reikningar.	Skrá um einkahlutafélög.
Heiðursmerki fálkaorðunnar.	Skrá um hlutafélög.
Embætti og sýslanir.	Skrá um firmatilkynningar.

Nr.	Dagsetning	Fyrirsögn	Blaðsíðatal
11	1. jan.	Auglýsing ríkisskattstjóra nr. 1/1998 um skilafresti launaskýrslna o.fl. gagna samkvæmt 92. gr. laga nr. 75/1981, um tekjuskatt og eignarskatt, með síðari breytingum .....	14
1	2. jan.	Auglýsing um gjaldskrá Hitaveitu Suðurnesja fyrir rafmagn	1
2	2. jan.	Auglýsing um frestun gildistöku ákvæða um losunar- og sjósetningarbúnað gúmmíbjörgunarbáta .....	1
7	2. jan.	Reglugerð um greiðslu vaxtabóta .....	8-11
14	2. jan.	Reglugerð um innheimtu markaðsgjalds á árinu 1998 .....	16
16	2. jan.	Auglýsing ríkisskattstjóra nr. 2/1998 um skattmat í staðgreiðslu á árinu 1998 .....	18-22
18	2. jan.	Auglýsing ríkisskattstjóra nr. 3/1998 um skattmat tekjuárið 1997 (framtalsárið 1998) .....	23-29
3	5. jan.	Auglýsing um breytingu á gjaldskrá Bæjarveitna Vestmannaeyja fyrir raforku og heitt vatn .....	2
5	5. jan.	Auglýsing um váttryggingarfjárhæð í aksturskeppni .....	5
15	5. jan.	Auglýsing nr. 5/1998 frá ríkisskattstjóra um ýmsar grunnfjárhæðir í almennum skattskilum .....	16-17
17	5. jan.	Auglýsing nr. 4/1998 frá ríkisskattstjóra .....	22
19	5. jan.	Reglur um ársreikninga fyrirtækja í verðbréfaþjónustu .....	30-34
4	6. jan.	Reglugerð um útgáfu húsbréfa á árinu 1998 fyrir Byggingarsjóð ríkisins, húsbréfadeild .....	3-4
9	6. jan.	Gjaldskrá fyrir hundahald í Húsavíkurbæ árið 1998	13
10	7. jan.	Reglugerð um breytingu á reglugerð um holræsagjald í Ísafjarðarbæ nr. 39/1997 .....	13
40	7. jan.	Gjaldskrá Rafmagnsveitna ríkisins .....	73-83
54	7. jan.	Reglugerð um breytingu á reglum um smíði og búnað íslenskra skipa nr. 553/1975, með síðari breytingum .....	117-118
55	7. jan.	Reglugerð um breytingu á reglum um smíði og búnað báta með mestu lengd allt að 15 metrum nr. 592/1994, með síðari breytingum .....	119-120
8	8. jan.	Reglugerð um störf og búnað eftirlitsmanna vegna eftirlits með hættu á ofanflóðum .....	12
12	8. jan.	Gjaldskrá um sorphirðu fyrir Húsavíkurbæ árið 1998	14-15
13	8. jan.	Gjaldskrá fyrir sorphirðu í Hríseyjarhreppi .....	15
20	8. jan.	Samþykkt um hundahald í Dalabyggð .....	35-36

## IV

Nr.	Dagsetning	Fyrirsögn	Blaðsíðutal
21	8. jan.	Gjaldskrá fyrir sorphirðu í Ölfushreppi 1998 .....	36-37
23	8. jan.	Reglugerð um breytingu á mengunarvarnareglugerð nr. 48/1994, með síðari breytingum .....	38-40
6	9. jan.	Reglugerð um verndun smáfisks við tog- og dragnótaveiðar fyrir Suðausturlandi .....	6-7
22	9. jan.	Auglýsing um breytingu á lágmarksupphæð stofnfjár sjóðs eða stofnunar sem starfar samkvæmt staðfestri skipulagsskrá .....	37
28	9. jan.	Gjaldskrá fyrir sorphirðu í Ísafjarðarbæ .....	49-50
29	9. jan.	Gjaldskrá fyrir sorphirðu á Selfossi 1998 .....	50
31	9. jan.	Gjaldskrá Rafmagnsveitu Reykjavíkur .....	55-57
33	9. jan.	Auglýsing um staðfestingu félagsmálaráðuneytisins á sameiningu Egilsstaðabæjar, Eiðahrepps, Hjaltastaðahrepps, Skriðdalshrepps og Vallahrepps .....	60-61
46	9. jan.	Gjaldskrá Orkuveitu Húsavíkur .....	94-98
86	9. jan.	Reglugerð um Þróunarsamvinnustofnun Íslands .....	167-168
27	12. jan.	Gjaldskrá Hitaveitu Akureyrar .....	47-48
30	12. jan.	Reglugerð fyrir Bjargráðasjóð .....	51-55
32	12. jan.	Gjaldskrá Bæjarveitna Vestmannaeyja fyrir raforku .....	57-60
34	12. jan.	Auglýsing um staðfestingu félagsmálaráðuneytisins á sameiningu Grafningshrepps og Grímsneshrepps .....	61
35	12. jan.	Gjaldskrá Bæjarveitna Vestmannaeyja fyrir heitt vatn .....	62-64
41	12. jan.	Gjaldskrá Akranesveitu .....	84-88
42	12. jan.	Skipulagsskrá fyrir Menningarsjóð Sjóvá-Almennra trygginga hf. ....	88-89
43	12. jan.	Gjaldskrá Hitaveitu Akraness og Borgarfjarðar .....	89-91
45	12. jan.	Reglugerð um (27.) breytingu á reglugerð um gerð lyfseðla og ávísun lyfja, afgreiðslu þeirra og merkingu nr. 421/1988	92-93
26	14. jan.	Auglýsing um framkvæmd skyndilokana Hafrannsóknastofnunarinnar .....	46-47
24	15. jan.	Reglugerð um möskvamæla og framkvæmd möskvamælinga	41-42
25	15. jan.	Reglugerð um botn- og flotvörpur .....	43-45
36	15. jan.	Auglýsing um breytingu á gjaldskrá Veitustofnana Hveragerðis, B-hluta .....	64
37	15. jan.	Reglugerð um húsaleigubætur .....	65-67
38	16. jan.	Auglýsing um verkefni tollstjórans í Reykjavík á sviði innheimtumála .....	68
39	16. jan.	Reglugerð um lögreglustjórasáttir .....	69-72
44	16. jan.	Reglugerð um breyting á reglugerð um sakaskrá ríkisins nr. 249 29. júní 1992 .....	91
53	16. jan.	Reglugerð um flutning á hættulegum farmi .....	102-117
47	19. jan.	Reglugerð um breyting á reglugerð nr. 751/1997, um greiðslu barnabóta á árinu 1998 .....	98
60	19. jan.	Gjaldskrá vegna sorphirðu í Ólafsfirði .....	127-128
62	19. jan.	Gjaldskrá fyrir sorphirðu á Seyðisfirði árið 1998 .....	129
63	20. jan.	Skipulagsskrá fyrir Sjálfseignarstofnun St. Jósefsspítala, Reykjavík .....	129-130

Nr.	Dagsetning	Fyrirsögn	Blaðsíðutal
73	20. jan.	Reglugerð um breytingu á reglugerð nr. 378/1996, fyrir Sameinaða lífeyrissjóðinn .....	151-152
49	21. jan.	Gjaldskrá fyrir hundahald í Reykjavík .....	99-100
59	21. jan.	Samþykkt um breytingu á samþykkt um stjórn Kópavogskaupstaðar og fundarsköp bæjarstjórnar nr. 262/1990 .....	124-127
65	21. jan.	Auglýsing um breytingu á nafni Kópavogskaupstaðar .....	133
66	21. jan.	Auglýsing um (6.) breytingu á gjaldskrá fyrir dýralækna ....	133
50	26. jan.	Reglugerð um breytingu á reglugerð um greiðslumark sauðfjár á lögbýlum og beingreiðslur 1996-2000 .....	100
51	26. jan.	Auglýsing um leyfilegan loðnuafla grænlenkra, norskra og færeyskra skipa í fiskveiðilandhelgi Íslands á loðnuvertíðinni 1997/1998 .....	101
52	26. jan.	Reglugerð um breytingu á reglugerð nr. 374, 20. júní 1997, um loðnuveiðar erlendra skipa í fiskveiðilandhelgi Íslands	101
61	26. jan.	Auglýsing um staðfestingu félagsmálaráðuneytisins á samningu Eskifjarðarkaupstaðar, Neskaupstaðar og Reyðarfjarðarhrepps .....	128
68	26. jan.	Reglugerð um ráðgjafanefnd um erfðabreyttar lífverur .....	137-139
48	27. jan.	Auglýsing um breytingu á gjaldskrá Selfossveitna bs. ....	99
69	27. jan.	Reglugerð um breytingu á reglugerð nr. 504/1996, fyrir Lífeyrissjóðinn Framsýn .....	139-140
56	28. jan.	Reglugerð um breytingu á reglugerð nr. 170/1987 um þátttöku almannatrygginga í bifreiðakaupum fatlaðra, með síðari breytingum .....	120
67	28. jan.	Gjaldskrá fyrir hafnir .....	133-137
71	28. jan.	Reglugerð um frágang á hraðatakmarkara í bifreið .....	148-149
72	28. jan.	Reglugerð um breytingu á reglugerð nr. 706/1996, fyrir Lífeyrissjóðinn Lífiðn .....	150
57	29. jan.	Reglugerð um breytingu á reglugerð nr. 341, 5. júní 1997, um friðunarsvæði við Ísland .....	121
58	29. jan.	Gjaldskrá Rafveitu Reyðarfjarðar .....	122-123
70	30. jan.	Reglugerð um breytingu á reglugerð um gerð og búnað ökutækja, nr. 411 11. nóvember 1993 .....	141-147
82	30. jan.	Reglur um breytingu á reglum um starfsemi Íslenska dansflokksins, nr. 639/1991 með síðari breytingum .....	164
64	2. feb.	Reglugerð um þorskfisknet .....	131-132
79	2. feb.	Reglugerð um starfsreglur málskotsnefndar .....	160
83	2. feb.	Gjaldskrá fyrir sorphirðu í Skorradalshreppi árið 1998 .....	164
87	2. feb.	Gjaldskrá fyrir sorphirðu í Snæfellsbæ .....	169
91	2. feb.	Reglugerð um breytingu á reglugerð nr. 189/1990 um innflutning og útflutning á plöntum og plöntuafurðum .....	173
74	3. feb.	Reglugerð um breytingu á reglugerð um stjórnsýsluumdæmi sýslumanna, nr. 57 5. febrúar 1992 .....	152
85	3. feb.	Reglugerð um breytingu á reglugerð um flutningaflug nr. 641/1991 með síðari breytingum .....	166
80	4. feb.	Reglur um breytingu á reglum nr. 401/1989 um mengunarmörk og aðgerðir til að draga úr mengun á vinnustöðum	161

## VI

Nr.	Dagsetning	Fyrirsögn	Blaðsíðutal
89	4. feb.	Auglýsing um gjald fyrir birtingu staðfesta skipulagsskráa í B-deild Stjórnartíðinda .....	170
90	4. feb.	Reglugerð um (1.) breytingu á reglugerð nr. 219/1995 um lífræna landbúnaðarframleiðslu .....	171-172
94	4. feb.	Reglugerð um aðgang að hlutafélagaskrá og samvinnufélagaskrá og gjaldtöku .....	177-178
81	5. feb.	Auglýsing um friðlýsingu Valhúsaæðar, Seltjarnarnesi .....	162-163
84	5. feb.	Reglugerð um starfsábyrgðartryggingu bifreiðasala .....	165-166
75	6. feb.	Reglugerð um hrognkelsaveiðar .....	153-155
77	6. feb.	Reglugerð um botn- og flotvörpur .....	156-158
88	6. feb.	Reglur um breytingu á reglum nr. 702/1997, um Gunnarsstofnun, Stofnun Gunnars Gunnarssonar að Skriðuklaustri .....	170
108	6. feb.	Reglugerð um breytingu á reglugerð nr. 464/1997, fyrir Lífeyrissjóð verzlunarmanna .....	206-207
76	9. feb.	Auglýsing um leyfilegan loðnuafli grænlenkra, norskra og færeyskra skipa í fiskveiðilandhelgi Íslands á loðnuvertíðinni 1997/1998 .....	155
99	9. feb.	Reglugerð um réttaraðstoðarváttryggingar .....	189-190
100	9. feb.	Samþykkt um breytingu á samþykkt um stjórn Kópavogsbæjar og fundarskóp bæjarstjórnar nr. 262/1990, með síðari breytingum .....	190
104	10. feb.	Auglýsing um deiliskipulag Vogahverfis á Akranesi .....	194
110	10. feb.	Gjaldskrá vegna sorphirðu fyrir Egilsstaðabæ .....	208
92	12. feb.	Reglugerð um breytingu á reglugerð um álagningu spilliefnagjalds nr. 158/1997, með breytingum nr. 203/1997, nr. 316/1997, nr. 442/1997 og nr. 579/1997 .....	174-175
103	12. feb.	Auglýsing um deiliskipulag athafnasvæðis við Svartsengi, Grindavíkurbæ .....	194
107	12. feb.	Reglugerð um varnir gegn sorpmengun frá skipum .....	201-205
109	12. feb.	Auglýsing um deiliskipulag athafnasvæðis Bláa lónsins, Grindavíkurbæ .....	208
111	13. feb.	Skipulagsskrá fyrir sjálfseignarstofnunina At-konur, Áhuga-hópur um atvinnumál kvenna á Vestfjörðum .....	209-210
118	13. feb.	Reglur um takmörkun hávaða frá vökva- og víragröfum, jarðýtum, hjóla- og beltaskóflum og traktorsgröfum .....	225-240
138	13. feb.	Reglugerð fyrir Eftirlaunasjóð Reykjanesbæjar .....	269-276
78	16. feb.	Reglugerð um (3.) breytingu á reglugerð nr. 560/1997 um úthlutun á tollkvótum vegna innflutnings á grænmeti .....	159
93	16. feb.	Reglugerð um samninga um söluþjónustu fasteignasala og söluyfirlit .....	175-176
95	16. feb.	Auglýsing um deiliskipulag Breiðarsvæðis á Akranesi .....	178
101	16. feb.	Reglugerð um málflytninguréttindi erlendra lögmanna o.fl. .	191-192
102	16. feb.	Reglugerð um breytingu á reglugerð um gerð og búnað ökutækja, nr. 411 11. nóvember 1993 .....	193-194
106	16. feb.	Auglýsing um samstarf um almannavarnir .....	200
96	17. feb.	Reglugerð um skipulag og starfsemi Náttúrustofu Norðurlands vestra á Sauðárkróki .....	179-180

## VII

Nr.	Dagsetning	Fyrirsögn	Blaðsíðatal
112	17. feb.	Auglýsing um breytingu á gjaldskrá Selfossveitna bs. ....	211
142	17. feb.	Skipulagsskrá fyrir Tónlistarskólann í Reykjavík .....	283-285
98	18. feb.	Samþykkt um stjórnýslu og fundarsköp fyrir hreppsnefnd Reykhólahrepps .....	181-188
105	18. feb.	Reglugerð fyrir talnagetraunir Íslenskrar getspár .....	195-200
113	18. feb.	Auglýsing um deiliskipulag lóðar nr. 9000-3220 við Krókatjörn í Mosfellsbæ .....	211
114	18. feb.	Auglýsing um deiliskipulag Áshamars við Ásland í Mosfellsbæ .....	212
128	18. feb.	Skipulagsskrá fyrir sjálfseignarstofnunina Safnasafnið .....	259-262
97	19. feb.	Auglýsing um staðfestingu á svæðisskipulagi sveitarfélaga norðan Skarðsheiðar .....	180
144	19. feb.	Skipulagsskrá fyrir Minningarsjóð Ólafíu Jóhannsdóttur ....	286-287
127	20. feb.	Samþykkt um holræsi og holræsagjöld í Ljósavatnshreppi ...	258-259
115	23. feb.	Auglýsing um afnám reglna um lausafjárhlutfall lánastofnana af innlendum skuldbindingum .....	212
116	23. feb.	Reglur um útreikning og færslu vaxta o.fl. við Seðlabanka Íslands í viðskiptum við bindiskyldar lánastofnanir .....	213-215
130	23. feb.	Gjaldskrá fyrir sorphirðu á Raufarhöfn .....	263
134	23. feb.	Gjaldskrá fyrir sorphirðu í Kaldrananeshreppi í Strandasýslu	266
135	23. feb.	Gjaldskrá fyrir sorphirðu á Dalvík .....	266-267
141	23. feb.	Gjaldskrá Rafveitu Hafnarfjarðar. B - hluti .....	280-282
117	24. feb.	Reglur um innkaup og sölu áfengis og skilmálar í viðskiptum við birgja .....	216-224
132	24. feb.	Gjaldskrá um sorphirðu í Breiðdalshreppi .....	264
133	24. feb.	Reglugerð um breytingu á reglugerð nr. 144/1994 um rafföng til notkunar á sprengihættustöðum með eða án tiltekinnar varnartilhögunar .....	264-265
136	24. feb.	Gjaldskrá um sorphirðu í Ljósavatnshreppi .....	267-268
123	25. feb.	Samþykkt um sorphirðu í Stykkishólmi .....	248-249
126	25. feb.	Reglugerð um tilkynningarskyldu flugslysa og flugatvika ...	255-258
129	25. feb.	Auglýsing um umferð í Reykjavík .....	262
131	25. feb.	Auglýsing um umferð í Reykjavík .....	263
119	26. feb.	Auglýsing um flutningsjöfnunargjald á sementi .....	241
140	26. feb.	Reglur um áfyllingastöðvar fyrir gashylki .....	277-280
145	26. feb.	Gjaldskrá um kostnað vegna eftirlits með mannvirkjagerð og framkvæmdum á vegum Náttúruverndar ríkisins .....	287
120	27. feb.	Reglugerð um varnir gegn smitandi hitasótt í hrossum .....	242
121	27. feb.	Reglugerð um friðun hrygningarþorsks á vetrarvertíð 1998	243-244
180	27. feb.	Samþykkt um gatnagerðargjald í Garðabæ .....	687-689
124	1. mars	Reglugerð um leyfilegan hámarksafli íslenskra loðnuskipa á vertíðinni 1997/1998 .....	250
162	1. mars	Reglugerð um hollustuhætti við meðferð, vinnslu og dreifingu sjávarafurða .....	358-486
122	2. mars	Reglugerð um breytingu á reglugerð nr. 188/1988 um slátrun, mat og meðferð sláturafurða, með síðari breytingum .....	244-247



## VIII

Nr.	Dagsetning	Fyrirsögn	Blaðsíðatal
125	3. mars	Gjaldskrá fyrir mengunar- og heilbrigðiseftirlit í Reykjavík	251-254
137	3. mars	Reglugerð um breytingu á reglugerð um álagningu spilliefnagjalds nr. 158/1997, með breytingum nr. 203/1997, nr. 316/1997, nr. 442/1997, nr. 579/1997 og nr. 92/1998	268
143	3. mars	Gjaldskrá fyrir sorphirðu í Neskaupstað árið 1998	285
149	3. mars	Gjaldskrá fyrir mengunarvarnaeftirlit á Vesturlandssvæði	292-295
152	3. mars	Reglugerð um gjöld fyrir skoðun, skráningu, mælingu skipa o.fl.	298-302
139	4. mars	Auglýsing um deiliskipulag miðhluta Húsavíkurbæjar	277
159	4. mars	Reglur um úthlutun styrkja úr Atvinnuleysistryggingasjóði til átaksverkefna á vegum sveitarfélaga	314-318
147	5. mars	Reglugerð um greiðslumiðlun innan sjávarútvegsins	288-290
148	5. mars	Reglugerð um friðun veiðisvæða fyrir Suðurlandi	291-292
146	6. mars	Auglýsing um deiliskipulag fyrir gróðurhúsa- og iðnaðarlóðir á Laugarvatni	288
150	6. mars	Reglugerð um mælingar á fiskilestum	295-296
151	9. mars	Auglýsing um ökutækjategyggingar	297
154	9. mars	Gjaldskrá fyrir sorphirðu í Hveragerði fyrir árið 1998	304
157	9. mars	Gjaldskrá fyrir sorphirðu (sorphreinsun og eyðingu) í Stykkishólmi	309-311
160	9. mars	Auglýsing um deiliskipulag Eyrarinnar á Ísafirði í Ísafjarðarbæ	318
161	9. mars	Reglugerð um gildistöku tiltekinna gerða Evrópubandalagsins um mat og eftirlit með áhættu af skráðum efnum	319-358
171	9. mars	Auglýsing um gildistöku reglna um flugrekstur sem byggjast á JAR-OPS 1	493-656
153	10. mars	Reglugerð um úthlutun á tollkvótum vegna innflutnings á grænmeti	302-303
163	11. mars	Reglugerð um meðferð skipulagstillagna og veitingu byggingarleyfa í sveitarfélögum sem búa við snjóflóðahættu	486-487
167	11. mars	Gjaldskrá fyrir sorphirðu í Kjósarhreppi árið 1998	489
169	11. mars	Gjaldskrá fyrir hundahald í Hveragerði 1998	490
164	12. mars	Reglugerð um brottfall reglugerðar nr. 71/1993, um undanþágu frá virðisaukaskatti vegna innflutnings á prentuðu máli, með síðari breytingum	487
165	12. mars	Reglugerð um brottfall reglugerðar nr. 564/1989, um undanþágu frá virðisaukaskatti vegna góðgerðarstarfsemi, með síðari breytingum	487
175	12. mars	Reglugerð um breytingu á reglugerð nr. 79/1996 um amalgammengað vatn og amalgammengaðan úrgang frá tannlæknastofum	673
155	13. mars	Reglugerð um veiðar krókabáta fiskveiðiárið 1997/1998	305-308
156	13. mars	Reglugerð um breytingu á reglugerð nr. 414, 27. júní 1997, um veiðar í atvinnuskyni fiskveiðiárið 1997/1998	308-309
166	13. mars	Reglur um breytingu á reglum nr. 501/1994 um gerð persónuhlífa	488

## IX

Nr.	Dagsetning	Fyrirsögn	Blaðsíðutal
176	16. mars	Reglugerð um notkun og bann við notkun tiltekinna efna í málningu og viðarvörn .....	674-676
177	16. mars	Reglugerð um bann við notkun tiltekinna eitrefna og hættulegra efna .....	677-685
179	16. mars	Reglugerð um breytingu á reglugerð nr. 448/1996, um notkun og bann við notkun tiltekinna efna við meðhöndlun á textílvörum .....	686
181	16. mars	Skipulagsskrá fyrir Vinasjóð Heilsugæslustöðvarinnar á Akureyri .....	690-691
182	16. mars	Auglýsing um breytingu á deiliskipulagi heimasvæðis Garðyrkjuskóla ríkisins, Reykjum, Ölfushreppi .....	691
183	16. mars	Auglýsing um deiliskipulag Ölfusborga, Ölfushreppi .....	691
184	16. mars	Auglýsing um deiliskipulag í Arnarholti í Borgarbyggð .....	692
187	16. mars	Auglýsing um staðfestingu félagsmálaráðuneytisins á sam- einingu Eyrarbakahrepps, Sandvíkurhrepps, Selfossbæjar og Stokkseyrarhrepps .....	693
200	16. mars	Reglugerð um búfjármörk, markaskrár og takmörkun á sam- merkingum búfjár .....	735-749
203	17. mars	Reglugerð um Bókasafnssjóð höfunda .....	751-752
158	18. mars	Reglugerð um varnir gegn útbreiðslu á smitandi hitasótt í hrossum .....	312-313
173	18. mars	Samþykkt um stjórn Ísafjarðarbæjar og fundarsköp bæjar- stjórnar .....	657-672
186	19. mars	Auglýsing um deiliskipulag Munaðarness í Borgarbyggð ....	692
168	20. mars	Reglugerð um breytingu á reglugerð nr. 158/1998 um varnir gegn útbreiðslu á smitandi hitasótt í hrossum .....	490
170	20. mars	Gjaldskrá fyrir hundahald í Kópavogi .....	491-492
174	20. mars	Gjaldskrá fyrir sorphirðu á Siglufirði .....	672-673
185	20. mars	Auglýsing um breytingu á deiliskipulagi skógræktarsvæðis í landi Kotvallar í Hvolhreppi .....	692
178	23. mars	Auglýsing um deiliskipulag sumarhúsabyggðar, áfanga II í landi Úteyjar I, Laugardalshreppi .....	686
194	23. mars	Gjaldskrá vegna eftirlits á vegum Geislavarna ríkisins fyrir árið 1998 .....	717
189	24. mars	Auglýsing um umferð í Neskaupstað .....	694
197	24. mars	Samþykkt um stjórn Bessastaðahrepps og fundarsköp hrepps- nefndar .....	719-734
208	24. mars	Auglýsing um umferð í Reykjavík .....	760
172	25. mars	Auglýsing um breytt deiliskipulag fyrir Hlíðasmára 15-18, reit F í Kópavogsdal .....	656
199	25. mars	Auglýsing um staðfestingu á breytingum á skipulagsskrá fyrir sjóðinn Þjóðhátíðargjöf Norðmanna nr. 279 30. maí 1975	735
188	26. mars	Reglugerð um breytingu á reglugerð nr. 158/1998 um varnir gegn útbreiðslu á smitandi hitasótt í hrossum .....	694
201	26. mars	Reglugerð um greiðslu læknishjálpar við glasafrjógvun er- lendis .....	750

Nr.	Dagsetning	Fyrirsögn	Blaðsíðutal
206	26. mars	Reglugerð um breytingu á reglugerð nr. 709/1995, fyrir Samvinnulífeyrissjóðinn .....	758
212	26. mars	Reglugerð um innflutning einstaklinga á lyfjum til eigin nota	762-763
192	27. mars	Reglugerð um flutning á hættulegum farmi .....	701-716
193	27. mars	Auglýsing um staðfestingu félagsmálaráðuneytisins á sameiningu Árskógshrepps, Dalvíkurkaupstaðar og Svarfaðardalshrepps .....	716
195	27. mars	Auglýsing um staðfestingu félagsmálaráðuneytisins á sameiningu Álftaneshrepps, Borgarbyggðar, Borgarhrepps og Þverárhlíðarhrepps .....	718
207	27. mars	Reglugerð um breytingu á reglugerð um atvinnuréttindi skipstjórnar- og vélstjórnarmanna nr. 118/1996 .....	759
190	30. mars	Reglur um bindiskyldu við Seðlabanka Íslands .....	695-698
191	30. mars	Reglugerð um hreinlæti í sláturhúsum og kjötvinnslustöðvum þeirra .....	699-700
198	30. mars	Auglýsing um breytingu á gjaldskrá Hitaveitu Borgarness ..	734
204	30. mars	Auglýsing um breytingu á starfsreglum um öryggisfræðslu sjómanna nr. 323/1988 .....	752
196	31. mars	Auglýsing um breytt deiliskipulag verslunar- og þjónustumiðstöðvar í Kópavogsdal .....	718
202	31. mars	Auglýsing um deiliskipulag þjónustumiðstöðvar í Vagla-skógi, Hálshreppi .....	750
209	2. apríl	Auglýsing um sveitarstjórnarkosningar 1998 .....	760
215	2. apríl	Auglýsing um staðfestingu félagsmálaráðuneytisins á sameiningu Fremri-Torfustaðahrepps, Hvammstangahrepps, Kirkjuhvammshrepps, Staðahrepps, Ytri-Torfustaðahrepps, Þorkelshólshrepps og Þverárhrepps .....	764
205	3. apríl	Reglugerð um Áfengis- og tóbaksverslun ríkisins .....	753-758
213	3. apríl	Reglugerð um breyting á reglugerð nr. 107/1997, um greiðslu kostnaðar vegna tollafgreiðslu utan almenns tollafgreiðslutíma eða utan aðaltollhafna og vegna sérstakrar tollmeðferðar vöru, með síðari breytingum .....	763
214	3. apríl	Auglýsing um brottfall auglýsingar nr. 220/1968, um niðurfellingu aðflutningsgjalda af vörum í framhaldsflutningi	764
228	4. apríl	Reglur um breytingu á reglum nr. 554/1996 um verndun starfsmanna gegn hættu á heilsutjóni af völdum líffræðilegra skaðvalda á vinnustöðum .....	792-793
216	6. apríl	Reglugerð um alþjónustu .....	765-769
222	6. apríl	Samþykkt um stjórn Snæfellsbæjar og fundarsköp bæjarstjórnar .....	773-785
217	7. apríl	Gjaldskrá um sorphirðu fyrir Skútustaðahrepp árið 1998 ....	769
221	7. apríl	Gjaldskrá fyrir sorphirðu í Hólmavíkurreppi í Strandasýslu	772
210	8. apríl	Reglugerð um breytingu á reglugerð nr. 262, 18. maí 1994, um bann við línuveiðum á norðanverðum Breiðafirði ....	760
218	8. apríl	Gjaldskrá vegna sorphirðu fyrir Höfðahrepp .....	770
219	8. apríl	Gjaldskrá um sorphirðu í Austur-Eyjafjallahreppi .....	771

Nr.	Dagsetning	Fyrirsögn	Blaðsíðatal
220	8. apríl	Gjaldskrá vegna hundahalds á Hornafirði fyrir árið 1998 ...	771
211	14. apríl	Reglugerð um breytingu á reglugerð nr. 158/1998 um varnir gegn útbreiðslu á smitandi hitasótt í hrossum .....	761
230	14. apríl	Reglugerð um tiltekin efni sem stuðla að auknum gróðurhúsaáhrifum .....	794-796
233	14. apríl	Gjaldskrá um norrænt umhverfismerki .....	798
235	15. apríl	Auglýsing um nýjan viðauka með reglum um bindiskyldu við Seðlabanka Íslands nr. 190/1998 .....	799
237	15. apríl	Reglugerð um ríkisábyrgðir, Ríkisábyrgðasjóð og endurlán ríkissjóðs .....	800-804
239	15. apríl	Samþykkt um stjórn Húsvíkurkaupstaðar og fundarskóp bæjarstjórnar .....	805-817
223	16. apríl	Auglýsing um breytingu á aðalskipulagi Kópaskers 1990-2010 .....	786
224	16. apríl	Auglýsing um breytingu á aðalskipulagi Akureyrar 1990-2010, vöruhöfn á Oddeyri .....	786
225	16. apríl	Auglýsing um breytingu á aðalskipulagi Gnúperjahrepps 1993-2013, Búrfell/Sultartangi .....	787
226	16. apríl	Auglýsing um breytingu á aðalskipulagi Grindavíkur 1983-2003, hesthúsahverfi .....	788
234	17. apríl	Auglýsing um staðfestingu félagsmálaráðuneytisins á sameiningu Borgarhafnarhrepps, Bæjarhrepps, Hofshrepps og Hornafjarðarbæjar .....	798-799
262	17. apríl	Reglugerð fyrir Lífeyrissjóð starfsmanna Búnaðarbanka Íslands hf. ....	843-855
229	20. apríl	Auglýsing um staðfestingu félagsmálaráðuneytisins á sameiningu Fljótahrepps, Hofshrepps, Hólahrepps, Lýtingsstaðahrepps, Rípurhrepps, Sauðárkrókskaupstaðar, Seyluhrepps, Skarðshrepps, Skefilsstaðahrepps, Staðahrepps og Viðvíkurhrepps .....	794
231	20. apríl	Auglýsing um staðfestingu félagsmálaráðuneytisins á sameiningu Kjalarneshrepps og Reykjavíkur .....	797
240	20. apríl	Auglýsing um samþykkt deiliskipulag fyrir orlofs- og sumarbústaðahverfi að Ofanleiti, Vestmannaeyjum .....	817
241	20. apríl	Samþykkt um hundahald í Egilsstaðabæ .....	818-820
247	20. apríl	Samþykkt um hesthúsahverfi í Egilsstaðabæ .....	827-828
256	20. apríl	Samþykkt um kattahald í Egilsstaðabæ .....	836-837
263	20. apríl	Reglugerð um hættumat í iðnaðarstarfsemi .....	856-868
232	21. apríl	Reglugerð um (1.) breytingu á reglugerð nr. 719/1997 um úthlutun á tollkvótum vegna innflutnings á blómum .....	797
236	21. apríl	Auglýsing um staðfestingu félagsmálaráðuneytisins á sameiningu Andakílshrepps, Hálsahrepps, Lundarreykjadalshrepps og Reykholtaldshrepps .....	800
238	21. apríl	Reglugerð um breytingu á reglugerð nr. 414, 26. júní 1997, um veiðar í atvinnuskyni fiskveiðiárið 1997/1998 .....	804
258	22. apríl	Reglugerð um breyting á reglugerð nr. 388/1995, um Kvikmyndaskoðun .....	840

Nr.	Dagsetning	Fyrirsögn	Blaðsíðutal
255	24. apríl	Reglugerð um afnám reglugerðar nr. 66/1996 um (2.) breytingu á reglugerð nr. 418/1994, um merkingu lyfja og fylgiseðla með lyfjum sem ætluð eru mönnum og dýrum	835
244	27. apríl	Gjaldskrá fyrir mengunar- og heilbrigðiseftirlit í Kópavogi	822-825
242	28. apríl	Auglýsing um breytt deiliskipulag miðhluta Húsavíkurfhafnar	820
243	28. apríl	Gjaldskrá Löggildingarstofu fyrir löggildingar, prófanir og kvarðanir .....	821
245	28. apríl	Gjaldskrá Löggildingarstofu fyrir löggildingargjald frá prófunarstofum .....	826-827
246	28. apríl	Auglýsing um breytingu á samþykkt um stjórn Seyðisfjarðarkaupstaðar og fundarskóp bæjarstjórnar nr. 453/1988, með síðari breytingum .....	827
254	28. apríl	Reglugerð um breyting á reglugerð nr. 273/1991 um tannverndarsjóð .....	835
259	28. apríl	Reglugerð um menntun, réttindi og skyldur tanntækna .....	841
271	28. apríl	Samþykkt um breytingu á samþykkt um stjórn Stykkishólmsbæjar og fundarskóp bæjarstjórnar nr. 213/1987 ....	878-880
248	30. apríl	Reglugerð um leyfisbindingu veiða úr norsk-íslenska síldarstofninum 1998 .....	829
264	30. apríl	Auglýsing um útgáfu starfsleyfis fyrir Kítín ehf., kítosaverksmiðju á Siglufirði .....	868
270	30. apríl	Samþykkt um breytingu á samþykkt um stjórn Seyðisfjarðarkaupstaðar og fundarskóp bæjarstjórnar nr. 453/1988, með síðari breytingum .....	875-878
273	30. apríl	Samþykkt um breytingu á samþykkt um stjórn Vesturbyggðar og fundarskóp bæjarstjórnar nr. 615/1996 .....	883
249	4. maí	Reglugerð um heimild færeyskra skipa til veiða á kolmunna við Ísland á árinu 1998 .....	830-831
250	4. maí	Reglugerð um breytingu á reglugerð nr. 6, 9. janúar 1998, um verndun smáfisks við tog- og dragnótaveiðar fyrir Suðausturlandi .....	831
251	4. maí	Reglugerð um heimild færeyskra, norskra og rússneskra skipa til síldveiða við Ísland á árinu 1998 .....	832-833
253	4. maí	Reglugerð um breytingu á reglugerð nr. 414, 27. júní 1997, um veiðar í atvinnuskyni 1997/1998 .....	834
257	4. maí	Gjaldskrá yfir þjónustumælingar og aðra útselda vinnu er Rannsóknastofnun fiskiðnaðarins annast .....	838-840
260	4. maí	Gjaldskrá fyrir þjónustu veitta af gæðasviði Fiskistofu .....	842
261	4. maí	Auglýsing um breytt deiliskipulag í Grundarhverfi á Kjalarnesi .....	842
266	4. maí	Auglýsing um gildistöku laga um norræna vitnaskyldu .....	869
267	4. maí	Reglugerð um greiðslur vegna norrænnar vitnaskyldu .....	870
272	4. maí	Samþykkt um hunda- og kattahald í Seyðisfjarðarkaupstað	880-882
252	6. maí	Reglugerð um breytingu á reglugerð nr. 224/1995 um leigubifreiðar .....	834
303	6. maí	Gjaldskrá fyrir Samskiptamiðstöð heyrnarlausra og heyrnarskertra .....	964

## XIII

Nr.	Dagsetning	Fyrirsögn	Blaðsíðutal
265	7. maí	Reglugerð um (1.) breytingu á reglugerð nr. 153/1998 um úthlutun á tollkvótum vegna innflutnings á grænmeti .....	869
274	8. maí	Reglugerð um Byggðastofnun .....	884-891
305	8. maí	Reglur um greiðsluþátttöku sjúkratrygginga í meðferð psoriasis- og exemsjúklinga .....	966
268	11. maí	Reglugerð um stjórn veiða úr norsk-íslenska síldarstofninum 1998 .....	871-873
269	11. maí	Reglugerð um afnám reglugerðar nr. 158/1998 um varnir gegn útbreiðslu á smitandi hitasótt í hrossum, með síðari breytingum .....	874
276	11. maí	Auglýsing um breytingu á aðalskipulagi Ísafjarðar 1989-2009, Tunguskeið .....	892
304	11. maí	Reglugerð um breytingu á reglugerð um skírteini gefin út af Flugmálastjórn, nr. 344/1990 með síðari breytingum .....	965
392	11. maí	Skipulagsskrá fyrir Listasjóð Guðmundu S. Kristinsdóttur	1193-1194
275	12. maí	Auglýsing um staðfestingu á hluta af aðalskipulagi Ísafjarðarbæjar, Flateyri, 1996-2015 .....	892
278	12. maí	Auglýsing um útgáfu starfsleyfis fyrir Samherja hf., vegna fiskmjölsverksmiðjunnar Fiskimjöl og Lýsi, Grindavík ....	893
279	12. maí	Auglýsing um útgáfu starfsleyfis fyrir Tanga hf., fiskmjölsverksmiðju á Vopnafirði .....	893
282	12. maí	Samþykkt um breytingu á samþykkt um stjórn Seltjarnarneskaupstaðar og fundarskóp bæjarstjórnar nr. 61/1988, sbr. samþykkt nr. 365/1991 .....	906-908
283	12. maí	Auglýsing um breytingu á deiliskipulagi Leynisbrautar á Akranesi .....	908
286	12. maí	Auglýsing um breytingu á aðalskipulagi Akraness 1992-2012, vegna breytinga á deiliskipulagi Akratorgsreits .....	935
277	14. maí	Reglugerð um breyting á reglugerð um sakaskrá ríkisins, nr. 249 29. júní 1992 .....	893
280	14. maí	Reglugerð um sektir og önnur viðurlög vegna brota á umferðarlögum og reglum settum samkvæmt þeim .....	894-905
281	14. maí	Auglýsing um breytingu á deiliskipulagi Æðarodda á Akranesi .....	905
287	14. maí	Auglýsing um deiliskipulag í Kópavogi .....	935
289	15. maí	Auglýsing um breytingu á deiliskipulagi í Mosfellsbæ .....	937
293	15. maí	Reglugerð um breytingu á heilbrigðisreglugerð nr. 149/1990, með síðari breytingum .....	945
294	16. maí	Auglýsing um deiliskipulag í Leirár- og Melahreppi, Borgarfjarðarsýslu .....	945
295	16. maí	Auglýsing um deiliskipulag í Andakílshreppi, Borgarfjarðarsýslu .....	945
297	16. maí	Auglýsing um deiliskipulag í Hálsahreppi, Borgarfjarðarsýslu	952
285	18. maí	Reglugerð um breytingu á reglugerð nr. 264, 31. desember 1971, um raforkuvirki, með áorðnum breytingum .....	912-935
284	19. maí	Reglur um útreikning og færslu vaxta o.fl. við Seðlabanka Íslands í viðskiptum við bindiskyldar lánastofnanir .....	909-911

Nr.	Dagsetning	Fyrirsögn	Blaðsíðutal
296	19. maí	Reglugerð um greiðslur í fæðingarorlofi .....	946-952
319	19. maí	Auglýsing um samþykkt deiliskipulag á Flateyri við Öundurarfjörð í Ísafjarðarbæ .....	986
290	20. maí	Reglugerð um breytingu á reglugerð um pappírslaust peningahappdrætti Háskóla Íslands nr. 455 15. nóvember 1993 .....	937
291	20. maí	Reglugerð um breytingu á reglugerð um skráningu ökutækja, nr. 78 30. janúar 1997 .....	938-942
318	20. maí	Auglýsing um deiliskipulag í Álftaneshreppi, Mýrasýslu ....	986
300	25. maí	Auglýsing um bann við veiði göngusilungs í Hvalfirði .....	954
302	25. maí	Reglugerð um kjöt og kjötvörur .....	957-964
315	26. maí	Auglýsing um breytingu á samþykktum fyrir Fjölís nr. 494/1985 .....	984
298	27. maí	Auglýsing um breytingu á aðalskipulagi Gnúpverjahrepps 1993-2013, færsla á Búrfellslínu 3A .....	953
307	27. maí	Reglugerð um veiðar á gullaxi .....	968-969
320	27. maí	Reglugerð um leiðsögu skipa .....	987-988
299	28. maí	Reglugerð um (2.) breytingu á reglugerð nr. 153/1998 um úthlutun á tollkvótum vegna innflutnings á grænmeti ....	953-954
309	28. maí	Reglur um samsetningu, framleiðslueiginleika og merkingu á kristallsgleri .....	973-976
316	28. maí	Reglugerð um breytingu á reglugerð um stærð og þyngd ökutækja, nr. 425 19. júlí 1995 .....	984
301	29. maí	Reglur um fyrirgreiðslu Seðlabanka Íslands við viðskiptavaka .....	955-956
317	29. maí	Auglýsing ríkisskattstjóra nr. 6/1998 um breytingar á auglýsingu ríkisskattstjóra nr. 2/1998 um skattmat í staðgreiðslu á árinu 1998 .....	985-986
322	29. maí	Auglýsing um úthlutunarreglur Lánasjóðs íslenskra námsmanna fyrir skólaárið 1998-1999 .....	990-1011
394	29. maí	Samþykktir fyrir Sameinaða lífeyrissjóðinn .....	1195-1211
306	1. júní	Auglýsing um takmörkun á heildarþyngd og áspunga ökutækja .....	966-967
312	2. júní	Reglugerð um úthlutun á tollkvótum vegna innflutnings á unnum kjötvörum .....	980-981
313	2. júní	Reglugerð um úthlutun á tollkvótum vegna innflutnings á nautgripa-, svína-, alifugla- og hreindýrakjöti .....	981-983
324	2. júní	Auglýsing um deiliskipulag Austurvegar 11 á Ísafirði í Ísafjarðarbæ .....	1016
326	2. júní	Auglýsing um deiliskipulag á Tunguskeiði í Skutulsfirði í Ísafjarðarbæ .....	1017
310	3. júní	Reglugerð um úthlutun á tollkvótum vegna innflutnings á smjöri, ostum og eggjum .....	977-978
314	3. júní	Reglur um breytingu á reglum nr. 189/1994 um björgunar- og öryggisbúnað íslenskra skipa .....	983
531	3. júní	Reglugerð um breytingu á reglugerð um lögmæltar ökutækjatrýggingar, nr. 556 29. desember 1993 .....	1753
321	4. júní	Auglýsing um samstarf um almannavarnir .....	989

Nr.	Dagsetning	Fyrirsögn	Blaðsíðutal
327	4. júní	Auglýsing um breytingu á deiliskipulagi í Garðabæ .....	1017
329	4. júní	Skipulagsskrá fyrir sjálfseignarstofnunina Arnarvatnsheiði og Geitland .....	1018-1021
333	4. júní	Auglýsing um niðurfellingu á reglugerð um sparisjóði, nr. 36/1942, með síðari breytingum .....	1026
334	4. júní	Reglugerð um þjóðminjavörslu .....	1027-1043
335	4. júní	Auglýsing um deiliskipulag hafnarsvæðis á Oddeyri .....	1044
337	4. júní	Hafnarreglugerð fyrir Hafnasamlag Suðurnesja .....	1045-1052
336	5. júní	Reglugerð um (29.) breytingu á reglugerð um gerð lyfseðla og ávísun lyfja, afgreiðslu þeirra og merkingu nr. 421/1988 .....	1044
340	5. júní	Reglugerð um (3.) breytingu á reglugerð nr. 418/1994, um merkingu lyfja og fylgiseðla með lyfjum, sem ætluð eru mönnum og dýrum .....	1056
308	8. júní	Reglur um viðskipti á millibankamarkaði í íslenskum krónum .....	969-972
323	8. júní	Reglugerð um innflutning, notkun og förgun PCB, PCT og umhverfisskaðlegra staðgengilsefna þeirra .....	1012-1015
325	8. júní	Gjaldskrá fyrir sorphirðu í Hornafirði árið 1998 .....	1016
331	8. júní	Reglugerð um breyting á byggingarreglugerð nr. 177/1992, með síðari breytingum .....	1023
332	8. júní	Samþykkt um hundahald í Mosfellsbæ .....	1024-1026
365	8. júní	Reglugerð um heilbrigðisþjónustu, lyf og læknisáhöld um borð í íslenskum skipum .....	1094-1104
328	9. júní	Samþykkt um breytingu á samþykkt um stjórn Eyrarsveitar og fundarskóp hreppsnefndar nr. 230/1993 .....	1017
330	9. júní	Samþykkt um breytingu á samþykkt um stjórn Reykjavíkurborgar og fundarskóp borgarstjórnar nr. 60/1985, með síðari breytingum .....	1022-1023
372	9. júní	Reglugerð um kennslu fatlaðra nemenda í framhaldsskólum .....	1117-1118
311	10. júní	Auglýsing um breytingu á reglum nr. 117/1998 um innkaup og sölu áfengis og skilmálum í viðskiptum við birgja ....	978-979
338	10. júní	Samþykkt um hunda- og kattahald í Bolungarvík .....	1052-1055
341	10. júní	Reglugerð um eingreiðslur til elli- og örorkulífeyrisþega árið 1998 .....	1056
347	11. júní	Skipulagsskrá fyrir Sjálfseignarstofnunina Skóga .....	1070-1072
349	11. júní	Reglugerð um breytingu á reglugerð um efnislegar samkeppnisreglur í samningnum um Evrópska efnahagssvæðið, nr. 594/1993, með síðari breytingum .....	1076
358	11. júní	Reglugerð um breytingu á reglugerð um málsmeðferð og valdsvið eftirlitsstofnunar EFTA á sviði samkeppni samkvæmt samningnum um Evrópska efnahagssvæðið, nr. 593/1993, með síðari breytingum .....	1087
344	12. júní	Reglugerð um karfaveiðar fiskiskipa frá Evrópusambandinu í fiskveiðilandhelgi Íslands 1998 .....	1062-1066
353	12. júní	Reglugerð um afnám reglugerðar nr. 395/1977, um gerð umbúða og fláta undir lyf .....	1084



Nr.	Dagsetning	Fyrirsögn	Blaðsíðatal
355	12. júní	Auglýsing um afnám auglýsingar nr. 258/1980, um smásölu- álagningu á bóluefni og sermi .....	1086
356	12. júní	Auglýsing um breytingu á aðalskipulagi Selfoss 1995-2015	1086
357	12. júní	Auglýsing um afnám auglýsingar nr. 759/1982, um smásölu- álagningu á skeiðarsvampa sem innihalda medroxýpró- gesterónacetat .....	1086
339	15. júní	Reglugerð um breyting á reglugerð nr. 255/1993, um vöru- gjöld af eldsneyti, með áorðnum breytingum .....	1055
348	15. júní	Reglugerð um breytingu á reglugerð um umferðarmerki og notkun þeirra, nr. 289 10. maí 1995 .....	1073-1076
354	15. júní	Gjaldskrá fyrir afnot flugvalla .....	1084-1085
376	15. júní	Reglugerð um breytingu á reglugerð nr. 549/1997 um húsbrefadeild og húsbrefaviðskipti .....	1120
388	15. júní	Reglugerð fyrir Lífeyrissjóðinn Framsýn .....	1145-1158
390	15. júní	Samþykktir Lífeyrissjóðsins Lífiðnar .....	1173-1186
352	16. júní	Skipulagsskrá fyrir sjálfseignarstofnunina Ok .....	1080-1083
396	16. júní	Skipulagsskrá fyrir Samhug í verki .....	1212-1213
346	18. júní	Reglugerð um Reiknistofnun Háskólans .....	1069-1070
350	18. júní	Reglugerð um Orðabók Háskólans .....	1077-1079
351	18. júní	Gjaldskrá vegna hunda- og kattahalds í Egilsstaðabæ fyrir árið 1998 .....	1079
362	18. júní	Gjaldskrá um sorphirðu í Kópavogsbæ 1998 .....	1093
363	18. júní	Auglýsing um breytingu á deiliskipulagi Tryggvagarðs, Sel- fossi .....	1093
364	18. júní	Auglýsing um breytingu á deiliskipulagi Furugrundar, Selfossi .....	1094
367	18. júní	Samþykkt um hundahald í Borgarfjarðarhreppi .....	1105-1108
342	19. júní	Reglugerð um loðnuveiðar erlendra skipa í fiskveiðilandhelgi Íslands á loðnuvertíðinni 1998/1999 .....	1057-1061
343	19. júní	Reglugerð um loðnuveiðar íslenskra skipa 1998/1999 .....	1061-1062
361	19. júní	Samþykkt um kattahald í Borgarfjarðarhreppi .....	1091-1092
373	19. júní	Auglýsing um umferð í Reykjavík .....	1119
374	19. júní	Auglýsing um umferð í Reykjavík .....	1119
389	19. júní	Samþykktir fyrir Samvinnulífeyrissjóðinn .....	1158-1173
345	22. júní	Reglugerð um breytingu á reglugerð nr. 220/1995 um út- flutning hrossa .....	1067-1068
371	22. júní	Reglugerð um starfslið framhaldsskóla .....	1114-1117
393	22. júní	Auglýsing um staðfestingu á breytingum á skipulagsskrá fyrir Minningsarjóð Helgu M. Pálsdóttur nr. 358 5. júlí 1989	1194
359	23. júní	Reglugerð um bifreiðagjald .....	1087-1089
397	23. júní	Samþykktir Eftirlaunaþjóðs FÍA .....	1214-1223
401	23. júní	Reglur um heimili og stofnanir fyrir börn samkvæmt 1.-3. mgr. 51. gr. laga um vernd barna og ungmenna, nr. 58/1992, sbr. lög nr. 22/1995 .....	1264-1268
360	24. júní	Reglugerð um breyting á reglugerð nr. 254/1993, um vöru- gjald af ökutækjum, með síðari breytingum .....	1090-1091

## XVII

Nr.	Dagsetning	Fyrirsögn	Blaðsíðutal
368	24. júní	Reglugerð um breyting á reglugerð nr. 107/1997, um greiðslu kostnaðar vegna tollafgreiðslu utan almenns tollafgreiðslutíma eða utan aðaltollhafna og vegna sérstakrar tollmeðferðar vöru, með síðari breytingum .....	1108
370	24. júní	Auglýsing um breyting á reglum nr. 487/1994, um tíma-bundinn tollfrjálsan innflutning ökutækja til sýningar, með síðari breytingum .....	1113
379	24. júní	Samþykkt um breytingu á samþykkt um stjórn Hafnarfjarðarkaupstaðar og fundarsköp bæjarstjórnar nr. 625/1994, sbr. samþykkt nr. 469/1995 .....	1135-1136
398	24. júní	Reglugerð um breytingu á reglugerð nr. 711/1996, fyrir Lífeyrissjóð Vesturlands .....	1224-1230
366	25. júní	Auglýsing um kynbótamat úrvalskynbótagripa og gjald á útflutningshross .....	1105
387	25. júní	Reglugerð um breytingu á reglugerð nr. 281/1997, um Lífeyrissjóð Verkfræðingafélags Íslands .....	1142-1144
599	25. júní	Reglugerð fyrir Lífeyrissjóð Austurlands .....	1866-1896
369	26. júní	Gjaldskrá Orkuveitu Húsavíkur .....	1109-1113
440	26. júní	Auglýsing um deiliskipulag í Sveinatungu í Borgarbyggð....	1377
377	29. júní	Reglugerð um úthlutun á tollkvótum vegna innflutnings á grænmeti .....	1121-1122
378	29. júní	Reglugerð um skoðun ökutækja .....	1123-1135
386	29. júní	Auglýsing um skráningu íslensku krónunnar gagnvart erlendum gjaldmiðlum .....	1142
395	29. júní	Reglugerð um dómpinghár og þingstaði .....	1211-1212
400	29. júní	Skipulagsreglugerð .....	1231-1263
403	29. júní	Samþykkt um fellingu trjáa í Reykjavík .....	1272
417	29. júní	Samþykktir fyrir Lífeyrissjóð Vestfirðinga .....	1302-1317
418	29. júní	Samþykkt um stjórn sameinaðs sveitarfélags Eskifjarðarkaupstaðar, Neskaupstaðar og Reyðarfjarðarhrepps og fundarsköp bæjarstjórnar .....	1318-1332
381	30. júní	Reglugerð um viðauka við reglugerð nr. 243 4. september 1968 um síldarútvegsnefnd og útflutning saltaðrar síldar	1137
382	30. júní	Reglugerð um breytingu á reglugerð nr. 77, 6. febrúar 1998, um botn- og flotvörpur .....	1137
383	30. júní	Reglugerð um greiðslumark mjólkur á lögbýlum og bein-greiðslur til bænda verðlagsárið 1998-1999 .....	1138-1140
399	30. júní	Reglugerð um breytingu á reglugerð fyrir Rafveitu Hafnarfjarðar nr. 177 16. september 1939, með breytingu nr. 268 27. október 1969 .....	1230
402	30. júní	Reglugerð fyrir Frjálsa lífeyrissjóðinn .....	1269-1272
406	30. júní	Reglugerð um breytingu á reglugerð nr. 402/1994, um stjórn hreindýraveiða .....	1275-1276
407	30. júní	Samþykktir um breytingu á samþykktum nr. 463/1996 fyrir Íslenska lífeyrissjóðinn .....	1277-1278
410	30. júní	Reglugerð fyrir Lífeyrissjóð verkalýðsfélaga á Suðurlandi ...	1284-1297

## XVIII

Nr.	Dagsetning	Fyrirsögn	Blaðsíðutal
411	30. júní	Auglýsing um breytingu á aðalskipulagi Akraness 1992-2012	1297
413	30. júní	Auglýsing um breytingu á aðalskipulagi Reykjavíkur, staðgreinireit 4.723 .....	1300
414	30. júní	Auglýsing um staðfestingu á aðalskipulagi Raufarhafnar 1996-2016 .....	1300
415	30. júní	Auglýsing um breytingu á aðalskipulagi Siglufjarðar 1980-2000 .....	1301
420	30. júní	Reglugerð um eftirlitsgjald vegna lyfjaeftirlits fyrir árið 1998	1346-1348
437	30. júní	Auglýsing um útgáfu Skoðunarhandbókar .....	1376
584	30. júní	Reglugerð um breytingu á reglugerð nr. 74/1997 fyrir Sér-eignalífeyrissjóðinn .....	1830-1832
587	30. júní	Samþykktir fyrir Lífeyrissjóð Suðurnesja .....	1835-1848
597	30. júní	Reglugerð fyrir Lífeyrissjóðinn Hlíf .....	1857-1865
610	30. júní	Reglugerð fyrir Almennan lífeyrissjóð VÍB .....	1916-1942
616	30. júní	Reglugerð fyrir Lífeyrissjóð arkitekta og tæknifræðinga .....	1946-1975
391	1. júlí	Reglugerð um skyldutryggingu lífeyrisréttinda og starfsemi lífeyrissjóða .....	1187-1193
421	1. júlí	Reglugerð um vistun lyfjafræði- og lyfjatæknistúdenta til verklegs náms .....	1349
384	2. júlí	Gjaldskrá fyrir dóma á hrossakynbótasýningum 1998 .....	1140-1141
416	2. júlí	Auglýsing um samþykkt deiliskipulag í Dalsmynni í Biskupstungum .....	1301
385	3. júlí	Reglugerð um (1.) breytingu á reglugerð nr. 377/1998 um úthlutun á tollkvótum vegna innflutnings á grænmeti .....	1141
409	6. júlí	Reglugerð um vinnu, nám og dagpeninga til aflánunarfanga	1281-1283
423	6. júlí	Reglugerð um veðmálastarfsemi Hestamannafélagsins Sleipnis í Arnessýslu .....	1350-1351
431	6. júlí	Reglugerð um ökuferilsskrá og punktakerfi vegna umferðarlagabrota .....	1361-1366
419	7. júlí	Samþykkt um stjórn og fundarskóp sameinaðs sveitarfélags Fremri-Torfustaðahrepps, Hvammstangahrepps, Kirkjuhvammshrepps, Staðahrepps, Ytri-Torfustaðahrepps, Þorkehlshólshrepps og Þverárhrepps .....	1333-1345
425	7. júlí	Skipulagsskrá fyrir Yrkju .....	1353-1354
426	7. júlí	Skipulagsskrá fyrir Menningarsjóð Landsbanka Íslands hf. .	1354-1355
428	7. júlí	Skipulagsskrá fyrir rannsóknarsjóð í slitgigtarsjúkdómum ...	1357-1358
429	7. júlí	Skipulagsskrá fyrir sjálfseignarstofnunina Húsfélag Hvanneyrar .....	1358-1360
430	7. júlí	Skipulagsskrá fyrir Minningarsjóð Lindar hf. um Jean Pierre Jacquillat .....	1360-1361
462	7. júlí	Reglugerð um aðgang að starfsgrein farmflytjenda og farþegaflýtjenda á landi og um gagnkvæma viðurkenningu á prófskírteinum og öðrum vitnisburði um formlega menntun í innanlands- og millilandaflutningum.....	1529-1534
422	8. júlí	Auglýsing um breytingu á deiliskipulagi í Garðabæ .....	1349
424	8. júlí	Skipulagsskrá fyrir Námsgjóð Sameinaðra verktaka hf. við Tækniskóla Íslands .....	1351-1353

Nr.	Dagsetning	Fyrirsögn	Blaðsíðutal
427	8. júlí	Skipulagsskrá fyrir sjálfseignarstofnunina Tryggvaskála .....	1356-1357
456	8. júlí	Auglýsing um að fella úr gildi auglýsingu nr. 459, dags. 3. nóvember 1993 .....	1485
468	8. júlí	Auglýsing um ráðstafanir til að framfylgja ályktunum öryggisráðs Sameinuðu þjóðanna nr. 864(1993), 1127(1997), 1130(1997), 1173(1998) og 1176(1998) vegna brota UNITA-hreyfingarinnar í Angóla á ályktunum ráðsins ....	1567-1568
469	8. júlí	Auglýsing um ráðstafanir til að framfylgja ályktun öryggisráðs Sameinuðu þjóðanna nr. 1160(1998) um bann við sölu vopna og vopnabúnaðar til Sambandslýðveldisins Júgóslavíu, þ.m.t. Kósóvó, og um að fella úr gildi auglýsingu nr. 197, dags. 2. júní 1992 .....	1568
470	8. júlí	Auglýsing um ráðstafanir til að framfylgja ályktun öryggisráðs Sameinuðu þjóðanna nr. 661(1990) vegna innrásar Íraka í Kúvæt .....	1569-1570
471	8. júlí	Auglýsing um ráðstafanir til að framfylgja ályktun öryggisráðs Sameinuðu þjóðanna nr. 1171(1998) um refsiaðgerðir gegn hinum vopnuðu stjórnarandstöðusveitum í Sierra Leone .....	1570
472	8. júlí	Auglýsing um refsiaðgerðir til að framfylgja ályktun öryggisráðs Sameinuðu þjóðanna nr. 1054(1996) um refsiaðgerðir gegn Súdan .....	1571
432	9. júlí	Auglýsing um deiliskipulag vegtenginga við Vesturlandsveg í Mosfellsbæ .....	1366
433	9. júlí	Auglýsing um deiliskipulag Dalsbús í Mosfellsdal, Mosfellsbæ .....	1366
441	9. júlí	Byggingarreglugerð .....	1378-1461
404	10. júlí	Reglugerð um breytingu á reglugerð nr. 251, 4. maí 1998, um heimild færeyskra, norskra og rússneskra skipa til síldveiða við Ísland á árinu 1998 .....	1273
405	13. júlí	Reglugerð um breytingu á reglugerð nr. 342, 19. júní 1998, um loðnuveiðar erlendra skipa í fiskveiðilandhelgi Íslands á loðnuvertíðinni 1998/1999 .....	1274
434	13. júlí	Auglýsing um viðurkenningu erlendra kennivottorða annarra en vegabréfa .....	1367-1368
435	13. júlí	Samþykkt um breytingu á samþykkt um stjórn Reykjavíkurborgar og fundarsköp borgarstjórnar nr. 60/1985, með síðari breytingum .....	1368
438	13. júlí	Auglýsing um umferð í Reykjavík .....	1376
451	13. júlí	Auglýsing um deiliskipulag Melahverfis í Skilmannahreppi .....	1479
436	14. júlí	Reglugerð um vörugjald .....	1369-1375
459	14. júlí	Reglugerð um breytingu á reglugerð um flokkun, merkingu og meðferð eiturefna, hættulegra efna og vörutegunda sem innihalda slík efni, nr. 236/1990, með síðari breytingum .....	1510-1522

Nr.	Dagsetning	Fyrirsögn	Blaðsíðatal
460	14. júlí	Reglugerð um breytingu á reglugerð nr. 236/1990, um flokkun, merkingu og meðferð eiturefna, hættulegra efna og vörutegunda sem innihalda slík efni .....	1523-1528
466	14. júlí	Reglugerð um breytingu á reglugerð nr. 177/1998 um bann við notkun tiltekinna eiturefna og hættulegra efna .....	1550
458	15. júlí	Reglugerð um breytingu á reglugerð nr. 406/1978, um fasteignaskráningu og fasteignamat, sbr. reglugerð nr. 95/1986	1493-1510
439	16. júlí	Reglugerð um breytingu á reglugerð um skráningu ökutækja, nr. 78 30. janúar 1997 .....	1377
445	16. júlí	Reglugerð um breytingu á reglugerð nr. 418, 27. júní 1997, um veiðeftirlitsgjald .....	1465
446	16. júlí	Reglugerð skv. ákvæði til bráðabirgða I í lögum nr. 83/1995, um breytingu á lögum nr. 38/1990, um stjórn fiskveiða, með síðari breytingum .....	1466
447	16. júlí	Reglugerð um greiðslu gjalds til Þróunarsjóðs sjávarútvegsins fiskveiðiárið 1998/1999 .....	1467-1468
448	16. júlí	Reglugerð um veiðar í atvinnuskyni fiskveiðiárið 1998/1999	1468-1474
449	16. júlí	Reglugerð um veiðar krókabáta fiskveiðiárið 1998/1999 .....	1475-1478
481	16. júlí	Auglýsing um gjaldskyld bílastæði .....	1581
444	17. júlí	Gjaldskrá Hitaveitu Akraness og Borgarfjarðar .....	1463-1464
454	17. júlí	Reglugerð um (2.) breytingu á reglugerð nr. 261/1995 um undanþágur frá lögheimilisskilyrði sjúkratrygginga .....	1480
455	17. júlí	Gjaldskrá Akranesveitu .....	1481-1485
457	17. júlí	Reglugerð um hollustuhætti á sund- og baðstöðum .....	1486-1492
442	20. júlí	Auglýsing um deiliskipulag athafnalóða við Meltún, Mosfellsbæ .....	1461
443	20. júlí	Gjaldskrá Hitaveitu Flúða .....	1462-1463
452	20. júlí	Auglýsing um deiliskipulag Höfðahverfis, Mosfellsbæ .....	1479
453	20. júlí	Auglýsing um deiliskipulag stofnana- og þjónustusvæðis við Baugshlíð/Lækjarhlíð, Mosfellsbæ .....	1479
465	20. júlí	Reglugerð um viðbrögð við bráðamengun sjávar .....	1538-1550
467	20. júlí	Samþykkt um stjórn sameinaðs sveitarfélags Fljótahrepps, Hofshrepps, Hólahrepps, Lýtingsstaðahrepps, Rípurhrepps, Sauðárkrókskaupstaðar, Seyluhrepps, Skarðshrepps, Skefilsstaðahrepps, Staðarhrepps og Viðvíkurhrepps og fundarsköp sveitarstjórnar .....	1551-1566
474	20. júlí	Reglugerð um breytingu á reglugerð nr. 271/1995 um meðferðarstöð ríkisins fyrir unglinga .....	1573-1574
450	21. júlí	Reglugerð um greiðslur Suðurlandsskóga af kostnaði við skógrækt og skjólbeltarækt á lögbýlum .....	1478
479	22. júlí	Auglýsing um skattumdæmi .....	1580
473	23. júlí	Reglugerð um breytingu á reglugerð nr. 499/1997, um dýrahald í atvinnuskyni .....	1572
475	24. júlí	Reglugerð um próf til löggildingar til endurskoðunarstarfa ..	1575-1576
476	24. júlí	Skipulagsskrá fyrir „Ævinlega erfingjarentu Sigríðar Melsteð“ .....	1576-1577

Nr.	Dagsetning	Fyrirsögn	Blaðsíðutal
461	27. júlí	Reglugerð um breytingu á reglugerð um gjöld fyrir skoðun, skráningu, mælingu skipa o.fl., nr. 152/1998 .....	1528
463	27. júlí	Reglugerð um leyfi til farþegaflutninga með skipum .....	1535-1537
477	28. júlí	Starfsreglur fyrir samvinnunefnd um svæðisskipulag á höfuðborgarsvæðinu .....	1578-1579
484	28. júlí	Reglugerð um gæðamat, flokkun og merkingu sláturafurða .....	1582-1593
485	28. júlí	Reglugerð um breytingu á mengunarvarnareglugerð nr. 48/1994, með síðari breytingum nr. 378/1994, nr. 536/1994, nr. 394/1996, nr. 26/1997, nr. 273/1997 og nr. 23/1998 .....	1594-1596
493	28. júlí	Reglugerð um breytingu á reglugerð nr. 289/1994 um leysiefni til notkunar í matvælaíðnaði, sbr. breytingu nr. 562/1995 .....	1628
464	29. júlí	Reglur um niðurfellingu reglna um veitingu iðnréttinda í bílamálun og breytingu á reglum um veitingu iðnréttinda í snyrtifræði .....	1537
478	30. júlí	Reglugerð um tegundir sem undanþegnar eru viðskiptum á Kvótaþingi .....	1579
480	30. júlí	Gjaldskrá fyrir Kvótaþing Íslands fiskveiðiárið 1998-1999...	1580
482	31. júlí	Auglýsing um breytt deiliskipulag í Kópavogi .....	1581
483	31. júlí	Auglýsing um breytt deiliskipulag í Kópavogi .....	1581
486	4. ágúst	Reglugerð um gerð og útbúnað smáfiskaskilju .....	1597-1600
492	4. ágúst	Auglýsing um breytingu á aðalskipulagi Hafnarfjarðar 1995-2015, Engidalsskóli .....	1627
496	4. ágúst	Auglýsing um deiliskipulag þjónustusvæðis við Tjaldvatn á Landmannafrétti, Holta- og Landsveit .....	1633
489	5. ágúst	Samþykkt um stjórn sameinaðs sveitarfélags Árskógshrepps, Dalvíkurkaupstaðar og Svarfaðardalshrepps og fundarsköp bæjarstjórnar .....	1613-1626
490	5. ágúst	Auglýsing um breyting á deiliskipulagi við Engidalsskóla, Hafnarfirði .....	1627
505	6. ágúst	Reglugerð um áfengisgjald .....	1677-1683
503	7. ágúst	Gjaldskrá fyrir sérstök eftirlits- og þjónustustörf Vinnu- eftirlits ríkisins .....	1659-1662
512	7. ágúst	Auglýsing um breytingu á aðalskipulagi Svínvatnshrepps 1992-2012, Hveravellir .....	1690
487	10. ágúst	Reglugerð um afnám banss við togveiðum á Selvogsbanka.	1601
500	10. ágúst	Reglugerð um breytingu á reglugerð nr. 236/1990, um flokkun, merkingu og meðferð eiturefna, hættulegra efna og vörutegunda, sem innihalda slík efni, með síðari breytingum .....	1642-1655
488	11. ágúst	Fjallskilareglugerð fyrir Skagafjarðarsýslu .....	1602-1612
494	12. ágúst	Reglugerð um friðunarsvæði við Ísland .....	1629-1632
495	12. ágúst	Reglugerð um togveiðar á kolmunna .....	1632-1633
498	12. ágúst	Reglugerð um verndun smáfisks við tog- og dragnótaveiðar fyrir Suðausturlandi .....	1637-1638

Nr.	Dagsetning	Fyrirsögn	Blaðsíðatal
508	13. ágúst	Auglýsing um gildistöku reglugerðar ráðsins (EBE) nr. 3577/92 frá 7. desember 1992 um beitingu meginreglunnar um frjálsa þjónustustarfsemi í flutningum á sjó innan aðildarríkjanna (gestaflutningar á sjó) .....	1685
515	15. ágúst	Auglýsing um deiliskipulag sumarhúsasvæðis, svæðis fyrir hjólhýsi, húsbíla og tjaldvagna í skógarlandi Lunds í Hálshreppi .....	1692
504	17. ágúst	Reglugerð um vistvæna landbúnaðarframléiðslu .....	1663-1677
507	17. ágúst	Samþykkt um breytingu á samþykkt um stjórn Vesturbyggðar og fundarskóp bæjarstjórnar nr. 615/1996, sbr. samþykkt nr. 273/1998 .....	1684
509	17. ágúst	Auglýsing um breyting á deiliskipulagi svæðis fyrir hestamennsku við Kaldárselsveg í Hafnarfirði .....	1685
501	18. ágúst	Skipulagsskrá Vöruþróunar- og markaðsöflunarsjóðs síldarútvegsins .....	1655-1657
502	18. ágúst	Samþykkt um breytingu á samþykkt um stjórn og fundarskóp Búðahrepps nr. 486/1990 .....	1657-1659
511	18. ágúst	Reglugerð um mælingar á vinnslunýtingu um borð í skipum sem vinna afla um borð .....	1688-1690
513	18. ágúst	Reglugerð um innflutning, sölu og uppsetningu á GMDSS fjarskiptabúnaði í skip .....	1691-1692
522	18. ágúst	Reglugerð um vigtun sjávarafila .....	1697-1707
499	19. ágúst	Reglur um útreikning og færslu vaxta o.fl. við Seðlabanka Íslands í viðskiptum við bindiskyldar lánastofnanir .....	1638-1641
506	19. ágúst	Reglugerð um breytingu á reglugerð nr. 456/1994 um fuglaveiðar og nýtingu hlunninda af villtum fuglum .....	1683
491	20. ágúst	Auglýsing um deiliskipulag sumarhúsabyggðar í landi Bíldsfells/Tungu, Grímsnes- og Grafningshreppi .....	1627
523	20. ágúst	Reglugerð um hækkun frítekjumarka (tekjumarka) skv. lögum nr. 117/1993 um almannatryggingar, með síðari breytingum .....	1707
524	21. ágúst	Reglugerð um útflutning á kindakjöti .....	1707-1709
525	21. ágúst	Reglugerð um Tryggingasjóð sjálfstætt starfandi einstaklinga .....	1710-1714
526	21. ágúst	Samþykkt um stjórn Breiðdalshrepps og fundarskóp hreppsnefndar .....	1715-1727
510	24. ágúst	Reglugerð um leyfi til fullvinnslu botnfiskafla um borð í veiðiskipum .....	1686-1687
514	25. ágúst	Auglýsing um breytingu á gjaldskrá Hitaveitu Borgarness .....	1692
518	26. ágúst	Auglýsing um breytingu á aðalskipulagi Kópavogs, Fífu-hvammsland, Salir .....	1694
527	26. ágúst	Auglýsing um fyrirmynd að samþykkt um stjórn og fundarskóp sveitarfélaga .....	1728-1742
529	26. ágúst	Reglur um breytingu á reglum nr. 554/1996 um verndun starfsmanna gegn hættu á heilsutjóni af völdum líffræðilegra skaðvalda á vinnustöðum .....	1751
530	26. ágúst	Reglur um bókhald, reikningsskil og upplýsingagjöf ferðaskrifstofa .....	1751-1753

Nr.	Dagsetning	Fyrirsögn	Blaðsíðutal
517	27. ágúst	Tilkynning nr. 2/1998 um flutningsjöfnunargjald á olíuvörum	1693
516	28. ágúst	Auglýsing um breytt deiliskipulag í Kópavogi .....	1693
519	31. ágúst	Auglýsing um útflutningshlutfall kindakjöts og útflutningsgjalld .....	1695
532	31. ágúst	Reglugerð um breytingu á reglugerð um lögmæltar ökutækjatriyggingar, nr. 556 29. desember 1993 .....	1754
533	31. ágúst	Reglugerð um breytingu á reglugerð um skráningu ökutækja, nr. 78 30. janúar 1997 .....	1754-1755
570	1. sept.	Reglugerð um (7.) breytingu á reglugerð nr. 47/1990 um stofnanapjónustu fyrir aldraða .....	1813
520	2. sept.	Reglugerð um (2.) breytingu á reglugerð nr. 377/1998 um úthlutun á tollkvótum vegna innflutnings á grænmeti .....	1695-1696
521	2. sept.	Reglugerð um skráningu samninga um kaupleigu eða leigu fiskiskipa .....	1696
528	4. sept.	Reglugerð um stærð og þyngd ökutækja .....	1742-1750
535	4. sept.	Auglýsing um staðfestingu á aðalskipulagi Akureyrar 1998-2018 .....	1755
536	4. sept.	Auglýsing um breytingu á aðalskipulagi Hóla í Hjaltadal 1990-2010 .....	1756
542	4. sept.	Reglugerð um breytingu á reglugerð um starfshætti skráningarstofu ökutækja, nr. 79 30. janúar 1997 .....	1769
541	7. sept.	Reglur um endurskoðun lífeyrissjóða .....	1765-1768
543	7. sept.	Auglýsing um gildistöku ákvæða er leiða af samningnum um Evrópska efnahagssvæðið vegna flutninga á skipgengum vatnaleiðum .....	1770
544	7. sept.	Gjaldskrá fyrir afnot flugvalla .....	1771-1772
546	7. sept.	Reglur um endurskoðunardeildir og eftirlitsaðila lífeyrissjóða	1773-1774
547	7. sept.	Gjaldskrá vegna kostnaðar við gerð bindandi álita í skattamálum .....	1774
548	7. sept.	Auglýsing um gildistöku ákvæða er leiða af samningnum um Evrópska efnahagssvæðið vegna samsettra flutninga.....	1775
537	8. sept.	Reglugerð um hald háhyrninga í sjávarkvíum .....	1757-1760
577	8. sept.	Auglýsing um deiliskipulag lóðar fyrir frístundahús úr landi Finnstungu í Bólstaðarhlíðarhreppi .....	1818
538	9. sept.	Auglýsing um fjölda sóknardaga krókabáta á fiskveiðiarinu 1998/1999 .....	1760
540	9. sept.	Reglugerð um úthafs rækjuveiðisvæði og notkun seiðaskilju við rækjuveiðar .....	1763-1764
545	9. sept.	Auglýsing um gjöld vegna námskeiðs til að öðlast löggildingu til fasteigna- og skipasölu .....	1772
534	10. sept.	Auglýsing um deiliskipulag starfsmannaíbúða við Samvinnuháskólann á Bifröst, Borgarbyggð .....	1755
539	10. sept.	Reglugerð um síldveiðar íslenskra skipa í efnahagslögsögu Noregs 1998 .....	1761-1762
550	10. sept.	Auglýsing um breytingu á umferð á Ísafirði .....	1776
558	10. sept.	Auglýsing um staðfestingu á breytingu á aðalskipulagi Bessastaðahrepps 1993-2013, íbúðasvæði suðvestan Sjávargötu	1794



Nr.	Dagsetning	Fyrirsögn	Blaðsíðatal
559	10. sept.	Auglýsing um staðfestingu á breytingu á aðalskipulagi Arnarstapa 1991-2011, Snæfellsbæ .....	1795
575	10. sept.	Auglýsing um staðfestingu á breytingu á aðalskipulagi Bessa-staðahrepps 1993-2013, við Kasthúsatjörn og sunnan Blikastígs .....	1815-1816
554	11. sept.	Skipulagsskrá Skólabókasafnssjóðs Helgu Proppé .....	1785-1786
557	11. sept.	Reglugerð um kanínurækt .....	1789-1794
560	11. sept.	Auglýsing um staðfestingu á breytingu á aðalskipulagi Hveragerðis 1993-2013, Laufskógar, Frumskógar og Hverahlíð .....	1795
549	14. sept.	Reglugerð um afnám reglugerðar nr. 381, 25. júní 1997 .....	1775
563	14. sept.	Auglýsing um gildistöku reglugerðar ráðsins (EBE) nr. 3577/92 frá 7. desember 1992 um beitingu meginreglunnar um frjálsa þjónustustarfsemi í flutningum á sjó innan aðildarríkjanna (gestaflutningar á sjó) .....	1796-1800
552	15. sept.	Reglugerð um breytingu á reglugerð nr. 469/1996 um greiðslu verðmiðlunargjalds af kindakjöti .....	1779
553	16. sept.	Reglugerð um (3.) breytingu á reglugerð nr. 650/1994 um eftirlit með fóðri, sbr. breytingar með reglugerð nr. 718/1995 og reglugerð nr. 519/1996 .....	1780-1785
562	16. sept.	Auglýsing um breytingu á gjaldskrá nr. 195/1996 fyrir heilbrigðis- og mengunareftirlit á Suðurnesjum .....	1796
551	17. sept.	Reglugerð um skylduvátryggingar vegna loftferða .....	1777-1779
568	17. sept.	Lögreglusamþykkt fyrir Akraneskaupstað .....	1804-1809
555	18. sept.	Gjaldskrá fyrir hundahald í Mosfellsbæ .....	1787-1788
556	18. sept.	Auglýsing um breytingu á skipulagi á Búrfellslínu 3A í Skeiðahreppi .....	1788
561	21. sept.	Auglýsing um útgáfu starfsleyfis fyrir Ósland hf., fiskmjölsverksmiðju, Höfn, Hornafirði .....	1795
565	21. sept.	Auglýsing um breytt deiliskipulag í Kópavogi .....	1800
569	21. sept.	Reglugerð um lögreglustjórásáttir .....	1810-1813
572	21. sept.	Reglugerð um breytingu á reglugerð um íslensk vegabréf, nr. 169 22. apríl 1987, með síðari breytingum .....	1814
582	22. sept.	Skipulagsskrá fyrir sjálfseignarstofnun Verslunarráðs Íslands um viðskiptamenntun .....	1823-1826
596	23. sept.	Auglýsing um breytingu á deiliskipulagi í Hafnarfirði. Flatahraun – Helluhraun, iðnaðar- og þjónustusvæði .....	1856
603	23. sept.	Reglugerð um breytingu á reglugerð um einkennisbúninga, merki og búnað lögreglumanna nr. 528/1997, með síðari breytingum .....	1901-1906
564	24. sept.	Reglugerð um (2.) breytingu á reglugerð nr. 719/1997 um úthlutun á tollkvótum vegna innflutnings á blómum .....	1800
571	24. sept.	Samþykkt um breytingu á samþykkt um stjórn og fundarskög Stöðvarhrepps nr. 548/1987, sbr. samþykkt nr. 386/1990 .....	1814
573	24. sept.	Auglýsing um nafn á sveitarfélagi því sem til varð við sameiningu Grafningshrepps og Grímsneshrepps .....	1815

Nr.	Dagsetning	Fyrirsögn	Blaðsíðatal
574	24. sept.	Auglýsing um nafn á sveitarfélagi því sem til varð við sameiningu Egilsstaðabæjar, Eiðahrepps, Hjaltastaðahrepps, Skriðdalshrepps og Vallahrepps .....	1815
576	24. sept.	Samþykkt um breytingu á samþykkt um stjórn Akraneskaupstaðar og fundarsköp bæjarstjórnar nr. 279/1988, með síðari breytingum .....	1816-1818
583	24. sept.	Auglýsing um aukaleik Íslenskra getrauna .....	1827-1829
580	25. sept.	Reglur um verðmerkingar .....	1821-1822
591	25. sept.	Reglugerð um breyting á reglugerð nr. 350/1998, um Orðabók Háskólans .....	1854
566	29. sept.	Reglugerð um úthlutun á tollkvótum vegna innflutnings á grænmeti .....	1801-1802
578	29. sept.	Skipulagsskrá fyrir sjálfseignarstofnunina Þjónustumiðstöð rannsóknarverkefna .....	1819-1820
581	29. sept.	Auglýsing um deiliskipulag í Kópavogi .....	1822
585	29. sept.	Auglýsing um deiliskipulag í Kópavogi .....	1832
586	29. sept.	Skipulagsskrá fyrir Listaháskóla Íslands .....	1833-1835
604	30. sept.	Reglugerð um breytingu á reglugerð um viðurkenningu notendabúnaðar á grundvelli sameiginlegra tæknilegra reglugerða á Evrópska efnahagssvæðinu nr. 589/1994 .....	1907
567	1. okt.	Reglugerð um bann við dragnótaveiðum í norðanverðum Faxaflóa .....	1803
579	1. okt.	Auglýsing um breytingu á staðfestu deiliskipulagi Kvosarinnar, hvað varðar Austurstræti 18 .....	1820
601	1. okt.	Skipulagsskrá fyrir minningarsjóð Sigurðar Óskars Sigvaldasonar frá Gilsbakka í Öxarfirði, N-Þing. ....	1897-1898
619	1. okt.	Reglugerð um akstur í óbyggðum .....	1977
589	2. okt.	Samþykkt um sorphirðu og hreinsun opinna svæða í Mosfellsbæ .....	1851-1852
588	5. okt.	Reglugerð um breytingu á reglugerð nr. 309/1996, um ákvörðun þungaskatts og skyldur ökumanna .....	1849-1850
590	5. okt.	Reglugerð um sameiningu heilbrigðisstofnana .....	1853
592	5. okt.	Auglýsing um nafn á sveitarfélagi því sem til varð við sameiningu Árskógshrepps, Dalvíkurkaupstaðar og Svarfaðardalshrepps .....	1854
593	5. okt.	Samþykkt um breytingu á samþykkt um stjórn sameinaðs sveitarfélags Árskógshrepps, Dalvíkurkaupstaðar og Svarfaðardalshrepps og fundarsköp bæjarstjórnar .....	1854-1855
595	5. okt.	Auglýsing um deiliskipulag – Galtarholt í Borgarbyggð .....	1856
606	5. okt.	Reglugerð um svæðisráð málefna fatlaðra .....	1908-1912
634	5. okt.	Auglýsing um umferð í Reykjavík .....	1992
594	6. okt.	Reglur varðandi umsagnir vegna undanþágu frá ákvæðum 5. og 6. mgr. 23. greinar laga nr. 76/1970 um lax- og silungsveiði með síðari breytingum .....	1855
598	7. okt.	Auglýsing um breytt deiliskipulag á Egilsstöðum .....	1865
600	7. okt.	Gjaldskrá fyrir sorphirðu í Bæjarhreppi, Strandasýslu .....	1896-1897

Nr.	Dagsetning	Fyrirsögn	Blaðsíðatal
602	7. okt.	Skipulagsskrá fyrir Öldrunarmiðstöðina Höfn í Hafnarfirði	1898-1901
605	7. okt.	Reglugerð um afnám reglugerðar nr. 281/1995 um ferðaskrifstofur .....	1907
614	7. okt.	Samþykkt um byggðarmerki Eyjafjarðarsveitar .....	1944
615	7. okt.	Samþykkt um byggðarmerki Vesturbyggðar .....	1945
609	8. okt.	Skipulagsskrá fyrir Jarðasjóð Vestur-Húnavatnssýslu .....	1914-1915
618	12. okt.	Samþykkt um byggðarmerki Reykjanesbæjar .....	1976
627	12. okt.	Auglýsing um deiliskipulag Brandshúsaðverfis, Gaulverjabæjarhreppi .....	1986
673	12. okt.	Reglugerð um endurmenntun endurskoðenda .....	2045
607	13. okt.	Reglugerð um breytingu á reglugerð nr. 342, 19. júní 1998, um loðnuveiðar erlendra skipa í fiskveiðilandhelgi Íslands á loðnuvertíðinni 1998/1999 .....	1912
611	13. okt.	Auglýsing um óverulegar breytingar á deiliskipulagi Hulduhlíðar í Mosfellsbæ .....	1942-1943
612	13. okt.	Auglýsing um deiliskipulag í landi Akra .....	1943
613	13. okt.	Auglýsing um óverulegar breytingar á deiliskipulagi Blómvangs í Mosfellsbæ .....	1943
629	13. okt.	Reglugerð um (30.) breytingu á reglugerð um gerð lyfseðla og ávísun lyfja, afgreiðslu þeirra og merkingu nr. 421/1988	1987
617	15. okt.	Samþykkt bæjarstjórnar sameinaðs sveitarfélags Eyrarbakka- hrepps, Sandvíkurhrepps, Selfossbæjar og Stokkseyrar- hrepps um útivistartíma barna .....	1975-1976
620	15. okt.	Auglýsing um nafn á sveitarfélagi því sem til varð við sameiningu Hlíðarhrepps, Jökuldalshrepps og Tunguhrepps ..	1978
621	15. okt.	Samþykkt bæjarstjórnar sameinaðs sveitarfélags Eskifjarðar- kaupstaðar, Neskaupstaðar og Reyðarfjarðarhrepps um úti- vistartíma barna og unglínga .....	1978-1979
622	16. okt.	Reglur um ferðastyrk sjúklinga vegna brýnnar sjúkdómsmeðferðar erlendis .....	1979-1980
628	19. okt.	Auglýsing um staðfestingu á breytingu á aðalskipulagi Fellahrepps 1981-2001, Lagarfell 4 .....	1986
630	19. okt.	Auglýsing um staðfestingu á aðalskipulagi Borgarbyggðar 1997-2017 .....	1987-1988
631	19. okt.	Auglýsing um staðfestingu á breytingu á svæðisskipulagi Þingvalla-, Grímsnes- og Grafningshreppa 1995-2015, Þingvallavegur nr. 36 .....	1988
623	20. okt.	Gjaldskrá um sorphirðu í Kelduneshreppi .....	1980
625	20. okt.	Reglugerð um breytingu á reglugerð um gerð og búnað ökutækja, nr. 411 11. nóvember 1993 .....	1984-1985
626	20. okt.	Auglýsing um deiliskipulag vegna frístundabyggðar í Biskupstungnahreppi .....	1986
632	20. okt.	Auglýsing um umferð í Reykjavík .....	1988
624	21. okt.	Reglur um viðskipti á millibankamarkaði í íslenskum krónum	1981-1984
608	22. okt.	Reglugerð um breytingu á reglugerð nr. 148, 5. mars 1998, um friðun veiðisvæða fyrir Suðurlandi .....	1913
633	23. okt.	Reglur um innkaup og sölu tóbaks og skilmálar í viðskiptum við birgja .....	1989-1992

Nr.	Dagsetning	Fyrirsögn	Blaðsíðutal
635	26. okt.	Auglýsing frá ríkisskattstjóra nr. 8/1998 um breytingar á auglýsingu ríkisskattstjóra nr. 6/1998 um skattmat í staðgreiðslu á árinu 1998 .....	1993
637	26. okt.	Auglýsing um breytingu á grunnfjárhæðum skv. 4. og 6. gr., sbr. 22. gr. laga um erfðafjárskatt nr. 83/1984 .....	1994
642	27. okt.	Reglugerð um breytingu á reglugerð nr. 673/1996 um gjöld fyrir einkaleyfi, vörumerki, hönnun o.fl., sbr. reglugerðir nr. 313/1997 og 603/1997 .....	2016
640	28. okt.	Auglýsing um deiliskipulag íbúðarhverfis vestan Sjávargötu í Bessastaðahreppi .....	2015
643	28. okt.	Auglýsing um breytingu á deiliskipulagi Saltvíkur á Kjalarnesi .....	2016
641	29. okt.	Auglýsing um deiliskipulag í Hafnarfirði á hafnarsvæði, Óseyrarbraut - Lónsbraut .....	2015
636	30. okt.	Reglugerð um bann við síldveiðum við Eldey .....	1994
639	30. okt.	Reglugerð um breytingu á reglugerð nr. 236/1990, um flokkun, merkingu og meðferð eiturefna, hættulegra efna og vörutegunda, sem innihalda slík efni, ásamt síðari breytingum .....	1996-2015
644	30. okt.	Auglýsing um deiliskipulag í Kópavogi .....	2016
647	30. okt.	Fjallskilasamþykkt fyrir Snæfellsness- og Hnappadalssýslu	2020-2024
660	30. okt.	Reglugerð um greiðslur Tryggingastofnunar ríkisins fyrir meðferð húðsjúkdóma, veitta af öðrum en læknum .....	2030
662	30. okt.	Auglýsing um gjaldskrá fyrir meðferð húðsjúkdóma, veitta af öðrum en læknum .....	2031
648	2. nóv.	Auglýsing um breytingu á deiliskipulagi í Garðabæ .....	2025
651	2. nóv.	Reglugerð um breytingu á reglugerð fyrir talnagetraunir Íslenskrar getspár, nr. 86 24. febrúar 1993 með síðari breytingum .....	2026
661	2. nóv.	Auglýsing um umferð í Reykjavík .....	2031
649	3. nóv.	Auglýsing um breytt deiliskipulag á Egilsstöðum .....	2025
638	4. nóv.	Reglugerð um breytingu á reglugerð nr. 4/1998 um útgáfu húsbréfa á árinu 1998 fyrir Byggingarsjóð ríkisins, húsbréfadeild .....	1995
645	6. nóv.	Gjaldskrá fyrir útgáfu og birtingu gagna frá Landmælingum Íslands á prentuðu formi .....	2017-2018
652	6. nóv.	Auglýsing um staðfestingu á breytingu á aðalskipulagi Hafnarfjarðarbæjar 1995-2015, Hvaleyrarholt .....	2026-2027
653	6. nóv.	Auglýsing um deiliskipulag iðnaðarsvæðis á Hvaleyrarholti.	2027
663	8. nóv.	Auglýsing um deiliskipulag á Hveravöllum, Svínavatns- hreppi .....	2031-2032
646	9. nóv.	Reglugerð um úthlutun á tollkvótum vegna innflutnings á jólatrjám .....	2019
650	9. nóv.	Auglýsing um deiliskipulag umhverfis Kasthúsatjörn og að Bessastaðatjörn í Bessastaðahreppi .....	2025
665	10. nóv.	Reglugerð um breytingu á reglugerð um fjarskiptabúnað og fjarskipti íslenskra skipa nr. 295/1994 .....	2032

Nr.	Dagsetning	Fyrirsögn	Blaðsíðutal
675	10. nóv.	Reglugerð um iðgjald vegna slysátryggingar sjómanna.....	2049-2050
693	10. nóv.	Reglur um breytingu á reglum um smíði og búnað báta með mestu lengd allt að 15 metrum, nr. 592/1994 með síðari breytingum .....	2080
656	12. nóv.	Gjaldskrá vegna hundahalds í Borgarfjarðarhreppi .....	2028
658	12. nóv.	Reglugerð um breytingu á reglugerð um aksturs- og hvíldartíma ökumanna o.fl. í innanlandsflutningum og við flutning innan Evrópska efnahagssvæðisins, nr. 136 3. mars 1995 .....	2029
659	12. nóv.	Gjaldskrá vegna kattahalds í Borgarfjarðarhreppi .....	2030
655	13. nóv.	Reglugerð um breytingu á reglugerð nr. 342, 19. júní 1998, um loðnuveiðar erlendra skipa í fiskveiðilandhelgi Íslands á loðnuvertíðinni 1998/1999 .....	2028
657	13. nóv.	Auglýsing um deiliskipulag íbúðarsvæðis á Eyrarlandsholti, Akureyri .....	2029
654	16. nóv.	Auglýsing um deiliskipulag í sveitarfélaginu Borgarfirði ....	2027
664	16. nóv.	Reglugerð um breytingu á reglugerð um sektir og önnur viðurlög vegna brota á umferðarlögum og reglum settum samkvæmt þeim, nr. 280 14. maí 1998 .....	2032
670	16. nóv.	Reglugerð um vinnumarkaðsaðgerðir .....	2036-2043
674	16. nóv.	Reglugerð um megrunarfæði .....	2046-2049
668	17. nóv.	Reglugerð um breytingu á reglugerð nr. 447, 16. júlí 1998, um greiðslu gjalds til Þróunarsjóðs sjávarútvegsins fiskveiðíárið 1998/1999 .....	2034
669	17. nóv.	Reglugerð um breytingu á reglugerð um félagslegar íbúðir og Byggingarsjóð verkamanna nr. 375/1996 .....	2035
672	18. nóv.	Auglýsing um nýjan viðauka með reglum um bindiskyldu við Seðlabanka Íslands nr. 190/1998 .....	2044
666	19. nóv.	Reglugerð um sérstök línu- og netasvæði .....	2033
667	19. nóv.	Reglugerð um (1.) breytingu á reglugerð nr. 566/1998 um úthlutun á tollkvótum vegna innflutnings á grænmeti .....	2034
688	19. nóv.	Reglugerð um breytingu á reglugerð um Happraætti Háskóla Íslands, nr. 348 8. október 1976, með síðari breytingum	2063-2065
710	19. nóv.	Reglugerð um tilkynningarskyldu skipa sem flytja hættulegan varning .....	2106-2111
671	20. nóv.	Auglýsing um breytingu á deiliskipulagi íbúðarbyggðar í Hvaleyrarhrauni, Hafnarfirði .....	2043-2044
681	23. nóv.	Reglugerð um rannsóknarnefnd umferðarslysa .....	2057-2059
683	23. nóv.	Reglugerð um breytingu á reglugerð um gæsluvarðhaldsvist nr. 179/1992 með síðari breytingum .....	2061
689	24. nóv.	Samþykkt um stjórn og fundarsköp Svalbarðsstrandarhrepps	2066-2077
676	25. nóv.	Auglýsing um nýtt fasteignamat .....	2050-2051
677	25. nóv.	Reglugerð um breytingu á reglugerð nr. 591/1987, um laun, greiðslur og hlunnindi utan staðgreiðslu, með síðari breytingum .....	2052
678	25. nóv.	Auglýsing um breytingu á gjaldskrá Hitaveitu Egilsstaða og Fella .....	2052

Nr.	Dagsetning	Fyrirsögn	Blaðsíðutal
679	25. nóv.	Reglugerð um ráðstafanir til þess að auka öryggi og heilbrigði á vinnustöðum fyrir starfsmenn sem eru þungaðir, hafa nýlega alið barn eða hafa barn á brjósti .....	2053-2056
684	25. nóv.	Auglýsing um deiliskipulag miðbæjar sunnan gamla Vesturlandsvegar, Mosfellsbæ .....	2061
686	25. nóv.	Auglýsing um deiliskipulag sumarhúsabyggðar í landi Búrfells I og II, Grímsnes- og Grafningshreppi .....	2062
696	25. nóv.	Auglýsing um nafn á sveitarfélagi því sem til varð við sameiningu Borgarhafnarhrepps, Bæjarhrepps, Hofshrepps og Hornafjarðarbæjar .....	2084
697	25. nóv.	Auglýsing um nafn á sveitarfélagi því sem til varð við sameiningu Fljótahrepps, Hofshrepps, Hólahrepps, Lýtingsstaðahrepps, Rípurhrepps, Sauðárkrókskaupstaðar, Seyluhrepps, Skarðshrepps, Skefilsstaðahrepps, Staðahrepps og Viðvíkurhrepps .....	2084
690	26. nóv.	Reglur um breytingu á reglum nr. 501/1994 um gerð persónuhlífa .....	2078
680	27. nóv.	Tilkynning nr. 4/1998 um flutningsjöfnunargjald á olíuvörum .....	2057
685	27. nóv.	Auglýsing um deiliskipulag í Biskupstungnahreppi .....	2062
692	27. nóv.	Reglugerð um breytingu á reglugerð nr. 390/1995 um ölkelduvatn .....	2079-2080
694	27. nóv.	Reglugerð um lögverndun á starfsheiti framhaldsskólakennara .....	2081-2082
695	27. nóv.	Reglugerð um lögverndun á starfsheiti grunnskólakennara ...	2082-2084
699	27. nóv.	Reglugerð um undanþágunefnd framhaldsskóla .....	2089-2091
705	27. nóv.	Reglugerð um breytingu á reglugerð nr. 531/1993 um efni og hluti úr plasti sem ætlað er að snerta matvæli, sbr. breytingu nr. 576/1997 .....	2095-2100
682	30. nóv.	Reglugerð um (2.) breytingu á reglugerð nr. 566/1998 um úthlutun á tollkvótum vegna innflutnings á grænmeti .....	2060
687	30. nóv.	Auglýsing um deiliskipulag sumarhúsabyggðar í landi Svínavatns, Grímsnes- og Grafningshreppi .....	2062
691	30. nóv.	Gjaldskrá fyrir hundahald á Hellu fyrir árið 1999 .....	2078
706	30. nóv.	Reglugerð um Landsbókasafn Íslands - Háskólabókasafn ...	2101-2104
719	1. des.	Reglur um heiti og merkingu textílvára .....	2115-2129
711	2. des.	Auglýsing um breytt deiliskipulag Hamraborgar í Kópavogi .....	2112
747	2. des.	Reglugerð um breytingu á reglugerð nr. 319/1995 um neysluvatn .....	2359-2360
757	2. des.	Auglýsing um umferð í Reykjavík .....	2373
714	3. des.	Auglýsing um gjöld vegna alþjóðlegra einkaleyfisumsókna .....	2113
715	3. des.	Auglýsing um útgáfu starfsleyfis fyrir Sorpstöð Hafnar, Höfn, Hornafirði .....	2113
716	3. des.	Auglýsing um útgáfu starfsleyfis fyrir Sorpförgun Óxarfjarðarhrepps, Kópaskeri .....	2113
712	4. des.	Auglýsing um deiliskipulag sumarhúsabyggðar í landi Vaðness, Grímsnes- og Grafningshreppi .....	2112

Nr.	Dagsetning	Fyrirsögn	Blaðsíðutal
698	7. des.	Reglugerð um ráðstöfun iðgjalds til lífeyrissparnaðar og viðbótartryggingarvernd .....	2085-2089
700	7. des.	Auglýsing um staðfestingu á aðalskipulagi Arnarneshrepps 1997-2017 .....	2091-2092
701	7. des.	Auglýsing um staðfestingu á aðalskipulagi hluta úr sameinuðu sveitarfélagi Vestur-Húnavatnssýslu, (áður Ytri-Torfu- staðahreppur), 1996-2016 .....	2092
702	7. des.	Auglýsing um staðfestingu á breytingu á aðalskipulagi Ísa- fjarðar 1989-2009, Austurvegur 2 .....	2092
707	7. des.	Auglýsing um staðfestingu á breytingu á aðalskipulagi Kjal- arneshrepps 1990-2010, Reykjavík (Saltvík) .....	2104
708	7. des.	Auglýsing um staðfestingu á breytingu á aðalskipulagi Reykjavíkur 1996-2016, mislæg gatnamót .....	2105
709	7. des.	Auglýsing um staðfestingu á breytingu á aðalskipulagi Siglufjarðar 1980-2000, hafnarsvæði .....	2105
718	7. des.	Skipulagsskrá fyrir Námssjóð Hraðfrystihúss Eskifjarðar hf.	2114-2115
721	7. des.	Auglýsing um umferð á Siglufirði .....	2130
713	8. des.	Auglýsing um breytt deiliskipulag við Blásali í Kópavogi ..	2112
717	8. des.	Auglýsing um breytt deiliskipulag við Blásali í Kópavogi ..	2114
722	8. des.	Auglýsing um váttryggingarfjárhæð í aksturskeppni .....	2130
725	8. des.	Gjaldskrá Fasteignamats ríkisins .....	2131-2133
720	9. des.	Auglýsing um álagningarstofn fasteignaskatts 1999 .....	2129
703	10. des.	Reglugerð um bann við síldveiðum á Eldeyjarbanka .....	2093
723	10. des.	Auglýsing ríkisskattstjóra nr. 10/1998 um verðbreytingar- stuðul fyrir árið 1998 .....	2131
724	10. des.	Auglýsing um óverulega breytingu á deiliskipulagi fyrir Ás- hamar við Ásland í Mosfellsbæ .....	2131
726	10. des.	Lögreglusamþykkt fyrir Bessastaðahrepp .....	2133-2139
727	10. des.	Auglýsing um nafn á sveitarfélagi því sem til varð við sam- einingu Eyrarbakkahepps, Sandvíkurhepps, Selfossbæjar og Stokkseyrarhepps .....	2140
728	10. des.	Auglýsing um breytingu á deiliskipulagi Setbergsholts, suður-axlar, vegna Lindarbergs 42-48, Hafnarfirði .....	2140
729	10. des.	Starfsreglur um kirkjuþing .....	2140-2149
730	10. des.	Starfsreglur um úrskurðarnefnd og áfrýjunarnefnd þjóðkirkj- unnar .....	2149-2154
731	10. des.	Starfsreglur um skipan sókna .....	2154-2160
732	10. des.	Starfsreglur um sóknarnefndir .....	2160-2163
733	10. des.	Starfsreglur um héraðsfundi og héraðsnefndir .....	2163-2166
734	10. des.	Starfsreglur um prófaste .....	2166-2170
735	10. des.	Starfsreglur um presta .....	2171-2178
736	10. des.	Starfsreglur um þjálfun prestsefna .....	2178-2179
737	10. des.	Starfsreglur um íslensku þjóðkirkjuna erlendis .....	2179-2180
738	10. des.	Starfsreglur um djákna .....	2180-2181
739	10. des.	Starfsreglur um meðferð kynferðisbrota innan íslensku þjóð- kirkjunnar .....	2181-2183

Nr.	Dagsetning	Fyrirsögn	Blaðsíðatal
744	10. des.	Auglýsing um frestun á gildistöku ákvæða um losunar- og sjósetningarbúnað gúmmíbjörgunarbáta .....	2192
756	10. des.	Auglýsing frá ríkisskattstjóra nr. 11/1998 um framlengingu á fresti skattstjóra til að afgreiða kærur vegna álagningar opinberra gjalda einstaklinga .....	2372
804	10. des.	Auglýsing um breytingu á deiliskipulagi miðhverfis Setbergs, vegna Staðarbergs 6, Hafnarfirði .....	2486-2487
805	10. des.	Auglýsing um breytingu á deiliskipulagi Lækjargötu-Hringbrautar-Öldugötu, Hringbraut 2-4, Hafnarfirði .....	2487
816	10. des.	Starfsreglur um embættiskostnað sóknarpresta .....	2541-2543
758	11. des.	Auglýsing um deiliskipulag sumarhúsabyggðar í landi Galtar, Grímsnes- og Grafningshreppi .....	2373
761	11. des.	Reglugerð um niðurfellingu flutningsjöfnunargjalds af olúvörum .....	2374
741	14. des.	Skipulagsskrá fyrir Menntunarsjóð málm- og véltæknigreina	2187-2188
749	14. des.	Reglugerð um breytingu á reglugerð nr. 448, 16. júlí 1998, um veiðar í atvinnuskyni fiskveiðiárið 1998/1999 .....	2364
751	14. des.	Reglugerð um undanþágunefnd grunnskóla .....	2368-2370
759	14. des.	Auglýsing um breytt deiliskipulag við Lækjasmára í Kópavogi .....	2373
785	14. des.	Reglugerð um lágmarkskröfur er varða öryggi, hollustuhætti og heilsu við vinnu um borð í fiskiskipum .....	2424-2432
786	14. des.	Reglugerð um ráðstafanir er stuðla að bættu öryggi og heilsu starfsmanna um borð í skipum .....	2432-2439
704	15. des.	Reglugerð um (3.) breytingu á reglugerð nr. 566/1998 um úthlutun á tollkvótum vegna innflutnings á grænmeti .....	2094
740	15. des.	Reglugerð um breytingu á reglugerð um gerð og búnað ökutækja, nr. 411 11. nóvember 1993 .....	2183-2187
746	15. des.	Auglýsing um breytingu á deiliskipulagi í Reykjavík - Borgartún 21 .....	2359
748	15. des.	Reglugerð um greiðslur almannatrygginga í lyfjakostnaði	2360-2364
753	15. des.	Auglýsing um breytingu á gjaldskrá Veitustofnana Hveragerðis, B-hluta .....	2371
754	15. des.	Reglugerð um úthlutun á tollkvótum vegna innflutnings á frjóeggjum og mysudufti .....	2371-2372
755	15. des.	Reglugerð um breytingu á reglugerð nr. 498, 12. ágúst 1998, um verndun smáfisks við tog- og dragnótaveiðar fyrir Suð-austurlandi .....	2372
760	15. des.	Auglýsing um deiliskipulag Efra-Hrísness í landi Gufuár við Hálsabyggð í landi Ánabrekku í Borgarbyggð .....	2374
762	15. des.	Auglýsing um útgáfu starfsleyfis fyrir Malbikunarstöðina Höfða, Sævarhöfða 6-12, Reykjavík .....	2374
763	15. des.	Auglýsing um útgáfu starfsleyfis fyrir Íslakk hf., Smiðjuvegi 11E, Kópavogi .....	2375
770	15. des.	Reglugerð um úthlutun á tollkvótum vegna innflutnings á blómum, trjám o.fl. ....	2384-2386



Nr.	Dagsetning	Fyrirsögn	Blaðsíðutal
772	15. des.	Auglýsing um heildarþyngd og áspunga ökutækja á þjóðvegum .....	2387-2389
788	15. des.	Skipulagsskrá Hússtjórnarskólans á Hallormsstað .....	2457-2459
743	16. des.	Reglugerð fyrir séreignardeild Söfnunarsjóðs lífeyrisréttinda	2189-2192
764	16. des.	Auglýsing um útgáfu starfsleyfis fyrir Íslenska járnblendifélagið hf., Grundartanga .....	2375
742	17. des.	Reglugerð um breytingu á reglugerð nr. 391/1998, um skyldutryggingu lífeyrisréttinda og starfsemi lífeyrissjóða	2189
745	17. des.	Auglýsing um skrá yfir ríki, svæði og starfsstöðvar, sem innflutningur sjávarafurða og annarra afurða sem falla undir reglugerð um meðferð, vinnslu og dreifingu sjávarafurða, er heimill frá .....	2193-2358
750	17. des.	Reglugerð um breytingu á reglugerð nr. 518/1993 um aðskotaefni í matvælum, með síðari breytingum nr. 563/1995 og 574/1997 .....	2365-2367
752	17. des.	Reglugerð um breytingu á reglugerð nr. 60/1991, um hlut Vinnueftirlits ríkisins í tryggingagjaldi launagreiðenda, ásamt síðari breytingum .....	2370
800	17. des.	Reglugerð um breytingu á reglugerð um viðurkenningu notendabúnaðar á grundvelli sameiginlegra tæknilegra reglugerða á Evrópska efnahagssvæðinu nr. 589/1994 .....	2478-2483
766	18. des.	Auglýsing um upphafsstuðla við mælingar á vinnslunýtingu um borð í skipum sem vinna afla um borð .....	2378-2379
767	18. des.	Reglugerð um ábyrgðargjald atvinnurekenda .....	2379
768	18. des.	Auglýsing um reglur um lágmarksúrtak við úrtaksvigtun ....	2380-2382
769	18. des.	Reglugerð um veiðar á úthafskarfa 1999 .....	2383-2384
789	18. des.	Gjaldskrá um breytingu á gjaldskrá nr. 353/1994 vegna mats á umhverfisáhrifum .....	2459-2460
798	18. des.	Auglýsing um nafn á sveitarfélagi því sem til varð við sameiningu Eskifjarðarkaupstaðar, Neskaupstaðar og Reyðarfjarðarhrepps .....	2476
801	18. des.	Reglugerð um ársreikningaskrá, skil og birtingu ársreikninga	2483-2485
765	21. des.	Samþykkt og gjaldskrá fyrir sorphirðu í Reykjavík .....	2375-2378
771	21. des.	Reglugerð um breytingu á reglugerð um jöfnunarframlög Jöfnunarsjóðs sveitarfélaga til reksturs grunnskóla nr. 653/1997 .....	2386-2387
773	21. des.	Reglugerð um breytingu á reglugerð nr. 579/1993 um aukefni í matvælum, með síðari breytingu nr. 767/1997 .....	2390-2391
774	21. des.	Reglugerð um sérsveit ríkislögreglustjórans .....	2391-2392
775	21. des.	Gjaldskrá yfir þjónustumælingar og aðra útselda vinnu er Rannsóknastofnun fiskiðnaðarins annast .....	2392-2395
780	21. des.	Reglugerð um breytingu á reglugerð um vöruhappdrætti Sambands íslenskra berklasjúklinga, nr. 372 25. október 1976, með síðari breytingum .....	2406-2407
787	21. des.	Reglugerð um skotvopn, skotfæri o.fl. ....	2440-2456
790	21. des.	Auglýsing um staðfestingu á breytingu á aðalskipulagi Hafnarfjarðarbæjar 1995-2015, Rafhareitur, Hringbraut 4 .....	2460

Nr.	Dagsetning	Fyrirsögn	Blaðsíðatal
791	21. des.	Auglýsing um staðfestingu á breytingu á aðalskipulagi Hafnarfjarðarbæjar 1995-2015, Staðarberg 6 .....	2460
776	22. des.	Reglugerð um snyrtivörur .....	2395-2402
778	22. des.	Auglýsing um innheimtuhlutfall í staðgreiðslu árið 1999 ....	2405
781	22. des.	Auglýsing um nýtt deiliskipulag frístundabyggðar í landi Brekkubæjar á Hellnum, Snæfellsbæ .....	2407
782	22. des.	Tilkynning nr. 5/1998 um flutningsjöfnunargjald á olíuvörum	2407-2408
784	22. des.	Reglugerð um eftirlit með innflutningi sjávarafurða .....	2413-2423
797	22. des.	Skipulagsskrá fyrir Vídalínssjóð Skálholtsskóla .....	2475
802	22. des.	Auglýsing um breytt deiliskipulag íbúðabyggðar við Klettaberg, Hafnarfirði .....	2486
803	22. des.	Auglýsing um deiliskipulag íþrótt- og útivistarsvæðis Hauka á Ásvöllum .....	2486
807	22. des.	Reglugerð um hækkun bóta almannatrygginga .....	2488
814	22. des.	Reglugerð um skráningar-, árgjöld og önnur gjöld vegna lyfja	2502-2504
777	23. des.	Reglugerð um greiðslu kostnaðar við opinbert eftirlit með fjármálastarfsemi .....	2403-2405
779	23. des.	Reglugerð um breytingu á reglugerð um skoðun ökutækja, nr. 378 29. júní 1998 .....	2406
783	23. des.	Reglugerð um viðbótlán .....	2408-2412
812	23. des.	Skipulagsskrá fyrir Samgönguminjasafnið Ystafelli.....	2500-2501
808	28. des.	Reglugerð um tekjutryggingu samkvæmt lögum um almanna- tryggingar nr. 117/1993 .....	2489-2491
810	28. des.	Samþykkt um stjórn og fundarsköp Árneshrepps .....	2492-2499
811	28. des.	Reglugerð um breytingu á reglugerð nr. 359/1998 um bifreiðagjald .....	2499-2500
815	28. des.	Reglugerð um tilkynningaskyldu varðandi ný efni .....	2505-2540
792	29. des.	Auglýsing um breytingu á gjaldskrá Rafmagnsveitna ríkisins	2461-2462
795	29. des.	Auglýsing um breytingu á gjaldskrá fyrir skráningu öku- tækja, nr. 84 30. janúar 1997 .....	2472
806	29. des.	Reglugerð um bann við rækjuveiðum .....	2487-2488
809	29. des.	Samþykkt um breytingu á samþykkt um stjórn sameinaðs sveitarfélags Eskifjarðarkaupstaðar, Neskaupstaðar og Reyðarfjarðarhrepps og fundarsköp bæjarstjórnar .....	2491-2492
793	30. des.	Reglugerð Orkuveitu Reykjavíkur .....	2462-2468
794	30. des.	Reglur um bindiskyldu við Seðlabanka Íslands .....	2469-2472
796	30. des.	Reglugerð um verðtilfærslugjald af mjólk .....	2473-2474
799	30. des.	Reglugerð um breytingu á reglugerð um ökuskírteini, nr. 501 11. ágúst 1997 .....	2477
813	30. des.	Reglugerð um breytingu á reglugerð nr. 8 14. janúar 1997 um Þróunarsjóð sjávarútvegsins með áorðnum breytingum	2501-2502
817	31. des.	Bæjarnöfn o.fl. ....	2543
818	31. des.	Samþykktir um breytingu á samþykktum nr. 196/1997 fyrir Lífeyrissjóð starfsmanna ríkisins .....	2543-2548

Nr.	Dagsetning	Fyrirsögn	Blaðsíðatal
<b>Reikningar.</b>			
227		Reikningur Verðbréfaþings Íslands árið 1997 .....	789-792
288		Reikningur Innheimtustofnunar sveitarfélaga fyrir árið 1997 .....	936
292		Reikningur Þjóðhátíðarsjóðs fyrir árið 1997 .....	942-944
375		Reikningur Samgöngubótasjóðs Páls Jónssonar árið 1997 ...	1120
380		Reikningur Gullbrúðkaupssjóðs Bjarna amtmanns Þorsteins- sonar og frú Þórunnar Hannesdóttur árið 1997 .....	1136
408		Reikningur Lánasjóðs sveitarfélaga fyrir árið 1997 .....	1279-1281
412		Reikningur Bjargráðasjóðs fyrir árið 1997 .....	1298-1300
497		Reikningur Jöfnunarsjóðs sveitarfélaga árið 1997 .....	1634-1636
819		<b>Embætti og sýslanir .....</b>	2549-2557
820		<b>Skrá tilkynninga um ný einkahlutafélög sem birtust í Lögbirtingablaði 1998 .....</b>	2558-2579
821		<b>Skrá samvinnufélagatilkynninga sem birtust í Lög- birtingablaði 1998 .....</b>	2579
822		<b>Skrá um firmatilkynningar sem birtust í Lögbirtingablaði 1998 .....</b>	2580-2612
823		<b>Skrá tilkynninga um ný hlutafélög sem birtust í Lög- birtingablaði 1998 .....</b>	2613
824		<b>Heiðursmerki fálkaorðunnar .....</b>	2614-2616

# Efnisröð

## í málaflokkayfirlitinu.

Aðalskipulag, sjá Skipulagsmál.	Félög og firmu.
Akranes.	Firnu, sjá Félög og firmu.
Akureyri.	Fiskveiðar, sjá Sjávarútvegur.
Aldraðir.	Fjallskil, sjá Landbúnaður.
Almannatryggingar.	Fjarskipti.
Almannavarnir.	Flugmál.
Atvinnuleysi, atvinnuleysisbætur, sjá Félagsmál.	Flutningar.
Atvinnuréttindi.	Fólksflutningar, sjá Ökutæki.
Atvinnustarfsemi.	Garðabær.
Áfengismál.	Gatnagerðargjöld, sjá Skattar, gjöld og tollar.
Árnessýsla.	Geislavarnir ríkisins, sjá Öryggismál.
Bankamál.	Getraunir, sjá Happraætti.
Barðastrandarsýslur.	Gjaldeyrismál, sjá Bankamál.
Bensín, sjá Eldsneyti.	Greiðslumiðlun, sjá Sjávarútvegur.
Bifreiðagjöld, sjá Skattar, gjöld og tollar; Ökutæki.	Hafnamál.
Bifreiðar, sjá Ökutæki.	Hafnarfjörður.
Birting laga og stjórnvaldaerinda.	Happraætti.
Bolungarvík.	Háskólar.
Borgarbyggð.	Heiðurserki.
Borgarfjarðarsýsla, sjá Mýra- og Borgarfjarðarsýsla.	Heilbrigðiseftirlit.
Bókasöfn, sjá Söfn.	Heilbrigðismál.
Bókhald.	Hitaveitur, jarðhiti.
Brunamál.	Hlutafélög.
Búfjárhald, búnaðarmál, sjá Landbúnaður.	Hollustuhættir, sjá Heilbrigðiseftirlit; Umhverfis- vernd.
Búfjárveikivarnir, sjá Landbúnaður.	Holræsi, sjá Vatnamál.
Byggðastofnun.	Hreindýraveiðar, sjá Veiðar, friðun.
Byggingarmál.	Hross.
Bæjanöfn.	Hundar og kettir.
Bæjarstjórnir, sjá Sveitarstjórnarmál.	Húnavatnssýslur.
Börn og unglingar.	Húsavík.
Dalásýsla.	Húsbréf, sjá Fasteignir; Húsnæðismál.
Deiliskipulag, sjá Skipulagsmál.	Húsnæðismál.
Dómsmál.	Hveragerði.
Dýravernd, sjá Veiði, friðun.	Höfn, Hornafirði.
Eftirlit.	Höfundarréttur.
Egilsstaðir.	Hönnun, sjá Einkaleyfi; Vörumerki.
Einkaleyfi.	Iðnaðarmál.
Eldsneyti.	Innflutningur.
Embætti, sýslanir.	Innheimta opinberra gjalda, sjá Skattar, gjöld og tollar.
Embættismenn, sjá Opinberir starfsmenn.	Ísafjarðarbær.
Endurskoðun.	Jarðhiti, sjá Hitaveitur, jarðhiti.
Erfðamál.	Keflavík, sjá Suðurnes.
Erlend kennivottorð.	Kirkjumál.
Eskifjörður.	Kjósarsýsla.
Evrópska efnahagssvæðið.	Kosningar.
Eyjafjarðarsýsla.	Kópavogur.
Fangelsismál.	Kvikmyndir, sjá Eftirlit.
Fasteignir.	Landbúnaður.
Fatlaðir, sjá Félagsmál.	Landhelgismál.
Ferðamál.	Launamál.
Félagsmál.	

- Leigubifreiðar, sjá Ökutæki.  
 Lífeyrissjóðir, sjá Launamál.  
 Loftferðir, sjá Flugmál.  
 Lyf.  
 Löggildingarstofan, sjá Mælitæki.  
 Lögreglumál.  
 Matvæli.  
 Mengun, sjá Heilbrigðiseftirlit; Umhverfisvernd.  
 Menntamál.  
 Mjólkurvörur, sjá Landbúnaður.  
 Mosfellsbær.  
 Múlasýslur.  
 Mýra- og Borgarfjarðarsýsla.  
 Mælitæki.  
 Náttúruvörðun, náttúruvernd.  
 Neskaupstaður.  
 Neytendavernd, sjá Eftirlit; Matvæli; Umhverfis-  
 vernd; Öryggismál.  
 Norður-Þingeyjarsýsla, sjá Þingeyjarsýslur.  
 Norræn samvinna.  
 Opinberir starfsmenn.  
 Orður, sjá Heiðursmerki.  
 Orkuveitur, sjá Hitaveitur, jarðhiti; Raforkumál.  
 Ólafsfjörður.  
 Prestar, sjá Kirkjumál.  
 Raforkumál.  
 Rangárvallasýsla.  
 Rannsóknir.  
 Reikningar.  
 Reykjavík.  
 Ríkisábyrgðir.  
 Ríkisstarfsmenn, sjá Opinberir starfsmenn.  
 Ríkisstofnanir.  
 Sameining sveitarfélaga.  
 Sameinuðu þjóðirnar.  
 Samgöngumál, sjá Flugmál; Hafnamál; Siglingar,  
 skip; Umferðarmál; Ökutæki.  
 Samkeppnismál.  
 Saudárkrókur.  
 Seðlabanki Íslands, sjá Bankamál.  
 Selfoss.  
 Seltjarnarnes.  
 Seyðisfjörður.  
 Siglingar, skip.  
 Siglufjörður.  
 Síamál, sjá Fjarskipti.  
 Sjávarútvegur.  
 Sjóðir og stofnanir.  
 Skaftafellssýslur.  
 Skagafjarðarsýsla.  
 Skattar, gjöld og tollar.  
 Skip, sjá Siglingar, skip.  
 Skipulagsmál.  
 Skipulagsskrár, sjá Sjóðir og stofnanir.  
 Skotvopn og skotfæri.  
 Skógrækt, sjá Landbúnaður.  
 Skólar, sjá Menntamál.  
 Snyrtivörur.  
 Snæfellsbær, sjá Snæfellsnes- og Hnappadalssýsla.  
 Snæfellsnes- og Hnappadalssýsla.  
 Sorphreinsun, sjá Umhverfisvernd.  
 Starfsleyfi, sjá Atvinnustarfsemi.  
 Stjórn og fundarsköp, sjá Sveitarstjórnarmál.  
 Strandasýsla.  
 Stykkishólmsbær, sjá Snæfellsnes- og Hnappadalssýsla.  
 Suður-Múlasýsla, sjá Múlasýslur.  
 Suður-Þingeyjarsýsla, sjá Þingeyjarsýslur.  
 Suðurnes.  
 Sund- og baðstaðir, sjá Heilbrigðiseftirlit.  
 Sveitarstjórnarmál.  
 Söfn.  
 Tannlækningar, sjá Heilbrigðismál.  
 Tekjustofnar sveitarfélaga, sjá Skattar, gjöld og  
 tollar.  
 Textílvörur.  
 Tollar, sjá Skattar, gjöld og tollar.  
 Tóbak.  
 Tónlistarmál, sjá Menntamál.  
 Tryggingar.  
 Umferðarmál.  
 Umhverfisvernd.  
 Upplýsingastarfsemi.  
 Utanríkismál.  
 Útflutningur.  
 Vatnamál.  
 Vatnsveitur, sjá Vatnamál.  
 Vátryggingar, sjá Tryggingar.  
 Veðmálastarfsemi.  
 Vegabréf.  
 veiði, friðun.  
 veiðibann, sjá Sjávarútvegur.  
 Verðbréf.  
 Verðlagsmál, sjá Samkeppnismál.  
 Verndun fiskimiða, sjá Landhelgismál;  
 Sjávarútvegur.  
 Verslun.  
 Vestmannaeyjar.  
 Vestur-Barðastrandarsýsla, sjá Barðastrandarsýslur.  
 Vestur-Skaftafellssýsla, sjá Skaftafellssýslur.  
 Viðskiptamál, sjá Innflutningur; Samkeppnismál;  
 Útflutningur; Verslun.  
 Vinnustaðir, sjá Öryggismál.  
 Vörumerki.  
 Þingeyjarsýslur.  
 Þjóðminjavarsla.  
 Þungaskattur, sjá Skattar, gjöld og tollar.  
 Ökuréttindi, sjá Ökutæki.  
 Ökutæki.  
 Öryggiseftirlit, sjá Öryggismál.  
 Öryggismál.

# Yfirlit

## eftir málaflokkum.

Nr.	Dagsetning	Fyrirsögn	Blaðsíðutal
<b>Aðalskipulag, sjá Skipulagsmál.</b>			
<b>Akranes.</b>			
41	12. jan.	Gjaldskrá Akranesveitu .....	84-88
43	12. jan.	Gjaldskrá Hitaveitu Akraness og Borgarfjarðar .....	89-91
95	16. feb.	Auglýsing um deiliskipulag Breiðarsvæðis á Akranesi .....	178
104	10. feb.	Auglýsing um deiliskipulag Vogahverfis á Akranesi .....	194
281	14. maí	Auglýsing um breytingu á deiliskipulagi Æðarodda á Akranesi .....	905
283	12. maí	Auglýsing um breytingu á deiliskipulagi Leynisbrautar á Akranesi .....	908
286	12. maí	Auglýsing um breytingu á aðalskipulagi Akraness 1992-2012, vegna breytinga á deiliskipulagi Akratorgsreits .....	935
411	30. júní	Auglýsing um breytingu á aðalskipulagi Akraness 1992-2012 .....	1297
444	17. júlí	Gjaldskrá Hitaveitu Akraness og Borgarfjarðar .....	1463-1464
455	17. júlí	Gjaldskrá Akranesveitu .....	1481-1485
568	17. sept.	Lögreglusamþykkt fyrir Akraneskaupstað .....	1804-1809
576	24. sept.	Samþykkt um breytingu á samþykkt um stjórn Akraneskaupstaðar og fundarsköp bæjarstjórnar nr. 279/1988, með síðari breytingum .....	1816-1818
<b>Akureyri.</b>			
27	12. jan.	Gjaldskrá Hitaveitu Akureyrar .....	47-48
181	16. mars	Skipulagsskrá fyrir Vinasjóð Heilsugæslustöðvarinnar á Akureyri .....	690-691
224	16. apríl	Auglýsing um breytingu á aðalskipulagi Akureyrar 1990-2010, vöruhöfn á Oddeyri .....	786
335	4. júní	Auglýsing um deiliskipulag hafnarsvæðis á Oddeyri .....	1044
535	4. sept.	Auglýsing um staðfestingu á aðalskipulagi Akureyrar 1998-2018 .....	1755
657	13. nóv.	Auglýsing um deiliskipulag íbúðarsvæðis á Eyrarlandsholti, Akureyri .....	2029
<b>Aldraðir.</b>			
341	10. júní	Reglugerð um eingreiðslur til elli- og örorkulífeyrisþega árið 1998 .....	1056
570	1. sept.	Reglugerð um (7.) breytingu á reglugerð nr. 47/1990 um stofnanabjónustu fyrir aldraða .....	1813
602	7. okt.	Skipulagsskrá fyrir Öldrunarmiðstöðina Höfn í Hafnarfirði .....	1898-1901

Nr.	Dagsetning	Fyrirsögn	Blaðsíðatal
<b>Almannatryggingar.</b>			
56	28. jan.	Reglugerð um breytingu á reglugerð nr. 170/1987 um þátttöku almannatrygginga í bifreiðakaupum fatlaðra, með síðari breytingum .....	120
201	26. mars	Reglugerð um greiðslu læknishjálpar við glasafriðvgun erlendis .....	750
296	19. maí	Reglugerð um greiðslur í fæðingarorlofi .....	946-952
305	8. maí	Reglur um greiðsluþátttöku sjúkratrygginga í meðferð psoriasis- og exemsjúklinga .....	966
341	10. júní	Reglugerð um eingreiðslur til elli- og örorkulífeyrisþega árið 1998 .....	1056
454	17. júlí	Reglugerð um (2.) breytingu á reglugerð nr. 261/1995 um undanþágur frá lögheimilisskilyrði sjúkratrygginga .....	1480
523	20. ágúst	Reglugerð um hækkun frítekjumarka (tekjumarka) skv. lögum nr. 117/1993 um almannatryggingar, með síðari breytingum .....	1707
622	16. okt.	Reglur um ferðastyrk sjúklinga vegna brýnnar sjúkdómsmeðferðar erlendis .....	1979-1980
660	30. okt.	Reglugerð um greiðslur Tryggingastofnunar ríkisins fyrir meðferð húðsjúkdóma, veitta af öðrum en læknum .....	2030
662	30. okt.	Auglýsing um gjaldskrá fyrir meðferð húðsjúkdóma, veitta af öðrum en læknum .....	2031
675	10. nóv.	Reglugerð um iðgjald vegna slysatryggingar sjómanna.....	2049-2050
748	15. des.	Reglugerð um greiðslur almannatrygginga í lyfjakostnaði ...	2360-2364
807	22. des.	Reglugerð um hækkun bóta almannatrygginga .....	2488
808	28. des.	Reglugerð um tekjutryggingu samkvæmt lögum um almannatryggingar nr. 117/1993 .....	2489-2491
<b>Almannavarnir.</b>			
106	16. feb.	Auglýsing um samstarf um almannavarnir .....	200
321	4. júní	Auglýsing um samstarf um almannavarnir .....	989
465	20. júlí	Reglugerð um viðbrögð við bráðamengun sjávar .....	1538-1550
<b>Atvinnuleysi, atvinnuleysisbætur, sjá Félagsmál.</b>			
<b>Atvinnuréttindi.</b>			
101	16. feb.	Reglugerð um málflytninguréttindi erlendra lögmannna o.fl. .	191-192
207	27. mars	Reglugerð um breytingu á reglugerð um atvinnuréttindi skipstjórnar- og vélstjórnarmanna nr. 118/1996 .....	759
259	28. apríl	Reglugerð um menntun, réttindi og skyldur tanntækna .....	841
304	11. maí	Reglugerð um breytingu á reglugerð um skírteini gefin út af Flugmálastjórn, nr. 344/1990 með síðari breytingum .....	965
462	7. júlí	Reglugerð um aðgang að starfsgrein farmflytjenda og farþegaflýtjenda á landi og um gagnkvæma viðurkenningu á prófskírteinum og öðrum vitnisburði um formlega menntun í innanlands- og millilandaflutningum.....	1529-1534

Nr.	Dagsetning	Fyrirsögn	Blaðsíðatal
464	29. júlí	Reglur um niðurfellingu reglna um veitingu iðnréttinda í bílamálan og breytingu á reglum um veitingu iðnréttinda í snyrtifræði .....	1537
475	24. júlí	Reglugerð um próf til löggildingar til endurskoðunarstarfa ..	1575-1576
694	27. nóv.	Reglugerð um lögverndun á starfsheiti framhaldsskólakennara .....	2081-2082
695	27. nóv.	Reglugerð um lögverndun á starfsheiti grunnskólakennara...	2082-2084
<b>Atvinnustarfsemi.</b>			
84	5. feb.	Reglugerð um starfsábyrgðartryggingu bifreiðasala .....	165-166
216	6. apríl	Reglugerð um alþjónustu .....	765-769
264	30. apríl	Auglýsing um útgáfu starfsleyfis fyrir Kítín ehf., kítosaverksmiðju á Siglufirði .....	868
278	12. maí	Auglýsing um útgáfu starfsleyfis fyrir Samherja hf., vegna fiskmjölsverksmiðjunnar Fiskimjöl og lýsi, Grindavík ....	893
279	12. maí	Auglýsing um útgáfu starfsleyfis fyrir Tanga hf., fiskmjölsverksmiðju á Vopnafirði .....	893
391	1. júlí	Reglugerð um skyldutryggingu lífeyrisréttinda og starfsemi lífeyrissjóða .....	1187-1193
463	27. júlí	Reglugerð um leyfi til farþegaflutninga með skipum .....	1535-1537
473	23. júlí	Reglugerð um breytingu á reglugerð nr. 499/1997, um dýrahald í atvinnuskyni .....	1572
525	21. ágúst	Reglugerð um Tryggingasjóð sjálfstætt starfandi einstaklinga	1710-1714
561	21. sept.	Auglýsing um útgáfu starfsleyfis fyrir Ósland hf., fiskmjölsverksmiðju, Höfn, Hornafirði .....	1795
605	7. okt.	Reglugerð um afnám reglugerðar nr. 281/1995 um ferðaskrifstofur .....	1907
670	16. nóv.	Reglugerð um vinnumarkaðsaðgerðir .....	2036-2043
715	3. des.	Auglýsing um útgáfu starfsleyfis fyrir Sorpstöð Hafnar, Höfn, Hornafirði .....	2113
716	3. des.	Auglýsing um útgáfu starfsleyfis fyrir Sorpförgun Óxarfjarðarhrepps, Kópaskeri .....	2113
742	17. des.	Reglugerð um breytingu á reglugerð nr. 391/1998, um skyldutryggingu lífeyrisréttinda og starfsemi lífeyrissjóða	2189
752	17. des.	Reglugerð um breytingu á reglugerð nr. 60/1991, um hlut Vinnueftirlits ríkisins í tryggingagjaldi launagreiðenda, ásamt síðari breytingum .....	2370
762	15. des.	Auglýsing um útgáfu starfsleyfis fyrir Malbikunarstöðina Höfða, Sævarhöfða 6-12, Reykjavík .....	2374
763	15. des.	Auglýsing um útgáfu starfsleyfis fyrir Íslakk hf., Smiðjuvegi 11E, Kópavogi .....	2375
764	16. des.	Auglýsing um útgáfu starfsleyfis fyrir Íslenska járnblendifélagið hf., Grundartanga .....	2375
767	18. des.	Reglugerð um ábyrgðargjald atvinnurekenda .....	2379



Nr.	Dagsetning	Fyrirsögn	Blaðsíðatal
<b>Áfengismál.</b>			
117	24. feb.	Reglur um innkaup og sölu áfengis og skilmálar í viðskiptum við birgja .....	216-224
205	3. apríl	Reglugerð um Áfengis- og tóbaksverslun ríkisins .....	753-758
311	10. júní	Auglýsing um breytingu á reglum nr. 117/1998 um innkaup og sölu áfengis og skilmálum í viðskiptum við birgja ....	978-979
505	6. ágúst	Reglugerð um áfengisgjald .....	1677-1683
<b>Árnessýsla.</b>			
21	8. jan.	Gjaldskrá fyrir sorphirðu í Ölfushreppi 1998 .....	36-37
34	12. jan.	Auglýsing um staðfestingu félagsmálaráðuneytisins á sameiningu Grafningshrepps og Grímsneshrepps .....	61
146	6. mars	Auglýsing um deiliskipulag fyrir gróðurhúsa- og iðnaðarlóðir á Laugarvatni .....	288
178	23. mars	Auglýsing um deiliskipulag sumarhúsabyggðar, áfanga II í landi Uteyjar I, Laugardalshreppi .....	686
182	16. mars	Auglýsing um breytingu á deiliskipulagi heimasvæðis Garðyrkjuskóla ríkisins, Reykjum, Ölfushreppi .....	691
183	16. mars	Auglýsing um deiliskipulag Ölfusborga, Ölfushreppi .....	691
187	16. mars	Auglýsing um staðfestingu félagsmálaráðuneytisins á sameiningu Eyrarbakkahrepps, Sandvíkurhrepps, Selfossbæjar og Stokkseyrarhrepps .....	693
225	16. apríl	Auglýsing um breytingu á aðalskipulagi Gnúpverjahrepps 1993-2013, Búrfell/Sultartangi .....	787
298	27. maí	Auglýsing um breytingu á aðalskipulagi Gnúpverjahrepps 1993-2013, færsla á Búrfellslínu 3A .....	953
416	2. júlí	Auglýsing um samþykkt deiliskipulag í Dalsmynni í Biskupstungum .....	1301
443	20. júlí	Gjaldskrá Hitaveitu Flúða .....	1462-1463
450	21. júlí	Reglugerð um greiðslur Suðurlandsskóga af kostnaði við skógrækt og skjólbeltarækt á lögbýlum .....	1478
491	20. ágúst	Auglýsing um deiliskipulag sumarhúsabyggðar í landi Bíldsfells/Tungu, Grímsnes- og Grafningshreppi .....	1627
556	18. sept.	Auglýsing um breytingu á skipulagi á Búrfellslínu 3A í Skeiðahreppi .....	1788
573	24. sept.	Auglýsing um nafn á sveitarfélagi því sem til varð við sameiningu Grafningshrepps og Grímsneshrepps .....	1815
617	15. okt.	Samþykkt bæjarstjórnar sameinaðs sveitarfélags Eyrarbakka- hrepps, Sandvíkurhrepps, Selfossbæjar og Stokkseyrar- hrepps um útvistartíma barna .....	1975-1976
626	20. okt.	Auglýsing um deiliskipulag vegna frístundabyggðar í Biskupstungnahreppi .....	1986
627	12. okt.	Auglýsing um deiliskipulag Brandshúsa hverfis, Gaulverja- bæjarhreppi .....	1986
631	19. okt.	Auglýsing um staðfestingu á breytingu á svæðisskipulagi Þingvalla-, Grímsnes- og Grafningshreppa 1995-2015, Þingvallavegur nr. 36 .....	1988

Nr.	Dagsetning	Fyrirsögn	Blaðsíðatal
685	27. nóv.	Auglýsing um deiliskipulag í Biskupstungnahreppi .....	2062
686	25. nóv.	Auglýsing um deiliskipulag sumarhúsabyggðar í landi Búrfells I og II, Grímsnes- og Grafningshreppi .....	2062
687	30. nóv.	Auglýsing um deiliskipulag sumarhúsabyggðar í landi Svínvatns, Grímsnes- og Grafningshreppi .....	2062
712	4. des.	Auglýsing um deiliskipulag sumarhúsabyggðar í landi Vaðness, Grímsnes- og Grafningshreppi .....	2112
727	10. des.	Auglýsing um nafn á sveitarfélagi því sem til varð við sameiningu Eyrarbakkahrepps, Sandvíkurhrepps, Selfossbæjar og Stokkseyrarhrepps .....	2140
758	11. des.	Auglýsing um deiliskipulag sumarhúsabyggðar í landi Galtar, Grímsnes- og Grafningshreppi .....	2373
<b>Bankamál.</b>			
115	23. feb.	Auglýsing um afnám reglna um lausafjárhlutfall lánastofnana af innlendum skuldbindingum .....	212
116	23. feb.	Reglur um útreikning og færslu vaxta o.fl. við Seðlabanka Íslands í viðskiptum við bindiskyldar lánastofnanir .....	213-215
190	30. mars	Reglur um bindiskyldu við Seðlabanka Íslands .....	695-698
235	15. apríl	Auglýsing um nýjan viðauka með reglum um bindiskyldu við Seðlabanka Íslands nr. 190/1998 .....	799
284	19. maí	Reglur um útreikning og færslu vaxta o.fl. við Seðlabanka Íslands í viðskiptum við bindiskyldar lánastofnanir .....	909-911
301	29. maí	Reglur um fyrirgreiðslu Seðlabanka Íslands við viðskiptavaka	955-956
308	8. júní	Reglur um viðskipti á millibankamarkaði í íslenskum krónum	969-972
333	4. júní	Auglýsing um niðurfellingu á reglugerð um sparisjóði, nr. 36/1942, með síðari breytingum .....	1026
386	29. júní	Auglýsing um skráningu íslensku krónunnar gagnvart erlendum gjaldmiðlum .....	1142
499	19. ágúst	Reglur um útreikning og færslu vaxta o.fl. við Seðlabanka Íslands í viðskiptum við bindiskyldar lánastofnanir .....	1638-1641
624	21. okt.	Reglur um viðskipti á millibankamarkaði í íslenskum krónum	1981-1984
672	18. nóv.	Auglýsing um nýjan viðauka með reglum um bindiskyldu við Seðlabanka Íslands nr. 190/1998 .....	2044
777	23. des.	Reglugerð um greiðslu kostnaðar við opinbert eftirlit með fjármálastarfsemi .....	2403-2405
794	30. des.	Reglur um bindiskyldu við Seðlabanka Íslands .....	2469-2472
<b>Barðastrandarsýslur.</b>			
98	18. feb.	Samþykkt um stjórnarsýslu og fundarsköp fyrir hreppsnefnd Reykhólahrepps .....	181-188
273	30. apríl	Samþykkt um breytingu á samþykkt um stjórn Vesturbyggðar og fundarsköp bæjarstjórnar nr. 615/1996 .....	883
507	17. ágúst	Samþykkt um breytingu á samþykkt um stjórn Vesturbyggðar og fundarsköp bæjarstjórnar nr. 615/1996, sbr. samþykkt nr. 273/1998 .....	1684
615	7. okt.	Samþykkt um byggðarmerki Vesturbyggðar .....	1945

Nr.	Dagsetning	Fyrirsögn	Blaðsíðatal
<b>Bensín, sjá Eldsneyti.</b>			
<b>Bifreiðagjöld, sjá Skattar, gjöld og tollar; Ökutæki.</b>			
<b>Bifreiðar, sjá Ökutæki.</b>			
<b>Birting laga og stjórnvaldaerinda.</b>			
89	4. feb.	Auglýsing um gjald fyrir birtingu staðfesta skipulagsskráa í B-deild Stjórnartíðinda .....	170
<b>Bolungarvík.</b>			
338	10. júní	Samþykkt um hunda- og kattahald í Bolungarvík .....	1052-1055
<b>Borgarbyggð.</b>			
184	16. mars	Auglýsing um deiliskipulag í Arnarholti í Borgarbyggð .....	692
186	19. mars	Auglýsing um deiliskipulag Munaðarness í Borgarbyggð ....	692
195	27. mars	Auglýsing um staðfestingu félagsmálaráðuneytisins á sam- einingu Álfthaneshrepps, Borgarbyggðar, Borgarhrepps og Þverárhlíðarhrepps .....	718
198	30. mars	Auglýsing um breytingu á gjaldskrá Hitaveitu Borgarness ..	734
440	26. júní	Auglýsing um deiliskipulag í Sveinatungu í Borgarbyggð....	1377
444	17. júlí	Gjaldskrá Hitaveitu Akraness og Borgarfjarðar .....	1463-1464
514	25. ágúst	Auglýsing um breytingu á gjaldskrá Hitaveitu Borgarness ..	1692
534	10. sept.	Auglýsing um deiliskipulag starfsmannaíbúða við Samvinnu- háskólann á Bifröst, Borgarbyggð .....	1755
595	5. okt.	Auglýsing um deiliskipulag – Galtarholt í Borgarbyggð .....	1856
630	19. okt.	Auglýsing um staðfestingu á aðalskipulagi Borgarbyggðar 1997-2017 .....	1987-1988
760	15. des.	Auglýsing um deiliskipulag Efra-Hrísness í landi Gufuár við Hálsabyggð í landi Ánabrekku í Borgarbyggð .....	2374
<b>Borgarfjarðarsýsla, sjá Mýra- og Borgarfjarðarsýsla.</b>			
<b>Bókasöfn, sjá Söfn.</b>			
<b>Bókhald.</b>			
19	5. jan.	Reglur um ársreikninga fyrirtækja í verðbréfabjónustu .....	30-34
530	26. ágúst	Reglur um bókhald, reikningsskil og upplýsingagjöf ferða- skrifstofa .....	1751-1753
801	18. des.	Reglugerð um ársreikningaskrá, skil og birtingu ársreikninga	2483-2485
<b>Brunamál.</b>			
400	29. júní	Skipulagsreglugerð .....	1231-1263
441	9. júlí	Byggingarreglugerð .....	1378-1461

**Búfjárhald, búnaðarmál, sjá Landbúnaður.**

Nr.	Dagsetning	Fyrirsögn	Blaðsíðatal
<b>Búfjárveikivarnir, sjá Landbúnaður.</b>			
<b>Byggðastofnun.</b>			
274	8. maí	Reglugerð um Byggðastofnun .....	884-891
<b>Byggingarmál.</b>			
163	11. mars	Reglugerð um meðferð skipulagstillagna og veitingu byggingarleyfa í sveitarfélögum sem búa við snjóflóðahættu	486-487
331	8. júní	Reglugerð um breyting á byggingarreglugerð nr. 177/ 1992, með síðari breytingum .....	1023
400	29. júní	Skipulagsreglugerð .....	1231-1263
441	9. júlí	Byggingarreglugerð .....	1378-1461
<b>Bæjanöfn.</b>			
817	31. des.	Bæjarnöfn o.fl. ....	2543
<b>Bæjarstjórnir, sjá Sveitarstjórnarmál.</b>			
<b>Börn og unglingar.</b>			
401	23. júní	Reglur um heimili og stofnanir fyrir börn samkvæmt 1.-3. mgr. 51. gr. laga um vernd barna og ungmenna, nr. 58/1992, sbr. lög nr. 22/1995 .....	1264-1268
474	20. júlí	Reglugerð um breytingu á reglugerð nr. 271/1995 um meðferðarstöð ríkisins fyrir unglinga .....	1573-1574
617	15. okt.	Samþykkt bæjarstjórnar sameinaðs sveitarfélags Eyrarbakka- hrepps, Sandvíkurhrepps, Selfossbæjar og Stokkseyrar- hrepps um útivistartíma barna .....	1975-1976
621	15. okt.	Samþykkt bæjarstjórnar sameinaðs sveitarfélags Eskifjarðar- kaupstaðar, Neskaupstaðar og Reyðarfjarðarhrepps um útivistartíma barna og unglinga .....	1978-1979
<b>Dalasýsla.</b>			
20	8. jan.	Samþykkt um hundahald í Dalabyggð .....	35-36
<b>Dalvík.</b>			
135	23. feb.	Gjaldskrá fyrir sorphirðu á Dalvík .....	266-267
193	27. mars	Auglýsing um staðfestingu félagsmálaráðuneytisins á sam- einingu Árskógshrepps, Dalvíkurkaupstaðar og Svarfaðar- dalshrepps .....	716
489	5. ágúst	Samþykkt um stjórn sameinaðs sveitarfélags Árskógshrepps, Dalvíkurkaupstaðar og Svarfaðardalshrepps og fundarsköp bæjarstjórnar .....	1613-1626
592	5. okt.	Auglýsing um nafn á sveitarfélagi því sem til varð við sam- einingu Árskógshrepps, Dalvíkurkaupstaðar og Svarfaðar- dalshrepps .....	1854

Nr.	Dagsetning	Fyrirsögn	Blaðsíðatal
593	5. okt.	Samþykkt um breytingu á samþykkt um stjórn sameinaðs sveitarfélags Árskógshrepps, Dalvíkurkaupstaðar og Svarfaðardalshrepps og fundarsköp bæjarstjórnar .....	1854-1855

### Deiliskipulag, sjá Skipulagsmál.

#### Dómsmál.

39	16. jan.	Reglugerð um lögreglustjórásáttir .....	69-72
44	16. jan.	Reglugerð um breyting á reglugerð um sakaskrá ríkisins nr. 249 29. júní 1992 .....	91
74	3. feb.	Reglugerð um breyting á reglugerð um stjórnarsýsluumdæmi sýslumanna, nr. 57 5. febrúar 1992 .....	152
99	9. feb.	Reglugerð um réttaraðstoðarváttryggingar .....	189-190
101	16. feb.	Reglugerð um málflytningarséttindi erlendra lögmanna o.fl. .	191-192
266	4. maí	Auglýsing um gildistöku laga um norræna vitnaskyldu .....	869
267	4. maí	Reglugerð um greiðslur vegna norrænnar vitnaskyldu .....	870
277	14. maí	Reglugerð um breyting á reglugerð um sakaskrá ríkisins, nr. 249 29. júní 1992 .....	893
280	14. maí	Reglugerð um sektir og önnur viðurlög vegna brota á umferðarlögum og reglum settum samkvæmt þeim .....	894-905
395	29. júní	Reglugerð um dómþinghár og þingstaði .....	1211-1212
431	6. júlí	Reglugerð um ökuferilsskrá og punktakerfi vegna umferðarlagabrota .....	1361-1366
569	21. sept.	Reglugerð um lögreglustjórásáttir .....	1810-1813
664	16. nóv.	Reglugerð um breytingu á reglugerð um sektir og önnur viðurlög vegna brota á umferðarlögum og reglum settum samkvæmt þeim, nr. 280 14. maí 1998 .....	2032
681	23. nóv.	Reglugerð um rannsóknarnefnd umferðarslysa .....	2057-2059
683	23. nóv.	Reglugerð um breyting á reglugerð um gæsluvarðhaldsvist nr. 179/1992 með síðari breytingum .....	2061

### Dýravernd, sjá Veði, friðun.

#### Eftirlit.

8	8. jan.	Reglugerð um störf og búnað eftirlitsmanna vegna eftirlits með hættu á ofanflóðum .....	12
145	26. feb.	Gjaldskrá um kostnað vegna eftirlits með mannvirkjagerð og framkvæmdum á vegum Náttúruverndar ríkisins .....	287
161	9. mars	Reglugerð um gildistöku tiltekinna gerða Evrópubandalagsins um mat og eftirlit með áhættu af skráðum efnum .....	319-358
194	23. mars	Gjaldskrá vegna eftirlits á vegum Geislavarna ríkisins fyrir árið 1998 .....	717
258	22. apríl	Reglugerð um breyting á reglugerð nr. 388/1995, um Kvikmyndaskoðun .....	840
358	11. júní	Reglugerð um breytingu á reglugerð um málsmeðferð og valdsvið eftirlitsstofnunar EFTA á sviði samkeppni samkvæmt samningnum um Evrópska efnahagssvæðið, nr. 593/1993, með síðari breytingum .....	1087

Nr.	Dagsetning	Fyrirsögn	Blaðsíðutal
420	30. júní	Reglugerð um eftirlitsgjald vegna lyfjaeftirlits fyrir árið 1998	1346-1348
445	16. júlí	Reglugerð um breytingu á reglugerð nr. 418, 27. júní 1997, um veiðieftirlitsgjald .....	1465
503	7. ágúst	Gjaldskrá fyrir sérstök eftirlits- og þjónustustörf Vinnu- eftirlits ríkisins .....	1659-1662
546	7. sept.	Reglur um endurskoðunardeildir og eftirlitsaðila lífeyrissjóða	1773-1774
553	16. sept.	Reglugerð um (3.) breytingu á reglugerð nr. 650/1994 um eftirlit með fóðri, sbr. breytingar með reglugerð nr. 718/1995 og reglugerð nr. 519/1996 .....	1780-1785
777	23. des.	Reglugerð um greiðslu kostnaðar við opinbert eftirlit með fjármálastarfsemi .....	2403-2405
784	22. des.	Reglugerð um eftirlit með innflutningi sjávarafurða .....	2413-2423
<b>Egilsstaðir.</b>			
33	9. jan.	Auglýsing um staðfestingu félagsmálaráðuneytisins á sam- einingu Egilsstaðabæjar, Eiðahrepps, Hjaltastaðahrepps, Skriðdalshrepps og Vallahrepps .....	60-61
110	10. feb.	Gjaldskrá vegna sorphirðu fyrir Egilsstaðabæ .....	208
241	20. apríl	Samþykkt um hundahald í Egilsstaðabæ .....	818-820
247	20. apríl	Samþykkt um hesthúshaverfi í Egilsstaðabæ .....	827-828
256	20. apríl	Samþykkt um kattahald í Egilsstaðabæ .....	836-837
351	18. júní	Gjaldskrá vegna hunda- og kattahalds í Egilsstaðabæ fyrir árið 1998 .....	1079
574	24. sept.	Auglýsing um nafn á sveitarfélagi því sem til varð við sam- einingu Egilsstaðabæjar, Eiðahrepps, Hjaltastaðahrepps, Skriðdalshrepps og Vallahrepps .....	1815
598	7. okt.	Auglýsing um breytt deiliskipulag á Egilsstöðum .....	1865
649	3. nóv.	Auglýsing um breytt deiliskipulag á Egilsstöðum .....	2025
678	25. nóv.	Auglýsing um breytingu á gjaldskrá Hitaveitu Egilsstaða og Fella .....	2052
<b>Einkaleyfi.</b>			
642	27. okt.	Reglugerð um breytingu á reglugerð nr. 673/1996 um gjöld fyrir einkaleyfi, vörumerki, hönnun o.fl., sbr. reglugerðir nr. 313/1997 og 603/1997 .....	2016
714	3. des.	Auglýsing um gjöld vegna alþjóðlegra einkaleyfisumsókna	2113
<b>Eldsneyti.</b>			
339	15. júní	Reglugerð um breyting á reglugerð nr. 255/1993, um vöru- gjöld af eldsneyti, með áorðnum breytingum .....	1055
517	27. ágúst	Tilkynning nr. 2/1998 um flutningsjöfnunargjald á olíuvörum	1693
680	27. nóv.	Tilkynning nr. 4/1998 um flutningsjöfnunargjald á olíuvörum	2057
761	11. des.	Reglugerð um niðurfellingu flutningsjöfnunargjalds af olíu- vörum .....	2374
782	22. des.	Tilkynning nr. 5/1998 um flutningsjöfnunargjald á olíuvörum	2407-2408

Nr.	Dagsetning	Fyrirsögn	Blaðsíðutal
<b>Embætti, sýslanir.</b>			
819		Embætti og sýslanir .....	2549-2557
<b>Embættismenn, sjá Opinberir starfsmenn.</b>			
<b>Endurskoðun.</b>			
475	24. júlí	Reglugerð um próf til löggildingar til endurskoðunarstarfa ..	1575-1576
541	7. sept.	Reglur um endurskoðun lífeyrissjóða .....	1765-1768
546	7. sept.	Reglur um endurskoðunardeildir og eftirlitsaðila lífeyrissjóða	1773-1774
673	12. okt.	Reglugerð um endurmenntun endurskoðenda .....	2045
<b>Erfðamál.</b>			
637	26. okt.	Auglýsing um breytingu á grunnfjárhæðum skv. 4. og 6. gr., sbr. 22. gr. laga um erfðafjárskatt nr. 83/1984 .....	1994
<b>Erlend kennivottorð.</b>			
434	13. júlí	Auglýsing um viðurkenningu erlendra kennivottorða annarra en vegabréfa .....	1367-1368
<b>Eskifjörður.</b>			
61	26. jan.	Auglýsing um staðfestingu félagsmálaráðuneytisins á sam- einingu Eskifjarðarkaupstaðar, Neskaupstaðar og Reyðar- fjarðarhrepps .....	128
418	29. júní	Samþykkt um stjórn sameinaðs sveitarfélags Eskifjarðar- kaupstaðar, Neskaupstaðar og Reyðarfjarðarhrepps og fundarskóp bæjarstjórnar .....	1318-1332
621	15. okt.	Samþykkt bæjarstjórnar sameinaðs sveitarfélags Eskifjarðar- kaupstaðar, Neskaupstaðar og Reyðarfjarðarhrepps um útvístartíma barna og unglinga .....	1978-1979
798	18. des.	Auglýsing um nafn á sveitarfélagi því sem til varð við sam- einingu Eskifjarðarkaupstaðar, Neskaupstaðar og Reyðar- fjarðarhrepps .....	2476
809	29. des.	Samþykkt um breytingu á samþykkt um stjórn sameinaðs sveitarfélags Eskifjarðarkaupstaðar, Neskaupstaðar og Reyðarfjarðarhrepps og fundarskóp bæjarstjórnar .....	2491-2492
<b>Evrópska efnahagssvæðið.</b>			
53	16. jan.	Reglugerð um flutning á hættulegum farmi .....	102-117
71	28. jan.	Reglugerð um frágang á hraðatakmarkara í bifreið .....	148-149
80	4. feb.	Reglur um breytingu á reglum nr. 401/1989 um mengunar- mörk og aðgerðir til að draga úr mengun á vinnustöðum	161
99	9. feb.	Reglugerð um réttarástodoðarváttryggingar .....	189-190
101	16. feb.	Reglugerð um málflutningsréttindi erlendra lögmanna o.fl. .	191-192
118	13. feb.	Reglur um takmörkun hávaða frá vökva- og víragröfum, jarðýtum, hjóla- og beltaskóflum og traktorsgröfum .....	225-240

XLVII

Nr.	Dagsetning	Fyrirsögn	Blaðsíðutal
133	24. feb.	Reglugerð um breytingu á reglugerð nr. 144/1994 um rafföng til notkunar á sprengihættustöðum með eða án tiltekinna varnartilhögunar .....	264-265
161	9. mars	Reglugerð um gildistöku tiltekinna gerða Evrópubandalagsins um mat og eftirlit með áhættu af skráðum efnum .....	319-358
166	13. mars	Reglur um breytingu á reglum nr. 501/1994 um gerð persónuhlífa .....	488
176	16. mars	Reglugerð um notkun og bann við notkun tiltekinna efna í málningu og viðarvörn .....	674-676
177	16. mars	Reglugerð um bann við notkun tiltekinna eiturefna og hættulegra efna .....	677-685
179	16. mars	Reglugerð um breytingu á reglugerð nr. 448/1996, um notkun og bann við notkun tiltekinna efna við meðhöndlun á textílvörum .....	686
192	27. mars	Reglugerð um flutning á hættulegum farmi .....	701-716
212	26. mars	Reglugerð um innflutning einstaklinga á lyfjum til eigin nota .....	762-763
228	4. apríl	Reglur um breytingu á reglum nr. 554/1996 um verndun starfsmanna gegn hættu á heilsutjóni af völdum líffræðilegra skaðvalda á vinnustöðum .....	792-793
230	14. apríl	Reglugerð um tiltekin efni sem stuðla að auknum gróðurhúsaáhrifum .....	794-796
263	20. apríl	Reglugerð um hættumat í iðnaðarstarfsemi .....	856-868
309	28. maí	Reglur um samsetningu, framleiðslueiginleika og merkingu á kristallsgleri .....	973-976
323	8. júní	Reglugerð um innflutning, notkun og förgun PCB, PCT og umhverfisskaðlegra staðgengilsefna þeirra .....	1012-1015
349	11. júní	Reglugerð um breytingu á reglugerð um efnislegar samkeppnisreglur í samningnum um Evrópska efnahagssvæðið, nr. 594/1993, með síðari breytingum .....	1076
358	11. júní	Reglugerð um breytingu á reglugerð um málsmeðferð og valdsvið eftirlitsstofnunar EFTA á sviði samkeppni samkvæmt samningnum um Evrópska efnahagssvæðið, nr. 593/1993, með síðari breytingum .....	1087
459	14. júlí	Reglugerð um breytingu á reglugerð um flokkun, merkingu og meðferð eiturefna, hættulegra efna og vörutegunda sem innihalda slík efni, nr. 236/1990, með síðari breytingum .....	1510-1522
460	14. júlí	Reglugerð um breytingu á reglugerð nr. 236/1990, um flokkun, merkingu og meðferð eiturefna, hættulegra efna og vörutegunda sem innihalda slík efni .....	1523-1528
462	7. júlí	Reglugerð um aðgang að starfsgrein farmflytjenda og farþega-flytjenda á landi og um gagnkvæma viðurkenningu á prófskírteinum og öðrum vitnisburði um formlega menntun í innanlands- og millilandaflutningum .....	1529-1534
466	14. júlí	Reglugerð um breytingu á reglugerð nr. 177/1998 um bann við notkun tiltekinna eiturefna og hættulegra efna .....	1550



XLVIII

Nr.	Dagsetning	Fyrirsögn	Blaðsíðatal
493	28. júlí	Reglugerð um breytingu á reglugerð nr. 289/1994 um leysiefni til notkunar í matvælaíðnaði, sbr. breytingu nr. 562/1995 .....	1628
500	10. ágúst	Reglugerð um breytingu á reglugerð nr. 236/1990, um flokkun, merkingu og meðferð eiturefna, hættulegra efna og vörutegunda, sem innihalda slík efni, með síðari breytingum .....	1642-1655
508	13. ágúst	Auglýsing um gildistöku reglugerðar ráðsins (EBE) nr. 3577/92 frá 7. desember 1992 um beitingu meginreglunnar um frjálsa þjónustustarfsemi í flutningum á sjó innan aðildarríkjanna (gestaflutningar á sjó) .....	1685
529	26. ágúst	Reglur um breytingu á reglum nr. 554/1996 um verndun starfsmanna gegn hættu á heilsutjóni af völdum líf-fræðilegra skaðvalda á vinnustöðum .....	1751
543	7. sept.	Auglýsing um gildistöku ákvæða er leiða af samningnum um Evrópska efnahagssvæðið vegna flutninga á skipgengum vatnaleiðum .....	1770
548	7. sept.	Auglýsing um gildistöku ákvæða er leiða af samningnum um Evrópska efnahagssvæðið vegna samsettra flutninga.....	1775
563	14. sept.	Auglýsing um gildistöku reglugerðar ráðsins (EBE) nr. 3577/92 frá 7. desember 1992 um beitingu meginreglunnar um frjálsa þjónustustarfsemi í flutningum á sjó innan aðildarríkjanna (gestaflutningar á sjó) .....	1796-1800
604	30. sept.	Reglugerð um breytingu á reglugerð um viðurkenningu notendabúnaðar á grundvelli sameiginlegra tæknilegra reglugerða á Evrópska efnahagssvæðinu nr. 589/1994 .....	1907
625	20. okt.	Reglugerð um breytingu á reglugerð um gerð og búnað ökutækja, nr. 411 11. nóvember 1993 .....	1984-1985
639	30. okt.	Reglugerð um breytingu á reglugerð nr. 236/1990, um flokkun, merkingu og meðferð eiturefna, hættulegra efna og vörutegunda, sem innihalda slík efni, ásamt síðari breytingum .....	1996-2015
658	12. nóv.	Reglugerð um breytingu á reglugerð um aksturs- og hvíldartíma ökumanna o.fl. í innanlandsflutningum og við flutning innan Evrópska efnahagssvæðisins, nr. 136 3. mars 1995 .....	2029
674	16. nóv.	Reglugerð um megrunarfæði .....	2046-2049
679	25. nóv.	Reglugerð um ráðstafanir til þess að auka öryggi og heilbrigði á vinnustöðum fyrir starfsmenn sem eru þungaðir, hafa nýlega alið barn eða hafa barn á brjósti .....	2053-2056
690	26. nóv.	Reglur um breytingu á reglum nr. 501/1994 um gerð persónuhlífa .....	2078
692	27. nóv.	Reglugerð um breytingu á reglugerð nr. 390/1995 um ölkelduvatn .....	2079-2080
705	27. nóv.	Reglugerð um breytingu á reglugerð nr. 531/1993 um efni og hluti úr plasti sem ætlað er að snerta matvæli, sbr. breytingu nr. 576/1997 .....	2095-2100

XLIX

Nr.	Dagsetning	Fyrirsögn	Blaðsíðutal
710	19. nóv.	Reglugerð um tilkynningarskyldu skipa sem flytja hættulegan varning .....	2106-2111
719	1. des.	Reglur um heiti og merkingu textílvára .....	2115-2129
745	17. des.	Auglýsing um skrá yfir ríki, svæði og starfsstöðvar, sem innflutningur sjávarafurða og annarra afurða sem falla undir reglugerð um meðferð, vinnslu og dreifingu sjávarafurða, er heimill frá .....	2193-2358
747	2. des.	Reglugerð um breytingu á reglugerð nr. 319/1995 um neysluvatn .....	2359-2360
750	17. des.	Reglugerð um breytingu á reglugerð nr. 518/1993 um aðskotaefni í matvælum, með síðari breytingum nr. 563/1995 og 574/1997 .....	2365-2367
773	21. des.	Reglugerð um breytingu á reglugerð nr. 579/1993 um aukefni í matvælum, með síðari breytingu nr. 767/1997 .....	2390-2391
776	22. des.	Reglugerð um snyrtivörur .....	2395-2402
784	22. des.	Reglugerð um eftirlit með innflutningi sjávarafurða .....	2413-2423
785	14. des.	Reglugerð um lágmarkskröfur er varða öryggi, hollustuhætti og heilsu við vinnu um borð í fiskiskipum .....	2424-2432
786	14. des.	Reglugerð um ráðstafanir er stuðla að bættu öryggi og heilsu starfsmanna um borð í skipum .....	2432-2439
787	21. des.	Reglugerð um skotvopn, skotfæri o.fl. ....	2440-2456
800	17. des.	Reglugerð um breytingu á reglugerð um viðurkenningu notendabúnaðar á grundvelli sameiginlegra tæknilegra reglugerða á Evrópska efnahagssvæðinu nr. 589/1994 .....	2478-2483
815	28. des.	Reglugerð um tilkynningarskyldu varðandi ný efni .....	2505-2540

**Eyjafjarðarsýsla.**

13	8. jan.	Gjaldskrá fyrir sorphirðu í Hríseyjarhreppi .....	15
193	27. mars	Auglýsing um staðfestingu félagsmálaráðuneytisins á sameiningu Árskógshrepps, Dalvíkurkaupstaðar og Svarfaðardalshrepps .....	716
489	5. ágúst	Samþykkt um stjórn sameinaðs sveitarfélags Árskógshrepps, Dalvíkurkaupstaðar og Svarfaðardalshrepps og fundarsköp bæjarstjórnar .....	1613-1626
592	5. okt.	Auglýsing um nafn á sveitarfélagi því sem til varð við sameiningu Árskógshrepps, Dalvíkurkaupstaðar og Svarfaðardalshrepps .....	1854
593	5. okt.	Samþykkt um breytingu á samþykkt um stjórn sameinaðs sveitarfélags Árskógshrepps, Dalvíkurkaupstaðar og Svarfaðardalshrepps og fundarsköp bæjarstjórnar .....	1854-1855
614	7. okt.	Samþykkt um byggðarmerki Eyjafjarðarsveitar .....	1944
700	7. des.	Auglýsing um staðfestingu á aðalskipulagi Arnarneshrepps 1997-2017 .....	2091-2092

**Fangelsismál.**

409	6. júlí	Reglugerð um vinnu, nám og dagpeninga til afplánunarfanga	1281-1283
683	23. nóv.	Reglugerð um breytingu á reglugerð um gæsluvarðhaldsvist nr. 179/1992 með síðari breytingum .....	2061

Nr.	Dagsetning	Fyrirsögn	Blaðsíðutal
<b>Fasteignir.</b>			
4	6. jan.	Reglugerð um útgáfu húsbréfa á árinu 1998 fyrir Byggingarsjóð ríkisins, húsbrefadeild .....	3-4
93	16. feb.	Reglugerð um samninga um sölupjónustu fasteignasala og sölufirlit .....	175-176
331	8. júní	Reglugerð um breyting á byggingarreglugerð nr. 177/1992, með síðari breytingum .....	1023
376	15. júní	Reglugerð um breytingu á reglugerð nr. 549/1997 um húsbrefadeild og húsbrefaviðskipti .....	1120
441	9. júlí	Byggingarreglugerð .....	1378-1461
458	15. júlí	Reglugerð um breytingu á reglugerð nr. 406/1978, um fasteignaskráningu og fasteignamat, sbr. reglugerð nr. 95/1986	1493-1510
545	9. sept.	Auglýsing um gjöld vegna námskeiðs til að öðlast lög-gildingu til fasteigna- og skipasölu .....	1772
638	4. nóv.	Reglugerð um breytingu á reglugerð nr. 4/1998 um útgáfu húsbréfa á árinu 1998 fyrir Byggingarsjóð ríkisins, húsbrefadeild .....	1995
669	17. nóv.	Reglugerð um breytingu á reglugerð um félagslegar íbúðir og Byggingarsjóð verkamanna nr. 375/1996 .....	2035
676	25. nóv.	Auglýsing um nýtt fasteignamat .....	2050-2051
725	8. des.	Gjaldskrá Fasteignamats ríkisins .....	2131-2133
<b>Fatlaðir, sjá Félagsmál.</b>			
<b>Ferðamál.</b>			
530	26. ágúst	Reglur um bókhald, reikningsskil og upplýsingagjöf ferðaskrifstofa .....	1751-1753
605	7. okt.	Reglugerð um afnám reglugerðar nr. 281/1995 um ferðaskrifstofur .....	1907
<b>Félagsmál.</b>			
37	15. jan.	Reglugerð um húsaleigubætur .....	65-67
47	19. jan.	Reglugerð um breyting á reglugerð nr. 751/1997, um greiðslu barnabóta á árinu 1998 .....	98
56	28. jan.	Reglugerð um breytingu á reglugerð nr. 170/1987 um þátttöku almannatrygginga í bifreiðakaupum fatlaðra, með síðari breytingum .....	120
159	4. mars	Reglur um úthlutun styrkja úr Atvinnuleysistryggingasjóði til átaksverkefna á vegum sveitarfélaga .....	314-318
296	19. maí	Reglugerð um greiðslur í fæðingarorlofi .....	946-952
303	6. maí	Gjaldskrá fyrir Samskiptamiðstöð heyrnarlausra og heyrnar-skertra .....	964
305	8. maí	Reglur um greiðsluþátttöku sjúkratrygginga í meðferð psoriasis- og exemsjúklunga .....	966
341	10. júní	Reglugerð um eingreiðslur til elli- og örorkulfeyrisþega árið 1998 .....	1056

Nr.	Dagsetning	Fyrirsögn	Blaðsíðatal
372	9. júní	Reglugerð um kennslu fatlaðra nemenda í framhaldsskólum	1117-1118
401	23. júní	Reglur um heimili og stofnanir fyrir börn samkvæmt 1.-3. mgr. 51. gr. laga um vernd barna og ungmenna, nr. 58/1992, sbr. lög nr. 22/1995 .....	1264-1268
474	20. júlí	Reglugerð um breytingu á reglugerð nr. 271/1995 um meðferðarstöð ríkisins fyrir unglínga .....	1573-1574
523	20. ágúst	Reglugerð um hækkun frítekjumarka (tekjumarka) skv. lögum nr. 117/1993 um almannatryggingar, með síðari breytingum .....	1707
570	1. sept.	Reglugerð um (7.) breytingu á reglugerð nr. 47/1990 um stofnanabjónustu fyrir aldraða .....	1813
606	5. okt.	Reglugerð um svæðisráð málefna fatlaðra .....	1908-1912
669	17. nóv.	Reglugerð um breytingu á reglugerð um félagslegar íbúðir og Byggingarsjóð verkamanna nr. 375/1996 .....	2035
670	16. nóv.	Reglugerð um vinnumarkaðsaðgerðir .....	2036-2043
783	23. des.	Reglugerð um viðbótarlán .....	2408-2412
807	22. des.	Reglugerð um hækkun bóta almannatrygginga .....	2488

#### Félög og firmu.

94	4. feb.	Reglugerð um aðgang að hlutafélagaskrá og samvinnufélagaskrá og gjaldtöku .....	177-178
821		Skrá samvinnufélagatilkynninga sem birtust í Lögbirtingablaði 1998 .....	2579
822		Skrá um firmatilkynningar sem birtust í Lögbirtingablaði 1998 .....	2580-2612

**Firmu**, sjá Félög og firmu.

**Fiskveiðar**, sjá Sjávarútvegur.

**Fjallskil**, sjá Landbúnaður.

#### Fjarskipti.

216	6. apríl	Reglugerð um alþjónustu .....	765-769
513	18. ágúst	Reglugerð um innflutning, sölu og uppsetningu á GMDSS fjarskiptabúnaði í skip .....	1691-1692
604	30. sept.	Reglugerð um breytingu á reglugerð um viðurkenningu notendabúnaðar á grundvelli sameiginlegra tæknilegra reglugerða á Evrópska efnahagssvæðinu nr. 589/1994 .....	1907
665	10. nóv.	Reglugerð um breytingu á reglugerð um fjarskiptabúnað og fjarskipti íslenskra skipa nr. 295/1994 .....	2032
800	17. des.	Reglugerð um breytingu á reglugerð um viðurkenningu notendabúnaðar á grundvelli sameiginlegra tæknilegra reglugerða á Evrópska efnahagssvæðinu nr. 589/1994 .....	2478-2483

Nr.	Dagsetning	Fyrirsögn	Blaðsíðutal
<b>Flugmál.</b>			
85	3. feb.	Reglugerð um breytingu á reglugerð um flutningaflug nr. 641/1991 með síðari breytingum .....	166
126	25. feb.	Reglugerð um tilkynningarskyldu flugslysa og flugatvika ...	255-258
171	9. mars	Auglýsing um gildistöku reglna um flugrekstur sem byggjast á JAR-OPS 1 .....	493-656
304	11. maí	Reglugerð um breytingu á reglugerð um skírteini gefin út af Flugmálastjórn, nr. 344/1990 með síðari breytingum .....	965
354	15. júní	Gjaldskrá fyrir afnot flugvalla .....	1084-1085
544	7. sept.	Gjaldskrá fyrir afnot flugvalla .....	1771-1772
551	17. sept.	Reglugerð um skylduvátryggingar vegna loftferða .....	1777-1779
<b>Flutningar.</b>			
53	16. jan.	Reglugerð um flutning á hættulegum farmi .....	102-117
85	3. feb.	Reglugerð um breytingu á reglugerð um flutningaflug nr. 641/1991 með síðari breytingum .....	166
119	26. feb.	Auglýsing um flutningsjöfnunargjald á sementi .....	241
192	27. mars	Reglugerð um flutning á hættulegum farmi .....	701-716
214	3. apríl	Auglýsing um brottfall auglýsingar nr. 220/1968, um niðurfellingu aðflutningsgjalda af vörum í framhaldsflutningi	764
462	7. júlí	Reglugerð um aðgang að starfsgrein farmflytjenda og farþegaflýtjenda á landi og um gagnkvæma viðurkenningu á prófskírteinum og öðrum vitnisburði um formlega menntun í innanlands- og millilandaflutningum .....	1529-1534
463	27. júlí	Reglugerð um leyfi til farþegaflutninga með skipum .....	1535-1537
508	13. ágúst	Auglýsing um gildistöku reglugerðar ráðsins (EBE) nr. 3577/92 frá 7. desember 1992 um beitingu meginreglunnar um frjálsa þjónustustarfsemi í flutningum á sjó innan aðildarríkjanna (gestaflutningar á sjó) .....	1685
517	27. ágúst	Tilkynning nr. 2/1998 um flutningsjöfnunargjald á olíuvörum	1693
543	7. sept.	Auglýsing um gildistöku ákvæða er leiða af samningnum um Evrópska efnahagssvæðið vegna flutninga á skipgengum vatnaleiðum .....	1770
548	7. sept.	Auglýsing um gildistöku ákvæða er leiða af samningnum um Evrópska efnahagssvæðið vegna samsettra flutninga.....	1775
563	14. sept.	Auglýsing um gildistöku reglugerðar ráðsins (EBE) nr. 3577/92 frá 7. desember 1992 um beitingu meginreglunnar um frjálsa þjónustustarfsemi í flutningum á sjó innan aðildarríkjanna (gestaflutningar á sjó) .....	1796-1800
658	12. nóv.	Reglugerð um breytingu á reglugerð um aksturs- og hvíldartíma ökumanna o.fl. í innanlandsflutningum og við flutning innan Evrópska efnahagssvæðisins, nr. 136 3. mars 1995 .....	2029
680	27. nóv.	Tilkynning nr. 4/1998 um flutningsjöfnunargjald á olíuvörum	2057
710	19. nóv.	Reglugerð um tilkynningarskyldu skipa sem flytja hættulegan varning .....	2106-2111
782	22. des.	Tilkynning nr. 5/1998 um flutningsjöfnunargjald á olíuvörum	2407-2408

Nr.	Dagsetning	Fyrirsögn	Blaðsíðutal
-----	------------	-----------	-------------

**Fólksflutningar, sjá Ökutæki.**

**Garðabær.**

180	27. feb.	Samþykkt um gatnagerðargjald í Garðabæ .....	687-689
327	4. júní	Auglýsing um breytingu á deiliskipulagi í Garðabæ .....	1017
422	8. júlí	Auglýsing um breytingu á deiliskipulagi í Garðabæ .....	1349
477	28. júlí	Starfsreglur fyrir samvinnunefnd um svæðisskipulag á höfuðborgarsvæðinu .....	1578-1579
648	2. nóv.	Auglýsing um breytingu á deiliskipulagi í Garðabæ .....	2025

**Gatnagerðargjöld, sjá Skattar, gjöld og tollar.**

**Geislavarnir ríkisins, sjá Öryggismál.**

**Getraunir, sjá Happdrætti.**

**Gjaldeyrismál, sjá Bankamál.**

**Greiðslumiðlun, sjá Sjávarútvegur.**

**Hafnamál.**

67	28. jan.	Gjaldskrá fyrir hafnir .....	133-137
320	27. maí	Reglugerð um leiðsögu skipa .....	987-988
337	4. júní	Hafnarreglugerð fyrir Hafnasamlag Suðurnesja .....	1045-1052
465	20. júlí	Reglugerð um viðbrögð við bráðamengun sjávar .....	1538-1550
522	18. ágúst	Reglugerð um vigtun sjávarafla .....	1697-1707

**Hafnarfjörður.**

141	23. feb.	Gjaldskrá Rafveitu Hafnarfjarðar. B - hluti .....	280-282
379	24. júní	Samþykkt um breytingu á samþykkt um stjórn Hafnarfjarðarkaupstaðar og fundarsköp bæjarstjórnar nr. 625/1994, sbr. samþykkt nr. 469/1995 .....	1135-1136
399	30. júní	Reglugerð um breytingu á reglugerð fyrir Rafveitu Hafnarfjarðar nr. 177 16. september 1939, með breytingu nr. 268 27. október 1969 .....	1230
477	28. júlí	Starfsreglur fyrir samvinnunefnd um svæðisskipulag á höfuðborgarsvæðinu .....	1578-1579
490	5. ágúst	Auglýsing um breyting á deiliskipulagi við Engidalsskóla, Hafnarfirði .....	1627
492	4. ágúst	Auglýsing um breytingu á aðalskipulagi Hafnarfjarðar 1995-2015, Engidalsskóli .....	1627
509	17. ágúst	Auglýsing um breyting á deiliskipulagi svæðis fyrir hestamennsku við Kaldárselsveg í Hafnarfirði .....	1685
596	23. sept.	Auglýsing um breytingu á deiliskipulagi í Hafnarfirði. Flatahraun – Helluhraun, iðnaðar- og þjónustusvæði .....	1856

Nr.	Dagsetning	Fyrirsögn	Blaðsíðutal
641	29. okt.	Auglýsing um deiliskipulag í Hafnarfirði á hafnarsvæði, Óseyrarbraut - Lónsbraut .....	2015
652	6. nóv.	Auglýsing um staðfestingu á breytingu á aðalskipulagi Hafnarfjarðarbæjar 1995-2015, Hvaleyrarholt .....	2026-2027
653	6. nóv.	Auglýsing um deiliskipulag iðnaðarsvæðis á Hvaleyrarholti	2027
671	20. nóv.	Auglýsing um breytingu á deiliskipulagi íbúðarbyggðar í Hvaleyrarhrauni, Hafnarfirði .....	2043-2044
728	10. des.	Auglýsing um breytingu á deiliskipulagi Setbergsholts, suður-axlar, vegna Lindarbergs 42-48, Hafnarfirði .....	2140
790	21. des.	Auglýsing um staðfestingu á breytingu á aðalskipulagi Hafnarfjarðarbæjar 1995-2015, Rafhareitur, Hringbraut 4 .....	2460
791	21. des.	Auglýsing um staðfestingu á breytingu á aðalskipulagi Hafnarfjarðarbæjar 1995-2015, Staðarberg 6 .....	2460
802	22. des.	Auglýsing um breytt deiliskipulag íbúðabyggðar við Klettaberg, Hafnarfirði .....	2486
803	22. des.	Auglýsing um deiliskipulag íprótta- og útivistarsvæðis Hauka á Ásvöllum .....	2486
804	10. des.	Auglýsing um breytingu á deiliskipulagi miðhverfis Setbergs, vegna Staðarbergs 6, Hafnarfirði .....	2486-2487
805	10. des.	Auglýsing um breytingu á deiliskipulagi Lækjargötu-Hringbrautar-Öldugötu, Hringbraut 2-4, Hafnarfirði .....	2487
<b>Happdrætti.</b>			
105	18. feb.	Reglugerð fyrir talnagetraunir Íslenskrar getspár .....	195-200
290	20. maí	Reglugerð um breytingu á reglugerð um pappírslaut peningahappdrætti Háskóla Íslands nr. 455 15. nóvember 1993 .....	937
583	24. sept.	Auglýsing um aukaleik Íslenskra getrauna .....	1827-1829
651	2. nóv.	Reglugerð um breytingu á reglugerð fyrir talnagetraunir Íslenskrar getspár, nr. 86 24. febrúar 1993 með síðari breytingum .....	2026
688	19. nóv.	Reglugerð um breytingu á reglugerð um Happdrætti Háskóla Íslands, nr. 348 8. október 1976, með síðari breytingum	2063-2065
780	21. des.	Reglugerð um breytingu á reglugerð um vöruhappdrætti Sambands íslenskra berkla sjúklinga, nr. 372 25. október 1976, með síðari breytingum .....	2406-2407
<b>Háskólar.</b>			
290	20. maí	Reglugerð um breytingu á reglugerð um pappírslaut peningahappdrætti Háskóla Íslands nr. 455 15. nóvember 1993	937
346	18. júní	Reglugerð um Reiknistofnun Háskólans .....	1069-1070
350	18. júní	Reglugerð um Orðabók Háskólans .....	1077-1079
591	25. sept.	Reglugerð um breytingu á reglugerð nr. 350/1998, um Orðabók Háskólans .....	1854
688	19. nóv.	Reglugerð um breytingu á reglugerð um Happdrætti Háskóla Íslands, nr. 348 8. október 1976, með síðari breytingum	2063-2065
706	30. nóv.	Reglugerð um Landsbókasafn Íslands - Háskólabókasafn ...	2101-2104

Nr.	Dagsetning	Fyrirsögn	Blaðsíðutal
<b>Heiðursmerki.</b>			
824		Heiðursmerki fálkaorðunnar .....	2614-2616
<b>Heilbrigðiseftirlit.</b>			
23	8. jan.	Reglugerð um breytingu á mengunarvarnareglugerð nr. 48/1994, með síðari breytingum .....	38-40
53	16. jan.	Reglugerð um flutning á hættulegum farmi .....	102-117
68	26. jan.	Reglugerð um ráðgjafanefnd um erfðabreyttar lífverur .....	137-139
80	4. feb.	Reglur um breytingu á reglum nr. 401/1989 um mengunarmörk og aðgerðir til að draga úr mengun á vinnustöðum .....	161
92	12. feb.	Reglugerð um breytingu á reglugerð um álagningu spilliefnagjalds nr. 158/1997, með breytingum nr. 203/1997, nr. 316/1997, nr. 442/1997 og nr. 579/1997 .....	174-175
107	12. feb.	Reglugerð um varnir gegn sorpmengun frá skipum .....	201-205
118	13. feb.	Reglur um takmörkun hávaða frá vökva- og víragröfum, jarðýtum, hjóla- og beltaskóflum og traktorsgröfum .....	225-240
122	2. mars	Reglugerð um breytingu á reglugerð nr. 188/1988 um slátrun, mat og meðferð sláturafurða, með síðari breytingum .....	244-247
125	3. mars	Gjaldskrá fyrir mengunar- og heilbrigðiseftirlit í Reykjavík .....	251-254
137	3. mars	Reglugerð um breytingu á reglugerð um álagningu spilliefnagjalds nr. 158/1997, með breytingum nr. 203/1997, nr. 316/1997, nr. 442/1997, nr. 579/1997 og nr. 92/1998 .....	268
140	26. feb.	Reglur um áfyllingastöðvar fyrir gashylki .....	277-280
149	3. mars	Gjaldskrá fyrir mengunarvarnaeftirlit á Vesturlandssvæði .....	292-295
161	9. mars	Reglugerð um gildistöku tiltekinna gerða Evrópubandalagsins um mat og eftirlit með áhættu af skráðum efnum .....	319-358
162	1. mars	Reglugerð um hollustuhætti við meðferð, vinnslu og dreifingu sjávarafurða .....	358-486
166	13. mars	Reglur um breytingu á reglum nr. 501/1994 um gerð persónuhlífa .....	488
175	12. mars	Reglugerð um breytingu á reglugerð nr. 79/1996 um amalgammengað vatn og amalgammengaðan úrgang frá tannlæknastofum .....	673
176	16. mars	Reglugerð um notkun og bann við notkun tiltekinna efna í málningu og viðarvörn .....	674-676
177	16. mars	Reglugerð um bann við notkun tiltekinna eitrefna og hættulegra efna .....	677-685
179	16. mars	Reglugerð um breytingu á reglugerð nr. 448/1996, um notkun og bann við notkun tiltekinna efna við meðhöndlun á textílvörum .....	686
191	30. mars	Reglugerð um hreinlæti í sláturhúsum og kjötvinnslustöðvum þeirra .....	699-700
192	27. mars	Reglugerð um flutning á hættulegum farmi .....	701-716
228	4. apríl	Reglur um breytingu á reglum nr. 554/1996 um verndun starfsmanna gegn hættu á heilsutjóni af völdum líffræðilegra skaðvalda á vinnustöðum .....	792-793



Nr.	Dagsetning	Fyrirsögn	Blaðsíðatal
230	14. apríl	Reglugerð um tiltekin efni sem stuðla að auknum gróðurhúsaáhrifum .....	794-796
244	27. apríl	Gjaldskrá fyrir mengunar- og heilbrigðiseftirlit í Kópavogi	822-825
293	15. maí	Reglugerð um breytingu á heilbrigðisreglugerð nr. 149/1990, með síðari breytingum .....	945
323	8. júní	Reglugerð um innflutning, notkun og förgun PCB, PCT og umhverfisskaðlegra staðgengilsefna þeirra .....	1012-1015
441	9. júlí	Byggingarreglugerð .....	1378-1461
457	17. júlí	Reglugerð um hollustuhætti á sund- og baðstöðum .....	1486-1492
459	14. júlí	Reglugerð um breytingu á reglugerð um flokkun, merkingu og meðferð eiturefna, hættulegra efna og vörutegunda sem innihalda slík efni, nr. 236/1990, með síðari breytingum	1510-1522
460	14. júlí	Reglugerð um breytingu á reglugerð nr. 236/1990, um flokkun, merkingu og meðferð eiturefna, hættulegra efna og vörutegunda sem innihalda slík efni .....	1523-1528
465	20. júlí	Reglugerð um viðbrögð við bráðamengun sjávar .....	1538-1550
466	14. júlí	Reglugerð um breytingu á reglugerð nr. 177/1998 um bann við notkun tiltekinna eiturefna og hættulegra efna .....	1550
485	28. júlí	Reglugerð um breytingu á mengunarvarnareglugerð nr. 48/1994, með síðari breytingum nr. 378/1994, nr. 536/1994, nr. 394/1996, nr. 26/1997, nr. 273/1997 og nr. 23/1998 ..	1594-1596
493	28. júlí	Reglugerð um breytingu á reglugerð nr. 289/1994 um leysiefni til notkunar í matvælaíðnaði, sbr. breytingu nr. 562/1995 .....	1628
500	10. ágúst	Reglugerð um breytingu á reglugerð nr. 236/1990, um flokkun, merkingu og meðferð eiturefna, hættulegra efna og vörutegunda, sem innihalda slík efni, með síðari breytingum .....	1642-1655
529	26. ágúst	Reglur um breytingu á reglum nr. 554/1996 um verndun starfsmanna gegn hættu á heilsutjóni af völdum líffræðilegra skaðvalda á vinnustöðum .....	1751
562	16. sept.	Auglýsing um breytingu á gjaldskrá nr. 195/1996 fyrir heilbrigðis- og mengunareftirlit á Suðurnesjum .....	1796
639	30. okt.	Reglugerð um breytingu á reglugerð nr. 236/1990, um flokkun, merkingu og meðferð eiturefna, hættulegra efna og vörutegunda, sem innihalda slík efni, ásamt síðari breytingum .....	1996-2015
674	16. nóv.	Reglugerð um megrunarfæði .....	2046-2049
679	25. nóv.	Reglugerð um ráðstafanir til þess að auka öryggi og heilbrigði á vinnustöðum fyrir starfsmenn sem eru þungaðir, hafa nýlega alið barn eða hafa barn á brjósti .....	2053-2056
690	26. nóv.	Reglur um breytingu á reglum nr. 501/1994 um gerð persónuhlífa .....	2078
692	27. nóv.	Reglugerð um breytingu á reglugerð nr. 390/1995 um ölkelduvatn .....	2079-2080

## LVII

Nr.	Dagsetning	Fyrirsögn	Blaðsíðatal
705	27. nóv.	Reglugerð um breytingu á reglugerð nr. 531/1993 um efni og hluti úr plasti sem ætlað er að snerta matvæli, sbr. breytingu nr. 576/1997 .....	2095-2100
710	19. nóv.	Reglugerð um tilkynningarskyldu skipa sem flytja hættulegan varning .....	2106-2111
747	2. des.	Reglugerð um breytingu á reglugerð nr. 319/1995 um neysluvatn .....	2359-2360
750	17. des.	Reglugerð um breytingu á reglugerð nr. 518/1993 um aðskotaefni í matvælum, með síðari breytingum nr. 563/1995 og 574/1997 .....	2365-2367
773	21. des.	Reglugerð um breytingu á reglugerð nr. 579/1993 um aukefni í matvælum, með síðari breytingu nr. 767/1997 .....	2390-2391
776	22. des.	Reglugerð um snyrtivörur .....	2395-2402
785	14. des.	Reglugerð um lágmarkskröfur er varða öryggi, hollustuhætti og heilsu við vinnu um borð í fiskiskipum .....	2424-2432
786	14. des.	Reglugerð um ráðstafanir er stuðla að bættu öryggi og heilsu starfsmanna um borð í skipum .....	2432-2439
815	28. des.	Reglugerð um tilkynningarskyldu varðandi ný efni .....	2505-2540

**Heilbrigðismál.**

201	26. mars	Reglugerð um greiðslu læknishjálpar við glasaftrjógungun erlendis .....	750
254	28. apríl	Reglugerð um breyting á reglugerð nr. 273/1991 um tannverndarsjóð .....	835
259	28. apríl	Reglugerð um menntun, réttindi og skyldur tanntækna .....	841
293	15. maí	Reglugerð um breytingu á heilbrigðisreglugerð nr. 149/1990, með síðari breytingum .....	945
305	8. maí	Reglur um greiðsluþátttöku sjúkratrygginga í meðferð psoriasis- og exemsjúklinga .....	966
365	8. júní	Reglugerð um heilbrigðisþjónustu, lyf og lækniáhöld um borð í íslenskum skipum .....	1094-1104
421	1. júlí	Reglugerð um vistun lyfjafræði- og lyfjateknistúdenta til verklegs náms .....	1349
428	7. júlí	Skipulagsskrá fyrir rannsóknarsjóð í slitgigtarsjúkdómum ...	1357-1358
454	17. júlí	Reglugerð um (2.) breytingu á reglugerð nr. 261/1995 um undanþágur frá lögheimilisskilyrði sjúkratrygginga .....	1480
570	1. sept.	Reglugerð um (7.) breytingu á reglugerð nr. 47/1990 um stofnanþjónustu fyrir aldraða .....	1813
578	29. sept.	Skipulagsskrá fyrir sjálfseignarstofnunina Þjónustumiðstöð rannsóknarverkefna .....	1819-1820
590	5. okt.	Reglugerð um sameiningu heilbrigðisstofnana .....	1853
622	16. okt.	Reglur um ferðastyrk sjúklinga vegna brýnnar sjúkdómsmeðferðar erlendis .....	1979-1980
660	30. okt.	Reglugerð um greiðslur Tryggingastofnunar ríkisins fyrir meðferð húðsjúkdóma, veitta af öðrum en læknum .....	2030

LVIII

Nr.	Dagsetning	Fyrirsögn	Blaðsíðutal
662	30. okt.	Auglýsing um gjaldskrá fyrir meðferð húðsjúkdóma, veitta af öðrum en læknum .....	2031
<b>Hitaveitur, jarðhiti.</b>			
1	2. jan.	Auglýsing um gjaldskrá Hitaveitu Suðurnesja fyrir rafmagn	1
3	5. jan.	Auglýsing um breytingu á gjaldskrá Bæjarveitna Vestmannaeyja fyrir raforku og heitt vatn .....	2
27	12. jan.	Gjaldskrá Hitaveitu Akureyrar .....	47-48
35	12. jan.	Gjaldskrá Bæjarveitna Vestmannaeyja fyrir heitt vatn .....	62-64
41	12. jan.	Gjaldskrá Akranesveitu .....	84-88
43	12. jan.	Gjaldskrá Hitaveitu Akraness og Borgarfjarðar .....	89-91
46	9. jan.	Gjaldskrá Orkuveitu Húsavíkur .....	94-98
112	17. feb.	Auglýsing um breytingu á gjaldskrá Selfossveitna bs. ....	211
198	30. mars	Auglýsing um breytingu á gjaldskrá Hitaveitu Borgarness ..	734
369	26. júní	Gjaldskrá Orkuveitu Húsavíkur .....	1109-1113
443	20. júlí	Gjaldskrá Hitaveitu Flúða .....	1462-1463
444	17. júlí	Gjaldskrá Hitaveitu Akraness og Borgarfjarðar .....	1463-1464
455	17. júlí	Gjaldskrá Akranesveitu .....	1481-1485
514	25. ágúst	Auglýsing um breytingu á gjaldskrá Hitaveitu Borgarness ..	1692
678	25. nóv.	Auglýsing um breytingu á gjaldskrá Hitaveitu Egilsstaða og Fella .....	2052
753	15. des.	Auglýsing um breytingu á gjaldskrá Veitustofnana Hveragerðis, B-hluta .....	2371
793	30. des.	Reglugerð Orkuveitu Reykjavíkur .....	2462-2468
<b>Hlutafélög.</b>			
94	4. feb.	Reglugerð um aðgang að hlutafélagaskrá og samvinnufélagaskrá og gjaldtöku .....	177-178
820		Skrá tilkynninga um ný einkahlutafélög sem birtust í Lögbirtingablaði 1998 .....	2558-2579
823		Skrá tilkynninga um ný hlutafélög sem birtust í Lögbirtingablaði 1998 .....	2613
<b>Hollustuhættir, sjá Heilbrigðiseftirlit; Umhverfisvernd.</b>			
<b>Holræsi, sjá Vatnamál.</b>			
<b>Hreindýraveiðar, sjá Veiðar, friðun.</b>			
<b>Hross.</b>			
120	27. feb.	Reglugerð um varnir gegn smitandi hitasótt í hrossum .....	242
158	18. mars	Reglugerð um varnir gegn útbreiðslu á smitandi hitasótt í hrossum .....	312-313
168	20. mars	Reglugerð um breytingu á reglugerð nr. 158/1998 um varnir gegn útbreiðslu á smitandi hitasótt í hrossum .....	490

## LIX

Nr.	Dagsetning	Fyrirsögn	Blaðsíðutal
188	26. mars	Reglugerð um breytingu á reglugerð nr. 158/1998 um varnir gegn útbreiðslu á smitandi hitasótt í hrossum .....	694
211	14. apríl	Reglugerð um breytingu á reglugerð nr. 158/1998 um varnir gegn útbreiðslu á smitandi hitasótt í hrossum .....	761
247	20. apríl	Samþykkt um hesthúsahverfi í Egilsstaðabæ .....	827-828
269	11. maí	Reglugerð um afnám reglugerðar nr. 158/1998 um varnir gegn útbreiðslu á smitandi hitasótt í hrossum, með síðari breytingum .....	874
345	22. júní	Reglugerð um breytingu á reglugerð nr. 220/1995 um útflutning hrossa .....	1067-1068
366	25. júní	Auglýsing um kynbótamat úrvalkynbótagripa og gjald á útflutningshross .....	1105
384	2. júlí	Gjaldskrá fyrir dóma á hrossakynbótasýningum 1998 .....	1140-1141
423	6. júlí	Reglugerð um veðmálastarfsemi Hestamannafélagsins Sleipnis í Árnæssýslu .....	1350-1351
<b>Hundar og kettir.</b>			
9	6. jan.	Gjaldskrá fyrir hundahald í Húsavíkurkaupstað árið 1998 ...	13
20	8. jan.	Samþykkt um hundahald í Dalabyggð .....	35-36
49	21. jan.	Gjaldskrá fyrir hundahald í Reykjavík .....	99-100
169	11. mars	Gjaldskrá fyrir hundahald í Hveragerði 1998 .....	490
170	20. mars	Gjaldskrá fyrir hundahald í Kópavogi .....	491-492
220	8. apríl	Gjaldskrá vegna hundahalds á Hornafirði fyrir árið 1998 ...	771
241	20. apríl	Samþykkt um hundahald í Egilsstaðabæ .....	818-820
256	20. apríl	Samþykkt um kattahald í Egilsstaðabæ .....	836-837
272	4. maí	Samþykkt um hunda- og kattahald í Seyðisfjarðarkaupstað	880-882
332	8. júní	Samþykkt um hundahald í Mosfellsbæ .....	1024-1026
338	10. júní	Samþykkt um hunda- og kattahald í Bolungarvík .....	1052-1055
351	18. júní	Gjaldskrá vegna hunda- og kattahalds í Egilsstaðabæ fyrir árið 1998 .....	1079
361	19. júní	Samþykkt um kattahald í Borgarfjarðarhreppi .....	1091-1092
367	18. júní	Samþykkt um hundahald í Borgarfjarðarhreppi .....	1105-1108
555	18. sept.	Gjaldskrá fyrir hundahald í Mosfellsbæ .....	1787-1788
656	12. nóv.	Gjaldskrá vegna hundahalds í Borgarfjarðarhreppi .....	2028
659	12. nóv.	Gjaldskrá vegna kattahalds í Borgarfjarðarhreppi .....	2030
691	30. nóv.	Gjaldskrá fyrir hundahald á Hellu fyrir árið 1999 .....	2078
<b>Húnavatnssýslur.</b>			
215	2. apríl	Auglýsing um staðfestingu félagsmálaráðuneytisins á sameiningu Fremri-Torfustaðahrepps, Hvammstangahrepps, Kirkjuhvammshrepps, Staðahrepps, Ytri-Torfustaðahrepps, Þorkelshólshrepps og Þverárhrepps .....	764
218	8. apríl	Gjaldskrá vegna sorphirðu fyrir Höfðahrepp .....	770
419	7. júlí	Samþykkt um stjórn og fundarsköp sameinaðs sveitarfélags Fremri-Torfustaðahrepps, Hvammstangahrepps, Kirkjuhvammshrepps, Staðahrepps, Ytri-Torfustaðahrepps, Þorkelshólshrepps og Þverárhrepps .....	1333-1345

Nr.	Dagsetning	Fyrirsögn	Blaðsíðutal
512	7. ágúst	Auglýsing um breytingu á aðalskipulagi Svínavatnshrepps 1992-2012, Hveravellir .....	1690
577	8. sept.	Auglýsing um deiliskipulag lóðar fyrir frístundahús úr landi Finnstungu í Bólstaðarhlíðarhreppi .....	1818
609	8. okt.	Skipulagsskrá fyrir Jarðasjóð Vestur-Húnavatnssýslu .....	1914-1915
663	8. nóv.	Auglýsing um deiliskipulag á Hveravöllum, Svínavatnshreppi .....	2031-2032
701	7. des.	Auglýsing um staðfestingu á aðalskipulagi hluta úr sameinuðu sveitarfélagi Vestur-Húnavatnssýslu, (áður Ytri-Torfastaðahreppur), 1996-2016 .....	2092
<b>Húsavík.</b>			
9	6. jan.	Gjaldskrá fyrir hundahald í Húsavíkurkaupstað árið 1998 ...	13
12	8. jan.	Gjaldskrá um sorphirðu fyrir Húsavíkurkaupstað árið 1998	14-15
46	9. jan.	Gjaldskrá Orkuveitu Húsavíkur .....	94-98
139	4. mars	Auglýsing um deiliskipulag miðhluta Húsavíkurhafnar .....	277
239	15. apríl	Samþykkt um stjórn Húsavíkurkaupstaðar og fundarskóp bæjarstjórnar .....	805-817
242	28. apríl	Auglýsing um breytt deiliskipulag miðhluta Húsavíkurhafnar	820
369	26. júní	Gjaldskrá Orkuveitu Húsavíkur .....	1109-1113
<b>Húsbréf, sjá Fasteignir; Húsnæðismál.</b>			
<b>Húsnæðismál.</b>			
4	6. jan.	Reglugerð um útgáfu húsbréfa á árinu 1998 fyrir Byggingarsjóð ríkisins, húsbréfadeild .....	3-4
7	2. jan.	Reglugerð um greiðslu vaxtabóta .....	8-11
37	15. jan.	Reglugerð um húsaleigubætur .....	65-67
376	15. júní	Reglugerð um breytingu á reglugerð nr. 549/1997 um húsbréfadeild og húsbréfavíðskipti .....	1120
441	9. júlí	Byggingarreglugerð .....	1378-1461
638	4. nóv.	Reglugerð um breytingu á reglugerð nr. 4/1998 um útgáfu húsbréfa á árinu 1998 fyrir Byggingarsjóð ríkisins, húsbréfadeild .....	1995
669	17. nóv.	Reglugerð um breytingu á reglugerð um félagslegar íbúðir og Byggingarsjóð verkamanna nr. 375/1996 .....	2035
783	23. des.	Reglugerð um viðbótarlán .....	2408-2412
<b>Hveragerði.</b>			
36	15. jan.	Auglýsing um breytingu á gjaldskrá Veitustofnana Hveragerðis, B-hluta .....	64
154	9. mars	Gjaldskrá fyrir sorphirðu í Hveragerði fyrir árið 1998 .....	304
169	11. mars	Gjaldskrá fyrir hundahald í Hveragerði 1998 .....	490
560	11. sept.	Auglýsing um staðfestingu á breytingu á aðalskipulagi Hveragerðis 1993-2013, Laufskógar, Frumskógar og Hverahlíð .....	1795

Nr.	Dagsetning	Fyrirsögn	Blaðsíðutal
753	15. des.	Auglýsing um breytingu á gjaldskrá Veitustofnana Hveragerðis, B-hluta .....	2371
<b>Höfn, Hornafirði.</b>			
220	8. apríl	Gjaldskrá vegna hundahalds á Hornafirði fyrir árið 1998 ...	771
234	17. apríl	Auglýsing um staðfestingu félagsmálaráðuneytisins á sam- einingu Borgarhafnarhrepps, Bæjarhrepps, Hofshrepps og Hornafjarðarbæjar .....	798-799
325	8. júní	Gjaldskrá fyrir sorphirðu í Hornafirði árið 1998 .....	1016
561	21. sept.	Auglýsing um útgáfu starfsleyfis fyrir Ósland hf., fiskmjöls- verksmiðju, Höfn, Hornafirði .....	1795
696	25. nóv.	Auglýsing um nafn á sveitarfélagi því sem til varð við sam- einingu Borgarhafnarhrepps, Bæjarhrepps, Hofshrepps og Hornafjarðarbæjar .....	2084
715	3. des.	Auglýsing um útgáfu starfsleyfis fyrir Sorpstöð Hafnar, Höfn, Hornafirði .....	2113
<b>Höfundarréttur.</b>			
315	26. maí	Auglýsing um breytingu á samþykktum fyrir Fjölís nr. 494/1985 .....	984
<b>Hönnun, sjá Einkaleyfi; Vörumerki.</b>			
<b>Iðnaðarmál.</b>			
263	20. apríl	Reglugerð um hættumat í iðnaðarstarfsemi .....	856-868
309	28. maí	Reglur um samsetningu, framleiðslueiginleika og merkingu á kristallsgleri .....	973-976
464	29. júlí	Reglur um niðurfellingu reglna um veitingu iðnréttinda í bíla- málun og breytingu á reglum um veitingu iðnréttinda í snyrtifræði .....	1537
493	28. júlí	Reglugerð um breytingu á reglugerð nr. 289/1994 um leysiefni til notkunar í matvælaíðnaði, sbr. breytingu nr. 562/1995 .....	1628
<b>Innflutningur.</b>			
78	16. feb.	Reglugerð um (3.) breytingu á reglugerð nr. 560/1997 um úthlutun á tollkvótum vegna innflutnings á grænmeti .....	159
91	2. feb.	Reglugerð um breytingu á reglugerð nr. 189/1990 um inn- flutning og útflutning á plöntum og plöntuafurðum .....	173
153	10. mars	Reglugerð um úthlutun á tollkvótum vegna innflutnings á grænmeti .....	302-303
164	12. mars	Reglugerð um brottfall reglugerðar nr. 71/1993, um undan- þágu frá virðisaukaskatti vegna innflutnings á prentuðu máli, með síðari breytingum .....	487
212	26. mars	Reglugerð um innflutning einstaklinga á lyfjum til eigin nota	762-763

Nr.	Dagsetning	Fyrirsögn	Blaðsíðutal
232	21. apríl	Reglugerð um (1.) breytingu á reglugerð nr. 719/1997 um úthlutun á tollkvótum vegna innflutnings á blómum .....	797
265	7. maí	Reglugerð um (1.) breytingu á reglugerð nr. 153/1998 um úthlutun á tollkvótum vegna innflutnings á grænmeti .....	869
299	28. maí	Reglugerð um (2.) breytingu á reglugerð nr. 153/1998 um úthlutun á tollkvótum vegna innflutnings á grænmeti .....	953-954
310	3. júní	Reglugerð um úthlutun á tollkvótum vegna innflutnings á smjöri, ostum og eggjum .....	977-978
312	2. júní	Reglugerð um úthlutun á tollkvótum vegna innflutnings á unnum kjötvörum .....	980-981
313	2. júní	Reglugerð um úthlutun á tollkvótum vegna innflutnings á nautgripa-, svína-, alifugla- og hreindýrakjöti .....	981-983
370	24. júní	Auglýsing um breytingu á reglum nr. 487/1994, um tímabundinn tollfrjálsan innflutning ökutækja til sýningar, með síðari breytingum .....	1113
377	29. júní	Reglugerð um úthlutun á tollkvótum vegna innflutnings á grænmeti .....	1121-1122
385	3. júlí	Reglugerð um (1.) breytingu á reglugerð nr. 377/1998 um úthlutun á tollkvótum vegna innflutnings á grænmeti .....	1141
436	14. júlí	Reglugerð um vörugjald .....	1369-1375
513	18. ágúst	Reglugerð um innflutning, sölu og uppsetningu á GMDSS fjarskiptabúnaði í skip .....	1691-1692
520	2. sept.	Reglugerð um (2.) breytingu á reglugerð nr. 377/1998 um úthlutun á tollkvótum vegna innflutnings á grænmeti .....	1695-1696
564	24. sept.	Reglugerð um (2.) breytingu á reglugerð nr. 719/1997 um úthlutun á tollkvótum vegna innflutnings á blómum .....	1800
566	29. sept.	Reglugerð um úthlutun á tollkvótum vegna innflutnings á grænmeti .....	1801-1802
646	9. nóv.	Reglugerð um úthlutun á tollkvótum vegna innflutnings á jólatrjám .....	2019
667	19. nóv.	Reglugerð um (1.) breytingu á reglugerð nr. 566/1998 um úthlutun á tollkvótum vegna innflutnings á grænmeti .....	2034
682	30. nóv.	Reglugerð um (2.) breytingu á reglugerð nr. 566/1998 um úthlutun á tollkvótum vegna innflutnings á grænmeti .....	2060
704	15. des.	Reglugerð um (3.) breytingu á reglugerð nr. 566/1998 um úthlutun á tollkvótum vegna innflutnings á grænmeti .....	2094
745	17. des.	Auglýsing um skrá yfir ríki, svæði og starfsstöðvar, sem innflutningur sjávarafurða og annarra afurða sem falla undir reglugerð um meðferð, vinnslu og dreifingu sjávarafurða, er heimill frá .....	2193-2358
754	15. des.	Reglugerð um úthlutun á tollkvótum vegna innflutnings á frjóeggjum og mysudufti .....	2371-2372
770	15. des.	Reglugerð um úthlutun á tollkvótum vegna innflutnings á blómum, trjám o.fl. ....	2384-2386
784	22. des.	Reglugerð um eftirlit með innflutningi sjávarafurða .....	2413-2423

**Innheimta opinberra gjalda, sjá Skattar,  
gjöld og tollar.**

**Ísafjarðarbær.**

10	7. jan.	Reglugerð um breytingu á reglugerð um holræsagjald í Ísafjarðarbæ nr. 39/1997 .....	13
28	9. jan.	Gjaldskrá fyrir sorphirðu í Ísafjarðarbæ .....	49-50
160	9. mars	Auglýsing um deiliskipulag Eyrarinnar á Ísafirði í Ísafjarðarbæ .....	318
173	18. mars	Samþykkt um stjórn Ísafjarðarbæjar og fundarsköp bæjarstjórnar .....	657-672
276	11. maí	Auglýsing um breytingu á aðalskipulagi Ísafjarðar 1989-2009, Tunguskeið .....	892
275	12. maí	Auglýsing um staðfestingu á hluta af aðalskipulagi Ísafjarðarbæjar, Flateyri, 1996-2015 .....	892
319	19. maí	Auglýsing um samþykkt deiliskipulag á Flateyri við Önundarfjörð í Ísafjarðarbæ .....	986
324	2. júní	Auglýsing um deiliskipulag Austurvegar 11 á Ísafirði í Ísafjarðarbæ .....	1016
326	2. júní	Auglýsing um deiliskipulag á Tunguskeiði í Skutulsfirði í Ísafjarðarbæ .....	1017
550	10. sept.	Auglýsing um breytingu á umferð á Ísafirði .....	1776
702	7. des.	Auglýsing um staðfestingu á breytingu á aðalskipulagi Ísafjarðar 1989-2009, Austurvegur 2 .....	2092

**Jarðhiti, sjá Hitaveitur, jarðhiti.**

**Keflavík, sjá Suðurnes.**

**Kirkjumál.**

729	10. des.	Starfsreglur um kirkjuþing .....	2140-2149
730	10. des.	Starfsreglur um úrskurðarnefnd og áfrýjunarnefnd þjóðkirkjunnar .....	2149-2154
731	10. des.	Starfsreglur um skipan sókna .....	2154-2160
732	10. des.	Starfsreglur um sóknamefndir .....	2160-2163
733	10. des.	Starfsreglur um héraðsfundi og héraðsnefndir .....	2163-2166
734	10. des.	Starfsreglur um prófasta .....	2166-2170
735	10. des.	Starfsreglur um presta .....	2171-2178
736	10. des.	Starfsreglur um þjálfun prestsefna .....	2178-2179
737	10. des.	Starfsreglur um íslensku þjóðkirkjuna erlendis .....	2179-2180
738	10. des.	Starfsreglur um djákna .....	2180-2181
739	10. des.	Starfsreglur um meðferð kynferðisbrota innan íslensku þjóðkirkjunnar .....	2181-2183
797	22. des.	Skipulagsskrá fyrir Víðalínssjóð Skálholtsskóla .....	2475
816	10. des.	Starfsreglur um embættiskostnað sóknarpresta .....	2541-2543



Nr.	Dagsetning	Fyrirsögn	Blaðsíðutal
<b>Kjósarsýsla.</b>			
167	11. mars	Gjaldskrá fyrir sorphirðu í Kjósarhreppi árið 1998 .....	489
197	24. mars	Samþykkt um stjórn Bessastaðahrepps og fundarskóp hreppsnefndar .....	719-734
231	20. apríl	Auglýsing um staðfestingu félagsmálaráðuneytisins á sameiningu Kjalarneshrepps og Reykjavíkur .....	797
261	4. maí	Auglýsing um breytt deiliskipulag í Grundarhverfi á Kjalarnesi .....	842
477	28. júlí	Starfsreglur fyrir samvinnunefnd um svæðisskipulag á höfuðborgarsvæðinu .....	1578-1579
479	22. júlí	Auglýsing um skattumdæmi .....	1580
558	10. sept.	Auglýsing um staðfestingu á breytingu á aðalskipulagi Bessastaðahrepps 1993-2013, íbúðasvæði suðvestan Sjávangötu .....	1794
575	10. sept.	Auglýsing um staðfestingu á breytingu á aðalskipulagi Bessastaðahrepps 1993-2013, við Kasthúsatjörn og sunnan Blikastígs .....	1815-1816
640	28. okt.	Auglýsing um deiliskipulag íbúðarhverfis vestan Sjávangötu í Bessastaðahreppi .....	2015
650	9. nóv.	Auglýsing um deiliskipulag umhverfis Kasthúsatjörn og að Bessastaðatjörn í Bessastaðahreppi .....	2025
726	10. des.	Lögreglusamþykkt fyrir Bessastaðahrepp .....	2133-2139
<b>Kosningar.</b>			
209	2. apríl	Auglýsing um sveitarstjórnarkosningar 1998 .....	760
<b>Kópavogur.</b>			
59	21. jan.	Samþykkt um breytingu á samþykkt um stjórn Kópavogskaupstaðar og fundarskóp bæjarstjórnar nr. 262/1990 .....	124-127
65	21. jan.	Auglýsing um breytingu á nafni Kópavogskaupstaðar .....	133
100	9. feb.	Samþykkt um breytingu á samþykkt um stjórn Kópavogsbæjar og fundarskóp bæjarstjórnar nr. 262/1990, með síðari breytingum .....	190
170	20. mars	Gjaldskrá fyrir hundahald í Kópavogi .....	491-492
172	25. mars	Auglýsing um breytt deiliskipulag fyrir Hlíðasmára 15-18, reit F í Kópavogsdal .....	656
196	31. mars	Auglýsing um breytt deiliskipulag verslunar- og þjónustumiðstöðvar í Kópavogsdal .....	718
244	27. apríl	Gjaldskrá fyrir mengunar- og heilbrigðiseftirlit í Kópavogi .....	822-825
287	14. maí	Auglýsing um deiliskipulag í Kópavogi .....	935
362	18. júní	Gjaldskrá um sorphirðu í Kópavogsbæ 1998 .....	1093
477	28. júlí	Starfsreglur fyrir samvinnunefnd um svæðisskipulag á höfuðborgarsvæðinu .....	1578-1579
482	31. júlí	Auglýsing um breytt deiliskipulag í Kópavogi .....	1581
483	31. júlí	Auglýsing um breytt deiliskipulag í Kópavogi .....	1581
516	28. ágúst	Auglýsing um breytt deiliskipulag í Kópavogi .....	1693

Nr.	Dagsetning	Fyrirsögn	Blaðsíðatal
518	26. ágúst	Auglýsing um breytingu á aðalskipulagi Kópavogs, Fífu-hvammaland, Salir .....	1694
565	21. sept.	Auglýsing um breytt deiliskipulag í Kópavogi .....	1800
581	29. sept.	Auglýsing um deiliskipulag í Kópavogi .....	1822
585	29. sept.	Auglýsing um deiliskipulag í Kópavogi .....	1832
644	30. okt.	Auglýsing um deiliskipulag í Kópavogi .....	2016
711	2. des.	Auglýsing um breytt deiliskipulag Hamraborgar í Kópavogi .....	2112
713	8. des.	Auglýsing um breytt deiliskipulag við Blásali í Kópavogi ..	2112
717	8. des.	Auglýsing um breytt deiliskipulag við Blásali í Kópavogi ..	2114
759	14. des.	Auglýsing um breytt deiliskipulag við Lækjasmára í Kópavogi .....	2373
763	15. des.	Auglýsing um útgáfu starfsleyfis fyrir Íslakk hf., Smiðjuvegi 11E, Kópavogi .....	2375

### Kvikmyndir, sjá Eftirlit.

#### Landbúnaður.

50	26. jan.	Reglugerð um breytingu á reglugerð um greiðslumark sauðfjár á lögbýlum og beingreiðslur 1996-2000 .....	100
66	21. jan.	Auglýsing um (6.) breytingu á gjaldskrá fyrir dýralækna ....	133
78	16. feb.	Reglugerð um (3.) breytingu á reglugerð nr. 560/1997 um úthlutun á tollkvótum vegna innflutnings á grænmeti .....	159
90	4. feb.	Reglugerð um (1.) breytingu á reglugerð nr. 219/1995 um lífræna landbúnaðarframleiðslu .....	171-172
91	2. feb.	Reglugerð um breytingu á reglugerð nr. 189/1990 um innflutning og útflutning á plöntum og plöntuafurðum .....	173
120	27. feb.	Reglugerð um varnir gegn smitandi hitasótt í hrossum .....	242
122	2. mars	Reglugerð um breytingu á reglugerð nr. 188/1988 um slátrun, mat og meðferð sláturafurða, með síðari breytingum .....	244-247
153	10. mars	Reglugerð um úthlutun á tollkvótum vegna innflutnings á grænmeti .....	302-303
158	18. mars	Reglugerð um varnir gegn útbreiðslu á smitandi hitasótt í hrossum .....	312-313
168	20. mars	Reglugerð um breytingu á reglugerð nr. 158/1998 um varnir gegn útbreiðslu á smitandi hitasótt í hrossum .....	490
188	26. mars	Reglugerð um breytingu á reglugerð nr. 158/1998 um varnir gegn útbreiðslu á smitandi hitasótt í hrossum .....	694
191	30. mars	Reglugerð um hreinlæti í slátruhúsum og kjötvinnslustöðvum þeirra .....	699-700
200	16. mars	Reglugerð um búfjármörk, markaskrár og takmörkun á sammerkingum búfjár .....	735-749
211	14. apríl	Reglugerð um breytingu á reglugerð nr. 158/1998 um varnir gegn útbreiðslu á smitandi hitasótt í hrossum .....	761
232	21. apríl	Reglugerð um (1.) breytingu á reglugerð nr. 719/1997 um úthlutun á tollkvótum vegna innflutnings á blómum .....	797
247	20. apríl	Samþykkt um hesthúsaferfi í Egilsstaðabæ .....	827-828

Nr.	Dagsetning	Fyrirsögn	Blaðsíðutal
265	7. maí	Reglugerð um (1.) breytingu á reglugerð nr. 153/1998 um úthlutun á tollkvótum vegna innflutnings á grænmeti .....	869
269	11. maí	Reglugerð um afnám reglugerðar nr. 158/1998 um varnir gegn útbreiðslu á smitandi hitasótt í hrossum, með síðari breytingum .....	874
299	28. maí	Reglugerð um (2.) breytingu á reglugerð nr. 153/1998 um úthlutun á tollkvótum vegna innflutnings á grænmeti .....	953-954
302	25. maí	Reglugerð um kjöt og kjötvörur .....	957-964
310	3. júní	Reglugerð um úthlutun á tollkvótum vegna innflutnings á smjöri, ostum og eggjum .....	977-978
312	2. júní	Reglugerð um úthlutun á tollkvótum vegna innflutnings á unnum kjötvörum .....	980-981
313	2. júní	Reglugerð um úthlutun á tollkvótum vegna innflutnings á nautgripa-, svína-, alifugla- og hreindýrakjöti .....	981-983
345	22. júní	Reglugerð um breytingu á reglugerð nr. 220/1995 um útflutning hrossa .....	1067-1068
366	25. júní	Auglýsing um kynbótamat úrvalskynbótagripa og gjald á útflutningshross .....	1105
377	29. júní	Reglugerð um úthlutun á tollkvótum vegna innflutnings á grænmeti .....	1121-1122
383	30. júní	Reglugerð um greiðslumark mjólkur á lögbýlum og bein-greiðslur til bænda verðlagsárið 1998-1999 .....	1138-1140
384	2. júlí	Gjaldskrá fyrir dóma á hrossakynbótasýningum 1998 .....	1140-1141
385	3. júlí	Reglugerð um (1.) breytingu á reglugerð nr. 377/1998 um úthlutun á tollkvótum vegna innflutnings á grænmeti .....	1141
450	21. júlí	Reglugerð um greiðslur Suðurlandsskóga af kostnaði við skógrækt og skjólbeltarækt á lögbýlum .....	1478
473	23. júlí	Reglugerð um breytingu á reglugerð nr. 499/1997, um dýrahald í atvinnuskyni .....	1572
484	28. júlí	Reglugerð um gæðamat, flokkun og merkingu sláturafurða .....	1582-1593
488	11. ágúst	Fjallskilareglugerð fyrir Skagafjarðarsýslu .....	1602-1612
504	17. ágúst	Reglugerð um vistvæna landbúnaðarframleiðslu .....	1663-1677
519	31. ágúst	Auglýsing um útflutningshlutfall kindakjöts og útflutningsgjald .....	1695
520	2. sept.	Reglugerð um (2.) breytingu á reglugerð nr. 377/1998 um úthlutun á tollkvótum vegna innflutnings á grænmeti .....	1695-1696
524	21. ágúst	Reglugerð um útflutning á kindakjöti .....	1707-1709
552	15. sept.	Reglugerð um breytingu á reglugerð nr. 469/1996 um greiðslu verðmiðlunargjalds af kindakjöti .....	1779
553	16. sept.	Reglugerð um (3.) breytingu á reglugerð nr. 650/1994 um eftirlit með fódri, sbr. breytingar með reglugerð nr. 718/1995 og reglugerð nr. 519/1996 .....	1780-1785
557	11. sept.	Reglugerð um kanínurækt .....	1789-1794
564	24. sept.	Reglugerð um (2.) breytingu á reglugerð nr. 719/1997 um úthlutun á tollkvótum vegna innflutnings á blómum .....	1800
566	29. sept.	Reglugerð um úthlutun á tollkvótum vegna innflutnings á grænmeti .....	1801-1802

## LXVII

Nr.	Dagsetning	Fyrirsögn	Blaðsíðutal
646	9. nóv.	Reglugerð um úthlutun á tollkvótum vegna innflutnings á jólatrjám .....	2019
647	30. okt.	Fjallaskilasamþykkt fyrir Snæfellsness- og Hnappadalssýslu .	2020-2024
667	19. nóv.	Reglugerð um (1.) breytingu á reglugerð nr. 566/1998 um úthlutun á tollkvótum vegna innflutnings á grænmeti .....	2034
682	30. nóv.	Reglugerð um (2.) breytingu á reglugerð nr. 566/1998 um úthlutun á tollkvótum vegna innflutnings á grænmeti .....	2060
704	15. des.	Reglugerð um (3.) breytingu á reglugerð nr. 566/1998 um úthlutun á tollkvótum vegna innflutnings á grænmeti .....	2094
754	15. des.	Reglugerð um úthlutun á tollkvótum vegna innflutnings á frjóeggjum og mysudufti .....	2371-2372
770	15. des.	Reglugerð um úthlutun á tollkvótum vegna innflutnings á blómum, trjám o.fl. ....	2384-2386
796	30. des.	Reglugerð um verðtilfærslugjald af mjólk .....	2473-2474
<b>Landhelgismál.</b>			
6	9. jan.	Reglugerð um verndun smáfisks við tog- og dragnótaveiðar fyrir Suðausturlandi .....	6-7
24	15. jan.	Reglugerð um möskvamæla og framkvæmd möskvamælinga	41-42
25	15. jan.	Reglugerð um botn- og flotvörpur .....	43-45
26	14. jan.	Auglýsing um framkvæmd skyndilokana Hafrannsóknastofnunarinnar .....	46-47
51	26. jan.	Auglýsing um leyfilegan loðnuafla grænlestra, norskra og færeyskra skipa í fiskveiðilandhelgi Íslands á loðnuvertíðinni 1997/1998 .....	101
52	26. jan.	Reglugerð um breytingu á reglugerð nr. 374, 20. júní 1997, um loðnuveiðar erlendra skipa í fiskveiðilandhelgi Íslands	101
57	29. jan.	Reglugerð um breytingu á reglugerð nr. 341, 5. júní 1997, um friðunarsvæði við Ísland .....	121
64	2. feb.	Reglugerð um þorskfisknet .....	131-132
75	6. feb.	Reglugerð um hrognkelsveiðar .....	153-155
76	9. feb.	Auglýsing um leyfilegan loðnuafla grænlestra, norskra og færeyskra skipa í fiskveiðilandhelgi Íslands á loðnuvertíðinni 1997/1998 .....	155
77	6. feb.	Reglugerð um botn- og flotvörpur .....	156-158
121	27. feb.	Reglugerð um friðun hrygningarporsks á vetrarvertíð 1998 .	243-244
148	5. mars	Reglugerð um friðun veiðisvæða fyrir Suðurlandi .....	291-292
150	6. mars	Reglugerð um mælingar á fiskilestum .....	295-296
210	8. apríl	Reglugerð um breytingu á reglugerð nr. 262, 18. maí 1994, um bann við línuveiðum á norðanverðum Breiðafirði .....	760
248	30. apríl	Reglugerð um leyfisbindingu veiða úr norsk-íslenska síldarstofninum 1998 .....	829
249	4. maí	Reglugerð um heimild færeyskra skipa til veiða á kolmunna við Ísland á árinu 1998 .....	830-831
250	4. maí	Reglugerð um breytingu á reglugerð nr. 6, 9. janúar 1998, um verndun smáfisks við tog- og dragnótaveiðar fyrir Suðausturlandi .....	831

## LXVIII

Nr.	Dagsetning	Fyrirsögn	Blaðsíðutal
251	4. maí	Reglugerð um heimild færeyskra, norskra og rússneskra skipa til síldveiða við Ísland á árinu 1998 .....	832-833
268	11. maí	Reglugerð um stjórn veiða úr norsk-íslenska síldarstofninum 1998 .....	871-873
307	27. maí	Reglugerð um veiðar á gulllaxi .....	968-969
342	19. júní	Reglugerð um loðnuveiðar erlendra skipa í fiskveiðilandhelgi Íslands á loðnuvertíðinni 1998/1999 .....	1057-1061
343	19. júní	Reglugerð um loðnuveiðar íslenskra skipa 1998/1999 .....	1061-1062
344	12. júní	Reglugerð um karfaveiðar fiskiskipa frá Evrópusambandinu í fiskveiðilandhelgi Íslands 1998 .....	1062-1066
382	30. júní	Reglugerð um breytingu á reglugerð nr. 77, 6. febrúar 1998, um botn- og flotvörpur .....	1137
404	10. júlí	Reglugerð um breytingu á reglugerð nr. 251, 4. maí 1998, um heimild færeyskra, norskra og rússneskra skipa til síldveiða við Ísland á árinu 1998 .....	1273
405	13. júlí	Reglugerð um breytingu á reglugerð nr. 342, 19. júní 1998, um loðnuveiðar erlendra skipa í fiskveiðilandhelgi Íslands á loðnuvertíðinni 1998/1999 .....	1274
465	20. júlí	Reglugerð um viðbrögð við bráðamengun sjávar .....	1538-1550
486	4. ágúst	Reglugerð um gerð og útbúnað smáfiskaskilju .....	1597-1600
487	10. ágúst	Reglugerð um afnám banns við togveiðum á Selvogsbanka .....	1601
494	12. ágúst	Reglugerð um friðunarsvæði við Ísland .....	1629-1632
495	12. ágúst	Reglugerð um togveiðar á kolmunna .....	1632-1633
498	12. ágúst	Reglugerð um verndun smáfisks við tog- og dragnótaveiðar fyrir Suðausturlandi .....	1637-1638
539	10. sept.	Reglugerð um síldveiðar íslenskra skipa í efnahagslögsögu Noregs 1998 .....	1761-1762
540	9. sept.	Reglugerð um úthafs rækjuveiðisvæði og notkun seiðaskilju við rækjuveiðar .....	1763-1764
549	14. sept.	Reglugerð um afnám reglugerðar nr. 381, 25. júní 1997 .....	1775
567	1. okt.	Reglugerð um bann við dragnótaveiðum í norðanverðum Faxaflóa .....	1803
607	13. okt.	Reglugerð um breytingu á reglugerð nr. 342, 19. júní 1998, um loðnuveiðar erlendra skipa í fiskveiðilandhelgi Íslands á loðnuvertíðinni 1998/1999 .....	1912
608	22. okt.	Reglugerð um breytingu á reglugerð nr. 148, 5. mars 1998, um friðun veiðisvæða fyrir Suðurlandi .....	1913
636	30. okt.	Reglugerð um bann við síldveiðum við Eldey .....	1994
655	13. nóv.	Reglugerð um breytingu á reglugerð nr. 342, 19. júní 1998, um loðnuveiðar erlendra skipa í fiskveiðilandhelgi Íslands á loðnuvertíðinni 1998/1999 .....	2028
666	19. nóv.	Reglugerð um sérstök línu- og netasvæði .....	2033
703	10. des.	Reglugerð um bann við síldveiðum á Eldeyjarbanka .....	2093
755	15. des.	Reglugerð um breytingu á reglugerð nr. 498, 12. ágúst 1998, um verndun smáfisks við tog- og dragnótaveiðar fyrir Suðausturlandi .....	2372

## LXIX

Nr.	Dagsetning	Fyrirsögn	Blaðsíðutal
769	18. des.	Reglugerð um veiðar á úthafskarfa 1999 .....	2383-2384
806	29. des.	Reglugerð um bann við rækjuveiðum .....	2487-2488
<b>Launamál.</b>			
69	27. jan.	Reglugerð um breytingu á reglugerð nr. 504/1996, fyrir Lífeyrissjóðinn Framsýn .....	139-140
72	28. jan.	Reglugerð um breytingu á reglugerð nr. 706/1996, fyrir Lífeyrissjóðinn Lífiðn .....	150
73	20. jan.	Reglugerð um breytingu á reglugerð nr. 378/1996, fyrir Sameinaða lífeyrissjóðinn .....	151-152
108	6. feb.	Reglugerð um breytingu á reglugerð nr. 464/1997, fyrir Lífeyrissjóð verzlunarmanna .....	206-207
138	13. feb.	Reglugerð fyrir Eftirlaunasjóð Reykjanesbæjar .....	269-276
206	26. mars	Reglugerð um breytingu á reglugerð nr. 709/1995, fyrir Samvinnulífeyrissjóðinn .....	758
262	17. apríl	Reglugerð fyrir Lífeyrissjóð starfsmanna Búnaðarbanka Íslands hf. ....	843-855
387	25. júní	Reglugerð um breytingu á reglugerð nr. 281/1997, um Lífeyrissjóð Verkfræðingafélags Íslands .....	1142-1144
388	15. júní	Reglugerð fyrir Lífeyrissjóðinn Framsýn .....	1145-1158
389	19. júní	Samþykktir fyrir Samvinnulífeyrissjóðinn .....	1158-1173
390	15. júní	Samþykktir Lífeyrissjóðsins Lífiðnar .....	1173-1186
391	1. júlí	Reglugerð um skyldutryggingu lífeyrisréttinda og starfsemi lífeyrissjóða .....	1187-1193
394	29. maí	Samþykktir fyrir Sameinaða lífeyrissjóðinn .....	1195-1211
397	23. júní	Samþykktir Eftirlaunasjóðs FÍA .....	1214-1223
398	24. júní	Reglugerð um breytingu á reglugerð nr. 711/1996, fyrir Lífeyrissjóð Vesturlands .....	1224-1230
402	30. júní	Reglugerð fyrir Frjálsa lífeyrissjóðinn .....	1269-1272
407	30. júní	Samþykktir um breytingu á samþykktum nr. 463/1996 fyrir Íslenska lífeyrissjóðinn .....	1277-1278
410	30. júní	Reglugerð fyrir Lífeyrissjóð verkalyðsfélaga á Suðurlandi....	1284-1297
417	29. júní	Samþykktir fyrir Lífeyrissjóð Vestfirðinga .....	1302-1317
541	7. sept.	Reglur um endurskoðun lífeyrissjóða .....	1765-1768
546	7. sept.	Reglur um endurskoðunardeildir og eftirlitsaðila lífeyrissjóða .....	1773-1774
584	30. júní	Reglugerð um breytingu á reglugerð nr. 74/1997 fyrir Sér-eignalífeyrissjóðinn .....	1830-1832
587	30. júní	Samþykktir fyrir Lífeyrissjóð Suðurnesja .....	1835-1848
597	30. júní	Reglugerð fyrir Lífeyrissjóðinn Hlíf .....	1857-1865
599	25. júní	Reglugerð fyrir Lífeyrissjóð Austurlands .....	1866-1896
610	30. júní	Reglugerð fyrir Almennan lífeyrissjóð VÍB .....	1916-1942
616	30. júní	Reglugerð fyrir Lífeyrissjóð arkitekta og tæknifræðinga .....	1946-1975
677	25. nóv.	Reglugerð um breytingu á reglugerð nr. 591/1987, um laun, greiðslur og hlunnindi utan staðgreiðslu, með síðari breytingum .....	2052

Nr.	Dagsetning	Fyrirsögn	Blaðsíðatal
698	7. des.	Reglugerð um ráðstöfun iðgjalds til lífeyrissparnaðar og viðbótartryggingarvernd .....	2085-2089
742	17. des.	Reglugerð um breytingu á reglugerð nr. 391/1998, um skyldu-tryggingu lífeyrisréttinda og starfsemi lífeyrissjóða .....	2189
743	16. des.	Reglugerð fyrir séreignardeild Söfnunarsjóðs lífeyrisréttinda	2189-2192
767	18. des.	Reglugerð um ábyrgðargjald atvinnurekenda .....	2379
818	31. des.	Samþykktir um breytingu á samþykktum nr. 196/1997 fyrir Lífeyrissjóð starfsmanna ríkisins .....	2543-2548

**Leigubifreiðar, sjá Ökutæki.**

**Lífeyrissjóðir, sjá Launamál.**

**Lofthæðir, sjá Flugmál.**

### **Lyf.**

45	12. jan.	Reglugerð um (27.) breytingu á reglugerð um gerð lyfseðla og ávísun lyfja, afgreiðslu þeirra og merkingu nr. 421/1988	92-93
212	26. mars	Reglugerð um innflutning einstaklinga á lyfjum til eigin nota	762-763
255	24. apríl	Reglugerð um afnám reglugerðar nr. 66/1996 um (2.) breytingu á reglugerð nr. 418/1994, um merkingu lyfja og fylgiseðla með lyfjum sem ætluð eru mönnum og dýrum .....	835
336	5. júní	Reglugerð um (29.) breytingu á reglugerð um gerð lyfseðla og ávísun lyfja, afgreiðslu þeirra og merkingu nr. 421/1988	1044
340	5. júní	Reglugerð um (3.) breytingu á reglugerð nr. 418/1994, um merkingu lyfja og fylgiseðla með lyfjum, sem ætluð eru mönnum og dýrum .....	1056
353	12. júní	Reglugerð um afnám reglugerðar nr. 395/1977, um gerð umbúða og íláta undir lyf .....	1084
355	12. júní	Auglýsing um afnám auglýsingar nr. 258/1980, um smásöluálagningu á bóluefni og sermi .....	1086
357	12. júní	Auglýsing um afnám auglýsingar nr. 759/1982, um smásöluálagningu á skeiðarsvampa sem innihalda medroxýprógesterónacetat .....	1086
365	8. júní	Reglugerð um heilbrigðisþjónustu, lyf og læknisáhöld um borð í íslenskum skipum .....	1094-1104
420	30. júní	Reglugerð um eftirlitsgjald vegna lyfjaeftirlits fyrir árið 1998	1346-1348
421	1. júlí	Reglugerð um vistun lyfjafræði- og lyfjatæknistudenta til verklegs náms .....	1349
629	13. okt.	Reglugerð um (30.) breytingu á reglugerð um gerð lyfseðla og ávísun lyfja, afgreiðslu þeirra og merkingu nr. 421/1988	1987
748	15. des.	Reglugerð um greiðslur almannatrygginga í lyfjakostnaði ...	2360-2364
814	22. des.	Reglugerð um skráningar-, árgjöld og önnur gjöld vegna lyfja	2502-2504

Nr.	Dagsetning	Fyrirsögn	Blaðsíðatal
<b>Löggildingarstofan, sjá Mælitæki.</b>			
<b>Lögreglumál.</b>			
39	16. jan.	Reglugerð um lögreglustjórásáttir .....	69-72
44	16. jan.	Reglugerð um breyting á reglugerð um sakaskrá ríkisins nr. 249 29. júní 1992 .....	91
277	14. maí	Reglugerð um breyting á reglugerð um sakaskrá ríkisins, nr. 249 29. júní 1992 .....	893
431	6. júlí	Reglugerð um ökuferilsskrá og punktakerfi vegna umferðarlagabrota .....	1361-1366
568	17. sept.	Lögreglusamþykkt fyrir Akraneskaupstað .....	1804-1809
569	21. sept.	Reglugerð um lögreglustjórásáttir .....	1810-1813
603	23. sept.	Reglugerð um breytingu á reglugerð um einkennisbúninga, merki og búnað lögreglumanna nr. 528/1997, með síðari breytingum .....	1901-1906
726	10. des.	Lögreglusamþykkt fyrir Bessastaðahrepp .....	2133-2139
774	21. des.	Reglugerð um sérsveit ríkislögreglustjórans.....	2391-2392
<b>Matvæli.</b>			
122	2. mars	Reglugerð um breytingu á reglugerð nr. 188/1988 um slátrun, mat og meðferð sláturafurða, með síðari breytingum .....	244-247
162	1. mars	Reglugerð um hollustuhætti við meðferð, vinnslu og dreifingu sjávarafurða .....	358-486
191	30. mars	Reglugerð um hreinlæti í sláturhúsum og kjötvinnslustöðvum þeirra .....	699-700
302	25. maí	Reglugerð um kjöt og kjötvörur .....	957-964
484	28. júlí	Reglugerð um gæðamat, flokkun og merkingu sláturafurða .....	1582-1593
493	28. júlí	Reglugerð um breytingu á reglugerð nr. 289/1994 um leysifni til notkunar í matvælaíðnaði, sbr. breytingu nr. 562/1995 .....	1628
674	16. nóv.	Reglugerð um megrunarfæði .....	2046-2049
692	27. nóv.	Reglugerð um breytingu á reglugerð nr. 390/1995 um ölkelduvatn .....	2079-2080
705	27. nóv.	Reglugerð um breytingu á reglugerð nr. 531/1993 um efni og hluti úr plasti sem ætlað er að snerta matvæli, sbr. breytingu nr. 576/1997 .....	2095-2100
747	2. des.	Reglugerð um breytingu á reglugerð nr. 319/1995 um neysluvatn .....	2359-2360
750	17. des.	Reglugerð um breytingu á reglugerð nr. 518/1993 um aðskotaefni í matvælum, með síðari breytingum nr. 563/1995 og 574/1997 .....	2365-2367
773	21. des.	Reglugerð um breytingu á reglugerð nr. 579/1993 um aukefni í matvælum, með síðari breytingu nr. 767/1997 .....	2390-2391
784	22. des.	Reglugerð um eftirlit með innflutningi sjávarafurða .....	2413-2423

**Mengun, sjá Heilbrigðiseftirlit; Umhverfisvernd.**



Nr.	Dagsetning	Fyrirsögn	Blaðsíðatal
<b>Menntamál.</b>			
42	12. jan.	Skipulagsskrá fyrir Menningarsjóð Sjóvá-Almennra trygginga hf. ....	88-89
79	2. feb.	Reglugerð um starfsreglur málskotsnefndar .....	160
82	30. jan.	Reglur um breyting á reglum um starfsemi Íslenska dansflokksins, nr. 639/1991 með síðari breytingum .....	164
88	6. feb.	Reglur um breyting á reglum nr. 702/1997, um Gunnarsstofnun, Stofnun Gunnars Gunnarssonar að Skriðuklaustri .....	170
128	18. feb.	Skipulagsskrá fyrir sjálfseignarstofnunina Safnasafnið .....	259-262
142	17. feb.	Skipulagsskrá fyrir Tónlistarskólann í Reykjavík .....	283-285
203	17. mars	Reglugerð um Bókasafnssjóð höfunda .....	751-752
315	26. maí	Auglýsing um breytingu á samþykktum fyrir Fjölís nr. 494/1985 .....	984
322	29. maí	Auglýsing um úthlutunarreglur Lánasjóðs íslenskra námsmanna fyrir skólaárið 1998-1999 .....	990-1011
334	4. júní	Reglugerð um þjóðminjavörslu .....	1027-1043
346	18. júní	Reglugerð um Reiknistofnun Háskólans .....	1069-1070
350	18. júní	Reglugerð um Orðabók Háskólans .....	1077-1079
371	22. júní	Reglugerð um starfslið framhaldsskóla .....	1114-1117
372	9. júní	Reglugerð um kennslu fatlaðra nemenda í framhaldsskólum .....	1117-1118
421	1. júlí	Reglugerð um vistun lyfjafræði- og lyfjateknistúdenta til verklegs náms .....	1349
424	8. júlí	Skipulagsskrá fyrir Námssjóð Sameinaðra verktaka hf. við Tækniskóla Íslands .....	1351-1353
426	7. júlí	Skipulagsskrá fyrir Menningarsjóð Landsbanka Íslands hf. .	1354-1355
430	7. júlí	Skipulagsskrá fyrir Minningarsjóð Lindar hf. um Jean Pierre Jacquillat .....	1360-1361
464	29. júlí	Reglur um niðurfellingu reglna um veitingu iðnréttinda í bílamálun og breytingu á reglum um veitingu iðnréttinda í snyrtifræði .....	1537
476	24. júlí	Skipulagsskrá fyrir „Ævinlega erfingjarentu Sigríðar Melsted“ .....	1576-1577
554	11. sept.	Skipulagsskrá Skólabókasafnssjóðs Helgu Proppé .....	1785-1786
582	22. sept.	Skipulagsskrá fyrir sjálfseignarstofnun Verslunarráðs Íslands um viðskiptamenntun .....	1823-1826
586	29. sept.	Skipulagsskrá fyrir Listaháskóla Íslands .....	1833-1835
591	25. sept.	Reglugerð um breyting á reglugerð nr. 350/1998, um Orðabók Háskólans .....	1854
673	12. okt.	Reglugerð um endurmenntun endurskoðenda .....	2045
694	27. nóv.	Reglugerð um lögverndun á starfsheiti framhaldsskólakennara .....	2081-2082
695	27. nóv.	Reglugerð um lögverndun á starfsheiti grunnskólakennara....	2082-2084
699	27. nóv.	Reglugerð um undanþágunefnd framhaldsskóla .....	2089-2091
706	30. nóv.	Reglugerð um Landsbókasafn Íslands - Háskólabókasafn ....	2101-2104
718	7. des.	Skipulagsskrá fyrir Námssjóð Hraðfrystihúss Eskifjarðar hf.	2114-2115
741	14. des.	Skipulagsskrá fyrir Menntunarsjóð málm- og véltæknigreina	2187-2188

Nr.	Dagsetning	Fyrirsögn	Blaðsíðutal
751	14. des.	Reglugerð um undanþágunefnd grunnskóla .....	2368-2370
771	21. des.	Reglugerð um breytingu á reglugerð um jöfnunarframlög Jöfnunarsjóðs sveitarfélaga til reksturs grunnskóla nr. 653/1997 .....	2386-2387
788	15. des.	Skipulagsskrá Hússtjórnarskólans á Hallormsstað .....	2457-2459

### Mjólkurvörur, sjá Landbúnaður.

#### Mosfellsbær.

113	18. feb.	Auglýsing um deiliskipulag lóðar nr. 9000-3220 við Króka- tjörn í Mosfellsbæ .....	211
114	18. feb.	Auglýsing um deiliskipulag Áshamars við Ásland í Mos- fellsbæ .....	212
289	15. maí	Auglýsing um breytingu á deiliskipulagi í Mosfellsbæ .....	937
332	8. júní	Samþykkt um hundahald í Mosfellsbæ .....	1024-1026
432	9. júlí	Auglýsing um deiliskipulag veltenginga við Vesturlandsveg í Mosfellsbæ .....	1366
433	9. júlí	Auglýsing um deiliskipulag Dalsbús í Mosfellsdal, Mos- fellsbæ .....	1366
442	20. júlí	Auglýsing um deiliskipulag athafnalóða við Meltún, Mos- fellsbæ .....	1461
452	20. júlí	Auglýsing um deiliskipulag Höfðahverfis, Mosfellsbæ .....	1479
453	20. júlí	Auglýsing um deiliskipulag stofnana- og þjónustusvæðis við Baugshlíð/Lækjarhlíð, Mosfellsbæ .....	1479
477	28. júlí	Starfsreglur fyrir samvinnunefnd um svæðisskipulag á höfuð- borgarsvæðinu .....	1578-1579
555	18. sept.	Gjaldskrá fyrir hundahald í Mosfellsbæ .....	1787-1788
589	2. okt.	Samþykkt um sorphirðu og hreinsun opinna svæða í Mos- fellsbæ .....	1851-1852
611	13. okt.	Auglýsing um óverulegar breytingar á deiliskipulagi Huldu- hlíðar í Mosfellsbæ .....	1942-1943
612	13. okt.	Auglýsing um deiliskipulag í landi Akra .....	1943
613	13. okt.	Auglýsing um óverulegar breytingar á deiliskipulagi Blóm- vangs í Mosfellsbæ .....	1943
684	25. nóv.	Auglýsing um deiliskipulag miðbæjar sunnan gamla Vestur- landsvegar, Mosfellsbæ .....	2061
724	10. des.	Auglýsing um óverulega breytingu á deiliskipulagi fyrir Ás- hamar við Ásland í Mosfellsbæ .....	2131

#### Múlasýslur.

33	9. jan.	Auglýsing um staðfestingu félagsmálaráðuneytisins á sam- einingu Egilsstaðabæjar, Eiðahrepps, Hjaltastaðahrepps, Skriðdalshrepps og Vallahrepps .....	60-61
58	29. jan.	Gjaldskrá Rafveitu Reyðarfjarðar .....	122-123
61	26. jan.	Auglýsing um staðfestingu félagsmálaráðuneytisins á sam- einingu Eskifjarðarkaupstaðar, Neskaupstaðar og Reyðar- fjarðahrepps .....	128

Nr.	Dagsetning	Fyrirsögn	Blaðsíðatal
132	24. feb.	Gjaldskrá um sorphirðu í Breiðdalshreppi .....	264
279	12. maí	Auglýsing um útgáfu starfsleyfis fyrir Tanga hf., fiskmjöls- verksmiðju á Vopnafirði .....	893
361	19. júní	Samþykkt um kattahald í Borgarfjarðarhreppi .....	1091-1092
367	18. júní	Samþykkt um hundahald í Borgarfjarðarhreppi .....	1105-1108
418	29. júní	Samþykkt um stjórn sameinaðs sveitarfélags Eskifjarðarkaup- staðar, Neskaupstaðar og Reyðarfjarðarhrepps og fundar- sköp bæjarstjórnar .....	1318-1332
502	18. ágúst	Samþykkt um breytingu á samþykkt um stjórn og fundarskóp Búðahrepps nr. 486/1990 .....	1657-1659
526	21. ágúst	Samþykkt um stjórn Breiðdalshrepps og fundarskóp hrepps- nefndar .....	1715-1727
571	24. sept.	Samþykkt um breytingu á samþykkt um stjórn og fundarskóp Stöðvarhrepps nr. 548/1987, sbr. samþykkt nr. 386/1990 .....	1814
574	24. sept.	Auglýsing um nafn á sveitarfélagi því sem til varð við sam- einingu Egilsstaðabæjar, Eiðahrepps, Hjaltastaðahrepps, Skriðdalshrepps og Vallahrepps .....	1815
620	15. okt.	Auglýsing um nafn á sveitarfélagi því sem til varð við sam- einingu Hlíðarhrepps, Jökuldalshrepps og Tunguhrepps....	1978
621	15. okt.	Samþykkt bæjarstjórnar sameinaðs sveitarfélags Eskifjarðar- kaupstaðar, Neskaupstaðar og Reyðarfjarðarhrepps um úti- vistartíma barna og unglina .....	1978-1979
628	19. okt.	Auglýsing um staðfestingu á breytingu á aðalskipulagi Fella- hrepps 1981-2001, Lagarfell 4 .....	1986
656	12. nóv.	Gjaldskrá vegna hundahalds í Borgarfjarðarhreppi .....	2028
654	16. nóv.	Auglýsing um deiliskipulag í sveitarfélaginu Borgarfirði ....	2027
659	12. nóv.	Gjaldskrá vegna kattahalds í Borgarfjarðarhreppi .....	2030
678	25. nóv.	Auglýsing um breytingu á gjaldskrá Hitaveitu Egilsstaða og Fella .....	2052
798	18. des.	Auglýsing um nafn á sveitarfélagi því sem til varð við sam- einingu Eskifjarðarkaupstaðar, Neskaupstaðar og Reyðar- fjarðarhrepps .....	2476
809	29. des.	Samþykkt um breytingu á samþykkt um stjórn sameinaðs sveitarfélags Eskifjarðarkaupstaðar, Neskaupstaðar og Reyðarfjarðarhrepps og fundarsköp bæjarstjórnar .....	2491-2492
<b>Mýra- og Borgarfjarðarsýsla.</b>			
43	12. jan.	Gjaldskrá Hitaveitu Akraness og Borgarfjarðar .....	89-91
83	2. feb.	Gjaldskrá fyrir sorphirðu í Skorradalshreppi árið 1998 .....	164
97	19. feb.	Auglýsing um staðfestingu á svæðisskipulagi sveitarfélaga norðan Skarðsheiðar .....	180
195	27. mars	Auglýsing um staðfestingu félagsmálaráðuneytisins á sam- einingu Álftaneshrepps, Borgarbyggðar, Borgarhrepps og Þverárhlíðarhrepps .....	718
236	21. apríl	Auglýsing um staðfestingu félagsmálaráðuneytisins á sam- einingu Andakílshrepps, Hálsahrepps, Lundarreykjadalsh- hrepps og Reykholtaldshrepps .....	800

Nr.	Dagsetning	Fyrirsögn	Blaðsíðutal
294	16. maí	Auglýsing um deiliskipulag í Leirár- og Melahreppi, Borgarfjarðarsýslu .....	945
295	16. maí	Auglýsing um deiliskipulag í Andakílshreppi, Borgarfjarðarsýslu .....	945
297	16. maí	Auglýsing um deiliskipulag í Hálsahreppi, Borgarfjarðarsýslu	952
300	25. maí	Auglýsing um bann við veiði göngusilungs í Hvalfirði .....	954
318	20. maí	Auglýsing um deiliskipulag í Álftaneshreppi, Mýrasýslu .....	986
429	7. júlí	Skipulagsskrá fyrir sjálfseignarstofnunina Húsfélag Hvanneyrar .....	1358-1360
444	17. júlí	Gjaldskrá Hitaveitu Akraness og Borgarfjarðar .....	1463-1464
451	13. júlí	Auglýsing um deiliskipulag Melahverfis í Skilmannahreppi	1479
764	16. des.	Auglýsing um útgáfu starfsleyfis fyrir Íslenska járnblendifélagið hf., Grundartanga .....	2375
<b>Mælitæki.</b>			
243	28. apríl	Gjaldskrá Löggildingarstofu fyrir löggildingar, prófanir og kvarðanir .....	821
245	28. apríl	Gjaldskrá Löggildingarstofu fyrir löggildingargjald frá prófunarstofum .....	826-827
<b>Náttúrurannsóknir, náttúruvernd.</b>			
68	26. jan.	Reglugerð um ráðgjafanefnd um erfðabreyttar lífverur .....	137-139
81	5. feb.	Auglýsing um friðlýsingu Valhúshæðar, Seltjarnarnesi .....	162-163
96	17. feb.	Reglugerð um skipulag og starfsemi Náttúrustofu Norðurlands vestra á Sauðárkróki .....	179-180
400	29. júní	Skipulagsreglugerð .....	1231-1263
619	1. okt.	Reglugerð um akstur í óbyggðum .....	1977
<b>Neskaupstaður.</b>			
61	26. jan.	Auglýsing um staðfestingu félagsmálaráðuneytisins á sameiningu Eskifjarðarkaupstaðar, Neskaupstaðar og Reyðarfjarðarhrepps .....	128
143	3. mars	Gjaldskrá fyrir sorphirðu í Neskaupstað árið 1998 .....	285
189	24. mars	Auglýsing um umferð í Neskaupstað .....	694
418	29. júní	Samþykkt um stjórn sameinaðs sveitarfélags Eskifjarðarkaupstaðar, Neskaupstaðar og Reyðarfjarðarhrepps og fundarsköp bæjarstjórnar .....	1318-1332
621	15. okt.	Samþykkt bæjarstjórnar sameinaðs sveitarfélags Eskifjarðarkaupstaðar, Neskaupstaðar og Reyðarfjarðarhrepps um úti-vistartíma barna og unglinga .....	1978-1979
798	18. des.	Auglýsing um nafn á sveitarfélagi því sem til varð við sameiningu Eskifjarðarkaupstaðar, Neskaupstaðar og Reyðarfjarðarhrepps .....	2476
809	29. des.	Samþykkt um breytingu á samþykkt um stjórn sameinaðs sveitarfélags Eskifjarðarkaupstaðar, Neskaupstaðar og Reyðarfjarðarhrepps og fundarsköp bæjarstjórnar .....	2491-2492

Nr.	Dagsetning	Fyrirsögn	Blaðsíðatal
<b>Neytendavernd, sjá Eftirlit; Matvæli; Umhverfisvernd; Öryggismál.</b>			
<b>Norður-Pingeyjarsýsla, sjá Pingeyjarsýslur.</b>			
<b>Norræn samvinna.</b>			
233	14. apríl	Gjaldskrá um norrænt umhverfismerki .....	798
266	4. maí	Auglýsing um gildistöku laga um norræna vitnaskyldu .....	869
267	4. maí	Reglugerð um greiðslur vegna norrænnar vitnaskyldu .....	870
<b>Opinberir starfsmenn.</b>			
74	3. feb.	Reglugerð um breyting á reglugerð um stjórnarsýsluumdæmi sýslumanna, nr. 57 5. febrúar 1992 .....	152
371	22. júní	Reglugerð um starfslið framhaldsskóla .....	1114-1117
<b>Orður, sjá Heiðursmerki.</b>			
<b>Orkuveitur, sjá Hitaveitur, jarðhiti; Raforkumál.</b>			
<b>Ólafsfjörður.</b>			
60	19. jan.	Gjaldskrá vegna sorphirðu í Ólafsfirði .....	127-128
<b>Prestar, sjá Kirkjumál.</b>			
<b>Raforkumál.</b>			
1	2. jan.	Auglýsing um gjaldskrá Hitaveitu Suðurnesja fyrir rafmagn	1
3	5. jan.	Auglýsing um breytingu á gjaldskrá Bæjarveitna Vest- mannaeyja fyrir raforku og heitt vatn .....	2
31	9. jan.	Gjaldskrá Rafmagnsveitu Reykjavíkur .....	55-57
32	12. jan.	Gjaldskrá Bæjarveitna Vestmannaeyja fyrir raforku .....	57-60
36	15. jan.	Auglýsing um breytingu á gjaldskrá Veitustofnana Hvera- gerðis, B-hluta .....	64
40	7. jan.	Gjaldskrá Rafmagnsveitna ríkisins .....	73-83
41	12. jan.	Gjaldskrá Akranesveitu .....	84-88
46	9. jan.	Gjaldskrá Orkuveitu Húsavíkur .....	94-98
48	27. jan.	Auglýsing um breytingu á gjaldskrá Selfossveitna bs. ....	99
58	29. jan.	Gjaldskrá Rafveitu Reyðarfjarðar .....	122-123
112	17. feb.	Auglýsing um breytingu á gjaldskrá Selfossveitna bs. ....	211
133	24. feb.	Reglugerð um breytingu á reglugerð nr. 144/1994 um rafföng til notkunar á sprengihættustöðum með eða án tiltekinnar varnartilhögunar .....	264-265
141	23. feb.	Gjaldskrá Rafveitu Hafnarfjarðar. B - hluti .....	280-282
285	18. maí	Reglugerð um breytingu á reglugerð nr. 264, 31. desember 1971, um raforkuvirki, með áorðnum breytingum .....	912-935
369	26. júní	Gjaldskrá Orkuveitu Húsavíkur .....	1109-1113

## LXXVII

Nr.	Dagsetning	Fyrirsögn	Blaðsíðutal
399	30. júní	Reglugerð um breytingu á reglugerð fyrir Rafveitu Hafnarfjarðar nr. 177 16. september 1939, með breytingu nr. 268 27. október 1969 .....	1230
455	17. júlí	Gjaldskrá Akranesveitu .....	1481-1485
792	29. des.	Auglýsing um breytingu á gjaldskrá Rafmagnsveitna ríkisins	2461-2462
793	30. des.	Reglugerð Orkuveitu Reykjavíkur .....	2462-2468
<b>Rangárvallasýsla.</b>			
185	20. mars	Auglýsing um breytingu á deiliskipulagi skógræktarsvæðis í landi Kotvallar í Hvolhreppi .....	692
219	8. apríl	Gjaldskrá um sorphirðu í Austur-Eyjafjallahreppi .....	771
450	21. júlí	Reglugerð um greiðslur Suðurlandsskóga af kostnaði við skógrækt og skjólbeltarækt á lögbýlum .....	1478
496	4. ágúst	Auglýsing um deiliskipulag þjónustusvæðis við Tjaldvatn á Landmannaafreitti, Holtá- og Landsveit .....	1633
691	30. nóv.	Gjaldskrá fyrir hundahald á Hellu fyrir árið 1999 .....	2078
<b>Rannsóknir.</b>			
257	4. maí	Gjaldskrá yfir þjónustumælingar og aðra útselda vinnu er Rannsóknastofnun fiskiðnaðarins annast .....	838-840
428	7. júlí	Skipulagsskrá fyrir rannsóknarsjóð í slitgigtarsjúkdómum ...	1357-1358
578	29. sept.	Skipulagsskrá fyrir sjálfseignarstofnunina Þjónustumiðstöð rannsóknarverkefna .....	1819-1820
681	23. nóv.	Reglugerð um rannsóknarnefnd umferðarslysa .....	2057-2059
775	21. des.	Gjaldskrá yfir þjónustumælingar og aðra útselda vinnu er Rannsóknastofnun fiskiðnaðarins annast .....	2392-2395
<b>Reikningar.</b>			
19	5. jan.	Reglur um ársreikninga fyrirtækja í verðbréfabjónustu .....	30-34
227		Reikningur Verðbréfabings Íslands árið 1997 .....	789-792
288		Reikningur Innheimtustofnunar sveitarfélaga fyrir árið 1997	936
292		Reikningur Þjóðhátíðarsjóðs fyrir árið 1997 .....	942-944
375		Reikningur Samgöngubótasjóðs Páls Jónssonar árið 1997 ...	1120
380		Reikningur Gullbrúðkaupssjóðs Bjarna amtmanns Þorsteinsonar og frú Þórunnar Hannesdóttur árið 1997 .....	1136
408		Reikningur Lánasjóðs sveitarfélaga fyrir árið 1997 .....	1279-1281
412		Reikningur Bjargráðasjóðs fyrir árið 1997 .....	1298-1300
497		Reikningur Jöfnunarsjóðs sveitarfélaga árið 1997 .....	1634-1636
530	26. ágúst	Reglur um bókhald, reikningsskil og upplýsingagjöf ferðaskrifstofa .....	1751-1753
801	18. des.	Reglugerð um ársreikningaskrá, skil og birtingu ársreikninga	2483-2485
<b>Reykjavík.</b>			
31	9. jan.	Gjaldskrá Rafmagnsveitu Reykjavíkur .....	55-57
49	21. jan.	Gjaldskrá fyrir hundahald í Reykjavík .....	99-100
125	3. mars	Gjaldskrá fyrir mengunar- og heilbrigðiseftirlit í Reykjavík	251-254

## LXXVIII

Nr.	Dagsetning	Fyrirsögn	Blaðsíðatal
129	25. feb.	Auglýsing um umferð í Reykjavík .....	262
131	25. feb.	Auglýsing um umferð í Reykjavík .....	263
208	24. mars	Auglýsing um umferð í Reykjavík .....	760
231	20. apríl	Auglýsing um staðfestingu félagsmálaráðuneytisins á sam- einingu Kjalarneshrepps og Reykjavíkur .....	797
330	9. júní	Samþykkt um breytingu á samþykkt um stjórn Reykja- víkurborgar og fundarsköp borgarstjórnar nr. 60/1985, með síðari breytingum .....	1022-1023
373	19. júní	Auglýsing um umferð í Reykjavík .....	1119
374	19. júní	Auglýsing um umferð í Reykjavík .....	1119
403	29. júní	Samþykkt um fellingum trjáa í Reykjavík .....	1272
413	30. júní	Auglýsing um breytingu á aðalskipulagi Reykjavíkur, stað- greinireit 4.723 .....	1300
435	13. júlí	Samþykkt um breytingu á samþykkt um stjórn Reykjavíkur- borgar og fundarsköp borgarstjórnar nr. 60/1985, með síðari breytingum .....	1368
438	13. júlí	Auglýsing um umferð í Reykjavík .....	1376
477	28. júlí	Starfsreglur fyrir samvinnunefnd um svæðisskipulag á höfuð- borgarsvæðinu .....	1578-1579
479	22. júlí	Auglýsing um skattumdæmi .....	1580
481	16. júlí	Auglýsing um gjaldskyld bílastæði .....	1581
579	1. okt.	Auglýsing um breytingu á staðfestu deiliskipulagi Kvosar- innar, hvað varðar Austurstræti 18 .....	1820
632	20. okt.	Auglýsing um umferð í Reykjavík .....	1988
634	5. okt.	Auglýsing um umferð í Reykjavík .....	1992
643	28. okt.	Auglýsing um breytingu á deiliskipulagi Saltvíkur á Kjalar- nesi .....	2016
661	2. nóv.	Auglýsing um umferð í Reykjavík .....	2031
707	7. des.	Auglýsing um staðfestingu á breytingu á aðalskipulagi Kjalarneshrepps 1990-2010, Reykjavík (Saltvík) .....	2104
708	7. des.	Auglýsing um staðfestingu á breytingu á aðalskipulagi Reykjavíkur 1996-2016, mislæg gatnamót .....	2105
746	15. des.	Auglýsing um breytingu á deiliskipulagi í Reykjavík - Borgartún 21 .....	2359
757	2. des.	Auglýsing um umferð í Reykjavík .....	2373
762	15. des.	Auglýsing um útgáfu starfsleyfis fyrir Malbikunarstöðina Höfða, Sævarhöfða 6-12, Reykjavík .....	2374
765	21. des.	Samþykkt og gjaldskrá fyrir sorphirðu í Reykjavík .....	2375-2378
793	30. des.	Reglugerð Orkuveitu Reykjavíkur .....	2462-2468

**Ríkisábyrgðir.**

237	15. apríl	Reglugerð um ríkisábyrgðir, Ríkisábyrgðasjóð og endurlán ríkissjóðs .....	800-804
-----	-----------	--	---------

**Ríkisstarfsmenn, sjá Opinberir starfsmenn.**

Nr.	Dagsetning	Fyrirsögn	Blaðsíðutal
<b>Ríkisstofnanir.</b>			
38	16. jan.	Auglýsing um verkefni tollstjórans í Reykjavík á sviði innheimtumála .....	68
40	7. jan.	Gjaldskrá Rafmagnsveitna ríkisins .....	73-83
86	9. jan.	Reglugerð um Þróunarsamvinnustofnun Íslands .....	167-168
94	4. feb.	Reglugerð um aðgang að hlutafélagaskrá og samvinnufélagaskrá og gjaldtöku .....	177-178
145	26. feb.	Gjaldskrá um kostnað vegna eftirlits með mannvirkjagerð og framkvæmdum á vegum Náttúruverndar ríkisins .....	287
194	23. mars	Gjaldskrá vegna eftirlits á vegum Geislavarna ríkisins fyrir árið 1998 .....	717
205	3. apríl	Reglugerð um Áfengis- og tóbaksverslun ríkisins .....	753-758
243	28. apríl	Gjaldskrá Löggildingarstofu fyrir löggildingar, prófanir og kvarðanir .....	821
245	28. apríl	Gjaldskrá Löggildingarstofu fyrir löggildingargjald frá prófunarstofum .....	826-827
257	4. maí	Gjaldskrá yfir þjónustumælingar og aðra útselda vinnu er Rannsóknastofnun fiskiðnaðarins annast .....	838-840
260	4. maí	Gjaldskrá fyrir þjónustu veitta af gæðasviði Fiskistofu .....	842
274	8. maí	Reglugerð um Bygðastofnun .....	884-891
474	20. júlí	Reglugerð um breytingu á reglugerð nr. 271/1995 um meðferðarstöð ríkisins fyrir unglinga .....	1573-1574
503	7. ágúst	Gjaldskrá fyrir sérstök eftirlits- og þjónustustörf Vinnueftirlits ríkisins .....	1659-1662
590	5. okt.	Reglugerð um sameiningu heilbrigðisstofnana .....	1853
645	6. nóv.	Gjaldskrá fyrir útgáfu og birtingu gagna frá Landmælingum Íslands á prentuðu formi .....	2017-2018
670	16. nóv.	Reglugerð um vinnumarkaðsaðgerðir .....	2036-2043
725	8. des.	Gjaldskrá Fasteignamats ríkisins .....	2131-2133
752	17. des.	Reglugerð um breytingu á reglugerð nr. 60/1991, um hlut Vinnueftirlits ríkisins í tryggingagjaldi launagreiðenda, ásamt síðari breytingum .....	2370
777	23. des.	Reglugerð um greiðslu kostnaðar við opinbert eftirlit með fjármálastarfsemi .....	2403-2405
789	18. des.	Gjaldskrá um breytingu á gjaldskrá nr. 353/1994 vegna mats á umhverfisáhrifum .....	2459-2460
792	29. des.	Auglýsing um breytingu á gjaldskrá Rafmagnsveitna ríkisins	2461-2462
<b>Sameining sveitarfélaga.</b>			
33	9. jan.	Auglýsing um staðfestingu félagsmálaráðuneytisins á sameiningu Egilsstaðabæjar, Eiðahrepps, Hjaltastaðahrepps, Skriðdalshrepps og Vallahrepps .....	60-61
34	12. jan.	Auglýsing um staðfestingu félagsmálaráðuneytisins á sameiningu Grafningshrepps og Grímsneshrepps .....	61



Nr.	Dagsetning	Fyrirsögn	Blaðsíðatal
61	26. jan.	Auglýsing um staðfestingu félagsmálaráðuneytisins á sameiningu Eskifjarðarkaupstaðar, Neskaupstaðar og Reyðarfjarðarhrepps .....	128
187	16. mars	Auglýsing um staðfestingu félagsmálaráðuneytisins á sameiningu Eyrarbakkahrepps, Sandvíkurhrepps, Selfossbæjar og Stokkseyrarhrepps .....	693
193	27. mars	Auglýsing um staðfestingu félagsmálaráðuneytisins á sameiningu Árskógshrepps, Dalvíkurkaupstaðar og Svarfaðardalshrepps .....	716
195	27. mars	Auglýsing um staðfestingu félagsmálaráðuneytisins á sameiningu Álftaneshrepps, Borgarbyggðar, Borgarhrepps og Þverárhlíðarhrepps .....	718
215	2. apríl	Auglýsing um staðfestingu félagsmálaráðuneytisins á sameiningu Fremri-Torfustaðahrepps, Hvammstangahrepps, Kirkjuhvammshrepps, Staðarhrepps, Ytri-Torfustaðahrepps, Þorkelshólshrepps og Þverárhrepps .....	764
229	20. apríl	Auglýsing um staðfestingu félagsmálaráðuneytisins á sameiningu Fljótahrepps, Hofshrepps, Hólahrepps, Lýtingsstaðahrepps, Rípurhrepps, Sauðárkrókskaupstaðar, Seyluhrepps, Skarðshrepps, Skefilsstaðahrepps, Staðarhrepps og Viðvíkurhrepps .....	794
231	20. apríl	Auglýsing um staðfestingu félagsmálaráðuneytisins á sameiningu Kjalarneshrepps og Reykjavíkur .....	797
234	17. apríl	Auglýsing um staðfestingu félagsmálaráðuneytisins á sameiningu Borgarhafnarhrepps, Bæjarhrepps, Hofshrepps og Hornafjarðarbæjar .....	798-799
236	21. apríl	Auglýsing um staðfestingu félagsmálaráðuneytisins á sameiningu Andakílshrepps, Hálsahrepps, Lundarreykjadalshrepps og Reykholtisdalshrepps .....	800
573	24. sept.	Auglýsing um nafn á sveitarfélagi því sem til varð við sameiningu Grafningshrepps og Grímsneshrepps .....	1815
574	24. sept.	Auglýsing um nafn á sveitarfélagi því sem til varð við sameiningu Egilsstaðabæjar, Eiðahrepps, Hjaltastaðahrepps, Skriðdalshrepps og Vallahrepps .....	1815
592	5. okt.	Auglýsing um nafn á sveitarfélagi því sem til varð við sameiningu Árskógshrepps, Dalvíkurkaupstaðar og Svarfaðardalshrepps .....	1854
620	15. okt.	Auglýsing um nafn á sveitarfélagi því sem til varð við sameiningu Hlíðarhrepps, Jökuldalshrepps og Tunguhrepps ..	1978
696	25. nóv.	Auglýsing um nafn á sveitarfélagi því sem til varð við sameiningu Borgarhafnarhrepps, Bæjarhrepps, Hofshrepps og Hornafjarðarbæjar .....	2084
697	25. nóv.	Auglýsing um nafn á sveitarfélagi því sem til varð við sameiningu Fljótahrepps, Hofshrepps, Hólahrepps, Lýtingsstaðahrepps, Rípurhrepps, Sauðárkrókskaupstaðar, Seyluhrepps, Skarðshrepps, Skefilsstaðahrepps, Staðarhrepps og Viðvíkurhrepps .....	2084

Nr.	Dagsetning	Fyrirsögn	Blaðsíðutal
727	10. des.	Auglýsing um nafn á sveitarfélagi því sem til varð við sameiningu Eyrarbakkahepps, Sandvíkurhepps, Selfossbæjar og Stokkseyrarhepps .....	2140
798	18. des.	Auglýsing um nafn á sveitarfélagi því sem til varð við sameiningu Eskifjarðarkaupstaðar, Neskaupstaðar og Reyðarfjarðarhepps .....	2476
<b>Sameinuðu þjóðirnar.</b>			
456	8. júlí	Auglýsing um að fella úr gildi auglýsingu nr. 459, dags. 3. nóvember 1993 .....	1485
468	8. júlí	Auglýsing um ráðstafanir til að framfylgja ályktunum öryggisráðs Sameinuðu þjóðanna nr. 864(1993), 1127(1997), 1130(1997), 1173(1998) og 1176(1998) vegna brota UNITA-hreyfingarinnar í Angóla á ályktunum ráðsins ....	1567-1568
469	8. júlí	Auglýsing um ráðstafanir til að framfylgja ályktun öryggisráðs Sameinuðu þjóðanna nr. 1160(1998) um bann við sölu vopna og vopnabúnaðar til Sambandslýðveldisins Júgóslavíu, þ.m.t. Kósóvó, og um að fella úr gildi auglýsingu nr. 197, dags. 2. júní 1992 .....	1568
470	8. júlí	Auglýsing um ráðstafanir til að framfylgja ályktun öryggisráðs Sameinuðu þjóðanna nr. 661(1990) vegna innrásar Íraka í Kúvæt .....	1569-1570
471	8. júlí	Auglýsing um ráðstafanir til að framfylgja ályktun öryggisráðs Sameinuðu þjóðanna nr. 1171(1998) um refsiaðgerðir gegn hinum vopnuðu stjórnarandstöðusveitum í Sierra Leone .....	1570
472	8. júlí	Auglýsing um refsiaðgerðir til að framfylgja ályktun öryggisráðs Sameinuðu þjóðanna nr. 1054(1996) um refsiaðgerðir gegn Súdan .....	1571
<b>Samgöngumál, sjá Flugmál; Hafnamál; Siglingar, skip; Umferðarmál; Ökutæki.</b>			
<b>Samkeppnismál.</b>			
349	11. júní	Reglugerð um breytingu á reglugerð um efnislegar samkeppnisreglur í samningnum um Evrópska efnahagssvæðið, nr. 594/1993, með síðari breytingum .....	1076
358	11. júní	Reglugerð um breytingu á reglugerð um málsmeðferð og valdsvið eftirlitsstofnunar EFTA á sviði samkeppni samkvæmt samningnum um Evrópska efnahagssvæðið, nr. 593/1993, með síðari breytingum .....	1087
517	27. ágúst	Tilkynning nr. 2/1998 um flutningsjöfnunargjald á olíuvörum	1693
580	25. sept.	Reglur um verðmerkingar .....	1821-1822
680	27. nóv.	Tilkynning nr. 4/1998 um flutningsjöfnunargjald á olíuvörum	2057
719	1. des.	Reglur um heiti og merkingu textílværa .....	2115-2129

Nr.	Dagsetning	Fyrirsögn	Blaðsíðatal
761	11. des.	Reglugerð um niðurfellingu flutningsjöfnunargjalds af olúvörum .....	2374
782	22. des.	Tilkynning nr. 5/1998 um flutningsjöfnunargjald á olúvörum	2407-2408
<b>Sauðárkrókur.</b>			
96	17. feb.	Reglugerð um skipulag og starfsemi Náttúrustofu Norðurlands vestra á Sauðárkróki .....	179-180
229	20. apríl	Auglýsing um staðfestingu félagsmálaráðuneytisins á sameiningu Fljótahrepps, Hofshrepps, Hólahrepps, Lýtingsstaðahrepps, Rípurhrepps, Sauðárkrókskaupstaðar, Seyluhrepps, Skarðshrepps, Skefilsstaðahrepps, Staðahrepps og Viðvíkurhrepps .....	794
467	20. júlí	Samþykkt um stjórn sameinaðs sveitarfélags Fljótahrepps, Hofshrepps, Hólahrepps, Lýtingsstaðahrepps, Rípurhrepps, Sauðárkrókskaupstaðar, Seyluhrepps, Skarðshrepps, Skefilsstaðahrepps, Staðahrepps og Viðvíkurhrepps og fundarsköp sveitarstjórnar .....	1551-1566
488	11. ágúst	Fjallskilareglugerð fyrir Skagafjarðarsýslu .....	1602-1612
697	25. nóv.	Auglýsing um nafn á sveitarfélagi því sem til varð við sameiningu Fljótahrepps, Hofshrepps, Hólahrepps, Lýtingsstaðahrepps, Rípurhrepps, Sauðárkrókskaupstaðar, Seyluhrepps, Skarðshrepps, Skefilsstaðahrepps, Staðahrepps og Viðvíkurhrepps .....	2084
<b>Seðlabanki Íslands, sjá Bankamál.</b>			
<b>Selfoss.</b>			
29	9. jan.	Gjaldskrá fyrir sorphirðu á Selfossi 1998 .....	50
48	27. jan.	Auglýsing um breytingu á gjaldskrá Selfossveitna bs. ....	99
112	17. feb.	Auglýsing um breytingu á gjaldskrá Selfossveitna bs. ....	211
187	16. mars	Auglýsing um staðfestingu félagsmálaráðuneytisins á sameiningu Eyrarbakka- og Sandvíkurhrepps, Selfossbæjar og Stokkseyrarhrepps .....	693
356	12. júní	Auglýsing um breytingu á aðalskipulagi Selfoss 1995-2015	1086
363	18. júní	Auglýsing um breytingu á deiliskipulagi Tryggvagarðs, Selfossi .....	1093
364	18. júní	Auglýsing um breytingu á deiliskipulagi Furugrundar, Selfossi .....	1094
427	8. júlí	Skipulagsskrá fyrir sjálfseignarstofnunina Tryggvaskála .....	1356-1357
617	15. okt.	Samþykkt bæjarstjórnar sameinaðs sveitarfélags Eyrarbakka- og Sandvíkurhrepps, Selfossbæjar og Stokkseyrarhrepps um útvístartíma barna .....	1975-1976
727	10. des.	Auglýsing um nafn á sveitarfélagi því sem til varð við sameiningu Eyrarbakka- og Sandvíkurhrepps, Selfossbæjar og Stokkseyrarhrepps .....	2140

Nr.	Dagsetning	Fyrirsögn	Blaðsíðutal
<b>Seltjarnarnes.</b>			
81	5. feb.	Auglýsing um friðlýsingu Valhúsahæðar, Seltjarnarnesi .....	162-163
282	12. maí	Samþykkt um breytingu á samþykkt um stjórn Seltjarnarneskaupstaðar og fundarsköp bæjarstjórnar nr. 61/1988, sbr. samþykkt nr. 365/1991 .....	906-908
477	28. júlí	Starfsreglur fyrir samvinnunefnd um svæðisskipulag á höfuðborgarsvæðinu .....	1578-1579
<b>Seyðisfjörður.</b>			
62	19. jan.	Gjaldskrá fyrir sorphirðu á Seyðisfirði árið 1998 .....	129
246	28. apríl	Auglýsing um breytingu á samþykkt um stjórn Seyðisfjarðarkaupstaðar og fundarsköp bæjarstjórnar nr. 453/ 1988, með síðari breytingum .....	827
270	30. apríl	Samþykkt um breytingu á samþykkt um stjórn Seyðisfjarðarkaupstaðar og fundarsköp bæjarstjórnar nr. 453/1988, með síðari breytingum .....	875-878
272	4. maí	Samþykkt um hunda- og kattahald í Seyðisfjarðarkaupstað	880-882
<b>Siglingar, skip.</b>			
2	2. jan.	Auglýsing um frestun gildistöku ákvæða um losunar- og sjósetningarbúnað gúmmíbjörgunarbáta .....	1
54	7. jan.	Reglugerð um breytingu á reglum um smíði og búnað íslenskra skipa nr. 553/1975, með síðari breytingum .....	117-118
55	7. jan.	Reglugerð um breytingu á reglum um smíði og búnað báta með mestu lengd allt að 15 metrum nr. 592/1994, með síðari breytingum .....	119-120
67	28. jan.	Gjaldskrá fyrir hafnir .....	133-137
107	12. feb.	Reglugerð um varnir gegn sorpmengun frá skipum .....	201-205
150	6. mars	Reglugerð um mælingar á fiskilestum .....	295-296
152	3. mars	Reglugerð um gjöld fyrir skoðun, skráningu, mælingu skipa o.fl. ....	298-302
204	30. mars	Auglýsing um breytingu á starfsreglum um öryggisfræðslu sjómanna nr. 323/1988 .....	752
207	27. mars	Reglugerð um breytingu á reglugerð um atvinnuréttindi skipstjórnar- og vélstjórnarmanna nr. 118/1996 .....	759
314	3. júní	Reglur um breytingu á reglum nr. 189/1994 um björgunar- og öryggisbúnað íslenskra skipa .....	983
320	27. maí	Reglugerð um leiðsögu skipa .....	987-988
365	8. júní	Reglugerð um heilbrigðisþjónustu, lyf og læknisáhöld um borð í íslenskum skipum .....	1094-1104
461	27. júlí	Reglugerð um breytingu á reglugerð um gjöld fyrir skoðun, skráningu, mælingu skipa o.fl., nr. 152/1998 .....	1528
463	27. júlí	Reglugerð um leyfi til farþegaflutninga með skipum .....	1535-1537
508	13. ágúst	Auglýsing um gildistöku reglugerðar ráðsins (EBE) nr. 3577/92 frá 7. desember 1992 um beitingu meginreglunnar um frjálssa þjónustustarfsemi í flutningum á sjó innan aðildarríkjanna (gestaflutningar á sjó) .....	1685

Nr.	Dagsetning	Fyrirsögn	Blaðsíðatal
513	18. ágúst	Reglugerð um innflutning, sölu og uppsetningu á GMDSS fjarskiptabúnaði í skip .....	1691-1692
543	7. sept.	Auglýsing um gildistöku ákvæða er leiða af samningnum um Evrópska efnahagssvæðið vegna flutninga á skipgengum vatnaleiðum .....	1770
545	9. sept.	Auglýsing um gjöld vegna námskeiðs til að öðlast löggildingu til fasteigna- og skipasölu .....	1772
563	14. sept.	Auglýsing um gildistöku reglugerðar ráðsins (EBE) nr. 3577/92 frá 7. desember 1992 um beitingu meginreglunnar um frjálsa þjónustustarfsemi í flutningum á sjó innan aðildarríkjanna (gestaflutningar á sjó) .....	1796-1800
665	10. nóv.	Reglugerð um breytingu á reglugerð um fjarskiptabúnað og fjarskipti íslenskra skipa nr. 295/1994 .....	2032
675	10. nóv.	Reglugerð um iðgjald vegna slystryggingar sjómanna .....	2049-2050
693	10. nóv.	Reglur um breytingu á reglum um smíði og búnað báta með mestu lengd allt að 15 metrum, nr. 592/1994 með síðari breytingum .....	2080
710	19. nóv.	Reglugerð um tilkynningarskyldu skipa sem flytja hættulegan varning .....	2106-2111
744	10. des.	Auglýsing um frestun á gildistöku ákvæða um losunar- og sjósetningarbúnað gúmmíbjörgunarbáta .....	2192
766	18. des.	Auglýsing um upphafsstuðla við mælingar á vinnslunýtingu um borð í skipum sem vinna afla um borð .....	2378-2379
785	14. des.	Reglugerð um lágmarkskröfur er varða öryggi, hollustuhætti og heilsu við vinnu um borð í fiskiskipum .....	2424-2432
786	14. des.	Reglugerð um ráðstafanir er stuðla að bættu öryggi og heilsu starfsmanna um borð í skipum .....	2432-2439
<b>Siglufjörður.</b>			
174	20. mars	Gjaldskrá fyrir sorphirðu á Siglufirði .....	672-673
264	30. apríl	Auglýsing um útgáfu starfsleyfis fyrir Kítín ehf., kítosanverksmiðju á Siglufirði .....	868
415	30. júní	Auglýsing um breytingu á aðalskipulagi Siglufjarðar 1980-2000 .....	1301
709	7. des.	Auglýsing um staðfestingu á breytingu á aðalskipulagi Siglufjarðar 1980-2000, hafnarsvæði .....	2105
721	7. des.	Auglýsing um umferð á Siglufirði .....	2130
<b>Símamál, sjá Fjarskipti.</b>			
<b>Sjávarútvegur.</b>			
6	9. jan.	Reglugerð um verndun smáfisks við tog- og dragnótaveiðar fyrir Suðausturlandi .....	6-7
24	15. jan.	Reglugerð um möskvamæla og framkvæmd möskvamælinga .....	41-42
25	15. jan.	Reglugerð um botn- og flotvörpur .....	43-45
26	14. jan.	Auglýsing um framkvæmd skyndilokana Hafrannsóknastofnunarinnar .....	46-47

Nr.	Dagsetning	Fyrirsögn	Blaðsíðutal
51	26. jan.	Auglýsing um leyfilegan loðnuafla grænlskra, norskra og færeyskra skipa í fiskveiðilandhelgi Íslands á loðnuvertíðinni 1997/1998 .....	101
52	26. jan.	Reglugerð um breytingu á reglugerð nr. 374, 20. júní 1997, um loðnuveiðar erlendra skipa í fiskveiðilandhelgi Íslands .....	101
57	29. jan.	Reglugerð um breytingu á reglugerð nr. 341, 5. júní 1997, um friðunarsvæði við Ísland .....	121
64	2. feb.	Reglugerð um þorskfisknet .....	131-132
75	6. feb.	Reglugerð um hrognkelsaveiðar .....	153-155
76	9. feb.	Auglýsing um leyfilegan loðnuafla grænlskra, norskra og færeyskra skipa í fiskveiðilandhelgi Íslands á loðnuvertíðinni 1997/1998 .....	155
77	6. feb.	Reglugerð um botn- og flotvörpur .....	156-158
121	27. feb.	Reglugerð um friðun hrygningarþorsks á vetrarvertíð 1998 .....	243-244
124	1. mars	Reglugerð um leyfilegan hámarksaflla íslenskra loðnuskipa á vertíðinni 1997/1998 .....	250
147	5. mars	Reglugerð um greiðslumiðlun innan sjávarútvegsins .....	288-290
148	5. mars	Reglugerð um friðun veiðisvæða fyrir Suðurlandi .....	291-292
150	6. mars	Reglugerð um mælingar á fiskilestum .....	295-296
155	13. mars	Reglugerð um veiðar krókabáta fiskveiðiárið 1997/1998 .....	305-308
156	13. mars	Reglugerð um breytingu á reglugerð nr. 414, 27. júní 1997, um veiðar í atvinnuskyni fiskveiðiárið 1997/1998 .....	308-309
162	1. mars	Reglugerð um hollustuhætti við meðferð, vinnslu og dreifingu sjávarafurða .....	358-486
210	8. apríl	Reglugerð um breytingu á reglugerð nr. 262, 18. maí 1994, um bann við línuveiðum á norðanverðum Breiðafirði .....	760
238	21. apríl	Reglugerð um breytingu á reglugerð nr. 414, 26. júní 1997, um veiðar í atvinnuskyni fiskveiðiárið 1997/1998 .....	804
248	30. apríl	Reglugerð um leyfisbindingu veiða úr norsk-íslenska síldarstofninum 1998 .....	829
249	4. maí	Reglugerð um heimild færeyskra skipa til veiða á kolmunna við Ísland á árinu 1998 .....	830-831
250	4. maí	Reglugerð um breytingu á reglugerð nr. 6, 9. janúar 1998, um verndun smáfisks við tog- og dragnótaveiðar fyrir Suðausturlandi .....	831
251	4. maí	Reglugerð um heimild færeyskra, norskra og rússneskra skipa til síldveiða við Ísland á árinu 1998 .....	832-833
253	4. maí	Reglugerð um breytingu á reglugerð nr. 414, 27. júní 1997, um veiðar í atvinnuskyni 1997/1998 .....	834
257	4. maí	Gjaldskrá yfir þjónustumælingar og aðra útselda vinnu er Rannsóknastofnun fiskiðnaðarins annast .....	838-840
260	4. maí	Gjaldskrá fyrir þjónustu veitta af gæðasviði Fiskistofu .....	842
268	11. maí	Reglugerð um stjórn veiða úr norsk-íslenska síldarstofninum 1998 .....	871-873
307	27. maí	Reglugerð um veiðar á gulllaxi .....	968-969
342	19. júní	Reglugerð um loðnuveiðar erlendra skipa í fiskveiðilandhelgi Íslands á loðnuvertíðinni 1998/1999 .....	1057-1061

Nr.	Dagsetning	Fyrirsögn	Blaðsíðutal
343	19. júní	Reglugerð um loðnuveiðar íslenskra skipa 1998/1999 .....	1061-1062
344	12. júní	Reglugerð um karfaveiðar fiskiskipa frá Evrópusambandinu í fiskveiðilandhelgi Íslands 1998 .....	1062-1066
381	30. júní	Reglugerð um viðauka við reglugerð nr. 243 4. september 1968 um síldarútvegsnefnd og útflutning saltaðrar síldar..	1137
382	30. júní	Reglugerð um breytingu á reglugerð nr. 77, 6. febrúar 1998, um botn- og flotvörpur .....	1137
404	10. júlí	Reglugerð um breytingu á reglugerð nr. 251, 4. maí 1998, um heimild færeyskra, norskra og rússneskra skipa til síldveiða við Ísland á árinu 1998 .....	1273
405	13. júlí	Reglugerð um breytingu á reglugerð nr. 342, 19. júní 1998, um loðnuveiðar erlendra skipa í fiskveiðilandhelgi Íslands á loðnuvertíðinni 1998/1999 .....	1274
445	16. júlí	Reglugerð um breytingu á reglugerð nr. 418, 27. júní 1997, um veiðieftirlitsgjald .....	1465
446	16. júlí	Reglugerð skv. ákvæði til bráðabirgða I í lögum nr. 83/1995, um breytingu á lögum nr. 38/1990, um stjórn fiskveiða, með síðari breytingum .....	1466
447	16. júlí	Reglugerð um greiðslu gjalds til Þróunarsjóðs sjávarútvegsins fiskveiðiárið 1998/1999 .....	1467-1468
448	16. júlí	Reglugerð um veiðar í atvinnuskyni fiskveiðiárið 1998/1999	1468-1474
449	16. júlí	Reglugerð um veiðar krókabáta fiskveiðiárið 1998/1999 .....	1475-1478
478	30. júlí	Reglugerð um tegundir sem undanþegnar eru viðskiptum á Kvótapiingi .....	1579
480	30. júlí	Gjaldskrá fyrir Kvótapiing Íslands fiskveiðiárið 1998-1999...	1580
486	4. ágúst	Reglugerð um gerð og útbúnað smáfiskaskilju .....	1597-1600
487	10. ágúst	Reglugerð um afnám banns við togveiðum á Selvogsbanka	1601
494	12. ágúst	Reglugerð um friðunarsvæði við Ísland .....	1629-1632
495	12. ágúst	Reglugerð um togveiðar á kolmunna .....	1632-1633
498	12. ágúst	Reglugerð um verndun smáfisks við tog- og dragnótaveiðar fyrir Suðausturlandi .....	1637-1638
501	18. ágúst	Skipulagsskrá Vöruþróunar- og markaðsöflunarsjóðs síldarútvegsins .....	1655-1657
510	24. ágúst	Reglugerð um leyfi til fullvinnslu botnfiskafla um borð í veiðiskipum .....	1686-1687
511	18. ágúst	Reglugerð um mælingar á vinnslunýtingu um borð í skipum sem vinna afla um borð .....	1688-1690
521	2. sept.	Reglugerð um skráningu samninga um kaupleigu eða leigu fiskiskipa .....	1696
522	18. ágúst	Reglugerð um vigtun sjávaraflla .....	1697-1707
538	9. sept.	Auglýsing um fjölda sóknardaga krókabáta á fiskveiðiárinu 1998/1999 .....	1760
539	10. sept.	Reglugerð um síldveiðar íslenskra skipa í efnahagslögsögu Noregs 1998 .....	1761-1762
540	9. sept.	Reglugerð um úthafs rækjuveiðisvæði og notkun seiðaskilju við rækjuveiðar .....	1763-1764
549	14. sept.	Reglugerð um afnám reglugerðar nr. 381, 25. júní 1997 .....	1775

## LXXXVII

Nr.	Dagsetning	Fyrirsögn	Blaðsíðutal
567	1. okt.	Reglugerð um bann við dragnótaveiðum í norðanverðum Faxaflóa .....	1803
607	13. okt.	Reglugerð um breytingu á reglugerð nr. 342, 19. júní 1998, um loðnuveiðar erlendra skipa í fiskveiðilandhelgi Íslands á loðnuvertíðinni 1998/1999 .....	1912
608	22. okt.	Reglugerð um breytingu á reglugerð nr. 148, 5. mars 1998, um friðun veiðisvæða fyrir Suðurlandi .....	1913
636	30. okt.	Reglugerð um bann við síldveiðum við Eldey .....	1994
655	13. nóv.	Reglugerð um breytingu á reglugerð nr. 342, 19. júní 1998, um loðnuveiðar erlendra skipa í fiskveiðilandhelgi Íslands á loðnuvertíðinni 1998/1999 .....	2028
666	19. nóv.	Reglugerð um sérstök línu- og netasvæði .....	2033
668	17. nóv.	Reglugerð um breytingu á reglugerð nr. 447, 16. júlí 1998, um greiðslu gjalds til Þróunarsjóðs sjávarútvegsins fiskveiðiárið 1998/1999 .....	2034
675	10. nóv.	Reglugerð um iðgjald vegna slysatryggingar sjómanna .....	2049-2050
703	10. des.	Reglugerð um bann við síldveiðum á Eldeyjarbanka .....	2093
745	17. des.	Auglýsing um skrá yfir ríki, svæði og starfsstöðvar, sem innflutningur sjávarafurða og annarra afurða sem falla undir reglugerð um meðferð, vinnslu og dreifingu sjávarafurða, er heimill frá .....	2193-2358
749	14. des.	Reglugerð um breytingu á reglugerð nr. 448, 16. júlí 1998, um veiðar í atvinnuskyni fiskveiðiárið 1998/1999 .....	2364
755	15. des.	Reglugerð um breytingu á reglugerð nr. 498, 12. ágúst 1998, um verndun smáfisks við tog- og dragnótaveiðar fyrir Suðausturlandi .....	2372
766	18. des.	Auglýsing um upphafsstuðla við mælingar á vinnslunýtingu um borð í skipum sem vinna afla um borð .....	2378-2379
768	18. des.	Auglýsing um reglur um lágmarksurttak við úrtaksvigtun.....	2380-2382
769	18. des.	Reglugerð um veiðar á úthafskarfa 1999 .....	2383-2384
775	21. des.	Gjaldskrá yfir þjónustumælingar og aðra útselda vinnu er Rannsóknastofnun fiskiðnaðarins annast .....	2392-2395
784	22. des.	Reglugerð um eftirlit með innflutningi sjávarafurða .....	2413-2423
785	14. des.	Reglugerð um lágmarkskröfur er varða öryggi, hollustuhætti og heilsu við vinnu um borð í fiskiskipum .....	2424-2432
786	14. des.	Reglugerð um ráðstafanir er stuðla að bættu öryggi og heilsu starfsmanna um borð í skipum .....	2432-2439
806	29. des.	Reglugerð um bann við rækjuveiðum .....	2487-2488
813	30. des.	Reglugerð um breytingu á reglugerð nr. 8 14. janúar 1997 um Þróunarsjóð sjávarútvegsins með áorðnum breytingum	2501-2502
<b>Sjóðir og stofnanir.</b>			
4	6. jan.	Reglugerð um útgáfu húsbréfa á árinu 1998 fyrir Byggingsjóð ríkisins, húsbréfadeild .....	3-4
22	9. jan.	Auglýsing um breytingu á lágmarksupphæð stofnfjár sjóðs eða stofnunar sem starfar samkvæmt staðfestri skipulagskrá .....	37



## LXXXVIII

Nr.	Dagsetning	Fyrirsögn	Blaðsíðatal
30	12. jan.	Reglugerð fyrir Bjargráðasjóð .....	51-55
42	12. jan.	Skipulagsskrá fyrir Menningarsjóð Sjóvá-Almennra trygginga hf. ....	88-89
63	20. jan.	Skipulagsskrá fyrir Sjálfseignarstofnun St. Jósefsspítala, Reykjavík .....	129-130
111	13. feb.	Skipulagsskrá fyrir sjálfseignarstofnunina At-konur, Áhuga- hópur um atvinnumál kvenna á Vestfjörðum .....	209-210
128	18. feb.	Skipulagsskrá fyrir sjálfseignarstofnunina Safnasafnið .....	259-262
142	17. feb.	Skipulagsskrá fyrir Tónlistarskólann í Reykjavík .....	283-285
144	19. feb.	Skipulagsskrá fyrir Minningarsjóð Ólafíu Jóhannsdóttur .....	286-287
181	16. mars	Skipulagsskrá fyrir Vinasjóð Heilsugæslustöðvarinnar á Akureyri .....	690-691
199	25. mars	Auglýsing um staðfestingu á breytingum á skipulagsskrá fyrir sjóðinn Þjóðhátíðargjöf Norðmanna nr. 279 30. maí 1975	735
203	17. mars	Reglugerð um Bókasafnssjóð höfunda .....	751-752
237	15. apríl	Reglugerð um ríkisábyrgðir, Ríkisábyrgðasjóð og endurlán ríkissjóðs .....	800-804
254	28. apríl	Reglugerð um breyting á reglugerð nr. 273/1991 um tann- verndarsjóð .....	835
322	29. maí	Auglýsing um úthlutunarreglur Lánasjóðs íslenskra náms- manna fyrir skólaárið 1998-1999 .....	990-1011
329	4. júní	Skipulagsskrá fyrir sjálfseignarstofnunina Arnarvatnsheiði og Geitland .....	1018-1021
347	11. júní	Skipulagsskrá fyrir Sjálfseignarstofnunina Skóga .....	1070-1072
352	16. júní	Skipulagsskrá fyrir sjálfseignarstofnunina Ok .....	1080-1083
392	11. maí	Skipulagsskrá fyrir Listasjóð Guðmundu S. Kristinsdóttur ..	1193-1194
393	22. júní	Auglýsing um staðfestingu á breytingum á skipulagsskrá fyrir Minningarsjóð Helgu M. Pálsdóttur nr. 358 5. júlí 1989 .	1194
396	16. júní	Skipulagsskrá fyrir Samhug í verki .....	1212-1213
424	8. júlí	Skipulagsskrá fyrir Námssjóð Sameinaðra verktaka hf. við Tækniskóla Íslands .....	1351-1353
425	7. júlí	Skipulagsskrá fyrir Yrkju .....	1353-1354
426	7. júlí	Skipulagsskrá fyrir Menningarsjóð Landsbanka Íslands hf. .	1354-1355
427	8. júlí	Skipulagsskrá fyrir sjálfseignarstofnunina Tryggvaskála .....	1356-1357
428	7. júlí	Skipulagsskrá fyrir rannsóknarsjóð í slitgigtarsjúkdómum ...	1357-1358
429	7. júlí	Skipulagsskrá fyrir sjálfseignarstofnunina Húsfélag Hvann- eyrar .....	1358-1360
430	7. júlí	Skipulagsskrá fyrir Minningarsjóð Lindar hf. um Jean Pierre Jacquillat .....	1360-1361
447	16. júlí	Reglugerð um greiðslu gjalds til Þróunarsjóðs sjávarútvegsins fiskveiðiárið 1998/1999 .....	1467-1468
476	24. júlí	Skipulagsskrá fyrir „Ævinlega erfingjarentu Sigríðar Mel- steð“ .....	1576-1577
501	18. ágúst	Skipulagsskrá Vöruþróunar- og markaðsöflunarsjóðs síldar- útvegsins .....	1655-1657
525	21. ágúst	Reglugerð um Tryggingasjóð sjálfstætt starfandi einstaklinga	1710-1714

Nr.	Dagsetning	Fyrirsögn	Blaðsíðutal
554	11. sept.	Skipulagsskrá Skólabókasafnssjóðs Helgu Proppé .....	1785-1786
578	29. sept.	Skipulagsskrá fyrir sjálfseignarstofnunina Þjónustumiðstöð rannsóknarverkefna .....	1819-1820
582	22. sept.	Skipulagsskrá fyrir sjálfseignarstofnun Verslunarráðs Íslands um viðskiptamenntun .....	1823-1826
586	29. sept.	Skipulagsskrá fyrir Listaháskóla Íslands .....	1833-1835
601	1. okt.	Skipulagsskrá fyrir minningarsjóð Sigurðar Óskars Sigvaldasonar frá Gilsbakka í Öxarfirði, N-Þing. ....	1897-1898
602	7. okt.	Skipulagsskrá fyrir Öldrunarmiðstöðina Höfn í Hafnarfirði .	1898-1901
609	8. okt.	Skipulagsskrá fyrir Jarðasjóð Vestur-Húnavatnssýslu .....	1914-1915
668	17. nóv.	Reglugerð um breytingu á reglugerð nr. 447, 16. júlí 1998, um greiðslu gjalds til Þróunarsjóðs sjávarútvegsins fiskveiðiárið 1998/1999 .....	2034
669	17. nóv.	Reglugerð um breytingu á reglugerð um félagslegar íbúðir og Byggingarsjóð verkamanna nr. 375/1996 .....	2035
718	7. des.	Skipulagsskrá fyrir Námssjóð Hraðfrystihúss Eskifjarðar hf.	2114-2115
741	14. des.	Skipulagsskrá fyrir Menntunarsjóð málm- og véltæknigreina	2187-2188
771	21. des.	Reglugerð um breytingu á reglugerð um jöfnunarframlög Jöfnunarsjóðs sveitarfélaga til reksturs grunnskóla nr. 653/1997 .....	2386-2387
788	15. des.	Skipulagsskrá Hússtjórnarskólans á Hallormsstað .....	2457-2459
797	22. des.	Skipulagsskrá fyrir Vídalínssjóð Skálholtsskóla .....	2475
812	23. des.	Skipulagsskrá fyrir Samgönguminjasafnið Ystafelli .....	2500-2501
813	30. des.	Reglugerð um breytingu á reglugerð nr. 8 14. janúar 1997 um Þróunarsjóð sjávarútvegsins með áorðunum breytingum .....	2501-2502
<b>Skaftafellssýslur.</b>			
234	17. apríl	Auglýsing um staðfestingu félagsmálaráðuneytisins á sam- einingu Borgarhafnarhrepps, Bæjarhrepps, Hofshrepps og Hornafjarðarbæjar .....	798-799
696	25. nóv.	Auglýsing um nafn á sveitarfélagi því sem til varð við sam- einingu Borgarhafnarhrepps, Bæjarhrepps, Hofshrepps og Hornafjarðarbæjar .....	2084
<b>Skagafjarðarsýsla.</b>			
229	20. apríl	Auglýsing um staðfestingu félagsmálaráðuneytisins á sam- einingu Fljótahrepps, Hofshrepps, Hólahrepps, Lýtings- staðahrepps, Rípurhrepps, Sauðárkrókskaupstaðar, Seylu- hrepps, Skarðshrepps, Skefilsstaðahrepps, Staðahrepps og Viðvíkurhrepps .....	794
467	20. júlí	Samþykkt um stjórn sameinaðs sveitarfélags Fljótahrepps, Hofshrepps, Hólahrepps, Lýtingsstaðahrepps, Rípurhrepps, Sauðárkrókskaupstaðar, Seyluhrepps, Skarðshrepps, Skef- ilsstaðahrepps, Staðahrepps og Viðvíkurhrepps og fund- arsköp sveitarstjórnar .....	1551-1566

Nr.	Dagsetning	Fyrirsögn	Blaðsíðatal
488	11. ágúst	Fjallskilareglugerð fyrir Skagafjarðarsýslu .....	1602-1612
536	4. sept.	Auglýsing um breytingu á aðalskipulagi Hóla í Hjaltadal 1990-2010 .....	1756
697	25. nóv.	Auglýsing um nafn á sveitarfélagi því sem til varð við sameiningu Fljótahrepps, Hofshrepps, Hólahrepps, Lýtingsstaðahrepps, Rípurhrepps, Sauðárkrókskaupstaðar, Seyluhrepps, Skarðshrepps, Skefilsstaðahrepps, Staðahrepps og Viðvíkurhrepps .....	2084
<b>Skattar, gjöld og tollar.</b>			
7	2. jan.	Reglugerð um greiðslu vaxtabóta .....	8-11
11	1. jan.	Auglýsing ríkisskattstjóra nr. 1/1998 um skilafresti launaskýrslna o.fl. gagna samkvæmt 92. gr. laga nr. 75/1981, um tekjuskatt og eignarskatt, með síðari breytingum .....	14
14	2. jan.	Reglugerð um innheimtu markaðsgjalds á árinu 1998 .....	16
15	5. jan.	Auglýsing nr. 5/1998 frá ríkisskattstjóra um ýmsar grunnfjárhæðir í almennum skattskilum .....	16-17
16	2. jan.	Auglýsing ríkisskattstjóra nr. 2/1998 um skattmat í staðgreiðslu á árinu 1998 .....	18-22
17	5. jan.	Auglýsing nr. 4/1998 frá ríkisskattstjóra .....	22
18	2. jan.	Auglýsing ríkisskattstjóra nr. 3/1998 um skattmat tekjuárið 1997 (framtalsárið 1998) .....	23-29
38	16. jan.	Auglýsing um verkefni tollstjórans í Reykjavík á sviði innheimtumála .....	68
47	19. jan.	Reglugerð um breyting á reglugerð nr. 751/1997, um greiðslu barnabóta á árinu 1998 .....	98
67	28. jan.	Gjaldskrá fyrir hafnir .....	133-137
78	16. feb.	Reglugerð um (3.) breytingu á reglugerð nr. 560/1997 um úthlutun á tollkvótum vegna innflutnings á grænmeti .....	159
89	4. feb.	Auglýsing um gjald fyrir birtingu staðfesta skipulagsskráa í B-deild Stjórnartíðinda .....	170
92	12. feb.	Reglugerð um breytingu á reglugerð um álagningu spilliefnagjalds nr. 158/1997, með breytingum nr. 203/1997, nr. 316/1997, nr. 442/1997 og nr. 579/1997 .....	174-175
94	4. feb.	Reglugerð um aðgang að hlutafélagaskrá og samvinnufélagaskrá og gjaldtöku .....	177-178
119	26. feb.	Auglýsing um flutningsjöfnunargjald á sementi .....	241
125	3. mars	Gjaldskrá fyrir mengunar- og heilbrigðiseftirlit í Reykjavík .....	251-254
137	3. mars	Reglugerð um breytingu á reglugerð um álagningu spilliefnagjalds nr. 158/1997, með breytingum nr. 203/1997, nr. 316/1997, nr. 442/1997, nr. 579/1997 og nr. 92/1998 .....	268
145	26. feb.	Gjaldskrá um kostnað vegna eftirlits með mannvirkjagerð og framkvæmdum á vegum Náttúruverndar ríkisins .....	287
149	3. mars	Gjaldskrá fyrir mengunarvarnaeftirlit á Vesturlandssvæði.....	292-295
152	3. mars	Reglugerð um gjöld fyrir skoðun, skráningu, mælingu skipa o.fl. ....	298-302

Nr.	Dagsetning	Fyrirsögn	Blaðsíðutal
153	10. mars	Reglugerð um úthlutun á tollkvótum vegna innflutnings á grænmeti .....	302-303
164	12. mars	Reglugerð um brottfall reglugerðar nr. 71/1993, um undanþágu frá virðisaukaskatti vegna innflutnings á prentuðu máli, með síðari breytingum .....	487
165	12. mars	Reglugerð um brottfall reglugerðar nr. 564/1989, um undanþágu frá virðisaukaskatti vegna góðgerðarstarfsemi, með síðari breytingum .....	487
180	27. feb.	Samþykkt um gatnagerðargjald í Garðabæ .....	687-689
194	23. mars	Gjaldskrá vegna eftirlits á vegum Geislavarna ríkisins fyrir árið 1998 .....	717
213	3. apríl	Reglugerð um breyting á reglugerð nr. 107/1997, um greiðslu kostnaðar vegna tollafgreiðslu utan almenns tollafgreiðslutíma eða utan aðaltollhafna og vegna sérstakrar tollmeðferðar vöru, með síðari breytingum .....	763
214	3. apríl	Auglýsing um brottfall auglýsingar nr. 220/1968, um niðurfellingu aðflutningsgjalda af vörum í framhaldsflutningi	764
232	21. apríl	Reglugerð um (1.) breytingu á reglugerð nr. 719/1997 um úthlutun á tollkvótum vegna innflutnings á blómum .....	797
243	28. apríl	Gjaldskrá Löggildingarstofu fyrir löggildingar, prófanir og kvarðanir .....	821
245	28. apríl	Gjaldskrá Löggildingarstofu fyrir löggildingargjald frá prófunarstofum .....	826-827
265	7. maí	Reglugerð um (1.) breytingu á reglugerð nr. 153/1998 um úthlutun á tollkvótum vegna innflutnings á grænmeti .....	869
299	28. maí	Reglugerð um (2.) breytingu á reglugerð nr. 153/1998 um úthlutun á tollkvótum vegna innflutnings á grænmeti .....	953-954
303	6. maí	Gjaldskrá fyrir Samskiptamiðstöð heyrnarlausra og heyrnarskertra .....	964
310	3. júní	Reglugerð um úthlutun á tollkvótum vegna innflutnings á smjöri, ostum og eggjum .....	977-978
312	2. júní	Reglugerð um úthlutun á tollkvótum vegna innflutnings á unnum kjötvörum .....	980-981
313	2. júní	Reglugerð um úthlutun á tollkvótum vegna innflutnings á nautgripa-, svína-, alifugla- og hreindýrakjöti .....	981-983
317	29. maí	Auglýsing ríkisskattstjóra nr. 6/1998 um breytingar á auglýsingu ríkisskattstjóra nr. 2/1998 um skattmat í staðgreiðslu á árinu 1998 .....	985-986
339	15. júní	Reglugerð um breyting á reglugerð nr. 255/1993, um vörugjöld af eldsneyti, með áorðnum breytingum .....	1055
354	15. júní	Gjaldskrá fyrir afnot flugvalla .....	1084-1085
359	23. júní	Reglugerð um bifreiðagjald .....	1087-1089
360	24. júní	Reglugerð um breyting á reglugerð nr. 254/1993, um vörugjald af ökutækjum, með síðari breytingum .....	1090-1091
366	25. júní	Auglýsing um kynbótamat úrvalskynbótagripa og gjald á útflutningshross .....	1105

Nr.	Dagsetning	Fyrirsögn	Blaðsíðatal
368	24. júní	Reglugerð um breyting á reglugerð nr. 107/1997, um greiðslu kostnaðar vegna tollafgreiðslu utan almenns tollafgreiðslu-tíma eða utan aðaltollhafna og vegna sérstakrar tollmeðferðar vöru, með síðari breytingum .....	1108
370	24. júní	Auglýsing um breyting á reglum nr. 487/1994, um tíma-bundinn tollfrjálsan innflutning ökutækja til sýningar, með síðari breytingum .....	1113
377	29. júní	Reglugerð um úthlutun á tollkvótum vegna innflutnings á grænmeti .....	1121-1122
385	3. júlí	Reglugerð um (1.) breytingu á reglugerð nr. 377/1998 um úthlutun á tollkvótum vegna innflutnings á grænmeti .....	1141
420	30. júní	Reglugerð um eftirlitsgjald vegna lyfjaeftirlits fyrir árið 1998	1346-1348
436	14. júlí	Reglugerð um vörugjald .....	1369-1375
445	16. júlí	Reglugerð um breytingu á reglugerð nr. 418, 27. júní 1997, um veiðieftirlitsgjald .....	1465
447	16. júlí	Reglugerð um greiðslu gjalds til Þróunarsjóðs sjávarútvegsins fiskveiðiárið 1998/1999 .....	1467-1468
461	27. júlí	Reglugerð um breytingu á reglugerð um gjöld fyrir skoðun, skráningu, mælingu skipa o.fl., nr. 152/1998 .....	1528
479	22. júlí	Auglýsing um skattumdæmi .....	1580
480	30. júlí	Gjaldskrá fyrir Kvótapiing Íslands fiskveiðiárið 1998-1999	1580
503	7. ágúst	Gjaldskrá fyrir sérstök eftirlits- og þjónustustörf Vinnueftirlits ríkisins .....	1659-1662
505	6. ágúst	Reglugerð um áfengisgjald .....	1677-1683
517	27. ágúst	Tilkynning nr. 2/1998 um flutningsjöfnunargjald á olíuvörum	1693
519	31. ágúst	Auglýsing um útflutningshlutfall kindakjöts og útflutnings-gjald .....	1695
520	2. sept.	Reglugerð um (2.) breytingu á reglugerð nr. 377/1998 um úthlutun á tollkvótum vegna innflutnings á grænmeti .....	1695-1696
544	7. sept.	Gjaldskrá fyrir afnot flugvalla .....	1771-1772
545	9. sept.	Auglýsing um gjöld vegna námskeiðs til að öðlast löggildingu til fasteigna- og skipasölu .....	1772
547	7. sept.	Gjaldskrá vegna kostnaðar við gerð bindandi álita í skattamálum .....	1774
552	15. sept.	Reglugerð um breytingu á reglugerð nr. 469/1996 um greiðslu verðmiðlunargjalds af kindakjöti .....	1779
564	24. sept.	Reglugerð um (2.) breytingu á reglugerð nr. 719/1997 um úthlutun á tollkvótum vegna innflutnings á blómum .....	1800
566	29. sept.	Reglugerð um úthlutun á tollkvótum vegna innflutnings á grænmeti .....	1801-1802
588	5. okt.	Reglugerð um breytingu á reglugerð nr. 309/1996, um ákvörðun þungaskatts og skyldur ökumanna .....	1849-1850
635	26. okt.	Auglýsing frá ríkisskattstjóra nr. 8/1998 um breytingar á auglýsingu ríkisskattstjóra nr. 6/1998 um skattmat í staðgreiðslu á árinu 1998 .....	1993

XCIII

Nr.	Dagsetning	Fyrirsögn	Blaðsíðutal
637	26. okt.	Auglýsing um breytingu á grunnfjárhæðum skv. 4. og 6. gr., sbr. 22. gr. laga um erfðafjárskatt nr. 83/1984 .....	1994
642	27. okt.	Reglugerð um breytingu á reglugerð nr. 673/1996 um gjöld fyrir einkaleyfi, vörumerki, hönnun o.fl., sbr. reglugerðir nr. 313/1997 og 603/1997 .....	2016
645	6. nóv.	Gjaldskrá fyrir útgáfu og birtingu gagna frá Landmælingum Íslands á prentuðu formi .....	2017-2018
646	9. nóv.	Reglugerð um úthlutun á tollkvótum vegna innflutnings á jólatrjám .....	2019
662	30. okt.	Auglýsing um gjaldskrá fyrir meðferð húðsjúkdóma, veitta af öðrum en læknum .....	2031
667	19. nóv.	Reglugerð um (1.) breytingu á reglugerð nr. 566/1998 um úthlutun á tollkvótum vegna innflutnings á grænmeti .....	2034
668	17. nóv.	Reglugerð um breytingu á reglugerð nr. 447, 16. júlí 1998, um greiðslu gjalds til Þróunarsjóðs sjávarútvegsins fiskveiðiárið 1998/1999 .....	2034
677	25. nóv.	Reglugerð um breytingu á reglugerð nr. 591/1987, um laun, greiðslur og hlunnindi utan staðgreiðslu, með síðari breytingum .....	2052
680	27. nóv.	Tilkynning nr. 4/1998 um flutningsjöfnunargjald á olíuvörum	2057
682	30. nóv.	Reglugerð um (2.) breytingu á reglugerð nr. 566/1998 um úthlutun á tollkvótum vegna innflutnings á grænmeti .....	2060
704	15. des.	Reglugerð um (3.) breytingu á reglugerð nr. 566/1998 um úthlutun á tollkvótum vegna innflutnings á grænmeti .....	2094
714	3. des.	Auglýsing um gjöld vegna alþjóðlegra einkaleyfisumsókna .	2113
720	9. des.	Auglýsing um álagningarstofn fasteignaskatts 1999 .....	2129
723	10. des.	Auglýsing ríkisskattstjóra nr. 10/1998 um verðbreytingarstuðul fyrir árið 1998 .....	2131
725	8. des.	Gjaldskrá Fasteignamats ríkisins .....	2131-2133
752	17. des.	Reglugerð um breytingu á reglugerð nr. 60/1991, um hlut Vinnueftirlits ríkisins í tryggingagjaldi launagreiðenda, ásamt síðari breytingum .....	2370
754	15. des.	Reglugerð um úthlutun á tollkvótum vegna innflutnings á frjóeggjum og mysudufti .....	2371-2372
756	10. des.	Auglýsing frá ríkisskattstjóra nr. 11/1998 um framlengingu á fresti skattstjóra til að afgreiða kærur vegna álagningar opinberra gjalda einstaklinga .....	2372
761	11. des.	Reglugerð um niðurfellingu flutningsjöfnunargjalds af olíuvörum .....	2374
767	18. des.	Reglugerð um ábyrgðargjald atvinnurekenda .....	2379
770	15. des.	Reglugerð um úthlutun á tollkvótum vegna innflutnings á blómum, trjám o.fl. ....	2384-2386
778	22. des.	Auglýsing um innheimtuhlutfall í staðgreiðslu árið 1999 ....	2405
782	22. des.	Tilkynning nr. 5/1998 um flutningsjöfnunargjald á olíuvörum	2407-2408
789	18. des.	Gjaldskrá um breytingu á gjaldskrá nr. 353/1994 vegna mats á umhverfisáhrifum .....	2459-2460

Nr.	Dagsetning	Fyrirsögn	Blaðsíðutal
796	30. des.	Reglugerð um verðtilfærslugjald af mjólk .....	2473-2474
811	28. des.	Reglugerð um breyting á reglugerð nr. 359/1998 um bifreiðagjald .....	2499-2500
814	22. des.	Reglugerð um skráningar-, árgjöld og önnur gjöld vegna lyfja .....	2502-2504

**Skip, sjá Siglingar, skip.**

**Skipulagsmál.**

95	16. feb.	Auglýsing um deiliskipulag Breiðarsvæðis á Akranesi .....	178
97	19. feb.	Auglýsing um staðfestingu á svæðisskipulagi sveitarfélaga norðan Skarðsheiðar .....	180
103	12. feb.	Auglýsing um deiliskipulag athafnasvæðis við Svartsengi, Grindavíkurbæ .....	194
104	10. feb.	Auglýsing um deiliskipulag Vogahverfis á Akranesi .....	194
109	12. feb.	Auglýsing um deiliskipulag athafnasvæðis Bláa lónsins, Grindavíkurbæ .....	208
113	18. feb.	Auglýsing um deiliskipulag lóðar nr. 9000-3220 við Krókatjörn í Mosfellsbæ .....	211
114	18. feb.	Auglýsing um deiliskipulag Áshamars við Ásland í Mosfellsbæ .....	212
139	4. mars	Auglýsing um deiliskipulag miðhluta Húsavíkurhafnar .....	277
146	6. mars	Auglýsing um deiliskipulag fyrir gróðurhúsa- og iðnaðarlóðir á Laugarvatni .....	288
160	9. mars	Auglýsing um deiliskipulag Eyrarinnar á Ísafirði í Ísafjarðarbæ .....	318
163	11. mars	Reglugerð um meðferð skipulagstillagna og veitingu byggingarleyfa í sveitarfélögum sem búa við snjóflóðahættu ..	486-487
172	25. mars	Auglýsing um breytt deiliskipulag fyrir Hlíðasmára 15-18, reit F í Kópavogsdal .....	656
178	23. mars	Auglýsing um deiliskipulag sumarhúsabyggðar, áfanga II í landi Úteyjar I, Laugardalshreppi .....	686
182	16. mars	Auglýsing um breytingu á deiliskipulagi heimasvæðis Garðyrkjuskóla ríkisins, Reykjum, Ölfushreppi .....	691
183	16. mars	Auglýsing um deiliskipulag Ölfusborga, Ölfushreppi .....	691
184	16. mars	Auglýsing um deiliskipulag í Arnarholti í Borgarbyggð .....	692
185	20. mars	Auglýsing um breytingu á deiliskipulagi skógræktarsvæðis í landi Kotvallar í Hvolhreppi .....	692
186	19. mars	Auglýsing um deiliskipulag Munaðarness í Borgarbyggð ....	692
196	31. mars	Auglýsing um breytt deiliskipulag verslunar- og þjónustumiðstöðvar í Kópavogsdal .....	718
202	31. mars	Auglýsing um deiliskipulag þjónustumiðstöðvar í Vaglaskógi, Hálshreppi .....	750
223	16. apríl	Auglýsing um breytingu á aðalskipulagi Kópaskers 1990-2010 .....	786
224	16. apríl	Auglýsing um breytingu á aðalskipulagi Akureyrar 1990-2010, vöruhöfn á Oddeyri .....	786

## XCV

Nr.	Dagsetning	Fyrirsögn	Blaðsíðatal
225	16. apríl	Auglýsing um breytingu á aðalskipulagi Gnúpverjahrepps 1993-2013, Búrfell/Sultartangi .....	787
226	16. apríl	Auglýsing um breytingu á aðalskipulagi Grindavíkur 1983-2003, hesthúsahverfi .....	788
240	20. apríl	Auglýsing um samþykkt deiliskipulag fyrir orlofs- og sum- arbústaðahverfi að Ofanleiti, Vestmannaeyjum .....	817
242	28. apríl	Auglýsing um breytt deiliskipulag miðhluta Húsavíkurhafnar	820
261	4. maí	Auglýsing um breytt deiliskipulag í Grundarhverfi á Kjalar- nesi .....	842
275	12. maí	Auglýsing um staðfestingu á hluta af aðalskipulagi Ísa- fjarðarbæjar, Flateyri, 1996-2015 .....	892
276	11. maí	Auglýsing um breytingu á aðalskipulagi Ísafjarðar 1989- 2009, Tunguskeið .....	892
281	14. maí	Auglýsing um breytingu á deiliskipulagi Æðarodda á Akra- nesi .....	905
283	12. maí	Auglýsing um breytingu á deiliskipulagi Leynisbrautar á Akranesi .....	908
286	12. maí	Auglýsing um breytingu á aðalskipulagi Akraness 1992-2012, vegna breytinga á deiliskipulagi Akratorgsreits .....	935
287	14. maí	Auglýsing um deiliskipulag í Kópavogi .....	935
289	15. maí	Auglýsing um breytingu á deiliskipulagi í Mosfellsbæ .....	937
294	16. maí	Auglýsing um deiliskipulag í Leirár- og Melahreppi, Borg- arfjarðarsýslu .....	945
295	16. maí	Auglýsing um deiliskipulag í Andakílshreppi, Borgarfjarð- arsýslu .....	945
297	16. maí	Auglýsing um deiliskipulag í Hálsahreppi, Borgarfjarðarsýslu	952
298	27. maí	Auglýsing um breytingu á aðalskipulagi Gnúpverjahrepps 1993-2013, færsla á Búrfellslínu 3A .....	953
318	20. maí	Auglýsing um deiliskipulag í Álftaneshreppi, Mýrasýslu .....	986
319	19. maí	Auglýsing um samþykkt deiliskipulag á Flateyri við Öfund- arfjörð í Ísafjarðarbæ .....	986
324	2. júní	Auglýsing um deiliskipulag Austurvegar 11 á Ísafirði í Ísa- fjarðarbæ .....	1016
326	2. júní	Auglýsing um deiliskipulag á Tunguskeiði í Skutulsfirði í Ísafjarðarbæ .....	1017
327	4. júní	Auglýsing um breytingu á deiliskipulagi í Garðabæ .....	1017
335	4. júní	Auglýsing um deiliskipulag hafnarsvæðis á Oddeyri .....	1044
356	12. júní	Auglýsing um breytingu á aðalskipulagi Selfoss 1995-2015	1086
363	18. júní	Auglýsing um breytingu á deiliskipulagi Tryggvagarðs, Sel- fossi .....	1093
364	18. júní	Auglýsing um breytingu á deiliskipulagi Furugrundar, Sel- fossi .....	1094
400	29. júní	Skipulagsreglugerð .....	1231-1263
403	29. júní	Samþykkt um fellingu trjáa í Reykjavík .....	1272
411	30. júní	Auglýsing um breytingu á aðalskipulagi Akraness 1992-2012	1297



Nr.	Dagsetning	Fyrirsögn	Blaðsíðatal
413	30. júní	Auglýsing um breytingu á aðalskipulagi Reykjavíkur, staðgreinireit 4.723 .....	1300
414	30. júní	Auglýsing um staðfestingu á aðalskipulagi Raufarhafnar 1996-2016 .....	1300
415	30. júní	Auglýsing um breytingu á aðalskipulagi Siglufjarðar 1980-2000 .....	1301
416	2. júlí	Auglýsing um samþykkt deiliskipulag í Dalsmynni í Biskups-tungum .....	1301
422	8. júlí	Auglýsing um breytingu á deiliskipulagi í Garðabæ .....	1349
432	9. júlí	Auglýsing um deiliskipulag vegtenginga við Vesturlandsveg í Mosfellsbæ .....	1366
433	9. júlí	Auglýsing um deiliskipulag Dalsbús í Mosfellsdal, Mosfellsbæ .....	1366
440	26. júní	Auglýsing um deiliskipulag í Sveinatungu í Borgarbyggð ....	1377
441	9. júlí	Byggingarreglugerð .....	1378-1461
442	20. júlí	Auglýsing um deiliskipulag athafnalóða við Meltún, Mosfellsbæ .....	1461
451	13. júlí	Auglýsing um deiliskipulag Melahverfis í Skilmannahreppi	1479
452	20. júlí	Auglýsing um deiliskipulag Höfðahverfis, Mosfellsbæ .....	1479
453	20. júlí	Auglýsing um deiliskipulag stofnana- og þjónustusvæðis við Baugshlíð/Lækjarhlíð, Mosfellsbæ .....	1479
482	31. júlí	Auglýsing um breytt deiliskipulag í Kópavogi .....	1581
483	31. júlí	Auglýsing um breytt deiliskipulag í Kópavogi .....	1581
490	5. ágúst	Auglýsing um breyting á deiliskipulagi við Engidalsskóla, Hafnarfirði .....	1627
491	20. ágúst	Auglýsing um deiliskipulag sumarhúsabyggðar í landi Bíldsfells/Tungu, Grímsnes- og Grafningshreppi .....	1627
492	4. ágúst	Auglýsing um breytingu á aðalskipulagi Hafnarfjarðar 1995-2015, Engidalsskóli .....	1627
496	4. ágúst	Auglýsing um deiliskipulag þjónustusvæðis við Tjaldvatn á Landmannaafretti, Holta- og Landsveit .....	1633
509	17. ágúst	Auglýsing um breyting á deiliskipulagi svæðis fyrir hestamennsku við Kaldárselsveg í Hafnarfirði .....	1685
512	7. ágúst	Auglýsing um breytingu á aðalskipulagi Svínavatnshrepps 1992-2012, Hveravellir .....	1690
515	15. ágúst	Auglýsing um deiliskipulag sumarhúsasvæðis, svæðis fyrir hjólhýsi, húsbíla og tjaldvagna í skógarlandi Lunds í Háls-hreppi .....	1692
516	28. ágúst	Auglýsing um breytt deiliskipulag í Kópavogi .....	1693
518	26. ágúst	Auglýsing um breytingu á aðalskipulagi Kópavogs, Fífu-hvammaland, Salir .....	1694
534	10. sept.	Auglýsing um deiliskipulag starfsmannaíbúða við Samvinnu-háskólann á Bifröst, Borgarbyggð .....	1755
535	4. sept.	Auglýsing um staðfestingu á aðalskipulagi Akureyrar 1998-2018 .....	1755

XCVII

Nr.	Dagsetning	Fyrirsögn	Blaðsíðutal
536	4. sept.	Auglýsing um breytingu á aðalskipulagi Hóla í Hjaltadal 1990-2010 .....	1756
556	18. sept.	Auglýsing um breytingu á skipulagi á Búrfellslínu 3A í Skeiðahreppi .....	1788
558	10. sept.	Auglýsing um staðfestingu á breytingu á aðalskipulagi Bessastaðahrepps 1993-2013, íbúðasvæði suðvestan Sjávangötu	1794
559	10. sept.	Auglýsing um staðfestingu á breytingu á aðalskipulagi Arnarstapa 1991-2011, Snæfellsbæ .....	1795
560	11. sept.	Auglýsing um staðfestingu á breytingu á aðalskipulagi Hveragerðis 1993-2013, Laufskógar, Frumskógar og Hverahlíð	1795
565	21. sept.	Auglýsing um breytt deiliskipulag í Kópavogi .....	1800
575	10. sept.	Auglýsing um staðfestingu á breytingu á aðalskipulagi Bessastaðahrepps 1993-2013, við Kasthúsatjörn og sunnan Blikastígs .....	1815-1816
577	8. sept.	Auglýsing um deiliskipulag lóðar fyrir frístundahús úr landi Finnstungu í Bólstaðarhlíðahreppi .....	1818
579	1. okt.	Auglýsing um breytingu á staðfestu deiliskipulagi Kvosarinnar, hvað varðar Austurstræti 18 .....	1820
581	29. sept.	Auglýsing um deiliskipulag í Kópavogi .....	1822
585	29. sept.	Auglýsing um deiliskipulag í Kópavogi .....	1832
595	5. okt.	Auglýsing um deiliskipulag – Galtarholt í Borgarbyggð .....	1856
596	23. sept.	Auglýsing um breytingu á deiliskipulagi í Hafnarfirði. Flatahraun – Helluhraun, iðnaðar- og þjónustusvæði .....	1856
598	7. okt.	Auglýsing um breytt deiliskipulag á Egilsstöðum .....	1865
611	13. okt.	Auglýsing um óverulegar breytingar á deiliskipulagi Hulduhlíðar í Mosfellsbæ .....	1942-1943
612	13. okt.	Auglýsing um deiliskipulag í landi Akra .....	1943
613	13. okt.	Auglýsing um óverulegar breytingar á deiliskipulagi Blómvangs í Mosfellsbæ .....	1943
626	20. okt.	Auglýsing um deiliskipulag vegna frístundabyggðar í Biskupstungnahreppi .....	1986
627	12. okt.	Auglýsing um deiliskipulag Brandshúsahverfis, Gaulverjabæjarhreppi .....	1986
628	19. okt.	Auglýsing um staðfestingu á breytingu á aðalskipulagi Fella- hrepps 1981-2001, Lagarfell 4 .....	1986
630	19. okt.	Auglýsing um staðfestingu á aðalskipulagi Borgarbyggðar 1997-2017 .....	1987-1988
631	19. okt.	Auglýsing um staðfestingu á breytingu á svæðisskipulagi Þingvalla-, Grímsnes- og Grafningshreppa 1995-2015, Þingvallavegur nr. 36 .....	1988
640	28. okt.	Auglýsing um deiliskipulag íbúðarhverfis vestan Sjávangötu í Bessastaðahreppi .....	2015
641	29. okt.	Auglýsing um deiliskipulag í Hafnarfirði á hafnarsvæði, Óseyrarbraut - Lónsbraut .....	2015
643	28. okt.	Auglýsing um breytingu á deiliskipulagi Saltvíkur á Kjalarnesi .....	2016

XCVIII

Nr.	Dagsetning	Fyrirsögn	Blaðsíðatal
644	30. okt.	Auglýsing um deiliskipulag í Kópavogi .....	2016
648	2. nóv.	Auglýsing um breytingu á deiliskipulagi í Garðabæ .....	2025
649	3. nóv.	Auglýsing um breytt deiliskipulag á Egilsstöðum .....	2025
650	9. nóv.	Auglýsing um deiliskipulag umhverfis Kasthúsatjörn og að Bessastaðatjörn í Bessastaðahreppi .....	2025
652	6. nóv.	Auglýsing um staðfestingu á breytingu á aðalskipulagi Hafnarfjarðarbæjar 1995-2015, Hvaleyrarholt .....	2026-2027
653	6. nóv.	Auglýsing um deiliskipulag iðnaðarsvæðis á Hvaleyrarholti .....	2027
654	16. nóv.	Auglýsing um deiliskipulag í sveitarfélaginu Borgarfirði .....	2027
657	13. nóv.	Auglýsing um deiliskipulag íbúðarsvæðis á Eyrarlandsholti, Akureyri .....	2029
663	8. nóv.	Auglýsing um deiliskipulag á Hveravöllum, Svínavatnshreppi .....	2031-2032
671	20. nóv.	Auglýsing um breytingu á deiliskipulagi íbúðarbyggðar í Hvaleyrarhrauni, Hafnarfirði .....	2043-2044
684	25. nóv.	Auglýsing um deiliskipulag miðbæjar sunnan gamla Vesturlandsvegur, Mosfellsbæ .....	2061
685	27. nóv.	Auglýsing um deiliskipulag í Biskupstungnahreppi .....	2062
686	25. nóv.	Auglýsing um deiliskipulag sumarhúsabyggðar í landi Búrfells I og II, Grímsnes- og Grafningshreppi .....	2062
687	30. nóv.	Auglýsing um deiliskipulag sumarhúsabyggðar í landi Svínavatns, Grímsnes- og Grafningshreppi .....	2062
700	7. des.	Auglýsing um staðfestingu á aðalskipulagi Arnarneshrepps 1997-2017 .....	2091-2092
701	7. des.	Auglýsing um staðfestingu á aðalskipulagi hluta úr sameinuðu sveitarfélagi Vestur-Húnavatnssýslu, (áður Ytri-Torfastaðahreppur), 1996-2016 .....	2092
702	7. des.	Auglýsing um staðfestingu á breytingu á aðalskipulagi Ísafjarðar 1989-2009, Austurvegur 2 .....	2092
707	7. des.	Auglýsing um staðfestingu á breytingu á aðalskipulagi Kjalarneshrepps 1990-2010, Reykjavík (Saltvík) .....	2104
708	7. des.	Auglýsing um staðfestingu á breytingu á aðalskipulagi Reykjavíkur 1996-2016, mislæg gatnamót .....	2105
709	7. des.	Auglýsing um staðfestingu á breytingu á aðalskipulagi Siglufjarðar 1980-2000, hafnarsvæði .....	2105
711	2. des.	Auglýsing um breytt deiliskipulag Hamraborgar í Kópavogi .....	2112
712	4. des.	Auglýsing um deiliskipulag sumarhúsabyggðar í landi Vaðness, Grímsnes- og Grafningshreppi .....	2112
713	8. des.	Auglýsing um breytt deiliskipulag við Blásali í Kópavogi ..	2112
717	8. des.	Auglýsing um breytt deiliskipulag við Blásali í Kópavogi ..	2114
724	10. des.	Auglýsing um óverulega breytingu á deiliskipulagi fyrir Áshamar við Ásland í Mosfellsbæ .....	2131
728	10. des.	Auglýsing um breytingu á deiliskipulagi Setbergsholts, suðuraxlar, vegna Lindarbergs 42-48, Hafnarfirði .....	2140
746	15. des.	Auglýsing um breytingu á deiliskipulagi í Reykjavík - Borgartún 21 .....	2359
758	11. des.	Auglýsing um deiliskipulag sumarhúsabyggðar í landi Galtar, Grímsnes- og Grafningshreppi .....	2373

XCIX

Nr.	Dagsetning	Fyrirsögn	Blaðsíðutal
759	14. des.	Auglýsing um breytt deiliskipulag við Lækjasmára í Kópavogi .....	2373
760	15. des.	Auglýsing um deiliskipulag Efra-Hrísness í landi Gufuár við Hálsabyggð í landi Ánabrekku í Borgarbyggð .....	2374
781	22. des.	Auglýsing um nýtt deiliskipulag frístundabyggðar í landi Brekkubæjar á Hellnum, Snæfellsbæ .....	2407
789	18. des.	Gjaldskrá um breytingu á gjaldskrá nr. 353/1994 vegna mats á umhverfisáhrifum .....	2459-2460
790	21. des.	Auglýsing um staðfestingu á breytingu á aðalskipulagi Hafnarfjarðarbæjar 1995-2015, Rafhareitur, Hringbraut 4 .....	2460
791	21. des.	Auglýsing um staðfestingu á breytingu á aðalskipulagi Hafnarfjarðarbæjar 1995-2015, Staðarberg 6 .....	2460
802	22. des.	Auglýsing um breytt deiliskipulag íbúðabyggðar við Klettaberg, Hafnarfirði .....	2486
803	22. des.	Auglýsing um deiliskipulag íprótta- og útivistarsvæðis Hauka á Ásvöllum .....	2486
804	10. des.	Auglýsing um breytingu á deiliskipulagi miðhverfis Setbergs, vegna Staðarbergs 6, Hafnarfirði .....	2486-2487
805	10. des.	Auglýsing um breytingu á deiliskipulagi Lækjargötu-Hringbrautar-Öldugötu, Hringbraut 2-4, Hafnarfirði .....	2487

**Skipulagsskrár, sjá Sjóðir og stofnanir.**

**Skotvopn og skotfæri.**

787	21. des.	Reglugerð um skotvopn, skotfæri o.fl. ....	2440-2456
-----	----------	--	-----------

**Skógrækt, sjá Landbúnaður.**

**Skólar, sjá Menntamál.**

**Snyrtivörur.**

776	22. des.	Reglugerð um snyrtivörur .....	2395-2402
-----	----------	--------------------------------	-----------

**Snæfellsbær, sjá Snæfellsnes- og Hnappadalssýsla.**

**Snæfellsnes- og Hnappadalssýsla.**

87	2. feb.	Gjaldskrá fyrir sorphirðu í Snæfellsbæ .....	169
123	25. feb.	Samþykkt um sorphirðu í Stykkishólmi .....	248-249
157	9. mars	Gjaldskrá fyrir sorphirðu (sorphreinsun og eyðingu) í Stykkishólmi .....	309-311
222	6. apríl	Samþykkt um stjórn Snæfellsbæjar og fundarsköp bæjarstjórnar .....	773-785
271	28. apríl	Samþykkt um breytingu á samþykkt um stjórn Stykkishólmsbæjar og fundarsköp bæjarstjórnar nr. 213/1987 .....	878-880
328	9. júní	Samþykkt um breytingu á samþykkt um stjórn Eyrarsveitar og fundarsköp hreppsnefndar nr. 230/1993 .....	1017

Nr.	Dagsetning	Fyrirsögn	Blaðsíðatal
559	10. sept.	Auglýsing um staðfestingu á breytingu á aðalskipulagi Arnarstapa 1991-2011, Snæfellsbæ .....	1795
647	30. okt.	Fjallskilasamþykkt fyrir Snæfellsness- og Hnappadalssýslu 2020-2024	
781	22. des.	Auglýsing um nýtt deiliskipulag frístundabyggðar í landi Brekkubæjar á Hellnum, Snæfellsbæ .....	2407

**Sorphreinsun**, sjá Umhverfisvernd.

**Starfsleyfi**, sjá Atvinnustarfsemi.

**Stjórn og fundarsköp**, sjá Sveitarstjórnarmál.

#### **Strandasýsla.**

134	23. feb.	Gjaldskrá fyrir sorphirðu í Kaldrananeshreppi í Strandasýslu	266
221	7. apríl	Gjaldskrá fyrir sorphirðu í Hólmavíkurhreppi í Strandasýslu	772
600	7. okt.	Gjaldskrá fyrir sorphirðu í Bæjarhreppi, Strandasýslu .....	1896-1897
810	28. des.	Samþykkt um stjórn og fundarsköp Arneshrepps .....	2492-2499

**Stykkishólmsbær**, sjá Snæfellsnes- og Hnappadalssýsla.

**Suður-Múlasýsla**, sjá Múlasýslur.

**Suður-Pingeyjarsýsla**, sjá Pingeyjarsýslur.

#### **Suðurnes.**

1	2. jan.	Auglýsing um gjaldskrá Hitaveitu Suðurnesja fyrir rafmagn	1
103	12. feb.	Auglýsing um deiliskipulag athafnasvæðis við Svartsengi, Grindavíkurbæ .....	194
109	12. feb.	Auglýsing um deiliskipulag athafnasvæðis Bláa lónsins, Grindavíkurbæ .....	208
226	16. apríl	Auglýsing um breytingu á aðalskipulagi Grindavíkur 1983-2003, hestúsahverfi .....	788
278	12. maí	Auglýsing um útgáfu starfsleyfis fyrir Samherja hf., vegna fiskmjölsverksmiðjunnar Fiskimjöl og lýsi, Grindavík .....	893
337	4. júní	Hafnarreglugerð fyrir Hafnasamlag Suðurnesja .....	1045-1052
562	16. sept.	Auglýsing um breytingu á gjaldskrá nr. 195/1996 fyrir heilbrigðis- og mengunareftirlit á Suðurnesjum .....	1796
618	12. okt.	Samþykkt um byggðarmerki Reykjanesbæjar .....	1976

**Sund- og baðstaðir**, sjá Heilbrigðiseftirlit.

#### **Sveitarstjórnarmál.**

33	9. jan.	Auglýsing um staðfestingu félagsmálaráðuneytisins á sam-einingu Egilsstaðabæjar, Eiðahrepps, Hjaltastaðahrepps, Skriðdalshrepps og Vallahrepps .....	60-61
34	12. jan.	Auglýsing um staðfestingu félagsmálaráðuneytisins á sam-einingu Grafningshrepps og Grímsneshrepps .....	61

CI

Nr.	Dagsetning	Fyrirsögn	Blaðsíðutal
59	21. jan.	Samþykkt um breytingu á samþykkt um stjórn Kópavogs- kaupstaðar og fundarsköp bæjarstjórnar nr. 262/1990 .....	124-127
61	26. jan.	Auglýsing um staðfestingu félagsmálaráðuneytisins á sam- einingu Eskifjarðarkaupstaðar, Neskaupstaðar og Reyðar- fjarðarhrepps .....	128
65	21. jan.	Auglýsing um breytingu á nafni Kópavogskaupstaðar .....	133
74	3. feb.	Reglugerð um breyting á reglugerð um stjórnarsýsluumdæmi sýslumanna, nr. 57 5. febrúar 1992 .....	152
98	18. feb.	Samþykkt um stjórnarsýslu og fundarsköp fyrir hreppsnefnd Reykhólahrepps .....	181-188
100	9. feb.	Samþykkt um breytingu á samþykkt um stjórn Kópavogs- bæjar og fundarsköp bæjarstjórnar nr. 262/1990, með síðari breytingum .....	190
159	4. mars	Reglur um úthlutun styrkja úr Atvinnuleysistryggingasjóði til átaksverkefna á vegum sveitarfélaga .....	314-318
173	18. mars	Samþykkt um stjórn Ísafjarðarbæjar og fundarsköp bæjar- stjórnar .....	657-672
187	16. mars	Auglýsing um staðfestingu félagsmálaráðuneytisins á samein- ingu Eyrarbakkahrepps, Sandvíkurhrepps, Selfossbæjar og Stokkseyrarhrepps .....	693
193	27. mars	Auglýsing um staðfestingu félagsmálaráðuneytisins á samein- ingu Árskógshrepps, Dalvíkurkaupstaðar og Svarfaðardals- hrepps .....	716
195	27. mars	Auglýsing um staðfestingu félagsmálaráðuneytisins á sam- einingu Álftaneshrepps, Borgarbyggðar, Borgarhrepps og Þverárhlíðarhrepps .....	718
197	24. mars	Samþykkt um stjórn Bessastaðahrepps og fundarsköp hrepps- nefndar .....	719-734
209	2. apríl	Auglýsing um sveitarstjórnarkosningar 1998 .....	760
215	2. apríl	Auglýsing um staðfestingu félagsmálaráðuneytisins á sam- einingu Fremri-Torfustaðahrepps, Hvammstangahrepps, Kirkjuhvammshrepps, Staðahrepps, Ytri-Torfustaða- hrepps, Þorkelshólshrepps og Þverárhrepps .....	764
222	6. apríl	Samþykkt um stjórn Snæfellsbæjar og fundarsköp bæjar- stjórnar .....	773-785
229	20. apríl	Auglýsing um staðfestingu félagsmálaráðuneytisins á samein- ingu Fljótahrepps, Hofshrepps, Hólahrepps, Lýtingsstaða- hrepps, Rípurhrepps, Sauðárkrókskaupstaðar, Seyluhrepps, Skarðshrepps, Skefilsstaðahrepps, Staðahrepps og Við- víkurhrepps .....	794
231	20. apríl	Auglýsing um staðfestingu félagsmálaráðuneytisins á sam- einingu Kjalarneshrepps og Reykjavíkur .....	797
234	17. apríl	Auglýsing um staðfestingu félagsmálaráðuneytisins á sam- einingu Borgarhafnarhrepps, Bæjarhrepps, Hofshrepps og Hornafjarðarbæjar .....	798-799

Nr.	Dagsetning	Fyrirsögn	Blaðsíðatal
236	21. apríl	Auglýsing um staðfestingu félagsmálaráðuneytisins á sam- einingu Andakílshrepps, Hálsahrepps, Lundarreykjadal- hrepps og Reykholtaldshrepps .....	800
239	15. apríl	Samþykkt um stjórn Húsavíkurkaupstaðar og fundarskóp bæjarstjórnar .....	805-817
246	28. apríl	Auglýsing um breytingu á samþykkt um stjórn Seyðisfjarð- arkaupstaðar og fundarskóp bæjarstjórnar nr. 453/1988, með síðari breytingum .....	827
270	30. apríl	Samþykkt um breytingu á samþykkt um stjórn Seyðisfjarð- arkaupstaðar og fundarskóp bæjarstjórnar nr. 453/1988, með síðari breytingum .....	875-878
271	28. apríl	Samþykkt um breytingu á samþykkt um stjórn Stykkis- hólmsbæjar og fundarskóp bæjarstjórnar nr. 213/1987 .....	878-880
273	30. apríl	Samþykkt um breytingu á samþykkt um stjórn Vesturbyggðar og fundarskóp bæjarstjórnar nr. 615/1996 .....	883
282	12. maí	Samþykkt um breytingu á samþykkt um stjórn Seltjarnar- kaupstaðar og fundarskóp bæjarstjórnar nr. 61/1988, sbr. samþykkt nr. 365/1991 .....	906-908
328	9. júní	Samþykkt um breytingu á samþykkt um stjórn Eyrarsveitar og fundarskóp hreppsnefndar nr. 230/1993 .....	1017
330	9. júní	Samþykkt um breytingu á samþykkt um stjórn Reykjavíkur- borgar og fundarskóp borgarstjórnar nr. 60/1985, með síðari breytingum .....	1022-1023
379	24. júní	Samþykkt um breytingu á samþykkt um stjórn Hafnarfjarð- arkaupstaðar og fundarskóp bæjarstjórnar nr. 625/1994, sbr. samþykkt nr. 469/1995.....	1135-1136
395	29. júní	Reglugerð um dómpinghár og þingstaði .....	1211-1212
418	29. júní	Samþykkt um stjórn sameinaðs sveitarfélags Eskifjarðarkaup- staðar, Neskaupstaðar og Reyðarfjarðahrepps og fundar- skóp bæjarstjórnar .....	1318-1332
419	7. júlí	Samþykkt um stjórn og fundarskóp sameinaðs sveitarfélags Fremri-Torfustaðahrepps, Hvammstangahrepps, Kirkju- hvammshrepps, Staðahrepps, Ytri-Torfustaðahrepps, Þor- kelshólshrepps og Þverárhrepps .....	1333-1345
435	13. júlí	Samþykkt um breytingu á samþykkt um stjórn Reykjavíkur- borgar og fundarskóp borgarstjórnar nr. 60/1985, með síð- ari breytingum .....	1368
457	17. júlí	Reglugerð um hollustuhætti á sund- og baðstöðum .....	1486-1492
467	20. júlí	Samþykkt um stjórn sameinaðs sveitarfélags Fljótahrepps, Hofshrepps, Hólahrepps, Lýtingsstaðahrepps, Rípurhrepps, Sauðárkrókskaupstaðar, Seyluhrepps, Skarðhrepps, Skef- ilsstaðahrepps, Staðahrepps og Viðvíkurhrepps og fund- arskóp sveitarstjórnar .....	1551-1566
477	28. júlí	Starfsreglur fyrir samvinnunefnd um svæðisskipulag á höfuð- borgarsvæðinu .....	1578-1579

## CIII

Nr.	Dagsetning	Fyrirsögn	Blaðsíðutal
489	5. ágúst	Samþykkt um stjórn sameinaðs sveitarfélags Árskógshrepps, Dalvíkurkaupstaðar og Svarfaðardalshrepps og fundarsköp bæjarstjórnar .....	1613-1626
502	18. ágúst	Samþykkt um breytingu á samþykkt um stjórn og fundarsköp Búðahrepps nr. 486/1990 .....	1657-1659
526	21. ágúst	Samþykkt um stjórn Breiðdalshrepps og fundarsköp hreppsnefndar .....	1715-1727
527	26. ágúst	Auglýsing um fyrirmynd að samþykkt um stjórn og fundarsköp sveitarfélaga .....	1728-1742
571	24. sept.	Samþykkt um breytingu á samþykkt um stjórn og fundarsköp Stöðvarhrepps nr. 548/1987, sbr. samþykkt nr. 386/1990 .....	1814
573	24. sept.	Auglýsing um nafn á sveitarfélagi því sem til varð við sameiningu Grafningshrepps og Grímsneshrepps .....	1815
574	24. sept.	Auglýsing um nafn á sveitarfélagi því sem til varð við sameiningu Egilsstaðabæjar, Eiðahrepps, Hjaltastaðahrepps, Skriðdalshrepps og Vallahrepps .....	1815
576	24. sept.	Samþykkt um breytingu á samþykkt um stjórn Akraneskaupstaðar og fundarsköp bæjarstjórnar nr. 279/1988, með síðari breytingum .....	1816-1818
592	5. okt.	Auglýsing um nafn á sveitarfélagi því sem til varð við sameiningu Árskógshrepps, Dalvíkurkaupstaðar og Svarfaðardalshrepps .....	1854
593	5. okt.	Samþykkt um breytingu á samþykkt um stjórn sameinaðs sveitarfélags Árskógshrepps, Dalvíkurkaupstaðar og Svarfaðardalshrepps og fundarsköp bæjarstjórnar .....	1854-1855
620	15. okt.	Auglýsing um nafn á sveitarfélagi því sem til varð við sameiningu Hlíðarhrepps, Jökuldalshrepps og Tunguhrepps ..	1978
669	17. nóv.	Reglugerð um breytingu á reglugerð um félagslegar íbúðir og Byggingarsjóð verkamanna nr. 375/1996 .....	2035
689	24. nóv.	Samþykkt um stjórn og fundarsköp Svalbarðsstrandahrepps ..	2066-2077
696	25. nóv.	Auglýsing um nafn á sveitarfélagi því sem til varð við sameiningu Borgarhafnarhrepps, Bæjarhrepps, Hofshrepps og Hornafjarðarbæjar .....	2084
697	25. nóv.	Auglýsing um nafn á sveitarfélagi því sem til varð við sameiningu Fljótahrepps, Hofshrepps, Hólahrepps, Lýtingsstaðahrepps, Rípurhrepps, Sauðárkrókskaupstaðar, Seyluhrepps, Skarðshrepps, Skefilsstaðahrepps, Staðahrepps og Viðvíkurhrepps .....	2084
727	10. des.	Auglýsing um nafn á sveitarfélagi því sem til varð við sameiningu Eyrarbyggðahrepps, Sandvíkurhrepps, Selfossbæjar og Stokkseyrarhrepps .....	2140
771	21. des.	Reglugerð um breytingu á reglugerð um jöfnunarframlög Jöfnunarsjóðs sveitarfélaga til reksturs grunnskóla nr. 653/1997 .....	2386-2387
798	18. des.	Auglýsing um nafn á sveitarfélagi því sem til varð við sameiningu Eskifjarðarkaupstaðar, Neskaupstaðar og Reyðarfjarðahrepps .....	2476



CIV

Nr.	Dagsetning	Fyrirsögn	Blaðsíðatal
809	29. des.	Samþykkt um breytingu á samþykkt um stjórn sameinaðs sveitarfélags Eskifjarðarkaupstaðar, Neskaupstaðar og Reyðarfjarðarhrepps og fundarsköp bæjarstjórnar .....	2491-2492
810	28. des.	Samþykkt um stjórn og fundarsköp Árneshrepps .....	2492-2499
<b>Söfn.</b>			
128	18. feb.	Skipulagsskrá fyrir sjálfseignarstofnunina Safnasafnið .....	259-262
203	17. mars	Reglugerð um Bókasafnssjóð höfunda .....	751-752
334	4. júní	Reglugerð um Þjóðminjavörslu .....	1027-1043
554	11. sept.	Skipulagsskrá Skólabókasafnssjóðs Helgu Proppé .....	1785-1786
706	30. nóv.	Reglugerð um Landsbókasafn Íslands - Háskólabókasafn ....	2101-2104

**Tannlækningar,** sjá Heilbrigðismál.

**Tekjustofnar sveitarfélaga,** sjá Skattar, gjöld og tollar.

**Textílvörur.**

179	16. mars	Reglugerð um breytingu á reglugerð nr. 448/1996, um notkun og bann við notkun tiltekinna efna við meðhöndlun á textílvörum .....	686
719	1. des.	Reglur um heiti og merkingu textílvara .....	2115-2129

**Tollar,** sjá Skattar, gjöld og tollar.

**Tóbak.**

205	3. apríl	Reglugerð um Áfengis- og tóbaksverslun ríkisins .....	753-758
633	23. okt.	Reglur um innkaup og sölu tóbaks og skilmálar í viðskiptum við birgja .....	1989-1992

**Tónlistarmál,** sjá Menntamál.

**Tryggingar.**

5	5. jan.	Auglýsing um váttryggingarfjárhæð í aksturskeppni .....	5
84	5. feb.	Reglugerð um starfsábyrgðartryggingu bifreiðasala .....	165-166
99	9. feb.	Reglugerð um réttaraðstoðarváttryggingar .....	189-190
151	9. mars	Auglýsing um ökutækjatrýggingar .....	297
159	4. mars	Reglur um úthlutun styrkja úr Atvinnuleysistryggingasjóði til átaksverkefna á vegum sveitarfélaga .....	314-318
525	21. ágúst	Reglugerð um Tryggingasjóð sjálfstætt starfandi einstaklinga .....	1710-1714
531	3. júní	Reglugerð um breytingu á reglugerð um lögmæltar ökutækjatrýggingar, nr. 556 29. desember 1993 .....	1753
532	31. ágúst	Reglugerð um breytingu á reglugerð um lögmæltar ökutækjatrýggingar, nr. 556 29. desember 1993 .....	1754
551	17. sept.	Reglugerð um skylduváttryggingar vegna loftferða .....	1777-1779
675	10. nóv.	Reglugerð um iðgjald vegna slysatryggingar sjómanna .....	2049-2050
722	8. des.	Auglýsing um váttryggingarfjárhæð í aksturskeppni .....	2130

## CV

Nr.	Dagsetning	Fyrirsögn	Blaðsíðutal
752	17. des.	Reglugerð um breytingu á reglugerð nr. 60/1991, um hlut Vinnueftirlits ríkisins í tryggingagjaldi launagreiðenda, ásamt síðari breytingum .....	2370
<b>Umferðarmál.</b>			
5	5. jan.	Auglýsing um váttryggingarfjárhæð í aksturskeppni .....	5
129	25. feb.	Auglýsing um umferð í Reykjavík .....	262
131	25. feb.	Auglýsing um umferð í Reykjavík .....	263
189	24. mars	Auglýsing um umferð í Neskaupstað .....	694
208	24. mars	Auglýsing um umferð í Reykjavík .....	760
280	14. maí	Reglugerð um sektir og önnur viðurlög vegna brota á umferðarlögum og reglum settum samkvæmt þeim .....	894-905
348	15. júní	Reglugerð um breytingu á reglugerð um umferðarmerki og notkun þeirra, nr. 289 10. maí 1995 .....	1073-1076
373	19. júní	Auglýsing um umferð í Reykjavík .....	1119
374	19. júní	Auglýsing um umferð í Reykjavík .....	1119
400	29. júní	Skipulagsreglugerð .....	1231-1263
431	6. júlí	Reglugerð um ökuferilsskrá og punktakerfi vegna umferðarlagabrota .....	1361-1366
438	13. júlí	Auglýsing um umferð í Reykjavík .....	1376
481	16. júlí	Auglýsing um gjaldskyld bílastæði .....	1581
550	10. sept.	Auglýsing um breytingu á umferð á Ísafirði .....	1776
632	20. okt.	Auglýsing um umferð í Reykjavík .....	1988
634	5. okt.	Auglýsing um umferð í Reykjavík .....	1992
661	2. nóv.	Auglýsing um umferð í Reykjavík .....	2031
664	16. nóv.	Reglugerð um breytingu á reglugerð um sektir og önnur viðurlög vegna brota á umferðarlögum og reglum settum samkvæmt þeim, nr. 280 14. maí 1998 .....	2032
681	23. nóv.	Reglugerð um rannsóknarnefnd umferðarslysa .....	2057-2059
721	7. des.	Auglýsing um umferð á Siglufirði .....	2130
757	2. des.	Auglýsing um umferð í Reykjavík .....	2373
<b>Umhverfisvernd.</b>			
12	8. jan.	Gjaldskrá um sorphirðu fyrir Húsavíkurkaupstað árið 1998	14-15
13	8. jan.	Gjaldskrá fyrir sorphirðu í Hríseyjarhreppi .....	15
21	8. jan.	Gjaldskrá fyrir sorphirðu í Ölfushreppi 1998 .....	36-37
23	8. jan.	Reglugerð um breytingu á mengunarvarnareglugerð nr. 48/1994, með síðari breytingum .....	38-40
28	9. jan.	Gjaldskrá fyrir sorphirðu í Ísafjarðarbæ .....	49-50
29	9. jan.	Gjaldskrá fyrir sorphirðu á Selfossi 1998 .....	50
60	19. jan.	Gjaldskrá vegna sorphirðu í Ólafsfirði .....	127-128
62	19. jan.	Gjaldskrá fyrir sorphirðu á Seyðisfirði árið 1998 .....	129
68	26. jan.	Reglugerð um ráðgjafanefnd um erfðabreyttar lífverur .....	137-139
80	4. feb.	Reglur um breytingu á reglum nr. 401/1989 um mengunarmörk og aðgerðir til að draga úr mengun á vinnustöðum	161
83	2. feb.	Gjaldskrá fyrir sorphirðu í Skorradalshreppi árið 1998 .....	164

## CVI

Nr.	Dagsetning	Fyrirsögn	Blaðsíðatal
87	2. feb.	Gjaldskrá fyrir sorphirðu í Snæfellsbæ .....	169
92	12. feb.	Reglugerð um breytingu á reglugerð um álagningu spilliefnagjalds nr. 158/1997, með breytingum nr. 203/1997, nr. 316/1997, nr. 442/1997 og nr. 579/1997 .....	174-175
107	12. feb.	Reglugerð um varnir gegn sorpmengun frá skipum .....	201-205
110	10. feb.	Gjaldskrá vegna sorphirðu fyrir Egilsstaðabæ .....	208
123	25. feb.	Samþykkt um sorphirðu í Stykkishólmi .....	248-249
125	3. mars	Gjaldskrá fyrir mengunar- og heilbrigðiseftirlit í Reykjavík .....	251-254
130	23. feb.	Gjaldskrá fyrir sorphirðu á Raufarhöfn .....	263
132	24. feb.	Gjaldskrá um sorphirðu í Breiðdalshreppi .....	264
134	23. feb.	Gjaldskrá fyrir sorphirðu í Kaldrananeshreppi í Strandasýslu .....	266
135	23. feb.	Gjaldskrá fyrir sorphirðu á Dalvík .....	266-267
136	24. feb.	Gjaldskrá um sorphirðu í Ljósavatnshreppi .....	267-268
137	3. mars	Reglugerð um breytingu á reglugerð um álagningu spilliefnagjalds nr. 158/1997, með breytingum nr. 203/1997, nr. 316/1997, nr. 442/1997, nr. 579/1997 og nr. 92/1998 .....	268
143	3. mars	Gjaldskrá fyrir sorphirðu í Neskaupstað árið 1998 .....	285
149	3. mars	Gjaldskrá fyrir mengunarvarnaeftirlit á Vesturlandssvæði ....	292-295
154	9. mars	Gjaldskrá fyrir sorphirðu í Hveragerði fyrir árið 1998 .....	304
157	9. mars	Gjaldskrá fyrir sorphirðu (sorphreinsun og eyðingu) í Stykkishólmi .....	309-311
167	11. mars	Gjaldskrá fyrir sorphirðu í Kjósarhreppi árið 1998 .....	489
174	20. mars	Gjaldskrá fyrir sorphirðu á Siglufirði .....	672-673
175	12. mars	Reglugerð um breytingu á reglugerð nr. 79/1996 um amalgammengað vatn og amalgammengaðan úrgang frá tannlæknastofum .....	673
217	7. apríl	Gjaldskrá um sorphirðu fyrir Skútustaðahrepp árið 1998 .....	769
218	8. apríl	Gjaldskrá vegna sorphirðu fyrir Höfðahrepp .....	770
219	8. apríl	Gjaldskrá um sorphirðu í Austur-Eyjaflallahreppi .....	771
221	7. apríl	Gjaldskrá fyrir sorphirðu í Hólmavíkurreppi í Strandasýslu .....	772
230	14. apríl	Reglugerð um tiltekin efni sem stuðla að auknum gróðurhúsaáhrifum .....	794-796
233	14. apríl	Gjaldskrá um norrænt umhverfismerki .....	798
244	27. apríl	Gjaldskrá fyrir mengunar- og heilbrigðiseftirlit í Kópavogi .....	822-825
323	8. júní	Reglugerð um innflutning, notkun og förgun PCB, PCT og umhverfisskaðlegra staðgengilsefna þeirra .....	1012-1015
325	8. júní	Gjaldskrá fyrir sorphirðu í Hornafirði árið 1998 .....	1016
362	18. júní	Gjaldskrá um sorphirðu í Kópavogsbæ 1998 .....	1093
400	29. júní	Skipulagsreglugerð .....	1231-1263
403	29. júní	Samþykkt um fellingu trjáa í Reykjavík .....	1272
425	7. júlí	Skipulagsskrá fyrir Yrkju .....	1353-1354
465	20. júlí	Reglugerð um viðbrögð við bráðamengun sjávar .....	1538-1550
485	28. júlí	Reglugerð um breytingu á mengunarvarnareglugerð nr. 48/1994, með síðari breytingum nr. 378/1994, nr. 536/1994, nr. 394/1996, nr. 26/1997, nr. 273/1997 og nr. 23/1998 ..	1594-1596

## CVII

Nr.	Dagsetning	Fyrirsögn	Blaðsíðutal
562	16. sept.	Auglýsing um breytingu á gjaldskrá nr. 195/1996 fyrir heilbrigðis- og mengunareftirlit á Suðurnesjum .....	1796
589	2. okt.	Samþykkt um sorphirðu og hreinsun opinna svæða í Mosfellsbæ .....	1851-1852
600	7. okt.	Gjaldskrá fyrir sorphirðu í Bæjarhreppi, Strandasýslu .....	1896-1897
619	1. okt.	Reglugerð um akstur í óbyggðum .....	1977
623	20. okt.	Gjaldskrá um sorphirðu í Kelduneshreppi .....	1980
765	21. des.	Samþykkt og gjaldskrá fyrir sorphirðu í Reykjavík .....	2375-2378
789	18. des.	Gjaldskrá um breytingu á gjaldskrá nr. 353/1994 vegna mats á umhverfisáhrifum .....	2459-2460
815	28. des.	Reglugerð um tilkynningaskyldu varðandi ný efni .....	2505-2540
<b>Upplýsingastarfsemi.</b>			
530	26. ágúst	Reglur um bókhald, reikningsskil og upplýsingagjöf ferðaskrifstofa .....	1751-1753
<b>Utanríkismál.</b>			
86	9. jan.	Reglugerð um Þróunarsamvinnustofnun Íslands .....	167-168
456	8. júlí	Auglýsing um að fella úr gildi auglýsingu nr. 459, dags. 3. nóvember 1993 .....	1485
468	8. júlí	Auglýsing um ráðstafanir til að framfylgja ályktunum öryggisráðs Sameinuðu þjóðanna nr. 864(1993), 1127(1997), 1130(1997), 1173(1998) og 1176(1998) vegna brota UNITA-hreyfingarinnar í Angóla á ályktunum ráðsins ....	1567-1568
469	8. júlí	Auglýsing um ráðstafanir til að framfylgja ályktun öryggisráðs Sameinuðu þjóðanna nr. 1160(1998) um bann við sölu vopna og vopnabúnaðar til Sambandslýðveldisins Júgóslavíu, þ.m.t. Kósóvó, og um að fella úr gildi auglýsingu nr. 197, dags. 2. júní 1992 .....	1568
470	8. júlí	Auglýsing um ráðstafanir til að framfylgja ályktun öryggisráðs Sameinuðu þjóðanna nr. 661(1990) vegna innrásar Íraka í Kúvæt .....	1569-1570
471	8. júlí	Auglýsing um ráðstafanir til að framfylgja ályktun öryggisráðs Sameinuðu þjóðanna nr. 1171(1998) um refsiaðgerðir gegn hinum vopnuðu stjórnarandstöðusveitum í Sierra Leone .....	1570
472	8. júlí	Auglýsing um refsiaðgerðir til að framfylgja ályktun öryggisráðs Sameinuðu þjóðanna nr. 1054(1996) um refsiaðgerðir gegn Súdan .....	1571
<b>Útflutningur.</b>			
91	2. feb.	Reglugerð um breytingu á reglugerð nr. 189/1990 um innflutning og útflutning á plöntum og plöntuafurðum .....	173
345	22. júní	Reglugerð um breytingu á reglugerð nr. 220/1995 um útflutning hrossa .....	1067-1068

## CVIII

Nr.	Dagsetning	Fyrirsögn	Blaðsíðatal
366	25. júní	Auglýsing um kynbótamat úrvalskynbótagripa og gjald á útflutningshross .....	1105
381	30. júní	Reglugerð um viðauka við reglugerð nr. 243 4. september 1968 um síldarútvegsnefnd og útflutning saltaðrar síldar..	1137
519	31. ágúst	Auglýsing um útflutningshlutfall kindakjöts og útflutningsgjald .....	1695
524	21. ágúst	Reglugerð um útflutning á kindakjöti .....	1707-1709

**Vatnamál.**

10	7. jan.	Reglugerð um breytingu á reglugerð um holræsagjald í Ísa-fjarðarbæ nr. 39/1997 .....	13
127	20. feb.	Samþykkt um holræsi og holræsagjöld í Ljósavatnshreppi ...	258-259
747	2. des.	Reglugerð um breytingu á reglugerð nr. 319/1995 um neysluvatn .....	2359-2360

**Vatnsveitur,** sjá Vatnamál.

**Vátryggingar,** sjá Tryggingar.

**Veðmálastarfsemi.**

423	6. júlí	Reglugerð um veðmálastarfsemi Hestamannafélagsins Sleipnis í Árnessýslu .....	1350-1351
-----	---------	---	-----------

**Vegabréf.**

572	21. sept.	Reglugerð um breytingu á reglugerð um íslensk vegabréf, nr. 169 22. apríl 1987, með síðari breytingum .....	1814
-----	-----------	---	------

**Veði, friðun.**

300	25. maí	Auglýsing um bann við veiði göngusilungs í Hvalfirði .....	954
406	30. júní	Reglugerð um breytingu á reglugerð nr. 402/1994, um stjórn hreindýraveiða .....	1275-1276
506	19. ágúst	Reglugerð um breytingu á reglugerð nr. 456/1994 um fuglaveiðar og nýtingu hlunninda af villtum fuglum .....	1683
537	8. sept.	Reglugerð um hald háhyrninga í sjávarkvíum .....	1757-1760
594	6. okt.	Reglur varðandi umsagnir vegna undanþágu frá ákvæðum 5. og 6. mgr. 23. greinar laga nr. 76/1970 um lax- og silungsveiði með síðari breytingum .....	1855

**Veiðibann,** sjá Sjávarútvegur.

**Verðbréf.**

19	5. jan.	Reglur um ársreikninga fyrirtækja í verðbréfaþjónustu .....	30-34
301	29. maí	Reglur um fyrirgreiðslu Seðlabanka Íslands við viðskiptavaka	955-956

**Verðlagsmál,** sjá Samkeppnismál.

Nr.	Dagsetning	Fyrirsögn	Blaðsíðutal
-----	------------	-----------	-------------

**Verndun fiskimiða, sjá Landhelgismál; Sjávarútvegur.**

**Verslun.**

580	25. sept.	Reglur um verðmerkingar .....	1821-1822
582	22. sept.	Skipulagsskrá fyrir sjálfseignarstofnun Verslunarráðs Íslands um viðskiptamenntun .....	1823-1826

**Vestmannaeyjar.**

3	5. jan.	Auglýsing um breytingu á gjaldskrá Bæjarveitna Vestmannaeyja fyrir raforku og heitt vatn .....	2
32	12. jan.	Gjaldskrá Bæjarveitna Vestmannaeyja fyrir raforku .....	57-60
35	12. jan.	Gjaldskrá Bæjarveitna Vestmannaeyja fyrir heitt vatn .....	62-64
240	20. apríl	Auglýsing um samþykkt deiliskipulag fyrir orlofs- og sumarbústaðahverfi að Ofanleiti, Vestmannaeyjum .....	817

**Vestur-Barðastrandarsýsla, sjá Barðastrandarsýslur.**

**Vestur-Skaftafellssýsla, sjá Skaftafellssýslur.**

**Viðskiptamál, sjá Innflutningur; Samkeppnismál; Útflutningur; Verslun.**

**Vinnustaðir, sjá Öryggismál.**

**Vörumerki.**

642	27. okt.	Reglugerð um breytingu á reglugerð nr. 673/1996 um gjöld fyrir einkaleyfi, vörumerki, hönnun o.fl., sbr. reglugerðir nr. 313/1997 og 603/1997 .....	2016
-----	----------	---	------

**Pingeyjarsýslur.**

127	20. feb.	Samþykkt um holræsi og holræsagjöld í Ljósavatnshreppi....	258-259
130	23. feb.	Gjaldskrá fyrir sorphirðu á Raufarhöfn .....	263
136	24. feb.	Gjaldskrá um sorphirðu í Ljósavatnshreppi .....	267-268
202	31. mars	Auglýsing um deiliskipulag þjónustumiðstöðvar í Vaglaskógi, Hálsahreppi .....	750
217	7. apríl	Gjaldskrá um sorphirðu fyrir Skútustaðahrepp árið 1998 .....	769
223	16. apríl	Auglýsing um breytingu á aðalskipulagi Kópaskers 1990-2010 .....	786
414	30. júní	Auglýsing um staðfestingu á aðalskipulagi Raufarhafnar 1996-2016 .....	1300
515	15. ágúst	Auglýsing um deiliskipulag sumarhúsvæðis, svæðis fyrir hjólhýsi, húsbíla og tjaldvagna í skógarlandi Lunds í Hálsahreppi .....	1692
623	20. okt.	Gjaldskrá um sorphirðu í Kelduneshreppi .....	1980
689	24. nóv.	Samþykkt um stjórn og fundarsköp Svalbarðsstrandarhrepps	2066-2077
716	3. des.	Auglýsing um útgáfu starfsleyfis fyrir Sorpförgun Óxarfjarðarhrepps, Kópaskeri .....	2113

Nr.	Dagsetning	Fyrirsögn	Blaðsíðutal
<b>Þjóðminjavarsla.</b>			
334	4. júní	Reglugerð um þjóðminjavörslu .....	1027-1043
<b>Þungaskattur, sjá Skattar, gjöld og tollar.</b>			
<b>Ökuréttindi, sjá Ökutæki.</b>			
<b>Ökutæki.</b>			
5	5. jan.	Auglýsing um váttryggingarfjárhæð í aksturskeppni .....	5
70	30. jan.	Reglugerð um breytingu á reglugerð um gerð og búnað öku- tækja, nr. 411 11. nóvember 1993 .....	141-147
71	28. jan.	Reglugerð um frágang á hraðatakmarkara í bifreið .....	148-149
84	5. feb.	Reglugerð um starfsábyrgðartryggingu bifreiðasala .....	165-166
102	16. feb.	Reglugerð um breytingu á reglugerð um gerð og búnað öku- tækja, nr. 411 11. nóvember 1993 .....	193-194
151	9. mars	Auglýsing um ökutækjatrýggingar .....	297
252	6. maí	Reglugerð um breytingu á reglugerð nr. 224/1995 um leigu- bifreiðar .....	834
291	20. maí	Reglugerð um breytingu á reglugerð um skráningu ökutækja, nr. 78 30. janúar 1997 .....	938-942
306	1. júní	Auglýsing um takmörkun á heildarþyngd og áspunga öku- tækja .....	966-967
316	28. maí	Reglugerð um breytingu á reglugerð um stærð og þyngd öku- tækja, nr. 425 19. júlí 1995 .....	984
359	23. júní	Reglugerð um bifreiðagjald .....	1087-1089
360	24. júní	Reglugerð um breyting á reglugerð nr. 254/1993, um vöru- gjald af ökutækjum, með síðari breytingum .....	1090-1091
370	24. júní	Auglýsing um breyting á reglum nr. 487/1994, um tímabund- inn tollfrjálsan innflutning ökutækja til sýningar, með síðari breytingum .....	1113
378	29. júní	Reglugerð um skoðun ökutækja .....	1123-1135
437	30. júní	Auglýsing um útgáfu Skoðunarhandbókar .....	1376
439	16. júlí	Reglugerð um breyting á reglugerð um skráningu ökutækja, nr. 78 30. janúar 1997 .....	1377
528	4. sept.	Reglugerð um stærð og þyngd ökutækja .....	1742-1750
531	3. júní	Reglugerð um breytingu á reglugerð um lögmæltar öku- tækjatrýggingar, nr. 556 29. desember 1993 .....	1753
532	31. ágúst	Reglugerð um breytingu á reglugerð um lögmæltar öku- tækjatrýggingar, nr. 556 29. desember 1993 .....	1754
533	31. ágúst	Reglugerð um breytingu á reglugerð um skráningu ökutækja, nr. 78 30. janúar 1997 .....	1754-1755
542	4. sept.	Reglugerð um breytingu á reglugerð um starfshætti skrán- ingarstofu ökutækja, nr. 79 30. janúar 1997 .....	1769
588	5. okt.	Reglugerð um breytingu á reglugerð nr. 309/1996, um ákvörðun þungaskatts og skyldur ökumanna .....	1849-1850

Nr.	Dagsetning	Fyrirsögn	Blaðsíðatal
625	20. okt.	Reglugerð um breytingu á reglugerð um gerð og búnað ökutækja, nr. 411 11. nóvember 1993 .....	1984-1985
658	12. nóv.	Reglugerð um breytingu á reglugerð um aksturs- og hvíldartíma öikumanna o.fl. í innanlandsflutningum og við flutning innan Evrópska efnahagssvæðisins, nr. 136 3. mars 1995 .....	2029
722	8. des.	Auglýsing um váttryggingarfjárhæð í aksturskeppni .....	2130
740	15. des.	Reglugerð um breytingu á reglugerð um gerð og búnað ökutækja, nr. 411 11. nóvember 1993 .....	2183-2187
772	15. des.	Auglýsing um heildarþyngd og áspunga ökutækja á þjóðvegum .....	2387-2389
779	23. des.	Reglugerð um breytingu á reglugerð um skoðun ökutækja, nr. 378 29. júní 1998 .....	2406
795	29. des.	Auglýsing um breytingu á gjaldskrá fyrir skráningu ökutækja, nr. 84 30. janúar 1997 .....	2472
799	30. des.	Reglugerð um breytingu á reglugerð um ökuskírteini, nr. 501 11. ágúst 1997 .....	2477
811	28. des.	Reglugerð um breyting á reglugerð nr. 359/1998 um bifreiðagjald .....	2499-2500

### Öryggiseftirlit, sjá Öryggismál.

#### Öryggismál.

2	2. jan.	Auglýsing um frestun gildistöku ákvæða um losunar- og sjósetningarbúnað gúmmíbjörgunarbáta .....	1
8	8. jan.	Reglugerð um störf og búnað eftirlitsmanna vegna eftirlits með hættu á ofanflóðum .....	12
53	16. jan.	Reglugerð um flutning á hættulegum farmi .....	102-117
106	16. feb.	Auglýsing um samstarf um almannavarnir .....	200
118	13. feb.	Reglur um takmörkun hávaða frá vökva- og víragröfum, jarðýtum, hjóla- og beltaskóflum og traktorsgröfum .....	225-240
126	25. feb.	Reglugerð um tilkynningarskyldu flugslysa og flugatvika ...	255-258
133	24. feb.	Reglugerð um breytingu á reglugerð nr. 144/1994 um rafföng til notkunar á sprengihættustöðum með eða án tiltekinna varnartilhögunar .....	264-265
140	26. feb.	Reglur um áfyllingastöðvar fyrir gashylki .....	277-280
163	11. mars	Reglugerð um meðferð skipulagstillagna og veitingu byggingarleyfa í sveitarfélögum sem búa við snjóflóðahættu .....	486-487
166	13. mars	Reglur um breytingu á reglum nr. 501/1994 um gerð persónuhlífa .....	488
176	16. mars	Reglugerð um notkun og bann við notkun tiltekinna efna í málningu og viðarvörn .....	674-676
177	16. mars	Reglugerð um bann við notkun tiltekinna eitrefna og hættulegra efna .....	677-685
179	16. mars	Reglugerð um breytingu á reglugerð nr. 448/1996, um notkun og bann við notkun tiltekinna efna við meðhöndlun á textílvörum .....	686



Nr.	Dagsetning	Fyrirsögn	Blaðsíðutal
192	27. mars	Reglugerð um flutning á hættulegum farmi .....	701-716
194	23. mars	Gjaldskrá vegna eftirlits á vegum Geislavarna ríkisins fyrir árið 1998 .....	717
204	30. mars	Auglýsing um breytingu á starfsreglum um öryggisfræðslu sjómanna nr. 323/1988 .....	752
228	4. apríl	Reglur um breytingu á reglum nr. 554/1996 um verndun starfsmanna gegn hættu á heilsutjóni af völdum líffræðilegra skaðvalda á vinnustöðum .....	792-793
263	20. apríl	Reglugerð um hættumat í iðnaðarstarfsemi .....	856-868
314	3. júní	Reglur um breytingu á reglum nr. 189/1994 um björgunar- og öryggisbúnað íslenskra skipa .....	983
321	4. júní	Auglýsing um samstarf um almannavarnir .....	989
459	14. júlí	Reglugerð um breytingu á reglugerð um flokkun, merkingu og meðferð eiturefna, hættulegra efna og vörutegunda sem innihalda slík efni, nr. 236/1990, með síðari breytingum .....	1510-1522
460	14. júlí	Reglugerð um breytingu á reglugerð nr. 236/1990, um flokkun, merkingu og meðferð eiturefna, hættulegra efna og vörutegunda sem innihalda slík efni .....	1523-1528
465	20. júlí	Reglugerð um viðbrögð við bráðamengun sjávar .....	1538-1550
466	14. júlí	Reglugerð um breytingu á reglugerð nr. 177/1998 um bann við notkun tiltekinna eiturefna og hættulegra efna .....	1550
500	10. ágúst	Reglugerð um breytingu á reglugerð nr. 236/1990, um flokkun, merkingu og meðferð eiturefna, hættulegra efna og vörutegunda, sem innihalda slík efni, með síðari breytingum .....	1642-1655
503	7. ágúst	Gjaldskrá fyrir sérstök eftirlits- og þjónustustörf Vinnueftirlits ríkisins .....	1659-1662
529	26. ágúst	Reglur um breytingu á reglum nr. 554/1996 um verndun starfsmanna gegn hættu á heilsutjóni af völdum líffræðilegra skaðvalda á vinnustöðum .....	1751
639	30. okt.	Reglugerð um breytingu á reglugerð nr. 236/1990, um flokkun, merkingu og meðferð eiturefna, hættulegra efna og vörutegunda, sem innihalda slík efni, ásamt síðari breytingum .....	1996-2015
658	12. nóv.	Reglugerð um breytingu á reglugerð um aksturs- og hvíldartíma ökumanna o.fl. í innanlandsflutningum og við flutning innan Evrópska efnahagssvæðisins, nr. 136 3. mars 1995 .....	2029
679	25. nóv.	Reglugerð um ráðstafanir til þess að auka öryggi og heilbrigði á vinnustöðum fyrir starfsmenn sem eru þungaðir, hafa nýlega alið barn eða hafa barn á brjósti .....	2053-2056
690	26. nóv.	Reglur um breytingu á reglum nr. 501/1994 um gerð persónuhlífa .....	2078
710	19. nóv.	Reglugerð um tilkynningarskyldu skipa sem flytja hættulegan varning .....	2106-2111

CXIII

Nr.	Dagsetning	Fyrirsögn	Blaðsíðutal
744	10. des.	Auglýsing um frestun á gildistöku ákvæða um losunar- og sjósetningarbúnað gúmmíbjörgunarbáta .....	2192
752	17. des.	Reglugerð um breytingu á reglugerð nr. 60/1991, um hlut Vinnueftirlits ríkisins í tryggingagjaldi launagreiðenda, ásamt síðari breytingum .....	2370
785	14. des.	Reglugerð um lágmarkskröfur er varða öryggi, hollustuhætti og heilsu við vinnu um borð í fiskiskípum .....	2424-2432
786	14. des.	Reglugerð um ráðstafanir er stuðla að bættu öryggi og heilsu starfsmanna um borð í skipum .....	2432-2439
815	28. des.	Reglugerð um tilkynningaskyldu varðandi ný efni .....	2505-2540

# Skrá

## nafna og orða.

Helstu skammstafanir sem notaðar eru í skránni:

augl. = auglýsing	rg. = reglugerð
br. = breyting	skskrá = skipulagsskrá
gjask. = gjaldskrá	sp. = samþykkt
r. = reglur	

### A.

Aðalsteinn E. Jónsson, 2556.  
 Aðalsteinn Þorsteinsson, 2557.  
 Aðskotaefni: í matvælum, rg., br., 2365-2367.  
 Aksturskeppni: váttryggingarfjárhæð, augl., 2130.  
 Allan V. Magnússon, 2555.  
 Alþjónusta: rg., 765-769.  
 Amalgammengun: um amalgammengað vatn og amalgammengaðan úrgang frá tannlæknastofum, rg., br., 673.  
 Andreas Hanson, 2616.  
 Andreas Sjögren, 2615.  
 Andreas Wenström, 2615.  
 Andri Már Ingólfsson, 2552.  
 Anna Einarsdóttir, 2614.  
 Anna Guðmundsdóttir, 2555.  
 Anna Soffía Hauksdóttir, 2614.  
 Antony J. Hardy, 2615.  
 Arne W. Aanensen, 2549.  
 Arngrímur Jóhannsson, 2614.  
 Auður Hörn Freysdóttir, 2554.  
 Aukefni: í matvælum, rg., br., 2390-2391.  
 Axel Kristjánsson, 2552.  
 Axel Wennerholm, 2615.

### Á.

Áfengis- og tóbaksverslun ríkisins: rg., 753-758.  
 Ágúst Jónsson, 2556.  
 Árni Árnason, 2553.  
 Árni Páll Árnason, 2555.  
 Árni Harðarson, 2555.  
 Ársreikningaskrá: um ársreikningaskrá, skil og birtingu ársreikninga, rg., 2483-2485.  
 Ása Ólafsdóttir, 2550.  
 Ásdís Linda Sverrisdóttir, 2550.  
 Ásgeir Guðmundsson, 2552.

Ásgeir Magnússon, 2551.  
 Áslaug Þórarinsdóttir, 2556.  
 Ásmundur Vilhjálmsson, 2555.  
 Ásta Sigrún Helgadóttir, 2556.

### B.

Baldur P. Erlingsson, 2550.  
 Bengt-Olof Kälde, 2616.  
 Berglind Svavarsdóttir, 2552.  
 Bifreiðasalar: starfsábyrgðartryggingar, rg., 165-166.  
 Birgir Snæbjörnsson, 2555.  
 Bjarnfreður Ólafsson, 2554.  
 Bjarni Benediktsson, 2554.  
 Bjarni Eiríksson, 2554.  
 Bjarni Guðnason, 2554.  
 Bjarni Karlsson, 2551.  
 Bjarni Stefánsson, 2553, 2555.  
 Björn Sveinn Björnsson, 2553.  
 Bogi Nilsson, 2549.  
 Bráðamengun sjávar: viðbrögð við bráðamengun sjávar, rg., 1538-1550.  
 Brita Sundblad, 2615.  
 Bryndís Malla Elísdóttir, 2554.  
 Bryndís Björk Kristjánsdóttir, 2556.  
 Brynjar Kvaran, 2553.  
 Brynjar Þór Níelsson, 2552.  
 Búfjármörk: búfjármörk, markaskrár og takmörkun á sammerkingum, rg., 735-749.  
 Byggðarmerki: Eyjafjarðarsveitar, sp., 1944; Vesturbyggðar, sp., 1945; Reykjanesbæjar, sp., 1976.

### C.

Carl-Magnus Hyltenius, 2615.  
 Carl Christian Nielsen, 2549.  
 Carl-Lennart Nilsson, 2616.  
 Carol Paraniak, 2616.  
 Cecilia Wilmhardt, 2615.

Chand Prasad Khemka, 2557.  
 Christer Ekberg, 2616.  
 Christer Svanborg, 2616.  
 Christina prinsessa, 2615.  
 Colin Crosby, 2553.  
 Curt Sjöo, 2615.

**D.**

Dan Mattson, 2616.  
 Dómpinghár og þingstaðir: rg., 1211-1212.  
 Dóra Sif Tynes, 2557.  
 Drífa Pálsdóttir, 2556.  
 Dýralæknar: gjsk., br., 133.

**E.**

Edda Björnsdóttir, 2550.  
 Egill Stephensen, 2553.  
 Einar Símonarson, 2554.  
 Einar Þór Þorsteinsson, 2557.  
 Eiturefni og hættuleg efni: um bann við notkun tiltekinna eiturefna og hættulegra efna, rg., 677-685; rg., br., 1551-1566; um flokkun, merkingu og meðferð eiturefna, hættulegra efna og vörutegunda sem innihalda slík efni, rg., br., 1510-1522; rg., br., 1523-1528; 1642-1655; rg., br., 1996-2015.  
 Elinor Brammer, 2550.  
 Elín Norðmann, 2557.  
 Erfðabreyttar lífverur: ráðgjafanefnd um erfðabreyttar lífverur, rg., 137-139.  
 Erfðafjárskattur: br. á grunnfjárhæðum, augl., 1994.  
 Eric Rönnegård, 2616.  
 Erik Norberg, 2615.  
 Erla Jónsdóttir, 2556.  
 Erlingur Sigtryggsson, 2556.  
 Esra S. Pétursson, 2550.  
 Eva Paulsson, 2616.  
 Exemsjúklingar: um greiðsluþátttöku sjúkra-trygginga í meðferð psoriasis- og exem-sjúklinga, r., 966.  
 Eyþór Arnalds, 2550.  
 Eyþór Eyjólfsson, 2549.  
 Eyþór Þorbergsson, 2549.

**F.**

Felicity McCartan, 2549.  
 Fiskilestir: mælingar á fiskilestum, rg., 295-296.  
 Fjölís: samþykktir Fjölís, augl., br., 984.  
 Flutningsjöfnunargjald: olía, augl. 1693; sement, augl., 249.  
 Freyr Ófeigsson, 2552.  
 Friðgeir Björnsson, 2552.  
 Friðrik Þór Friðriksson, 2614.  
 Friðrik Ásgeir Hermannsson, 2554.  
 Friðrikka Harpa Ævarsdóttir, 2553.  
 Fæðingarorlof: greiðslur í fæðingarorlofi, rg., 946-952.

**G.**

Garðar Gíslason, 2549.  
 Gashylki: áfyllingastöðvar fyrir gashylki, r., 277-280.  
 Georg Kr. Lárusson, 2551.  
 Girish Hirlekar, 2557.  
 Gísli Guðni Hall, 2553.  
 Gísli Þór Reynisson, 2549.  
 Gísli Tryggvason, 2553.  
 Glasafjrjógvgun: um greiðslu læknishjálpar við glasafjrjógvgun erlendis.  
 GMDSS fjarskiptabúnaður: um innflutning, sölu og uppsetningu á GMDSS fjarskipta-búnaði í skip, rg., 1691-1692.  
 Góðgerðarstarfsemi: brottfall rg. um und-anþágu frá virðisaukaskatti, rg., 487.  
 Gréta Gunnarsdóttir, 2556.  
 Gróðurhúsaáhrif: um tiltekin efni sem stuðla að auknum gróðurhúsaáhrifum, rg., 794-796.  
 Guðbjörg Jóhannesdóttir, 2555.  
 Guðjón Rúnarsson, 2557.  
 Guðjón Ægir Sigurjónsson, 2554.  
 Guðmundína Ragnarsdóttir, 2556.  
 Guðmundur Alfreðsson, 2615.  
 Guðmundur Benediktsson, 2552.  
 Guðmundur Karl Brynjarsson, 2553.  
 Guðmundur Skúli Hartvigsson, 2551.  
 Guðmundur H. Pétursson, 2553.  
 Guðmundur W. Vilhjálmsson, 2614.  
 Guðrún Helga Brynleifsdóttir, 2557.

Guðrún Ásta Sigurðardóttir, 2556.  
 Guðrún Agnes Þorsteinsdóttir, 2556.  
 Gullfax: veiðar, rg., 968-969.  
 Gunnar Jóhann Birgisson, 2554.  
 Gunnar Brodin, 2615.  
 Gunnar Stefánsson, 2554.  
 Gunnar Viðar, 2550.  
 Gunnarsstofnun: Stofnun Gunnars Gunnars-  
 sonar að Skriðuklaustri, r., br., 170.  
 Gúmmíbjörgunarbátar: frestun á gildistöku  
 ákvæða um losunar- og sjósetningarbúnað,  
 augl., 1; augl., 2192.  
 Gæsluvarðhaldsvist: rg., br., 2061.  
 Göngusilungur: bann við veiði göngusilungs  
 í Hvalfirði, augl., 954.  
 Göste Weland, 2615.

## H.

Hafdal B. Jacobsen, 2549.  
 Halldór H. Backman, 2555.  
 Halla Bergþóra Björnsdóttir, 2553.  
 Halldór Baldursson, 2614.  
 Halldór Halldórsson, 2552.  
 Halldór Þórðarson, 2614.  
 Hallgrímur Ásgeirsson, 2553.  
 Hannes Júlíus Hafstein, 2552.  
 Hans Holch, 2549.  
 Haraldur Johannessen, 2550.  
 Haraldur Sigurðsson, 2614.  
 Háhyrningar: um hald háhyrninga í sjávar-  
 kvíum, rg., 1757-1760.  
 Hávaði: takmörkun hávaða frá vökva- og  
 víragröfum, jarðýtum, hjóla- og beltaskófl-  
 um og traktorsgröfum, r., 225-240.  
 Håkan Söderlindh, 2615.  
 Helga Þórunn Erlingsdóttir, 2557.  
 Helga Kress, 2614.  
 Helga Loftsdóttir, 2551.  
 Helga Erla Þórisdóttir, 2557.  
 Helgi Jensson, 2557.  
 Helgi Jóhannesson, 2555.  
 Henrik Ove Knudsen, 2549.  
 Hermann Guðmundsson, 2552.  
 Hervör Þorvaldsdóttir, 2552.  
 Heyrnarlausir og heyrnarskertir: Samskipta-  
 miðstöð heyrnarlausra og heyrnarskertra:  
 gjsk., 964.  
 Hjalti Pálmason, 2553.  
 Hjálmar Jónsson, 2551.

Hjörtur Magni Jóhannsson, 2551.  
 Hlutafélagaskrá: um aðgang að hlutafélagas-  
 krá og samvinnufélagaskrá og gjaldtöku,  
 rg., 177-178.  
 Hraðatakmarkarar: um frágang hraðatak-  
 markara í bifreið, rg., 148-149.  
 Hrafnkell Helgason, 2550.  
 Hrafnkell Óskarsson, 2553.  
 Hreinn Benediktsson, 2554.  
 Húsbréfadeild og húsbréfavíðskipti: rg., br.,  
 1120.  
 Húsaleigubætur: rg., 65-67.  
 Hættulegur farmur: um flutning á hættu-  
 legum farmi, rg., 102-117; rg., 701-716.  
 Hörður Sigurðsson, 2550.

## I.

Ingela Lilliehöök, 2615.  
 Ingibjörg Ásgeirsdóttir, 2554.  
 Ingibjörg Ingvadóttir, 2551.  
 Ingrid Markan, 2550.  
 Ingvar Birgir Friðleifsson, 2614.  
 Ingvar Jónasson, 2614.

## Í.

Íslensk getsþá: talnagetraunir, rg., 195-200;  
 rg., br., 2026.  
 Íslenskar getraunir: um aukaleik Íslenskra  
 getrauna, augl., 1827-1829.

## J.

Jaak Oja, 2549.  
 Jacobus Bernardus Mulders, 2550.  
 Jacqueline Coyer, 2616.  
 Jakob Möller, 2615.  
 Jan Eliasson, 2615.  
 Jochen Fritz, 2616.  
 Johan Fischerström, 2615.  
 John Edward Boyington, 2615.  
 Jóhann Hjartarson, 2553.  
 Jóhannes Einarsson, 2552.  
 Jón G. Ásgeirsson, 2555.  
 Jón Bjarman, 2551.  
 Jón Bogason, 2614.  
 Jón Finnbjörnsson, 2551.  
 Jón Hannesson, 2550.  
 Jón Jónsson, 2614.  
 Jón Sigurðarson, 2551.  
 Jón Sveinbjörnsson, 2552.

Jóna Hrönn Bolladóttir, 2552.  
 Jóna Björk Helgadóttir, 2554.  
 Jónas Guðmundsson, 2549.  
 Jónas Þór Guðmundsson, 2550.  
 Jónas Jóhannsson, 2552.  
 Jónas Friðrik Jónsson, 2554.  
 Jørgen Hammer, 2549.  
 Jörn Beckmann, 2615.  
 Jörundur Gauksson, 2551.

**K.**

Kanínur: kanínurækt, rg., 1789-1794.  
 Karl Gauti Hjaltason, 2553.  
 Kennivottorð: viðurkenning erlendra kenni-  
 vottorða annarra en vegabréfa, augl.,  
 1367-1368.  
 Ketill Sigurjónsson, 2550.  
 Kítosan: útgáfa starfsleyfis fyrir Kítín ehf.,  
 kítosanverksmiðju á Siglufirði, augl., 868.  
 Kjöt og kjötvörur: rg., 957-964.  
 Kjötvinnslustöðvar: um hreinlæti í sláturhús-  
 um og kjötvinnslustöðvum þeirra, rg., 699-  
 700.  
 Kolbeinn Kristófersson, 2549.  
 Kristallgler: samsetning, framleiðslueigin-  
 leikar og merking, rg., 973-976.  
 Kristbjörg Ágústsdóttir, 2550.  
 Kristbjörg Kjeld, 2614.  
 Kristbjörg Stephensen, 2551.  
 Kristina Östergren, 2616.  
 Kristinn Bjarnason, 2556.  
 Kristín Edwald, 2550.  
 Kristín Völundardóttir, 2553.  
 Kristján Björnsson, 2555.  
 Kristján Davíðsson, 2614.  
 Kristján Torfason, 2552.  
 Kristmundur Bjarnason, 2614.  
 Kvikmyndaskoðun: rg., br., 840.  
 Kvótáþing Íslands: fiskveiðiárið 1998-1999,  
 gjsk., 1580.

**L.**

Landmælingar Íslands: um útgáfu og birt-  
 ingu gagna frá Landmælingum Íslands á  
 prentuðu formi, gjsk., 2017-2018.  
 Lára V. Júlíusdóttir, 2551.  
 Lára G. Oddsdóttir, 2555.  
 Lárus Hagalín Bjarnason, 2554.  
 Lárus L. Blöndal, 2551.  
 Leó E. Löve, 2557.

Lise-Lotte Reiter, 2615.  
 Líffræðilegir skaðvaldar: verndun starfs-  
 manna gegn hættu á heilsutjóni af völdum  
 líffræðilegra skaðvalda á vinnustöðum, r.,  
 br., 792-793; r., br., 1751.  
 Líney Emma Jónsdóttir, 2549.  
 Logi Guðbrandsson, 2552.  
 Louise Lydberg, 2615.  
 Lögmenn: um málflytningarréttindi erlendra  
 lögmanna o.fl., rg., 191-192.

**M.**

M. Ellen Lahey, 2550.  
 Magnús Guðnason, 2551.  
 Magnús K. Hannesson, 2553.  
 Margrét Ríkarðsdóttir, 2556.  
 Margrét María Sigurðardóttir, 2551.  
 Margrét Steinarsdóttir, 2550.  
 Maria Cristina Rizzi, 2549.  
 Mats Nilsson, 2615.  
 Mats Ringborg, 2615.  
 Málflytningarréttindi: um málflytningarréttindi  
 erlendra lögmanna o.fl., rg., 191-192.  
 Málning: um notkun og bann við notkun til-  
 tekinna efna í málningu og viðarvörn, rg.,  
 674-676.  
 Málskotsnefnd: starfsreglur, rg., 160.  
 Meðferðarstöð ríkisins: fyrir unglínga, rg.,  
 br., 1573-1574  
 Megrunarfæði: rg., 2046-2049.  
 Möskvamælar: um möskvamæla og fram-  
 kvæmd möskvamælinga, rg., 41-42.

**N.**

Náttúrustofa: skipulag og starfsemi Náttúru-  
 stofu Norðurlands vestra á Sauðárkróki,  
 rg., 179-180.  
 Norræn vitnaskylda: gildistaka laga um nor-  
 ræna vitnaskyldu, rg., 869; greiðslur vegna  
 norrænnar vitnaskyldu, augl., 870.  
 Norrænt umhverfismerki: rg., 798.  
 Notendabúnaður: viðurkenning notendabún-  
 aðar á grundvelli sameiginlegra tæknilegra  
 rg. á EES, rg., br., 1907.

**O.**

Oddný Mjöll Arnardóttir, 2553.  
 Ofanflóð: um störf og búnað eftirlitsmanna  
 vegna eftirlits með hættu á ofanflóðum,  
 rg., 12.

Orðabók Háskólans: rg., 1077-1079; rg., br., 1854.

### Ó.

Óbyggðir: akstur í óbyggðum, rg., 1977.  
Ólafur Ásgeirsson, 2614.  
Ólafur Björnsson, 2553.  
Ólafur Guðmundsson, 2615.  
Ólafur Þór Hauksson, 2554.  
Ólafur Thoroddsen, 2552.  
Ólafur Þórkur Þorvaldsson, 2555.  
Ólöf Finnsdóttir, 2557.  
Ólöf Pétursdóttir, 2552.  
Ómar Ragnarsson, 2614.  
Óskar Páll Óskarsson, 2554.  
Óskar Sigurðsson, 2552.  
Óttar Pálsson, 2550.

### P.

Patrick J. McCartan, 2549.  
Páll Gunnar Pálsson, 2550.  
Pär Kettis, 2615.  
Percurt Green, 2615.  
Persónuhlífar: rg., br., 488; rg., br., 2078.  
Peter Forssman, 2615.  
Pétur Einarsson, 2555.  
Pétur Gunnlaugsson, 2557.  
Pétur Kr. Hafstein, 2549.  
Pétur Þór Sigurðsson, 2553.  
Pétur Örn Sverrisson, 2555.  
Psoriasisjúklingar: um greiðsluþátttöku sjúkratrygginga í meðferð psoriasis- og exemsjúklinga, r., 966.  
Punktakerfi: um ökuferilsskrá og punktakerfi vegna umferðarlagabrota, rg., 1361-1366.

### R.

Ragna Bergmann Guðmundsdóttir, 2614.  
Ragnar Árnason, 2553.  
Ragnar Fjalar Lárusson, 2614.  
Ragnar Tómasson, 2555.  
Ragnheiður Harðardóttir, 2554.  
Ragnheiður Jónsdóttir, 2556.  
Ragnheiður Elfa Þorsteinsdóttir, 2556.  
Raijiro Nakabe, 2615.  
Rán Tryggvadóttir, 2557.  
Reiknistofnun Háskólans: rg., 1069-1070.  
Reimar Snæfells Pétursson, 2553.  
Réttaraðstoðarváttryggingar: rg., 189-190.  
Ronald Pfeiffer, 2552.

Róbert R. Spanó, 2557.  
Runólfur Ágústsson, 2554, 2556.  
Rúna Soffía Geirsdóttir, 2554.

### S.

Sakaskrá ríkisins: rg., br., 91.  
Salvör Aradóttir, 2551.  
Samvinnufélagaskrá: um aðgang að hlutafélagaskrá og samvinnufélagaskrá og gjaldtöku, rg., 177-178.  
Samvinnunefnd: fyrir samvinnunefnd um svæðisskipulag á höfuðborgarsvæðinu, starfsr., 1578-1579.  
Sandra Baldvinsdóttir, 2557.  
Sif Guðjónsdóttir, 2553.  
Sigríður J. Friðjónsdóttir, 2557.  
Sigríður Guðmundsdóttir, 2614.  
Sigríður Norðmann, 2557.  
Sigrún Eðvaldsdóttir, 2614.  
Sigrún Brynja Einarisdóttir, 2553.  
Sigurður Skúli Bergsson, 2550.  
Sigurður Gizurarson, 2554.  
Sigurður B. Halldórsson, 2551.  
Sigurður I. Halldórsson, 2556.  
Sigurður Grétar Sigurðsson, 2556.  
Sigurður S. Wíium, 2554.  
Sigurjón Einarsson, 2554.  
Sigurjón Halldórsson, 2556.  
Sigurjón Sighvatsson, 2556.  
Sigurpáll Óskarsson, 2553.  
Síldarútvegsnefnd: viðauki við rg. nr. 243 4. september 1968 um síldarútvegsnefnd og útflutning saltaðrar síldar, rg., 1137.  
Sjöfn Kristjánsdóttir, 2553.  
Skoðunarhandbók: útgáfa Skoðunarhandbókar, augl., 1376.  
Skráningarstofa ökutækja: um starfshætti skráningarstofu ökutækja, rg., br., 1769.  
Skúli Bjarnason, 2552.  
Sláturhús: um hreinlæti í sláturhúsum og kjötvinnslustöðvum þeirra, rg., 699-700.  
Smáfiskaskilja: um gerð og útbúnað smáfiskaskilju, rg., 1597-1600.  
Snyrtivörur: rg., 2395-2402.  
Stanislaw Laskowski, 2550.  
Stefán Karlsson, 2552.  
Stefán Geir Þórisson, 2551.  
Steinar Þór Guðgeirsson, 2557.  
Steingrímur Ari Arason, 2555.  
Steingrímur Gautur Kristjánsson, 2555.

Sten Heckscher, 2615.

Suðurlandskógar: um greiðslur Suðurlands-  
skóga af kostnaði við skógrækt og skjól-  
beltarækt á lögbýlum, rg., 1478.

Sund- og baðstaðir: hollustuhættir á sund- og  
baðstöðum, rg., 1486-1492.

Svala Hilmarsdóttir, 2557.

Svala Ólafsdóttir, 2557.

Svavar Sigmundsson, 2556.

Sváfnir Sveinbjarnarson, 2554.

Sveinn Ólason, 2551.

Sýslumenn: um stjórnarsýsluumdæmi sýslu-  
manna, rg., br., 152.

Sæmundur Óskarsson, 2556.

### T.

Talnetraunir: fyrir talnetraunir Íslenskr-  
ar getspar, rg., 195-200.

Tantæknar: menntun, réttindi og skyldur,  
rg., 841.

Textílvörur: um notkun og bann við notkun  
tiltekinna efna við meðhöndlun á textíl-  
vörum, rg., br., 686; um heiti og merkingu  
textílværa, r., 2115-2129.

Tomas Warming, 2615.

Tone Eidnes Andersen, 2551.

Tómas Jónsson, 2556.

Tónlistarskólinn í Reykjavík: skskrá, 283-  
285.

Tryggvi Þórhallsson, 2553.

### U.

Ulf Adlén, 2615.

Ulf Lagerström, 2615.

Ulf Martin von Huth Smidt, 2549.

Ulrica Baier, 2616.

Ulrich Paul Schmalz, 2557.

Unnur Gunnarsdóttir, 2555.

Urban Schwalbe, 2615.

Ursula Sjögren, 2615.

### Ú.

Úrtaksvigtun: lágmarksúrtak við úrtaksvigt-  
un, augl., 2380-2382.

### V.

V. Srinivasan, 2550.

Vala Valtýsdóttir, 2550.

Valhúsaahæð: um friðlýsingu Valhúsaahæðar,  
Seltjarnarnesi, augl., 162-163.

Verðmerkingar: rg., 1821-1822.

Viðar Lúðvíksson, 2554.

Viðbótarlán: rg., 2408-2412.

Vigdís Grímsdóttir, 2614.

Viggó Jörgensson, 2550.

Vinumarkaðsaðgerðir: rg., 2036-2043.

Vistvæn landbúnaðarframleiðsla: rg., 1659-  
1662.

### W.

Wouter Johann Pieter Jongeper, 2550.

### Þ.

Þorleifur Pálsson, 2551.

Þorvarður Elíasson, 2614.

Þórarinn Baldursson, 2551.

Þórður Eydal Magnússon, 2555.

Þórey Guðmundsdóttir, 2551.

Þróunarsamvinnustofnun Íslands: rg., 167-  
168.

### Æ.

Ægir Guðbjarni Sigmundsson, 2557.

### Ö.

Ökuferilsskrá: um ökuferilsskrá og punkta-  
kerfi vegna umferðarlagabrota, rg., 1361-  
1366.

Ökuskírteini: rg., br., 2477.

Ölkelduvatn: rg., br., 2079-2080.

Önundur Björnsson, 2554.

Örlygur Hnefill Jónsson, 2552.

Örn Guðmundsson, 2555.

Örnólfur Jóhannes Ólafsson, 2555.

Öryggisfræðsla sjómanna: starfsr. um örygg-  
isfræðslu sjómanna, augl., br., 752.



# Skrá

## um útgáfudaga B-deildar 1998.

B	1,	nr. 1-2 .....	5. janúar
B	2,	nr. 3 .....	6. janúar
B	3,	nr. 4-5 .....	8. janúar
B	4,	nr. 6 .....	9. janúar
B	5,	nr. 7-23 .....	20. janúar
B	6,	nr. 24-27 .....	20. janúar
B	7,	nr. 28-56 .....	30. janúar
B	8,	nr. 57 .....	29. janúar
B	9,	nr. 58 .....	30. janúar
B	10,	nr. 59-74 .....	10. febrúar
B	11,	nr. 75-77 .....	13. febrúar
B	12,	nr. 78 .....	17. febrúar
B	13,	nr. 79-93 .....	20. febrúar
B	14,	nr. 94-118 .....	27. febrúar
B	15,	nr. 119 .....	27. febrúar
B	16,	nr. 120 .....	2. mars
B	17,	nr. 121-124 .....	3. mars
B	18,	nr. 125 .....	5. mars
B	19,	nr. 126-150 .....	10. mars
B	20,	nr. 151-154 .....	11. mars
B	21,	nr. 155-157 .....	17. mars
B	22,	nr. 158 .....	18. mars
B	23,	nr. 159-166 .....	20. mars
B	24,	nr. 167-169 .....	20. mars
B	25,	nr. 170 .....	23. mars
B	26,	nr. 171-186 .....	31. mars
B	27,	nr. 187-189 .....	27. mars
B	28,	nr. 190 .....	31. mars
B	29,	nr. 191 .....	1. apríl
B	30,	nr. 192-204 .....	8. apríl
B	31,	nr. 205-210 .....	8. apríl
B	32,	nr. 211 .....	15. apríl
B	33,	nr. 212-226 .....	20. apríl
B	34,	nr. 227-247 .....	30. apríl
B	35,	nr. 248 .....	30. apríl
B	36,	nr. 249-251 .....	4. maí
B	37,	nr. 252-255 .....	7. maí
B	38,	nr. 256-264 .....	11. maí
B	39,	nr. 265-267 .....	8. maí
B	40,	nr. 268 .....	11. maí
B	41,	nr. 269 .....	12. maí
B	42,	nr. 270-283 .....	20. maí
B	43,	nr. 284 .....	20. maí
B	44,	nr. 285-288 .....	25. maí
B	45,	nr. 289-297 .....	29. maí
B	46,	nr. 298-300 .....	28. maí
B	47,	nr. 301 .....	2. júní
B	48,	nr. 302-309 .....	10. júní
B	49,	nr. 310-316 .....	12. júní
B	50,	nr. 317-341 .....	19. júní
B	51,	nr. 342-344 .....	19. júní
B	52,	nr. 345 .....	22. júní
B	53,	nr. 346-376 .....	30. júní
B	54,	nr. 377 .....	30. júní

## CXXI

B	55,	nr. 378-380 .....	3. júli
B	56,	nr. 381-387 .....	6. júli
B	57,	nr. 388-403 .....	10. júli
B	58,	nr. 404 .....	10. júli
B	59,	nr. 405 .....	13. júli
B	60,	nr. 406-435 .....	20. júli
B	61,	nr. 436-438 .....	17. júli
B	62,	nr. 439-440 .....	20. júli
B	63,	nr. 441-444 .....	23. júli
B	64,	nr. 445-454 .....	24. júli
B	65,	nr. 455-473 .....	31. júli
B	66,	nr. 474-485 .....	10. ágúst
B	67,	nr. 486 .....	10. ágúst
B	68,	nr. 487 .....	11. ágúst
B	69,	nr. 488 .....	14. ágúst
B	70,	nr. 489-497 .....	20. ágúst
B	71,	nr. 498-499 .....	20. ágúst
B	72,	nr. 500-515 .....	31. ágúst
B	73,	nr. 516-517 .....	28. ágúst
B	74,	nr. 518 .....	31. ágúst
B	75,	nr. 519-521 .....	3. september
B	76,	nr. 522-536 .....	10. september
B	77,	nr. 537-538 .....	9. september
B	78,	nr. 539 .....	10. september
B	79,	nr. 540 .....	11. september
B	80,	nr. 541-550 .....	21. september
B	81,	nr. 551-554 .....	17. september
B	82,	nr. 555-556 .....	21. september
B	83,	nr. 557-565 .....	30. september
B	84,	nr. 566 .....	30. september
B	85,	nr. 567 .....	2. október
B	86,	nr. 568-596 .....	9. október
B	87,	nr. 597-607 .....	20. október
B	88,	nr. 608 .....	26. október
B	89,	nr. 609-634 .....	30. október
B	90,	nr. 635 .....	30. október
B	91,	nr. 636-637 .....	2. november
B	92,	nr. 638 .....	5. november
B	93,	nr. 639-644 .....	10. november
B	94,	nr. 645-646 .....	10. november
B	95,	nr. 647-665 .....	20. november
B	96,	nr. 666-669 .....	20. november
B	97,	nr. 670-678 .....	30. november
B	98,	nr. 679-681 .....	30. november
B	99,	nr. 682 .....	1. december
B	100,	nr. 683-697 .....	10. december
B	101,	nr. 698-702 .....	10. december
B	102,	nr. 703 .....	14. december
B	103,	nr. 704 .....	16. december
B	104,	nr. 705-741 .....	21. december
B	105,	nr. 742-744 .....	21. december
B	106,	nr. 745-749 .....	29. december
B	107,	nr. 750-791 .....	30. december
B	108,	nr. 792-798 .....	30. december
B	109,	nr. 799 .....	4. jan. 1999
B	110,	nr. 800-815 .....	11. jan. 1999
B	111,	nr. 816-818 .....	24. feb. 1999
B	112,	nr. 819-824 .....	27. okt. 1999

**Endurprentuð blöð:** 832, 1637, 2026, 2034, 2086, 2091, 2429, 2455.

**Leiðréttingar:**

Bls. 245, 10. lína: ... gefið er upp í töflu III. Les: ... gefið er upp í viðauka III.

Bls. 355, efni blaðsíðunnar er endurtekning frá blaðsíðu 353 og er því ofaukið.

Bls. 705, nr. 192, 16. gr., 7. lína: ... nr. 59 16. janúar ... Les: ... nr. 53 16. janúar ...

Bls. 1376, nr. 438, 2. lína: ... stöðvunarskylda verði á Aflavegi ... Les: ... stöðvunarskylda verði á Aflagrandi

...

Bls. 1572, 1. gr., 3. lína: ... reglum sem dýravernarráð samþykkir ... Les: ... reglum sem dýraverndarráð samþykkir ...

Bls. 1642, í undirskrift: Ingimar Jónsson. Les: Ingimar Sigurðsson.

Bls. 1943, nr. 612, í fyrirsögn: ... um deiliskipulagi í landi Akra. Les: ... um deiliskipulag í landi Akra.

Bls. 2378, nr. 765, í haus: 15. desember 1998 Les: 21. desember 1998.

Bls. 2408, nr. 783, 3. gr., 6. lína: ... ákvæði 31. gr. laga húsnæðismál. Les: ... ákvæði 31. gr. laga um húsnæðismál.

Bls. 2471, nr. 794, í undirskrift: Eiríkur Gunnarsson. Les: Eiríkur Guðnason.





# STJÓRNARTÍÐINDI B 1 – 1998

---

2. janúar 1998

1

Nr. 1

## AUGLÝSING

### um gjaldskrá Hitaveitu Suðurnesja fyrir rafmagn.

Samkvæmt vatnalögum nr. 15 20. júní 1923 og orkulögum nr. 58 29. apríl 1967 hefur ráðuneytið staðfest eftirfarandi breytingu á gjaldskrá Hitaveitu Suðurnesja fyrir raforku er taki gildi við birtingu.

Gjaldskrá Hitaveitu Suðurnesja fyrir raforku nr. 552 28. desember 1993, með áorðnum breytingum:

Liðirnir C.2 Daghitun, húshitun rofin og C.3 Næturhitun, húshitun, hækka um 1,7%. Aðrir liðir gjaldskrárinnar verða óbreyttir.

*Iðnaðarráðuneytinu, 2. janúar 1998.*

**Jón Ingimarsson.**

*Steinunn Bjarman.*

2. janúar 1998

Nr. 2

## AUGLÝSING

### um frestun á gildistöku ákvæða um losunar- og sjósetningarbúnað gúmmíbjörgunarbáta.

Samgönguráðuneytið hefur ákveðið að fresta gildistöku ákvæða um losunar- og sjósetningarbúnað gúmmíbjörgunarbáta samkvæmt 2.-5. tl. 7. gr. reglna nr. 189 frá 21. mars 1994 um björgunar- og öryggisbúnað íslenskra skipa, sbr. 3.-5. gr. reglna nr. 337 frá 2. maí 1997. Samgönguráðuneytið hefur ennfrems ákveðið að fresta gildistöku 6. og 7. gr. reglna nr. 337 frá 2. maí 1997 um breytingu á reglum nr. 189/1994 um björgunar- og öryggisbúnað íslenskra skipa.

Frestanir þessar gilda til 1. janúar 1999.

Auglýsing þessi, sem sett er samkvæmt lögum um eftirlit með skipum nr. 35 frá 30. apríl 1993, staðfestist hér með til að öðlast þegar gildi.

*Samgönguráðuneytinu, 2. janúar 1998.*

**Halldór Blöndal.**

*Kristján Vigfússon.*

# STJÓRNARTÍÐINDI B 2 – 1998

Nr. 3

2

5. janúar 1998

## AUGLÝSING

**um breytingu á gjaldskrám Bæjarveitna Vestmannaeyja  
fyrir raforku og heitt vatn.**

Samkvæmt orkulögum nr. 58/1967 og vatnalögum nr. 15/1923 staðfestist eftirfarandi breyting á gjaldskrá Bæjarveitna Vestmannaeyja er taki gildi við birtingu:

Gjaldskrá Bæjarveitna Vestmannaeyja fyrir raforku nr. 397/1997 og gjaldskrá Bæjarveitna Vestmannaeyja fyrir heitt vatn nr. 398/1997 hækka um 1,17%.

*Iðnaðarráðuneytinu, 5. janúar 1998.*

F. h. r.

**Jón Ingimarsson.**

---

*Steinunn Bjarman.*

# STJÓRNARTÍÐINDI B 3 – 1998

6. janúar 1998

3

Nr. 4

## REGLUGERÐ

### um útgáfu húsbrefa á árinu 1998 fyrir Byggingarsjóð ríkisins, húsbrefadeild.

#### 1. gr.

Ríkisstjórnin hefur ákveðið, á grundvelli laga um Húsnæðisstofnun ríkisins nr. 97/1993, með síðari breytingum, að Byggingarsjóður ríkisins, húsbrefadeild, gefi út 1. og 2. flokk húsbrefa 1998. Húsbrefin í hverjum flokki skulu gefin út í þremur undirflokkum A, B, og C. Í undirflokk A skal hvert húsbref vera að fjárhæð 1.000.000,00 kr., í undirflokk B 100.000,00 kr., í undirflokk C 10.000,00 kr. Vextir í 1. og 2. flokki 1998 eru 4,75% á ári. Lánstími bréfa í 1. flokki skal vera 25 ár og í 2. flokki 40 ár.

Samanlögð fjárhæð samþykktra skuldabréfaskipta úr 1. og 2. flokki 1998 skal ekki vera umfram 16.500 milljónir króna á árinu 1998, m.v. reiknað markaðsvirði húsbrefanna.

Reiknað markaðsvirði skal ákvarðað þannig að mánaðarlega verði fundið sennilegt nafnverð þeirra húsbrefa, sem skipta á fyrir fasteignaveðbréf og skal það ákvarðast með hliðsjón af meðaltali reiknaðs verðs húsbrefa í viðkomandi mánuði. Þannig fundið reiknað nafnverð húsbrefa skal síðan reikna til markaðsvirðis miðað við meðalviðskiptaverð viðkomandi flokks á Verðbréfaþingi Íslands, að viðbættum 6 punktum (0,06%). Hafi engin viðskipti átt sér stað með viðkomandi húsbrefaflokk í þeim mánuði, sem útreikningar ná til, skal reikna meðalviðskiptaverð út frá ávöxtunarkröfu sambærilegs húsbrefaflokks á Verðbréfaþinginu, að viðbættum 6 punktum.

#### 2. gr.

Húsbref eru greiðsla húsbrefadeildar Byggingarsjóðs ríkisins við kaup deildarinnar á fasteignaveðbréfum.

#### 3. gr.

Húsbref skulu skráð á nafn. Nafn fyrsta eiganda, kennitala og heimilisfang skal skráð á framhlið húsbrefs. Við eigendaskipti að húsbrefi skal framsal til nýs eiganda skráð á bakhlið þess og þar skráður framsalsdagur, nafn, kennitala og heimilisfang hins nýja eiganda. Framsal húsbrefs til handhafa er óheimilt. Sé röð framsala gölluð, verður bréfið ekki innleyst, nema handhafi þess færi fullar sönnur á eignarheimild sína.

#### 4. gr.

Húsbref eru verðtrygð miðað við vísitölu neysluverðs, skv. lögum um vísitölu neysluverðs nr. 12/1995 og vaxtalögum nr. 25/1987, með síðari breytingum. Grunnvísitala flokkanna er vísitala desembermánaðar 1997.



## 5. gr.

Byggingarsjóður ríkisins greiðir verðbætur á höfuðstól, vexti og vaxtavexti húsbrefa skv. breytingum á vísitölu neysluverðs frá útgáfudegi bréfanna, 15. desember 1997 til gjalddaga. Höfuðstóll, verðbætur, vextir og vaxtavextir greiðast eftir á í einu lagi. Nafnvextir eru óbreytanlegir allan tímann og reiknast frá útgáfudegi 15. desember 1997.

## 6. gr.

Byggingarsjóður ríkisins innleysir og endurgreiðir húsbref flokkanna að fullu skv. útdrætti á föstum gjalddögum, sem eru 15. mars, 15. júní, 15. september og 15. desember ár hvert. Fyrsti gjalddagi er 15. september 1998. Húsbrefaflokkunum skal lokað eigi síðar en 15. mars 2000. Dregin verða út númer úr gildum óinnleystum húsbrefum, sem afgreidd hafa verið þremur mánuðum fyrir viðkomandi gjalddaga. Í hverjum útdrætti skal draga út húsbref fyrir þá fjárhæð, sem svarar næst til endurgreiðslu jafngreiðsluláns með þeim vöxtum sem um flokkana gilda, lánstíma sem eftir er og eftirstöðvum. Númer útdreginna húsbrefa skulu birt í Lögbirtingablaði í síðasta lagi tveimur mánuðum fyrir gjalddaga.

Verði húsbref ekki dregin út, greiðast þau að fullu á lokagjalddaga. Lokagjalddagi 1. flokks er 15. desember 2022 og 2. flokks 15. desember 2037. Húsbref verða ekki innleyst að hluta.

## 7. gr.

Útdráttur fer fram hjá Raunvísindastofnun Háskólans að viðstöddum fulltrúa húsbrefa-deildarinnar undir umsjón lögbókanda.

## 8. gr.

Allar kröfur á grundvelli húsbrefa fyrmast, sé þeim ekki lýst hjá Byggingarsjóði ríkisins innan 10 ára frá gjalddaga, hvort sem um útdrátt á föstum gjalddaga eða lokagjalddaga er að ræða. Gjaldfallnar endurgreiðslur húsbrefa bera ekki vexti eða verðbætur eftir gjalddaga.

## 9. gr.

Skattskylda eða skattfrelsi húsbrefa, vaxta og verðbóta af þeim, fer samkvæmt ákvæðum laga um tekju- og eignarskatt á hverjum tíma, sbr. nú 8., 73. og 78. gr. laga nr. 75/1981, með síðari breytingum.

## 10. gr.

Reglugerð þessi, sem sett er samkvæmt lögum um Húsnæðisstofnun ríkisins nr. 97/1993, með síðari breytingum, öðlast gildi þegar í stað.

*Félagsmálaráðuneytinu, 6. janúar 1998.*

**Páll Pétursson.**

---

*Ingi Valur Jóhannsson.*

# AUGLÝSING

## um váttryggingarfjárhæð í aksturskeppni.

### 1. gr.

Ákveðið hefur verið að váttryggingarfjárhæð vegna framkvæmdar á aksturskeppni skuli nema 40.500.000 krónum vegna hvers einstaks tjóns. Eigin áhætta skal vera 10%, þó 20.000 krónur að lágmarki og 200.000 krónur að hámarki.

Einnig hefur verið ákveðið að váttryggingarfjárhæð slysatryggingar vegna starfsmanna við keppni utan vega skuli vera 4.050.000 krónur við dauða eða algera varanlega örorku.

### 2. gr.

Ákvörðun þessi, sem tekin er samkvæmt 3. mgr. 6. gr. reglna um akstursíþróttir og aksturskeppni, nr. 286 27. júní 1990 með síðari breytingum, gildir fyrir árið 1998.

*Dóms- og kirkjumálaráðuneytinu, 5. janúar 1998.*

F. h. r.

**Björg Thorarensen.**

Kolbeinn Árnason.

# STJÓRNARTÍÐINDI B 4 – 1998

Nr. 6

6

9. janúar 1998

## REGLUGERÐ

um verndun smáfisks við tog- og dragnótaveiðar fyrir Suðausturlandi.

### 1. gr.

Allar veiðar með fiskivörpu og dragnót eru bannaðar á svæði fyrir Suðausturlandi, sem markast af línu, sem dregin er réttvísandi austur frá Hvítungum í 12 sjómílna mörkin utan við viðmiðunarlínu. Þaðan, vestur um að 14°26,60'V, markast svæðið af línu tólf sjómílnur utan við viðmiðunarlínu og síðan af línu, sem dregin er um eftirgreinda punkta:

- |                             |                                |
|-----------------------------|--------------------------------|
| 1. 64°09,40'N - 14°26,60'V  | 13. 63°23,40'N - 16°16,60'V    |
| 2. 63°50,30'N - 14°07,80'V  | 14. 63°21,80'N - 16°33,70'V    |
| 3. 63°48,00'N - 14°07,20'V  | 15. 63°21,40'N - 16°56,00'V    |
| 4. 63°39,60'N - 14°36,30'V  | 16. 63°18,70'N - 16°59,70'V    |
| 5. 63°41,10'N - 14°38,20'V  | 17. 63°16,80'N - 17°10,60'V    |
| 6. 63°43,50'N - 14°42,40'V  | 18. 63°15,00'N - 17°25,30'V    |
| 7. 63°36,30'N - 14°52,40'V  | 19. 63°14,50'N - 17°44,20'V    |
| 8. 63°31,50'N - 15°21,70'V  | 20. 63°12,70'N - 17°55,00'V    |
| 9. 63°33,80'N - 15°26,30'V  | 21. 63°11,90'N - 18°04,90'V    |
| 10. 63°30,90'N - 15°40,80'V | 22. 63°12,80'N - 18°13,10'V    |
| 11. 63°29,10'N - 15°41,30'V | 23. 63°13,35'N - 18°30,00'V    |
| 12. 63°23,60'N - 16°10,00'V | og þaðan í réttvísandi norður. |

### 2. gr.

Þrátt fyrir ákvæði 1. gr. eru eftirgreindar veiðar heimilar á svæðinu:

- Veiðar með fiskivörpu, enda sé varpan búin smáfiskaskilju í samræmi við ákvæði viðauka við reglugerð nr. 104, 5. febrúar 1997, um gerð og útbúnað smáfiskaskilju.
- Veiðar með fiskivörpu þeim togbátum, sem taka vörpuna inn á síðunni, til 30. apríl 1998, enda séu vörpur þeirra búnar legglugga.
- Veiðar með fiskivörpu á tímabilinu 10. janúar til 30. apríl 1998, á eftirgreindu svæði, enda séu vörpurnar búnar legglugga:
  - Að vestan markast svæðið af línu sem dregin er milli eftirgreindra punkta:  
64°07,62'N - 15°39,00'V  
63°55,30'N - 15°26,10'V
  - Að austan markast svæðið af línu sem dregin er réttvísandi 170° frá Hvítungum.
  - Að utan markast svæðið af 12 sjómílnum frá viðmiðunarlínu, sbr. lög nr. 79/1997.
- Dragnótaveiðar þeim bátum sem tilskilin leyfi hafa, enda sé dragnótin búin legglugga.

## 3. gr.

Heimildir til veiða með fiskivörpu á framangreindu svæði takmarkast af ákvæðum laga nr. 79, 26. maí 1997, um veiðar í fiskveiðilandhelgi Íslands.

## 4. gr.

Legggluggi, samkvæmt 2. gr., er netstykki, sem skorið er á legg og komið er fyrir á efra byrði pokans (belgsins) þannig:

1. Lengd gluggans skal minnst vera 4 metrar.
2. Aftari jaðar gluggans skal vera mest 5 metrum frá pokaenda.
3. Þegar glugginn er saumaður við upptöku pokans (belgsins) skal taka tvær upptökur á móti einum legg. Lengdarhliðar gluggans skulu festar slétt við neðra byrði í leisi pokans (belgsins).
4. Möskvastærð í glugganetinu skal ekki vera minni en möskvastærð riðilsins í pokanum. Séu veiðar stundaðar með leggglugga skal lágmarksstöskvastærð gluggastykkisins og þar fyrir aftan vera 135 mm.

## 5. gr.

Með mál sem kunna að rísa út af brotum á reglugerð þessari skal farið að hætti opinberra mála og varða brot viðurlögum samkvæmt ákvæðum laga nr. 79, 26. maí 1997, um veiðar í fiskveiðilandhelgi Íslands.

## 6. gr.

Reglugerð þessi er sett samkvæmt ákvæðum laga nr. 79, 26. maí 1997, um veiðar í fiskveiðilandhelgi Íslands til þess að öðlast þegar gildi og birtist til eftirbreytni öllum þeim, sem hlut eiga að máli. Frá sama tíma er felld úr gildi reglugerð nr. 389, 19. júní 1997, um verndun smáfisks við tog- og dragnótaveiðar fyrir Suðausturlandi með síðari breytingum.

*Sjávarútvegsráðuneytinu, 9. janúar 1998.*

F. h. r.

**Árni Kolbeinsson.**

*Þórður Eyþórsson.*

## REGLUGERÐ

### um greiðslu vaxtabóta.

#### 1. gr.

##### *Vaxtabætur.*

Ríkissjóður skal greiða vaxtabætur til manna sem bera vaxtagjöld af lánum sem tekin eru til öflunar íbúðarhúsnæðis til eigin nota eftir því sem nánar er kveðið á um í þessari reglugerð.

#### 2. gr.

##### *Réttur til vaxtabóta.*

Maður, sem skattskyldur er skv. 1. gr. laga nr. 75/1981, um tekjuskatt og eignarskatt og ber vaxtagjöld af lánum sem tekin hafa verið vegna kaupa, byggingar eða endurbóta sbr. 3. gr. á íbúðarhúsnæði til eigin nota, þar með talin kaup á eignarhlut í almennri kaupleiguíbúð skv. 76. gr. laga nr. 97/1993, um Húsnæðisstofnun ríkisins á rétt á vaxtabótum, enda geri hann grein fyrir lánum og vaxtagjöldum af þeim í sérstakri greinargerð með skattframtali í því formi sem ríkisskattstjóri ákveður.

Réttur til vaxtabóta er bundinn við eignarhald á íbúðarhúsnæði til eigin nota og stofnast við kaup eða þegar bygging þess hefst.

Réttur til vaxtabóta fellur niður þegar íbúðarhúsnæði telst ekki lengur til eigin nota sbr. 4. gr.

Verði íbúðarhúsnæði selt án þess að hafin sé bygging eða fest kaup á íbúðarhúsnæði til eigin nota á sama ári, fellur réttur til vaxtabóta niður frá þeim tíma sem sala átti sér stað.

#### 3. gr.

##### *Endurbætur.*

Lán frá Byggingarsjóði ríkisins vegna verulegra endurbóta á íbúðarhúsnæði til eigin nota mynda rétt til vaxtabóta, enda sé gerð fullnægjandi grein fyrir endurbótunum á húsbýggingarskýrslu með skattframtali.

Til verulegra endurbóta skv. 1. mgr. teljast m.a. eftirfarandi framkvæmdir sbr. 12. gr. rgl. nr. 549/1997, um húsbrefadeild og húsbrefaviðskipti:

1. Endurbygging eða viðamikil viðgerð á þaki.
2. Endurnýjun á gluggum, jafnt gluggakörmum sem tvö- eða þreföldun á gleri.
3. Endurnýjun á rafkerfi.
4. Endurnýjun á lagnakerfi.
5. Utanhússklæðning.
6. Endureinangrun á þaki og veggjum.

#### 4. gr.

##### *Eigin not.*

Réttur til vaxtabóta er bundinn við eignarhald á íbúðarhúsnæði til eigin nota. Með eigin notum er átt við að húsnæðið sé nýtt til íbúðar af eiganda þess sjálfum. Sérstakar tímabundnar aðstæður, svo sem nám, veikindi eða atvinnuþarfir sem valda því að eigandi íbúðarhúsnæðis getur ekki sjálfur nýtt það til íbúðar, leiða þó ekki til þess að hann missi rétt til vaxtabóta. Með tímabundnum aðstæðum er átt við að eigandi íbúðarhúsnæðis geri líklegt að hann muni innan ákveðins tíma taka húsnæðið aftur til eigin nota.

## 5. gr.

*Ein íbúð.*

Eigi maður fleiri en eina íbúð, þá á hann einungis rétt á vaxtabótum með einni, þeirri sem ætluð er til eigin nota. Maður getur þó átt rétt á vaxtabótum vegna lána sem tekin eru vegna húsnæðis í byggingu eða kaupa á eldra húsnæði sem unnið er að standsetningu á í beinu framhaldi af kaupunum og ætlað er til eigin nota, þrátt fyrir að hann eigi á sama tíma húsnæði til eigin nota og njóti vaxtabóta vegna lána sem tengjast öflun þess húsnæðis. Réttur til vaxtabóta með síðarnefnda húsnæðinu fellur niður þegar það telst ekki lengur til eigin nota sbr. 4. gr.

## 6. gr.

*Lán til öflunar íbúðarhúsnæðis.*

Vaxtagjöld af lánum sem sannanlega hafa verið tekin vegna öflunar íbúðarhúsnæðis eða endurbóta á því sbr. 3. gr. veita rétt til vaxtabóta. Með vaxtagjöldum er átt við vaxtagjöld vegna fasteignaveðlána til a.m.k. tveggja ára eða lána við lánastofnanir með sjálfskuldarábyrgð til a.m.k. tveggja ára.

Vaxtagjöld vegna lána, sem tekin eru til skemmri tíma en tveggja ára, er einungis heimilt að telja með á næstu fjórum árum talið frá og með kaupári. Sé um nýbyggingu að ræða er heimilt að telja þau með á næstu sjö árum talið frá og með því ári þegar bygging hefst, eða til og með því ári sem húsnæði er tekið til íbúðar ef það er síðar.

Lán sem tekin eru vegna greiðsluerfiðleika og eru sannanlega til greiðslu á lánum til öflunar íbúðarhúsnæðis mynda einnig rétt til vaxtabóta að uppfylltum framangreindum tíma-skilyrðum.

## 7. gr.

*Vaxtagjöld sem veita rétt til vaxtabóta.*

Vaxtagjöld af lánum skv. 6. gr. teljast eftirfarandi:

1. Gjaldfallnir vextir og gjaldfallnar verðbætur á afborganir og vexti. Til vaxta teljast gjaldfallin gengistöp á afborganir og vexti vegna lána í erlendum gjaldmiðli. Með vöxtum teljast einnig dráttarvextir ársins, en greiddir dráttarvextir vegna fyrri ára teljast ekki með vaxtagjöldum ársins. Annar kostnaður vegna vanskila en dráttarvextir teljast ekki til vaxtagjalda.
2. Afföll af verðbréfum, víxlum og sérhverjum öðrum skuldaviðurkenningum sem framteljandi hefur gefið út sjálfur og selt þriðja aðila og notað andvirðið til fjármögnunar íbúðar til eigin nota, enda sé kaupandi bréfanna nafngreindur. Afföll vegna sölu húsbrefa teljast til vaxtagjalda hjá þeim sem byggir íbúðarhúsnæði til eigin nota og hefur fengið bréfin gegn afhendingu fasteignaveðbréfa. Sama á við um afföll af húsbrefum sem húsbrefadeild kaupir af lántakanda greiðsluerfiðleikaláns. Afföllin reiknast hlutfallslega miðað við afborganir á lánstímanum. Afföll vegna sölu húsbrefa og annarra verðbréfa sem seljandi hefur fengið í hendur sem greiðslu á fasteign teljast ekki til vaxtagjalda.
3. Lántökukostnaður, árlægur eða tímabundinn fastakostnaður, þóknunir, stimpilgjöld og þinglýsingarkostnaður af lánum. Þinglýsingarkostnaður og stimpilgjöld af kaupsamningi eða afsali teljast ekki til vaxtagjalda.

Uppsafnaðar áfallnar verðbætur á lánum sem yfirtekin eru við kaup á íbúð teljast hvorki til vaxtagjalda hjá seljanda né kaupanda, né heldur uppsafnaðar áfallnar verðbætur sem greiddar eru umfram ákvæði viðkomandi skuldabréfs.

## 8. gr.

*Kaupleiguíbúðir.*

Þeir sem keypt hafa hlut í almennri kaupleiguíbúð skv. 76. gr. laga nr. 97/1993, um Húsnæðisstofnun ríkisins eiga rétt á vaxtabótum vegna vaxtagjalda skv. 7. gr. sem innheimt eru með leigugjöldum. Gera þarf grein fyrir vaxtagjöldunum og þeim skuldum sem þau reiknast af á sérstöku eyðublaði sem staðfest er af leigusala og skal það fylgja skattframtali.

## 9. gr.

*Fjárhæð vaxtagjalda til útreiknings vaxtabóta.*

Vaxtagjöld til útreiknings vaxtabóta, miðast við fjárhæð vaxtagjalda, sbr. 7. gr. hjá hverjum framteljanda en geta þó ekki orðið hærri en sem nemur 7% af skuldum sem stofnað hefur verið til vegna öflunar íbúðarhúsnæðis til eigin nota eins og þær eru í árslok. Þetta á þó ekki við hjá þeim sem:

1. Selja íbúðarhúsnæði á árinu án þess að afla sér annars íbúðarhúsnæðis fyrir árslok. Skal þá miða við eftirstöðvar skulda eins og þær voru á söludegi.
2. Flytjast af landi brott á árinu. Skal þá miða við eftirstöðvar skulda eins og þær voru á brottflutningsdegi.
3. Látast á árinu og láta ekki eftir sig maka. Skal þá miða við eftirstöðvar skulda á andlátsdegi.
4. Keypt hafa eignarhlut í almennri kaupleiguíbúð. Skal þá miða við eftirstöðvar skulda hjá leigusala vegna lána sem stofnað hefur verið til vegna öflunar íbúðarhúsnæðisins, enda hafi vaxtagjöld af lánunum verið innheimt með leigugjöldum.

Vaxtagjöld til útreiknings vaxtabóta samkvæmt þessari grein geta þó ekki verið hærri en 411.209 kr. hjá einstaklingi, 539.830 kr. hjá einstæðu foreldri og 668.450 kr. hjá hjónum eða sambýlissólki. Hámark vaxtagjalda hjá mönnum, sem skattskyldir eru skv. 1. gr. laga nr. 75/1981, hluta úr ári, ákvarðast í hlutfalli við dvalartíma á árinu sbr. 70. gr. laga nr. 75/1981.

## 10. gr.

*Ákvörðun vaxtabóta.*

Vaxtabætur skal ákvarða þannig að frá vaxtagjöldum, sbr. 9. gr., skal draga fjárhæð er svarar til 6% af tekjuskattsstofni. Með tekjuskattsstofni í þessu sambandi er átt við tekjur skv. II. kafla laga nr. 75/1981, að teknu tilliti til frádráttar skv. 1., 3. og 5. tölul. A-liðar 1. mgr. og 2. mgr. 30. gr. laganna og frádráttur skv. 31. gr. Hjá hjónum eða sambýlissólki, sem uppfyllir skilyrði 3. mgr. 63. gr. laga nr. 75/1981 í lok tekjuárs, enda þótt það óski ekki samsköttunar, skal við útreikning miðað við samanlagðar tekjur beggja að teknu tilliti til frádráttar samkvæmt framansögðu. Þannig ákvarðaðar vaxtabætur skerðast hlutfallslega fari eignir skv. 73. gr. laga nr. 75/1981 að frádragnum skuldum skv. 1. mgr. 76. gr. laga nr. 75/1981, fram úr 3.092.937 kr. hjá einstaklingi uns þær falla niður við 4.948.699 kr. eign og 5.127.077 kr. hjá hjónum eða sambýlissólki uns þær falla niður við 8.203.323 kr. eign.

## 11. gr.

*Fjárhæð vaxtabóta.*

Hámark vaxtabóta fyrir hvern mann eru 140.903 kr., fyrir einstætt foreldri 181.212 kr. og 233.015 kr. fyrir hjón eða sambýlissólki sem uppfyllir skilyrði fyrir samsköttun, sbr. 3. mgr. 63. gr. laga nr. 75/1981 í lok tekjuárs. Hámark vaxtabóta hjá þeim sem skattskyldir eru skv. 1. gr. laga nr. 75/1981, hluta úr ári ákvarðast í hlutfalli við dvalartíma á tekjuárinu. Vaxtabætur, sem eru lægri en 520 kr. á mann falla niður.

## 12. gr.

*Skipting vaxtabóta milli hjóna og sambúðarfólks.*

Skipta skal vaxtabótum til helminga milli hjóna. Sama gildir um sambúðarfólk sem uppfyllir skilyrði fyrir samsköttun, sbr. 3. mgr. 63. gr. laga nr. 75/1981 í lok tekjuárs, enda þótt það óski ekki samsköttunar. Séu skilyrði samsköttunar uppfyllt í árslok, skulu vaxtabætur ákvarðaðar allt árið eins og gildir um hjón.

Við slit á samvistum eða hjúskap þá ákvarðast vaxtabætur fyrir allt árið eins og hjá einstaklingi eða einstæðu foreldri eftir því sem við á, nema óskað sé samsköttunar fram að

skilnaði eða sambúðarslitum. Ákvarðast þá vaxtabætur fram að þeim tíma eins og hjá hjónum, en frá þeim tíma og til ársloka eins og hjá einstaklingi eða einstæðu foreldri, eftir því sem við á.

Ef annað hjóna er með lögheimili erlendis reiknast vaxtabætur einungis hjá þeim maka sem hefur lögheimili hér á landi. Við útreikning skal þá miða við vaxtagjöld, tekjur, eignir og skuldir þess maka sem skattskyldur er hér á landi. Vaxtagjöld til útreiknings vaxtabóta geta ekki orðið hærri en helmingur hámarksvaxtagjalda hjá hjónum og vaxtabætur geta ekki orðið hærri en helmingur hámarksvaxtabóta fyrir hjón.

Ef annað hjóna sem á rétt á vaxtabótum, fellur frá skal ákvarða eftirlifandi maka, sem situr í óskiptu búi, vaxtabætur eins og um hjón sé að ræða næstu fimm ár eftir lát maka.

### 13. gr.

#### *Greiðsla vaxtabóta.*

Vaxtabætur greiðast út að lokinni álagningu opinberra gjalda.

Vaxtabætur greiðast réttthafa að því marki sem eftirstöðvum nemur þegar frá hafa verið dregin opinber gjöld til ríkissjóðs, opinber gjöld til sveitarfélaga og vangreidd meðlög til Innheimtustofnunar sveitarfélaga í þessari forgangs röð:

1. Ofgreiddar vaxtabætur.
2. Tekjuskattur.
3. Önnur þinggjöld, sbr. þó 5. tölulið.
4. Útsvar og aðstöðugjald.
5. Tryggingagjald.
6. Vangreidd gjöld maka skv. 1.-4. tölul. (þó ekki aðstöðugjald).
7. Ofgreiddar húsaleigubætur skv. 18. gr. laga nr. 138/1997.
8. Virðisaukaskattur.
9. Söluskattur.
10. Bifreiðagjöld.
11. Þungaskattur álagður 10. júní 1996 eða síðar.
12. Launaskattur.
13. Vangreidd meðlög eftir kröfu Innheimtustofnunar sveitarfélaga.

### 14. gr.

#### *Endurgreiðsla og viðurlög.*

Komi í ljós að maður hefur fengið greiddar vaxtabætur án þess að eiga rétt á þeim skal honum gert að endurgreiða þær að viðbættu 15% álagi. Fella skal niður álagið ef maður færir rök fyrir því að honum verði eigi kennt um þá annmarka á framtali er leiddu til ákvörðunar skattstjóra.

### 15. gr.

#### *Gildistaka.*

Reglugerð þessi sem sett er samkvæmt heimild í A-lið 69. gr. laga nr. 75/1981, um tekjuskatt og eignarskatt, með síðari breytingum, öðlast þegar gildi. Kemur hún fyrst til framkvæmda við ákvörðun vaxtabóta á árinu 1998 vegna vaxtagjalda á árinu 1997.

*Fjármálaráðuneytinu, 2. janúar 1998.*

F. h. r.

**Indriði H. Þorláksson.**

*Ragnheiður Snorradóttir.*



## REGLUGERÐ

### um störf og búnað eftirlitsmanna vegna eftirlits með hættu á ofanflóðum.

#### 1. gr.

Veðurstofa Íslands skal ráða sérstaka eftirlitsmenn til að kanna og fylgjast með landfræðilegum og veðurfarslegum aðstæðum með tilliti til hættu af ofanflóðum í þeim sveitarfélögum þar sem þörf er á slíkum athugunum samkvæmt ákvörðun ráðherra. Eru þeir starfsmenn Veðurstofu Íslands og skal Veðurstofa hafa samráð við hlutaðeigandi sveitarstjórn um ráðningu eftirlitsmanns.

#### 2. gr.

Veðurstofa Íslands skipuleggur og hefur yfirumsjón með störfum eftirlitsmanna, menntun þeirra og þjálfun, búnaði og tækjum.

#### 3. gr.

Hlutaðeigandi sveitarstjórn skal leggja til húsnæði fyrir eftirlitsmenn og búnað þeirra t.d. vélsleða. Húsnæði skal henta störfum eftirlitsmanna svo sem að aðgangur þeirra sé ávallt tryggður, óviðkomandi hafi ekki aðgang að húsnæði og búnaði, næði sé til vinnu og staðsetning taki mið af fjarlægð til heimilis eftirlitsmanna og fundarstað viðkomandi almanna- og sveitarnefndar.

#### 4. gr.

Hlutaðeigandi sveitarstjórn leggur til almennan skrifstofubúnað svo sem skrifborð, stóla, lampa, síma, farsíma, boðtæki, myndsendi eða aðgang að myndsendi, sérstaka símalínu fyrir nettengingu tölvu, ljósritunarvél eða aðgang að ljósritunarvél, hirslur fyrir búnað, ritföng og annað sem tilheyrir. Sveitarstjórn greiðir kostnað vegna reksturs ofangreinds búnaðar, vegna aðstöðu svo og minniháttar kostnaðarliði s.s. framköllun ljósmyndar.

#### 5. gr.

Hlutaðeigandi sveitarstjórn leggur til og annast viðhald öryggis- og persónulegs búnaðar eftirlitsmanna s.s. innri skjólfatnað, jakka og buxur, skó, legghlífar, vettlinga, húfu, skíðagleraugu, áttavita, mannbrodna, hjálm, snjóflóðayli, ísexi, göngustafi, bakpoka og kortamöppu.

#### 6. gr.

Veðurstofa Íslands leggur til ytri skjólfatnað, jakka og buxur, sérhæfð mæli- og athugunartæki, tölvu ásamt viðeigandi hugbúnaði, tölvuprentara og annan búnað sem Veðurstofa Íslands telur nauðsynlegan og ekki er talinn upp í 3., 4. og 5. gr. Á þeim stöðum sem Veðurstofa Íslands telur nauðsynlegt leggur hún eftirlitsmanni til vélsleða til eftirlits með ofanflóðahættu. Veðurstofa Íslands annast viðhald og endurnýjun búnaðar skv. þessari grein.

#### 7. gr.

Reglugerð þessi er sett með heimild í 3. gr. laga nr. 49/1997 um varnir gegn snjóflóðum og skriðuföllum og öðlast þegar gildi.

*Umhverfisráðuneytinu, 8. janúar 1998.*

**Guðmundur Bjarnason.**

*Magnús Jóhannesson.*

## GJALDSKRÁ

fyrir hundahald í Húsavíkurkaupstað árið 1998.

1. gr.

Gjald fyrir að halda hund í Húsavíkurkaupstað, sbr. 2. gr. c. staflið samþykktar nr. 567/1991 skal vera kr. 7.600 á árinu 1998.

Gjaldið greiðist fyrirfram á gjalddaga 1. maí, en eindagi er 31. maí.

Innifalið í leyfisgjaldinu er hundahreinsunargjald.

2. gr.

Handsömunargjald, samkvæmt 3. gr. sömu samþykktar, skal vera kr. 3.270 í fyrsta skipti, en síðar hækkar það í kr. 6.550 ef til handsömunar kemur aftur.

3. gr.

Um vexti af vangreiddum gjöldum samkvæmt gjaldskrá þessari gilda almennar reglur.

4. gr.

Gjaldskrá þessi sem er samþykkt af bæjarstjórn Húsavíkur er hér með staðfest samkvæmt 18. gr. laga nr. 81/1988 um hollustuhætti og heilbrigðiseftirlit ásamt síðari breytingum til að gilda árið 1998.

*Umhverfissráðuneytinu, 6. janúar 1998.*

F. h. r.

**Ingimar Sigurðsson.**

---

*Sigurbjörg Sæmundsdóttir.*

## REGLUGERÐ

um breytingu á reglugerð um holræsagjald í Ísafjarðarbæ nr. 39/1997.

1. gr.

Við 2. mgr. 1. gr. reglugerðarinnar bætist nýr málslíður svohljóðandi: Bæjarstjórn er einnig heimilt að ákvarða hámark og lágmark holræsagjalds án þess að samþykki ráðuneytisins komi til. Getur hámarks holræsagjald fyrir hvert ár numið allt að kr. 20.000 og lágmarksgjald allt að kr. 8.000.

Reglugerð þessi, sem samin er og samþykkt af bæjarstjórn Ísafjarðarbæjar, staðfestist hér með samkvæmt vatnalögum nr. 15/1923 til þess að öðlast þegar gildi.

*Félagsmálaráðuneytinu, 7. janúar 1998.*

F. h. r.

**Húnbogi Þorsteinsson.**

---

*Sesselja Árnadóttir.*

## AUGLÝSING

### ríkisskattstjóra nr. 1/1998 um skilafresti launaskýrslna o.fl. gagna samkvæmt 92. gr. laga nr. 75/1981, um tekjuskatt og eignarskatt, með síðari breytingum.

Samkvæmt lokamálsgrein 93. gr. nefndra laga hefur skilafrestur eftirtalinna gagna, sem skila ber á árinu 1998 vegna greiðslna o.fl. á árinu 1997, verið ákveðinn sem hér segir:

#### I. Til og með 21. janúar 1998:

1. Launamiðar ásamt almennu launaframtali. Á launamiðum komi meðal annars fram greiðslur til verktaka fyrir efni og vinnu.
2. Hlutafjármiðar ásamt samtalningsblaði.
3. Stofnsjóðsmiðar ásamt samtalningsblaði.
4. Bifreiðahlunnindamiðar ásamt samtalningsblaði.
5. Greiðslumiðar vegna lífeyrisgreiðslna, tryggingabóta o.þ.h.

#### II. Til og með 20. febrúar 1998:

1. Afurða- og innstæðumiðar ásamt samtalningsblaði.
2. Sjávarafurðamiðar ásamt samtalningsblaði.

#### III. Til og með 15. maí 1998:

Gögn frá lífeyrissjóðum þar sem sundurliðuð er greiðsla iðgjalda sjóðfélaga.

#### IV. Til og með síðasta skiladegi skattframtala 1998, sbr. 1.-4. mgr. 93. gr. nefndra laga:

1. Greiðslumiðar yfir hvers konar greiðslur fyrir leigu eða afnot af lausafé, fasteignum og fasteignaréttindum, sbr. 1. og 2. tölulið C-liðar 7. gr. sömu laga.
2. Gögn frá eignarleigufyrirtækjum þar sem fram koma upplýsingar varðandi samninga sem eignarleigufyrirtæki, sbr. II. kafla laga nr. 19/1989, hafa gert og í gildi voru á árinu 1997 vegna fjármögnunarleigu eða kaupleigu á fólksbifreiðum fyrir færri en 9 manns. M.a. skulu koma fram nöfn leigutaka og kennitala, skráningarnúmer bifreiðar, leigutímabil ásamt því verði er eignarleigufyrirtæki greiddi fyrir bifreiðina.

Ofangreind gögn skulu fyllt út og árituð eftir formi sínu. Æskilegt er, en þó í samráði við skattstjóra, að upplýsingum á launamiðum sé skilað á tölvulæsum segulmiðli.

*Reykjavík, 1. janúar 1998.*

**Garðar Valdimarsson** ríkisskattstjóri.

## GJALDSKRÁ

### um sorphirðu fyrir Húsavíkurkaupstað árið 1998.

#### 1. gr.

Bæjarstjórn Húsavíkur er heimilt að leggja á sérstakt sorphirðugjald (sorphreinsi- og sorpeyðingargjald) árið 1998, sem er innheimt með fasteignagjöldum.

#### 2. gr.

Gjaldið er sem hér greinir:

#### A) Íbúðir.

Sorphirðugjald kr. 6.300 á hverja íbúð.

## B) Fyrirtæki.

Sorpeyðingargjald er samkvæmt eftirfarandi flokkum:

Flokkur	a)	kr.	16.500
„	b)	kr.	33.000
„	c)	kr.	66.000
„	d)	kr.	132.000

Bæjarstjórn raðar fyrirtækjum í flokka eftir eðli og umfangi starfsemi þeirra.

## C) Eyðing á brennanlegu sorpi fyrir önnur sveitarfélög í sorpeyðingarstöð kostar fyrir árið 1998 7,00 kr./kg.

## 3. gr.

Gjaldskrá þessi sem er samþykkt af bæjarstjórn Húsavíkur er hér með staðfest samkvæmt 18. gr. laga nr. 81/1988 um hollustuhætti og heilbrigðiseftirlit ásamt síðari breytingum til að gilda árið 1998.

*Umhverfissráðuneytinu, 8. janúar 1998.*

F. h. r.

**Ingimar Sigurðsson.**

*Sigurbjörg Sæmundsdóttir.*

8. janúar 1998

Nr. 13

## GJALDSKRÁ

**fyrir sorphirðu í Hríseyjarhreppi.**

## 1. gr.

Hreppsnefnd Hríseyjarhrepps er heimilt að leggja á árlegt sorphirðugjald (sorphreinsi- og sorpeyðingargjald).

## 2. gr.

Gjaldið er sem hér greinir:

- |             |                |           |
|-------------|----------------|-----------|
| A) Íbúðir   | sorphirðugjald | kr. 6.000 |
| B) Sumarhús | sorphirðugjald | kr. 3.000 |

Gjaldið skal innheimta með fasteignagjöldum. Dráttarvextir reiknast 30 dögum eftir gjalddaga.

- |              |                |                           |
|--------------|----------------|---------------------------|
| C) Fyrirtæki | sorphirðugjald | kr. 800 pr.m <sup>3</sup> |
|--------------|----------------|---------------------------|

Gjaldið miðast við magn úrgangs og er innheimt mánaðarlega samkvæmt reikningi. Dráttarvextir reiknast 30 dögum eftir gjalddaga.

## 3. gr.

Gjaldskrá þessi, sem samin er og samþykkt af hreppsnefnd Hríseyjarhrepps, er hér með staðfest samkvæmt 18. gr. laga nr. 81/1988 um hollustuhætti og heilbrigðiseftirlit, með síðari breytingum, til að öðlast gildi við birtingu.

*Umhverfissráðuneytinu, 8. janúar 1998.*

F. h. r.

**Ingimar Sigurðsson.**

*Sigurbjörg Sæmundsdóttir.*

## REGLUGERÐ

### um innheimtu markaðsgjalds á árinu 1998.

#### 1. gr.

Markaðsgjald sem lagt er á veltu atvinnufyrirtækja, eins og hún er skilgreind í 11. gr. laga nr. 50/1988, um virðisaukaskatt, að meðtalinni veltu sem undanþegin er virðisaukaskatti skv. 12. gr. þeirra laga, skal greitt á tíu gjalddögum á árinu 1998. Er gjalddagi fyrsti dagur hvers mánaðar nema mánuðina janúar og júlí.

#### 2. gr.

Þar til álagning ársins 1998 liggur fyrir skal hver gjaldandi greiða fyrirfram upp í álagningu ársins. Fyrirframgreiðslan skal nema á hverjum gjalddaga 8% af álögðu markaðsgjaldi á árinu 1997.

#### 3. gr.

Heimilt er gjaldanda að sækja um lækkun á markaðsgjaldi sem honum hefur verið gert að greiða fram að álagningu 1998 skv. 2. gr., ef sýnt er fram á að markaðsgjald muni lækka um a.m.k. 25% milli ára að teknu tilliti til lægra gjaldhlutfalls.

Umsókn um slíka lækkun skal senda skattstjóra er úrskurðar um lækkun greiðsluskyldunnar.

#### 4. gr.

Um greiðslur markaðsgjalds á árinu 1998 fer að öðru leyti samkvæmt ákvæðum XIII. kafla laga nr. 75/1981, um tekjuskatt og eignarskatt, með síðari breytingum.

#### 5. gr.

Reglugerð þessi, sem sett er samkvæmt heimild í lögum nr. 114/1990, um Útflutningsráð Íslands með síðari breytingum, öðlast þegar gildi.

*Fjármálaráðuneytinu, 2. janúar 1998.*

F. h. r.

**Indriði H. Þorláksson.**

*Ragnheiður Snorradóttir.*

## AUGLÝSING

### nr. 5/1998 frá ríkisskattstjóra um ýmsar grunnfjárhæðir í almennum skattskilum.

#### 1. Hámark verðmætis íbúðarhúsnæðis og einkabifreiðar með tilliti til verðbreytingarfærslu skv. 53. gr. laga nr. 75/1981.

Hámark verðmætis íbúðarhúsnæðis til eigin nota og einkabifreiðar hjá mönnum sem stunda atvinnurekstur eða sjálfstæða starfsemi, sbr. 5. mgr. 53. gr. laga nr. 75/1981, skal breytast í samræmi við verðbreytingarstuðul skv. 26. gr. sömu laga:

Hækkunarstuðullinn við álagningu 1998 (tekjuár 1997) verður 21,7641 og í stað 500.000 kr. koma því 10.882.050 kr.

## 2. Fjárhæðir í lögum nr. 9/1984 um frádrátt vegna fjárfestingar manna í atvinnurekstri.

Samkvæmt 25. gr. laga nr. 9/1984 um fjárfestingu í atvinnurekstri skulu fjárhæðir sem um ræðir í 6., 11., 14. og 24. gr. laganna breytast í samræmi við verðbreytingarstuðul skv. 26. gr. laga nr. 75/1981.

Umræddar fjárhæðir og stuðlar vegna álagningarársins 1998 (tekjuár 1997) verða því þessar:

- a) Lágmarkskaupverð varanlegra rekstrarfjármuna:  
Í stað 200.000 kr. í 6. gr. laganna komi 847.680 kr. (stuðull: 4,2384).
- b) Lágmark hlutafjár staðfesta félaga:  
Í stað 12.000.000 kr. í 11. gr. laganna komi 22.022.400 (stuðull: 1,8352).
- c) Lágmark hlutafjár hlutafélaga sem tengist starfsmannasjóði:  
Í stað 3.000.000 kr. í 14. gr. laganna komi 16.113.300 (stuðull: 5,3711).
- d) Lágmark hlutafjár fjárfestingarfélaga:  
Í stað 5.000.000 kr. í 24. gr. laganna komi 26.855.500 (stuðull 5,3711).

## 3. Laun utan staðgreiðslu á árinu 1998.

Fjárhæðir skv. 16., 17., 19. og 20. tölul. 1. mgr. 2. greinar reglugerðar nr. 591/1987 verða þær sömu við ákvörðun á staðgreiðslu 1998 og þær voru á fyrra ári.

Samkvæmt því verða umræddar fjárhæðir vegna greiddra launa á árinu 1998 þessar:

1. Heimilishjálp, húsfélög o.þ.h.: Í 16. tölul. verða 107.656 kr. og 215.312 kr.
2. Reiknað endurgjald í sjálfstæðri starfsemi: Í 17. tölul. verða 179.427 kr.
3. Höfundarlaun: Í 19. tölul. verða 215.313 kr.
4. Greiðslur til vistmanna elliheimila: Í 20. tölul. verða 215.313 kr.

## 4. Gjald í framkvæmdasjóð aldraðra.

- a) Fjárhæð gjalds.

Samkvæmt 1. tölul. 10. gr. laga nr. 82/1989 um málefni aldraðra, sbr. 44. gr. laga nr. 144/1995, skal fjárhæð gjalds í framkvæmdasjóð aldraðra verða 4.065 kr. við álagningu 1998 vegna tekna 1997.

- b) Tekjumark.

Tekjuviðmiðun samkvæmt sama 1. tölul. 10. gr. skal breytast árlega í samræmi við þær breytingar sem verða á persónuafslætti skv. 68. gr. laga nr. 75/1981, um tekjuskatt og eignarskatt, með síðari breytingum, og innheimtuhlutfalli viðkomandi staðgreiðsluár samkvæmt ákvæðum 1. mgr. 9. gr. laga nr. 45/1987, um staðgreiðslu opinberra gjalda, með síðari breytingum.

Við álagningu 1998, tekjuárið 1997, verður gjaldið því ekki lagt á þá sem hafa tekjur undir 701.594 kr.

## 5. Fjárhæð greiddra launa á árinu 1998 sem undanþegin er staðgreiðsluskilum á tryggingagjaldi.

Samkvæmt 3. mgr. 15. gr. laga um tryggingagjald nr. 113/1990 breytast grunnfjárhæðir 1. og 2. mgr. þeirrar greinar í samræmi við breytingar á verðbreytingarstuðli, sbr. 26. gr. laga nr. 75/1981, með síðari breytingum, og skulu þær reiknast í heilum þúsundum króna.

Með vísan til þessa verður hækkunarstuðullinn 1,2599 og í stað fjárhæðarinnar 30.000 kr. komi 38.000 kr. (mánaðarleg skil) og í stað fjárhæðarinnar 360.000 kr. komi 456.000 kr. (heildarskil).

*Reykjavík, 5. janúar 1998.*

**Garðar Valdimarsson** ríkisskattstjóri.

# AUGLÝSING

## ríkisskattstjóra nr. 2/1998 um skattmat í staðgreiðslu á árinu 1998.

### 1. Inngangur.

Samkvæmt 5. gr. laga nr. 45/1987 um staðgreiðslu opinberra gjalda teljast fríðindi og hlunnindi, svo sem fatnaður, fæði, húsnæði og afnot bifreiða, til launa sem reikna skal staðgreiðslu af. Samkvæmt 116. gr. laga nr. 75/1981 um tekjuskatt og eignarskatt skal ríkisskattstjóri meta hlunnindi til verðs.

Með tilvísun til ofangreindra lagagreina metur ríkisskattstjóri eftirtalin hlunnindi, sem veitt verða á árinu 1998, þannig til verðs sem staðgreiðsla reiknast af:

### 2. Bifreiðahlunnindi.

#### 2.1. Endurgjaldslaus afnot launamanns.

Endurgjaldslaus afnot launamanns af fólksbifreið, þ.m.t. skutbifreið (station) og jeppabifreið, eða öðrum bifreiðum sem hægt er að hafa sambærileg not af svo sem sendiferðabifreiðum, sem launagreiðandi hans lætur honum í té til fullra umráða, skulu metin launamanni til tekna. Teknamatið skal miðað við afnot í heilt ár og höfð hliðsjón af verði og aldri bifreiðarinnar og skal miðað við verð á síðustu árgerð eins og það var 31. desember 1997.

Af bifreið sem tekin var í notkun á árunum 1996 og 1997 eða tekin verður í notkun á árinu 1998, skal meta hlunnindi til tekna sem 20% af kostnaðarverði bifreiðarinnar eins og það er skilgreint hér á eftir, sjá 2.2. Af eldri bifreið skal meta hlunnindi til tekna sem 15% af kostnaðarverði bifreiðarinnar eins og það er skilgreint hér á eftir. Eigi skiptir máli í þessu sambandi hver upphaflegur eigandi bifreiðarinnar var. Bifreið sem flutt var inn notuð telst hafa verið tekin til notkunar á því ári þegar hún var framleidd.

#### 2.2. Kostnaðarverð.

Kostnaðarverð er í þessu sambandi skilgreint sem staðgreiðsluverð samkvæmt verðlista á sams konar bifreið nýrri frá bifreiðaumboði af síðustu árgerð, að meðtöldum kostnaði vegna hvers konar auka- eða sérútbúnaðar. Sé eigi unnt að ákveða matsverð með þessum hætti vegna þess að síðasta árgerð er eigi til sölu og eigi unnt að fá upplýsingar um verð á henni skal miða við verð á sambærilegum bifreiðum. Einnig skal miða við verð á sambærilegum bifreiðum ef sú bifreið sem meta þarf er eigi lengur á markaði.

Hafi launamaður greitt hluta af verði bifreiðar skal lækka hlunnindamat miðað við heilt ár sem svarar til árlegrar meðalafskriftar bifreiðar þegar hún hefur verið lækkuð í réttu hlutfalli við eignarhluta launamanns í bifreiðinni. Árleg meðalafskrift reiknast kr. 141.699. Hafi launamaður t.d. greitt 30% af kostnaðarverði bifreiðar, eins og það er skilgreint hér að framan, lækkar því hlunnindamat um kr. 42.516, miðað við heilt ár, eða um kr. 3.543 á mánuði.

#### 2.3. Mánaðarleg hlunnindi.

Mánaðarleg hlunnindi teljast 1/12 af hlunnindum reiknuðum skv. 2.1. og 2.2. Hafi launamaður aðeins haft afnot af bifreið hluta af mánuði skulu bifreiðarhlunnindi hans metin í réttu hlutfalli við þann dagafjölda í mánuðinum sem hann hafði afnot af bifreiðinni. Sömu aðferð skal beitt við mat á hlunnindum ef skipt var um bifreið þannig að launþegi hafði afnot af fleiri en einni bifreið í sama mánuði.

#### 2.4. Afnot takmörkuð við ákveðinn kílómetrafjölda.

Séu endurgjaldslaus afnot launamanns takmörkuð við ákveðinn kílómetrafjölda þannig að hann greiði launagreiðanda sínum fyrir ekna kílómetra umfram umsamið hámark skal reikna honum full mánaðarleg hlunnindi til tekna uns umsömdu hámarki aksturs er náð. Eftir þau tímamörk skal draga greiðslu launamanns frá fjárhæð mánaðarlegra hlunninda og falla þau niður sé greiðsla launamanns jafnhá þeim.

#### 2.5. Launamaður tekur þátt í rekstrarkostnaði.

Greiði launamaður eldsneytiskostnað (og smurningu) bifreiðar sem hann hefur til fullra umráða frá launagreiðanda sínum skal lækka hlunnindamat um 4 prósentustig, þ.e. í 16% eða 11% eftir aldri bifreiða. Greiði launamaður einnig annan rekstrarkostnað bifreiðar en eldsneytiskostnað má lækka hlunnindamat um fjárhæð þess kostnaðar, enda afhendi launamaður launagreiðanda sínum kvittanir frá þriðja aðila fyrir slíkum kostnaði og fái hann ekki endurgreiddan. Eigi má telja kostnað við eðlilega umhirðu á bifreiðinni, svo sem þvotta og bónun, með í slíkum kostnaði og eigi heldur sektir sem af akstri launþegans hljótast.

#### 2.6. Endurgjald fyrir afnot.

Greiði launamaður launagreiðanda sínum endurgjald fyrir afnot af bifreið launagreiðanda, sem lægra er en hlunnindamat samkvæmt þeim reglum sem að framan er lýst, skal mismunurinn teljast launamanni til tekna.

#### 2.7. Hlunnindamat vegna takmarkaðra afnota launamanns.

Hafi launamaður bifreið frá launagreiðanda sínum sem honum er heimilt að nota utan vinnutíma að takmörkuðu leyti skal meta slík takmörkuð afnot til hlunninda launamanns. Takmörkuð afnot eru eingöngu akstur milli heimilis og vinnustaðar og tilfallandi og einstök afnot. Sé um frekari afnot að ræða telst launamaður hafa full umráð bifreiðar skv. 2.1.

Gögn um takmörkuð afnot skulu greinilega færð og vera aðgengileg skattyfirvöldum hvort sem er í bókhaldi launagreiðanda eða hjá launamanni.

Takmörkuð afnot skal meta launamanni til hlunninda á gildandi kílómetragjaldi á hverjum tíma sem nú er kr. 35,15 pr. ekinn km.

### 3. Ökutækjastyrkir.

#### 3.1. Almenn.

Samkvæmt 3. gr. reglugerðar nr. 591/1987 um laun, greiðslur og hlunnindi utan staðgreiðslu skal ríkisskattstjóri meta endurgreiddan kostnað til launamanns, vegna afnota launagreiðanda af bifreið hans, sem halda má utan staðgreiðslu.

Með tilvísun til áðurnefndrar reglugerðargreinar metur ríkisskattstjóri endurgreiddan bifreiðakostnað sem halda má utan staðgreiðslu á árinu 1998 þannig:

#### 3.2. Mat á kílómetragjaldi innan viðmiðunarmarka.

Mat samkvæmt ákvæðum 1. mgr. 3. gr. reglugerðarinnar, þ.e. á kílómetragjaldi innan viðmiðunarmarka:

		kr. pr. km
Fyrir	1 - 10.000 km	35,15
"	10.001 - 20.000 km	31,45
"	20.001 - >	27,75

Þar eð kílómetragjald er lægra fyrir akstur umfram 10.000 km þarf launagreiðandi að fylgjast með heildarakstri launamanna í hans þágu.

Fái launamaður greitt kílómetragjald sem miðast við „sérstakt gjald“ sem ferðakostnaðarnefnd ákveður, má hækka viðmiðunarfjárhæðir fyrir 1 - 10.000 km akstur um kr.



5,35 pr. km og um kr. 16,55 pr. km miðist kílómetragjaldið við „torfærugjald“ sem ferðakostnaðarnefnd ákveður einnig. Fyrir akstur á bilinu 10.001 - 20.000 km má hækkun vegna sérstaks gjalds nema kr. 4,80 pr. km en kr. 14,80 pr. km vegna torfærugjalds. Fyrir akstur umfram 20.000 km má hækkun vegna sérstaks gjalds nema kr. 4,25 pr. km en kr. 13,05 vegna torfærugjalds, enda sé gerð fullnægjandi grein fyrir því að forsendur fyrir greiðslu sérstaks gjalds og torfærugjalds séu uppfylltar.

### 3.3. Skilyrði fyrir heimild til frádráttar.

Um heimild til frádráttar gilda almennar reglur um frádráttarbærni kostnaðar við akstur bifreiðar launþega vegna aksturs í þágu launagreiðanda, sbr. skattmat ríkisskattstjóra. Einungis er frádráttarbær sá sannanlegi kostnaður sem launþegi hefur orðið fyrir vegna rekstrar ökutækis hans.

### 3.4. Sönnun akstursþarfar.

Þeir aðilar sem hyggjast gera kröfu um að fá kostnað dreginn frá ökutækjastyrk sem þeir fá greiddan á árinu 1998 þurfa frá byrjun þess árs að færa aksturisdagbók eða akstursskýrslu þar sem skráð er hver ferð í þágu launagreiðanda, dagsetning, ekin vegalengd, aksturserindi, nafn og kennitala launamanns og einkennisnúmer viðkomandi ökutækis, sbr. reglugerð nr. 490 frá 28. desember 1992. Skal færa þessi gögn reglulega og skulu þau vera aðgengileg skattfyrirvöldum þegar þau óska þess.

## 4. Dagpeningar - ferðapeningar.

### 4.1. Almenn.

Samkvæmt 2. mgr. 6. gr. reglugerðar nr. 591/1987 um laun, greiðslur og hlunnindi utan staðgreiðslu skal ríkisskattstjóri meta fjárhæð dagpeninga sem launamaður fær greidda vegna ferða sinna á vegum launagreiðanda og halda má utan staðgreiðslu. Frádrátturinn er háður því skilyrði að um sé að ræða dagpeningagreiðslu vegna tilfallandi ferða utan venjulegs vinnustaðar og að fyrir liggja í bókhaldi launagreiðanda, sem og hjá launamanni, gögn um tilefni ferðar og fjölda dvalardaga, fjárhæð ferðapenings eða dagpeninga, svo og nafn og kennitala launamanns.

### 4.2. Dagpeningar erlendis.

Mat á fjárhæð dagpeninga til greiðslu á gistingu, fæði, minniháttar risnu, fargjöldum innan þess svæðis sem dvalið er á og fargjöldum frá og að flugvöllum erlendis verður sem hér segir:

<i>Almennir dagpeningar:</i>	Gisting SDR	Annað SDR
Svíþjóð, Bretland og Sviss .....	105	87
New York .....	108	69
Asía .....	129	102
Annars staðar .....	88	87
 <i>Dagpeningar vegna þjálfunar, náms eða eftirlitsstarfa:</i>		
Svíþjóð, Bretland og Sviss .....	67	56
New York .....	69	44
Asía .....	83	66
Annars staðar .....	57	56

Sé dvalist skemur en 3 vikur á sama stað skal draga frá fulla almenna dagpeninga. Sé dvalist 3 vikur eða lengur á sama stað skal draga frá fulla almenna dagpeninga fyrstu vikuna en síðan þjálfunar-, náms- eða eftirlitsdagpeninga, sbr. þó næstu málsgrein.

Fari dvöl erlendis vegna þjálfunar, náms eða eftirlitsstarfa fram úr 3 mánuðum skal frádráttur vegna þjálfunar-, náms- og eftirlitsdagpeninga lækka um fjórðung þann tíma sem dvalið er lengur en 3 mánuði.

**4.3. Dagpeningar innanlands.**

Mat á dagpeningum til greiðslu á gistingu og fæði innanlands verður sem hér segir:

	kr.
Gisting og fæði í einn sólarhring .....	7.500
Gisting í eina nótt .....	3.800
Fæði hvern heilan dag, minnst 10 tíma ferðalag .....	3.700
Fæði í hálfan dag, minnst 6 tíma ferðalag .....	1.850

**4.4. Dagpeningar umfram 30 daga.**

Fái launamaður greidda dagpeninga fyrir 30 daga eða fleiri á árinu 1998 skulu viðmið-unarmörk hér að framan lækka um kr. 819 fyrir hvern dag sem dagpeningagreiðslur fara fram yfir 30 daga samfellt. Gildir það bæði varðandi almenna dagpeninga erlendis, dagpeninga vegna þjálfunar, náms eða eftirlitsstarfa og dagpeninga innanlands. Samsvarandi fjárhæð vegna dagpeningagreiðslna innanlands fyrir hálfan dag er kr. 410.

**5. Fæðishlunnindi, fæðispeningar.**

Fæði, sem launagreiðandi lætur launamanni í té endurgjaldslaust, skal metið honum til tekna og af því reiknist staðgreiðsla sem hér segir:

	kr. á dag
Fyrir fullt fæði, fullorðins .....	819
Fyrir hálf fæði, fullorðins .....	410
Fyrir fullt fæði barns, yngra en 12 ára .....	657
Fyrir fæði að hluta (ein máltíð) .....	327

Láti launagreiðandi launamanni í té fæði á lægra verði en skattmat ríkisskattstjóra segir til um skal telja mismuninn tekjur launamanns og reikna af honum staðgreiðslu.

Af fjárhæð fæðisstyrks (fæðispeninga) í stað fulls fæðis eða fæðis að hluta ber að reikna staðgreiðslu að fullu.

Af öllu fæði, sem fjölskyldu launamanns er látið í té endurgjaldslaust hjá launagreiðanda hans, svo og fjárhæð fæðisstyrkja (fæðispeninga) sem launamanni er greidd frá launagreiðanda hans vegna fjölskyldu launamannsins, ber að reikna staðgreiðslu á sama hátt.

Af sérhverjum öðrum fæðishlunnindum sem látin eru launamanni og fjölskyldu hans í té endurgjaldslaust, ber að reikna staðgreiðslu af kostnaðarverði.

**6. Húsnæðishlunnindi.**

Endurgjaldslaus afnot íbúðarhúsnæðis, sem launagreiðandi lætur launamanni sínum í té, skulu metin launamanni til tekna og af þeim reiknuð staðgreiðsla sem hér segir:

Fyrir ársafnot reiknast 2,7% af gildandi fasteignarmati íbúðarhúsnæðisins (þ.m.t. bílskúr) og lóðar. Fjárhæð þessi skiptist hlutfallslega á greiðslutímabil miðað við tímalengd þeirra.

Hafi launamaður afnot íbúðarhúsnæðis, sem launagreiðandi hans lætur honum í té gegn endurgjaldi sem er lægra heldur en 2,7% af gildandi fasteignarmati íbúðarhúsnæðisins (þ.m.t. bílskúr) og lóðar, skal meta launþega mismuninn til tekna og reikna af honum staðgreiðslu eftir því sem hlutfall greiðslutímabils segir til um. Af þeim hluta orku-kostnaðar launamanns sem launagreiðandi hans greiðir skal reiknuð full staðgreiðsla.

Af endurgjaldslausum afnotum launamanns á orku (rafmagni og hita) skal staðgreiðsla reiknuð af kostnaðarverði.

Af húsaleigustyrk, sem launagreiðandi greiðir launamanni sínum, ber að reikna staðgreiðslu að fullu.

Fylgi starfi launþega kvöð um búsetu í húsnæði, sem vinnuveitandi lætur honum í té, er skattstjóra heimilt að lækka mat húsnæðishlunninda við álagningu opinberra gjalda á

næsta ári eftir staðgreiðsluár, svo sem verið hefur ef launþegi telst ekki nýta húsnæðið að fullu. Íbúðarhúsnæði, allt 150 m<sup>2</sup>, telst fullnýtt séu íbúar húsnæðisins 6 manns eða færri. Hver íbúi umfram 6 telst nota 5 m<sup>2</sup> húsnæði. Til íbúðarhúsnæðis í þessu sambandi telst eigi húsnæði allt að 15 m<sup>2</sup>, sem vinnuveitandi hefur samþykkt að launþegi noti sem skrifstofu- eða starfshúsnæði í þágu ríkisins.

Eigi skal meta launamanni til hlunninda afnot af húsnæði í verbúðum eða vinnubúðum þar sem launamaður dvelur um takmarkaðan tíma í þjónustu launagreiðanda.

#### 7. Fatapeningar.

Af fatnaði, sem ekki telst einkennisfatnaður, skal reikna staðgreiðslu af kostnaðarverði. Eigi skal reikna launamanni til tekna nauðsynlegan hlífðarfatnað sem launagreiðandi afhendir honum til afnota við störf í þágu launagreiðandans. Af greiðslum launagreiðanda til launamanns til kaupa á fatnaði skal hins vegar ávallt reikna staðgreiðslu af allri greiðslunni.

*Reykjavík, 2. janúar 1998.*

**Garðar Valdimarsson** ríkisskattstjóri.

## AUGLÝSING

### nr. 4/1998 frá ríkisskattstjóra.

Auglýsing frá ríkisskattstjóra um reikning fyrninga og vaxta vegna kaupleigu eða fjármögnunarleigu fólksbifreiða skv. 4. tölul. 52. gr. laga nr. 75/1981, um tekjuskatt og eignarskatt, sbr. 3. gr. laga nr. 2/1988, um breyting á þeim lögum.

Ríkisskattstjóri hefur ákveðið að eftirfarandi reglur skuli gilda gjaldárið 1998 við útreikning frádráttarbærs hluta leigugreiðslna vegna kaupleigu eða fjármögnunarleigu á fólksbifreiðum fyrir færri en 9 menn að undanskildum leigubifreiðum:

1. Fyrningargrunnur telst vera kaupverð bifreiðar eins og það er ákveðið við kaup leigusala (fjármögnunarleigu- eða kaupleigufyrirtækis) á viðkomandi bifreið.
2. Fyrningargrunnur rekstrarársins 1996 framreiknast samkvæmt verðbreytingarstuðli ríkisskattstjóra fyrir árið 1997.
3. Til frádráttar hjá leigutaka á rekstrarárinu 1997 telst 10% fyrning af fyrningargrunni skv. 1. eða 2. tölul. hér að framan, að viðbættum 9,0% vöxtum reiknuðum hlutfallslega miðað við upphaf eða lok leigutíma á árinu 1997. Vextir reiknast af fyrningargrunni þegar frá hefur verið dregin framreiknuð fyrning fyrri ára.
4. Fyrning skv. 3. tölul. hér að framan er heimil að fullu rekstrarárið 1997 hvort sem leigutímabilið hefst eða því lýkur á því ári.

*Reykjavík, 5. janúar 1998.*

**Garðar Valdimarsson** ríkisskattstjóri.

# AUGLÝSING

## ríkisskattstjóra nr. 3/1998 um skattmat tekjuárið 1997 (framtalsárið 1998).

Með vísan til 2. tl. 74. gr., A-liðs 30. gr. og 116. gr. l. nr. 75/1981 um tekjuskatt og eignarskatt með áorðnum breytingum hefur ríkisskattstjóri gefið út svofelldar reglur um mat á búpeningi til eignar í árslok 1997, á hlunnindum og öðrum tekjum og frádrætti á tekjuárinu 1997 (framtalsárinu 1998), sem meta þarf til verðs samkvæmt greindum lögum:

### 1.0.0. Búfé til eignar í árslok 1997 (framtalsár 1998).

	kr.
Mjólkurkýr .....	66.610
Holdakýr .....	25.372
Kvígur, 1 1/2 árs og eldri .....	45.051
Geldneyti og naut .....	25.464
Kálfar, yngri en 1/2 árs .....	7.551
Ær og sauðir .....	6.929
Hrútar .....	9.331
Gemlingar .....	5.069
Hestar á 14. vetri og eldri .....	15.590
Hryssur á 14. vetri og eldri .....	15.590
Hestar á 5. - 13. vetri .....	27.770
Hryssur á 5. - 13. vetri .....	25.000
Tryppi á 2. - 4. vetri .....	9.650
Folöld .....	5.935
Hænsni, eldri en 6 mánaða .....	627
Hænsni, yngri en 6 mánaða .....	318
Endur .....	850
Gæsir .....	1.200
Kalkúnar .....	1.750
Geitur .....	4.917
Kiðlingar .....	3.679
Gyltur .....	11.317
Geltir .....	17.387
Grísir, eldri en 1 mánaðar .....	4.045
Grísir, yngri en 1 mánaðar .....	0
Loðkanínur: Karldýr og kvendýr .....	2.500
Feldkanínur: Karldýr og kvendýr .....	2.356
Minkar: Karldýr .....	3.099
Kvendýr .....	2.089
Hvolpar .....	0
Refir: Karldýr og kvendýr .....	4.839
Hvolpar .....	0

Þar sem heimafengnar fóðurbirgðir eru verulega undir meðallagi er heimilt að lækka búfjármat nautgripa, sauðfjár og hrossa til eignar, þó ekki meira en um 10%.

### 2.0.0. Hlunninda og teknamat á tekjuárinu 1997 (framtalsárið 1998).

#### 2.1.0. Teknamat af landbúnaði.

Allt sem selt er frá búi skal talið með því verði, sem fyrir það fæst. Ef það er greitt í vörum, vinnu eða þjónustu ber að færa greiðslumar til peningaverðs og telja til tekna með sama verði og fæst fyrir tilsvarendi vörur, vinnu eða þjónustu, sem seldar eru á hverjum stað og tíma.

Verðuppbætur á búsafurðir teljast til tekna þegar þær eru greiddar eða færðar framleiðanda til tekna í reikning hans.

Heimanotaðar búsafurðir (búfjárafurðir, garðávextir, gróðurhúsaafurðir, hlunninda-afrakstur), svo og heimilisiðnað, skal telja til tekna með sama verði og fæst fyrir

tilsvarandi afurðir sem seldar eru á hverjum stað og tíma. Verði ekki við markaðsverð miðað, t.d. í þeim hreppum þar sem mjólkursala er lítil eða engin, skal skattstjóri meta verðmæti þeirra til tekna með hliðsjón af notagildi.

Sé söluverð frá framleiðanda hærra en útsöluverð til neytenda vegna niðurgreiðslu á afurðaverði skulu þó þær heimanotuðu afurðir sem svo er ástatt um taldar til tekna á útsöluverði til neytenda.

Mjólk, sem notuð er til búfjárfóðurs, skal þó telja til tekna með hliðsjón af verði á fóðurbæti miðað við fóðureiningar.

Þar sem mjólkurskýrslur eru ekki haldnar skal áætla heimanotað mjólkurmagn.

Matsverð heimanotaðs kjöts af sauðfé sem telja skal til tekna er ákvarðað með hliðsjón af heildsöluverði þessara afurða.

Með hliðsjón af ofangreindum reglum hefur matsverð verið ákveðið á eftirtöldum búsafurðum til heimanotkunar:

### 2.1.1. Afurðir og uppskera: (Verð án virðisaukaskatts)

	kr.
Mjólk þar sem mjólkursala fer fram .....	53,19 pr. ltr.
Mjólk þar sem engin mjólkursala fer fram, miðað við 500 l neyslu á mann .....	53,19 pr. ltr.
Mjólk til búfjárfóðurs .....	18,01 pr. ltr.
Hæneegg (önnur egg hlutfallslega) .....	248,00 pr. kg
Sauðfjárslátur .....	198,00 pr. stk.
Kartöflur til manneldis .....	5.282,00 pr. 100 kg
Rófur til manneldis .....	8.641,00 pr. 100 kg
Kartöflur og rófur til skepnufóðurs .....	681,00 pr. 100 kg

### 2.1.2. Búfé til frálags (slátur meðtalið): (Verð án virðisaukaskatts)

	kr.
Dilkar .....	5.330
Dilkar (lakara kjöt) .....	4.850
Veturgamalt og sauðir .....	6.742
Geldar ær .....	5.383
Mylkar ær og hrútar .....	3.481
Naut I. og II. fl. ....	58.192
Kýr I. og II. fl. ....	38.836
Kýr III. og IV. fl. ....	26.471
Eldri kálfar og ungneyti metist hlutfallslega miðað við naut.	
Ungkálfar .....	2.925
Folöld I. flokkur .....	8.039
Tryppi I. flokkur .....	11.632
Hross I. flokkur .....	12.768
Folöld II. flokkur .....	5.743
Tryppi II. flokkur .....	5.731
Hross II. flokkur .....	6.263
Hross III. flokkur .....	3.100
Svín 4 - 6 mánaða .....	15.187

### 2.1.3. Veiði og hlunnindi: (Verð án virðisaukaskatts)

	kr. pr. kg
Lax .....	280
Sjóbirtingur .....	224
Vatnasilungur .....	168
Æðardúnn .....	60.665

### 2.1.4. Kindafóður:

Metast 50 % af fullu eignarmati sauðfjár.

## 2.2.0. Hlunnindamöt til tekna:

### 2.2.1. Fatnaður:

Einkennisfatnaður sem launagreiðandi lætur launþega í té án endurgjalds skal metinn honum til tekna sem hér segir:

Einkennisföt .....	kr. 15.100
Einkennisfrakki.....	11.073

Fatnað sem ekki telst einkennisfatnaður, skal telja á kostnaðarverði.

Eigi skal reikna launamanni til tekna nauðsynlegan hlífðarfatnað sem launagreiðandi afhendir honum til afnota við störf í þágu launagreiðandans.

### 2.2.2. Bifreiðahlunnindi.

*Endurgjaldslaus afnot launamanns af fólksbifreið, þ.m.t. skutbifreið (station) og jeppabifreið, eða öðrum bifreiðum sem hægt er að hafa sambærileg not af svo sem sendibifreiðum, sem launagreiðandi hans lætur honum í té til fullra umráða, skulu metin launamanni til tekna. Teknamatið skal miðað við afnot í heilt ár og höfð hliðsjón af verði og aldri bifreiðarinnar og skal miðað við verð á síðustu árgerð eins og það var 31. desember 1996.*

Af bifreið sem tekin var í notkun á árunum 1995, 1996 eða 1997, skal meta hlunnindi til tekna sem 20% af kostnaðarverði bifreiðarinnar eins og það er skilgreint hér á eftir. Af eldri bifreið skal meta hlunnindi til tekna sem 15% af kostnaðarverði bifreiðarinnar eins og það er skilgreint hér á eftir. Eigi skiptir máli í þessu sambandi hver upphaflegur eigandi bifreiðarinnar var. Bifreið sem flutt var inn notuð telst hafa verið tekin til notkunar á því ári sem hún var framleidd.

*Kostnaðarverð bifreiðar er í þessu sambandi skilgreint sem staðgreiðsluverð samkvæmt verðlista á sams konar bifreið nýrri frá bifreiðaumboði af síðustu árgerð, að meðtöldum kostnaði vegna hvers konar auka- eða sérútbúnaðar. Sé eigi unnt að ákveða matsverð með þessum hætti vegna þess að síðasta árgerð er eigi til sölu og eigi unnt að fá upplýsingar um verð á henni skal miða við verð á sambærilegum bifreiðum. Einnig skal miða við verð á sambærilegum bifreiðum ef sú bifreið sem meta þarf er eigi lengur á markaði.*

Hafi launamaður greitt hluta af verði bifreiðar skal lækka hlunnindamat miðað við heilt ár sem svarar til árlegrar meðalafskriftar bifreiðar þegar hún hefur verið lækkuð í réttu hlutfalli við eignarhluta launamanns í bifreiðinni. Árleg meðalafskrift reiknast kr. 142.546. Hafi launamaður t.d. greitt 30% af kostnaðarverði bifreiðar, eins og það er skilgreint hér að framan, lækkar því hlunnindamat um kr. 42.768, miðað við heilt ár, eða um kr. 3.564 á mánuði.

*Mánaðarleg hlunnindi teljast 1/12 af hlunnindum reiknuðum af hlunnindum eins og að framan er greint. Hafi launamaður aðeins haft afnot af bifreið hluta af mánuði skulu bifreiðahlunnindi hans metin í réttu hlutfalli við þann dagafjölda í mánuðinum sem hann hafði afnot af viðkomandi bifreið. Sömu aðferð skal beitt við mat á hlunnindum ef skipt var um bifreið þannig að launþegi hafði afnot af fleiri en einni bifreið í sama mánuði.*

*Afnot takmörkuð við ákveðinn kílómetrafjölda. Séu endurgjaldslaus afnot launamanns takmörkuð á þann hátt þannig að hann greiði launagreiðanda sínum fyrir ekna kílómetra umfram umsamið hámark skal reikna honum full mánaðarleg hlunnindi til tekna uns umsömdu hámarki aksturs er náð. Eftir þau tímamörk skal draga greiðslu launamanns frá fjárhæð mánaðarlegra hlunninda og falla þau niður sé greiðsla launamanns jafnhá þeim.*

*Launamaður tekur þátt í reksturskostnaði.* Greiði launamaður eldsneytiskostnað (og smurningu) bifreiðar sem hann hefur til fullra umráða frá launagreiðanda sínum skal lækka hlunnindamat um 4 prósentustig, þ.e. í 16% eða 11% eftir aldri bifreiða. Greiði launamaður einnig annan reksturskostnað bifreiðar en eldsneytiskostnað má lækka hlunnindamat um fjárhæð þess kostnaðar, enda afhendi launamaður launagreiðanda sínum kvittanir frá þriðja aðila fyrir slíkum kostnaði og fái hann ekki endurgreiddan. Eigi má telja kostnað við eðlilega umhirðu á bifreiðinni, svo sem þvotta og bónun, með í slíkum kostnaði og eigi heldur sektir sem af akstri launþegans hljófast.

*Endurgjald fyrir afnot.* Greiði launamaður launagreiðanda sínum endurgjald fyrir afnot af bifreið launagreiðanda, sem lægra er en hlunnindamat samkvæmt þeim reglum sem að framan er lýst, skal mismunurinn teljast launamanni til tekna.

*Hlunnindamat vegna takmarkaðra afnota launamanns.* Hafi launamaður bifreið frá launagreiðanda sínum sem honum er heimilt að nota utan vinnutíma að takmörkuðu leyti skal meta slík takmörkuð afnot til hlunninda launamanns. Takmörkuð afnot eru eingöngu akstur milli heimilis og vinnustaðar og tilfallandi einstök afnot. Sé um frekari afnot að ræða telst launamaður hafa full umráð bifreiðar eins og greint er frá hér að framan. Gögn um takmörkuð afnot skulu greinilega færð og vera aðgengileg skattyfirvöldum hvort sem er í bókhaldi launagreiðanda eða hjá launamanni. Takmörkuð afnot skal telja launamanni til hlunninda á gildandi kílómetragjaldi á hverjum tíma, sem nú er kr. 35,15 pr. ekinn km.

### 2.2.3. Fæðishlunnindi. Fæðispeningar.

Fæði sem launagreiðandi lætur launamanni í té endurgjaldslaus, skal metið honum til tekna og af því reiknast staðgreiðsla sem hér segir:

	kr. á dag
Fyrir fullt fæði, fullorðins .....	772
Fyrir hálf fæði fullorðins .....	386
Fyrir fullt fæði barns, yngra en 12 ára .....	619
Fyrir fæði að hluta (ein máltíð) .....	308

Láti launagreiðandi launamanni í té fæði á lægra verði en skattmat ríkisskattstjóra segir til um skal telja mismuninn tekjur launamanns og reikna af honum staðgreiðslu. Af fjárhæð fæðisstyrks (fæðispeninga) sem launamanni er greidd frá launagreiðanda hans, svo og fjárhæð fæðisstyrkja (fæðispeninga) sem launamanni er greidd frá launagreiðanda hans vegna fjölskyldu launamannsins, ber að reikna staðgreiðslu á sama hátt. Af sérhverjum öðrum fæðishlunnindum sem látin eru launamanni og fjölskyldu hans í té endurgjaldslaus, ber að reikna staðgreiðslu af kostnaðarverði.

### 2.2.4. Húsæðishlunnindi.

Endurgjaldslaus afnot íbúðarhúsæðis, sem launagreiðandi lætur launamanni sínum í té, skulu metin launamanni til tekna og af þeim reiknuð staðgreiðsla sem hér segir:

Fyrir ársafnot reiknast 2,7% af gildandi fasteignamati íbúðarhúsæðisins (þ.m.t. bíl-skúr) og lóðar. Fjárhæð þessi skiptist hlutfallslega á greiðslutímabil miðað við tímalengd þeirra. Hafi launamaður afnot íbúðarhúsæðis, sem launagreiðandi hans lætur honum í té gegn endurgjaldi sem er lægra heldur en 2,7% af gildandi fasteignamati íbúðarhúsæðisins (þ.m.t. bílskúr) og lóðar, skal meta launþega mismuninn til tekna og reikna af honum staðgreiðslu eftir því sem hlutfall greiðslutímabils segir til um. Af þeim hluta orkukostnaðar launamanns sem launagreiðandi hans greiðir skal reiknuð full staðgreiðsla. Af endurgjaldslausum afnotum launamanns á orku (rafmagni og hita) skal staðgreiðsla reiknuð af kostnaðarverði. Af húsaleigustyrk, sem launagreiðandi greiðir launamanni sínum, ber að reikna staðgreiðslu að fullu.

Fylgi starfi launþega kvöð um búsetu í húsnæði, sem vinnuveitandi lætur honum í té, er skattstjóra heimilt að lækka mat húsnæðishlunninda við álagningu opinberra gjalda á næsta ári eftir staðgreiðsluár, svo sem verið hefur ef launþegi telst ekki nýta húsnæðið að fullu. Íbúðarhúsnæði, allt að 150 m<sup>2</sup>, telst fullnýtt séu íbúar húsnæðisins 6 manns eða færri. Hver íbúi umfram 6 telst nota 5 m<sup>2</sup> húsnæði. Til íbúðarhúsnæðis í þessu sambandi telst eigi húsnæði allt að 15 m<sup>2</sup>, sem vinnuveitandi hefur samþykkt að launþegi noti sem skrifstofu- eða starfshúsnæði í þágu ríkisins.

Eigi skal meta launamanni til hlunninda afnot af húsnæði í verbúðum eða vinnubúðum þar sem launamaður dvelur um takmarkaðan tíma í þjónustu launagreiðanda.

### 3.0.0. Möt til frádráttar:

#### 3.1.0. Frádráttarbær kostnaðar vegna ökutækjastyrks.

Frá ökutækjastyrkjum, sem launþegi hefur fært til tekna, skal leyfa sem frádrátt sannanlegan kostnað vegna öflunar þessara tekna.

#### 3.1.1. Sönnun akstursþarfar.

Krafa um frádrátt kostnaðar á móti greiddum ökutækjastyrk á árinu 1997 þarf að byggja á því að færð hafi verið akstursdagbók eða akstursskýrsla þar sem skráð er hver ferð, dagsetning, ekin vegalengd, aksturerindi, kílómetragjald greitt launamanni, nafn og kennitala launamanns og einkennisnúmer viðkomandi ökutækis, sbr. reglugerð nr. 490 frá 28. desember 1992. Skal færa þessi gögn reglulega og skulu þau vera aðgengileg skattyfirvöldum þegar þau óska þess.

Því aðeins telst ökutækjakostnaður sannaður að fullnægt sé neðangreindum skilyrðum:

1. Að fram sé lögð á þar til gerðu eyðublaði (ökutækjastyrkur og ökutækjarekstur RSK 3.04), eða á annan jafn fullnægjandi hátt, nákvæm sundurliðun á heildarrekstrarkostnaði ökutækisins, þ.m.t. árleg afskrift bifreiðar sem reiknast kr. 141.573. Árleg afskrift annarra ökutækja en bifreiða reiknast 10% af kaupverði (stofnverði). Afskrift ökutækis sem notað er hluta úr ári reiknast hlutfallslega.
2. Að fram sé lögð á sama eyðublaði og um ræðir í 1, eða á annan jafn fullnægjandi hátt, greinargerð um heildarnotkun ökutækisins á árinu, þannig sundurliðuð:
  - a. Akstur til og frá vinnu, en hann telst allur vera í eigin þágu.
  - b. Annar akstur í eigin þágu.
  - c. Akstur í þágu launagreiðanda.

Til frádráttar skal leyfa þann hluta af heildarrekstrarkostnaði bifreiðarinnar sem svarar til afnota hennar í þágu launagreiðanda, þó að hámarki þá fjárhæð sem kemur út með því að margfalda með kr. 34,90 þá kílómetratölu sem ákvörðuð hefur verið sem akstur í þágu launagreiðanda. Aldrei leyfist þó hærri fjárhæð til frádráttar en talin er til tekna sem ökutækjastyrkur.

Hafi launþegi fengið greiðslu fyrir afnot af eigin bifreið í þágu launagreiðanda síns á árinu 1997, þannig að um hafi verið að ræða endurgreiðslu á kostnaði við rekstur hennar, og sá akstur verið 2000 km eða minni þá er fallið frá kröfu um sannanlegan ökutækjakostnað. Þetta er bundið þeim skilyrðum að launþegi hafi fært akstursdagbók eða akstursskýrslu þar sem skráð hefur verið hver ferð, ekin vegalengd og aksturerindi og að kílómetragjald hafi verið greitt í samræmi við skattmat ríkisskattstjóra á árinu 1997 fyrir hvern ekinn km skv. akstursdagbók.

Hafi launþegi fengið greitt svonefnt „sérstakt gjald“ eða „torfærugjald“ á árinu 1997 fyrir akstur (eigin) ökutækis síns má hann hækka fjárhæð frádráttar, kr. 34,90, fyrir hvern ekinn km sem hann fékk greiddan skv. „sérstöku gjaldi“ um kr. 5,33 og skv. „torfærugjaldi“ um kr. 16,38, enda sé gerð fullnægjandi grein fyrir því að forsendur fyrir greiðslu sérstaks gjalds og torfærugjalds séu uppfylltar.



Samkvæmt 3. kafla í skattmati í staðgreiðslu 1997 var kílómetragjald, sem í gildi var frá upphafi árs 1997, sem hér segir:

Fyrir	kr. pr. km
1 - 10.000 km .....	35,15
10.001 - 20.000 km .....	31,45
20.001 - > .....	27,75

Frá og með 1. júní til loka október breyttist matið þannig vegna breytinga á mati ferðakostnaðarnefndar:

Fyrir	kr. pr. km
1 - 10.000 km .....	34,55
10.001 - 20.000 km .....	30,95
20.001 - > .....	27,30

Frá og með 1. nóvember til loka desember breyttist matið þannig vegna breytinga á mati ferðakostnaðarnefndar:

Fyrir	kr. pr. km
1 - 10.000 km .....	35,15
10.001 - 20.000 km .....	31,45
20.001 - > .....	27,75

### 3.2.0. Frádráttur á móti fengnum dagpeningum.

Frádráttur á móti dagpeningum sem launamaður hefur fengið greidda frá launagreiðanda sínum er heimill enda hafi dagpeningarnir verið greiddir vegna tilfallandi ferða á vegum launagreiðandans utan venjulegs vinnustaðar og ætlaðir til greiðslu á gistingu og fæði innanlands en erlendis á greiðslu á gistingu, fæði, minniháttar risnu, fargjöldum innan þess svæðis sem dvalið er á og fargjöldum frá og að flugvöllum.

Frádrátturinn er háður því skilyrði að fyrir liggi í bókhaldi launagreiðanda, sem og hjá launamanni, gögn um tilefni ferðar og fjölda dvalardaga, fjárhæð ferðapeninga eða dagpeninga, svo og nafn og kennitala launamanns.

Að uppfylltum framangreindum skilyrðum er það mat ríkisskattstjóra að leyfilegur frádráttur frá greiddum dagpeningum á árinu 1997 verði sem hér segir:

### Frádráttur frá dagpeningum innanlands.

<b>1. janúar - 31. maí</b>	kr.
Fyrir gistingu og fæði í einn sólarhring .....	7.250
Fyrir gistingu í eina nótt .....	3.750
Fyrir fæði hvern heilan dag, minnst 10 tíma ferðalag .....	3.500
Fyrir fæði í hálfan dag, minnst 6 tíma ferðalag .....	1.750
<b>1. júní - 30. október</b>	kr.
Fyrir gistingu og fæði í einn sólarhring .....	8.500
Fyrir gistingu í eina nótt .....	5.000
Fyrir fæði hvern heilan dag, minnst 10 tíma ferðalag .....	3.500
Fyrir fæði í hálfan dag, minnst 6 tíma ferðalag .....	1.750
<b>1. nóvember - 31. desember</b>	kr.
Fyrir gistingu og fæði í einn sólarhring .....	7.500
Fyrir gistingu í eina nótt .....	3.800
Fyrir fæði hvern heilan dag, minnst 10 tíma ferðalag .....	3.700
Fyrir fæði í hálfan dag, minnst 6 tíma ferðalag .....	1.850

**Frádráttur frá dagpeningum erlendis (ákvarðast í SDR).****1. janúar - 31. maí**

Almennir dagpeningar:	Gisting	Annað
Svíþjóð, Bretland og Sviss .....	95	86
New York .....	97	65
Asía .....	125	100
Annars staðar .....	78	86

## Vegna þjálfunar, náms eða eftirlitsstarfa:

	Gisting	Annað
Svíþjóð, Bretland og Sviss .....	61	55
New York .....	62	41
Asía .....	81	65
Annars staðar .....	51	55

**1. júní - 31. desember**

Almennir dagpeningar:	Gisting	Annað
Svíþjóð, Bretland og Sviss .....	105	87
New York .....	108	69
Asía .....	129	102
Annars staðar .....	88	87

## Vegna þjálfunar, náms eða eftirlitsstarfa:

	Gisting	Annað
Svíþjóð, Bretland og Sviss .....	67	56
New York .....	69	44
Asía .....	83	66
Annars staðar .....	57	56

Sé dvalið skemur en 3 vikur á sama stað skal draga frá fulla almenna dagpeninga.

Sé dvalið 3 vikur eða lengur á sama stað skal draga frá fulla almenna dagpeninga fyrstu vikuna en síðan þjálfunar-, náms- eða eftirlitsdagpeninga, sbr. þó næstu málsgrein.

Fari dvöl erlendis vegna þjálfunar, náms eða eftirlitsstarfa fram úr 3 mánuðum skal frádráttur vegna þjálfunar-, náms- og eftirlitsdagpeninga lækka um fjórðung þann tíma sem dvalið er lengur en 3 mánuði.

Hafi gisting launþega verið greidd samkvæmt reikningi frá þriðja aðila er honum heimilt að draga viðkomandi fjárhæð fyrir „Annað“ frá fengnum dagpeningum eða ferðafé.

**Dagpeningar umfram 30 daga.**

Hafi launamaður fengið greidda dagpeninga fyrir 30 daga eða fleiri á árinu 1997 skulu viðmiðunarfrjárhæðir hér að framan lækka um kr. 772 fyrir hvern dag sem dagpeningagreiðslur fara fram yfir 30 daga samfellt. Gildir það bæði varðandi almenna dagpeninga erlendis, dagpeninga vegna þjálfunar, náms eða eftirlitsstarfa og dagpeninga innanlands. Samsvarandi fjárhæð vegna dagpeningagreiðslna innanlands fyrir hálfan dag er kr. 386.

**3.3.0. Fæðisfrádráttur.****3.3.1. Fæðisfrádráttur hjá launagreiðanda.**

Launagreiðendur sem ekki færa sérreikning yfir fæðiskostnað launþega sinna mega draga frá tekjum sínum af atvinnurekstri eða sjálfstæðri starfsemi kr. 413 fyrir hvern heilan fæðisdag sem þeir láta launþegum sínum í té fæði án endurgjalds. Sama gildir um fæði sem launagreiðandi lætur fjölskyldu launþegans í té án endurgjalds.

Reykjavík, 2. janúar 1998.

**Garðar Valdimarsson** ríkisskattstjóri.

# REGLUR

## um ársreikninga fyrirtækja í verðbréfaþjónustu.

### *Almenn ákvæði*

#### 1. gr.

Reglur þessar gilda um fyrirtæki í verðbréfaþjónustu, þ.e. verðbréfafyrirtæki og verðbréfamiðlanir, sem starfa samkvæmt ákvæðum laga nr. 13/1996 um verðbréfavíðskipti.

#### 2. gr.

Stjórn og framkvæmdastjóri fyrirtækis í verðbréfaþjónustu skulu semja ársreikning fyrir hvert reikningsár. Sé ekki annað tekið fram í reglum þessum gilda ákvæði laga nr. 144/1994, um ársreikninga og reglugerðar nr. 696/1996, um framsetningu og innihald ársreikninga og samstæðureikninga.

#### 3. gr.

Ársreikningur skal hafa að geyma efnahagsreikning, rekstrarreikning, fjárstreymisyfirlit og skýringar. Ennfremur skal semja skýrslu stjórnar. Ársreikningur og skýrsla stjórnar mynda eina heild.

Ársreikningur skal undirritaður af stjórn og framkvæmdastjóra. Telji stjórnarmaður eða framkvæmdastjóri að ekki skuli samþykkja ársreikning eða hafi mótbárur fram að færa gegn ársreikningi skal hann gera grein fyrir því á áritun sinni.

Framsetning ársreiknings skal vera með glöggum hætti og í samræmi við ákvæði laga, reglna og góða reikningsskilavenju.

#### 4. gr.

Efnahagsreikningur skal gerður þannig að hann gefi glögga mynd af eignum, skuldum og eigin fé í lok reikningsárs. Uppsetning og sundurliðun efnahagsreiknings skal vera með þeim hætti sem fram kemur í fylgiskjali 1 með reglum þessum. Viðkomandi efnahagsliðir skulu sérgreindir nema þeir eigi ekki við eða nemi óverulegum fjárhæðum.

#### 5. gr.

Rekstrarreikningur skal gerður þannig að hann gefi glögga mynd af því hvernig hagnaður eða tap á reikningsárinu hefur myndast. Uppsetning og sundurliðun rekstrarreiknings skal vera með þeim hætti sem fram kemur í fylgiskjali 2 með reglum þessum. Viðkomandi rekstrarliðir skulu sérgreindir nema þeir eigi ekki við eða nemi óverulegum fjárhæðum.

#### 6. gr.

Fjárstreymisyfirlit skal samið sem sjóðstreymi. Sjóðstreymi skal gert þannig að það greini breytingar á handbæru fé á árinu í samræmi við góða reikningsskilavenju.

### *Einstakir liðir efnahagsreiknings og rekstrarreiknings.*

#### 7. gr.

Undir efnahagslið 2, *Verðbréf*, skal færa verðbréf sem er ekki aflað í þeim tilgangi að halda því til varanlegrar eignar í rekstri.

Verðbréf með föstum tekjum annars vegar, sbr. efnahagslið 2.1, og verðbréf með breytilegum tekjum hins vegar, sbr. efnahagslið 2.2, skal sundurliða í skýringum í: 1) Skráð á Verðbréfaþingi Íslands, 2) Önnur skráð verðbréf og 3) Óskráð verðbréf.

## 8. gr.

Varðandi efnahagslið 2.1, *Verðbréf með föstum tekjum*, skal greina í skýringum frá heildarfjárhæð verðbréfa útgefnum af opinberum aðilum annars vegar og öðrum aðilum hins vegar.

Varðandi efnahagslið 2.2, *Verðbréf með breytilegum tekjum*, skal greina í skýringum frá heildarfjárhæð hlutabréfa annars vegar og hlutdeildarskírteina í verðbréfasjóðum hins vegar.

## 9. gr.

Varðandi efnahagsliði 4.2, *Hlutir í hlutdeildarfélögum*, og 4.3, *Hlutir í tengdum félögum*, skal sýna sundurliðun í skýringum eftir fyrirtækjum, eignarhlutdeild, hagnaðarhlutdeild, nafnverði, markaðsverði og bókfærðu verði.

Varðandi efnahagslið 4.4, *Aðrar eignir*, skal sýna nánari sundurliðun í skýringum þegar um er að ræða verulegar fjárhæðir. Sé um að ræða hlutabréfaeign samkvæmt þessum efnahagslið skal sýna sambærilega sundurliðun og lýst er í næstu málsgrein á undan.

## 10. gr.

Varðandi efnahagslið 6, *Eigið fé*, skal sýna í skýringum nánari sundurliðun einstakra eiginfjárliða eftir því sem við á sbr. ennfremur 3. gr. reglugerðar nr. 696/1996.

## 11. gr.

Varðandi rekstrarliði 1.3, *Fjármunatekjur*, og 1.5, *Fjármagnsgjöld*, skal sýna í skýringum nánari sundurliðun eftir því sem við á sbr. ennfremur 12. gr. reglugerðar nr. 696/1996.

*Skýringar.*

## 12. gr.

Auk upplýsinga samkvæmt 7. - 11. gr. skal í skýringum gefa upplýsingar um reiknings-skilaaðferðir og annað sem máli skiptir við mat á rekstrarafkomu og fjárhagsstöðu sbr. ennfremur ákvæði IV. kafla laga nr. 144/1994 og reglugerðar nr. 696/1996.

## 13. gr.

Greint skal frá heildarfjárhæð eigna viðskiptamanna í fjárvörslu, sem verðbréfafyrirtæki hefur gert samninga um á uppgjörsegi.

## 14. gr.

Gerð skal grein fyrir eiginfjárútreikningi samkvæmt gildandi reglum um eigið fé í samræmi við eftirfarandi sundurliðun:

*Áhættugrunnur:*

Áhættugrunnur vegna útlánaáhættu liða utan veltubókar

Áhættugrunnur vegna gjaldeyrisáhættu

Áhættugrunnur vegna stöðu- og mótaðilaáhættu veltubókarliða

*Áhættugrunnur samtals*

*Eigið fé:*

Eiginfjárbáttur A

Eiginfjárbáttur B

Eiginfjárbáttur C

- Eignarhlutir í fjármálastofnunum

*Eigið fé samtals*

*Eiginfjárlutfall (%)*

## 15. gr.

Gerð skal grein fyrir skuldbindingum utan efnahagsreiknings, þ.m.t. sölutryggingum og afleiðusamningum. Sundurliða skal afleiðusamninga eftir fjárhæðum í helstu tegundir samninga og í eignir og skuldir í íslenskum krónum og erlendum gjaldmiðlum. Ennfremur skal upplýsa um hvort og þá hvernig afleiðusamningar eru notaðir við stjórnun vaxta- og gjaldmiðlaáhættu fyrirtækisins.

*Ýmis ákvæði.*

## 16. gr.

Endurskoðaður ársreikningur fyrirtækis í verðbréfafjónustu, ásamt skýrslu stjórnar skal sendur bankaeftirliti Seðlabanka Íslands innan 10 daga frá undirritun og eigi síðar en þremur mánuðum eftir lok reikningsárs.

## 17. gr.

Reglur þessar eru settar samkvæmt heimild í 5. mgr. 34. gr. laga nr. 13/1996, um verðbréfavíðskipti. Reglurnar öðlast þegar gildi og koma til framkvæmda við gerð ársreiknings fyrir árið 1997. Jafnframt falla úr gildi reglur um gerð ársreiknings verðbréfafyrirtækja frá 4. febrúar 1994.

*Seðlabanki Íslands, 5. janúar 1998.*

**Steingrímur Hermannsson.**

*Þórður Ólafsson.*

**Fylgiskjal 1****Efnahagsreikningur ársins 199X**

	Skýr.	199X	199Y
<b>Eignir</b>			
1. Óefnislegar eignir .....		_____	_____
2. Verðbréf:			
2.1 Verðbréf með föstum tekjum .....		_____	_____
2.2 Verðbréf með breytilegum tekjum .....		_____	_____
3. Kröfur:			
3.1 Kröfur á tengd félög .....		_____	_____
3.2 Kröfur á hlutdeildarfélög .....		_____	_____
3.3 Aðrar kröfur .....		_____	_____
4. Aðrar eignir:			
4.1 Rekstrarfjármunir .....		_____	_____
4.2 Hlutir í hlutdeildarfélögum .....		_____	_____
4.3 Hlutir í tengdum félögum .....		_____	_____
4.4 Sjóður og bankainnstæður .....		_____	_____
4.5 Aðrar eignir .....		_____	_____
5. Fyrirframgreiddur kostnaður og áfallnar tekjur .....		_____	_____
<b>Eignir samtals</b>		=====	=====

	Skýr.	199X	199Y
<b>Skuldir og eigið fé</b>			
6. <i>Eigið fé:</i>			
6.1 Hlutfé .....		_____	_____
6.2 Yfirverðsreikningur innborgaðs hlutfjár .....		_____	_____
6.3 Endurmatsreikningur .....		_____	_____
6.4 Lögbundinn varasjóður skv. 100. gr. laga nr. 2/1995 .....		_____	_____
6.5 Aðrir eiginfjárreikningar .....		_____	_____
6.6 Óráðstafað eigið fé .....		_____	_____
	<i>Eigið fé samtals</i>	_____	_____
7. <i>Skuldbindingar og víkjandi lán:</i>			
7.1 Lífeyrisskuldbindingar .....		_____	_____
7.2 Skattaskuldbindingar .....		_____	_____
7.3 Víkjandi lán .....		_____	_____
7.4 Aðrar skuldbindingar .....		_____	_____
8. <i>Aðrar skuldir</i>			
8.1 Lántökur .....		_____	_____
8.2 Skuldir við tengd félög .....		_____	_____
8.3 Skuldir við hlutdeildarfélög .....		_____	_____
8.4 Reiknaðir skattar .....		_____	_____
8.5 Skuldir við lánastofnanir .....		_____	_____
8.6 Aðrar skuldir .....		_____	_____
9. <i>Áfallinn kostnaður og fyrirfram innheimtar tekjur .....</i>			
	<i>Skuldir samtals</i>	_____	_____
	<b>Skuldir og eigið fé samtals</b>	=====	=====

## Fylgiskjal 2

## Rekstrarreikningur ársins 199X

	Skýr.	199X	199Y
1. <i>Rekstrartekjur:</i>			
1.1 Umsýsluþóknun .....		_____	_____
1.2 Söluþóknun .....		_____	_____
1.3 Fjármunatekjur .....		_____	_____
1.4 Aðrar rekstrartekjur .....		_____	_____
	<i>Heildartekjur</i>	_____	_____
1.5 Fjármagnsgjöld .....		_____	_____
	<i>Hreinar rekstrartekjur</i>	_____	_____
2. <i>Rekstrargjöld:</i>			
2.1 Laun og launatengd gjöld .....		_____	_____
2.2 Annar rekstrarkostnaður .....		_____	_____
2.3 Afskriftir rekstrarfjármuna .....		_____	_____
	<i>Rekstrargjöld</i>	_____	_____
3. <i>Afkoma af reglulegri starfsemi fyrir skatta</i> .....		_____	_____
4. <i>Skattar af reglulegri starfsemi og eign í árslok:</i>			
4.1 Tekjuskattur .....		_____	_____
4.2 Eignaskattur .....		_____	_____
	<i>Samtals</i>	_____	_____
5. <i>Afkoma af reglulegri starfsemi eftir skatta</i> .....		_____	_____
6. <i>Aðrar tekjur og gjöld:</i>			
6.1 Óreglulegar tekjur .....		_____	_____
6.2 Óregluleg gjöld .....		_____	_____
6.3 Hagnaður eða tap af sölu eigna .....		_____	_____
6.4 Skattar af óreglulegum liðum .....		_____	_____
	<i>Samtals</i>	_____	_____
7. <i>Niðurstaða fyrir áhrif dóttur- og hlutdeildarféлага</i> .....		_____	_____
8. <i>Áhrif dóttur- og hlutdeildarféлага:</i>			
8.1 Tekjur eða gjöld af eignarhlutum í dótturfélögum .....		_____	_____
8.2 Tekjur eða gjöld af eignarhlutum í hlutdeildarfélögum ...		_____	_____
	<i>Samtals</i>	_____	_____
9. <i>Ársniðurstaða, hagnaður/tap</i> .....		=====	=====

## SAMÞYKKT um hundahald í Dalabyggð.

### 1. gr.

Hundahald í Dalabyggð sæti þeim takmörkunum sem tilgreindar eru í samþykkt þessari.

### 2. gr.

Hundahald í þéttbýli (Búðardal) sæti eftirfarandi takmörkunum:

- a) Eiganda er skylt að skrá hund sinn á hreppsskrifstofu. Við skráningu fær eigandi hundsins afhenta þar til gerða plötu með skráningarnúmeri hundsins. Við skráningu skal hundeigandi undirrita yfirlýsingu um að hann skuli í einu og öllu fara með hund sinn eftir fyrirmælum þessarar samþykktar, eins og hún er nú og síðar kann að verða breytt.
- b) Eiganda er skylt að kaupa ábyrgðartryggingu hjá viðurkenndu tryggingarfélagi, þannig að tryggt sé að tryggingin taki til alls tjóns sem hundur kann að valda án nokkurra óeðlilegra skilyrða að mati hreppsnefndar.
- c) Óheimilt er með öllu að láta hunda ganga lausa, en heimilt er að hafa þá í taumi úti við, í fylgd með manni, sem hefur fullt vald yfir þeim. Eigi er heimilt að hafa með sér hund, þótt í taumi sé inn í skólahús, leikvelli, almennar skrifstofur, opinberar stofnanir, samkomuhús, verslanir eða starfsstöðvar hverju nafni sem nefnast, þar sem úrvinnsla, meðferð eða geymsla matvæla á sér stað.
- d) Hundeigendum er skylt að sjá svo um, að hundar raski ekki ró manna eða verði mönnum til óþæginda. Skylt er leyfishafa að fjarlægja saur eftir hundinn.
- e) Til að standa straum af kostnaði hreppsins við skráningu og eftirlit með hundum í Búðardal, skal hver hundeigandi greiða árlegt gjald til sveitarsjóðs. Gjaldið greiðist fyrirfram við skráningu hundsins til næstkomandi marsmánaðar, og síðan árlega 1. mars fyrir eitt ár í senn. Hreppsnefnd ákveður fjárhæð í gjaldskrá, sem umhverfisráðherra staðfestir. Af hundum sem blindir menn og öryrkjar þurfa á að halda vegna fötlunar sinnar, skal ekkert gjald greiða. Við greiðslu gjalds þessa ber hundeiganda að sýna váttryggingarskírteini, vottorð dýralæknis um að hundurinn sé ekki haldinn smitandi sjúkdómi, og hafi verið hreinsaður af bandormum, svo og öll skilríki sem máli skipta.
- f) Sé hundeigandi undir 16 ára aldri verður honum ekki veitt leyfi til hundahalds nema forráðandi ábyrgist allar skyldur hans samkvæmt samþykkt þessari og áriti sérstaka yfirlýsingu þar um.
- g) Ef sótt er um leyfi til að halda hund í sambýlishúsi, skal skriflegt samþykki sameigenda/stjórnar húsfélagsins í húsinu fylgja umsókn, sbr. lög nr. 26/1994, um fjöleignarhús.

### 3. gr.

Hundeigendum í dreifbýli er skylt að láta hreinsa hunda sína, á eigin kostnað, einu sinni á ári.

Hundeiganda er skylt, að geta staðfest hvenær sem er, að hundur hans hafi verið hreinsaður á sl. 12 mánuðum.

Eigandi er ábyrgur fyrir hverju því tjóni sem hundur hans kann að valda.

### 4. gr.

Fyrir minni háttar brot á samþykkt þessari skal hundeigandi sæta skriflegri áminningu, og greiða allan kostnað sem leiðir af brotinu. Ef um ítrekað brot er að ræða eða meiri háttar brot hefur hundeigandi fyrirgert rétti sínum til að halda hund í Búðardal. Skal hann greiða allan kostnað vegna brotsins og afhenda hund sinn til lögreglu, sem síðan ákveður hvað skuli gert við hundinn.



## 5. gr.

Hundar úr aðliggjandi sveitum, sem ekki eru í fylgd með eiganda eða umráðamanni svo og aðrir ómerktir flækingshundar skulu teknir úr umferð. Gefi eigandi sig ekki fram og/eða vitji hundsins innan 7 daga hefur lögreglan heimild til þess að lóga viðkomandi hundi þegar í stað. Merktir hundar á flækingsi skulu einnig teknir úr umferð. Ef eigendur vitja þeirra ekki innan 7 daga og svara ekki til saka fyrir brot á samþykkt þessari, sé um slíkt að ræða, hefur lögreglan heimild til þess að lóga hundinum án frekari fyrirvara.

Hunda sem ráðast á menn eða skepnur skal fjarlægja og er heimilt að lóga þeim þegar í stað.

## 6. gr.

Lögreglustjóri og heilbrigðisnefnd hafa eftirlit með framkvæmd samþykktar þessarar og skulu þessir aðilar tilkynna hreppsnefnd án tafar allar kærur sem þeim berast vegna meintra brota á samþykktinni.

Farið skal með brot á samþykktinni samkvæmt ákvæðum laga nr. 81/1988, um hollustu-hætti og heilbrigðiseftirlit, með síðari breytingum.

## 7. gr.

Framangreind samþykkt hreppsnefndar Dalabyggðar staðfestist hér með samkvæmt ákvæðum 18. gr. laga nr. 81/1988, um hollustuhætti og heilbrigðiseftirlit, með síðari breytingum, til þess að öðlast gildi þegar við birtingu.

Jafnframt fellur úr gildi samþykkt um takmörkun á hundahaldi í Laxárdalshreppi nr. 115/1989.

*Umhverfisráðuneytinu, 8. janúar 1998.*

F. h. r.

**Ingimar Sigurðsson.**

*Sigurbjörg Sæmundsdóttir.*

## GJALDSKRÁ

### fyrir sorphirðu í Ölfushreppi 1998.

## 1. gr.

Hreppsnefnd Ölfushrepps er heimilt að leggja á sérstakt sorphirðugjald (sorphreinsi- og sorpeyðingargjald) og skal gjaldið innheimtast með fasteignagjöldum.

## 2. gr.

Gjaldið er árlegt sem hér segir:

- a) Íbúðarhús, hver pokaening (einn poki vikulega eða tveir pokar hálfsmánaðarlega) kr. 6.300. Fyrir hverja sérmetna fasteign er heimilt að leggja á vegna viðbótarpokaeningar kr. 4.200.
- b) Atvinnuhúsnæði, pokaening kr. 8.665 fyrir hvern poka.
- c) Á öll fyrirtæki lögaðila og aðra sem hafa með höndum starfsemi sem krefst sorphreinsunar og/eða sorpeyðingar, skal leggja sorpeyðingargjald og/eða sorphreinsunargjald, samkvæmt eftirfarandi:

	Sorpeyðingargjald kr.	Sorphreinsunargjald kr.
1. flokkur	6.040	24.150
2. flokkur	12.075	48.300
3. flokkur	24.150	96.600
4. flokkur	48.300	193.200
5. flokkur	96.600	386.400
6. flokkur	144.900	579.600

Hreppsnefnd raðar aðilum í gjaldflokka eftir áætluðu magni úrgangs.

Heimilt er að fella sorphreinsunargjald niður hafi aðilar samning um sorphreinsun við flutningsaðila sem Ölfushreppur samþykkir, enda hafi viðkomandi flutningsaðili útbúnað er hæfir verkinu.

3. gr.

Gjaldskrá þessi, sem er samin og samþykkt af hreppsnefnd Ölfushrepps, er hér með staðfest samkvæmt 18. gr. laga nr. 81/1988 um hollustuhætti og heilbrigðiseftirlit, með síðari breytingum til þess að gilda fyrir árið 1998.

*Umhverfisráðuneytinu, 8. janúar 1998.*

F. h. r.

**Ingimar Sigurðsson.**

*Sigurbjörg Sæmundsdóttir.*

## AUGLÝSING

### um breytingu á lágmarksupphæð stofnfjár sjóðs eða stofnunar sem starfar samkvæmt staðfestri skipulagsskrá.

Samkvæmt 2. gr. laga um sjóði og stofnanir sem starfa samkvæmt staðfestri skipulagsskrá nr. 19/1988 skal stofnfé sjóðs eða stofnunar árið 1998 vera 471.000 kr. hið minnsta. Auglýsing þessi tekur þegar gildi.

*Dóms- og kirkjumálaráðuneytinu, 9. janúar 1998.*

F. h. r.

**Jón Thors.**

*Fanney Óskarsdóttir.*

# REGLUGERÐ

## um breytingu á mengunarvarnareglugerð nr. 48/1994, með síðari breytingum.

1. gr.

Viðauki 7 orðist svo ásamt fyrirsögn:

### VIÐAUKI 7

#### Atvinnurekstur sem Hollustuvernd ríkisins vinnur starfsleyfi fyrir.

1. Fiskimjölsverksmiðjur.
2. Álframleiðsla.
3. Áburðarframleiðsla.
4. Sements- og kalkframleiðsla.
5. Kísiljárnframleiðsla.
6. Kísilmálmframleiðsla.
7. Kísil- og kísilgúrframleiðsla.
8. Járn- og stálframleiðsla.
9. Glerullar- og steinullarframleiðsla.
10. Sútunarverksmiðjur.
11. Eldi sjávar- og ferskvatnslífvera þar sem ársframleiðsla er meiri en 200 tonn og fráveita til sjávar eða þar sem ársframleiðsla er meiri en 20 tonn og fráveita í ferskvatn.
12. Meðferð úrgangs - móttökustöðvar sveitarfélaga: Flokkunarmiðstöðvar, urðunarstaðir og sorpbrennslustöðvar.
13. Meðhöndlun og förgun spilliefna.
14. Lím- og málningavörufframleiðsla.
15. Olíumalar- og malbikunarstöðvar með fasta staðsetningu.
16. Kítín- og kítosanframleiðsla.
17. Framleiðsla á magnesíum og efnasamböndum sem innihalda magnesíum.
18. Framleiðsla á peroxíðum.
19. Zinkframleiðsla.
20. Olíuhreinsistöðvar.
21. Pappírs- og trjákvöðufframleiðsla.
22. Framleiðsla á slípiefnum t.d. kísilkarbíð.
23. Vinnsla alifatískra alkóhóla til iðnaðarnota.
24. Annar sambærilegur rekstur.

2. gr.

Viðauki 9 orðist svo ásamt fyrirsögn:

### VIÐAUKI 9

#### Flokkun starfsleyfisskyldra fyrirtækja með tilliti til mengunarhættu og fyrirkomulag eftirlits.

##### 1. flokkur.

- Álframleiðsla.
- Framleiðsla á tilbúnum áburði.
- Sements- og kalkframleiðsla.

- Kísiljárnframleiðsla (SiFe).
- Kísilmálmframleiðsla (Si).
- Kísilframleiðsla (SiO<sub>2</sub>).
- Járn- og stálframleiðsla.
- Glerullar- og steinullarframleiðsla.
- Fiskeldisstöðvar ef framleiðsla er meiri en 1000 tonn á ári og afrennsli er til sjávar, eða meiri en 100 tonn á ári og afrennsli er í ferskvatn.
- Meðferð úrgangs - móttökustöðvar sveitarfélaga: Flokkunarmiðstöðvar, urðunarstaðir og sorpbrennslustöðvar þar sem tekið er á móti meira en 5000 tonnum af úrgangi á ári eða fleiri en 20.000 einstaklingum þjónað.
- Meðhöndlun og förgun spilliefna.
- Framleiðsla á magnesíum og efnasamböndum sem innihalda magnesíum.
- Framleiðsla á peroxíðum.
- Zinkframleiðsla.
- Olíuhreinsistöðvar.
- Pappírs- og trjákvöðuframleiðsla.
- Framleiðsla á slípiefnum t.d. kísilkarbíð.
- Vinnsla alifatískra alkóhóla til iðnaðarnota.
- Annar sambærilegur rekstur.

## 2. flokkur.

- Kítín- og kítosanframleiðsla.
- Fiskimjölsværksmiður ef framleiðslugeta er meiri en 500 tonn á sólarhring og staðsetning er í þéttbýli.
- Fiskeldisstöðvar ef framleiðslugeta er meiri en 200 tonn á ári og afrennsli er til sjávar, eða framleiðslugeta meiri en 20 tonn á ári og afrennsli er í ferskvatn.
- Seiðaeldisstöðvar með meira en 350 þús. seiðum og afrennsli í ferskvatn.
- Meðferð úrgangs - móttökustöðvar sveitarfélaga: Flokkunarmiðstöðvar, urðunarstaðir og sorpbrennslustöðvar þar sem tekið er á móti milli 500 - 5000 tonnum af úrgangi á ári eða milli 1.000 til 20.000 einstaklingum er þjónað.
- Skólphreinsistöðvar
- Annar sambærilegur atvinnurekstur.

## 3. flokkur.

- Fiskimjölsværksmiðjur ef framleiðslugeta er meiri en 500 tonn á sólarhring og staðsetning er í strjálbýli. Einnig minni værksmiðjur sem staðsettar eru í þéttbýli.
- Yfirborðsmeðhöndlun á járn, stáli og öðrum málum.
- Sútunarværksmiðjur.
- Olíumalar- og malbikunarstöðvar með fasta staðsetningu.
- Fiskeldisstöðvar ef framleiðslugeta er meiri en 100 tonn á ári og afrennsli til sjávar, eða framleiðslugeta meiri en 10 tonn á ári og afrennsli er í ferskvatn
- Seiðaeldisstöðvar með meira en 150 þús. seiði og afrennsli er í ferskvatn.
- Meðferð úrgangs - móttökustöðvar sveitarfélaga: Flokkunarmiðstöðvar, urðunarstaðir og sorpbrennslustöðvar þar sem tekið er á móti milli 50 - 500 tonnum af úrgangi á ári eða færri en 1000 einstaklingum þjónað.
- Ullarþvottastöðvar.
- Fituherslur.
- Gasbirgðastöðvar með meira en 100m<sup>3</sup> geymslurými (SPT).
- Lifrarbræðslur.

- Framleiðsla á mjöli og feiti úr sláturúrgangi.
- Saltvinnsla úr sjó.
- Bensínstöðvar.
- Annar sambærilegur rekstur.

#### 4. flokkur.

- Seiða- og fiskeldisstöðvar aðrar en um getur í 1-3.
- Lím- og málningaverksmiðjur.
- Hreinlætisvöruverksmiðjur.
- Plastframleiðsla.
- Olíumalar- og malbikunarstöðvar með breytilega staðsetningu.
- Stálsmiði og stálskipagerð.
- Efnalaugar.
- Framköllun á ljósmyndum og kvikmyndum.
- Sláturhús.
- Reykhús.
- Flugvellir.
- Ryðvarnarverkstæði og smurstöðvar.
- Heitloftsþurrkun fiskafurða.
- Málmsteypur.
- Litun og bleiking.
- Prentiðnaður.
- Bílaþvottastöðvar.
- Annar sambærilegur rekstur.

#### 3. gr.

Reglugerð þessi sem sett er samkvæmt 3. gr. laga nr. 81/1988, um hollustuhætti og heilbrigðiseftirlit, með áorðnum breytingum, öðlast þegar gildi.

*Umhverfisstjórnuneytinu, 8. janúar 1998.*

**Guðmundur Bjarnason.**

*Magnús Jóhannesson.*

# STJÓRNARTÍÐINDI B 6 – 1998

15. janúar 1998

41

Nr. 24

## REGLUGERÐ

### um möskvamæla og framkvæmd möskvamælinga.

#### 1. gr.

Reglugerð þessi tekur til mælinga starfsmanna Landhelgisgæslu Íslands og veiðieftirlitsmanna Fiskistofu á möskvum veiðarfæra íslenskra og erlendra skipa, sem leyfi íslenskra stjórnvalda hafa til veiða innan íslenskrar fiskveiðilandhelgi. Ennfremur tekur reglugerðin til mælinga á veiðarfærum íslenskra skipa, sem veiðar stunda utan íslenskrar fiskveiðilandhelgi, hafi íslensk stjórnvöld kveðið á um það.

#### 2. gr.

Við mælingu möskva í veiðarfæri skal nota möskvamæla, sem þannig eru gerðir:

- A. Hlutar möskvamælis eru: Mælistika, aflmælir fyrir 0-6 kg átak og lóð með tveggja og fimm kg massa.
- B. Mælistikan skal vera 2 mm þykk úr traustu efni og þannig gerð, að hún aflagist ekki. Stikan skal mjökka fram á við í hlutfallinu 1 á móti 8 hvorum megin. Breidd stikunnar skal merkt á 1 mm bili. Á efri enda stikunnar skal vera gat nægilega stórt til að notast sem handfang og á neðri enda skal vera gat til að hengja í lóð. Á efri enda skal ennfremur vera gat til að festa aflmæli við stikuna.

#### 3. gr.

Við mælingu möskva skal mælistiku þannig beitt:

- A. Netið skal strekkt svo að möskvar teygist eftir lengdarlínu þess.
- B. Mjórri enda á stiku skal stungið í möskvann hornrétt á netið.
- C. Stikunni skal stungið inn í möskvann, annað hvort með handafli eða með því að nota lóð eða aflmæli, þar til mælirinn stöðvast á skásettu hliðunum vegna viðnáms frá möskvanum.
- D. Leggmöskvi skal teygður milli upptökuhnúta þegar stikunni er stungið í hann.
- E. Þegar mældir eru möskvar í þorskfisknetum og hrognkelsanetum skulu þrír möskvar lagðir saman og teygðir horna á milli eftir lengd netsins.

## 4. gr.

Við val á möskvum til mælingar skal eftirfarandi gætt:

- A. Þeir möskvar sem mæla á skulu mynda röð af 20 samliggjandi möskvum, sem velja skal eftir lengdarási netsins. Við mælingu á netum samkvæmt E-lið 3. gr. teljast þrír samantlagðir möskvar sem einn. Eigi skal mæla möskva sé hann viðgerður, slitinn eða eitthvað fest í hann. Reynist vandkvæði á því að mæla 20 samliggjandi möskva er heimilt að mæla tvær raðir 10 samliggjandi möskva.
- B. Möskva skal ekki mæla nær leisum, burðarlínum, kolllínu eða teinum en fjórum möskvum.
- C. Eingöngu skal mæla net þegar þau eru blaut og ófrosin.

## 5. gr.

Stærð hvers möskva skal vera breidd mælistikunnar þar sem hún stöðvast þegar henni er beitt sbr. 3. gr.

## 6. gr.

Möskvastærð netsins, sem mælt er skal vera meðaltal mælinga einstakra möskva, gefið upp með 0,1 mm nákvæmni.

## 7. gr.

Mæld skal ein röð af 20 möskvum, sem valdir eru skv. 4. gr. og skal stinga mælinum inn í möskvann með handaflí án þess að nota lóð eða aflmæli. Síðan skal möskvastærðin reiknuð út samkvæmt 5.-6. gr.

Sýni útreikningur á möskvastærðinni að möskvar séu undir leyfilegri lágmarks-möskvastærð, skal velja tvær raðir af 20 möskvum til viðbótar skv. 4. gr. og þær mældar. Þá skal reikna möskvastærð aftur skv. 5.-6. gr. og taka með í útreikninginn þá 60 möskva sem þegar hafa verið mældir og skal þessi útreikningur skera úr um möskvastærð netsins.

Mótmæli skipstjóri niðurstöðu mælingar, sem fengin er skv. 2. mgr., skal netið mælt að nýju. Við þá endurmælingu skal nota lóð eða aflmæli festan við stikuna og ræður eftirlitsmaður hvort notað er. Lóðið skal festa við gatið á mjórri enda stikunnar með króki. Aflmælinn skal festa við efri enda stikunnar.

Mæla skal þannig eina röð með 20 möskvum á ofangreindan hátt og skal meðaltalið gilda sem endanleg meðalmöskvastærð viðkomandi nets.

Við mælingu á vörpum, sem hafa möskvastærðina 45 mm eða minna skv. 3. og 13. gr. skal nota 19,61 newtona afl (sem svarar til 2ja kg þyngdar), en á aðrar vörpur skal nota 49,03 newtona afl (sem svarar til 5 kg þyngdar).

## 8. gr.

Reglugerð þessi er sett samkvæmt ákvæðum laga nr. 79, 26. maí 1997, um veiðar í fiskveiðilandhelgi Íslands og laga nr. 151, 27. maí 1996, um veiðar utan lögsögu Íslands til þess að öðlast gildi 1. mars 1998 og birtist til eftirbreytni öllum þeim, sem hlut eiga að máli.

*Sjávarútvegsráðuneytinu, 15. janúar 1998.*

**Þorsteinn Pálsson.**

*Árni Kolbeinsson.*

# REGLUGERÐ

## um botn- og flotvörpur.

### 1. gr.

Lágmarksmöskvastærð í botnvörpu og flotvörpu skal vera 135 mm.

Botnvarpa og flotvarpa merkir samkvæmt reglugerð þessari vörpur sem notaðar eru til veiða á helstu botnfisktegundum hér við land og tekur ekki til varpna, sem notaðar eru til veiða á sérstökum nytjastofnum eins og humri, rækju, kolmunna, spærlingi og fleiri tegundum, sem háðar eru sérstökum leyfum.

Með poka skv. reglugerð þessari er átt við aftasta hluta vörpunnar. Pokinn skal allur jafnbreiður og skorinn á legg eða síðum. Heimilt er þó að þrengja poka (sekk) á leisum í tveimur öftustu metrum pokans. Óheimilt er að nota umbúnað af nokkru tagi til að koma í veg fyrir rennsli afla aftur í poka.

### 2. gr.

Lágmarksmöskvastærð í netþaki (miðneti) humarvörpu skal vera 135 mm en 80 mm í öðrum hlutum vörpunnar. Auk þess er skylt að hafa netstykki á legg úr a.m.k. 200 mm riðli á efra byrði belgs vörpunnar. Fremra netstykkið skal vera a.m.k. 3 x 4 metrar að stærð og skal því komið fyrir fremst á efra byrði vörpunnar fyrir aftan netþak (miðnet). Aftara netstykkið skal vera 2 x 2 metrar og skal það staðsett 2 metrum aftan við aftari rönd fremra netstykkisins. Netstykki þessi skulu fest þannig að hver leggur netstykkisins skal festast við 5 upptökur efra byrðisins.

### 3. gr.

Lágmarksmöskvastærð rækjuvörpu skal vera 45 mm í vængjum aftur að netþaki (miðneti) en 36 mm í öðrum hlutum rækjuvörpunnar.

Við veiðar á rækju á eftirgreindum svæðum skal nota net á legg í a.m.k. fjórum öftustu metrum vörpunnar eða smárækjuskilju samkvæmt reglum þar um:

- A. Innan viðmiðunarlínu, á svæði frá Bjargtöngum norður og austur um að Rauðanúp.
- B. Við úthafs rækjuveiðar fyrir Norðurlandi milli 14°V og 18°V. Austan Langaness markast syðri mörk svæðisins af línu, sem dregin er réttvísandi austur frá Fonti á Langanesi.
- C. Fyrir Suðvesturlandi sunnan 65°15,0 N og vestan 23°00,0 V.

Við notkun leggpoka er heimilt að nota þrjá síðumöskva fyrir framan kolllínumöskvana. Skal hver leggur leggpokans festast við eina upptöku vörpunnar.

### 4. gr.

Við veiðar er óheimilt að nota nokkurn þann útbúnað sem þrengir, herpir eða lokar á nokkurn hátt möskvum þeim sem getið er um í 1. gr. reglugerðar þessarar. Þó er heimilt að:

- A. **Slitnet.** Festa undir allt að 25 öftustu metra botnvörpu net með sömu möskvastærð og er í pokanum í því skyni að draga úr sliti. Slitvara þessa má festa við pokann að framan og til hliðar og einnig er heimilt að festa slitvarana við styrktarnet efra byrðis að aftan sbr. C-lið þessarar greinar. Óheimilt er að nota meira en eitt byrði af slitneti.
- B. **Slitmottur.** Festa undir slitvara þá er getið er í A-lið nautshúðir, mottur úr gerviefnum eða aðra sambærilega slitvara í því skyni að auka enn núningsþol pokans. Slitmottur þessar má aðeins festa að framan og á hliðunum.



C. **Styrktarnet.** Festa styrktarnet úr sama efni og varpan er gerð úr við allt að 18 öftustu metra efra byrðis botnvörpu og efra og neðra byrðis flotvörpu. Möskvastærð styrktarnetsins skal vera rúmlega tvöfalt stærri en möskvastærð vörpunnar þar sem það er fest við. Heimilt er að festa styrktarnet þetta við pokann að framan, á hliðum og að aftan sbr. A-lið þessarar greinar. Ganga skal þannig frá styrktarneti þessu að hver möskvi þess falli saman við fjóra möskva pokans. Óheimilt er að nota meira en eitt byrði af slíku styrktarneti.

Óheimilt er að nota styrktarnet nema möskvastærð í 8 öftustu metrum vörpunnar sé a.m.k. 155 mm, á svæði umhverfis Ísland og norður af Íslandi innan línu, sem dregin er þannig: 320° réttvísandi frá stað 66°17,0 N og 24°00,0 V og 12 sjómílnur utan viðmiðunarlínu, samkvæmt lögum nr. 79/1997 og suðureftir um eftirgreinda punkta:

1. 64°43,7 N - 24°26,0 V
2. 64°43,7 N - 24°12,0 V

og þaðan 5 sjómílnur utan við Geirfugladrang í punkt 5 sjómílnur réttvísandi suður frá Geirfugladrangi og þaðan í punkt 4 sjómílnur suður frá Surtsey, síðan í punkt 4 sjómílnur suður frá Lundadrangi og þaðan utan 4ra sjómílna frá viðmiðunarlínu austur um að 18°00,0 V og þaðan í réttvísandi 180° í stað 63°17,0 N, 18°00,0 V og síðan um eftirgreinda punkta:

1. 63°41,0 N - 15°30,0 V
2. 64°19,0 N - 12°26,0 V
3. 64°25,0 N - 12°11,0 V
4. 64°40,0 N - 11°26,0 V

og þaðan er línan dregin í réttvísandi norður út að mörkum fiskveiðilandhelginnar í punkt 69°29,5 N - 11°26,0 V og síðan í réttvísandi austur.

D. **Styrktargjarðir.** Nota styrktargjarðir utan um pokann á allt að 25 öftustu metra botnvörpu og flotvörpu. Bil á milli gjarða skal vera minnst 1,8 m en heimilt er að festa öftustu gjörðina nær kollínunni. Lengd gjarða skal vera minnst 45% af strengdri lengd netsins á þeim stað sem gjörðin er.

E. **Steinamottur.** Festa innan á neðra byrði botnvörpu húð eða mottu til að auka núningsþol pokans vegna grjóts, sem berst í pokann. Stærð þessara hlífa má mest vera 4 m<sup>2</sup> alls í hverri botnvörpu.

#### 5. gr.

Þrátt fyrir ákvæði 1. og 4. gr. er heimilt við úthafskarfaveiðar að nota í 35 öftustu metrum vörpunnar minni möskva en 135 mm og klæða þann hluta hennar með öðrum hætti en segir í 10. gr. Tekur þetta til veiða á úthafskarfa með flotvörpu á svæði utan línu, sem dregin er milli eftirgreindra punkta:

1. 65°20,0 N - 29°45,0 V (við miðlínu milli Íslands og Grænlands)
  2. 63°00,0 N - 26°00,0 V
  3. 62°00,0 N - 27°00,0 V
- og vestan línu, sem dregin er 180° réttvísandi frá 62°N- 27°N.

Sama gildir við botnvörpuveiðar á blálöngu á Franshóli á svæði sem markast af línu sem dregin er milli eftirgreindra punkta:

1. 61°03,0 N - 27°25,0 V
2. 60°57,0 N - 27°25,0 V
3. 60°57,0 N - 27°40,0 V
4. 61°03,0 N - 27°40,0 V

## 6. gr.

Við veiðar með botn- og flotvörpum er óheimilt að nota nokkurn þann útbúnað, sem þrengir, herpir eða lokar á nokkurn hátt möskvum þeim, sem um er getið í 2.- 3. gr., eða nota útbúnað af nokkru tagi til þess að koma í veg fyrir rennsli afla aftur í poka eða nota net eða annað til þéttingar poka að aftan. Þó er heimilt:

- A. Við veiðar með rækjuvörpum samkvæmt 3. gr. að nota hlífðarpoka utan um pokann sjálfan. Lágmarksmöskvastærð slíks hlífðarpoka skal vera 135 mm. Einnig er heimilt að nota hlífðarpoka með lágmarksmöskvastærðinni 100.
- B. Við rækjuveiðar er heimilt að binda fyrir rækjupoka allt að 40 cm fyrir ofan pokaendann og stinga lausa netinu inn í pokann til að þétta pokahnútinn. Rækjupokinn skal ekki vera meira en 50 cm lengri en hlífðarpokinn. Við innfjarðarækjuveiðar er heimilt að binda fyrir hlífðarpokann að aftan.
- C. Við veiðar með humarvörpum samkvæmt 2. gr. að festa undir pokann net allt að 9 m að lengd með 135 mm lágmarksmöskvastærð til þess að koma í veg fyrir slit.
- D. Við veiðar með botnvörpum samkvæmt 2.-3. gr. að festa undir 8 öftustu metra vörpunnar nautshúðir eða mottur úr gerviefnum í því skyni að auka núningsþol pokans.

## 7. gr.

Eigi ná ákvæði þessarar reglugerðar til fiskveiða í þágu vísindalegra rannsókna. Ennfremur er ráðuneytinu heimilt að veita tímabundin leyfi til þess að nota vörpur með annarri möskvastærð eða öðrum útbúnaði en heimilt er samkvæmt reglugerð þessari. Leyfi þessi skulu bundin við veiðar á ákveðnum fisktegundum og ákveðin veiðisvæði.

Séu togveiðar á tilteknu svæði háðar því skilyrði að fótrepisvarpa sé notuð, skal sú varpa ekki búin bobbingum heldur fótrepri gerðu úr vír eða keðju, sem skífur, körtur úr gúmmí eða gerfiefni er þrætt upp á, enda sé heildarþvermál fótrepisins ekki meira en 20 cm.

## 8. gr.

Bannað er að henda í sjóinn veiðarfærum, netastykkjum svo og öðrum hlutum úr veiðarfærum. Týni skip veiðarfærum í sjó ber skipstjóra að reyna að slæða þau upp. Takist það ekki skal hann tilkynna það til Landhelgisgæslunnar og skýra frá staðsetningu veiðarfærisins, eins nákvæmlega og unnt er og hvenær það týndist.

## 9. gr.

Brot gegn ákvæðum reglugerðar þessarar varða refsingu samkvæmt ákvæðum laga nr. 79, 26. maí 1997, um veiðar í fiskveiðilandhelgi Íslands og laga nr. 151, 27. desember 1996, um fiskveiðar utan lögsögu Íslands. Um ólögmetan afla fer samkvæmt ákvæðum laga nr. 37, 27. maí 1992, um sérstakt gjald vegna ólögmetats sjávarafila.

## 10. gr.

Reglugerð þessi er sett samkvæmt ákvæðum laga nr. 79, 26. maí 1997, um veiðar í fiskveiðilandhelgi Íslands og laga nr. 151, 27. maí 1996, um veiðar utan lögsögu Íslands til þess að öðlast gildi 1. mars 1998 og birtist til eftirbreytni öllum þeim, sem hlut eiga að máli. Jafnframt er frá sama tíma felld úr gildi reglugerð nr. 291, 31. maí 1994, um botn- og flotvörpur, með síðari breytingum.

*Sjávarútvegsráðuneytinu, 15. janúar 1998.*

**Þorsteinn Pálsson.**

*Árni Kolbeinsson.*

# AUGLÝSING

## um framkvæmd skyndilokana Hafrannsóknastofnunarinnar.

### 1. gr.

Hafrannsóknastofnuninni er heimilt að grípa til skyndilokana vegna skaðlegra veiða, sbr. 10.-11. gr. laga nr. 79, 26. maí 1997, um veiðar í fiskveiðilandhelgi Íslands.

Skaðlegar teljast veiðar þegar smáfiskur í afla fer yfir þau viðmiðunarmörk, sem ráðherra hefur ákveðið, að fengnum tillögum Hafrannsóknastofnunarinnar. Sama gildir um veiðar á smáhumri, smárækju eða öðrum tegundum nytjastofna, enda hafi verið sett ákveðin viðmiðunarmörk varðandi nýtingu viðkomandi stofns. Þá teljast það ennfremur skaðlegar veiðar ef þær eru ekki í samræmi við þær ákvarðanir sem teknar hafa verið um hagkvæma nýtingu viðkomandi nytjastofna.

### 2. gr.

Hafrannsóknastofnunin skal tilkynna skyndilokun til þeirrar strandarstöðvar Landssíma Íslands hf., sem næst liggur því hafsvæði sem veiðibannið tekur til. Ef skyndilokun er á svæði sem tvær strandarstöðvar þjóna, skal tilkynna það báðum stöðvunum. Skulu eftirfarandi atriði koma fram í tilkynningunni:

1. Hvenær bannið tekur gildi og hve lengi það gildir.
2. Til hvaða veiðarfæra bannið tekur.
3. Mörk veiðisvæðisins.

Skulu hlutaðeigandi strandarstöðvar tilkynna án tafar á kallbylgjum sínum um skyndilokunina og síðan eins fljótt og við verður komið tilkynna á vinnubylgjum a.m.k. tvisvar sinnum nánar um skyndilokunina. Skulu í tilkynningu á vinnubylgju koma fram öll þau atriði er koma fram í tilkynningu til strandarstöðva sbr. 1. mgr.

Eftir að skyndilokun hefur tekið gildi skulu strandarstöðvar kalla út tilkynningu um hana annan hvern dag meðan skyndilokun er í gildi. Jafnframt skulu strandarstöðvarnar, þar sem því verður við komið, senda tilkynningu með NAVTEX á næsta útsendingartíma eftir útgáfu tilkynningar.

Hafrannsóknastofnunin skal jafnframt senda Landhelgisgæslunni allar tilkynningar um skyndilokun á sama hátt og strandarstöðvum.

Til þess að skyndilokun taki gildi er nægjanlegt, að hún hafi verið tilkynnt frá strandarstöð á vinnubylgju sbr. 2. mgr.

### 3. gr.

Hafrannsóknastofnunin skal senda tilkynningu um skyndilokun veiðisvæðis til Ríkisútvarpsins, þar sem fram koma upplýsingar um eftirfarandi atriði:

1. Hvenær bannið tekur gildi.
2. Til hvaða veiðarfæra bannið tekur.
3. Veiðisvæðið.

Tilkynningu um skyndilokun skal lesa í auglýsingatíma fyrir fyrsta fréttatíma eftir að Ríkisútvarpinu berst tilkynning um skyndilokun veiðisvæðis og skal þar getið þeirra atriða sem tilgreind eru í 1. mgr. Einnig skal Hafrannsóknastofnunin koma þessum upplýsingum á framfæri við fréttastofu Ríkisútvarpsins.

## 4. gr.

Auk tilkynninga í auglýsingatíma Ríkisútvarpsins, sbr. 3. gr. skal Hafrannsóknastofnunin tilkynna Ríkisútvarpinu daglega fyrir kl. 9.30 um gildandi skyndilokanir. Í þeirri tilkynningu komi fram eftirgreind atriði varðandi hverja skyndilokun:

1. Til hvaða veiða bannið tekur.
2. Veiðisvæðið.
3. Hvenær bannið fellur úr gildi.

Skulu þessar tilkynningar lesnar á rás 1 í Ríkisútvarpinu daglega fyrir hádegisfréttir.

## 5. gr.

Upplýsingar um nánari mörk bannsvæða veitir Landhelgisgæslan og nærliggjandi strandarstöðvar.

Veiðieftirlitsmenn Fiskistofu skulu kappkosta eftir föngum að koma upplýsingum um skyndilokanir á framfæri til veiðiskipa, sem vitað er að halda sig nærri þeim svæðum sem banna á veiðar á, eða ætla má að séu á leið þangað til veiða.

## 6. gr.

Ákveða skal skyndilokun þannig að hún taki ekki gildi, fyrr en veiðiskipum hefur gefist færi á að taka inn veiðarfæri sín. Skal við ákvörðun um gildistöku taka tillit til þess með hvaða veiðarfærum veiðar eru stundaðar á því svæði, sem banna á veiðar á.

## 7. gr.

Auglýsing þessi er gefin út með stoð í 4. mgr. 10. gr. laga nr. 79 26. maí 1997, um veiðar í fiskveiðilandhelgi Íslands til þess að öðlast þegar gildi og birtist til eftirbreytni öllum þeim sem hlut eiga að máli.

*Sjávarútvegsráðuneytinu, 14. janúar 1998.*

**Þorsteinn Pálsson.**

Árni Kolbeinsson.

## GJALDSKRÁ

### Hitaveitu Akureyrar.

## 1. gr.

Hitaveita Akureyrar selur afnot af heitu vatni úr veitukerfi sínu samkvæmt gjaldskrá þessari og reglugerð Hitaveitu Akureyrar.

## 2. gr.

Hitaveita Akureyrar takmarkar allajafna ekki aðgang húsveitu að vatni umfram það er heimæð og veitukerfi gera. Þó er veitunni heimilt að setja upp búnað hjá notanda sem tryggir aðra notendur gegn óeðlilegum þrýstibreytingum og er starfsmönnum veitunnar einum heimilt að breyta stillingu hans.

## 3. gr.

Fyrir afnot af heita vatninu skal greiða:

A. Samkvæmt vatnsmæli fyrir hvern rúmmetra vatns ..... kr. 106

Þar til vatnsmælir hefur verið settur upp og ef vatnsmælir bilar, áætlað veitan vatnsnotkun með hliðsjón af hitaþörf hússins.

B. Fyrir hverja húsveitu ákveður Hitaveita Akureyrar mælisstærð. Greiða skal mánaðargjald, sem fer eftir stærð vatnsmælis sem hér segir:

Fyrir hvern mæli:	kr.
a. fyrir mæla 15 mm .....	705
b. fyrir mæla 20 mm .....	1.716
c. fyrir mæla 25 mm .....	3.433
d. fyrir mæla 32 mm .....	6.866
e. fyrir mæla 40 mm .....	13.731
f. fyrir mæla 50 mm og stærrí .....	27.462

#### 4. gr.

C. Heimæðargjald skal reiknast 15 hundraðshlutar af gatnagerðargjaldi sem álagningarstofni samkvæmt reglugerð um gatnagerðargjöld á Akureyri. Heimæðargjald skal þó aldrei vera lægra en sem svarar til heimæðargjalds af 400 m<sup>3</sup> íbúðarhúsi (þetta gildir t.d. um hús með bráðabirgðaleyfi, og ýmis smáhýsi). Ekki skal reikna heimæðargjald af húsum er liggja utan svæða þar sem gert er ráð fyrir tengingu við hitaveitu.

Í heimæðargjaldi er innifalinn ein heimæð allt að 30 m að lengd frá götuæð í stofnkrana húss.

Húseigandi skal greiða kostnað við heimæð umfram 30 m samkvæmt ákvörðun hitaveitunnar. Þurfi að bora eða brjóta fyrir inntaksvinkli skal húseigandi greiða þann kostnað er af því hlýst.

Kostnaður vegna tengigrindar er ekki innifalinn í heimæðargjaldi.	kr.
Tengigrind .....	21.191

#### 5. gr.

Önnur gjöld:	kr.
D. 1. Lokunargjald .....	1.339
D. 2. Mælaálestrargjald (aukaálestur) .....	780

#### 6. gr.

Á gjöld þessi leggst virðisaukaskattur eins og hann er samkvæmt lögum á hverjum tíma.

#### 7. gr.

Gjaldskrá þessi, sem samþykkt er af bæjarstjórn Akureyrar, er sett samkvæmt orku- lögum nr. 58 frá 29. apríl 1967, 6. og 9. gr. sveitarstjórnarlaga nr. 8/1986 og reglugerð Hitaveitu Akureyrar frá 6. apríl 1989, staðfestist hér með til að taka gildi 1. janúar 1998, og birtist til eftirbreytni öllum, sem hlut eiga að máli. Jafnframt er úr gildi felld eldri gjaldskrá sama efnis nr. 87, 17. janúar 1997.

*Iðnaðarráðuneytinu, 12. janúar 1998.*

F. h. r.

**Jón Ingimarsson.**

*Steinunn Bjarmann.*

# STJÓRNARTÍÐINDI B 7 – 1998

9. janúar 1998

49

Nr. 28

## GJALDSKRÁ fyrir sorphirðu í Ísafjarðarbæ.

### 1. gr.

Bæjarstjórn Ísafjarðar er heimilt að leggja á sérstakt gjald vegna sorphirðu (sorp-hreinsunar og sorpeyðingar) í Ísafjarðarbæ.

### 2. gr.

Gjaldið er árlega sem hér greinir:	kr.
A) Íbúðir, íbúðarhúsnæði Sorphirðugjald á íbúð .....	7.750
Gjaldið skal innheimta með fasteignagjöldum.	
B) Fyrirtæki, stofnanir, félög og aðrir lögaðilar:	
Flokkur 1 Sorpeyðingargjald .....	0
Flokkur 2 " .....	15.000
Flokkur 3 " .....	30.000
Flokkur 4 " .....	60.000
Flokkur 5 " .....	90.000
Flokkur 6 " .....	150.000
Flokkur 7 " .....	210.000
Flokkur 8 " .....	345.000
Flokkur 9 " .....	525.000
Flokkur 10 " .....	15 kr/kíló

Bæjarstjórn skipar aðilum í gjaldflokka og tekur við álagningu mið af umfangi starfsemi og sorpgerð svo sem kostur er. Bæjarstjórn er heimilt að endurskoða álagningu einstakra lögaðila ef verulegar breytingar verða á forsendum álagningarinnar.

Aðilar skulu sjálfir sjá um að koma úrgangi á móttökustað.

Gjaldið innheimtist með fasteignagjöldum hjá þeim aðilum sem eiga fasteignir. Fyrir aðra greiðendur verður gefinn út sérstakur reikningur í byrjun árs, með sömu gjalddögum og fasteignagjöld.

Dráttarvextir reiknast 30 dögum eftir gjalddaga.

### 3. gr.

Bæjarstjórn Ísafjarðar mun setja sérstaka gjaldskrá fyrir þjónustu FUNA sem veitt er aðilum utan marka kaupstaðarins. Ef aðili er með rekstur bæði innan og utan marka bæjarfélagsins skal greiða sérstaklega fyrir förgun sorps frá þeim hluta starfseminnar sem staðsett er utan Ísafjarðarbæjar.

Heimilt er að innheimta fyrir urðun á rækjuskel og öðrum stoðgrindum hryggleysingja sem svarar áætluðum urðunarkostnaði sem bæjarstjórn hefur samþykkt.

### 4. gr.

Að lokinni álagningu gjalda, samkvæmt B lið 2. gr., gefst greiðendum 30 daga frestur til að gera athugasemdir við gjalddögu bæjarstjórnar. Ósk um breytingu gjalda skal vera skrifleg og vel rökstudd og er bæjarstjórn heimilt að breyta gjalddögu með tilliti til réttmæti framsettra athugasemda.

## 5. gr.

Gjaldskrá þessi, sem er samin og samþykkt af bæjarstjórn Ísafjarðar, er hér með staðfest samkvæmt 18. gr. laga nr. 81/1988 um hollustuhætti og heilbrigðiseftirlit, með síðari breytingum, til þess að öðlast gildi þegar í stað. Frá sama tíma fellur úr gildi gjaldskrá fyrir sorphirðu á Ísafirði nr. 37/1997.

*Umhverfissráðuneytinu, 9. janúar 1998.*

F. h. r.

**Magnús Jóhannesson.***Sigurbjörg Sæmundsdóttir.***GJALDSKRÁ****fyrir sorphirðu á Selfossi 1998.**

## 1. gr.

Bæjarstjórn Selfoss er heimilt að leggja á sérstakt sorphirðugjald (sorphreinsi- og sorpeyðingargjald).

## 2. gr.

Gjaldið fyrir árið 1998 er sem hér greinir:

A) Íbúðir, íbúðarhúsnæði kr. 7.000 á íbúð.

Gjaldið skal innheimta með fasteignagjöldum.

B) Fyrirtæki, stofnanir, félög og aðrir sambærilegir lögaðilar.

Gjaldið miðast við magn úrgangs og er samkvæmt eftirfarandi flokkum:

	kr.		kr.
Flokkur 1 .....	9.000	Flokkur 6 .....	134.000
Flokkur 2 .....	19.000	Flokkur 7 .....	175.000
Flokkur 3 .....	27.000	Flokkur 8 .....	220.000
Flokkur 4 .....	56.000	Flokkur 9 .....	263.000
Flokkur 5 .....	89.000	Flokkur 10 .....	310.000

Aðilar sem sjálfir annast flutning á úrgangi sínum á eyðingarstað greiði 50% af gjaldi viðkomandi flokks í gjaldskrá B.

Bæjarstjórn skipar aðilum í flokka eftir magni úrgangs.

Gjalddagi er 1. apríl. Dráttarvextir reiknast 30 dögum eftir gjalddaga.

## 3. gr.

Gjaldskrá þessi, sem er samin og samþykkt af bæjarstjórn Selfoss, staðfestist hér með samkvæmt 18. gr. laga nr. 81/1988 um hollustuhætti og heilbrigðiseftirlit, með síðari breytingum, til þess að öðlast þegar gildi og gilda árið 1998.

Frá sama tíma fellur úr gildi gjaldskrá nr. 130/1996 fyrir sorphirðu á Selfossi.

*Umhverfissráðuneytinu, 9. janúar 1998.*

F. h. r.

**Magnús Jóhannesson.***Sigurbjörg Sæmundsdóttir.*

# REGLUGERÐ

## fyrir Bjargráðasjóð.

### I. KAFLI

#### Sjóðurinn og varnarþing hans.

##### 1. gr.

Bjargráðasjóður er sjálfstæð stofnun, sameign ríkisins, sveitarfélaganna og Bændasamtaka Íslands. Eignaraðilar bera ekki ábyrgð á skuldbindingum sjóðsins umfram árleg, óafturkræf framlög sín til hans.

##### 2. gr.

Heimili og varnarþing Bjargráðasjóðs er í Reykjavík.

### II. KAFLI

#### Stjórn Bjargráðasjóðs.

##### 3. gr.

Félagsmálaráðherra skipar fimm manna stjórn Bjargráðasjóðs í lok þess árs sem kosið er til sveitarstjórna. Félagsmálaráðherra skipar formann stjórnar, en Samband íslenskra sveitarfélaga og Bændasamtök Íslands tilnefna hvort um sig tvo fulltrúa í stjórnina. Vararmenn eru jafnmargir og valdir af sömu aðilum. Sé einhver stjórnarmanna forfallaður tekur varamaður hans sæti í stjórninni.

##### 4. gr.

Stjórn Bjargráðasjóðs hefur á hendi stjórn sjóðsins og tekur ákvarðanir um afgreiðslu umsókna og styrkveitingar úr báðum deildum hans.

##### 5. gr.

Stjórn Bjargráðasjóðs ræður framkvæmdastjóra og annað starfslíð sjóðsins og ákveður kaup þess og kjör í samræmi við launakerfi opinberra starfsmanna.

Stjórn Bjargráðasjóðs er heimilt að semja við Lánasjóð sveitarfélaga, Samband íslenskra sveitarfélaga eða aðra stofnun sem henta þykir um sameiginlega framkvæmdastjórn, skrifstofuhald og rekstur sjóðsins. Fer þá um ráðningu og kjör starfsfólks eftir samstarfssamningi þeirra stofnana.

### III. KAFLI

#### Verksvið framkvæmdastjóra.

##### 6. gr.

Framkvæmdastjóri ber í umboði stjórnarinnar ábyrgð á fjárreiðum, reikningshaldi og uppgjöri sjóðsins og annast það, svo og daglega afgreiðslu á vegum sjóðsins ásamt öðru starfslíði hans.

##### 7. gr.

Framkvæmdastjóri kemur fram sem fyrirsvarsaður sjóðsins. Framkvæmdastjóri boðar stjórnarfundir og undirbýr mál fyrir fundi.

Framkvæmdastjóri getur í samráði við stjórn sjóðsins falið öðru starfsfólki verkefni, meðal annars skv. 1. mgr. greinar þessarar, með erindisbréfi.



#### IV. KAFLI Tekjur sjóðsins og skipulag.

##### 8. gr.

Árlegar tekjur Bjargráðasjóðs eru:

- a. Framlög sveitarfélaga, sem nema skulu 85,28 kr. fyrir hvern íbúa sveitarfélags miðað við 1. desember undanfarið ár. Fjárhæð þessi er miðuð við framfærsluvísitölu 172,1 stig frá 1. janúar 1995 og skal síðan breytast árlega miðað við vísitölu neysluverðs 1. janúar ár hvert.
- b. Tekjur af búnaðargjaldi skv. 6. gr. laga um búnaðargjald nr. 84/1997 og viðauka með þeim lögum.
- c. Framlag ríkissjóðs allt að 80 millj. kr. á ári eftir því sem nánar er kveðið á um í fjárlögum.
- d. Vextir af fé sjóðsins.

##### 9. gr.

Bjargráðasjóður starfar í tveimur aðgreindum deildum er nefnast almenn deild og búnaðardeild. Tekjur sjóðsins skiptast þannig á milli deilda:

- a. Í almennu deild sjóðsins renna 75% af framlögum sveitarfélaga og jafnhá fjárhæð af framlagi ríkissjóðs, svo og vaxtatekjur sjóðsins.
- b. Í búnaðardeild renna allar tekjur af búnaðargjaldi, 25% af framlögum sveitarfélaga og sá hluti af framlagi ríkissjóðs sem ekki rennur til almennu deildar sjóðsins.

##### 10. gr.

Framlög sveitarfélaga skulu greidd til Bjargráðasjóðs fyrir 1. desember ár hvert.

Framlög sveitarfélaganna innheimtir félagsmálaráðuneytið með því að draga þau frá úthlutun til þeirra úr Jöfnunarsjóði sveitarfélaga. Bjargráðasjóður annast innheimtu hjá þeim sveitarfélögum sem ekki fá greiðslur úr Jöfnunarsjóði.

Framlag ríkissjóðs greiðist með jöfnum mánaðarlegum greiðslum.

Fjármálaráðherra stendur skil á hlut Bjargráðasjóðs í búnaðargjaldi í samræmi við 6. gr. laga um búnaðargjald nr. 84/1997.

##### 11. gr.

Bókhaldi almennu deildar og búnaðardeildar Bjargráðasjóðs skal halda aðgreindu. Rekstrarkostnaður sjóðsins greiðist úr almennu deild hans.

#### V. KAFLI Fjárhagsaðstoð.

##### 12. gr.

Hlutverk almennu deildar sjóðsins er að veita einstaklingum, félögum og sveitarfélögum fjárhagsaðstoð til að bæta meiri háttar bein tjón af völdum náttúruhamfara, sbr. eftirfarandi:

- a. Á gjaldskyldum fasteignum samkvæmt skilgreiningu laga um tekjustofna sveitarfélaga, sbr. lög um Fasteignamat ríkisins, landsvæðum, götum og gangstéttum sveitarfélaga og girðingum, túnum og rafmagnslínum er tengjast landbúnaði.
- b. Á vélum, tækjum, heyi og áhöldum sem notuð eru við landbúnaðarframleiðslu og/eða við starfsemi sveitarfélaga.
- c. Á grasuppskeru hefðbundinna nytjatúna og vegna grasbrests af völdum óvenjulegra kulda, þurrka, óþurrka og kals.

Ekki verður veitt fjárhagsaðstoð vegna tjóna á stærri mannvirkjum, svo sem orku- og hafnamannvirkjum, sjóvarnagörðum, fiskeldismannvirkjum og skipasmíðastöðvum.

## 13. gr.

Hlutverk búnaðardeildar er að bæta meiri háttar tjón hjá einstaklingum og félögum vegna sjúkdóma, óvenjulegs veðurfars og slysa.

Eftirfarandi er bætt úr búnaðardeild sjóðsins:

- a. Tjón á búfé og afurðum búfjár.
- b. Uppskerutjón á garðávöxtum.

Stjórn sjóðsins er ennfremur heimilt að styrkja fyrirbyggjandi aðgerðir til að koma í veg fyrir tjón sem Bjargráðasjóði ber að bæta. Hámark fyrirbyggjandi styrkja er 10% af ráðstöfunarfé hvers árs.

## 14. gr.

Ekki verður veitt fjárhagsaðstoð vegna tjóns ef ásetningi eða gáleysi eiganda eða umsjónarmanns verður um kennt, eðlilegar varnir ekki við hafðar og ef staðsetning hluta er óeðlileg með tilliti til tjónahættu.

Ekki eru bætt tjón sem njóta almennrar tryggingaverndar eða almennt er tryggt fyrir innan búgreinar eða hægt er að fá bætt með öðrum hætti, sbr. ákvæði laga um Viðlaga-tryggingu Íslands.

## 15. gr.

Fjárhagsaðstoð beggja deilda sjóðsins er eingöngu fólgin í veitingu styrkja sem stjórn sjóðsins ákveður hverju sinni í samræmi við fjárhag og stöðu sjóðsins.

Stjórn sjóðsins leggur mat á styrkhæfni tjóna, ákveður styrkhlutfall og eigin áhættu tjónþola í tjóni.

Styrkhlutfall og eigin áhættu er stjórn sjóðsins heimilt að ákveða mismunandi miðað við hvert tjónatímabil eða einstakt tjón eftir búgreinum og tegundum eigna og taka í því efni meðal annars mið af framlögum einstakra búgreina í sjóðinn, tekjuskiptingu sjóðsins og rekstraráhættu hverrar búgreinar.

Stjórn sjóðsins er heimilt að setja sér nánari vinnureglur um veitingu styrkja samkvæmt þessari grein.

## 16. gr.

Forsenda styrkveitinga úr búnaðardeild sjóðsins er að skil hafi verið gerð á búnaðargjaldi í samræmi við lög um búnaðargjald.

## 17. gr.

Stjórn Bjargráðasjóðs er heimilt að lána fé á milli deilda sjóðsins án vaxta, ef fé annarrar hvorrar deildar sjóðsins hrekkur eigi til að veita þá aðstoð sem nauðsyn krefur samkvæmt lögnum og að mati stjórnarinnar.

## 18. gr.

Stjórn Bjargráðasjóðs getur, ef um er að tefla almenn bótaskyld tjón í einu byggðarlagi eða fleirum, skipað nefnd til þess að rannsaka tjónin og gera tillögur til stjórnarinnar um aðstoð vegna þeirra. Kostnaður vegna slíkra nefndarstarfa greiðist úr þeirri deild sjóðsins sem veitir aðstoð vegna tjónanna.

## VI. KAFLI

## Umsóknir.

## 19. gr.

Umsókn um aðstoð úr Bjargráðasjóði skal hafa borist sjóðnum innan eins árs frá því að tjón varð. Umsókn skal vera skrifleg og á eyðublaði frá sjóðnum þegar það á við.

Umsókn skulu fylgja svo glöggar skýrslur sem unnt er um tjónið. Jafnframt skulu fylgja umsókninni vottorð eftir því sem við á, svo sem héraðsráðunautar, dýralæknis, dómkvaddra matsmanna, oddvita eða hreppstjóra. Stjórn Bjargráðasjóðs getur krafist fyllri

gagna frá umsækjanda eða öðrum þeim aðilum sem slíkar upplýsingar geta veitt ef ástæða þykir til.

Stjórn Bjargráðasjóðs getur frestað afgreiðslu eða synjað umsóknum um aðstoð ef ekki eru lögð fram þau gögn sem stjórnin krefst eða hún telur tjón ekki nægilega upplýst.

#### 20. gr.

Umsóknir um bætur úr almennu deild sjóðsins skulu að jafnaði afgreiddar tvisvar á ári.

Umsóknir um bætur úr búnaðardeild sjóðsins skulu afgreiddar eigi sjaldnar en þrisvar á ári.

Tjónabætur úr báðum deildum sjóðsins skulu að jafnaði taka mið af árlegu ráðstöfunarfé þeirra á því ári sem umsókn berst.

Stjórn Bjargráðasjóðs er heimilt ef ástæða þykir til að víkja frá framangreindum viðmiðunum við sérstakar og óvenjulegar aðstæður, til dæmis að safna saman umsóknum til að meta heildartjón eða flýta afgreiðslu umsókna sem að mati stjórnarinnar þola ekki bið.

### VII. KAFLI

#### Eigið fé sjóðsins.

##### 21. gr.

Fé Bjargráðasjóðs, sem ekki hefur verið ráðstafað samkvæmt reglugerð þessari, skal ávaxtað með sem tryggustum og hagkvæmustum hætti samkvæmt nánari ákvörðun stjórnarinnar.

##### 22. gr.

Eigið fé Bjargráðasjóðs skal standa óskert svo sem kostur er. Vaxtatekjur án verðbóta skulu taldar til ráðstöfunartekna sjóðsins á ári hverju.

##### 23. gr.

Við sérstakar og óvenjulegar aðstæður er stjórn sjóðsins heimilt að nota hluta af eigin fé sjóðsins til styrkveitinga.

Eigið fé almennu deildar sjóðsins má þó aldrei verða minna en þrefalt framlag sveitarfélaganna til deildarinnar (75% framlagsins) miðað við næsta almanaksár á undan.

Eigið fé búnaðardeildarinnar má á sama hátt ekki verða minna en sem nemur eins árs framlagi til sjóðsins af veltu búvöru og tengdrar þjónustu hjá búvöruframleiðendum, sbr. lög um búnaðargjald nr. 84/1997, miðað við næsta almanaksár á undan.

### VIII. KAFLI

#### Ársreikningar og endurskoðun.

##### 24. gr.

Ársreikningar sjóðsins skulu fullgerðir fyrir febrúarlok ár hvert. Stjórn sjóðsins felur löggiltum endurskoðanda að endurskoða reikninga sjóðsins og skal endurskoðun að jafnaði lokið fyrir 30. apríl ár hvert.

Að endurskoðun lokinni skal birta reikninga sjóðsins í B-deild Stjórnartíðinda.

## IX. KAFLI

## Gildistaka.

25. gr.

Reglugerð þessi sem samin er af stjórn Bjargráðasjóðs og staðfestist hér með samkvæmt 15. gr. laga um Bjargráðasjóð nr. 146/1995, sbr. lög nr. 126/1997, til þess að öðlast þegar gildi. Jafnframt er úr gildi felld reglugerð fyrir Bjargráðasjóð nr. 122/1994.

*Félagsmálaráðuneytinu, 12. janúar 1998.*

**Páll Pétursson.**

*Húnbogi Þorsteinsson.*

9. janúar 1998

Nr. 31

## GJALDSKRÁ

## Rafmagnsveitu Reykjavíkur.

B - HLUTI

## Raforkugjöld og önnur gjöld.

1. gr.

*Almennt.*

Gjaldskrá þessi gildir fyrir orkuveitusvæði Rafmagnsveitu Reykjavíkur.

Gjaldskráin tekur til afhendingar og sölu rafmagns á lágspennu. Heimilt er með samþykki borgarráðs að selja rafmagn á háspennu samkvæmt sérstökum samningi.

Gjaldskráin skiptist í tvo hluta:

A-hluti gjaldskrár fjallar um almenna skilmála um orkuafhendingu á orkuveitusvæði Rafmagnsveitunnar. Í þessum hluta er skilgreining á raforkutöxtum, heimtaugagjöldum, mælaleigu, tengigjaldi, álestrargjaldi, innheimtugjaldi auk annarra ákvæða.

B-hluti gjaldskrár sýnir gildandi raforkuverð og önnur gjöld á hverjum tíma.

Virðisaukaskattur bætist við öll gjöld samkvæmt gjaldskrá þessari miðað við gildandi reglur um virðisaukaskatt á hverjum tíma.

*Skammstafanir*

<i>Tákn</i>	<i>Eining</i>	<i>Skýring</i>
A	amper	straumur
kW	kílóvatt	afl
kWh	kílóvattstund	orka

*Skilgreiningar*

Notandi:	viðskiptamaður, sem kaupir orku um einn mæli (eina veitu).
Orkukaupandi:	viðskiptamaður, sem kaupir orku um einn eða fleiri mæla (veitur).
Veita:	rafkerfi notanda með einn mæli.
Ársnotkun:	fjöldi kWh sem notaðar eru á einu ári (365 dögum).
Afltoppur:	mesta mælda afl (kW) yfir árið.

2. gr.

*Raforkugjöld.*2.1 *Almenn orkunotkun.*

Almenn orkunotkun minni en 200.000 kWh á ári. Sjá nánari skilgreiningu í A-hluta gjaldskrár.

A.1. Almenn notkun:			
Fast gjald .....		2.540,00	kr/ár
Orkugjald .....		5,87	kr/kWh
A.4 Sumarhúsanotkun:			
Fast gjald .....		9.780,00	kr/ár
Orkugjald .....		3,18	kr/kWh
2.2 <i>Afl- og orkunotkun.</i>			
Almenn orkunotkun, sem er 200.000 kWh á ári og yfir. Út lýsing.			
Sjá nánari skilgreiningu í A-hluta gjaldskrár.			
B.1 Afl- og orkumæling:			
Fast gjald .....		43.800,00	kr/ár
Aflgjald .....		7.420,00	kr/kWh/ár
Vetrarorkugjald .....		3,66	kr/kWh
Sumarorkugjald .....		1,69	kr/kWh
B.2 Út lýsing			
Aflgjald .....		20.300,00	kr/kWh/ár
Viðhaldsgjald .....		21.400,00	kr/kWh/ár
2.3 <i>Rofin orkunotkun.</i>			
Rofin orkuafhending. Sjá nánari skilgreiningu í A-hluta gjaldskrár.			
R.1 Rofin orkunotkun minni en 200.000 kWh á ári:			
Fast gjald .....		7.280,00	kr/ár
Orkugjald með rofi í nóv.-febr. ....		2,81	kr/kWh
Orkugjald með rofi í des.-jan. ....		3,05	kr/kWh
R.2 Rofin orkunotkun 200.000 kWh á ári og yfir:			
Fast gjald .....		7.280,00	kr/ár
Vetrarorkugjald með rofi í nóv.-febr. ....		3,52	kr/kWh
Vetrarorkugjald með rofi í des.-jan. ....		3,98	kr/kWh
Sumarorkugjald .....		1,73	kr/kWh
R.3 Næturokunotkun minni en 200.000 kWh á ári:			
Fast gjald .....		7.280,00	kr/ár
Orkugjald .....		2,30	kr/kWh
R.4 Næturokunotkun 200.000 kWh á ári og yfir:			
Fast gjald .....		7.280,00	kr/ár
Vetrarorkugjald .....		2,75	kr/kWh
Sumarorkugjald .....		1,41	kr/kWh

## 3. gr.

*Önnur gjöld*3.1 *Heimtaugargjöld.*

Málstraumur heimtaugar miðast við stærð stofnvara húsveitu. Sjá nánari skilgreiningu í A-hluta gjaldskrár.

H.1 *Aðalheimtaugar*

Málstraumur	Heimtaugagjöld kr.	Málstraumur	Heimtaugagjöld kr.
63 A 1-fasa	56.000	630 A 3-fasa	620.000
63 A 3-fasa	62.000	710 A 3-fasa	701.000
100 A 3-fasa	99.200	1200 A 3-fasa	1.180.000
200 A 3-fasa	196.000	1800 A 3-fasa	1.780.000
315 A 3-fasa	309.000	2400 A 3-fasa	2.370.000
400 A 3-fasa	400.000		

H.2 *Bráðabirgðaheimtaugar*

Málstraumur	Stofngjald Jarðstrengur kr/m	Lengdargjald Loftlína kr/stólpi
63 A 1-fasa	11.200	1.660
63 A 3-fasa	15.500	1.660
100 A 3-fasa	16.600	2.170
200 A 3-fasa	62.500	2.170

*H.3 Sumarhúsaheimtaugar*

Málstrumur	Heimtaugagjöld kr.
35 A 1-fasa	193.000
35 A 3-fasa	213.000

*3.2 Mælaleiga.*

Mælaleiga er innifalin í raforkuverðum skv. töxtum. Sjá nánari skilgreiningu í A-hluta gjaldskrár. Fyrir mælitæki til annarra nota er ársleiga sem hér segir:

	kr.
M.1 Orkumælir, einfasa .....	784
M.2 Orkumælir, þrífasa .....	3.100
M.3 Orkumælir, þrífasa með straumspennum .....	5.240
M.4 Aflmælir .....	5.240
M.5 Aflmælir með straumspennum .....	7.840
M.6 Tvígjaldsorkumælir .....	5.040
M.7 Tvígjaldsorkumælir með straumspennum .....	7.700
M.8 Fjarstýriliði .....	3.480
M.9 Púlsmagnari .....	5.240

*3.3 Tengigjald.*

Tengigjald vegna skammtímanotkunar .....	5.510
Álag vegna tenginga utan dagvinnutíma 55%.	

*3.4 Álestrargjald.*

Gjald vegna aukaálestrar hjá notanda .....	1.100
--	-------

*3.5 Innheimtugjald.*

Innheimtugjald vegna vanskila notanda .....	837
Gjald vegna stöðvunar orkuafhendingar .....	1.260

Gjaldskrá þessi (B-HLUTI: Raforkugjöld og önnur gjöld) staðfestist hér með samkvæmt vatnalögum nr. 15/1923 og orkulögum nr. 58/1967, sbr. reglugerð Rafmagnsveitu Reykjavíkur nr. 451/1977, með síðari breytingum, til að öðlast gildi 1. janúar 1998 og birtist til eftirbreytni öllum sem hlut eiga að máli. Jafnframt er úr gildi felld eldri gjaldskrá sama efnis nr. 383 10. júní 1997 með áorðnum breytingum.

*Iðnaðarráðuneytinu, 9. janúar 1998.*

F. h. r.

**Jón Ingimarsson.**

*Steinunn Bjarmann.*

## GJALDSKRÁ

### Bæjarveitna Vestmannaeyja fyrir raforku.

#### I. RAFORKA.

Bæjarveitur Vestmannaeyja selja rafmagn á þann hátt og við því verði sem hér segir:

#### A. Almenn notkun.

A1. Öll almenn notkun, svo sem heimilisnotkun, lýsing, smávélanotkun og öll önnur notkun ótalin annars staðar.

Orkugjald	6,51 kr/kWh
Fastagjald	2.333,00 kr/a

**C. Afl- og orkumæling.**

C2. Um kW/kWh - mæli, enda sé málaun tækja yfir 40 kW.

Aflgjald	11.172,00 kr/kW/a
Orkugjald	2,52 kr/kWh
Mælaleiga samkvæmt gjaldskrá.	

Aflgjaldið miðast við mesta 15 mín. meðalálag ársins. Á tímabilinu 16. maí - 15. september er heimilt að leyfa kaupendum að auka aflúttekt sína um allt að 20% án þess að aflgjald hækki.

Ofangreindur taxti fylgir kaupverði Bæjarveitna Vestmannaeyja á rafmagni, þannig að álagning bæjarveitna sé samkvæmt ákvörðun hverju sinni.

Orkugjald miðast við að meðalfasviksstuðull hvers mánaðar hjá kaupanda sé eigi lægri en 0,85. Falli meðalfasviksstuðull niður fyrir þetta gildi skal orkugjald umrædds mánaðar hækka um 2% fyrir hvert hundraðshlutastig eða meirihluta úr stigi, sem meðalfasviksstuðull mánaðarins er lægri en 0,85.

**D. Hitun.**

D1. Til hitunar á íbúðarhúsnæði.

Orkugjald	3,64 kr/kWh
Fastagjald	3.466,00 kr/a

Iðnaðarráðuneytið ákveður upphæð niðurgreiðslna vegna hitunar íbúðarhúsnæðis með raforku og rafkyntum hitaveitum og setur nánari reglur þar um.

D4. Til hitunar.

Orkugjald	3,57 kr/kWh
Fastagjald	3.466,00 kr/a

Skilyrði fyrir raforkusölu til hitunar eru: Að vélaafl, spennar og götulínur þoli álagið, að dómi veitustjóra. Búnaði öllum sé hagað skv. fyrirmælum veitustjóra, en kostaður af notanda. Að lagðar séu fram niðurstöður útreikninga um mesta samtímaafli og ársorkuþörf þess húsrýmis sem hita skal.

**F. Önnur raforkunotkun.**

F2. Vinnuljós.

Orkugjald	6,51 kr/kWh
Fastagjald	2.333,00 kr/a

Til vinnuljósa, vinnuvéla og annarrar notkunar við mannvirkjagerð, svo og breytingar á eldri mannvirkjum.

F5. Gatnalýsing.

Aflgjald	20.210,00 kr/kW/a
----------	-------------------

Af uppsettu afli til götu- og hafnarlýsingar. Gjald þetta miðast við taxa C2 og 3600 h. nýtingartíma á ári. Leggi bæjarveitur til búnað til lýsingarinnar og sjái um viðhald hans, greiði notandi aðrar kr. 20.210,00 kW/a fyrir þá þjónustu.

**II. MÆLALEIGA.**

Bæjarveitur leigja mælitæki við því verði sem hér segir:	kr/a
1. Einfasa kWh-mælir	451,00
2. Þrífasa kWh-mælir	1.710,00
3. Þrífasa kWh-mælir með straumspennumæli	2.889,00
4. Þrífasa kW/kWh-mælir	2.889,00
5. Þrífasa kW/kWh-mælir með straumspennumæli	4.599,00

Af öðrum mælitækjum, en þeim sem hér eru nefnd, skal ársleiga vera sem næst 20% af verði mælitækjanna.

### III. HEIMTAUGAGJÖLD.

Heimtaugargjald skal greitt fyrir hverja heimtaug, er tengir húsveitu við veitukerfi Bæjarveitna Vestmannaeyja. Heimtaugargjald skal greitt við umsókn.

Heimtaugar greinast í aðalheimtaugar fyrir fullgerðar húsveitur og bráðabirgðaheimtaugar fyrir byggingarstaði.

#### Aðalheimtaugar.

Heimtaugagjöld fyrir aðalheimtaugar skulu greidd samkvæmt eftirfarandi töflu:

Málstraumur:	Stofngjald:	Lengdargjald (1):
Málraun	kr.	kr/m
63 A einfasa	51.265,00	1.576,00
63 A þrífasa	56.240,00	1.576,00
100 A þrífasa	89.228,00	1.929,00
200 A þrífasa	184.512,00	2.318,00
315 A þrífasa	278.498,00	Skv. kostnaði
400 A þrífasa	351.719,00	-
710 A þrífasa	638.652,00	-
1200 A þrífasa	1.083.168,00	-

#### Bráðabirgðaheimtaugar.

Heimtaugagjöld fyrir bráðabirgðaheimtaugar skulu greidd samkvæmt eftirfarandi töflu:

Málstraumur:	Stofngjald:	Lengdargjald (1) (2)
		Jarðstrengur (kr/m)
63 A einfasa	10.040,00	1.576,00
63 A þrífasa	13.973,00	1.576,00
100 A þrífasa	14.834,00	1.929,00

A merkir málstraum stofnvara í amper, kVA merkir málraun spennis í kílóvoltamper, þegar um sérstaka spennistöð er að ræða.

(1) Lengd heimtaugar reiknast 2 m inn fyrir húsvegg á þeim stað, sem bæjarveitur hafa samþykkt. Eigandi húseignar láti ganga frá röri til ídráttar á heimtaug, sé tengistaður heimtaugarinnar ekki á útvegg.

(2) Lengdargjald skal greitt fyrir hvern metra umfram 5 m innan lóðarmarka í jarðstrengsheimtaug og fyrir hvern stólpa innan lóðarmarka í loftlínuheimtaug.

Séu aðstæður óvenjulegar að því er snertir fjarlægð húsveitu frá veitukerfi eða fyrirhugaða raforkunotkun húsveitunnar, skal heimtaugargjald ákveðast samkvæmt sérstökum samningi hverju sinni. Sé nauðsynlegt að setja upp spennistöð vegna tiltekinnar húsveitu og hún að mestu leyti notuð í þágu þeirrar húsveitu, skal eiganda veitunnar skylt að leggja til húsnaði eða lóð undir stöðina bæjarveitunum að kostnaðarlausu, og skal hann í öllu hlíta skilmálum bæjarveitna um stærð lóðarinnar og staðsetningu stöðvarinnar.

Þegar húsnaði er lagt til skal það fullnægja settum skilyrðum um gerð spennistöðvarhúsa. Eðlilegur kostnaður notanda við gerð húsnaðis fyrir spennistöðina greiðist af bæjarveitunum (í leiguformi t.d. fyrir lengri tíma) og kemur þannig til frádráttar heimtaugargjaldi. Þegar aðalheimtaug er að ósk notanda breytt úr loftlínuheimtaug í jarðstrengsheimtaug svo og þegar heimtaug er stækkuð, skal greiða fullt heimtaugargjald fyrir hina nýju heimtaug, að frádregnu hálfu gjaldi hinnar fyrri heimtaugar, hvort tveggja miðað við gildandi gjaldskrá þegar breytingin fer fram.



## IV. OPNUNARGJÖLD.

1. Hafi gjald samkvæmt gjaldskrá ekki verið greitt, þannig að beita þurfi reglugerðar-ákvæðum um lokun, skal greiða fyrir enduropnun kr. 1.248,00.
2. Ef fundin eru óleyfileg eða of stór vör, skal veitunni tafarlaust lokað og verður hún eigi opnuð fyrr en notandi hefur greitt gjald kr. 1.248,00 á skrifstofu bæjarveitna.
3. Fyrir uppsetningu á viðbótarmælitækjum, breytingar á mælingu, svo og aðra þjónustu, sem bæjarveitur veita, að ósk notanda, skal greiða gjald kr. 1.248,00.
4. Fyrir þá þjónustu bæjarveitna sem veitt er utan venjubundins vinnutíma skal notandi aldrei greiða lægra gjald en sem samsvarar þreföldu gjaldi skv. 3. lið þessa kafla. Vari þjónustan lengur en 3 klst. skal greiða aukalega fyrir hverja klst. er samsvarar yfirvinnukaupi viðkomandi starfsmanna með launatengdum gjöldum.

## V. ÝMIS ÁKVÆÐI.

1. Bæjarstjórn er heimilt að hækka eða lækka gjöld þau sem ákveðin eru í I., II. og III. kafla þessarar gjaldskrár, um allt að 20%, enda sé breytingin staðfest af iðnaðar-ráðuneytinu áður en til hennar kemur.
2. Gjaldskrá þessi er miðuð við raforkukaup samkvæmt samningi við Rafmagnsveitur ríkisins. Stöðvist flutningur raforku frá landi í samfleytt einn mánuð eða lengri tíma, hækkar rafmagnsverðið frá gildandi gjaldskráum um allt að 50% fyrir jafnlangan tíma.
3. Heimilt er, með samþykkt stjórnar veitunnar, að selja rafmagn samkvæmt sérstökum samningi.
4. Heimilt er að takmarka eða stöðva notkun tækja, sem valdið geta truflunum á veitukerfinu og/eða óþægindum hjá öðrum notendum.
5. Þegar um sérstakar aðstæður er að ræða, svo sem tímabundna notkun mikils afls eða lágan ársnýtingartíma, geta Bæjarveitur Vestmannaeyja takmarkað val notenda við ákveðna gjaldskrárliði, eða gert sérstaka samninga um skilyrði fyrir tengingu.
6. Virðisaukaskattur leggst á gjöldin samkvæmt gildandi lögum og reglum hverju sinni.

Gjaldskrá þessi staðfestist hér með samkvæmt vatnalögum nr. 15, 20. júní 1923 og orkulögum nr. 58, 29. apríl 1967 til að öðlast gildi 5. janúar 1998 og birtist til eftirbreytni öllum sem hlut eiga að máli. Jafnframt er úr gildi felld eldri gjaldskrá sama efnis nr. 397 25. júní 1997.

*Iðnaðarráðuneytinu, 12. janúar 1998.*

F. h. r.

**Jón Ingimarsson.**

*Steinunn Bjarman.*

## AUGLÝSING

**um staðfestingu félagsmálaráðuneytisins á sameiningu Egilsstaðabæjar, Eiðahrepps, Hjaltastaðahrepps, Skriðdalshrepps og Vallahrepps.**

Með vísan til 112. gr. sveitarstjórnarlaga nr. 8/1986 tilkynnir ráðuneytið að það hefur hinn 9. janúar 1998 staðfest sameiningu Egilsstaðabæjar, Eiðahrepps, Hjaltastaðahrepps, Skriðdalshrepps og Vallahrepps í eitt sveitarfélag.

Jafnframt hefur eftirfarandi verið ákveðið:

Eignir, skuldir, réttindi og skyldur sem tilheyra þessum fimm sveitarfélögum skulu falla til hins nýja sveitarfélags.

Kosning sveitarstjórnar hins nýja sveitarfélags skal fara fram sama dag og reglulegar sveitarstjórnarkosningar, þ.e. laugardaginn 23. maí 1998, sbr. 13. gr. sveitarstjórnarlaga.

Kosning skal vera bundin hlutfallskosning, sbr. 1. mgr. 15. gr. sveitarstjórnarlaga.

Kjósa skal níu fulltrúa í sveitarstjórn hins nýja sveitarfélags, sbr. 1. mgr. 11. gr. sveitarstjórnarlaga.

Kjörstjórnir þær sem kosnar voru í upphafi yfirstandandi kjörtímabils samkvæmt 23. gr. sveitarstjórnarlaga skulu vera undirkjörstjórnir við kosningarnar. Sveitarstjórnirnar skulu koma sér saman um kosningu 3ja aðalmanna og jafnmargra til vara í yfirkjörstjórn og verði ráðuneytinu tilkynnt um kosninguna að henni lokinni.

Formleg sameining þessara sveitarfélaga skal taka gildi 7. júní 1998.

Nafn hins nýja sveitarfélags verður auglýst sérstaklega.

*Félagsmálaráðuneytinu, 9. janúar 1998.*

**Páll Pétursson.**

*Sesselja Árnadóttir.*

## AUGLÝSING

### um staðfestingu félagsmálaráðuneytisins á sameiningu Grafningshrepps og Grímsneshrepps.

Með vísan til 112. gr. sveitarstjórnarlaga nr. 8/1986 tilkynnir ráðuneytið að það hefur hinn 9. janúar 1998 staðfest sameiningu Grafningshrepps og Grímsneshrepps í eitt sveitarfélag.

Jafnframt hefur eftirfarandi verið ákveðið:

Eignir, skuldir, réttindi og skyldur sem tilheyra þessum tveimur sveitarfélögum skulu falla til hins nýja sveitarfélags.

Kosning sveitarstjórnar hins nýja sveitarfélags skal fara fram sama dag og reglulegar sveitarstjórnarkosningar, þ.e. laugardaginn 23. maí 1998, sbr. 13. gr. sveitarstjórnarlaga.

Kosningin skal vera bundin hlutfallskosning, sbr. 1. mgr. 15. gr. sveitarstjórnarlaga.

Kjósa skal fimm fulltrúa í sveitarstjórn hins nýja sveitarfélags, sbr. 1. mgr. 11. gr. sveitarstjórnarlaga.

Kjörstjórnir þær sem kosnar voru í upphafi yfirstandandi kjörtímabils samkvæmt 23. gr. sveitarstjórnarlaga skulu vera undirkjörstjórnir við kosningarnar. Sveitarstjórnirnar skulu koma sér saman um kosningu 3ja aðalmanna og jafnmargra til vara í yfirkjörstjórn og verði ráðuneytinu tilkynnt um kosninguna að henni lokinni.

Formleg sameining þessara sveitarfélaga skal taka gildi 1. júní 1998.

Skoðanakönnun skal fara fram um nafn hins nýja sveitarfélags og skal nafnið ákveðið á grundvelli hennar. Nafn hins nýja sveitarfélags verður auglýst sérstaklega.

*Félagsmálaráðuneytinu, 12. janúar 1998.*

**Páll Pétursson.**

*Sesselja Árnadóttir.*

# GJALDSKRÁ

## Bæjarveitna Vestmannaeyja fyrir heitt vatn.

### I. KAFLI

#### 1. gr.

Bæjarveitur Vestmannaeyja selja afnot af heitu vatni úr veitukerfum sínum eftir þeim reglum, sem settar eru í gjaldskrá þessari.

#### 2. gr.

Bæjarveitur Vestmannaeyja láta hverju húsi, sem er í sambandi við dreifikerfi þeirra, í té vatnsmagn sem ætla má að nægi til fullrar hitunar á húsinu, enda fullnægi hitakerfi hússins skilyrðum, sem sett eru í reglugerð fyrir Bæjarveitur Vestmannaeyja, og hitafletir séu næginlega stórir að dómi bæjarveitna.

### II. KAFLI

#### 3. gr.

Fyrir afnot af heita vatninu skal greiða samkvæmt vatnsmæli:

kr./m<sup>3</sup>

Heimili 69,40

Önnur notkun 106,46

Heimilt er að áætla vatnsnotkunina með hliðsjón af hitaþörf hússins, þar til vatnsmælir hefur verið settur upp, og ef vatnsmælir bilar.

#### 4. gr.

Bæjarveitum er heimilt að selja afnot af vatninu á grundvelli orku- og rennismælingar.

Greiðist þá skv. orkumæli:

kr./kWst.

Heimili 1,15

Önnur notkun 1,77

Samkvæmt rennismæli:

kr./m<sup>3</sup>

Heimili 17,35

Önnur notkun 26,63

#### 5. gr.

Þegar afnot af hitaveitunni eru leyfð til annarra nota en húshitunar, er veitunni heimilt að ákveða gjald fyrir slík afnot sérstaklega í hverju tilviki með hliðsjón af gjaldskrá þessari.

#### 6. gr.

Bæjarveitur leigja vatnsmæla og annast viðhald þeirra.

Fastagjald fyrir mæli skal greitt jafnhliða gjaldi fyrir vatnsnotkun og skal vera á ári:

kr.

a) Fyrir mæla allt að 3/4" 8.245,00

b) Fyrir mæla allt að 2" 16.425,00

c) Fyrir mæla allt að 3" 32.929,00

d) Fyrir varmamagnsmæla skal greiða tvöfalt gjald.

## 7. gr.

Gjöld skv. 3. - 6. gr. innheimta Bæjarveitur Vestmannaeyja og er heimilt að krefja þau mánaðarlega.

Gjalddagi á greiðslum fyrir vatnsnotkun og mælaleigu er við framvísun reiknings eða tilkynningar um reikningsupphæð. Greiðslustöðu skal getið á reikningnum eða tilkynningu.

Það eru vanskil ef gjöld eru ekki að fullu greidd á eindaga.

## III. KAFLI

## 8. gr.

Fyrir öll hús sem tengd eru hitaveitunni skal greiða heimæðargjald. Heimæðargjald skal vera sem hér segir fyrir eina heimæð:

Rúmmál húss (m<sup>3</sup>)

(utanmál)

kr.

Allt að 400 118.171,00

400 að 2000 118.171,00

2000 að 6000 269.185,00

6000 að 10000 587.552,00

Meira en 10000 871.882,00

Fyrir 400 m<sup>3</sup> + 94,35 kr/m<sup>3</sup> þar yfir

Fyrir 2000 m<sup>3</sup> + 79,64 kr/m<sup>3</sup> þar yfir

Fyrir 6000 m<sup>3</sup> + 71,02 kr/m<sup>3</sup> þar yfir

Fyrir 10000 m<sup>3</sup> + 61,65 kr/m<sup>3</sup> þar yfir

Heimæðargjöld greiðast ekki af bifreiðageymslum.

## 9. gr.

Ef tengt er við fleiri mæla en einn í sama húsi, skal greiða aukalega fyrir hvern mæli umfram þann fyrsta:

kr.

a) Fyrir mæli allt að 3/4"

17.695,00

b) Fyrir mæli allt að 2"

35.391,00

c) Fyrir mæli allt að 3"

70.931,00

## 10. gr.

Gjöld samkvæmt gjaldskrá þessari eru miðuð við vísitölu byggingarkostnaðar. Bæjarveitunum er heimilt að breyta gjöldum samkvæmt gjaldskránni til samræmis við nefnda vísitölu eins og hún er þegar gjöldin eru greidd.

## 11. gr.

Þegar tengingu heimæðar er lokið er heimæðargjaldið gjaldkræft. Þó er heimilt að veita gjaldfrest ef samið er um það á gjalddaga. Í slíkum samningi skal kveðið á um vexti af eftirstöðvum gjaldsins. Greiðslustaður heimæðagjalda er á skrifstofu Bæjarveitna Vestmannaeyja.

## IV. KAFLI

## 12. gr.

Öll gjöld samkvæmt gjaldskrá þessari má taka fjárnámi á kostnað gjaldanda.

## 13. gr.

Bæjarveitur hafa rétt til að loka aðrennsli heita vatnsins að húsi eða íbúð viðskiptamanns sem vanrækir að greiða gjöld til veitunnar. Heimilt er og að loka vatnsrennsli að húsi sem vangreidd eru af gjöld.

Lokun skal tilkynna með a.m.k. 5 daga fyrirvara. Allan kostnað af lokun og opnun á ný greiðir sá, er vanskilum veldur og er gjaldið 1.371,00 kr. fyrir hvert skipti.

## 14. gr.

Einungis starfsmönnum hitaveitunnar er heimilt að breyta innsigliðum tengihlutum veitunnar.

## 15. gr.

Eftirlitsmaður hitaveitunnar skal hvenær sem er hafa frjálsan aðgang að öllum búnaði, sem er í sambandi við hana.

Húseiganda er skylt að hlíta tafarlaust fyrimælum um viðgerðir á bilunum og sérhverjum ráðstöfunum til varnar gegn misnotkun heita vatnsins.

## 16. gr.

Virðisaukaskattur leggst á gjöldin samkvæmt gildandi lögum og reglum hverju sinni.

Gjaldskrá þessi, sem sett er samkvæmt orkulögum nr. 58 29. apríl 1967, staðfestist hér með til að öðlast gildi við birtingu og birtist til eftirbreytni öllum sem hlut eiga að máli. Jafnframt er úr gildi felld eldri gjaldskrá sama efnis nr. 398 25. júní 1997.

*Iðnaðarráðuneytinu, 12. janúar 1998.*

F. h. r.

**Jón Ingimarsson.**

*Steinunn Bjarman.*

## AUGLÝSING

### um breytingu á gjaldskrá Veitustofnana Hveragerðis, B-hluta.

Samkvæmt orkulögum nr. 58, 29. apríl 1967 hefur ráðuneytið staðfest eftirfarandi breytingu á gjaldskrá Veitustofnana Hveragerðis, B-hluta, til að öðlast gildi 1. febrúar 1998.

Gjaldskrá Veitustofnana Hveragerðis, B-hluti, nr. 266 22. apríl 1997 breytist þannig:

D.2 Garðyrkjulýsing:

Vetrarorkugjald (október-apríl)	3,13 kr/kWh
Sumarorkugjald (maí-september)	1,57 kr/kWh
Fast gjald	36.734,00 kr/ár
Aflgjald	0,00 kr/kWh/ár

Aðrir taxtar standi óbreyttir.

*Iðnaðarráðuneytinu, 15. janúar 1998.*

F. h. r.

**Jón Ingimarsson.**

*Steinunn Bjarman.*

# REGLUGERÐ

## um húsaleigubætur.

### I. KAFLI

#### Fjárhæð og útreikningur húsaleigubóta.

##### 1. gr.

Grunnfjárhæðir húsaleigubóta skal ákvarða þannig, að grunnstofn til útreiknings húsaleigubóta á mánuði skal vera 7.000 kr. fyrir hverja íbúð. Að auki bætast við 4.500 kr. fyrir fyrsta barn, 3.500 kr. fyrir annað og 3.000 kr. fyrir þriðja. Til viðbótar koma 12% þess hluta leigufjárhæðar er liggur á milli 20.000 - 45.000 kr.

Bætur skerðast óháð fjölskyldustærð í hverjum mánuði um 2% af árstekjum umfram 1,5 millj. kr.

Grunnfjárhæðir geta þó aldrei orðið hærri en sem nemur 50% af leigufjárhæð, að hámarki 21.000 kr. á mánuði.

Félagsmálaráðherra tekur, að höfðu samráði við Samband íslenskra sveitarfélaga, fyrir 1. október ár hvert ákvörðun um grunnfjárhæðir bóta fyrir næstkomandi ár, sbr. 3. mgr. 5. gr. laga um húsaleigubætur.

### II. KAFLI

#### Umsókn um húsaleigubætur.

##### 2. gr.

Umsókn um húsaleigubætur skal skilað til viðkomandi sveitarfélags á sérstöku þar til gerðu eyðublaði er félagsmálaráðuneytið hefur útbúið í samráði við Samband íslenskra sveitarfélaga. Eyðublöðin skulu liggja frammi almenningi til afnota, á skrifstofum sveitarfélaga, hjá samtökum leigusala og leigjenda, Húsnæðisstofnun ríkisins og annars staðar þar sem ástæða þykir til.

##### 3. gr.

Sækja þarf um húsaleigubætur fyrir hvert almanaksár og gildir umsóknin til ársloka.

Umsókn um húsaleigubætur skal hafa borist sveitarfélagi eigi síðar en 15 dögum fyrir fyrsta dag útgreiðslumánaðar.

Sé umsókn ófullnægjandi eða henni fylgja ekki nauðsynleg gögn koma bætur ekki til greiðslu í næsta mánuði á eftir, en réttur til bóta miðast hins vegar við umsóknartíma, berist fullnægjandi gögn síðar. Skal þá sveitarfélag gera umsækjanda grein fyrir því sem ábótavant er og honum gefinn kostur á að bæta úr því innan tveggja mánaða. Sinni umsækjandi ekki þeim tilmælum telst umsókn hans fallin niður, sbr. 12. gr. laga um húsaleigubætur.

Ákvörðun um rétt til húsaleigubóta og um bótafjárhæðir skal endurskoða á grundvelli breyttra aðstæðna bótaþega.

Húsaleigubætur greiðast ekki mánaðarlega sé útreiknuð fjárhæð bóta undir 500 kr. Greiðsla þeirra fer fram í desember ár hvert.

## 4. gr.

Umsókn um húsaleigubætur skulu fylgja eftirfarandi gögn, sbr. 11. gr. laga um húsaleigubætur:

1. Frumrit þinglýsts húsaleigusamnings sem gerður er á staðfest eyðublað félagsmálaráðuneytis eða Húsnæðisstofnunar ríkisins og undirritaður af báðum aðilum.
2. Ljósrit af skattframtölum þeirra sem lögheimili eiga í íbúðinni fyrir síðasta ár, staðfest af skattstjóra.
3. Launaseðlar þeirra sömu og getið er í 2. tölul. fyrir þrjá síðustu mánuði og/eða upplýsingar um reiknað endurgjald vegna sjálfstæðrar starfsemi.
4. Staðfesting skóla um nám barna umsækjanda sem eru 20 ára eða eldri og stunda skólanám í sex mánuði eða lengur á árinu.
5. Íbúavottorð Hagstofu Íslands fyrir viðkomandi íbúð, hafi viðkomandi sveitarfélag ekki beinan aðgang að þjóðskrá.

Hafi sveitarfélag beinan aðgang að upplýsingum ríkisskattstjóra varðandi tekjur og eignir umsækjanda, þ.m.t. aðgang að staðgreiðslu, getur það ákveðið að umsækjandi þurfi ekki að leggja fram afrit af skattskýrslu né launaseðlum, sbr. 2. - 3. tölul. 1. mgr., svo framarlega sem sveitarfélaginu er veitt fullt umboð til þess að afla þeirra upplýsinga hjá skattfyrvöldum.

## III. KAFLI

**Skuldajöfnuður og viðmið um eignir.**

## 5. gr.

Um skuldajöfnuð fer skv. 18. gr. laga um húsaleigubætur. Að öðru leyti fer um skuldajöfnuð skv. almennum reglum kröfuréttarins, s.s. um heimild til að skuldajafna húsaleigubótum sem koma eiga til greiðslu á móti ofgreiddum bótum til sama bótaþega.

## 6. gr.

Viðmið um eignir sem lagt skal til grundvallar við ákvörðun um fjárhæðir húsaleigubóta árið 1998, samkvæmt 3. mgr. 9. gr. laga um húsaleigubætur, eru þrjár milljónir króna. Fjárhæð þessi er miðuð við verðlag í desember 1997 og breytist 1. janúar ár hvert í samræmi við breytingar á neysluvísitölu (181,4 stig í desember 1997).

Félagsmálaráðherra lætur reikna út og birtir nýjar fjárhæðir samkvæmt ákvæði þessu.

## IV. KAFLI

**Greiðslur Jöfnunarsjóðs sveitarfélaga.**

## 7. gr.

Greiðslur Jöfnunarsjóðs sveitarfélaga til sveitarfélaga skv. 3. gr. laga um húsaleigubætur skulu fara fram ársfjórðungslega. Greiðslurnar skulu inntar af hendi eigi síðar en 20. apríl, 20. júlí, 20. október og 20. janúar, vegna október- til desembermánaðar, ár hvert að því tilskyldu að fullnægjandi skilagrein hafi borist sjóðnum 15 dögum fyrir hvern tilgreindan greiðsludag.

Berist skilagrein síðar en tilgreint er í 1. mgr. frestast greiðsla fram á næsta tilgreindan greiðsludag. Greiðslur falla niður hafi skilagrein ekki borist innan 6 mánaða frá greiðsludegi viðkomandi tímabils.

## 8. gr.

Sveitarfélög skulu skila upplýsingum til Jöfnunarsjóðs sveitarfélaga á þar til gerðum eyðublöðum Jöfnunarsjóðs, ásamt lista þar sem fram koma nöfn, lögheimili, aðsetur og kennitölur þeirra sem hafa fengið greiddar húsaleigubætur, ásamt upplýsingum um fjárhæðir bóta.

Sveitarfélög skulu jafnframt skila fyrir 1. mars ár hvert áætlun til Jöfnunarsjóðs á þar til gerðum eyðublöðum, um heildargreiðslu húsaleigubóta á árinu, miðað við grunnfjárhæð bóta, sbr. 1. gr.

9. gr.

Greiðslur til sveitarfélaga úr Jöfnunarsjóði sveitarfélaga miðast við grunnfjárhæðir bóta, sbr. 1. gr.

Sveitarfélög skulu leggja út fé til greiðslu húsaleigubóta en Jöfnunarsjóður sveitarfélaga reiknar þeim ársfjórðungslega 50% af grunnfjárhæð greiddra bóta til greiðslu, sbr. þó 3. mgr.

Við hverja ársfjórðungslega greiðslu úr Jöfnunarsjóði sveitarfélaga, sbr. 1. mgr. 7. gr., skal sjóðurinn halda eftir 5% af útreiknaðri greiðslu, sbr. 2. mgr., til þess að mæta því ef heildargreiðslur sveitarfélaga fara fram úr áætlunum þeirra sbr. 2. mgr. 8. gr. Endanlegt uppgjör Jöfnunarsjóðs á greiðslum til sveitarfélaga skal fara fram í janúar ár hvert á grundvelli framlags ríkisins skv. 3. gr. laga um húsaleigubætur.

V. KAFLI

**Málsskot, gildistaka o.fl.**

10. gr.

Leigjandi (umsækjandi um húsaleigubætur) getur skotið ákvörðunum sveitarstjórnar um framkvæmd laga um húsaleigubætur og reglugerðar þessarar til úrskurðarnefndar félagsþjónustu, sbr. 16. gr. laga um húsaleigubætur.

11. gr.

Félagsmálaráðherra skipar til fjögurra ára í senn fimm manna samráðsnefnd sem skal fylgjast með framkvæmd laga um húsaleigubætur og reglugerðar þessarar. Samband íslenskra sveitarfélaga tilnefnir tvo fulltrúa í nefndina og félagsmálaráðherra þrjá, þar af formann nefndarinnar.

12. gr.

Reglugerð þessi, sbr. einkum ákvæði um grunnfjárhæðir í 1. gr. og ákvæði 9. gr., skal endurskoðuð fyrir 1. júlí 1998 í samráði við Samband íslenskra sveitarfélaga og síðan endurskoðuð reglulega með hliðsjón af framkvæmd.

13. gr.

Reglugerð þessi, sem sett er samkvæmt 21. gr., sbr. 5., 9. og 13. gr. laga nr. 138/1997 um húsaleigubætur, öðlast þegar gildi. Jafnframt fellur úr gildi reglugerð nr. 556/1994 um húsaleigubætur.

*Félagsmálaráðuneytinu, 15. janúar 1998.*

**Páll Pétursson.**

*Elín Blöndal.*



# AUGLÝSING

## um verkefni tollstjórans í Reykjavík á sviði innheimtumála.

### 1. gr.

Samkvæmt 5. gr. auglýsingar nr. 69/1969, um staðfestingu forseta Íslands á reglugerð um Stjórnarráð Íslands fer fjármálaráðherra með eftirlit með innheimtumönnum ríkissjóðs. Samkvæmt 1. mgr. 109. gr. laga nr. 75/1981, um tekjuskatt og eignarskatt, með síðari breytingum, eru tollstjórar um allt land innheimtumenn ríkissjóðs, sbr. skiptingu umdæma skv. 11. gr. laga nr. 92/1989, um aðskilnað dómsvalds og umboðsvalds í héraði.

Fjármálaráðherra hefur ákveðið að fela tollstjóranum í Reykjavík eftirlit sem getið er í 1. málslíð 1. mgr. að því leyti sem kveðið er á um í auglýsingu þessari og erindisbréfi tollstjórans í Reykjavík, útgefnu 16. janúar 1997, samkvæmt 1. mgr. 38. gr. laga nr. 70/1996, um réttindi og skyldur starfsmanna ríkisins.

### 2. gr.

Tollstjórinn í Reykjavík skal hafa eftirlit með því að innheimta opinberra gjalda sé í samræmi við almennar reglur og fyrirmæli, þannig að tryggt sé að samræmis gæti í framkvæmd.

Tollstjórinn í Reykjavík skal undirbúa og taka ákvarðanir um samræmdar aðgerðir innheimtumanna um allt land vegna innheimtu opinberra gjalda, þ.m.t. vegna vanskila þessara gjalda. Hann skal tilkynna öðrum innheimtumönnum um hvenær og til hvaða aðgerða skuli grípa og veita þeim nauðsynlegar leiðbeiningar um framkvæmd þeirra.

Tollstjórinn í Reykjavík skal veita öðrum innheimtumönnum leiðbeiningar um innheimtu opinberra gjalda.

### 3. gr.

Tollstjórinn í Reykjavík skal gefa út og birta opinberlega, fyrir hönd innheimtumanna ríkissjóðs, greiðsluáskoranir til greiðenda opinberra gjalda.

### 4. gr.

Tollstjórinn í Reykjavík skal, fyrir hönd fjármálaráðuneytisins, taka ákvörðun um hvort innheimtumenn ríkissjóðs, fyrir hönd ríkissjóðs, bjóði í eignir á nauðungaruppboðum. Við þá ákvörðun skal tollstjóri taka mið af því hvernig hagsmunum ríkissjóðs sé best borgið.

### 5. gr.

Tollstjórinn í Reykjavík skal safna upplýsingum um innheimtuárangur einstakra innheimtuembættu í landinu, samkvæmt nánari reglum sem fjármálaráðherra setur. Slíkar upplýsingar skulu sendar reglulega til innheimtumanna og fjármálaráðuneytisins.

### 6. gr.

Auglýsing þessi öðlast þegar gildi.

*Fjármálaráðuneytinu, 16. janúar 1998.*

**Friðrik Sophusson.**

*Magnús Pétursson.*

# REGLUGERÐ

## um lögreglustjórásáttir.

### 1. gr.

#### *Markmið og gildissvið.*

1. Markmið reglugerðar þessarar er að samræma meðferð mála sem lögreglustjórum er heimilt að ljúka skv. 1. mgr. 115. gr. laga um meðferð opinberra mála nr. 19/1991 ásamt síðari breytingum.

2. Akvæði reglugerðarinnar taka til mála sem heimilt er að ljúka með sektarboði lögreglustjóra og til mála sem lögreglustjóra er heimilt að ljúka með sektargerð sem sakborningur gengst undir með undirritun sinni. Sektarboð og sektargerðir lögreglustjóra teljast til lögreglustjórásátta.

### 2. gr.

#### *Lögregluskýrslur.*

Gera skal lögregluskýrslu um öll brot sem lögregla hefur komist að eða kærð hafa verið til lögreglu. Efni og umfang lögregluskýrslu skal vera í samræmi við eðli brots og alvarleika. Leitast skal við að staðla sem mest lögregluskýrslur vegna algengra minniháttar brota.

### 3. gr.

#### *Heimild til að ljúka málum með lögreglustjórásátt.*

1. Berist lögreglustjóra kæra um brot sem hann hefur ákærvald um samkvæmt lögum um meðferð opinberra mála, er honum heimilt að ljúka því með sektarboði eða sektargerð, enda fari viðurlög við broti ekki fram úr sviptingu ökuréttar allt að einu ári, verðmæti þess sem gera á upptækt ekki fram úr kr. 35.000 eða fjárhæð sektar ekki fram úr kr. 100.000.

2. Þegar mál hefur verið skráð í málaskrá skal lögreglustjóri ákveða hvort því megi ljúka með sektarboði eða sektargerð. Eigi lyktir máls að færast í sakaskrá samkvæmt reglugerð um sakaskrá ríkisins er óheimilt að ljúka því með sektarboði.

3. Lögreglustjóra er heimilt að fela löglærðum fulltrúum sínum að ákvarða sektir skv. 6. og 8. gr. Þá getur lögreglustjóri heimilað lögreglumönnum að ákvarða sektir skv. 6. gr., þ.m.t. skv. 5. mgr. þeirrar greinar.

### 4. gr.

#### *Lögsagnarumdæmi.*

1. Lögreglustjóri í umdæmi þar sem brot var framið, tekur ákvörðun um það hvort sakborningi skuli gefinn kostur á að ljúka máli með sektarboði skv. 6. gr. Hann skal ennfremur fylgja sektarboði eftir með ítrekun ef því er að skipta. Ef máli lýkur ekki með greiðslu sektarboðs og sakborningur á lögheimili eða fastan dvalarstað í öðru umdæmi, skal lögreglustjóri að jafnaði senda málið til lögreglustjóra í því umdæmi til frekari meðferðar. Þó skulu mál vegna brota sem framin eru í umdæmum lögreglustjóranna í Reykjavík, Kópavogi eða Hafnarfirði að jafnaði ekki send á milli þeirra umdæma, ef sakborningur á lögheimili eða fastan dvalarstað í einu þeirra.

2. Mál sem reglugerð þessi tekur til skulu að öðru leyti rekin í umdæmi þar sem sakborningur á lögheimili eða fastan dvalarstað. Ef sakborningur flytur lögheimili eða dvalarstað milli umdæma eftir að málsmeðferð er hafin skal framsenda málið til lögreglustjóra í umdæmi því sem sakborningur hefur flutt til og halda málinu áfram þar.

3. Ef sektarboði er ekki sinnt, skal lögreglustjóri kanna hvort fleiri mál séu til meðferðar í öðrum umdæmum á hendur sama sakborningi. Skulu lögreglustjórar koma sér saman um hvar málin skulu rekin og sker ríkissaksóknari úr ef ágreiningur verður.

5. gr.

*Sektarfjárhæðir og önnur viðurlög.*

1. Um viðurlög vegna brota á umferðarlögum gilda ákvæði reglugerðar um sektir og önnur viðurlög vegna brota á umferðarlögum.

2. Um viðurlög vegna annarra brota sem lögreglustjórar hafa ákærvald um, og heimild skv. 1. mgr. 3. gr. nær til, fer samkvæmt skrá og leiðbeiningum sem ríkissaksóknari lætur lögreglustjórum í té.

6. gr.

*Sektarboð lögreglustjóra.*

1. Ákveði lögreglustjóri að gefa sakborningi kost á að ljúka máli með greiðslu sektar og niðurstaða máls færist ekki í sakaskrá, sendir hann sakborningi, innan mánaðar frá því honum barst kæra, greiðsluseðil með sektarboði. Lögreglustjóri getur þó ávallt ákveðið að máli skuli lokið skv. 8. gr. þótt niðurstaða þess eigi ekki að færast í sakaskrá.

2. Í sektarboði skal koma fram dagsetning sektarboðs, nafn sakbornings, kennitala og heimilisfang, númer máls, stutt lýsing á broti, hvar og hvenær það var framið og þau refsíákvæði sem það varðar við. Greint skal frá því að sakborningur eigi þess kost að ljúka máli með greiðslu tiltekinnar sektar, og sakarkostnaðar ef því er að skipta, innan 30 daga frá dagsetningu greiðsluseðils. Í sektarboði skal tekið fram að greiði sakborningur sektina færist þau málalok ekki í sakaskrá. Þegar um umferðarlagabrot er að ræða skal koma fram í sektarboði hversu mörgum punktum brot varði samkvæmt reglugerð um ökuferilsskrá og punkta-kerfi vegna umferðarlagabrota.

3. Ákveði lögreglustjóri að nýta sér heimild umferðarlaga til að veita afslátt af sektarfjárhæð skal koma fram í sektarboði að veittur sé afsláttur ef sektin ásamt sakarkostnaði greiðist að fullu innan 30 daga frá dagsetningu greiðsluseðils. Afsláttur skal ekki veittur af sakarkostnaði.

4. Ef sakborningur sinnir ekki sektarboði, skal senda honum, innan 10 daga frá lokum frestsins, ítrekun þar sem honum er gefinn 20 daga frestur til að samþykkja sektarboðið með greiðslu. Þá skal koma fram í ítrekunarbréfi að sinni sakborningur ekki sektarboði taki lögreglustjóri ákvörðun um saksókn eftir almennum reglum laga um meðferð opinberra mála.

5. Ef sakborningur, sem vill ljúka máli með greiðslu sektar samkvæmt þessari grein, kemur á skrifstofu lögreglustjóra innan 30 daga frá dagsetningu greiðsluseðils og fer fram á greiðslufrest, skal gefa honum kost á að gangast skriflega undir sektargreiðslu og vara-refsingu með sektargerð skv. 8. gr.

7. gr.

*Greiðsla sektar á vettvangi.*

Lögreglustjóra er heimilt að fela lögreglumönnum að bjóða vegfarendum, sem þeir standa að brotum á umferðarlögum eða reglum settum samkvæmt þeim, svo og brotum á lögreglusamþykktum, að ljúka málum með greiðslu sektar og taka við greiðslu, þ.á m. með kreditkortum. Ákvæði þetta tekur aðeins til mála sem heimilt er að ljúka skv. 6. gr.

## 8. gr.

*Sektargerðir lögreglustjóra.*

1. Ákveði lögreglustjóri að gefa sakborningi kost á að ljúka máli með sektargerð, sendir hann honum, innan mánaðar frá því honum barst kæra, boð um að mæta á skrifstofu lögreglustjóra innan 14 daga frá dagsetningu þess.

2. Í boði skal koma fram dagsetning, nafn sakbornings, kennitala og heimilisfang, númer máls, stutt lýsing á broti, hvar og hvenær það var framið, refsíákvæði sem það varðar við og að sakborningi verði gefinn kostur á að ljúka málinu með sektargerð. Í boði skal að jafnaði tilgreina fjárhæð sektar auk sakarkostnaðar þegar um hann er að ræða, tímalengd sviptingar ökuréttinda og upptöku eigna, ef því er að skipta. Þá skal tilgreina lagagrundvöll vararefsingar og tímalengd varðhalds. Vararefsing ákvarðast samkvæmt ákvæðum almennra hegningarlaga. Taka skal fram hvort niðurstaða máls færist í sakaskrá og ennfremur að mála- lok hafi sama gildi um ítrekunaráhrif og dómur ef því er að skipta. Þegar um umferðarlagabrot er að ræða skal koma fram í boði hversu mörgum punktum brot varði samkvæmt reglugerð um ökuferilsskrá og punktakerfi vegna umferðarlagabrota

3. Ef sakborningur kemur á skrifstofu lögreglustjóra innan 14 daga, játar brot og lýsir sig reiðubúinn til að ljúka máli með þeim hætti sem fram kemur í boðinu, gengst hann skriflega undir sektargerð með undirritun sinni á boðið. Heimilt er að veita allt að 30 daga frest til greiðslu sektar og sakarkostnaðar samkvæmt sektargerð. Þó er heimilt, ef sérstaklega stendur á, að ákveða í sektargerð að sekt og sakarkostnaður skuli greiðast með afborgunum, sem dreifast á allt að sex mánuði.

4. Leiðbeina skal sakborningi um þýðingu vararefsingar.

5. Ef sakborningur greiðir ekki sekt og sakarkostnað samkvæmt sektargerð, en kemur á skrifstofu lögreglustjóra innan 30 daga frá undirritun gerðarinnar, er heimilt að gera við hann afborgunarsamning til allt að sex mánaða.

6. Afborgunarsamningur skal hafa ákvæði þess efnis að verði dráttur á greiðslu einstakra afborgana sé öll sektin í gjalddaga fallin. Einnig skal koma fram að fjármám megi gera til fullnustu sektargerðar eða vararefsing verði afplánuð.

7. Ákveði lögreglustjóri að nýta sér heimild umferðarlaga til að veita afslátt af sektar- fjárhæð skal það koma fram í boði til sakbornings að veittur sé afsláttur ef sektin og sakarkostnaður greiðist að fullu innan 30 daga frá dagsetningu sektargerðar. Afsláttur skal ekki veittur af sakarkostnaði. Heimild til að veita afslátt af sekt gildir þó ekki ef sektargerð er gerð í kjölfar sektarboðs sem sakborningur hefur ekki sinnt.

8. Ef sakborningur sinnir ekki boði, skal senda honum, innan 10 daga frá lokum frests- ins, ítrekun þar sem honum er gefinn 14 daga frestur til að koma á skrifstofu lögreglustjóra og gangast skriflega undir sektargerð. Þá skal koma fram í ítrekunarbréfi að sinni sakborningur ekki boðinu taki lögreglustjóri ákvörðun um saksókn eftir almennum reglum laga um meðferð opinberra mála.

## 9. gr.

*Sektarboði eða boði um sektargerð synjað eða ekki sinnt.*

Ef sakborningur sinnir ekki eða synjar sektarboði skv. 6. gr. eða boði um sektargerð skv. 8. gr., tekur lögreglustjóri ákvörðun um saksókn eftir almennum reglum laga um meðferð opinberra mála.

## 10. gr.

*Greiðslufall sektargerðar.*

1. Lögreglustjórar annast innheimtu sekta.
2. Lögreglustjóra ber að leita fullnustu sektargerðar með aðför, nema hann telji það þýðingarlaust. Um aðför fer eftir fyrirmælum aðfararlaga um aðför eftir sátt sem komist hefur á fyrir yfirvaldi.

## 11. gr.

*Afplánun vararefsingar.*

1. Ef lögreglustjóri telur að innheimtuaðgerðir séu þýðingarlausar eða fullreyndar, skal hann ákveða að vararefsingu verði beitt. Tilkynning um fyrirhugaða afplánun vararefsingar skal send sakborningi þegar ljóst þykir að innheimtutilraunir muni ekki bera árangur. Tilkynningu skal senda með sannanlegum hætti í síðasta lagi 10 mánuðum eftir dagsetningu sektargerðar.
2. Sé sekt hvorki greidd né fullnægjandi trygging sett fyrir greiðslu og tilkynning skv. 1. mgr. hefur verið send, skal lögreglustjóri svo fljótt sem unnt er óska eftir að Fangelsismálastofnun ríkisins ákveði stað og stund fyrir afplánun vararefsingar. Ekki skal líða lengri tími en eitt ár frá sektarákvörðun þar til slík beiðni er send stofnuninni.

## 12. gr.

*Innheimtukerfi fyrir sektir.*

Á öllum stigum sektarákvörðunar og innheimtu skulu upplýsingar um stöðu máls skráðar þannig að unnt sé á skjótan og einfaldan hátt að fá yfirlit um stöðu máls hverju sinni.

## 13. gr.

*Eftirlit ríkissaksóknara.*

1. Ríkissaksóknari á rétt á að fá skýrslur um málalok samkvæmt ákvæðum reglugerðar þessarar eftir þeim reglum sem hann ákveður.
2. Telji ríkissaksóknari að saklaus maður hafi verið látinn gangast undir viðurlög skv. 1. mgr. 115. gr. laga um meðferð opinberra mála nr. 19/1991 ásamt síðari breytingum eða að málalok hafi verið fjarstæð að öðru leyti, getur hann innan mánaðar frá því að honum barst vitneskja um þau, fellt gerðina úr gildi, enda sé þá ekki liðið ár frá málalokum.

## 14. gr.

*Gildistaka o.fl.*

1. Reglugerð þessi, sem sett er með heimild í 1. og 4. mgr. 115. gr. laga um meðferð opinberra mála, nr. 19 26. mars 1991, sbr. 5. gr. laga nr. 57 22. maí 1997, öðlast þegar gildi.
2. Frá sama tíma falla úr gildi reglugerð um sektargerðir lögreglumanna nr. 187 12. maí 1993 og reglugerð um lögreglustjórásáttir nr. 250 29. júní 1992 ásamt síðari breytingum.

*Dóms- og kirkjumálaráðuneytinu, 16. janúar 1998.*

**Þorsteinn Pálsson.**

---

*Benedikt Bogason.*

# GJALDSKRÁ

## Rafmagnsveitna ríkisins.

### I. SMÁSALA.

#### Gjaldskrárliðir.

Rafmagnsveitur ríkisins selja raforku í smásölu á þann hátt og við því verði sem hér segir:

#### A.1 Almenn notkun.

Öll almenn notkun, svo sem heimilisnotkun, lýsing, smávélanotkun og öll önnur notkun ótalin annars staðar.

Orkugjald .....	6,83 kr/kWh
Fastagjald F.1 .....	4.010,00 kr/ári

#### A.2 Vinnuljósanotkun.

Öll skammtímanotkun og notkun til vinnuvéla, vinnuljósa og annars við mannvirkja-gerð.

Orkugjald .....	6,83 kr/kWh
Fastagjald 3xF.1 .....	12.030,00 kr/ári

#### A.3 Utanhússlýsing.

Öll sérmæld birtustýrð utanhússlýsing í umsjá RARIK.

Orkugjald .....	6,83 kr/kWh
Viðhaldsgjald .....	2,00 kr/kWh
Fastagjald F.1. ....	4.010,00 kr/ári

#### A.4 Blönduð notkun.

Öll notkun í sumarbústöðum og sumarbúðum með rafhitun. Heimilt er að selja raforku til þessara nota samkvæmt lið A.1 ef hagkvæmara þykir.

Orkugjald .....	4,88 kr/kWh
Fastagjald 4xF.1 .....	16.040,00 kr/ári

#### A.5 Markmæling.

Allur almennur búrekstur með rafhitun. Heimilt er að selja raforku til búreksturs samkv. öðrum liðum ef hagkvæmara þykir. Lágmarksafli 6 kW, hámarksafli 50 kW.

Orkugjald af allri notkun .....	3,35 kr/kWh
Aukaafsláttur vegna rafhita .....	0,45 kr/kWh
Aflgjald (lágmark 6 kW) .....	6.930,00 kr/kWh/ári
Fastagjald 3xF.1 .....	12.030,00 kr/ári
Orkugjald af notkun umfram aflstillingu .....	6,83 kr/kWh

Orkugjald vegna rafhitunar heimila er niðurgreitt samkvæmt ákvörðun iðnaðar-ráðuneytis. Sjá kafla um niðurgreiðslur og sérstakan afslátt.

#### A.6 Skiparafmagn.

Raforkusala með rofheimild, vegna landtenginga skipa.

Orkugjald .....	4,81 kr/kWh
Fast gjald .....	36.400,00 kr/ári

**B.1 Aflmæling.**

Öll meiriháttar véla- og iðnaðarnotkun. Lágmarksafl 15 kW.

Orkugjald sumar (1. maí til 30. sept.) .....	2,16 kr/kWh
Orkugjald vetur (1. okt. til 30. apríl) .....	3,38 kr/kWh
Aflgjald sumar (1. apríl til 31. okt.) .....	651,00 kr/kWh/mán.
Aflgjald vetur (1. nóv. til 31. mars) .....	1.302,00 kr/kWh/mán.
Fast gjald .....	36.400,00 kr/ári

**B.2 Súgburrkun.**

Til súgburrkunar á tímabilinu 1. júní til 31. október.

Orkugjald .....	1,95 kr/kWh
Aflgjald .....	3.260,00 kr/kWh/ári

**C.1/D.1 Rofin daghitun.**

Rafhitun með roftíma allt að 2x1,5 klukkustund á dag.

Orkugjald .....	3,92 kr/kWh
Fastagjald F.3 .....	15.200,00 kr/ári

Orkugjald vegna rafhitunar heimila er niðurgreitt samkvæmt ákvörðun iðnaðar-ráðuneytis. Sjá kafla um niðurgreiðslur og sérstakan afslátt.

**C.2/D.2 Næturhitun.**

Rafhitun með roftíma allt að 15 klukkustundum á dag, á tímabilinu frá kl. 7.00 til 23.00.

Orkugjald .....	2,66 kr/kWh
-----------------	-------------

Orkugjald vegna rafhitunar heimila er niðurgreitt samkvæmt ákvörðun iðnaðar-ráðuneytis. Sjá kafla um niðurgreiðslur og sérstakan afslátt.

**D.3 Órofin hitun.**

Fyrir órofna rafhitun, varmadælur o.fl. Hámark uppsetts afls er 200 kW.

Orkugjald 1. maí til og með 30. september .....	3,92 kr/kWh
Orkugjald 1. október til og með 30. apríl .....	5,46 kr/kWh
Fastagjald F.3 .....	15.200,00 kr/ári

**S.1 Sumartaxti.**

Fyrir meiriháttar véla- og iðnaðarnotkun á tímabilinu 1. apríl til 31. október, samkvæmt sérsamningi. Lágmarksafl 75 kW á mánuði.

Orkugjald .....	2,16 kr/kWh
Aflgjald .....	525,00 kr/kWh/mán.

Engin orkuafhending er heimil frá 1. nóvember til 31. mars.

**H1/H2 Hitaveita R/O.**

Orkugjald .....	2,78 kr/kWh
Sérstakur afsláttur til íbúðarhúsa (H1) .....	0,14 kr/kWh
Vatnsgjald .....	36,50 kr/m <sup>3</sup>
Fast gjald .....	13.200,00 kr/ári

Sjá enn fremur kafla um niðurgreiðslur.

**H.3/H.4 Hitaveita Siglufirði.****H.3 Heitt vatn um rennismæli (kranavatn)**

Vatnsgjald .....	133,00 kr/m <sup>3</sup>
Fast gjald .....	2.140,00 kr/ári

**H.4 Hitun húsnæðis um rennismæli**

Vatnsgjald .....	87,40 kr/m <sup>3</sup>
Fast gjald .....	13.200,00 kr/ári

Þeim sem hita hús sín með heitu vatni skv. H.4. er veittur afsláttur á vatnsgjaldi ef reiknað meðalhitastig vatns er undir 70°C. Afsláttur er ekki veittur þeim sem nota eingöngu neysluvatn (kranavatn).

**Mælaleiga.**

Notendum er gefinn kostur á að leigja mælitæki til innra uppgjörs og skal leiga fyrir mælitækin vera sem hér segir:

Einfasa mæla .....	815,00 kr/ári
Prífasa mæla .....	3.050,00 kr/ári

Gjald fyrir önnur mælitæki en að framan greinir, tekur mið af ofangreindu verði, þó aldrei lægra en sem nemur 15% af verðmæti þeirra, samkvæmt nánari ákvörðun RARIK hverju sinni.

**Innheimta og lokun.**

<b>Innheimtugjald:</b>	kr.
Gjald til greiðslu kostnaðar við vanskilainnheimtu .....	1.000,00

**Opnunargjald:**

Gjald fyrir aðgerðir vegna lokunar og/eða opunar veitu vegna vanskila .....	4.000,00
---	----------

**Niðurgreiðslur og afsláttur.**

Iðnaðarráðuneytið ákveður upphæð niðurgreiðslna vegna hitunar íbúðarhúsnæðis með raforku og rafkyntum hitaveitum og setur nánari reglur þar um. Niðurgreiðslna njóta þau heimili sem búa við slíka hitun og eiga ekki kost á heitu vatni til upphitunar frá jarðhitaveitu sem starfrækt er á viðkomandi stað.

Rafmagnsveitur ríkisins selja raforku til húshitunar á lægra verði en til almennrar notkunar og veita ennfremur fyrst um sinn, sérstakan afslátt til þeirra sem nota raforku til hitunar íbúðarhúsnæðis.

Um niðurgreiðslur og sérstakan afslátt gilda eftirfarandi reglur:

Hver kílóvattstund (kWh) er niðurgreidd um fasta upphæð, upp að ákveðinni hámarksnotkun. Til grundvallar þessu er lögð orkunotkun að hámarki 30.000 kWh/ári samkvæmt lið C.1 og H.1 og hámark 42.000 kWh/ári samkvæmt lið A.5, en er skipt hlutfallslega niður á reikningstímabilið.

Þetta skal framkvæmt á eftirfarandi hátt:

**Liður C.1 Rofin daghitun:**

Niðurgreidd er orka sem er allt að 82 kWh á dag að jafnaði á notkunartímabilinu (*notkunartímabil=tímabilið milli álestra*). Niðurgreiðsla nemur 1,47 kr/kWh, afsláttur LV nemur 0,39 kr/kWh og sérstakur afsláttur RARIK að auki, 0,085 kr/kWh. Alls 1,945 kr/kWh.



*Liður A.5 Markmæling:*

Niðurgreidd er orka sem er allt að 115 kWh á dag að jafnaði á notkunartímabilinu. Niðurgreiðsla nemur 1,054 kr/kWh, afsláttur LV nemur 0,277 kr/kWh og sérstakur afsláttur RARIK að auki, 0,058 kr/kWh. Alls 1,389 kr/kWh. *Að auki veitir RARIK 0,45 kr/kWh auka-afslátt vegna rafhitunar húsa, óháð orkunotkun. Mesti afsláttur er því 1,839 kr/kWh.*

*Liður H.1 Hitaveita:*

Niðurgreidd er orka sem er allt að 82 kWh á dag að jafnaði á notkunartímabilinu. Niðurgreiðsla nemur 1,374 kr/kWh. Sérstakur afsláttur Rafmagnsveitnanna er 0,07 kr/kWh. Alls 1,444 kr/kWh. *Að auki veitir RARIK 0,14 kr/kWh afslátt vegna hitunar íbúðarhúsa, óháð orkunotkun. Mesti afsláttur er því 1,584 kr/kWh.*

*Liður C.2 Næturhitun:*

Ekki er sett hámark við niðurgreiðslur samkvæmt lið C.2 næturhitun. Niðurgreiðsla nemur 0,842 kr/kWh, afsláttur LV nemur 0,39 kr/kWh og sérstakur afsláttur RARIK að auki, 0,053 kr/kWh. Alls 1,285 kr/kWh.

Þessar tölur gilda frá 1. janúar 1998.

*Skilgreiningar og ýmis ákvæði.***1. Utanhússlýsing.**

Rafmagnsveitur ríkisins sjá um uppsetningu utanhússlýsingarkerfa samkvæmt ósk notanda, sem greiðir allan stofnkostnað. Allt eðlilegt viðhald lýsingar annast Rafmagnsveitur ríkisins á sinn kostnað.

**2. Markmæling.**

Liður A.5 er fyrir heildarorkusölu til bændabýla með rafhitun samkvæmt opinberri skráningu og skilgreiningu þar um. Aðrir sérmældir gjaldskrárlíðir eru ekki veittir samhliða honum svo sem súþurrkun eða húshitun.

**3. Aflgjaldsmæling.**

Liður B.1 er fyrir heildarmælingu á allri notkun og verða ekki aðrir líðir, svo sem A.1, veittir samhliða. Heimilt er þó að mæla rafhitun sérstaklega. Aflgjald er ákveðið samkvæmt mælingu miðað við 15 mín. meðalgildi afls. Gjaldskylt afl hvers almanaksánaðar er hæsta gildi afls viðkomandi reikningstímabils milli reglulegra álestra. Álestur er mánaðarlega, að jafnaði sem næst mánaðamótum. Vetrargjald afls er á tímabilinu 1. nóvember til 31. mars. Á öðrum tíma gildir sumarverð afls. Vetrarverð orku gildir á tímabilinu 1. október til 30. apríl. Á öðrum tíma gildir sumarverð orku. Lágmarksaflgjald er miðað við 15 kW afl. Notanda með lægra meðalgildi afls er þó heimilt að kaupa raforku samkvæmt lið B.1, enda greiði hann þá lágmarksaflgjaldið.

**4. Sumartaxti.**

Heimilt er að selja raforku til meiriháttar véla- og iðnaðarnota á sérstökum sumartaxta. Gera þarf sérstakan samning þar um í hverju tilviki. Sumartaxti gildir aðeins á tímabilinu 1. apríl til 31. október, og er engin notkun leyfð á sama rafbúnaði eftir öðrum gjaldskrárlíðum utan þess tímabils. Aflgjald er samkvæmt mælingu við 15 mín. meðalgildi afls. Álestur fer fram að jafnaði sem næst mánaðamótum. *(Taxti þessi er ekki veittur nýjum notendum frá árinu 1995).*

### 5. Véla- og tækjanotkun.

Ef úttekið launafl hjá notanda nemur meiru en 50% af mesta útteknu raunaflí á ári, miðað við 15 mín. meðalgildi afls, skal hann gera ráðstafanir á sinn kostnað til þess að færa það niður í framangreint hlutfall. Rafmagnsveiturnar geta krafið notanda um sérstakt gjald fyrir launafl sé framangreint hlutfall yfir 50% (fasviksstuðull undir 0,9), þar til úr hefur verið bætt. Gjald fyrir launafl umfram framangreint hlutfall nemur hálfu aflgjaldi skv. lið B.1 í gjaldskrá.

Heimilt er að banna notkun rafsuðuspenna og annarra tækja, er valda tilfinnanlegum truflunum, um lengri eða skemmri tíma eftir aðstæðum hverju sinni.

### 6. Takmörkun á vali gjaldskrárliða o.fl.

Þegar um sérstakar aðstæður er að ræða, svo sem tímabundna notkun mikils afls eða notkun einstakra aflfrekra raftækja, geta Rafmagnsveitur ríkisins takmarkað val notanda við ákveðna gjaldskrárliði eða gert sérstaka samninga um skilyrði fyrir tengingu. Þar sem framleiðslukostnaður orku er sérstaklega hár, svo sem á dísilstöðvasvæðum, eða flutningsgeta og/eða spennaafli er takmarkað, áskilja Rafmagnsveiturnar sér rétt til þess að gefa ekki kost á gjaldskrárliðum, þar sem orkugjald er lágt og/eða orkunotkun mikil.

Heimilt er að takmarka veitingu gjaldskrárliða við aflmælingu, ef orkunotkun fer yfir 200.000 kWh/ári á töxtum A.1 til A.4.

Heimilt er að gera tímabundna sérsamninga um orkuviðskipti í sérstökum tilfellum sem víkja frá almennri smásölugjaldskrá. Til sérsamninga teljast m.a. víkjandi orka, ótryggð orka, samningar vegna gagnkvæmra viðskipta með raforku (varaafli) og aðrir sérsamningar við stærstu notendur þar sem um mikla orkunotkun er að ræða (1 milljón kWh/ári eða meira).

### 7. Rafmagn til skipa.

Raforkusala til hafna vegna endursölu til skipa. Taxti þessi er eingöngu ætlaður til landtenginga skipa og annarra nota sem tengist skipunum beint, ekki til annarra nota hafnanna, svo sem lýsingar og gámatenginga. Hér er um að ræða orku sem ekki nýtur fulls forgangs, en telst þó ekki ótryggð eða víkjandi orka eins og hún hefur verið skilgreind. Rafmagn til þessarra nota verður rofið þegar skortur er, þ.e. þegar og ef grípa þarf til skömmtnar. Þetta þýðir að raforka sem kynni að þurfa að framleiða með dísilvél í landi, fæst ekki til skipanna, enda eru þau búin varaafli.

### Gjald vegna varatengingar.

Eftirfarandi reglur skulu gilda um kostnað við varatengingu þar sem önnur orkuöflun er fyrir hendi. Gjaldtaka miðast við 20 kW aflúttekt.

- 1.1. Í hverju tilviki fyrir sig, skal gera skriflegan samning um tenginguna og frágang hennar. Þann kostnað sem af henni hlýst, greiðir notandinn að fullu.
- 1.2. Hafi viðkomandi ekki verið tengdur við dreifikerfi Rafmagnsveitnanna þegar varatengingar er óskað, greiðir hann allan kostnað við tenginguna, þ.e. af línulögn, spennni, strengjum o.s.frv.
- 1.3. Notandi greiðir fyrir varatenginguna, óháð orkunotkun, fast gjald á ári, sem samsvarar aflgjaldi á marktaxta fyrir 4 kW að viðbættu föstu gjaldi marktaxtans. Fyrir hverja kWh sem notuð er, skal notandinn greiða samkvæmt almenna taxtanum A1.

## II. HEILDSALA TIL ALMENNINGSVEITNA.

### 1. Skilgreining.

Gjaldskrá þessi gildir um sölu til eftirtalinna aðila:

Rafveitu Sauðárkróks, Rafveitu Húsavíkur, Rafveitu Reyðarfjarðar, Veitustofnana Hveragerðis, Selfossveitna, Hitaveitu Eyra og Bæjarveitna Vestmannaeyja.

### 2. Rafmagnsgjald.

Aflgjald .....	11.005,00 kr/kW/ári
Vetrargjald orku .....	2,430 kr/kWh
Sumargjald orku .....	1,215 kr/kWh
Tengigjald .....	372.660,00 kr/ári

### 3. Söluskilmálar.

#### 3.1 Aflsala.

Við útreikning á sölutoppi til uppgjors á ári hverju skal fyrst fundinn hæsti álagstoppur hvers almanaksánaðar, mældur sem 60 mínútna sammælt meðalálág á afhendingarstað(stöðum). Fjórir hæstu fyrrgreindra tólf álagstoppa koma til uppgjors. Sölutoppur ársins telst útreiknað meðaltal þessara fjögurra toppa. Þessi grein gjaldskrár gildir ekki ef heimild til sérsamnings, sbr. 4. grein, er nýtt.

#### 3.2 Tímabil orkugjalda.

Vetrargjald gildir tímabilin:	1. janúar til 30. apríl
	1. október til 31. desember
Sumargjald gildir tímabilið:	1. maí til 30. september

### 4. Sérsamningur um aflsölu.

Rafmagnsveitunum og hverri einstakri veitu fyrir sig er heimilt að gera með sér sérstakan samrekstrarsamning. Í samningi þessum komi fram á hvern hátt sölutoppur skuli ákveðinn ásamt öðrum þeim atriðum sem aðilar koma sér saman um og varða samrekstur. Ákvæði samnings þessa mega þó í engu breyta þeim ákvæðum sem fram koma í gjaldskrá þessari að undanskilinni grein 3.1.

### 5. Mánaðargreiðslur.

#### 5.1 Aflsala og tengigjald.

Í upphafi árs áætla Rafmagnsveiturnar, í samráði við kaupanda, sölutopp komandi árs. Áætluð árgreiðsla fyrir afl- og tengigjald skal síðan reiknuð út frá gildandi gjaldskrá. Mánaðargreiðsla telst 1/12 hluti árgreiðslunnar nema desembergreiðslan sem er útreiknuð lokagreiðsla ársins. Mánaðargreiðslurnar teljast innborganir.

Við gjaldskrárbreytingar skulu þær mánaðargreiðslur sem ekki eru fallnar í gjalddaga taka sömu hlutfallslegu breytingum og gjaldskráin. Við lokauppgjör í árslok skal reikna með einingarverði í réttu hlutfalli við dagafjölda verðtímabila. Frá þannig reiknaðri árgreiðslu dragast gjaldfallnar innborganir og mismunurinn telst mánaðargreiðsla desember.

#### 5.2 Orkusala.

Mánaðargreiðsla fyrir orku miðast við mælda orkunotkun í mánuðinum og gildandi einingarverð. Séu fleiri en eitt einingarverð í gildi innan mánaðarins skal reikna í réttu hlutfalli við dagafjölda.

## 6. Greiðsluskilmálar.

Mánaðargreiðslur fyrir janúar falla í gjalddaga síðasta dag febrúar og þannig koll af kalli fyrir aðra mánuði. Ef ekki er greitt á gjalddaga, reiknast fullir vanskilavextir frá honum eins og Seðlabanki Íslands ákveður þá hverju sinni.

### *Gjaldskrá fyrir ótryggða orku.*

#### 1. Almenn.

Um viðskipti þessi gilda Almennir skilmálar Landsvirkjunar um sölu ótryggðs rafmagns frá 1. janúar 1991 og Almennir skilmálar Rafmagnsveitna ríkisins um sölu ótryggðrar orku frá 1. janúar 1991.

#### 2. Rafmagnsgjald.

Fast gjald .....	137.960,00 kr/ári
1. verðþrep .....	1,193 kr/kWh
2. verðþrep .....	1,549 kr/kWh
3. verðþrep .....	2,231 kr/kWh

#### 3. Samningur.

Skilyrði fyrir viðskiptum samkvæmt gjaldskrá þessari er að gerður sé sérstakur skriflegur samningur milli Rafmagnsveitna ríkisins og kaupanda um viðskiptin og hann staðfestur með áritun Landsvirkjunar. Með slíkum samningi er heimilt að veita nánar umsaminn afslátt, ef um endursölu er að ræða.

### *Almennir skilmálar Rafmagnsveitna ríkisins um sölu víkjandi orku.*

#### 1. Almenn skilyrði.

Víkjandi orka er rjúfanleg forgangsrorka. Hana má selja í stað annarra orkugjafa eða þegar um er að ræða framleiðslu eða starfsemi sem lagst getur niður tímabundið meðan rofið er. Víkjandi orka er ætluð:

- Þeim sem kost eiga á ótryggðri orku en treysta sér ekki til að undirgangast þau skilyrði um langtímarof sem henni fylgja.
- Þeim sem kost eiga á kaupum samkvæmt smásölugjaldskrá, sbr. þær takmarkanir sem þar koma fram, til nota hvar rof á hæstu álagstímum getur talist eðlilegur viðskiptamáti; hér er einkum átt við ýmis konar hitun og lýsingu í gróðurhúsum.

Sala á víkjandi orku er háð samþykki Rafmagnsveitna ríkisins í hverju tilvik. Uppsett afl þess búnaðar, sem nýtir víkjandi orku, skal að lágmarki vera 100 kW eða áætluð ársnotkun að lágmarki 500 MWh.

#### 2. Afhending víkjandi orku.

Stýritími er sá tími þegar stýring aflkaupatopps frá Landsvirkjun er virk. Framkvæmd er í höndum stjórnstöðvar Rafmagnsveitna ríkisins sem kemur boðum um stýritímamann til viðskiptavina.

Rafmagnsveitum ríkisins er heimilt að skerða afhendingu:

- Á stýritíma Rafmagnsveitna ríkisins.
- Vegna afltakmarkana, trufana eða bilana í veitukerfi Rafmagnsveitna ríkisins til að koma í veg fyrir yfirálag.

Enginn fyrirvari er á rofi vegna tilviks a) en eigi skemmri en ein klukkustund vegna b) ef mögulegt er. Heimilt er Rafmagnsveitum ríkisins að leyfa afhendingu orku á stýritíma gegn gjaldi sem nemi 110% af refsigjaldi (umframafgjaldi) Landsvirkjunar eða 110% af áætluðum framleiðslukostnaði með dísilvélum vegna álagsstýringar á hverjum tíma.

### 3. Mæling og rofabúnaður.

#### 3.1 Mælabúnaður.

Kaupandi víkjandi orku skuldbindur sig til að setja upp mælabúnað sem við á og þær samþykkja til mælingar á orku. Öll víkjandi orka hjá hverjum kaupanda skal mæld á einum stað og á einum mæli. Rafmagnsveitum ríkisins er heimilt að ákveða að búnaður, hjá öllum notendum, skuli þannig gerður, að hægt sé á sjálfvirkan hátt um símakerfið eða á annan sambærilegan hátt að lesa mælingar á 60 mínútna meðalálagi.

#### 3.2 Rofabúnaður.

Kaupandi víkjandi orku skuldbindur sig til að setja upp, Rafmagnsveitum ríkisins að kostnaðarlausu, rofabúnað sem þær samþykkja til rofs á afhendingu orkunnar.

Öll víkjandi orka hjá hverjum kaupanda skal vera rjúfanleg á einum rofa.

#### 3.3 Fjarstýring rofabúnaðar.

Kaupandi víkjandi orku skuldbindur sig til að setja upp, Rafmagnsveitum ríkisins að kostnaðarlausu, búnað sem tengist fjarstýrikerfi þeirra og getur:

- a) Rofið afhendingu.
- b) Gefið til kynna hvort rof heppnast eða ekki.
- c) Gefið til kynna stöðu rofa á hverjum tíma.

Fjarstýring Rafmagnsveitna ríkisins skal virka á einn rofa, sbr. grein 3.2, en kaupandi skal setja upp búnað til innsetningar í áföngum ef þurfa þykir. Sé heimildin til afhendingar orku á stýritíma nýtt, sbr. 2. grein, skuldbindur kaupandi sig til að setja upp, Rafmagnsveitum ríkisins að kostnaðarlausu, þann viðbótarbúnað sem til þarf.

### 4. Gildistími.

Skilmálar þessir gilda frá og með 1. janúar 1993 og gilda þar til annað verður ákveðið.

#### *Gjaldskrá fyrir víkjandi orku.*

#### 1. Almennt.

Um viðskipti þessi gilda Almennir skilmálar Rafmagnsveitna ríkisins um sölu víkjandi orku frá 1. janúar 1993.

#### 2. Rafmagnsgjald.

Fast gjald .....	137.960,00 kr/ári
Vetrargjald orku .....	3,123 kr/kWh
Sumargjald orku .....	2,021 kr/kWh

Um gjald fyrir orku sem afhent er á stýritíma vísast í framangreinda skilmála.

#### 3. Tímabil orkugjalda.

Vetrargjald gildir tímabilin:	1. janúar til 30. apríl
	1. október til 31. desember
Sumargjald gildir tímabilið:	1. maí til 30. september

### III. TENGIGJÖLD.

#### 1. Þéttbýli.

Tengigjöld Rafmagnsveitna ríkisins í kaupstöðum, kauptúnum og þorpum, tengdum veitusvæðum Rafmagnsveitnanna og með fasta íbúatölu 50 eða fleiri, samkvæmt skrá Hagstofu Íslands á hverjum tíma miðað við áramót, eru sem hér segir:

1.1. Heimtaugar greinast í aðalheimtaugar og bráðabirgðaheimtaugar. Málstraumur heimtaugar miðast við stærð stofnvara húsveitu.

## 1.2. Aðalheimtaugar. Gjöld fyrir aðalheimtaugar eru eftirfarandi:

Málstraumur/gerð	kr.
63 A einfasa: .....	85.500,00
63 A þrífasa: .....	94.100,00
100 A þrífasa: .....	148.500,00
200 A þrífasa: .....	296.000,00
315 A þrífasa: .....	467.000,00
400 A þrífasa: .....	595.000,00
630 A þrífasa: .....	937.000,00
710 A þrífasa: .....	1.060.000,00
1200 A þrífasa: .....	1.782.000,00

1.3. *Staðsetning.* Leitað skal samþykkis Rafmagnsveitnanna um staðsetningu inntaks heimtaugar. Óski eigandi húsveitu eftir, að heimtaug sé lögð, þegar frost er í jörðu, skal hann greiða þann áætlaða viðbótarkostnað sem af því hlýst, samkvæmt nánari ákvörðun Rafmagnsveitnanna.

1.4. *Aukakostnaður.* Sé fyrirsjáanlegt vegna fjarlægðar eða annarra aðstæðna, að kostnaður við lagningu heimtaugar verði meira en 50% hærri en gildandi gjaldskrá segir til um, skal greiða þann áætlaða kostnað, sem umfram 50% er, samkvæmt nánari ákvörðun Rafmagnsveitnanna.

1.5. *Spennistöð.* Þurfi að setja spennistöð, að mestu eða öllu leyti fyrir einn notanda, skal hann leggja til lóð eða húsnaði fyrir spennistöðina, eftir því sem hagkvæmara þykir að dómi Rafmagnsveitnanna, með hliðsjón af tæknilegum aðstæðum hverju sinni. Þegar lóð er lögð til, er það gert Rafmagnsveitunum að kostnaðarlausu og hlíta ber skilmálum þeirra um stærð og staðsetningu stöðvarinnar. Húsnaðisaðstaðan skal fullnægja þeim kröfum sem gerðar eru um húsnaði til þessara nota. Húsnaðið - uppsteipt - er lagt til Rafmagnsveitunum að kostnaðarlausu, en þær sjá um allan kostnað við fullnaðarfrágang húsnaðisins eftir nánara samkomulagi þar um, hverju sinni.

1.6. *Breyting á heimtaug.* Þegar aðalheimtaug er breytt úr loftlínuheimtaug í jarðstrengsheimtaug, svo og þegar heimtaug er stækkuð eða færð, skal greiða fullt gjald fyrir hina nýju heimtaug að frádregnu hálfu gjaldi hinnar fyrri heimtaugar, hvort tveggja miðað við gildandi gjaldskrá þegar breyting fer fram. Heimilt er þó að lækka eða fella niður þetta gjald þegar sérstakar aðstæður mæla með því að mati Rafmagnsveitnanna.

1.7. *Bráðabirgðaheimtaugar.* Grunnjald er eftirfarandi:

Málstraumur/gerð.	kr.
63 A einfasa: .....	13.300,00
63 A þrífasa: .....	18.700,00
100 A þrífasa: .....	20.400,00

Auk grunnjalds skal greiða kostnað við framkvæmd verks og leigu efnis samkvæmt kostnaðaráætlun, sem miðast við aðstæður hverju sinni. Bráðabirgðaheimtaugar skulu aflagðar innan 12 mánaða frá tengingu. Fyrir orkunotkun skal greiða samkvæmt taxa A2 eða A4, eftir því hvort um rafhitun er að ræða eða ekki.

1.8. *Frávik.* Kafli þessi gildir um skipulögð hverfi í þéttbýli. Sé um óskipulagt svæði að ræða eða heimtaugar stærri en 1.200 A, skal greiða tengigjald samkvæmt nánari ákvörðun Rafmagnsveitnanna, með hliðsjón af þessari gjaldskrá. Gjald fyrir aðrar heimtaugarbreytingar en um getur í þessari gjaldskrá er samkvæmt kostnaðaráætlun eða eftir nánari ákvörðun Rafmagnsveitnanna.

## 2. Dreifbýli.

2.1. Tengigjald fyrir íbúðarhús, kirkjur, skóla, atvinnuhúsnæði og þ.h., skal vera :

Fyrir hverja heimtaug: ..... kr. 160.600,00

Tengigjaldið er miðað við, að heildarkostnaður við heimtaugarlögnina fari ekki fram yfir kostnað við lagningu 80 m heimtaugar og uppsetningu 25 kVA spennistöðvar.

2.2. Um greiðslu kostnaðar af breytingu heimtaugar eða spennistöðvar fer eftir ákvæðum reglugerðar Rafmagnsveitna ríkisins. Verði fallist á að leggja veitu, þar sem heimtaugarlengd og stærð spennistöðvar fer fram úr því, sem tilgreint er í lið 2.1, skulu tengigjöld hækka samkvæmt nánari ákvörðun Rafmagnsveitnanna, með hliðsjón af áætluðum umframkostnaði.

## 3. Sumarhúshverfi.

3.1. Tengigjald í skipulögðu sumarhúshverfi skal vera sem hér segir:

Fyrir hverja heimtaug: ..... kr. 191.700,00

Tengigjaldið miðast við 5 kVA afl í spennistöð fyrir hvert hús. Sé um meira afl að ræða bætist við gjald samkvæmt kostnaði. Þetta tengigjald gildir innan hverfisins, séu eftirfarandi skilyrði uppfyllt:

3.2. Um sé að ræða skipulögð hverfi. Með skipulögðu hverfi er átt við afmarkað svæði, þar sem fyrir liggur uppdráttur af staðsetningu húsa og lóða hverfisins í mælikvarða 1:2.000, staðfestur af Skipulagi ríkisins. Á staðfestum uppdrætti skulu koma fram akbrautir, stígar, stærð lóða og staðsetning húsa á lóðum.

3.3. Eftirlit. Sveitarfélag, landeigandi eða félag sumarhúsaeygenda viðkomandi hverfis, eftir því sem við á, tryggi í samráði við Rafmagnsveitur ríkisins heimild til lagningar dreifikerfis, hvort heldur er háspennukerfis, uppsetningar nauðsynlegs búnaðar og allan eðlilegan umgengnisrétt til eftirlits, rekstrar og viðhalds kerfisins.

3.4. Fjöldi. Í upphafi þurfa a.m.k. 5 bústaðir að tengjast hverri spennistöð sem sett er upp. Meðallengd heimtauga frá stofndreifikerfi fari ekki yfir 120 m. Umframlengd greiðist samkvæmt kostnaðaráætlun.

3.5. Lega heimtaugar frá lágspennudreifikerfi að bústað skal ákveðin í samráði við Rafmagnsveitur ríkisins, en umsækjandi sér um gröft fyrir heimtaug innan sinna lóðarmarka og annast frágang í samræmi við teikningu frá Rafmagnsveitum ríkisins nr. 4.3523.48. Rafmagnsveiturnar leggja til mælakassa til uppsetningar á útvegg húss, en viðkomandi rafverktaki annast uppsetningu og tengingu á kostnað húseiganda.

3.6. Lengd háspennulínu sem leggja þarf að sumarhúshverfi, má ekki fara yfir 100 metra á hverja lóð.

3.7. Uppbygging. Sé fyrirsjáanlegt, að mati Rafmagnsveitna ríkisins, að hverfi sem skipulagt hefur verið, komi til með að byggjast seint upp, þá geta Rafmagnsveiturnar krafist þess, að fyrir allt að 35% af lóðafjölda hverfisins verði greitt tengigjald, áður en ráðist er í framkvæmdir. Staðsetning húsa innan skipulags svæðis (þéttleiki byggðar) hefur ennfremur áhrif á ákvörðun um hvort rafvæðing verður heimiluð innan ramma gjaldskrár.

## 4. Hitaveitur.

Eftirfarandi gildir um R/O hitaveitur Rafmagnsveitna ríkisins og hitaveitu á Siglufirði:

4.1. Tengigjöld fyrir hverja heimæð eru m.a. háð rúmmáli þess húsnæðis sem hita skal (utanmáli) og eru sem hér segir fyrir hús allt að 600 rúmmetrum:

	kr.
20 mm pípa; lágmarksgjald: .....	85.500,00
Hver mælagrind umfram eina: .....	18.500,00

- 4.2. Rúmmál. Við ákvörðun á rúmmálsstærð skal miða við fasteignaskrá. Fyrir hús sem ekki eru skráð í fasteignamati skal miðað við byggingarteikningar húsa. Lágmarksgjald miðast við 20 mm heimæð. Ef um stærri heimæð er að ræða, reiknast viðbótarkostnaður samkvæmt nánari ákvörðun hverju sinni.
- 4.3. Takmörkun. Rafmagnsveitunum er heimilt að takmarka aðgang að heitavatnskerfi ef orkuöflun gefur tilefni til. Tengigjöld hitaveitu miðast við vísitölu byggingarkostnaðar 1. janúar ár hvert.
- 4.4. Mælagrind. Hverri heimæð fylgir ein mælagrind. Greiða skal aukagjald fyrir hverja mælagrind umfram þá fyrstu.
- 4.5. Ef sérstakar aðstæður mæla með því, er heimilt að lækka eða fella niður heimæðargjald að fengnu samþykki rafmagnsveitustjóra. Að öðru leyti en að ofan er greint, gilda sömu skilmálar um orkuviðskipti og í gildi eru fyrir raforkumásölu Rafmagnsveitna ríkisins.

### 5. Annað.

- 5.1. Tengigjöld fyrir annað, en að framan greinir, svo sem fyrir heimtaugar í stök sumarhús, veiðihús, o.fl., eru ávallt samkvæmt kostnaðaráætlun, þó að lágmarki kr. 191.700,00. Um bráðabirgðaheimtaugar í strjálbýli gilda sömu reglur og í þéttbýli (kafla 1.7).
- 5.2. Endurtenging. Sé veitu lokað um lengri tíma en 6 mánuði, má búast við aftengingu heimtaugar. Falli notkun um heimtaug niður í a.m.k. 5 ár, telst heimtaug aflögð og þarf að greiða fullt tengigjald, hefjist notkun að nýju. Fyrir skemmri tíma greiðist fastagjald F.1, auk kostnaðar við endurtengingu.
- 5.3. Aukaheimtaug. Að jafnaði er aðeins gert ráð fyrir einni heimtaug fyrir hvern notanda. Sé hinsvegar þörf á aukaheimtaug, skal greiða fyrir hana samkvæmt kostnaðaráætlun hverju sinni, eftir nánari ákvörðun Rafmagnsveitnanna.
- 5.4. Gjald fyrir aðrar breytingar á heimtaugum en þær sem tilgreindar eru í kafla um tengigjöld skal vera samkvæmt kostnaðaráætlun hverju sinni.

Öll gjöld sem tilgreind eru í kafla III miðast við vísitölu byggingarkostnaðar 1. janúar 1998, sem er 225,9 stig og breytast í sama hlutfalli og vísitalan til hækkunar eða lækkunar þannig, að vísitalan 1. janúar ár hvert er lögð til grundvallar gjöldum almanaksársins.

Öll gjöld eru gefin upp án virðisaukaskatts nema annars sé getið. Virðisaukaskattur leggst á gjöldin samkvæmt gildandi lögum hverju sinni.

Gjaldskrá þessi sem sett er samkvæmt orkulögum nr. 58 29. apríl 1967, staðfestist hér með til að öðlast gildi 1. janúar 1998 og birtist til eftirbreytni öllum sem hlut eiga að máli. Jafnframt er úr gildi felld eldri gjaldskrá Rafmagnsveitna ríkisins sama efnis nr. 365 24. júní 1996 með áorðnum breytingum.

*Iðnaðarráðuneytinu, 7. janúar 1998.*

F. h. r.  
**Jón Ingimarsson.**

Steinunn Bjarmann.



# GJALDSKRÁ

## Akranesveitu.

### Vegna rafmagnssölu.

#### A-hluti.

Akranesveita selur rafmagn á því verði sem greint er frá í B-hluta gjaldskrár veitunnar. Um sölu rafmagns á orkuveitusvæði Akranesveitu gilda auk þess eftirfarandi ákvæði og skýringar:

#### Ákvæði og skýringar.

- A1. Til lýsingar, véla og tækja í iðnaði, verslun og þjónustugreinum, sjúkrahúsum, vistheimilum og öðrum stofnunum.
- B1. Til notkunar á heimilum.
- B2. Til véla og vinnuljósa, fyrir hús sem eru í byggingu. Einnig til véla og annarra nota við Akraneshöfn. Gjaldið miðast við hverja byrjaða 12 tíma og allt að 40% ástimplaðri flutningsgetu tengla sem eru 3 x 63 A og 3 x 125 A, 400 V.
- C1. Til atvinnufyrirtækja með meira en 40 kW ársafli. Gjaldstofn aflgjalds er úttekt í kílówöttum. Ársafli reiknast hæsta meðalafli í 15 mín. Heimilt er að selja einnig rafmagn til lýsingar samkvæmt þessum taxta, að tilskildu samþykki veitustjómur, en greiða skal þá þrefalt fastagjald.

#### Hitanotkun.

- Raforka til hitunar er seld til upphitunar húsnæðis og til iðnaðarhitunar.
- D. Öll sala til hitunar er háð ákvörðun veitustjóra og veitustjómur m.a. með tilliti til:
    - a. að raforka sé aflögu vegna almennrar notkunar (forgangsorka);
    - b. að vélaafli, spennar og rafstrengir þoli álagið;
    - c. verðlags og hagkvæmni slíkrar sölu;
    - d. að straumur sé rofinn á álagstímum með sjálfvirkum búnaði og kosti notandinn tengingu slíks búnaðar og greiði leigu af honum;
    - e. að tæki, lagnir og allur hitabúnaður sé samkvæmt fyrirmælum veitunnar og settum reglum. Ofnar séu fasttengdir, hafi rofa og hitastilla;
    - f. að notkun sé eigi minni en 6000 kWst. á ári. Undanþeginn þessu ákvæði er liður D1. Ef notkun er minni, er veitunni heimilt að krefjast gjalds fyrir 6000 kWst. á ári eða færa notkunina yfir á D1;
    - g. að notendur fái skriflegt leyfi (hitaleyfi) fyrir slíka notkun. Ef tvö ár líða frá útgáfu hitaleyfis og notkun er ekki hafin, fellur leyfið úr gildi. Sama gildir ef leyfi er ekki notað í tvö ár.
  - D5. Fyrir notkun sem eingöngu fer fram á tímabilinu frá 1. maí til 15. október ár hvert. Einnig má selja eftir þessum lið orku sem veitunni er heimilt að rjúfa að vild.
  - D6. Eftir þessum lið má einnig selja raforku með blönduðu rofi, þannig að hluti notkunar sé rofinn í 14 ½ klst. á sólarhring, en á móti sé a.m.k. jafnmikið afl órofið.

#### Annað.

- 1. Ef sérstaklega stendur á getur notandi leitað eftir samningi um raforkukaup. Veitustjóra er heimilt að leyfa tengingu einstakra tækja við kerfi veitunnar án mælis, um stundarsakir, að því tilskildu að greiðsla komi fyrir í samræmi við áætlaða notkun tækisins.

2. Gjald samkvæmt taxta E2 miðast við uppsett afl til úti- og götulýsingar. Lýsing þessi stjórnast af ljósnemabúnaði veitunnar. Auk rafmagnskostnaðar er allur eðlilegur viðhaldskostnaður lýsingarkerfisins innifalinn í verðinu, en notandi greiðir stofnkostnað að fullu. Þó ákveður bæjarstjórn greiðslu fyrir gatna- og hafnarlýsingu að fengnu álitu veitustjórnar.  
Á hesthúsa- og hafnasvæðinu er heimilt að selja rafmagn samkvæmt blönduðum taxta á þann hátt að allt að 85% notkunar reiknast á hitataxta D1, en a.m.k. 15% notkunar reiknast á taxta B2. Slík sala er háð samþykki veitustjóra, hann skal ákvarða skiptingu milli fyrrnefndra tveggja taxta innan þeirra marka er að framan getur og ganga úr skugga um að hitanotkun sé í samræmi við þá skiptingu.
3. Hafi gjöld samkvæmt gjaldskrá þessari ekki verið greidd svo að til lokunar veitu hafi komið, skal greiða gjald fyrir endurofnun samkvæmt þessum lið E3.
4. Þurfi að senda út lokunartilkyrningu vegna vanskila á greiðslu skal viðskiptamaður greiða aukalega innheimtugjald samkvæmt lið E4.
5. Þurfi að ósk viðskiptamanns að lesa aukalega á mæli skal hann greiða álestrargjald, nema að um flutning sé að ræða.
6. Veitunni er heimilt að reikna dráttarvexti á vangoldna rafmagnsreikninga eins og dráttarvextir eru ákveðnir á hverjum tíma.

### Mæla- og rofaleiga.

Veitustjóri ákveður stærð og gerð mælitækja, sem nota skal fyrir hverja veitu og er sú ákvörðun skuldbindandi fyrir notandann. Gjaldskráin miðast við að meðalfasviksstuðull hvers mánaðar hjá kaupanda sé ekki lægri en 0,9. Falli meðalfasviksstuðull niður fyrir þetta gildi, skal kílówattsstundaverð umrædds mánaðar hækka um 7% fyrir hvert tímabil mánaðarins, sem fer niður fyrir slíkt lágmark. Ársleiga fyrir önnur mælitæki en um getur í B-hluta gjaldskrárinnar skal vera sem næst 15% af verði viðkomandi búnaðar.

### Heimtaugar.

- a. Veitustjóri ákveður stærð og gerð heimtaugar eða spennistöðvar fyrir húsveitu.
- b. Í tengigjaldi heimtaugar er innifalinn 15 m löng heimtaug. Lengd heimtaugar reiknast frá lóðarmörkum við stíg eða götu greiðfæra leið að varkassa eða töflu. Yfirlengd bráðabirgðarheimtauga reiknast samkvæmt kostnaði.
- c. Óski húseigandi eftir að flutningsgeta heimtaugar verði aukin skal greiða fullt gjald fyrir hina nýju heimtaug að fráregnu hálfu gjaldi hinnar fyrri, hvort tveggja miðað við gildandi gjaldskrá, þegar breyting er gerð. Húseigandi skal kosta breytingar á stofntaug innanhúss sem þessu kann að vera samfara og taka á sig annan kostnað er af þessu leiðir.
- d. Tengigjald vegna spennistöðvar skal reikna þegar spennistöð er byggð að mestu eða öllu leyti í þágu eins notanda. Skal notandi leggja til lóð eða húsnæði fyrir stöðina, eftir því sem hagkvæmara þykir að dómi veitustjóra. Húsnæðið skal fullnægja öllum kröfum um gerð spennistöðvarhúsa. Kostnaður notanda við gerð húsnæðis kemur til frádráttar tengigjaldi. Þó aldrei meira en tengigjaldi nemur.
- e. Viðskiptamaður getur fengið skammtímatengingu við dreifikerfi veitunnar (7 dagar hámark). Leggi veitan einnig til sérsmíðaða töflu skal greiða tvöfalt gjald. Auk þessa greiðist orkugjald samkvæmt B2. Ef tenging fer fram utan daglegs vinnutíma skal viðskiptamaður greiða áfallinn viðbótarkostnað.
- f. Gjaldskrá tengigjalda gildir í skipulögðum hverfum innan Akraneskaupstaðar. Í óskipulögðum hverfum greiðist tengigjald samkvæmt kostnaði. Tengigjald fellur í gjalddaga þegar setningu heimtaugar eða byggingu spennistöðvar er lokið.

## Raforkusala. B-hluti.

	Fastagjald kr/ár	Orkuverð kr/kWh
A1 Almenn notkun	2.381	6,38
B1 Heimilisnotkun	2.381	6,03
B2 Mannvirkjagerð og hafnarsvæði	3.550	7,30
C1 Stórnokun (Afltaxti)	27.119	2,62
Aflgjald kr/kW/ár	7.555	
D1 Hitun án rofs	4.149	5,97
D2 Hitun, rof 1,5 klst.	4.225	3,34
D3 Hitun, rof 2,5 klst.	4.225	3,02
D4 Næturhitun	4.225	2,17
D5 Sumarhitun	4.225	2,33
D6 Rof breytilegt	4.225	2,75
E1 Sérsamningar		
E2 Gatna- og hafnarlýsing	26.454 kr/kVA/ár	
E3 Lokun og endurofnun veitu	1.528	
E4 Innheimtugjald	552	
E5 Álestrargjald	552	

### Leigugjöld

	Fastagjald kr/ár
10 Einfasa mælir	427
11 Einfasa mælir með liða	2.199
20 Þrífasa mælir	1.662
21 Þrífasa mælir með liða	3.258
24 Þrífasa mælir með str.sp.	4.158
30 Þrífasa aflmælir	2.608
31 Þrífasa aflmælir með str.sp.	5.060

### Heimtaugar

<i>Málstærð</i>	<i>Stofngjald kr.</i>	<i>Gjald yfirlengdar kr.</i>
63 A 1 fasa	34.060	1.467
63 A 3 fasa	58.083	1.792
100 A 3 fasa	83.493	2.155
200 A 3 fasa	147.616	3.012
350 A 3 fasa	241.967	4.297

### Spennistöðvar

<i>Stærð spennis</i>	<i>Stofngjald kr.</i>
300 kVA	280.642
500 kVA	568.642
600 kVA	653.779
800 kVA	871.355

### Bráðabirgðaheimtaugar

<i>Málstærð</i>	<i>Stofngjald kr.</i>
35 A einfasa	8.802
35 A þrífasa	12.645
60 A þrífasa	15.514

Tengigjald v/ skammtímanotkunar	2.750
Tengigjald við Akraneshöfn	2.188

## Iðnaðarhiti. C-hluti.

### Mæla- og rofaleiga v/ húshitunar

1.	Einfasa	427
2.	Einfasa með liða	2.199
3.	Þrífasa	1.662

## Vegna sölu á heitu vatni. D-hluti.

### 1. gr.

Akranesveita selur heitt vatn samkvæmt gjaldskrá þessari og reglugerð.

### 2. gr.

Fastagjald greiðist af öllu hituðu húsnæði. Heimilt er þó að veita undanþágu frá þessu ákvæði.

Fastagjaldið reiknast út frá flatarmáli (F) samkvæmt fasteignamati. Flatarmál bílgeymslna er ekki tekið með flatarmáli íbúðarhúsnæðis, nema þær séu notaðar sem íbúðar- eða atvinnuhúsnæði.

Fastagjald á mánuði =  $F \times 11,48 \text{ kr/m}^2$  ef F er minna en eða jafnt  $130 \text{ m}^2$ .

Fastagjald á mánuði =  $1.492 \text{ kr.} + (F - 130) \times 6,91 \text{ kr/m}^2$ , ef F er stærra en  $130 \text{ m}^2$ .

### 3. gr.

Gjald fyrir afnot af heita vatninu er:

- a) Þeir sem greiða fastagjald samkvæmt 2. gr.: 85,49 kr.  
fyrir hvern rúmmetra vatns.
- b) Þeir sem ekki greiða fastagjald samkvæmt 2. gr.: 114,28 kr.  
fyrir hvern rúmmetra vatns.

Gjaldið leiðréttist miðað við reiknað hitastig við húsvegg sbr. reglugerð Akranesveitu.

### 4. gr.

Fyrir hvern mæli skal greiða gjald mánaðarlega.

Fyrir mæla með nafnrennsli allt að  $6 \text{ m}^3/\text{klst.}$ : 277 kr/mán.

Fyrir mæla með nafnrennsli yfir  $6 \text{ m}^3/\text{klst.}$ : 497 kr/mán.

### 5. gr.

Komi til lokunaraðgerða, sbr. reglugerð Akranesveitu, skal greiða gjald kr. 1.528,00.

Fyrir aukaálestur af mæli skal greiða kr. 552,00.

### 6. gr.

Stofngjöld skal greiða af öllu húsrými á lóð. Heimilt er að undanskilja sérstakar óupp- hitaðar byggingar aðrar en bifreiðageymslur. Innifalið í stofngjaldi er heimæð allt að 25 m innan lóðarmarka og mælagrind.

Stofngjald skal vera:

Stærð húss:	Stofngjald kr.:
Allt að $250 \text{ m}^3$	72.525
$251-500 \text{ m}^3$	$72.525 + 172,84 \text{ kr/m}^3$ yfir $250 \text{ m}^3$
$501-1500 \text{ m}^3$	$115.735 + 101,44 \text{ kr/m}^3$ yfir $500 \text{ m}^3$
$1501-6000 \text{ m}^3$	$217.175 + 65,08 \text{ kr/m}^3$ yfir $1500 \text{ m}^3$
yfir $6000 \text{ m}^3$	$510.035 + 51,13 \text{ kr/m}^3$ yfir $6000 \text{ m}^3$

Lágmarksstofngjald fyrir íbúð í sambýlishúsi skal vera kr. 54.659. Sama gildir um annað húsnæði í slíkum byggingum.

Fyrir fleiri mælagrindur en eina skal greiða sérstakt mælagrindargjald. Mælagrindargjald er 16.533 kr/grind.

Gjald fyrir heimæðar á skipulögðum þéttbýlissvæðum, sem eru lengri en 25 m innan lóðarmarka er 3.311 kr/m umfram 25 m. Utan þéttbýlis kostar hitaveitan heimæð allt að 50 m frá stofnlögn, en húseigandi greiðir það sem umfram er samkvæmt kostnaðarreikningi.

#### 7. gr.

Hitaveitugjöld vegna heitavatns samkvæmt gjaldskrá þessari eru miðuð við vísitölu byggingarkostnaðar 225,8 stig og vísitala neysluserðs til verðtryggingar 181,7 stig.

#### Ýmis ákvæði.

Á mæla skal að jafnaði lesa einu sinni eða tvisvar á ári. Veitunni er heimilt að áætla notkun og gefa út reikninga mánaðarlega þess á milli.

Hækki innkaupsverð á raforku er veitustjórn heimilt að hækka gjaldskrá þessa varðandi raforku um allt að 60% af þeirri hækkun. Hækki tilkostnaður veitunnar vegna almennra verðhækkana, er veitustjórn heimilt að hækka gjaldskrá þessa um allt að 40% af þeirri hækkun og skal viðmiðun vera vísitala byggingarkostnaðar. Fyrirnefnd viðmiðun miðast við verðlag 1. janúar 1993. Breyting og hækkun gjaldskrár samkvæmt ofanrituðu, er því aðeins gild að komi til samþykki iðnaðarráðuneytisins. Á gjöld þessi leggst virðisaukaskattur eins og hann er samkvæmt lögum á hverjum tíma.

Gjaldskrá þessi sem sett er samkvæmt vatnalögum nr. 15, 20. júní 1923 og orkulögum nr. 58, 29. apríl 1967, staðfestist hér með til að öðlast gildi 1. janúar 1998 og birtist til eftirbreytni öllum sem hlut eiga að máli. Jafnframt er úr gildi felld eldri gjaldskrá Akranesveitu nr. 162 3. mars 1997, með áorðnum breytingum.

*Iðnaðarráðuneytinu, 12. janúar 1998.*

F. h. r.

**Kristmundur Halldórsson.**

*Steinunn Bjarmann.*

## SKIPULAGSSKRÁ

fyrir Menningarsjóð Sjóvá-Almennra trygginga hf.

#### 1. gr.

Sjóðurinn heitir Menningarsjóður Sjóvá-Almennra trygginga hf.

#### 2. gr.

Tilgangur sjóðsins er að veita styrki til eflingar menningar og málefna sem horfa til heilla í íslensku samfélagi.

#### 3. gr.

Stofnfé sjóðsins er 500.000 kr. Tekjur sjóðsins eru árlegt framlag Sjóvá-Almennra trygginga hf. samkvæmt ákvörðun stjórnar félagsins hverju sinni og fjármunatekjur af stofnfé.

## 4. gr.

Stjórn sjóðsins skal skipuð þremur mönnum og skulu þeir tilnefndir af stjórn Sjóvá-  
Almennra trygginga hf., til 3ja ára í senn. Stjórn sjóðsins ber ábyrgð á varðveislu hans.  
Reikningsár sjóðsins er almanaksárið og skulu reikningar sjóðsins endurskoðaðir af lög-  
giltum endurskoðanda félagsins.

## 5. gr.

Úr sjóðnum skal veita styrki með eftirfarandi hætti:

- Í A flokki eru veittar allt að kr. 2 millj. til málefna á sviði menningar og lista, íþrótt- og forvarnarmála.
- Í B flokki eru veittar allt að kr. 3 millj. til málefna sem horfa til heilla í samfélaginu og til eflingar heilbrigðs lífemis.

## 6. gr.

Stjórn sjóðsins ráðstafar fé sjóðsins samkvæmt umsóknum um styrki úr sjóðnum. Jafn-  
framt er henni heimilt að veita styrki úr sjóðnum að eigin frumkvæði.

## 7. gr.

Veita skal styrki úr sjóðnum árlega og skal auglýsa eftir umsóknum um styrki úr A –  
hluta sjóðsins.

## 8. gr.

Skipulagsskrá þessari má breyta ef stjórn sjóðsins óskar þess. Verði sjóðurinn lagður  
niður skulu eignir hans renna til þeirra málefna er fram koma í 5. gr.

Reykjavík, 1. nóvember 1997.

Í stjórn Menningarsjóðs Sjóvá-Almennra trygginga hf.

Ólafur B. Thors.

Jóhann Björnsson.

Hjalti Geir Kristjánsson.

Skipulagsskrá þessi staðfestist hér með samkvæmt lögum um sjóði og stofnanir sem  
starfa samkvæmt staðfestri skipulagsskrá, nr. 19/1988.

*Dóms- og kirkjumálaráðuneytinu, 12. janúar 1998.*

F. h. r.

**Þorsteinn Geirsson.**

*Fanneý Óskarsdóttir.*

## GJALDSKRÁ

### Hitaveitu Akraness og Borgarfjarðar.

## 1. gr.

Hitaveitan selur heitt vatn úr veitukerfi sínu í heildsölu og smásölu samkvæmt gjaldskrá  
þessari og reglugerð hitaveitunnar.

**Heildsala.**

## 2. gr.

Fast gjald Akraness er 76.035.480,00 kr. á ári og fast gjald Borgarbyggðar er 29.912.170,00 kr. á ári.

## 3. gr.

Breytilegt gjald er 22,70 kr. á rúmmetra. Gjaldið leiðréttist miðað við mælt hitastig, sbr. 17. gr. reglugerðar hitaveitunnar.

**Smásala.**

## 4. gr.

Fast gjald greiðist af öllu hituðu húsnæði. Heimilt er þó að veita undanþágu frá þessu ákvæði.

Fasta gjaldið reiknast út frá flatarmáli (F) samkvæmt fasteignamati. Flatarmál bifreiðageymslna er ekki tekið með flatarmáli íbúðarhúsnæðis, nema þær séu notaðar sem íbúðar- eða atvinnuhúsnæði.

Fast gjald á mánuði =  $F \times 11,48 \text{ kr/m}^2$ , ef F er minna en eða jafnt  $130 \text{ m}^2$ .

Fast gjald á mánuði =  $1.492 \text{ kr.} + (F-130) \times 6,91 \text{ kr/m}^2$ , ef F er stærra en  $130 \text{ m}^2$

## 5. gr.

Gjald fyrir afnot af heita vatninu er:

a) Þeir sem greiða fast gjald samkvæmt 4. gr.: 85,49 kr. fyrir hvern rúmmetra vatns.

b) Þeir sem ekki greiða fast gjald samkvæmt 4. gr.: 114,28 kr. fyrir hvern rúmmetra vatns.

Gjaldið leiðréttist miðað við reiknað hitastig við húsvegg sbr. 18. gr. reglugerðar hitaveitunnar.

## 6. gr.

Fyrir hvern mæli skal greiða mánaðarlega:

Fyrir mæli með nafnrennsli undir  $6 \text{ m}^3/\text{klst.}$ : 277 kr/mán.

Fyrir mæli með nafnrennsli yfir  $6 \text{ m}^3/\text{klst.}$ : 497 kr/mán.

## 7. gr.

Komi til lokunaraðgerða, sbr. 21. gr. reglugerðar HAB, skal greiða gjald 1.528 kr.

Fyrir aukaálestur af mæli skal greiða kr. 552.

## 8. gr.

Stofngjöld skal greiða miðað við rúmmál alls húsrýmis á lóð, samkvæmt fasteignarmati. Heimilt er að undanskilja sérstakar óupphitaðar byggingar aðrar en bifreiðageymslur. Innifalið í stofngjaldi er heimæð allt að 25 m að lengd innan lóðarmarka og mælagrind.

Stofngjald skal vera:

Stærð húss:

allt að  $250 \text{ m}^3$

$251-500 \text{ m}^3$

$501-1500 \text{ m}^3$

$1501-6000 \text{ m}^3$

yfir  $6000 \text{ m}^3$

Stofngjald:

72.525 kr.

$72.525 + 172,84 \text{ kr/m}^3$  yfir  $250 \text{ m}^3$

$115.735 + 101,44 \text{ kr/m}^3$  yfir  $500 \text{ m}^3$

$217.175 + 65,08 \text{ kr/m}^3$  yfir  $1500 \text{ m}^3$

$510.035 + 51,13 \text{ kr/m}^3$  yfir  $6000 \text{ m}^3$

Lágmarksstofngjald fyrir íbúð í sambýlishúsi skal vera 54.659,00 kr. Sama gildir um annað húsnæði í slíkum byggingum.

Fyrir fleiri mælagrindur en eina skal greiða sérstakt mælagjald. Mælagrindargjald er 16.533,00 kr/grind.

Gjald fyrir heimæðar, á skipulögðum þéttbýlissvæðum, sem eru lengri en 25 m innan lóðamarka er 3.311,00 kr/m umfram 25 m. Útan þéttbýlis kostar hitaveitan heimæð allt að 50 m frá stofnlögn, en húseigandi greiðir það sem umfram er samkvæmt kostnaðarreikningi.

9. gr.

Hitaveitugjöld samkvæmt gjaldskrá þessari eru miðuð við vísitölu byggingarkostnaðar 225,8 stig og vísitölu neysluverðs til verðtryggingar 181,7 stig.

Á gjöld þessi leggst virðisaukaskattur eins og hann er samkvæmt lögum á hverjum tíma.

Gjaldskrá þessi staðfestist hér með samkvæmt orkulögum nr. 58 29. apríl 1967 til að öðlast gildi 1. janúar 1998 og birtist til eftirbreytni öllum sem hlut eiga að máli. Jafnframt er úr gildi felld eldri gjaldskrá sama efnis nr. 163 frá 3. mars 1997, með áorðnum breytingum.

*Iónaðarráðuneytinu, 12. janúar 1998.*

F. h. r.

**Kristmundur Halldórsson.**

Steinunn Bjarmann.

## REGLUGERÐ

### um breyting á reglugerð um sakaskrá ríkisins nr. 249 29. júní 1992.

1. gr.

Í stað „2. mgr. 115. gr.“ í 1. mgr. 5. gr. kemur: 1. mgr. 115. gr.

2. gr.

Í stað „20.000 krónur“ í a-lið 1. mgr. 5. gr. kemur: 36.000 krónur.

3. gr.

Í stað „2. mgr. 115. gr.“ í 2. mgr. 11. gr. kemur: 1. mgr. 115. gr.

4. gr.

Reglugerð þessi, sem sett er með heimild í 2. mgr. 19. gr. laga um meðferð opinberra mála nr. 19 26. mars 1991, öðlast þegar gildi.

*Dóms- og kirkjumálaráðuneytinu, 16. janúar 1998.*

**Þorsteinn Pálsson.**

Benedikt Bogason.



## REGLUGERÐ

### um (27.) breytingu á reglugerð um gerð lyfseðla og ávísun lyfja, afgreiðslu þeirra og merkingu nr. 421/1988.

1. gr.

Eftirfarandi breytingar eru gerðar á viðauka 4 við reglugerðina:

Efni	Hámarks magn og/eða takmarkanir.	Dæmi um lyf og lyfjaform er selja má án lyfseðils.	Áletrun og/eða upplýsingar á fylgiseðli, sem afhenda skal með lyfinu.
Nicotinum	Innsogslyf, mest 10 mg í röri (inhalator). Mest 420 mg handa einstaklingi eldri en 18 ára.  Lyf í afmældum skömmtum. Mest 2 mg í einstökum skammti. Mest 420 mg handa einstaklingi eldri en 18 ára.	Nicorette, innsogslyf 10 mg  Nicorette, tungurótartöflur 2 mg/tafla	Samkvæmt ákvörðun lyfjaneftardar ríkisins við skráningu lyfsins.  Samkvæmt ákvörðun lyfjaneftardar ríkisins við skráningu lyfsins
Paracetamolum	Lyf í afmældum skömmtum. Einstakur skammtur mest 500 mg allt að 15 g virks efnis.  Endaðarmsstílar 60 mg. Mest 20 stk. handa einstaklingi.  Endaðarmsstílar 125 mg. Mest 20 stk. handa einstaklingi.	Parasupp  Parasupp Panodil junior	Áletrun á umbúðir viðeigandi skammtaleiðbeiningar: „Varúð. Ef teknir eru stærri skammtar en ráðlagður hámarksskammtur á sólarhring er hætt við alvarlegum eituráhrifum. Sé grunur um slíkt skal tafarlaust hafa samband við lækni.“ Fylgiseðill samkvæmt ákvörðun lyfjaneftardar ríkisins.

Efni	Hámarks magn og/eða takmarkanir.	Dæmi um lyf og lyfjaform er selja má án lyfseðils.	Áletrun og/eða upplýsingar á fylgiseðli, sem afhenda skal með lyfinu.
	Endaþarmsstílar 250 mg. Mest 20 stk. handa einstaklingi.	Parasupp	
	Endaþarmsstílar 500 mg. Mest 30 stk. handa einstaklingi.	Parasupp Panodil	
	Forðatöflur 500 mg. Mest 30 stk. handa einstaklingi.	Paratabs retard	
	Freyðitöflur 500 mg. Mest 30 stk. handa einstaklingi.	Panodil brus	
	Munnlausnartöflur 80 mg, 160 mg. Mest 30 stk. handa einstaklingi.	Paratabs	
	Skammtar 500 mg. Allt að 30 skammtar handa einstaklingi.	Panodil hot	
	Töflur 500 mg. Mest 30 stk. handa einstaklingi.	Panodil Paratabs	
	Dropar (til inntöku) ekki yfir 100 mg/ml (10%). Mest 20 ml handa einstaklingi.	Paradrops	
	Mixtúra: ekki yfir 24 mg/ml (2,4%). Mest 60 ml handa einstaklingi.	Parasol	

2. gr.

Reglugerð þessi, sem sett er samkvæmt heimild í 44. gr. lyfjalaga nr. 93/1994, öðlast gildi við birtingu.

*Heilbrigðis- og tryggingamálaráðuneytinu, 12. janúar 1998.*

**Ingibjörg Pálmadóttir.**

*Einar Magnússon.*

# GJALDSKRÁ

## Orkuveitu Húsavíkur.

### A-hluti.

#### 1. gr.

##### *Almennt.*

Gjaldskrá þessi gildir fyrir veitusvæði Orkuveitu Húsavíkur skammstafað OVH. Gjaldskráin tekur til afhendingar og sölu á rafmagni og heitu vatni sbr. reglugerð fyrir OVH nr. 647/1995.

Gjaldskráin skiptist í tvo hluta:

*A-hluti* sem fjallar um almenna skilmála fyrir afhendingu á raforku og vatni á veitusvæði OVH. Í þessum hluta er einnig skilgreining á raforkutöxtum, hitatöxtum, vatnsgjöldum, heimtauga- og heimæðagjöldum, álestrargjaldi og innheimtugjaldi auk annarra ákvæða.

*B-hluti* sem sýnir gildandi verð fyrir raforku og vatn svo og önnur gjöld eins og þau eru á hverjum tíma.

#### 2. gr.

##### *Sérgjöld rafveitu.*

#### 2.1 Almenn raforkunotkun.

Almennir taxtar skiptast í tvo þætti, fast gjald og orkugjald:

Fast gjald (kr/ár) felur í sér kostnað óháðan rafmagnsnotkun, m.a. vegna álestra, útgáfu reikninga og mælingar á orku.

Orkugjald (kr/kWh) greiðist fyrir hverja melda orkueiningu og er í beinu hlutfalli við orkunotkun.

#### A.1 Almenn notkun.

*Taxti A.1* gildir fyrir alla almenna raforkunotkun.

#### A.2 Skammtímanotkun.

*Taxti A.2* gildir fyrir rafmagn til skammtímanotkunar, svo sem til mannvirkjagerðar.

#### 2.2 Afl- og orkunotkun.

Afltaxti er einn, taxti B.1 fyrir alla almenna orkusölu.

*Taxti B.1* skiptist í þrjá þætti, fast gjald, aflgjald og orkugjald.

#### B.1 Afl- og orkumæling.

*Taxti B.1* gildir fyrir stærri orkunotendur. Orkukaupanda er ekki heimilt að skipta orkunotkun sinni um sömu heimtauga á almennan taxa og afltaxta.

Fast gjald (kr/ár) felur í sér kostnað óháðan rafmagnsnotkun, m.a. vegna álestra, útgáfu reikninga og mælinga á afl og orku.

Aflgjald (kr/kW/ár) greiðist fyrir hverja melda afleiðingu.

Orkugjald (kr/kWh) greiðist fyrir hverja melda orkueiningu.

Afl er reiknað á ársgrundvelli, en notandinn greiðir fyrir meðaltal sjö afltoppa sem falla á vetrartímabili, en á sumartímabili er aflíð frjálst. Vetrartímabil er frá 1. október til 30. apríl, en sumartímabil er frá 1. maí til 30. september. Aflgjald greiðist samkvæmt mælingu miðað við 15 mínútna meðalgildi afls. Þeir orkunotendur sem hafa 25 kW afltopp eða hærri geta sótt um að nota taxa B.1.

Notandi greiðir orkugjöld mánaðarlega sem svarar 1/12 af áætlaðri ársnotkun afls og orku auk fastagjalds. Áætlunin byggir á mældri notkun næstliðins árs. Reynist meðaltal

mældra afltoppa annað en áætlun, fer leiðrétting fram um áramót hvort heldur er til hækkunar eða lækkunar. Árið er almanaksárið.

### 2.3 Notkun til hitunar.

C-taxtar gilda fyrir rofna orkuafhendingu að frásildum taxta C.1. Sala rafmagns samkvæmt C-töxtum er bundin því skilyrði að veitukerfið þoli álagið að dómi OVH.

Öll tæki og búnaður skulu vera fasttengd í húsveitum þar sem notkun greiðist samkvæmt C-töxtum. Landrafmagn til skipa greiðist samkvæmt C-töxtum.

#### C.1 Órofin notkun.

*Taxti C.1* gildir fyrir órofna notkun.

#### C.2 Rofin notkun.

*Taxti C.2* gildir fyrir rofna notkun. Rafmagn samkvæmt taxta C.2 er heimilt að rjúfa tvisvar á sólarhring, allt að tveimur klukkustundum í hvort skipti. Rofið er á tímabilinu frá kl. 10.00 til 12.30 og frá kl. 17.00 til kl. 19.30.

### 2.4 Heimtaugagjöld.

Heimtaugargjald skal greitt fyrir hverja heimtaug sem tengir húsveitu við dreifikerfi OVH. Heimtaugargjald greiðist þegar umsókn hefur verið samþykkt hjá OVH.

Gjaldskrá miðast við að ídráttarrör fyrir heimtaug hafi verið lagt á 50 sm dýpi frá tengistað OVH við lóðamörk að inntaksstað mannvirkis og frágangur hafi verið tekinn út og samþykktur af OVH. Vanti ídráttarrör eða ídráttarrör reynist ónothæft greiðist aukagjald samkvæmt B-hluta gjaldskrár. Til að unnt verði að ganga frá tengingu heimtaugar skal skilja eftir holu við lóðarmörk.

Óski eigandi húsveitu eftir að heimtaug sé lögð þegar frost er í jörðu, skal hann greiða aukagjald samkvæmt B-hluta gjaldskrár.

Sé fyrirsjáanlegt, vegna fjarlægðar eða annarra aðstæðna, að kostnaður við lagningu heimtaugar verði meira en 50% hærri en gildandi gjaldskrá segir til um, skal notandi greiða þann kostnað sem er umfram 50% samkvæmt nánari ákvörðun OVH.

Sé nauðsynlegt að setja upp spennistöð vegna húsveitu, og hún að mestu leyti notuð í þágu þeirrar húsveitu, skal eiganda veitunnar skylt að leggja til húsnaði eða lóð undir stöðina OVH að kostnaðarlausu. Hann skal í öllu hlíta skilmálum OVH um staðsetningu stöðvar.

Þegar heimtaug er stækkuð skal greiða fullt heimtaugargjald fyrir hina nýju heimtaug að frádregnu hálfu gjaldi hinnar fyrri heimtaugar, hvort tveggja miðað við gildandi gjaldskrá þegar breytingin fer fram. Heimilt er þó að lækka eða fella niður þetta gjald þegar sérstakar aðstæður mæla með því að mati OVH.

Málstærð heimtaugar miðast við stærð stofnvara húsveitu. Hámarksstærð heimtaugar samkvæmt gjaldskrá er 315A. Óski notandi eftir stærri heimtaug er gerður um það sérstakur samningur.

## 3. gr.

### *Sérgjöld hitaveitu.*

#### 3.1 Notkun á heitu vatni.

Hitaorkutaxtar skiptast í tvo þætti, vatnsgjald og fast gjald.

Vatnsgjald (kr/m<sup>3</sup>) greiðist fyrir hvern rúmmetra vatns. Sé um nýtt hús að ræða hefst gjaldtaka þegar húsið hefur verið tengt hitaveitu OVH (við áhleypingu).

Fast gjald (kr/ár) felur í sér kostnað óháðan notkun, m.a. vegna álestra, útgáfu reikninga og mælinga á vatnsmagni.

### 3.2 Heimæðargjöld.

Heimæðargjald skal greitt fyrir hverja heimæð sem tengir húsveitu við dreifikerfi OVH. Heimæðargjald greiðist þegar umsókn hefur verið samþykkt hjá OVH. Gjaldskrá miðast við að frágangur inntaksstaðar og lóðar hafi verið tekinn út og samþykktur af OVH. Óski eigandi húsveitu eftir að heimæð sé lögð þegar frost er í jörðu, skal hann greiða aukagjald samkvæmt B-hluta gjaldskrár.

Sé fyrirsjáanlegt, vegna fjarlægðar eða annarra aðstæðna, að kostnaður við lagningu heimæðar verði meira en 50% hærri en gildandi gjaldskrá segir til um, skal notandi greiða þann kostnað sem er umfram 50% samkvæmt nánari ákvörðun OVH.

Þegar heimæð er stækkuð skal greiða fullt heimæðargjald fyrir hina nýju heimæð að frádregnu hálfu gjaldi hinnar fyrri heimæðar, hvort tveggja miðað við gildandi gjaldskrá þegar breytingin fer fram. Heimilt er þó að lækka eða fella niður þetta gjald þegar sérstakar aðstæður mæla með því að mati OVH.

Hámarksstærð heimæðar samkvæmt gjaldskrá er 63 mm. Óski notandi eftir stærri heimæð er gerður um það sérstakur samningur.

## 4. gr.

### *Önnur gjöld sameiginleg.*

#### 4.1 Álestrargjald.

Reglubundinn álestur mælitækja er innifalinn í notkunargjöldum samkvæmt 7., 8. og 9. gr. gjaldskrár. Að jafnaði er lesið á mælitæki einu sinni til tvisvar á ári, þó er lesið mánaðarlega á mælitæki á taxta B.1.

Óski notandi þess að oftast sé lesið á mælitæki er honum gerður sérstakur reikningur fyrir þann álestur, nema um sé að ræða álestur vegna flutnings.

#### 4.2 Innheimtugjald.

Undirbúningur að stöðvun afhendingar á raforku og/eða heitu vatni (hitaorku) vegna vanskila notanda, telst hafinn við sendingu tilkynningar þess efnis til notandans. Sé slík tilkynning send notanda skal hann greiða innheimtugjald vegna kostnaðar við undirbúning stöðvunarinnar, þó að til hennar hafi ekki komið.

#### 4.3 Lokunargjald.

Komi til stöðvunar afhendingar á raforku og/eða heitu vatni (hitaorku) vegna vanskila notanda skal hann greiða lokunargjald vegna kostnaðar við þá framkvæmd. Gjald þetta kemur til viðbótar innheimtugjaldi samkvæmt gr. 4.2.

## 5. gr.

### *Ýmis ákvæði.*

#### 5.1 Launafl.

Heimilt er að ákveða sérstakt gjald fyrir launafl hjá raforkunotendum, ef fasviksstuðull er að meðaltali lægri en 0,9 í tilteknum mánuði. Ef fasviksstuðull er lægri en 0,9 er OVH heimilt að krefjast 2% viðbótarorkugjalds fyrir hvern hundraðshluta sem fasviksstuðullinn er lægri en 0,9.

#### 5.2 Gjald dagar og eindagar.

Gjald dag er útgáfudagur reiknings. Eindagi er tilgreindur á reikningi.

#### 5.3 Gjaldskrárbreytingar.

Heimilt er að breyta gjaldskrá þessari til samræmis við lög og verðbreytingar, enda miðist gjaldskráin ætíð við að tekjur OVH standi undir rekstri, aukningu veitukerfa og arði.

**B-hluti.**

## 6. gr.

*Almennt (sjá A-hluta).*

## 7. gr.

*Sérgjöld rafveitu.*

## 7.1 Almenn orkunotkun.

## A.1 Almenn notkun:

Orkugjald .....	6,74 kr/kWh
Fast gjald .....	2.923,00 kr/ár

## A.2 Skammtímanotkun:

Orkugjald .....	6,74 kr/kWh
Fast gjald .....	5.846,00 kr/ár

## 7.2 Afl- og orkunotkun.

## B.1 Afl- og orkumæling:

Orkugjald .....	2,72 kr/kWh
Aflgjald .....	9.529,00 kr/kW/ár
Fast gjald .....	42.353,00 kr/ár

## 7.3 Notkun til hitunar.

## C.1 Órofin hitun:

Orkugjald .....	5,80 kr/kWh
Fast gjald .....	8.367,00 kr/ár

## C.2 Rofin hitun:

Orkugjald .....	3,07 kr/kWh
Fast gjald .....	5.129,00 kr/ár

## 7.4 Heimtaugagjöld.

## E.1 Heimtaugar:

	kr.
1 X 25A .....	12.900,00
1 X 63A .....	66.250,00
3 X 63A .....	72.446,00
3 X 100A .....	111.456,00
3 X 200A .....	229.104,00
3 X 315A .....	359.136,00
Bráðabirgðaheimtaugar (≤ 3X63A) .....	10.000,00
Vinnurafmagn (≤ 3 dagar, ≤ 3X63A) .....	5.000,00

## 8. gr.

*Sérgjöld hitaveitu.*

## 8.1 Notkun á heitu vatni.

## Almenn notkun:

Vatnsgjald .....	44,37 kr/m <sup>3</sup>
Fast gjald á ári .....	4.043,00 kr/ár

## 8.2 Heimæðagjöld.

## Þvermál inntaks:

	kr.
20-32 mm .....	90.000,00
40-50 mm .....	130.000,00
63 mm .....	160.000,00

## 9. gr.

*Önnur gjöld, sameiginleg.*

## 9.1 Álestrargjald.

Fyrir aukaálestur .....	kr.
	600,00

## 9.2 Innheimtugjald.

Innheimtugjald vegna vanskila .....	300,00
-------------------------------------	--------

## 9.3 Lokunargjald.

Lokunargjald vegna vanskila .....	1.980,00
-----------------------------------	----------

Vanti ídráttarrör eða ídráttarrör reynist ónothæft greiðist 4.000,00 kr/m vegna skurðgraftar. Ef frost er í jörðu bætist við 1.200,00 kr/m.

Á gjöld þessi leggst virðisaukaskattur samkvæmt gildandi reglum á hverjum tíma.

*Skammstafanir:*

<i>Tákn</i>	<i>Eining</i>	<i>Skýring</i>
A	amper	straumur
kW	kílóvatt	afl
kWh	kílóvattstund	orka

10. gr.

*Samþykki og staðfesting.*

Gjaldskrá þessi, A- og B-hluti, staðfestist hér með, samkvæmt orkulögum nr. 58 29. apríl 1967, til þess að öðlast þegar gildi og birtist til efturbreytni öllum sem hlut eiga að máli. Jafnframt er felld úr gildi eldri gjaldskrá Orkuveitu Húsavíkur nr. 434 4. júlí 1997.

*Iðnaðarráðuneytinu, 9. janúar 1998.*

F. h. r.

**Jón Ingimarsson.**

---

*Steinunn Bjarmann.*
**REGLUGERÐ****um breyting á reglugerð nr. 751/1997, um greiðslu barnabóta á árinu 1998.**

3. gr. reglugerðarinnar orðast svo:

*Fjárhæð barnabóta.*

Óskertar barnabætur skulu árlega nema 102.436 kr. með fyrsta barni en 121.932 kr. með hverju barni umfram eitt.

Fyrir börn yngri en sjö ára skulu barnabætur vera 30.176 kr. hærri en fjárhæðir skv. 1. mgr.

Óskertar barnabætur með börnum einstæðra foreldra skulu vera 170.614 kr. með fyrsta barni. Með börnum umfram eitt skulu barnabæturnar vera 175.014 kr., en þó 30.176 kr. hærri sé barnið yngri en 7 ára.

*Fjármálaráðuneytinu, 19. janúar 1998.*

F. h. r.

**Indriði H. Þorláksson.**

---

*Ragnheiður Snorradóttir.*

## AUGLÝSING

### um breytingu á gjaldskrá Selfossveitna bs.

Samkvæmt vatnalögum nr. 15, 20. júní 1923, og orkulögum nr. 58, 29. apríl 1967, staðfestist eftirfarandi breyting á gjaldskrá Selfossveitna bs. til að taka gildi 1. febrúar 1998.

Gjaldskrá Selfossveitna bs. nr. 583, 13. október 1997, með áorðnum breytingum, breytist þannig:

#### B5 Búrekstur með rafmagnshitun

Orka	kr/kWh	3,35
Umframorka	kr/kWh	6,83
Afl	kr/kW/ár	6.930,00
Fast gjald	kr/ár	8.307,00

*Iðnaðarráðuneytinu, 27. janúar 1998.*

F. h. r.

**Kristmundur Halldórsson.**

*Steinunn Bjarman.*

## GJALDSKRÁ

### fyrir hundahald í Reykjavík.

#### 1. gr.

Af hundum í Reykjavík skal Heilbrigðiseftirlit Reykjavíkur innheimta gjöld samkvæmt gjaldskrá þessari, sem ætlað er að standi undir kostnaði við framkvæmd heilbrigðissamþykktar um hundahald, sbr. staflíð c. í 2. gr. samþykktar nr. 305/1989, um hundahald í lögsagnarumdæmi Reykjavíkur.

#### 2. gr.

Við leyfisveitingu hunds skal innheimta gjald sem hér segir:

Fyrsta leyfisveiting .....	kr. 9.800
Leyfisveiting eftir útrunninn frest .....	kr. 14.900.

#### 3. gr.

Af leyfðum hundum skal innheimta árlegt eftirlitsgjald ... kr. 8.700.

#### 4. gr.

Við afhendingu handsamaðs hunds ber að innheimta gjald sem hér segir:

1. Fyrsta afhending .....	kr. 13.000
2. Fyrsta afhending hunds með leyfi og ef eftirlitsgjald og vottorð er í skilum við handsömun .....	kr. 6.500
3. Önnur afhending, hafi við fyrstu afhendingu verið greitt gjald samkvæmt 2. tl. ....	kr. 19.500.

Að auki skal greiða þann kostnað sem leggst á vegna dvalar eða geymslu viðkomandi hunds.



## 5. gr.

Gjalddagi samkvæmt 3. gr. er 1. febrúar og eindagi 1. apríl ár hvert. Dráttarvextir reiknast frá gjalddaga séu gjöldin ekki greidd á eindaga. Um innheimtu gjalda fer samkvæmt 5. og 18. gr. laga nr. 81/1988, um hollustuhætti og heilbrigðiseftirlit.

Við afskráningu hunds ber að endurgreiða árlega gjaldið í réttu hlutfalli við þá mánuði sem eftir eru af árinu.

## 6. gr.

Hafi leyfishafi lokið grunnnámskeiði í hundauppeldi, viðurkenndu af Heilbrigðiseftirliti Reykjavíkur, er heilbrigðisnefnd heimilt að lækka gjöld samkvæmt 3. gr. gjaldskrár þessarar um allt að helming enda séu þau þegar greidd. Heilbrigðisnefnd er heimilt að fella niður gjöld samkvæmt 2. og 3. gr. gjaldskrár þessarar af leiðsöguhundum blindra, leitar- eða björgunarhundum. Ber að sækja um slíka lækkun eða niðurfellingu gjalda sérstaklega til heilbrigðisnefndar fyrir 1. júlí ár hvert.

## 7. gr.

Gjaldskrá þessi sem samin er og samþykkt af borgarstjórn Reykjavíkur staðfestist hér með samkvæmt 5. og 18. grein laga nr. 81/1988, um hollustuhætti og heilbrigðiseftirlit með síðari breytingum.

*Umhverfísráðuneytinu, 21. janúar 1998.*

F. h. r.

**Ingimar Sigurðsson.**

\_\_\_\_\_  
*Sigurður Á. Þráinsson*

**REGLUGERÐ**

**um breytingu á reglugerð um greiðslumark sauðfjár á lögbýlum og beingreiðslur 1996-2000.**

## 1. gr.

3. mgr. 7. gr. orðist svo:

Beingreiðsla greiðist til handhafa með jöfnum mánaðarlegum greiðslum 1. hvers mánaðar, þó þannig að greiðsla vegna janúar greiðist 1. febrúar.

## 2. gr.

Reglugerð þessi er sett samkvæmt lögum nr. 99/1993 um framleiðslu, verðlagningu og sölu á búvörum, með síðari breytingum, og öðlast þegar gildi.

*Landbúnaðarráðuneytinu, 26. janúar 1998.*

**Guðmundur Bjarnason.**

\_\_\_\_\_  
*Jón Höskuldsson.*

## AUGLÝSING

### um leyfilegan loðnuafra grænlestra, norskra og færeyskra skipa í fiskveiðilandhelgi Íslands á loðnuvertíðinni 1997/1998.

#### 1. gr.

Leyfilegur hámarksafli grænlestra, norskra og færeyskra skipa af loðnu í fiskveiðilandhelgi Íslands á loðnuvertíðinni 1997/1998 er þessi:

Skip frá Grænlandi:	139.150 lestir	
Skip frá Noregi:	80.490 lestir	
Skip frá Færeyjum:	21.225 lestir	á tímabilinu 1. júlí - 31. desember 1997 og
	15.000 lestir	á tímabilinu 20. janúar - 31. mars 1998.

#### 2. gr.

Auglýsing þessi er gefin út með stoð í 2. mgr. 3. gr. reglugerðar nr. 374, 20. júní 1997, um loðnuveiðar erlendra skipa í fiskveiðilandhelgi Íslands til þess að öðlast þegar gildi og birtist til eftirbreytni öllum þeim sem hlut eiga að máli. Jafnframt er felld úr gildi auglýsing nr. 409, 26. júní 1997, um leyfilegan hámarksafra skipa frá Grænlandi, Noregi og Færeyjum af loðnu í fiskveiðilandhelgi Íslands.

*Sjávarútvegsráðuneytinu, 26. janúar 1998.*

**Þorsteinn Pálsson.**

*Árni Kolbeinsson.*

## REGLUGERÐ

### um breytingu á reglugerð nr. 374, 20. júní 1997, um loðnuveiðar erlendra skipa í fiskveiðilandhelgi Íslands.

#### 1. gr.

Við 1. mgr. 3. gr. bætist svohljóðandi málsliður: Ákvæði 1. málsliðar gildir ekki hafi íslensk stjórnvöld með milliríkjasamningi samið um aðra skipan.

#### 2. gr.

Í stað: „7“ í 2. mgr. 4. gr. komi: 8.

#### 3. gr.

Reglugerð þessi er sett samkvæmt ákvæðum laga nr. 79, 26. maí 1997, um veiðar í fiskveiðilandhelgi Íslands, laga nr. 38, 15. maí 1990, um stjórn fiskveiða ásamt síðari breytingum, laga nr. 13, 30. mars 1992, um rétt til veiða í efnahagslögsögu Íslands og laga nr. 57, 3. júní 1996 um umgengni um nytjastofna sjávar.

Reglugerð þessi öðlast þegar gildi.

*Sjávarútvegsráðuneytinu, 26. janúar 1998.*

**Þorsteinn Pálsson.**

*Árni Kolbeinsson.*

# REGLUGERÐ

## um flutning á hættulegum farmi.

### 1. gr.

#### Gildissvið.

Reglugerð þessi gildir um flutning á hættulegum farmi á vegum og utan vega hér á landi.

Reglugerðin gildir ekki um flutning innan afmarkaðs athafnasvæðis fyrirtækis eða stofnunar eða byggingarsvæðis þar sem almenningur hefur takmarkaðan aðgang.

### 2. gr.

#### Almenn ákvæði.

Við flutning á hættulegum farmi skal fara eftir ADR-reglum, með viðaukum A og B, eins og þær eru í gildi hverju sinni hér á landi, sbr. ákvæði í EB tilskipun nr. 94/55 um að ADR-reglurnar skuli gilda innan þjóðríkja Evrópska efnahagssvæðisins, sem breytt er með EB tilskipun nr. 96/86.

Við eftirlit með flutningum á hættulegum farmi skal fara eftir EB tilskipun nr. 95/50 og viðaukum við þá tilskipun.

### 3. gr.

#### Skilgreiningar.

Með *flutningi* er átt við hvers konar tilfærslu á hættulegum farmi með flutnings-einingum ásamt lestun, losun, geymslu og annarri meðhöndlun á honum sem er hluti af tilfærslu hans.

Með *hættulegum farmi* er átt við eftirfarandi flokka hættulegra efna eða vara, í samræmi við tilmæli Sameinuðu þjóðanna nr. ST/SG/AC.10/1, sem bannað er eða aðeins leyft að flytja að uppfylltum skilyrðum á viðaukum A og B í ADR-reglum:

- 1 Sprengifim efni
- 2 Lofttegundir
- 3 Eldfima vökva
- 4.1 Eldfim föst efni
- 4.2 Efni með hættu á sjálfstendrun
- 4.3 Efni sem mynda eldfimar lofttegundir við snertingu við vatn
- 5.1 Eldnærandi efni
- 5.2 Lífræn peroxíð
- 6.1 Eitruð efni
- 6.2 Smitefni
- 7 Geislavirk efni
- 8 Ætandi efni
- 9 Önnur hættuleg efni

Með „*ADR-reglum*“ er átt við evrópska samkomulagið um flutning á hættulegum farmi milli landa sem undirritað var í Genf 1957, sem með tilskipun nr. 94/55/EB gildir sem reglur um flutning á hættulegum farmi á öllu Evrópska efnahagssvæðinu jafnt innanlands sem milli landa, ásamt viðaukum A og B við samkomulagið eins og þeir hafa verið samþykktir hverju sinni af sameiginlegu EES-nefndinni.

Með *lögþærum aðilum* er átt við þau stjórnvöld eða aðra sem með reglugerðinni er falið að hafa eftirlit með framkvæmd hennar eða ráðuneytið felur að hafa eftirlit með framkvæmd einstakra greina. Með *lögþærum aðilum* er átt við, ef svo ber undir, erlenda

lögbæra aðila varðandi tilteknar viðurkenningar samkvæmt tilskipun nr. 94/55/EB sem þá skulu einnig gilda hér á landi.

Með *flutningseiningu* er átt við ökutæki eins og það er skilgreint í reglugerð um gerð og búnað ökutækja. Um aðrar skilgreiningar varðandi t.d. tanka, gámatanka og gáma vísast í ADR-reglurnar.

#### 4. gr.

##### **Flokkun efna og vara.**

Áður en efni eða vörur eru afhentar til flutnings skulu þær flokkaðar í samræmi við 2. mgr. 3. gr. reglugerðarinnar.

Sendandi vöru ber ábyrgð á að efni og vörur séu rétt flokkaðar þegar þær eru afhentar til flutnings.

#### 5. gr.

##### **Umbúðir og merkingar þeirra.**

Umbúðir um hættulegan farm skulu uppfylla kröfur ADR-reglnanna, m.a. í samræmi við viðbætur A.5 og A.6 í ADR-reglunum eftir því sem við á.

Umbúðir skulu merktar með Sameinuðu þjóða númeri vörunnar og með einum eða fleiri varúðarmerkjum sem sýnd eru í viðauka I og í samræmi við ADR-reglurnar.

Sendandi efna eða vara ber ábyrgð á að umbúðir séu í samræmi við ákvæði ADR-reglnanna og að þær séu rétt merktar.

#### 6. gr.

##### **Flutningsskjöl.**

Með flutningi á hættulegum farmi skulu fylgja eftirfarandi gögn:

- a. Farmbréf með eftirfarandi upplýsingum um vöruna, sbr. viðauka A í ADR-reglunum: Sameinuðu þjóða númer og heiti samkvæmt ADR-reglunum, flokkur, efnisnúmer, bókstafir, bókstafirnir „ADR“, fjöldi eininga, gerð umbúða og þyngd eða rúmmál vörunnar. Fyrir sprengifim efni skal einnig rita söluheiti þegar það á við; einnig skal gefa upp nettóþyngd efnisins.
- b. Vottorð sendanda í samræmi við viðauka A í ADR-reglunum, þar sem hann vottar m.a. að flytja megi vöruna samkvæmt ADR-reglunum, að umbúðir séu viðurkenndar og rétt merktar og varan í þannig ástandi og hafi verið þannig meðhöndluð að hún sé tilbúin til flutnings.
- c. Flutningsslysablað með upplýsingum um varúðarráðstafanir og fyrstu viðbrögð við óhapp, sbr. ADR-reglurnar.
- d. Vottorð (ADR-skírteini), í samræmi við reglugerð um starfsþjálfun stjórnenda ökutækja sem flytja tiltekinn hættulegan farm, sbr. einnig ADR-reglurnar.
- e. Vottorð um viðurkenningu þegar það á við samkvæmt ADR-reglunum.

Sendandi efna eða vara skal láta flytjanda í té farmbréf, flutningsslysablað og vottorð sendanda þegar hann afhendir efni eða vöru til flutnings. Flutningsaðila er óheimilt að taka til flutnings efni eða vöru nema fullnægandi gögn fylgi með henni.

#### 7. gr.

##### **Merking ökutækja.**

Við flutning á hættulegum farmi skulu ökutæki merkt með tveimur ferhyrnum appelsínugulum hættuskiltum búnum endurskini í samræmi við viðauka II og ADR-reglurnar. Skiltin skulu vera 400 mm að lengd og 300 mm að hæð með 150 mm breiðri svartri umgjörð. Þeim skal komið fyrir þannig að þau sjáist vel að framan og aftan á

flutningseiningunni. Ef stærð eða lögun flutnings einingarinnar er þannig að erfitt er að koma fyrir skiltum af þessari stærð er heimilt að hafa þau 300 mm að lengd, 120 mm að hæð og breidd umgerðar 10 mm. Þegar það á við samkvæmt ADR-reglum skulu skiltin vera með Sameinuðu þjóða númer og viðeigandi hættunúmer úr viðauka III. Við flutning í tönkum, gámatönkum, gámum og við flutning á lausri ósekkjaðri vöru skal merkja flutningseininguna í samræmi við ADR-reglurnar með einu eða fleiri varúðarmerkjum úr viðauka I og í samræmi við töflu I eða II í viðbæti B.5 í ADR reglum.

## 8. gr.

**Fylgibúnaður.**

Við flutning á hættulegum farmi skal eftirfarandi fylgibúnaður vera með:

*Slökkvibúnaður:*

Eitt a.m.k. 2 kg dufttæki eða sambærilegt fyrir bifreiðina og eitt a.m.k. 6 kg dufttæki eða sambærilegt fyrir farminn.

*Annar búnaður:*

- Verkfærasett fyrir „neyðarviðgerðir“.
- A.m.k. einn stoppklossi fyrir bifreið og einn fyrir eftirvagn (sé slíkur með í för) af hæfilegri stærð miðað við þunga bifreiðar/eftirvagns og stærð (þvermál) hjólbarða.
- Tvö ljósker sem eru óháð rafkerfi bifreiðarinnar og lýsa stöðugt eða blikkandi appelsínugulu ljósi. Ljóskerin skulu þannig gerð að þau geti ekki tendrað eld í farminum við notkun. Ef nema þarf staðar í slæmu skyggni og ljós ökutækisins virka ekki skal staðsetja ljóskerin 10 m fyrir framan og aftan flutningseininguna.
- Nauðsynlegur búnaður fyrir fyrstu öryggisráðstafanir sem kveðið er á um í flutningsslysablaði (skriflegum leiðbeiningum) og þá sérstaklega:
  - (i) til varnar ökumanni:
    - endurskinsvesti,
    - heppileg augnvörn,
    - heppileg öndunargríma gegn eitruðum efnum þegar þau eru flutt,
    - heppilegir hlífðarhanskar,
    - heppilegur hlífðarfótabúnaður,
    - einfaldur líkamshlífðarbúnaður (t.d. úr plasti),
    - vasaljós,
    - augnskolflaska,
  - (ii) til að vara almenning við:
    - fjórir endurskinsþríhyrningar,
  - (iii) til varnar umhverfisspjöllum:
    - heppilegur þéttibúnaður fyrir niðurföll,
    - heppileg skófla,
    - sópur,
    - heppilegt uppsogsefni,
    - heppilegt ílát til að safna í litlu magni spilliefnis.

## 9. gr.

**Réttindi ökumanna.**

Við flutning á hættulegum farmi skulu ökumenn hafa réttindi (ADR-skírteini) í samræmi við reglugerð um starfsþjálfun stjórnenda ökutækja sem flytja tiltekinn hættulegan farm, sbr. einnig ADR-reglurnar.

Við flutning á sprengifimum vörum skal vera aðstoðarmaður sem hefur sömu réttindi til slíks flutnings og ökumaðurinn og getur leyst hann af við flutninginn ef nauðsyn krefur, sbr. ADR-reglurnar.

## 10. gr.

**Samlestun.**

Óheimilt er að flytja saman sprengifim efni og annan hættulegan farm í eða á sama ökutæki. Heimilt er að flytja saman sprengifim efni í mismunandi aðskilnaðarflokkum í samræmi við töflu í viðauka IV. Ekki er heimilt að flytja fóðurvöru eða matvæli með hættulegum farmi sem merktur er með varúðarmerkjum 6.1 eða 6.2, sbr. viðauka I.

## 11. gr.

**Viðurkenning flutningseininga.**

Þegar það á við skulu flutningseiningar vera viðurkenndar af lögbærum yfirvöldum í samræmi við ADR-reglurnar.

## 12. gr.

**Eftirlit, prófanir, viðurkenningar.**

Eftirlit, prófanir eða viðurkenningar sem krafist er í ADR-reglunum skulu gerðar af lögbærum aðilum.

Vinnueftirlit ríkisins hefur yfirumsjón með framkvæmd reglugerðarinnar hvað varðar flokkun efna, viðurkenningu umbúða, prófanir og viðurkenningar sem krafist er í ADR-reglunum.

Lögreglan hefur eftirlit með að farið sé eftir reglugerð þessari við sjálfan flutninginn á hættulegum farmi eins og hann er skilgreindur í reglugerðinni.

Geislavarnir ríkisins hafa yfirumsjón með framkvæmd reglugerðarinnar hvað varðar flokkun efna, viðurkenningu umbúða, prófanir og viðurkenningar sem krafist er í ADR-reglunum varðandi geislavirk efni.

Hlutaðeigandi heilbrigðisnefnd veitir starfsleyfi til flutnings á spilliefnum í samræmi við mengunarvarnareglugerð.

Dómsmálaráðuneytið getur falið öðrum og viðurkennt aðra til að fara með afmarkað eftirlit eða viðurkenningar.

## 13. gr.

**Flutningur á sprengifimum efnum.**

Ökutæki sem flytja sprengifim efni skulu flokkuð og viðurkennd í einhvern af þremur flokkum í samræmi við ADR-reglurnar og í samræmi við reglugerð um sprengiefni. Ekki má flytja meira magn af sprengifimum efnum í einni flutningseiningu en fram kemur í töflu í viðauka V.

## 14. gr.

**Sérstök ákvæði.**

Lögbær yfirvöld geta sett sérstakar reglur um flutning á hættulegum farmi um jarðgöng eða yfir brýr ef nauðsyn krefur. Lögreglan getur sett sérreglur um flutningsleiðir og fylgd ökutækja.

Óheimilt er að flytja milli staða meira en 50 kg sprengiefnis með sama ökutæki nema til komi leyfi lögreglustjóra á áfangastað samkvæmt reglugerð um sprengiefni. Við flutning á sprengiefni skal lögreglustjórum umdæma sem flutningurinn fer um tilkynnt um flutninginn.

Til að ferma eða afferma (umferma) ökutæki með hættulegan farm á almennu svæði í þéttbýli, þarf sérstakt leyfi lögreglu. Ef til slíks kemur utan þéttbýlis skal láta lögregluna vita áður en ferming eða afferming (umferming) hefst. Þetta á við um efni samkvæmt viðauka B í ADR-reglunum og töflu í viðauka VI.

Vakta skal ökutæki sem flytur hættulegan farm í samræmi við viðauka B í ADR-reglunum og viðauka VII.

Ökumaður skal forðast að stöðva ökutæki með hættulegan farm nálægt íbúðarhúsnæði eða svæði sem almenningur á erindi um. Stöðvun ökutækis á slíkum stöðum má ekki vara lengur en lögreglan hefur gefið samþykki sitt fyrir. Þetta gildir um flutninga á hættulegum efnum í samræmi við viðauka B í ADR-reglunum og viðauka VIII.

Óheimilt er að flytja farþega með ökutæki sem flytur hættulegan farm við aðrar aðstæður en undanþága er veitt fyrir, sbr. viðauka B í ADR-reglunum og viðauka IX.

#### 15. gr.

##### **Undanþágur.**

Við flutning á stykkjavöru í minna magni en fram kemur í töflu 1 í viðauka IX er einungis krafist eftirfarandi gagna og búnaðar:

- Farmbréfs (þar skal einnig koma fram að farmurinn sé fluttur samkvæmt undanþágum í ADR-reglunum).
- Viðurkenndra umbúða.
- Merktra umbúða.
- Eins slökkvitækis (2 kg dufttæki).
- Vottorðs sendanda.

#### 16. gr.

##### **Gildistaka.**

Reglugerð þessi sem sett er samkvæmt 1. mgr. 60. gr. og 5. mgr. 73. gr. umferðarlaga, nr. 50 30. mars 1987, og með hliðsjón af tölul. 17 d og e í XIII. viðauka við EES samninginn (tilskipun nr. 94/55/EB, sbr. tilskipun nr. 96/86/EB, og tilskipun nr. 95/50/EB) og að höfðu samráði við félagsmálaráðuneytið hvað varðar þátt Vinnueftirlits ríkisins og umhverfisráðuneytið hvað varðar þátt Hollustuverndar ríkisins og heilbrigðisnefnda sveitarfélaga, öðlast þegar gildi.

EES gerðir sem vísað er til eru birtar í EES viðbæti við Stjórnartíðindi EB, 23. og 32. hefti 1996 og 29. hefti 1997.

##### **Ákvæði til bráðabirgða.**

Ákvæði ADR-reglna um búnað ökutækja sem flytja hættulegan farm og skráð hafa verið fyrir gildistöku reglugerðarinnar koma ekki til framkvæmda fyrr en 1. mars 1999.

*Dóms- og kirkjumálaráðuneytinu, 16. janúar 1998.*

**Þorsteinn Pálsson.**

*Ólafur W. Stefánsson.*

VIÐAUKI I  
Varúðarmerki.

Nr. 1



Sprengihætta

Nr. 1.4



Sprengihætta

Nr. 1.5



Sprengihætta

Nr. 1.6



Sprengihætta

Nr. 01



Sprengihætta

Nr. 2



Óeldfim,  
ekki eitruð lofttegund

Nr. 2



Óeldfim,  
ekki eitruð lofttegund

Nr. 3



Eldhætta  
(eldfimur vökvi)

Nr. 3



Eldhætta  
(eldfimur vökvi)

Nr. 4.1



Óeldfim,  
(eldfimt fast efni)

Nr. 4.2



Hætta á sjálfsvikun

Nr. 4.3



Hætta á myndun eldfimra  
lofttegunda við snertingu  
við vatn

Nr. 4.3



Hætta á myndun eldfimra  
lofttegunda við snertingu  
við vatn

Nr. 5.1



Eldnærandi efni

Nr. 5.2



Lífrænt peroxíð, eldhætta

Nr. 05



Eldnærandi



Nr. 6.1



Eitrað efni, geymist og flytjist aðskilið frá neytendavöru og fódurvöru

Nr. 6.2



Smitandi efni, geymist og flytjist aðskilið frá neytendavöru og fódurvöru

Nr. 7A



Geislavirk efni í umbúðum í þökkunarflokki I - HVÍTAR, við skemmdir á umbúðum er hættu á heilsutjóni við neyslu, innöndun eða snertingu við efnið sem lekið hefur út

Nr. 7B



Geislavirk efni í umbúðum í þökkunarflokki II - GULAR, haldist aðskilið frá umbúðum merktum „FOTO“ (Póstur), við skemmdir á umbúðum er hættu á heilsutjóni við neyslu, innöndun eða snertingu við efnið sem lekið hefur út, einnig hættu á geislun í næsta nágrenni

Nr. 7C



Geislavirk efni í umbúðum í þökkunarflokki III - GULAR haldist aðskilið frá umbúðum merktum „FOTO“ (Póstur), við skemmdir á umbúðum er hættu á heilsutjóni við neyslu, innöndun eða snertingu við efnið sem lekið hefur út, einnig hættu á geislun í næsta nágrenni

Nr. 7D



Geislavirk efni með sömu áhættu og efni merkt með 7A, 7B og 7C

Nr. 8

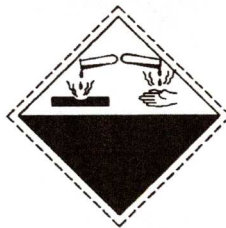

Ætandi efni

Nr. 9



Önnur hættuleg efni

Nr. 11

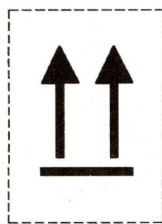

Þessi hlið upp, örvarnar vísi upp



Upphitað efni

## VIÐAUKI II

### Hættuskilti.

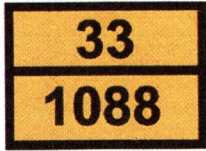

Hættuskilti 40sm x 30sm.

Efri talan sýnir ADR-hættunúmer og neðri talan táknar Sameinuðu þjóða-númerið fyrir farminn sem fluttur er.

Sem dæmi um Sameinuðu þjóða númer (SP-númer, neðri talan) má nefna að 1088 er númer fyrir asetal, 1203 númer fyrir bensín, 1202 fyrir díselolíu, 1951 fyrir djúpkælt argon og 2187 fyrir djúpkælt koldíoxíð. Varðandi efri töluna (hættunúmer), sjá viðauka III.

## VIÐAUKI III

### Hættunúmer og merking þeirra.

Eftirfarandi gildir um tölustafi í hættunúmeri:

- 0 Án merkingar
- 1 Ekki notað
- 2 Gas getur myndast
- 3 Eldhætta
- 4 Eldfimt fast efni
- 5 Hætta á oxun (eldnæring)
- 6 Hætta á eitrun
- 7 Hætta á geislavirkni
- 8 Hætta á ætingu
- 9 Hætta á skyndilegu öflugu efnahvarfi.

Ef sama talan er tvítekin þýðir það aukningu á hættunni, t.d. þýðir 30 eldfimur vökvi (t.d. díselolía), en 33 þýðir mjög eldfimur vökvi (t.d. bensín). Ef bókstafurinn X er fyrir framan tölurnar þýðir það að ekki má nota vatn við slökkvistarf.

Eftirfarandi samsetningar hættunúmera eru notaðar:

- 20 Óvirk lofttegund
- 22 Djúpkæld lofttegund
- 223 Djúpkæld, eldfim lofttegund
- 225 Djúpkæld, eldnærandi lofttegund
- 23 Eldfim lofttegund
- 236 Eldfim, eitruð lofttegund
- 239 Eldfim lofttegund sem getur hvarfast af sjálfu sér og af ofsa
- 25 Eldnærandi lofttegund
- 26 Eitruð lofttegund
- 265 Eitruð, eldnærandi lofttegund
- 266 Mjög eitruð lofttegund
- 268 Eitruð, ætandi lofttegund
- 286 Ætandi, eitruð lofttegund
- 30 Eldfimur vökvi (blossamark 23°C - 100°C) eða vökvi sem hitnar af sjálfu sér
- 323 Eldfimur vökvi sem hvarfast við vatn og myndar eldfima lofttegund
- X323 Eldfimur vökvi sem hvarfast við vatn og myndar eldfima lofttegund<sup>\*)</sup>
- 33 Mjög eldfimur vökvi (blossamark undir 23°C)

- 333 Vökvi sem kviknar í af sjálfu sér  
X333 Vökvi sem kviknar í af sjálfu sér og sem hvarfast við vatn \*)  
336 Mjög eldfimur, eitraður vökvi  
338 Mjög eldfimur, ætandi vökvi  
X338 Mjög eldfimur, ætandi vökvi sem hvarfast við vatn \*)  
339 Mjög eldfimur vökvi, sjálfsíkviknandi  
36 Vökvi sem hitnar af sjálfu sér, eitraður  
362 Eldfimur, eitraður vökvi sem myndar eldfima lofttegund með vatni  
X362 Eldfimur, eitraður vökvi sem hvarfast hættulega við vatn og myndar eldfima lofttegund \*)  
38 Vökvi sem hitnar af sjálfu sér, ætandi  
382 Eldfimur, ætandi vökvi sem myndar eldfima lofttegund með vatni  
X382 Eldfimur, ætandi vökvi sem hvarfast hættulega við vatn og myndar eldfima lofttegund \*)  
39 Eldfimur vökvi, hætta á sjálfvöktu og öflugu efnahvarfi  
40 Eldfimt fast efni eða efni sem getur hitnað af sjálfu sér  
423 Fast efni sem myndar eldfima lofttegund með vatni  
X423 Fast eldfimt efni, hvarfast við vatn og gefur frá sér eldfima lofttegund  
44 Eldfimt fast efni, sem er hitað upp fyrir bræðslumark  
446 Eldfimt fast efni, eitrað, sem er hitað upp fyrir bræðslumark  
46 Eldfimt fast efni eða efni sem hitnar af sjálfu sér, eitrað  
462 Eitrað fast efni sem myndar eldfima lofttegund með vatni  
48 Eldfimt fast efni eða efni sem hitnar af sjálfu sér, ætandi  
482 Ætandi fast efni sem myndar eldfima lofttegund með vatni  
50 Eldnærandi efni  
539 Eldfimt lífrænt peroxíð  
558 Sterkt eldnærandi efni, ætandi  
559 Sterkt eldnærandi efni, hætta á sjálfvöktu og öflugu efnahvarfi  
556 Sterkt eldnærandi efni, eitrað  
56 Eldnærandi efni, eitrað  
568 Eldnærandi efni, eitrað, ætandi  
58 Eldnærandi efni, ætandi  
59 Eldnærandi efni sem getur hvarfast öflugt sjálfvakið (spontan)  
589 Eldnærandi efni, hætta á sjálfvöktu, öflugu efnahvarfi  
60 Eitrað eða heilsuspillandi efni  
63 Eitrað eða heilsuspillandi efni, eldfimt (blossamark 23°C-55°C)  
638 Eitrað eða heilsuspillandi efni, eldfimt (blossamark 23°C-100°C), ætandi  
639 Eitrað eða heilsuspillandi efni, eldfimt (blossamark 23°C-100°C), hætta á sjálfvöktu, öflugu efnahvarfi  
66 Mjög eitrað efni  
663 Mjög eitrað efni, eldfimt (blossamark hámark 55°C)  
68 Eitrað eða heilsuspillandi efni, ætandi  
69 Eitrað eða heilsuspillandi, hætta á sjálfvöktu, öflugu efnahvarfi  
70 Geislavirkt efni  
72 Geislavirk lofttegund  
723 Geislavirk lofttegund, eldfimur  
73 Geislavirkur vökvi, eldfimur (blossamark hámark 55°C)  
74 Geislavirkt efni, fast, eldfimt  
75 Geislavirkt efni, eldnærandi  
76 Geislavirkt efni, eitrað  
78 Geislavirkt efni, ætandi  
80 Ætandi eða veikt ætandi efni  
X80 Ætandi eða veikt ætandi efni sem hvarfast hættulega við vatn \*)  
83 Ætandi eða veikt ætandi efni, eldfimt (blossamark 23°C-55°C)  
X83 Ætandi eða veikt ætandi efni, eldfimt (blossamark 23°C-55°C) sem hvarfast hættulega við vatn \*)  
839 Ætandi eða veikt ætandi efni, eldfimt (blossamark 23°C-55°C), hætta á sjálfvöktu, öflugu efnahvarfi \*)  
85 Ætandi eða veikt ætandi efni, eldnærandi  
856 Ætandi eða veikt ætandi efni, eldnærandi og eitrað

86	Ætandi eða veikt ætandi efni, eitrað
88	Mjög ætandi efni
X88	Mjög ætandi efni sem hvarfast hættulega við vatn *)
883	Mjög ætandi efni, eldfimt (blossamark 23°C - 55°C)
885	Mjög ætandi efni, eldnærandi
886	Mjög ætandi efni, eitrað
X886	Mjög ætandi efni, eitrað, hvarfast hættulega við vatn *)
89	Ætandi eða veikt ætandi efni, hætta á sjálfvöktu, öflugu efnahvarfi
90	Ýmis hættuleg efni

\*) Aðeins má nota vatn með samþykki viðkomandi yfirvalda

(Varðandi merkingar einstakra efna sjá töflu I og II spássíunúmer 250 000 í ADR-reglum).

#### VIÐAUKI IV

**Aðskilnaðarflokkar sprengiefna segja til um hvaða efni megi geyma eða flytja saman án þess að hætta sé á að slysum og óhöppum fjölgi.**

	A	B	C	D	E	F	G	H	J	L	N	S
A	☺	-	-	-	-	-	-	-	-	-	-	-
B	-	☺	-	1)	-	-	-	-	-	-	-	☺
C	-	-	☺	☺	☺	-	☺	-	-	-	2), 3)	☺
D	-	1)	☺	☺	☺	-	☺	-	-	-	2), 3)	☺
E	-	-	☺	☺	☺	-	☺	-	-	-	2), 3)	☺
F	-	-	-	-	-	☺	-	-	-	-	-	☺
G	-	-	☺	☺	☺	-	☺	-	-	-	-	☺
H	-	-	-	-	-	-	-	☺	-	-	-	☺
J	-	-	-	-	-	-	-	-	☺	-	-	☺
L	-	-	-	-	-	-	-	-	-	4)	-	-
N	-	-	2), 3)	2), 3)	2), 3)	-	-	-	-	-	2)	☺
S	-	☺	☺	☺	☺	☺	☺	☺	☺	☺	☺	☺

☺ Má flytja og geyma saman.

1. Pakka með hlutum úr aðskilnaðarflokki B og efni eða hluti úr aðskilnaðarflokki D má flytja í sama ökutæki ef varningurinn er í aðskildum hólfum eða hlutum ökutækisins og ökutækið hefur verið viðurkennt af lögbærum yfirvöldum eða aðilum sem þau viðurkenna þannig að ekki sé hætta á að sprenging í hlutum í aðskilnaðarflokki B geti flust yfir í efni eða hluti í aðskilnaðarflokki D.
2. Efni í flokki 1.6, aðskilnaðarflokki N, má einungis flytja með efnunum í sama flokki og aðskilnaðarflokki ef fyrir liggur staðfesting á því að það skapi ekki hættu á sprengingu. Ef ekki skal meðhöndla efnið eins og það væri í flokki 1.1.
3. Ef flytja á efni í aðskilnaðarflokki N með efnunum í aðskilnaðarflokkum C, D eða E skal meðhöndla það samkvæmt eiginleikum efna í aðskilnaðarflokki D.
4. Efni í aðskilnaðarflokki L má eingöngu flytja með efnunum í sama aðskilnaðarflokki og af sömu tegund.

**VIÐAUKI V**  
**Hámarks magn (kg nettóþyngd) sem flytja má af sprengifimu**  
**efni (flokkur 1) á einni flutningseiningu.**

Flokkur Undirflokkur Ökutæki	1.1		1.2	1.3	1.4		1.5 og 1.6	51°
	01°	1°-12°	13°-25°	26°-34°	35°-45°	46°,47°	48°,49°,50°	
I	1,25	50	50	50	300	Ótakm.	50	Ótakm.
II	6,25	1 000	3 000	5 000	15 000	Ótakm.	5 000	Ótakm.
III	18,75	15 000	15 000	15 000	15 000	Ótakm.	15 000	Ótakm.

**VIÐAUKI VI**  
**Ferming og afferming á opnum svæðum.**

Til að ferma eða afferma (umferma) ökutæki með hættulegan varning á almennu svæði í þéttbýli þarf sérstakt leyfi lögreglu.

Ef til slíks kemur utan þéttbýlis skal láta lögreglu vita áður en ferming eða afferming (umferming) hefst.

Aðskilja skal varning með hliðsjón af varúðarmerkjum á umbúðum.

<i>Flokkur</i>	<i>Heiti</i>	<i>Efni (efnisnúmer, bókstafur)</i>
1	Sprengifim efni og hlutir	Öll efni. Ef ökutæki sem flytur efni eða hluti í flokki 1 þarf að nema staðar vegna fermingar eða affermingar á almennu svæði verður fjarlægðin að næsta ökutæki með sprengifiman farm að vera a.m.k 50 m.
6.1	Eiturefni	Efni númer 1 – 5. Auk þess öll efni í undirflokki (a).
9	Önnur hættuleg efni	Efni í undirflokki (b) að undanteknum eignum nr. 35.

**VIÐAUKI VII**  
**Vöktun við lagningu ökutækis.**

Ákvæði um vöktun ökutækja gilda um flutning efna sem talin eru upp í meðfylgjandi töflu þegar þau eru flutt í meira magni en þar kemur fram. Þó má leggja ökutæki án vöktunar í vörugymslu eða á verksmiðjulóð þar sem fyllsta öryggis er gætt.

Séu slíkir staðir ekki fyrir hendi skal fylgja eftirfarandi í þeirri röð sem talið er:

- a. Vaktað staði þar sem vörðurinn þekkir til farmsins og veit hvar hægt er að ná í ökumanninn.
- b. Staði þar sem ekki er hætt á að ökutækið skaðist af öðrum ökutækjum.
- c. Heppilegt opið svæði þar sem engin umferð er yfirleitt eða almenningur á ekki erindi á.

<b>Flokkur 1</b> <i>Sprengifim efni</i>	<i>Nettóþyngd</i>
Allur sprengifimur farmur Tómar umbúðir með efnisnúmer 91 eru undanþegnar	50 kg Sprengifiman farm óháð magni skal alltaf vakta þannig að koma megi í veg fyrir skemmdarverk og þannig að hægt sé að láta ökumann og lögbær yfirvöld vita um skemmdir eða óhöpp
<b>Flokkur 2</b> <i>Loftegundir</i>	<i>Brúttóþyngd</i>
Efni með efnisnúmer 1, fyrir utan 1A, 1O og 1F Efni með efnisnúmer 2, fyrir utan 2A, 2O og 2F Efni með efnisnúmer 3F Efni með efnisnúmer 2F, 3A og 3O	1 000 kg 1 000 kg 1 000 kg 10 000 kg
<b>Flokkur 3</b> <i>Eldfimur vökvar</i>	<i>Brúttóþyngd</i>
Efni með efnisnúmer 1-5(a) og (b), 7(b) og 21-26 og efni með efnisnúmer 41 sem eru lítið eitruð Efni með efnisnúmer 6, 11-19, 27, 28 og eitruð eða mjög eitruð efni með efnisnúmer 41	10 000 kg 5 000 kg
<b>Flokkur 4.1</b> <i>Eldfim föst efni</i>	<i>Brúttóþyngd</i>
Efni með efnisnúmer 21-25 Efni með efnisnúmer 26 Efni með efnisnúmer 31, 32, 43 og 44 Efni með efnisnúmer 33, 34, 45 og 46 Efni með efnisnúmer 35, 36, 47 og 48 Efni með efnisnúmer 41 og 42 Þessi efni í meira magni en 500 kg skulu alltaf vera undir vöktun.	1 000 kg 100 kg 1 000 kg 2 000 kg 5 000 kg 500 kg
<b>Flokkur 4.2</b> <i>Efni með hættu á sjálfteyndrun</i>	<i>Brúttóþyngd</i>
Efni í undirflokki (a) óháð efnisnúmeri Efni með efnisnúmer 22	10 000 kg 10 000 kg
<b>Flokkur 4.3</b> <i>Efni sem mynda eldfimar lofttegundir við snertingu við vatn</i>	<i>Brúttóþyngd</i>
Efni í undirflokki (a) óháð efnisnúmeri	10 000 kg

<b>Flokkur 5.1</b> <i>Eldnærandi efni</i>	<i>Brúttóþyngd</i>
Efni í undirflokki (a) og efnisnúmeri 5	10 000 kg
<b>Flokkur 5.2</b> <i>Lífræn peroxíð</i>	<i>Brúttóþyngd</i>
Efni með efnisnúmer 1, 2, 13 og 14	1 000 kg
Efni með efnisnúmer 3, 4, 15 og 16	2 000 kg
Efni með efnisnúmer 5, 6, 17 og 18	5 000 kg
Efni með efnisnúmer 11 og 12	500 kg
<b>Flokkur 6.1</b> <i>Eiturefni</i>	<i>Brúttóþyngd</i>
Efni með efnisnúmer 1-5 og í undirflokki (a) með hvaða efnisnúmer sem er	1 000 kg
Efni í undirflokki (b)	5 000 kg
<b>Flokkur 6.2</b> <i>Smítefni</i>	<i>Brúttóþyngd</i>
Efni með efnisnúmer 1	Alltaf, óháð magni
Efni með efnisnúmer 2	Alltaf yfir 100 kg
<b>Flokkur 7</b> <i>Geislavirk efni</i>	<i>Brúttóþyngd</i>
a. Ökutæki sem flytur geislavirk efni skal alltaf vera undir eftirliti (vöktun). Vöktunin skal vera innan lokaðs svæðis (girt af) og vaktmaður skal þekkja til farmsins.	
b. Það er ekki nauðsynlegt að fara eftir ofangreindum ákvæðum ef	
1. farmrýmið er læst og farmurinn varinn gegn losun án heimildar,	
2. geislunin fer hvergi yfir 5 µSv/klst á úthlið ökutækisins.	
<b>Flokkur 8</b> <i>Ætandi efni</i>	<i>Brúttóþyngd</i>
Efni í undirflokki (a) óháð efnisnúmeri	10 000 kg
Bróm með efnisnúmer 14	1 000 kg
<b>Flokkur 9</b> <i>Önnur hættuleg efni</i>	<i>Brúttóþyngd</i>
Efni með efnisnúmer 13(b)	1 000 kg
Önnur efni í undirflokki (b)	5 000 kg

## VIÐAUKI VIII

## Stutt viðdvöl vegna „eftirlits/þjónustu“ við ökutækið.

Eftir því sem við verður komið skal ekki vinna við ökutæki nálægt íbúðarhúsnæði eða á svæði sem almenningur á erindi um. Viðdvöl á slíkum stöðum má ekki vara lengi nema lögregluþjónustuför hafi gefið samþykki sitt fyrir því. Þetta gildir um flutninga á eftirfarandi efnum:

Flokkur	Heiti	Efni/efnisnúmer
1	Sprengifim efni	Öll efni.
4.1	Eldfim föst efni	Efni nr. 31, 32, 41, 42. Efni nr. 33, 34, 43 og 44 í magni yfir 2 000 kg.
5.2	Lífræn peroxíð	Efni nr. 1, 2, 11, 12. Efni nr. 3, 4, 13 og 14 í magni yfir 2 000 kg.
6.1	Eiturefni	Öll efni.
6.2	Smitefni	Efni nr. 1 og 2.

## VIÐAUKI IX

**Takmarkað magn af hættulegum varningi í pökkuðum einingum sem má flytja á einni flutningseiningu án þess að fylgja tilteknum ákvæðum í hluta B í ADR-reglunum.**

Flokkur	EFNI Margfeldistuðlar til að reikna takmarkað magn til flutnings → (sjá aths. (1) hér á eftir)	Mesta magn á hverja flutningseiningu (brúttóþyngd)							
		A	B	C	D	E	F	G	ótak- mark- að
		200 5	50 20	20 50	10 100	3 333	2 500	1 1000	
		kg	kg	kg	kg	kg	kg	kg	
	Tómar umbúðir, (hylki meðtalinn en ekki tankar) fyrir efni í flokki 1, 2 [aðeins gas flokkað undir A, O og F] 3, 4.1, 4.2, 4.3, 5.1, 5.2, 6.1, 6.2 (gildir aðeins um efni með efnisnúmer 2 og efni flokkað undir (b)), 8 og 9								X
1	1°, 3°, 4° (UN-númer 0081, 0082 og 0241) 5° - 7°, 9°, 10°, 12°, 13°, 15°, 17° - 19°, 21° - 23°, 25°, 27°, 30° - 32°, 34°, 48° (UN. nr. Nos 0331 og 0332)			X					
	2°, 4° (UN-númer önnur en 0081, 0082 og 0241), 8°, 11°, 24°	X							
	26°, 29°, 33°		X						
	35° til 43°						X		
	46°, 47°								X
	48° (UN nr. 0482)		X						



Flokkur	EFNI Margfeldistuðlar til að reikna takmarkað magn til flutnings → (sjá aths. (1) hér á undan)	Mesta magn á hverja flutningseiningu (brúttóþyngd)							
		A	B	C	D	E	F	G	ótak- mark- að
		<u>200</u> 5 kg	<u>50</u> 20 kg	<u>20</u> 50 kg	<u>10</u> 100 kg	<u>3</u> 333 kg	<u>2</u> 500 kg	<u>1</u> 1000 kg	
2	1°, 2°, 4°, 5°, 6° og 7° í A og O							X	
	3° í A og O					X			
	1° F							X	
	2°, 3°, 4°, 5°, 6° og 7° í F					X			
	Fosgen 2 TC, Flúor 1° TOC			X					
	Sýanklórið 2 TC	X							
	Aðrar lofttegundir og hlutir undir 1°, 2°, 4°, 5°, 6° og 7° í T, TC, TO, TF, TOC, TFC					X			
Tómar umbúðir undir 8 í T, TC, TO, TOC, TFC, eða önnur tóm ílát sem hafa innihaldið lofttegundir í T, TC, TO, TF, TOC eða TFC					X				
3	6°, 12°, 13° og efni undir (a) úr 11°, 14° til 28° og 41° til 47°, 57°	X							
	Efni undir (b) úr 11° og 14° til 28° og 41° til 57°				X				
	1° (a), 2° (a) og 3° (b), 4° (a) og (b), 5° (a), og 7° (b)					X			
	31° (c) og 34° (c)							X	
	Önnur efni						X		
4.1	1° (b) og 2° (c)								X
	6° (c) og 11° (c)					X			
	21° til 26°	X 1)							
	35°, 36°, 45°, 46°		X 1)						
	37° til 40° og 47° til 50°			X 1)					
	Önnur efni			X					
4.2	1° (c)								X
	Efni flokkuð undir (b)					X			
	Efni flokkuð undir (c)							X	
4.3	11° (a), 13° (a), 14° (a), og 16° (a) til 18° (a)	X							
	11° (b) til 17° (b)					X			
	11° (c) til 15° (c)							X	
5.1	Efni flokkuð undir (a)			X					
	Efni flokkuð undir (b)				X				
	Efni flokkuð undir (c)						X		
	5°		X						
5.2	5°, 6°, 15°, 16°		X 1)						
	7° til 10°, 17° til 20°			X 1)					
6.1	Efni flokkuð undir (b)			X					
	Efni flokkuð undir (c)				X				
	Önnur efni (nema 1° og 2°)	X							
6.2	2°		X						
	Efni flokkuð undir (b)				X				
7	Efni í grein 2704 ADR, undirflokkar 1° til 4°								X
8	6°, 14° og efni flokkuð undir (a)		X						
	Efni flokkuð undir (b)				X				
	Efni flokkuð undir (c)						X		

Flokkur	EFNI Margfeldistuðlar til að reikna takmarkað magn til flutnings → (sjá aths. (1) hér á undan)	Mesta magn á hverja flutningseiningu (brúttóþyngd)							ótak- mark- að
		A	B	C	D	E	F	G	
		<u>200</u> 5 kg	<u>50</u> 20 kg	<u>20</u> 50 kg	<u>10</u> 100 kg	<u>3</u> 333 kg	<u>2</u> 500 kg	<u>1</u> 1000 kg	
9	Efni eða hlutir flokkaðir undir 1° (b), 4° (c) eða 5°			X					
	Efni eða hlutir flokkaðir undir 1° (c), 6°, 7° eða 13° (b)				X				
	11° (c) og 12° (c)							X	
(1) Undanskilinn kælivökvi flutningatekja.									

## REGLUGERÐ

### um breytingu á reglum um smíði og búnað íslenskra skipa nr. 553/1975, með síðari breytingum.

#### 1. gr.

Grein 101 orðist svo:

101. Reglur þessar gilda um ný íslensk fiskiskip, 15 metra að lengd og lengri. Reglurnar gilda einnig um gömul íslensk fiskiskip, 15 metra að lengd og lengri, sem gangast undir þær breytingar eða endurbyggingar, sem munu hafa áhrif á stöðugleika þeirra. Breytingar á skipum, sem smíðuð voru fyrir 5. desember 1975, eru óheimilar, nema stöðugleiki þeirra eftir breytingu aukist frá því sem hann var fyrir breytingu. Stöðugleiki þarf þó ekki að vera meiri en skv. 5. gr. reglnanna. Ef breytingin telst meiriháttar, svo sem ef gerð er breyting á bol skips, sem áhrif hefur á hydrostatískar boglínur eða jafnhalla-boglinur, er breytingin óheimil, nema stöðugleiki eftir breytinguna uppfylli stöðugleikamörk skv. 5. gr. reglnanna.

#### 2. gr.

Grein 102 orðist svo:

102. Siglingastofnun Íslands er heimilt að krefjast hallaprófunar og stöðugleikagagna fyrir skip, sem smíðuð voru fyrir 5. desember 1975.

#### 3. gr.

Grein 104 orðist svo:

104. Siglingastofnun Íslands er heimilt að veita tímabundna undanþágu frá stöðugleikamörkum í 5. gr. reglnanna, ef stöðugleiki skipsins er á annan hátt nægjanlegur eða verksvið skipsins á einhvern hátt takmarkað. Undanþágan skal vera skrifleg og rökstudd. Siglingastofnun Íslands er heimilt að takmarka farsvið og skilyrða notkun skipa sem fá undanþágu skv. þessari grein.

## 4. gr.

Á eftir gr. 505 kemur ný grein er orðast svo:

506. Siglingastofnun Íslands er heimilt að krefjast sérstakra stöðugleikamarka fyrir skip, sem smíðuð voru fyrir 5. desember 1975. Þau skip skulu þó að lágmarki uppfylla eftirtalin stöðugleikamörk:

- a) Flöturinn undir réttiarmsboglínunni (GZ-línunni) skal ekki vera minni en 0,040 meterradianar að 30° hallahorni við öll hleðslutilvik, eins og þau eru skilgreind í 11. gr.
- b) Byrjunarmetasenterhæðin GM skal ekki vera minni en 0,35 m við öll hleðslutilvik, eins og þau eru skilgreind í 11. gr., nema í ísingartilvikinu, þar sem Siglingastofnun Íslands getur heimilað lægri byrjunarmálmiðjuhæð. Þó mega skip með heila yfirbyggingu (shelterdeck) og skip lengri en 70 m ( $L > 70$ ) hafa minni byrjunarmetasenterhæð í vissum tilvikum, háð mati Siglingastofnunar Íslands, en aldrei minni en 0,15 m.

Siglingastofnun Íslands er heimilt að takmarka farsvið og skilyrða notkun þessara skipa.

## 5. gr.

Á eftir 5. gr. kemur ný grein, 5. gr. a. er orðast svo:

**5. gr. a.****Ákvæði til bráðabirgða.**

Siglingastofnun Íslands er heimilt að veita skipum, sem smíðuð voru 5. desember 1975 eða síðar, tímabundna undanþágu frá stöðugleikakröfum skv. 5. gr. reglnanna. Óheimilt er að veita slíka undanþágu skipum, sem eru smíðuð eða innflutt eftir 31. desember 1997 eða sæta breytingum eftir þann tíma. Undanþágan er háð því skilyrði að uppfyllt séu eftirtalin lágmarksstöðugleikamörk:

- a) Flöturinn undir réttiarmsboglínunni (GZ-línunni) skal ekki vera minni en 0,040 meter-radianar að 30° hallahorni við öll hleðslutilvik, eins og þau eru skilgreind í 11. gr.
- b) Byrjunarmetasenterhæðin GM skal ekki vera minni en 0,35 m við öll hleðslutilvik, eins og þau eru skilgreind í 11. gr., nema í ísingartilvikinu, þar sem Siglingastofnun Íslands getur heimilað lægri byrjunarmetasenterhæð. Þó mega skip með heila yfirbyggingu (shelterdeck) og skip lengri en 70 m ( $L > 70$ ) hafa minni byrjunarmetasenterhæð í vissum tilvikum, háð mati Siglingastofnunar Íslands, en aldrei minni en 0,15 m.

Undanþága sem veitt er skv. þessari grein gildir aldrei lengur en til þess tíma er haffærisskírteini rennur út eftir 31. desember 1999. Eftir þann tíma fellur undanþágan niður og skal útgáfa haffærisskírteinis til skipa, sem slíka undanþágu hafa fengið, vera háð því að skipin uppfylli stöðugleikakröfur skv. 5. gr. reglnanna.

Siglingastofnun Íslands er heimilt að takmarka farsvið og skilyrða notkun þeirra skipa sem fá undanþágu skv. þessari grein.

## 6. gr.

Reglugerð þessi, sem sett er samkvæmt lögum nr. 35, 30. apríl 1993 um eftirlit með skipum, með síðari breytingum, öðlast þegar gildi.

*Samgönguráðuneytinu, 7. janúar 1998.*

**Halldór Blöndal.**

*Jón Birgir Jónsson.*

## REGLUGERÐ

um breytingu á reglum um smíði og búnað báta með mestu lengd  
allt að 15 metrum nr. 592/1994, með síðari breytingum.

### 1. gr.

Á eftir lokamálslið í gr. 1.2 kemur eftirfarandi:

Siglingastofnun Íslands er heimilt að krefjast hallaprófunar og stöðugleikagagna fyrir báta, sem smíðaðir voru fyrir 1. maí 1985. Siglingastofnun Íslands er jafnframt heimilt að krefjast sérstakra stöðugleikamarka fyrir þessa báta, en þeir skulu þó að lágmarki uppfylla eftirtalin stöðugleikamörk:

- a) Flöturinn undir réttiarmsboglínunni (GZ-línunni) skal ekki vera minni en 0,040 meterradianar að 30° hallahorni við öll hleðslutilvik, eins og þau eru skilgreind í V-3.
- b) Byrjunarmálmiðjuhæðin GM skal ekki vera minni en 0,35 m við öll hleðslutilvik, eins og þau eru skilgreind í V-3, nema í ísingartilvikinu, þar sem Siglingastofnun Íslands getur heimilað lægri byrjunarmálmiðjuhæð.

Siglingastofnun Íslands er heimilt að takmarka farsvið og skilyrða notkun þessara báta.

### 2. gr.

Á eftir lokamálslið í gr. 1.4 kemur eftirfarandi:

Breytingar á bátum, sem smíðaðir voru fyrir 1. maí 1985, eru óheimilar, nema stöðugleiki þeirra eftir breytingu aukist frá því sem hann var fyrir breytingu. Stöðugleiki þarf þó ekki að vera meiri en skv. V-3. Ef breytingin telst meiriháttar, svo sem ef gerð er breyting á bol báts, sem áhrif hefur á hydrostatískar boglínur eða jafnhallaboglinur, er hún óheimil, nema stöðugleiki eftir breytinguna uppfylli stöðugleikamörk skv. V-3.

### 3. gr.

Við 1. gr. bætist gr. 1.7, er orðast svo:

- 1.7 Siglingastofnun Íslands er heimilt að veita tímabundna undanþágu frá stöðugleikamörkum í V-3, ef stöðugleiki bátsins er á annan hátt nægjanlegur eða verksvið bátsins á einhvern hátt takmarkað. Undanþágan skal vera skrifleg og rökstudd. Siglingastofnun Íslands er heimilt að takmarka farsvið og skilyrða notkun báta sem fá undanþágu skv. þessari grein.

### 4. gr.

Á eftir 1. gr. kemur ný grein, 1. gr. a. er orðast svo:

#### 1.a. Ákvæði til bráðabirgða.

Siglingastofnun Íslands er heimilt að veita bátum, sem smíðaðir voru 1. maí 1985 eða síðar, tímabundna undanþágu frá stöðugleikakröfum skv. V-3. Óheimilt er að veita slíka undanþágu bátum, sem eru smíðaðir eða innfluttir eftir 31. desember 1997 eða sæta breytingum eftir þann tíma. Undanþágan er háð því skilyrði að uppfyllt séu eftirtalin lágmarksstöðugleikamörk:

- a) Flöturinn undir réttiarmsboglínunni (GZ-línunni) skal ekki vera minni en 0,040 meterradianar að 30° hallahorni við öll hleðslutilvik, eins og þau eru skilgreind í V-3.

b) Byrjunarmálmiðjuhæðin GM skal ekki vera minni en 0,35 m við öll hleðslutilvik, eins og þau eru skilgreind í V-3, nema í ísingartilvikinu, þar sem Siglingastofnun Íslands getur heimilað lægri byrjunarmálmiðjuhæð.

Undanþága sem veitt er skv. þessari grein gildir aldrei lengur en til þess tíma er haffærisskírteini rennur út eftir 31. desember 1999. Eftir þann tíma fellur undanþágan niður og skal útgáfa haffærisskírteinis til báta, sem slíka undanþágu hafa fengið, vera háð því að bátarnir uppfylli stöðugleikakröfur skv. V-3.

Siglingastofnun Íslands er heimilt að takmarka farsvið og skilyrða notkun þeirra báta sem fá undanþágu skv. þessari grein.

5. gr.

Reglugerð þessi, sem sett er samkvæmt lögum nr. 35, 30. apríl 1993 um eftirlit með skipum, með síðari breytingum, öðlast þegar gildi.

*Samgönguráðuneytinu, 7. janúar 1998.*

**Halldór Blöndal.**

*Jón Birgir Jónsson.*

## REGLUGERÐ

**um breytingu á reglugerð nr. 170/1987 um þátttöku almannatrygginga í bifreiðakaupum fatlaðra, með síðari breytingum.**

1. gr.

4. tl. 1. mgr. 4. gr. reglugerðarinnar falli niður.

2. gr.

Reglugerð þessi sem sett er með stoð í 1. mgr. 11. gr. laga nr. 118/1993 um félagslega aðstoð, skv. heimild í 2. mgr. 13. gr. sömu laga, sbr. a. lið 1. mgr. 33. gr. laga um almannatryggingar nr. 117/1993 og 66. gr. sömu laga, öðlast þegar gildi.

*Heilbrigðis- og tryggingamálaráðuneytinu, 28. janúar 1998.*

**Ingibjörg Pálmadóttir.**

*Guðríður Þorsteinsdóttir.*

# STJÓRNARTÍÐINDI B 8 – 1998

---

29. janúar 1998

121

Nr. 57

## REGLUGERÐ

um breytingu á reglugerð nr. 341, 5. júní 1997,  
um friðunarsvæði við Ísland

1. gr.

Við 1. tl. 1. gr. bætist nýr staflíður er orðist svo: C. Frá og með 30. janúar til og með 15. apríl á svæði á „Mehlsack“, sem markast af línunum, sem dregnar eru milli eftirgreindra punkta:

1. 63°26'77N - 25°23'25V
2. 63°06'50N - 24°44'30V
3. 63°03'36N - 24°55'51V
4. 63°19'00N - 25°32'00V
5. 63°21'95N - 25°39'65V

2. gr.

Reglugerð þessi er sett samkvæmt ákvæðum laga nr. 79, 26. maí 1997, um veiðar í fiskveiðilandhelgi Íslands til þess að öðlast þegar gildi.

*Sjávarútvegsráðuneytinu, 29. janúar 1998.*

**Þorsteinn Pálsson.**

*Jón B. Jónasson.*

# STJÓRNARTÍÐINDI B 9 – 1998

Nr. 58

122

29. janúar 1998

## GJALDSKRÁ

### Rafveitu Reyðarfjarðar.

#### I. GJALDSKRÁRLIÐIR.

Rafveita Reyðarfjarðar selur raforku á því verði sem hér segir:

#### 1. Lýsing.

1.1. Fast gjald F3	
Orkugjald .....	6,71 kr/kWh
1.2. Fast gjald F3	
Orkugjald .....	6,71 kr/kWh

#### 2. Notkun til heimilisparfa.

2.1. Fast gjald F3	
Orkugjald.....	6,71 kr/kWh

#### 3. Vélanotkun.

3.1. Fast gjald F3	
Orkugjald .....	6,71 kr/kWh
3.2. Aflgjald lágmark 3 kW .....	37.527,00 kr/ári
Aflgjald frá 3-5 kW .....	12.510,00 kr/kWh/ári
Fast gjald F3	
Orkugjald .....	2,56 kr/kWh
3.3. Aflgjald umfram 5 kW .....	11.467,00 kr/ári
Fast gjald F3	
Orkugjald .....	2,56 kr/kWh
3.4. Til súgþurrkunar:	
Fast gjald F3	
Orkugjald .....	3,01 kr/kWh

#### 4. Húshitun.

4.1. Fast gjald .....	14.489,00 kr/ári
Orkugjald .....	6,10 kr/kWh
Rofítími allt að 1 klst. á dag.	

Taxti I.  
Til hitunar á öðru  
en íbúðarhúsnæði.

1.876,00 kr/kW/ári

3,77 kr/kWh

2,53 kr/kWh

Taxti II.  
Til hitunar á  
íbúðarhúsnæði.

14.489,00 kr/ári

3,77 kr/kWh

**5. Utanhússlýsing.**

## 5.1. Fast gjald F1

Orkugjald .....	6,71 kr/kWh
-----------------	-------------

*Skilgreiningar og ýmis ákvæði:*

Föst gjöld.

F1 .....	167,00 kr/mán.
----------	----------------

F3 .....	3.753,00 kr/ári
----------	-----------------

**6. Hitun.**

Önnur skilyrði fyrir raforkusölu til hitunar.

- Að notandi setji á sinn kostnað klukkurofa fyrir hitalögnina og kosti viðhald þeirra.
- Að vélarafli, götulinur og spennar þoli álag að dómi rafveitustjóra.
- Að hitalagnir, þar með talin öll tæki, séu gerð samkvæmt fyrirmælum rafveitunnar, ofnar fasttengdir með sérstökum rofum og hitastillar notaðir. Ef fasviksstuðull hjá notanda er lægri en 0,8% skal hann gera ráðstafanir á sinn kostnað til þess að hækka fasviksstuðulinn upp í það gildi. Notandi greiðir herra verð fyrir raforku með fasviksstuðul undir 0,8%.

**II. OPNUNARGJÖLD.**

Hafi gjald samkvæmt gjaldskrá þessari eigi verið greitt svo að til lokunar hafi komið fyrir veitu skal taka gjald fyrir enduroppnun kr. 1.907,00.

Ef fundin eru óleyfileg eða of stór vör við skoðun skal veitunni lokað og hún ekki opnuð aftur fyrr en notandi hefur greitt kr. 1.907,00 á skrifstofu rafveitunnar.

**III. HEIMTAUGAGJÖLD.**

Af hverri húsveitu, sem tengd er við rafveituna, skal greiða heimtaugagjald sem hér segir:

Málstraumur:	kr.	Málstraumur:	kr.
63 A einfasa .....	58.336,00	315 A þrífasa .....	405.554,00
63 A þrífasa .....	69.653,00	400 A þrífasa .....	557.345,00
100 A þrífasa .....	106.523,00	710 A þrífasa .....	996.617,00
200 A þrífasa .....	256.328,00	1200 A þrífasa .....	1.671.918,00

Sé lengd jarðlínuheimtaugar meiri en 20 metrar og loftlínu meiri en 60 metrar og gildleiki víra meiri en 3x70 Q, skal húseigandi greiða kostnað af því sem umfram er.

Ef lagðar eru fleiri en ein heimtaug að sama húsi skal greiða allan kostnað af síðari heimtauginni eftir reikningi.

Virðisaukaskattur leggst á gjöldin skv. gildandi lögum og reglum á hverjum tíma.

Gjaldskrá þessi sem sett er skv. vatnalögum nr. 15, 20. júní 1923 og orkulögum nr. 58, 29. apríl 1967 staðfestist hér með til að öðlast gildi 1. febrúar 1998 og birtist til eftirbreytni öllum sem hlut eiga að máli. Jafnframt er úr gildi felld eldri gjaldskrá sama efnis nr. 198, 19. mars 1997.

*Iðnaðarráðuneytinu, 29. janúar 1998.*

F. h. r.

**Kristmundur Halldórsson.**

*Steinunn Bjarmann.*



# STJÓRNARTÍÐINDI B 10 – 1998

Nr. 59

124

21. janúar 1998

## SAMÞYKKT

### um breytingu á samþykkt um stjórn Kópavogskaupstaðar og fundarsköp bæjarstjórnar nr. 262/1990.

1. gr.

Í stað „Kópavogskaupstaðar“ í heiti samþykktarinnar kemur: Kópavogsbæjar.

2. gr.

1. gr. samþykktarinnar orðast svo:

Bæjarstjórn Kópavogsbæjar er skipuð 11 bæjarfulltrúum kjörnum samkvæmt III. kafla sveitarstjórnarlaga nr. 8/1986, sbr. 2. mgr. 10. gr. og 11. gr. sömu laga og sbr. 1. gr. laga nr. 26/1988.

3. gr.

Í stað „Kópavogskaupstaðar“ í 3. gr. samþykktarinnar kemur: Kópavogsbæjar.

4. gr.

Í stað „Kópavogs“ í 6. gr. samþykktarinnar kemur: Kópavogsbæjar.

5. gr.

Í stað orðsins „fimmtudag“ í 3. tölul. 2. mgr. 15. gr. samþykktarinnar kemur: miðvikudag.

6. gr.

Við 1. mgr. 20. gr. samþykktarinnar bætist nýr málslíður svohljóðandi: Heimilt er að útvarpa og/eða sjónvarpa frá bæjarstjórnarfundum.

7. gr.

Á eftir 1. mgr. 35. gr. samþykktarinnar koma þrjár nýjar málsgreinar svohljóðandi: Heimilt er að skrá fundargerðir í tölvu. Sé það gert skal bóka í gerðabók bæjarstjórnar númer fundar, hvar og hvenær fundurinn er haldinn og að fundargerð sé færð í tölvu. Þá skal færa í gerðabók fundarslit og greina blaðsíðutal fundargerða. Bæjarfulltrúar skulu rita nöfn sín við slit fundar í gerðabók.

Í lok fundar skal tölvuskráð fundargerð prentuð út og hún undirrituð af fundarmönnum. Einnig skal forseti bæjarstjórnar og a.m.k. einn fundarmanna setja upphafsstafi sína undir hverja blaðsíðu fundargerðar, sem blaðsíðusettar skulu í áframhaldandi töluröð.

Undirritaðar tölvuskráðar fundargerðir skulu reglulega bundnar inn í fundargerðabók bæjarstjórnar til varanlegrar varðveislu.

8. gr.

Í stað orðsins „fimmtudag“ í 36. gr. samþykktarinnar kemur: miðvikudag.

## 9. gr.

Í stað orðanna „eigi síðar en um hádegi þann dag sem fundur er haldinn“ í 2. málslíð 51. gr. samþykktarinnar kemur: eigi síðar en hálfum sólarhring fyrir fund.

## 10. gr.

Við 52. gr. samþykktarinnar bætast þrjár nýjar málsgreinar svohljóðandi:

Heimilt er að skrá fundargerðir í tölvu. Sé það gert skal bóka í gerðabók bæjarráðs númer fundar, hvar og hvenær fundurinn er haldinn og að fundargerð sé færð í tölvu. Þá skal færa í gerðabók fundarslit og greina blaðsíðutal fundargerða. Bæjarráðsmenn skulu rita nöfn sín við slit fundar í gerðabók.

Í lok fundar skal tölvuskráð fundargerð prentuð út og hún undirrituð af fundarmönnum. Einnig skal formaður bæjarráðs og a.m.k. einn fundarmanna setja upphafsstafi sína undir hverja blaðsíðu fundargerðar, sem blaðsíðusettar skulu í áframhaldandi töluröð.

Undirritaðar tölvuskráðar fundargerðir skulu reglulega bundnar inn í fundargerðabók bæjarráðs til varanlegrar varðveislu.

## 11. gr.

62. gr. samþykktarinnar orðast svo:

Bæjarstjórn kys í eftirtaldar nefndir, ráð og stjórnir:

## A. Til eins árs á fundi í júní ár hvert:

1. Fimm bæjarfulltrúa í *bæjarráð* skv. 55. gr. sveitarstjórnarlaga nr. 8/1986, sbr. og 2. gr. laga nr. 49/1990.
2. Tvo *skoðunarmenn bæjarreikninga* og tvo til vara skv. 84. gr. sveitarstjórnarlaga nr. 8/1986.
3. *Kjörstjórnir við alþingiskosningar* skv. 10. gr. laga um kosningar til Alþingis nr. 80/1987.
  - a. Þrjú menn í hverja hverfiskjörstjórn og þrjú til vara.
  - b. Þrjú menn í hverja undirkjörstjórn og þrjú til vara.
4. Fimm menn í *hafnarstjórn* og fimm til vara skv. 4. gr. hafnalaga nr. 23/1994, sbr. 7. gr. laga nr. 7/1996.
5. Tvo menn í *stjórn Sparisjóðs Kópavogs* skv. 36. gr. laga um viðskiptabanka og sparisjóði nr. 43/1993.

## B. Til fjögurra ára á öðrum fundi eftir bæjarstjórnarkosningar:

1. *Kjörstjórn við bæjarstjórnarkosningar* skv. 23. gr. sveitarstjórnarlaga nr. 8/1986.
  - a. Þrjú menn í yfirkjörstjórn og þrjú til vara.
  - b. Þrjú menn í hverja undirkjörstjórn og þrjú til vara.
2. Fimm menn í *atvinnumálanefnd* og fimm til vara skv. samþykkt bæjarstjórnar frá 21. janúar 1982.
3. Fimm menn í *lista- og menningarráð* og fimm til vara skv. samþykkt bæjarstjórnar frá 28. október 1986. Lista- og menningarráð fer jafnframt með stjórn bókasafns skv. 7. gr. laga um almenningubókasöfn nr. 36/1997.
4. Fimm menn í *byggingarnefnd* og fimm til vara skv. 6. gr. skipulags- og byggingarlaga nr. 73/1997.
5. Fimm menn í *félagsmálaráð* og fimm til vara skv. 5. gr. laga um félagsþjónustu sveitarfélaga nr. 40/1991. Félagsmálaráð annast störf þau sem barnaverndarnefnd eru falin samvæmt lögum nr. 58/1992. Jafnframt fer félagsmálaráð með rekstur og stjórn gæsluvalla og daggæslu.
6. Fimm menn í *heilbrigðisnefnd* og fimm til vara skv. 6. gr. laga um hollustuhætti og heilbrigðiseftirlit nr. 81/1988.

7. Fimm menn í *Íþrótt- og tómstundaráð* og fimm til vara skv. samþykkt bæjarstjórnar frá 14. október 1997.
8. Fimm menn í *jafnréttisnefnd* og fimm til vara skv. samþykkt bæjarstjórnar frá 18. júní 1975.
9. Fimm menn í *skipulagsnefnd* og fimm til vara skv. 6. gr. skipulags- og byggingarlaga nr. 73/1997.
10. Fimm menn í *skólanefnd* og fimm til vara skv. 13. gr. laga um grunnskóla nr. 66/1995 og samningi Kópavogsbæjar og menntarmálaráðuneytisins um skólahald á framhaldsskólastigi í Kópavogi frá 14. maí 1982.
11. Fimm menn í *umferðarnefnd* og fimm til vara skv. heimild í 2. mgr. 116. gr. umferðarlaga nr. 50/1987. Rétt til setu á fundum nefndarinnar hefur sýslumaður og bæjarverkfræðingur með málfrelsi og tillögurétt.
12. Sex menn í *áfengisvarnanefnd* og sex til vara skv. 30. gr. áfengislaga nr. 82/1969. Auk þess á sæti í nefndinni einn fulltrúi skipaður af ráðherra og er hann formaður nefndarinnar.
13. Fimm menn í *umhverfisráð* og fimm til vara skv. samþykkt bæjarstjórnar frá 28. október 1986. Umhverfisráð annast verkefni þau sem gróðurverndarnefnd og náttúruverndarnefnd eru falin skv. lögum um landgræðslu nr. 17/1965 og lögum um náttúruvernd nr. 93/1996.
14. Fjóra aðalmenn í *húsnæðisnefnd* og jafnmarga til vara skv. 39. gr. laga um Húsnæðisstofnun ríkisins nr. 97/1993, sbr. 4. gr. laga nr. 58/1995.
15. Þrjú menn í *vinabæjarnefnd* og þrjú til vara skv. samþykkt bæjarstjórnar frá 12. nóvember 1983. Auk þess eiga sæti í nefndinni einn fulltrúi frá Norræna félaginu í Kópavogi og bæjarstjóri.
16. Þrjú menn í *stjórn Heilsugæslustöðvar Kópavogs* og jafnmarga til vara skv. 21. gr. laga um heilbrigðisþjónustu nr. 97/1990.
17. Tvo bæjarfulltrúa eða varabæjarfulltrúa í stjórn *Lífeyrissjóðs starfsmanna Kópavogsbæjar* og tvo til vara skv. reglugerð staðfestri 11. október 1984. Auk þess eiga sæti í stjórninni tveir fulltrúar kjörnir af sjóðsfélögum og bæjarstjóri, sem er formaður stjórnarinnar.
18. Einn *búfjárefirtlitsmann* skv. 9. gr. laga um búfjárhald nr. 46/1991.
19. Einn mann í *fulltrúaráð Brunabótafélags Íslands* og einn til vara skv. 9. gr. laga um Eignarhaldsfélagið Brunabótafélag Íslands nr. 68/1994.
20. Einn mann í stjórn *Bláfjalla- og Reykjanesfólkvangs* og einn til vara skv. auglýsingu um fólkvang í Bláfjöllum nr. 97/1973 og auglýsingu um fólkvang á Reykjanesi nr. 520/1975.
21. Einn mann í stjórn *Tónlistarskóla Kópavogs* skv. 2. gr. laga um fjárhagslegan stuðning við tónlistarskóla nr. 75/1985.
22. Tvo menn og tvo til vara í *almannavarnanefnd* skv. 8. gr. laga um almannavarnir nr. 94/1962, sbr. 5. gr. laga nr. 85/1985.
23. Þrjú menn í stjórn *Örva, verndaðs vinnustaðar* skv. samþykkt bæjarstjórnar frá 29. nóvember 1983.
24. Einn mann í stjórn *Sorpeyðingar höfuðborgarsvæðisins bs.* og annan til vara skv. samþykkt bæjarstjórnar frá 12. janúar 1988.
25. Tvo menn í *fulltrúaráð Sorpeyðingar höfuðborgarsvæðisins bs.* skv. 8. gr. stofnsamnings frá 15. febrúar 1988.
26. Tvo menn í stjórn *Almenningsvagna bs.* og tvo til vara skv. 6. gr. stofnsamnings frá 2. febrúar 1990.

27. Tvo menn í *fulltrúaráð Almenningsvagna bs.* og tvo til vara skv. 8. gr. stofnsamnings frá 2. febrúar 1990.
28. Þrjú menn í *stjórn Tónlistarhúss Kópavogsbæjar* og þrjú til vara skv. samþykkt bæjarstjórnar á stofnsamningi þann 3. júlí 1997.
29. Þrjú menn í *skólanefnd Menntaskólans í Kópavogi* og þrjú til vara skv. 6. gr. laga um framhaldsskóla nr. 80/1996.
- C. Í aðrar nefndir sem stofnaðar kunna að verða.

12. gr.

Í stað „Kópavogskaupstaðar“ í 1. og 4. mgr. 66. gr. samþykktarinnar kemur: Kópavogsbæjar.

Samþykkt þessi sem gerð er af bæjarstjórn Kópavogsbæjar samkvæmt ákvæðum 3. mgr. 7. gr. og 49. gr. sveitarstjórnarlaga nr. 8/1986 staðfestist hér með til að öðlast þegar gildi.

*Félagsmálaráðuneytinu, 21. janúar 1998.*

F. h. r.

**Húnbogi Þorsteinsson.**

*Sesselja Árnadóttir.*

## GJALDSKRÁ

### vegna sorphirðu í Ólafsfirði.

1. gr.

Af öllum fasteignum í lögsagnarumdæmi Ólafsfjarðarbæjar sem virtar eru fasteignamati skal árlega greiða sorphirðugjald.

2. gr.

Heimilt er að fella niður álagningu sorphirðugjalds á fasteignir þegar eigandi annast sjálfur alla hreinsun og förgun sorpsins, sem viðurkennd er af heilbrigðisnefnd.

3. gr.

Sorphirðugjald skal vera kr. 6.100 fyrir íbúðarhúsnæði.

Bæjarstjórn skal skipa fyrirtækjum í flokka m.a. eftir sorpmagni. Sorphirðugjald flokkanna er sem hér segir:

	kr.		kr.
1. flokkur	6.100	7. flokkur	85.400
2. flokkur	12.200	8. flokkur	122.000
3. flokkur	30.500	9. flokkur	164.700
4. flokkur	42.700	10. flokkur	250.100
5. flokkur	54.900	11. flokkur	335.500
6. flokkur	67.100		

## 4. gr.

Sorphirðugjald greiðist til bæjarsjóðs Ólafsfjarðar og skulu gjalddagar þess vera hinir sömu og gjalddagar fasteignagjalda.

## 5. gr.

Gjaldskrá þessi sem er samin og samþykkt af bæjarstjórn Ólafsfjarðar er hér með staðfest samkvæmt 18. gr. laga nr. 81/1988 um hollustuhætti og heilbrigðiseftirlit, ásamt síðari breytingum, og öðlast gildi við birtingu. Frá sama tíma fellur úr gildi gjaldskrá nr. 242/1997 vegna sorphirðu í Ólafsfirði.

*Umhverfissráðuneytinu, 19. janúar 1998.*

F. h. r.

**Ingimar Sigurðsson.**

*Sigurbjörg Sæmundsdóttir.*

## AUGLÝSING

### um staðfestingu félagsmálaráðuneytisins á sameiningu Eskifjarðarkaupstaðar, Neskaupstaðar og Reyðarfjarðarhrepps.

Með vísan til 112. gr. sveitarstjórnarlaga nr. 8/1986 tilkynnir ráðuneytið að það hefur hinn 26. janúar 1998 staðfest sameiningu Eskifjarðarkaupstaðar, Neskaupstaðar og Reyðarfjarðarhrepps í eitt sveitarfélag.

Jafnframt hefur eftirfarandi verið ákveðið:

Eignir, skuldir, réttindi og skyldur sem tilheyra þessum þremur sveitarfélögum skulu falla til hins nýja sveitarfélags.

Kosning sveitarstjórnar hins nýja sveitarfélags skal fara fram sama dag og reglulegar sveitarstjórnarkosningar, þ.e. laugardaginn 23. maí 1998, sbr. 13. gr. sveitarstjórnarlaga.

Kosningin skal vera bundin hlutfallskosning, sbr. 1. mgr. 15. gr. sveitarstjórnarlaga.

Kjósa skal ellefu fulltrúa í sveitarstjórn hins nýja sveitarfélags, sbr. 1. mgr. 11. gr. sveitarstjórnarlaga.

Kjörstjórnir þær sem kosnar voru í upphafi yfirstandandi kjörtímabils samkvæmt 23. gr. sveitarstjórnarlaga skulu vera undirkjörstjórnir við kosningarnar. Sveitarstjórnirnar þrjár tilnefna hver um sig einn fulltrúa og annan til vara í yfirkjörstjórn og verði ráðuneytinu tilkynnt um kosninguna að henni lokinni.

Formleg sameining þessara sveitarfélaga skal taka gildi 7. júní 1998.

Skoðanakönnun skal fara fram um nafn hins nýja sveitarfélags samhliða sveitarstjórnarkosningum og skal nafnið ákveðið á grundvelli hennar. Nafn hins nýja sveitarfélags verður auglýst sérstaklega.

*Félagsmálaráðuneytinu, 26. janúar 1998.*

**Páll Pétursson.**

*Sesselja Árnadóttir.*

## GJALDSKRÁ

fyrir sorphirðu á Seyðisfirði árið 1998.

### 1. gr.

Bæjarstjórn Seyðisfjarðar er heimilt að leggja á sérstakt sorphirðugjald (sorphreinsi- og sorpeyðingargjald) árið 1998.

### 2. gr.

Gjaldið skal lagt á hverja íbúð og hvert fyrirtæki í kaupstaðnum. Innheimta skal gjaldið með fasteignagjöldum og eru gjalddagar og eindagar sorphirðugjaldsins þeir sömu og fasteignagjalda.

### 3. gr.

Gjaldið er sem hér greinir:

A) Almennur neysluúrgangur			kr.
Íbúðir		Sorphirðugjald	6.000
Fyrirtæki / pr. eining		Sorphirðugjald	6.000
B) Annar úrgangur			
Fyrirtæki			
	Flokkur 1	Sorpeyðingargjald	6.000
	" 2	"	18.000
	" 3	"	36.000
	" 4	"	72.000
	" 5	"	144.000
	" 6	"	216.000
	" 7	"	288.000

Bæjarstjórn skipar fyrirtækjum í flokka, m.a. eftir magni úrgangs.

### 4. gr.

Gjaldskrá þessi, sem er samin og samþykkt af bæjarstjórn Seyðisfjarðar, er hér með staðfest samkvæmt 18. gr. laga nr. 81/1988 um hollustuhætti og heilbrigðiseftirlit með síðari breytingum, til að gilda fyrir árið 1998.

*Umhverfissráðuneytinu, 19. janúar 1998.*

F. h. r.

**Ingimar Sigurðsson.**

*Sigurbjörg Sæmundsdóttir.*

## SKIPULAGSSKRÁ

fyrir Sjálfseignarstofnun St. Jósefsspítala, Reykjavík.

### 1. gr.

Stofnunin heitir Sjálfseignarstofnun St. Jósefsspítala. Heimili hennar og varnarþing er í Reykjavík.

### 2. gr.

Eignir stofnunarinnar eru fasteignir Holtsgata 7 og Marargata 2, Reykjavík, Styrktar-sjóður St. Jósefsspítala og þær eignir, sem hún síðar kann að eignast fyrir gjöf eða á annan hátt.

Þá eru eignir stofnunarinnar fasteignirnar Ægisgata 26, 72%, Öldugata 17, 50% og Öldugata 19, Reykjavík. Þessar eignir eru í umráðum og rekstri Sjúkrahúss Reykjavíkur á meðan þeirra er þörf í rekstri sjúkrahússins.

## 3. gr.

Tilgangur stofnunarinnar er rekstur fasteigna þeirra, sem stofnunin á nú og kann að eignast síðar.

Verði rekstrarafgangur af þessum eignum, skal hann renna til styrktar vísindastarfsemi í læknisfræði og öðrum heilbrigðisvísindum. Heimilt er að ráðstafa höfuðstól eigna í sama tilgangi, ef fasteignir eru seldar.

Stofnunin rekur Styrktarsjóð St. Jósefsspítala í samræmi við skipulagsskrá hans.

Þá mun stofnunin annast rekstur annarra sjóða, sem henni kann að verða falinn.

## 4. gr.

Stjórn stofnunarinnar skal skipuð 5 mönnum, sem fyrst skulu tilnefndir af fráfarandi fulltrúaráði stofnunarinnar. Gangi stjórnarmaður úr stjórninni, tilnefnir stjórnin mann í hans stað.

## 5. gr.

Heimilt er stjórninni að ráða starfsmann til þess að annast reikningshald og umsjón með eignum stofnunarinnar. Löggiltur endurskoðandi skal endurskoða bókhald og reikninga stofnunarinnar.

## 6. gr.

Breytingar á skipulagsskrá þessari og ákvörðun um að leggja stofnunina niður skal samþykkt af stjórn hennar og heilbrigðismálaráðherra.

## 7. gr.

Verði stofnunin lögð niður skulu eignir hennar og skuldir renna til ríkissjóðs.

Skipulagsskrá þessi kemur í stað skipulagsskrár fyrir Sjálfseignarstofnun St. Jósefsspítala, Reykjavík, sem staðfest var 2. febrúar 1977.

Samþykkt af fulltrúaráði Sjálfseignarstofnunar St. Jósefsspítala 12. júní 1997.

Höskuldur Ólafsson (sign)  
 Ingibjörg R. Magnúsdóttir (sign)  
 Baldur Guðlaugsson (sign)  
 Rakel Valdimarsdóttir (sign)  
 Kristján Ragnarsson (sign)  
 Guðni Guðmundsson (sign)  
 Jóhannes Nordal (sign)  
 Gunnar J. Friðriksson (sign)

Ingibjörg S. Guðmundsdóttir (sign)  
 Einar Stefánsson (sign)  
 Gunnar Friðriksson (sign)  
 Sigurður Helgason (sign)  
 Bjarni Lárusson (sign)  
 Ólafur Örn Arnarson (sign)  
 Logi Guðbrandsson (sign)

Skipulagsskrá þessi staðfestist hér með samkvæmt lögum um sjóði og stofnanir sem starfa samkvæmt staðfestri skipulagsskrá, nr. 19/1988.

*Dóms- og kirkjumálaráðuneytinu, 20. janúar 1998.*

F. h. r.  
**Þorsteinn Geirsson.**

*Fanney Óskarsdóttir.*

## REGLUGERÐ

### um þorskfisknet.

#### 1. gr.

Heimilt er að stunda veiðar í þorskfisknet með þeim takmörkunum sem ákveðið er í lögum og reglugerðum hverju sinni.

Á eftirgreindum svæðum eru þorskfiskveiðar í net bannaðar allt árið:

- a) Í Faxaflóa innan línu, sem dregin er úr Þormóðsskeri í Gölt.
- b) Á Breiðafirði innan línu, sem dregin er úr Skorarvíta (65°24'9 N - 23°57'2 V) um suðvesturhorn Selskers í Eyrarfjall við Grundarfjörð.

#### 2. gr.

Lágmarksmöskvastærð þorskfiskneta, sem heimilt er að leggja, skal vera 5½ þumlungur (139,7 mm).

#### 3. gr.

Þegar möskvastærð er mæld skulu þrjár möskvar lagðir saman og teygðir horna á milli eftir lengd netsins. Netið skal mælt vott. Um framkvæmd möskvamælinga vísast að öðru leyti til reglugerðar nr. 24/1998, um möskvamæla og framkvæmd möskvamælinga.

#### 4. gr.

Allir netadrekar skulu greinilega merktir umdæmisnúmerum þeirra skipa, sem nota þá. Merki þessi skulu vera soðin á netadrekana.

Netabaujur skulu vera á báðum endum netatrossu og allar merktar með flaggi, sem komið er fyrir efst á baujustönginni. Á flaggið skal mála umdæmisnúmer þess skips, sem notar netin. Auk þessa er heimilt að auðkenna flaggið með kallmerki skipsins. Undir fyrmefndu flaggi skal komið fyrir öðru flaggi, þar sem á er málað númer hverrar netatrossu þannig, að allar netatrossur skipsins séu tölusettar frá einum og til þess fjölda, sem skipið notar. Auk þessa skulu allir belgir merktir með umdæmisnúmerum þess skips, sem notar þá.

Merkingar á baujuflöggum og belgjum skulu vera greinilegar og skulu stafir stórir og skýrir.

Verði breytingar á umdæmisnúmerum skips, ber að breyta merkingum á veiðarfæra-útbúnaði í samræmi við þá breytingu.

Þegar netadrekar, netabaujur og belgir eru um borð í veiðiskipi, skulu þau vera merkt í samræmi við ákvæði þessarar greinar.

#### 5. gr.

Netatrossur skulu merktar þannig, að glöggst megi greina, hvor endi netatrossu sé austur- eða vesturendi og er þá miðað við réttvísandi norður- og suðurlínu. Skal merking framkvæmd á þann hátt, að á miðju baujustangar á vestari enda trossu skal komið fyrir netahring (floti), sem hæglega má losa og færa milli bauja. Leggi skip net sín á svæði þar sem togveiðar eru heimilar, er skylt að auðkenna vestari enda netatrossa með hvítu blikkljósi.

#### 6. gr.

Skipum, sem hafa 12 menn eða fleiri í áhöfn, er óheimilt að hafa fleiri en 150 net í sjó.

Séu í áhöfn 11 menn skulu ekki fleiri en 138 net í sjó.

Séu í áhöfn 10 menn skulu ekki fleiri en 126 net í sjó.



Séu í áhöfn 9 menn skulu ekki fleiri en 114 net í sjó.

Séu í áhöfn 8 menn skulu ekki fleiri en 102 net í sjó.

Séu í áhöfn 7 menn skulu ekki fleiri en 90 net í sjó.

Séu í áhöfn 6 menn skulu ekki fleiri en 78 net í sjó.

Séu í áhöfn 5 menn skulu ekki fleiri en 66 net í sjó.

Séu í áhöfn 4 menn skulu ekki fleiri en 54 net í sjó.

Séu í áhöfn 3 menn skulu ekki fleiri en 42 net í sjó.

Séu í áhöfn 2 menn skulu ekki fleiri en 30 net í sjó.

Sé sjálfvirkur netaafdráttarbúnaður (dráttarkarl) notaður við veiðarnar er heimilt að hafa 12 netum fleira í sjó en tilgreint er hér að ofan.

Miðað er við að 60 faðma löng slanga sé í hverju neti.

7. gr.

Þorskfisknet skulu lögð í eina stefnu á sama veiðisvæði, eftir því sem við verður komið.

8. gr.

Týni skip þorskfisknetum í sjó, ber skipstjóra að slæða þau upp. Takist það ekki skal hann tilkynna það Landhelgisgæslunni og skýra frá staðsetningu netanna, eins nákvæmlega og unnt er.

9. gr.

Auk eftirlits Landhelgisgæslu með veiðum og veiðarfærum hafa eftirlitsmenn Fiskistofu eftirlit með því, að ákvæðum reglugerðar þessarar sé fylgt og skal skipstjóri veiðiskips gera eftirlitsmönnum kleift að gera þær athuganir á veiðarfærum skipsins, er þeir telja nauðsynlegar.

10. gr.

Brot á ákvæðum reglugerðar þessarar varða viðurlögum samkvæmt ákvæðum laga nr. 79, 26. maí 1997, um veiðar í fiskveiðilandhelgi Íslands. Með mál út af brotum skal farið að hætti opinberra mála. Ólögleg veiðarfæri skulu gerð upptæk, sbr. 20. gr. laga nr. 79/1997.

11. gr.

Reglugerð þessi er sett samkvæmt ákvæðum laga nr. 79, 26. maí 1997, um veiðar í fiskveiðilandhelgi Íslands til þess að öðlast gildi 15. febrúar 1997 og birtist til eftirbreytni öllum þeim, sem hlut eiga að máli. Jafnframt er felld úr gildi reglugerð nr. 548, 17. október 1995, um þorskfisknet, ásamt síðari breytingum.

*Sjávarútvegsráðuneytinu, 2. febrúar 1998.*

**Þorsteinn Pálsson.**

*Jón B. Jónasson.*

## AUGLÝSING

### um breytingu á nafni Kópavogskaupstaðar.

1. gr.

Nafn sveitarfélagsins skal vera Kópavogsbær.

2. gr.

Framangreind breyting, sem samþykkt er af bæjarstjórn Kópavogsbæjar, staðfestist hér með samkvæmt 1. mgr. 4. gr. sveitarstjórnarlaga nr. 8/1986 til að öðlast þegar gildi.

*Félagsmálaráðuneytinu, 21. janúar 1998.*

**Páll Pétursson.**

\_\_\_\_\_  
*Sesselja Árnadóttir.*

21. janúar 1998

Nr. 66

## AUGLÝSING

### um (6.) breytingu á gjaldskrá fyrir dýralækna.

Ákveðin hefur verið 5,56% hækkun á gjaldskrá dýralækna nr. 204 25. apríl 1990, með síðari breytingum.

Hækkunin gildir frá 1. janúar 1998.

*Landbúnaðarráðuneytinu, 21. janúar 1998.*

F. h. r.

**Guðmundur Sigþórsson.**

\_\_\_\_\_  
*Jón Höskuldsson.*

28. janúar 1998

Nr. 67

## GJALDSKRÁ

fyrir hafnir.

I. KAFLI

**Gildissvið.**

1. gr.

Gjaldskrá þessi gildir fyrir allar hafnir sem hafnalög ná til.

II. KAFLI

**Um hafnagjöld.**

2. gr.

Við ákvörðun hafnagjalda samkvæmt stærð skipa skal miða við brúttótonnatölu skipa samkvæmt alþjóðlegu mælibréfi, sem gefið er út eftir ákvæðum alþjóðasamþykktarinnar um mælingu skipa frá 1969.

## 3. gr.

Af öllum skipum skal greiða hafnagjöld til hafnarsjóðs ef þau koma inn fyrir takmörk hafnarinnar og njóta þjónustu hennar.

**Lestagjöld.**

## 4. gr.

Af öllum skipum skal greiða lestagjald, kr. 4,85 á mælieiningu, skv. 2. gr. Af innlendum fiskiskipum þó ekki oftast en tvisvar í mánuði.

Undanþegin greiðslu lestagjalds eru herskip, varðskip og skip sem eru gerð út til vísindalegra rannsókna, svo og skip sem leita hafnar vegna sjóskaða eða til að láta í land sjúka menn eða látna, svo fremi þau hljóti ekki aðra þjónustu.

**Bryggjugjöld.**

## 5. gr.

Af öllum skipum sem leggjast við bryggju eða hafnarbakka skal greiða kr. 2,35 á mælieiningu, skv. 2. gr. fyrir hverja byrjaða 24 tíma sem skipið liggur bundið.

Fiskiskip greiða þetta gjald eigi oftast en 13 sinnum í mánuði.

Heimilt er að taka lesta- og bryggjugjald af fiskiskipum og minni bátum, sem mánadargjald, kr. 32,15 á mælieiningu, en þó aldrei lægra en kr. 3.445,00 á mánuði. Bátar minni en 20 BT greiði þó aldrei lægra en kr. 2.250,00 á mánuði.

Skip samkvæmt 2. mgr. 4. gr. eru undanþegin bryggjugjaldi.

## 6. gr.

Vörugjald skal greiða af öllum vörum sem fluttar eru af skipsfjöl á land eða úr landi á skipsfjöl, eða úr einu skipi í annað, innan takmarka hafnarinnar, þó með þeim undantekningum er síðar getur.

## 7. gr.

Fyrir vörur sem samkvæmt farmskrá skips eru ákveðnar til annarrar hafnar, innlendrar eða erlendrar, en eru látnar á land um stundarsakir, skal aðeins greitt vörugjald þegar vörurnar eru fluttar í land.

Undanþegnar þessu gjaldi eru vörur sem látnar eru á land um stundarsakir vegna skemmda á skipi.

## 8. gr.

Af vörum sem fluttar eru á skip og fara eiga til annarra hafna innanlands greiðist hálfvörugjald.

Af vörum sem fara eiga til útlanda en umskipað er í innlendri höfn skal greiða fullt vörugjald í fyrstu lestunarhöfn.

## 9. gr.

Um vörugjald af flutningi ferjuskipa skal semja við ferjueiganda sem innheimtir gjaldið ásamt flutningsgjaldi og stendur skil á því til hafnarinnar. Þó skulu flutningar með ferjum og flóabátum sem njóta styrks samkvæmt vegalögum undanþegnir vörugjaldi.

## 10. gr.

Þessar vörur eru algjörlega undanþegnar vörugjaldi:

- a) Umbúðir sem endursendar eru.
- b) Kol, olía, vistir og aðrar nauðsynjar skipa til eigin notkunar.
- c) Almennar póstsendingar og farangur ferðamanna.
- d) Úrgangur sem fluttur er til eyðingar.

## 11. gr.

Vörugjald skal reikna eftir þyngd eða verðmæti, með umbúðum og af hverri sendingu sérstaklega.

Fara skal eftir farmskrá skipa við útreikning vörugjalds. Skipstjóra eða afgreiðslumanni skips er skylt að láta gjaldkera hafnarinnar í té eftirrit af farmskrá.

Sé engri farmskrá til að dreifa skal skipstjóri gefa drengskaparvottorð um vörumagn sem fermt hefur verið eða affermt úr skipi hans. Þyki hafnarstjóra ástæða til getur hann hvenær sem er látið ákveða vörumagnið á þann hátt sem hann telur hentugast. Reynist vörumagnið vera meira en upp er gefið greiðir farmeigandi kostnaðinn.

Séu fleiri en ein vörutegund í sendingu ósundurliðað skal reikna vörugjaldið eftir þeirri tegund sem hæst gjald skal greiða af.

## 12. gr.

Vörur skal flokka til vörugjalds eftir því sem vörugjaldskrá tiltekur og gjaldið greiðist eins og þar segir:

## Vörugjaldskrá.

1. fl.: Gjald kr. 119,00 pr. tonn:

Bensín, brennsluolíur, kol, laust korn, salt, vikur, kísilgúr, sement, áburður og úrgangur sem fluttur er til endurvinnslu.

2. fl.: Gjald kr. 228,50 pr. tonn:

Lýsi og fiskimjöl.

3. fl.: Gjald kr. 247,00 pr. tonn:

Þungavarningur, svo sem sekkjavörur, óunnið járn og stál, útgerðarvörur, smurningsolíur, sjávarafurðir, landbúnaðarafurðir, hráefni til iðnaðar og byggingaframkvæmda, pökkuð og niðursoðin matvæli, óáfengar drykkjarvörur og ávextir.

4. fl.: Gjald kr. 681,00 pr. tonn:

a) Vélar og tæki hvers konar og varahlutir til þeirra, svo sem heimilis- og skrifstofuvélar, bifreiðar, bifhjól, reiðhjól, hjólbarðar, bátar, flugvélar, hreyflar, mælitæki, húsbúnaður, vefnaðarvara og fatnaður.

b) Útvarps- og sjónvarpstæki, hljóðfæri, úr, klukkur, myndavélar, sjónaukar, glysvarningur allskonar, vín, tóbak, sælgæti, snyrtivörur, lyf.

c) Vörur sem ekki verða flokkaðar annars staðar eftir þyngd.

Af flutningi vinnutækja innanlands skal veita allt að 50% afslátt. Vörugjald greiðist ekki af bifreiðum ferðamanna, enda ferðast eigendur með sama skipi.

5. fl.: Gjald 1,00%:

Sjávarafli lagður á land eða í skip á hafnarsvæðinu til vinnslu eða brottflutnings, þ.m.t. fiskur og seiði úr eldiskvíum. Gjaldið reiknast af heildarverðmæti aflans.

Gjald af frystum afla frystitogara og eldisfiski reiknast af helmingi heildarverðmætis.

Gjald af saltfiski reiknast miðað við tvöfalda þyngd og gjald af gámafiski reiknast af áætluðu heildarverði.

Kaupanda aflans ber að afhenda hafnarstjóra skýrslu um keyptan afla mánaðarlega, t.d. afrit af aflaskýrslu til Fiskifélags Íslands. Aflagjaldið fellur í gjalddaga um leið og afla er landað. Kaupandi aflans innheimtir gjaldið hjá seljanda og er ábyrgur fyrir því til hafnarsjóðs þótt hann vanræki innheimtu þess.

Hámarksgjald samkvæmt þessum lið er kr. 1.521,00 pr. tonn.

Standa ber skil á greiðslu aflagjalds eigi sjaldnar en mánaðarlega.

Lágmarksgjald í öllum flokkum er kr. 63,25.

Einstökum hafnarstjórnnum eru þó heimiluð frávik til lækkunar á 12. gr. gjaldskrárinnar vegna umskipunar, lestunar og losunar á sjávaraflla.

13. gr.

Hafnarstjórn ákveður gjöld samkvæmt 11. gr. hafnalaga 1. tl. c, d og e og 3., 4., 5., 7. og 8. tl.

14. gr.

Af gjöldum þeim sem þessi gjaldskrá tekur til og reiknuð eru út frá mælieiningu skv. 2. gr. skal veita 17% afslátt vegna olíuflutningaskipa sem geta flutt aðgreinda sjókjölfestu í sérhönnuðum geymum.

Skilyrði þess að veita afslátt skv. 1. mgr. er að sýnt sé fram á að olíuflutningaskip geti flutt aðgreinda sjókjölfestu í sérhönnuðum geymum í samræmi við 13. reglu alþjóðasamnings um varnir gegn mengun sjávar frá skipum frá 1973 ásamt bókun frá 1978 (MARPOL 73/78).

Þessar upplýsingar þurfa að koma fram:

- a) í athugasemdasherum á alþjóðamælibréfinu sem tilgeint er í 2. gr. gjaldskrár þessarar, og
- b) undir lið 5.2 í fylgiskjali, af gerð B, við alþjóðamengunarvarmaskírteinið (IOPP-skírteinið), sem gefið er út samkvæmt ákvæðum MARPOL 73/78.

### III. KAFLI

#### Um innheimtu og greiðslu hafnargjalda.

15. gr.

Hafnarstjóri sér um innheimtu allra hafnargjalda og skal greiða gjöldin á skrifstofu hafnarinnar.

Séu gjöldin ekki greidd á réttum gjalddögum er heimilt að reikna hæstu lögleyfðu dráttarvexti á skuldina.

16. gr.

Skipstjóri og eigandi skips bera ábyrgð á greiðslu gjalda þeirra sem greiða ber til hafnarinnar vegna skipsins. Er skipstjóra skylt að afhenda hafnarstjóra þjóðernis- og skrásetningarskírteini skipsins, ef hafnarstjóri krefst þess, og hefur hafnarsjóður haldsrétt yfir skírteininum uns gjöld eru greidd. Töf og tjón sem af þessu hlýst er einvörðungu á ábyrgð og kostnað greiðanda skipagjaldsins.

Að svo miklu leyti sem í reglugerð þessari eru ekki ákveðnir fastir gjalddagar á gjöldum skal greiða þau áður en skip fer burt úr höfninni og enginn skipstjóri getur vænst þess að fá afgreiðslu fyrir skip sitt hjá sýslumanni eða tollstjóra, nema hann sanni með vottorði frá hafnarstjóra að hann hafi greitt öll gjöld sín til hafnarinnar.

17. gr.

Vörugjald greiðir móttakandi af vörum sem koma til hafnarinnar og sendandi af vörum sem fluttar eru úr höfninni. Ef margir eiga vörur sem fluttar eru með sama skipi skal afgreiðslumaður skipsins standa hafnarsjóði skil á greiðslum. Ef skip hefur ekki farm sinn skráðan ber skipstjóri ábyrgð á greiðslu vörugjaldsins.

Ef vörur eru fluttar úr einu skipi í annað greiðir sá vörugjaldið sem affermir.

Vörugjald af vörum sem koma til hafnarinnar fellur í gjalddaga þegar skipið sem vörurnar flytur er komið í höfnina og vörugjald af vörum sem fluttar eru úr höfninni fellur í gjalddaga þegar vörurnar eru komnar á skip. Skipstjóra og afgreiðslumanni skips er óheimilt að afhenda vörurnar fyrr en gjaldið er greitt. Hafnarsjóður hefur haldsrétt í skráningar- og þjóðernisskírteinum skips til tryggingar gjaldinu. Aflagjald og vörugjald af útflutningi skal auk þess tryggt með veði í útflutningsbirgðum þess aðila er skuldar gjöldin.

18. gr.

Öll gjöld samkvæmt þessari reglugerð má taka fjárnámi. Skipagjöldin eru tryggð með lögveði í skipinu og gengur það veði í tvö ár fyrir samningsveðskuldum sbr. ákvæði 12. gr. hafnalaga.

#### IV. KAFLI

#### Frávik og gildistaka.

19. gr.

Ef sérstakar ástæður eru fyrir hendi getur ráðherra heimilað einstökum hafnarstjórnnum frávik frá gjaldskrá þessari.

Ef hafnarstjórn óskar frávika frá gjaldskrá þessari skal hún senda hafnaráði rökstudda beiðni þar að lútandi. Hafnaráð leggur síðan tillögur sínar fyrir ráðherra sem ákveður hvort frávik skuli leyfð.

20. gr.

Gjaldskrá þessi sem sett er samkvæmt hafnalögum nr. 23/1994 staðfestist hér með til að öðlast gildi frá og með 1. febrúar 1998, og birtist til eftirbreytni öllum þeim sem hlut eiga að máli. Jafnframt fellur úr gildi gjaldskrá fyrir hafnir nr. 147/1997.

#### Ákvæði til bráðabirgða

Hafi skip ekki alþjóðlegt mælibréf, sem gefið er út eftir ákvæðum alþjóðasambykktarinnar um mælingu skipa frá 1969 er hafnarstjórn heimilt að miða gjöld samkvæmt gjaldskrá þessari við brúttórúmlestatölu skips. Þegar svo háttar skal lestagjald vera kr. 8,45 á mælieiningu og bryggjugjald kr. 4,20 á mælieiningu sbr. 4. og 5. gr. gjaldskrár þessarar.

*Samgönguráðuneytinu, 28. janúar 1998.*

**Halldór Blöndal.**

*Jón Birgir Jónsson.*

## REGLUGERÐ

### um ráðgjafanefnd um erfðabreyttar lífverur.

1. gr.

*Gildissvið.*

Reglugerð þessi gildir um starfshætti og hlutverk ráðgjafanefndar um erfðabreyttar lífverur.

Umhverfisráðherra skipar í ráðgjafanefndina í samræmi við ákvæði 6. gr. laga nr. 18/1996 um erfðabreyttar lífverur til þriggja ára í senn.

## 2. gr.

*Hlutverk nefndarinnar.*

Ráðgjafanefndin skal veita umsagnir samkvæmt lögum nr. 18/1996, um erfðabreyttar lífverur, og vera umhverfisráðherra og Hollustuvernd ríkisins til ráðgjafar varðandi þennan málaflokk.

Hlutverk nefndarinnar er:

1. Að vera umhverfisráðherra og Hollustuvernd ríkisins til ráðgjafar um framkvæmd laga nr. 18/1996 um erfðabreyttar lífverur;
2. að beita sér fyrir fræðslu um erfðabreytingar;
3. að gera tillögur til ráðherra um allt sem horfir til betri vegar í málaflokknum;
4. að vera umsagnaraðili um reglugerðir sem umhverfisráðherra setur samkvæmt ákvæðum laga nr. 18/1996 um erfðabreyttar lífverur;
5. að vera umsagnaraðili um umsóknir, sbr. 3. gr.;
6. að vera Hollustuvernd ríkisins til ráðgjafar um varnir gegn slysum sem kunna að verða vegna erfðabreyttra lífvera;
7. að vera Hollustuvernd ríkisins til ráðgjafar varðandi tilkynningar um sleppingar og markaðssetningar á erfðabreyttum lífverum á Evrópska efnahagssvæðinu eftir því sem ástæða þykir til.

## 3. gr.

*Umsagnir.*

Leita skal umsagnar ráðgjafanefndar áður en endanleg ákvörðun er tekin eða leyfi veitt fyrir afmarkaða notkun erfðabreyttra lífvera, þ.e. starfsemi B með örverur í flokki II-1, II-2 og II-3 svo og dýr og plöntur, sbr. reglugerð nr. 330/1997 um afmarkaða notkun erfðabreyttra lífvera. Hið sama gildir um umsóknir um leyfi til sleppingar eða dreifingar og markaðssetningar erfðabreyttra lífvera á Íslandi, sbr. reglugerð nr. 493/1997 um sleppingu eða dreifingu og markaðssetningu erfðabreyttra lífvera.

## 4. gr.

*Fundir nefndarinnar.*

Ráðgjafanefndin skal halda fundi svo oft sem þörf krefur, þó eigi sjaldnar en 4 sinnum á ári. Formaður nefndarinnar boðar að jafnaði til funda með einnar viku fyrirvara hið minnsta. Nefndarmenn eða Hollustuvernd ríkisins geta þó í samráði við formann óskað eftir að boðað verði til fundar telji fyrrgreindir aðilar tilefni til. Formaður stjórnar fundum.

Hollustuvernd ríkisins sér nefndinni fyrir fundaraðstöðu. Starfsmaður Hollustuverndar ríkisins er fundarritari og hefur málfrelsi og tillögurétt á fundum en ekki atkvæðisrétt. Hann undirbýr jafnframt fundi með formanni nefndarinnar.

## 5. gr.

*Ákvarðanataka og afgreiðsla.*

Hver nefndarmaður fer með eitt atkvæði á fundum. Ákvarðanataka er lögleg þegar formaður eða varaformaður og a.m.k. 4 nefndarmenn sitja fund. Verði ágreiningur um afgreiðslu mála skal einfaldur meirihluti atkvæða ráða.

Nefndin skal skila umsögn um umsóknir innan 30 daga frá því hún fær þær til umfjöllunar þegar um innlenda sleppingu eða dreifingu er að ræða, en 45 daga þegar um innlenda markaðssetningu er að ræða. Nefndin skal skila umsögn vegna afmarkaðrar notkunar erfðabreyttra lífvera, starfsemi B, innan 30 daga frá því hún fær þær til umfjöllunar.

## 6. gr.

*Trúnaður.*

Nefndarmönnum í ráðgjafanefnd um erfðabreyttar lífverur er óheimilt að greina frá trúnaðarupplýsingum sem þeir kunna að komast að vegna starfa sinna í nefndinni. Óheimilt er að greina frá umsóknum sem dregnar hafa verið til baka.

Þrátt fyrir ákvæði 1. mgr. skal ekki fara með sem trúnaðarmál upplýsingar um atriði sem varðað geta heilsu manna eða raskað umhverfinu svo og upplýsingar um aðferðir og áætlanir um eftirlit með erfðabreyttum lífverum og viðbrögð í neyðartilfellum.

Á meðan mál eru til umfjöllunar í nefndinni skulu nefndarmenn ekki gera einstaka þætti þeirra opinbera án samráðs við formann eða þann sem óskaði trúnaðar.

Trúnaðarskylda helst þótt látið sé af setu í nefndinni.

## 7. gr.

*Upplýsingaskylda.*

Nefndin skal veita Hollustuvernd ríkisins og umhverfissráðuneytinu upplýsingar um störf sín með fundargerðum og ársskýrslum.

## 8. gr.

*Kostnaður.*

Nefndin skal gera fjárhagsáætlun vegna starfa sinna fyrir hvert fjárhagsár, svo sem vegna funda, fræðslustarfsemi, gerð sérfræðiálita, ferðir og einstök verkefni. Fjárhagsáætlun skal samþykkt af Hollustuvernd ríkisins.

Kostnaður vegna starfa nefndarinnar greiðist af Hollustuvernd ríkisins annar en þóknun til nefndarmanna en sá kostnaður greiðist af umhverfissráðuneytinu.

## 9. gr.

*Gildistaka.*

Reglugerð þessi er sett samkvæmt ákvæðum 6. gr. laga nr. 18/1996, um erfðabreyttar lífverur, og öðlast þegar gildi.

*Umhverfissráðuneytinu, 26. janúar 1998.*

**Guðmundur Bjarnason.**

---

*Ingimar Sigurðsson.*

## REGLUGERÐ

**um breytingu á reglugerð nr. 504/1996, fyrir Lífeyrissjóðinn Framsýn.**

## 1. gr.

Við bætist nýr kafli sem orðast svo og breytist töluröð annarra kafa og greina samkvæmt því:

**23. Séreignardeild.**

23.1. Til séreignardeildar sjóðsins er heimilt að greiða framlag sem greitt er umfram 10% af heildarlaunum sbr. 9. gr.



- 23.2. Þeir sem vilja greiða til séreignardeildarinnar skulu afhenda stjórn sjóðsins skriflega beiðni og felst í henni yfirlýsing um, að þeir vilji hlíta samþykktum sjóðsins.
- 23.3. Stjórn sjóðsins er heimilt að fenginni skriflegri beiðni einstakra sjóðfélaga að draga af inngreiddum iðgjöldum þeirra upphæð, sem svarar til iðgjalds vegna líf- eða heilsu-tryggingar.
- 23.4. Iðgjöld sem greidd eru í séreignardeild skulu vera séreign þess sjóðfélaga er greiðir og tilgreind á sérstökum reikningi hans.
- 23.5. Ávöxtun hvers sérreiknings skal vera tölulega hin sama og hrein ávöxtun lífeyris-sjóðsins á undangengnu reikningsári en við útreikning á hreinni ávöxtun hefur rekstrarkostnaður sjóðsins umfram rekstrartekjur verið dreginn frá fjármunatekjum. Hrein ávöxtun sjóðsins er reiknuð í samræmi við formúlu Bankaeftirlits Seðlabanka Íslands um raunávöxtun lífeyrissjóða.  
Reikna skal vexti þá sem færast skulu á einstaka sérreikninga í árslok þannig að vextir hvers sérreiknings séu reiknaðir af eign í ársbyrjun og af inn- og útborgunum á árinu í samræmi við hreina ávöxtun lífeyrissjóðsins.
- 23.6. Framlag í séreignardeild gefur ekki rétt til stiga eða fyrirfram ákveðins lífeyris heldur skulu greiðslur reiknast í samræmi við réttindi hvers og eins.
- 23.7. Sjóðfélagi, sem orðinn er fullra 60 ára á rétt á að fá inneign sína greidda með jöfnum mánaðarlegum eða árlegum greiðslum á eigi skemmri tíma en 10 árum. Sama rétt hefur sjóðfélagi, sem verður að hætta störfum vegna varanlegrar heilsubilunar, áður en hann nær 60 ára aldri.
- 23.8. Við andlát sjóðfélaga, fellur inneign hans í sjóðnum til eftirlifandi maka hans og ber að skipta með jöfnum greiðslum hluta hans á minnst 10 ár. Falli sjóðfélagi frá og skilji ekki eftir sig maka skiptist inneign sjóðfélaga eftir reglum erfðalaga um lögerfðir. Hluta barna undir 18 ára aldri, ber að skipta með jöfnum greiðslum á 10 ár eða þau ár, sem upp á vantar að barnið nái 18 ára aldri, hvort sem lengra er.
- 23.9. Heimilt er stjórn sjóðsins að víkja frá fyrrgreindum reglum, ef inneign sjóðfélaga er svo lítil, að árlegar greiðslur geta ekki náð eftirtöldum upphæðum:
- Til sjóðfélagans 125% þess árgjalds sem hann greiddi síðast í sjóðinn.
  - Til eftirlifandi maka 75% af árgjaldi því sem vísað er til undir lið a.
  - Til hvers barns 20% af árgjaldi því sem vísað er til undir lið a.
- Í þeim tilvikum sem talin eru undir staflaðum a-c má stjórn sjóðsins dreifa greiðslum á skemmri tíma en 10 ár, en þó svo að árlegar greiðslur fari ekki fram úr þeim upphæðum, sem þar eru taldar.

2. gr.

Reglugerð þessi öðlast þegar gildi.

Með vísan til laga nr. 55/1980, staðfestist reglugerð þessi hér með.

*Fjármálaráðuneytinu, 27. janúar 1998.*

F. h. r.

**Áslaug Guðjónsdóttir.**

*Margrét Gunnlaugsdóttir.*

## REGLUGERÐ

### um breytingu á reglugerð um gerð og búnað ökutækja, nr. 411 11. nóvember 1993.

#### 1. gr.

1. gr. breytist þannig:

- a. Við lið 01.50 (1) bætist ný málsgrein sem orðist svo:  
Um skráðan eftirvagn sem notaður er til fólksflutninga gilda sömu reglur og um bifreið sem gerð er til farþegaflutninga.
- b. Liður 01.74 falli niður.

#### 2. gr.

4. gr. breytist þannig:

- a. Nýr liður, 04.10 (3) orðist svo:  
(3) Ef uppblásanlegur öryggispúði er við framsæti fyrir farþega skal á vel sýnilegum stað við sætið vera myndmerki skv. ECE reg. nr. 94 ásamt eftirfarandi texta: „Hætta! Notið ekki afturvísandi barnabílstól í sæti með uppblásanlegum öryggispúða framan við það.“ Þetta gildir þó ekki um sæti sem hefur búnað sem hindrar að púðinn geti blásist upp á meðan barnabílstóllinn er í sætinu.
- b. 3. másl. í lið 04.83 (1), sbr. reglugerð nr. 83/1997, orðist svo:  
Merkin skulu gerð samkvæmt fyrirmælum dómsmálaráðuneytisins en skráningarstofa hefur umsjón með hönnun og framleiðslu þeirra.

#### 3. gr.

6. gr. breytist þannig:

- a. Liður 06.12 (8) falli niður.
- b. Liður 06.14 (6) falli niður.
- c. Liður 06.30 (9), sbr. reglugerð nr. 242/1994, orðist svo:  
Hemlun dráttarvélar, hemlabúnaður og virkni hans telst vera fullnægjandi ef ákvæði EBE tilskipunar nr. 76/432 með áorðnum breytingum, síðast með tilskipun nr. 96/63, eru uppfyllt.
- d. Við lið 06.50 (1) bætist nýr málsliður sem orðist svo: Á skráningarskyldum eftirvagni sem gerður er fyrir 30 km/klst. eða minni hámarkshraða skal þó ekki gera kröfu um stöðuhemil ef vagninn er búinn a.m.k. tveimur stöðufleygum til að setja við hjólin þegar hann er í halla og frátengdur dráttartækinu.
- e. Liður 06.52 (10) falli niður.
- f. Liður 06.74, sbr. reglugerð nr. 83/1997, falli niður.

#### 4. gr.

7. gr. breytist þannig:

- a. Liður 07.00 (1), 1. másl., orðist svo:  
Óheimilt er að nota önnur ljósker, perur eða glitaugu á ökutæki en þau sem boðin eru í reglugerð þessari eða öðrum reglum sem ráðuneytið setur.
- b. Liður 07.00 (9) orðist svo:  
Ekki má breyta staðsetningu ljóskaða eða bæta við ljóskerum á ökutæki án þess að búnaðurinn samræmist ákvæðum reglugerðarinnar.

- c. Á eftir 1. málsl. í 3. mgr. (Staðsetning) í lið 07.01 (4) komi nýr málslíður sem orðist svo:  
Framvísandi ljósker skulu ekki vera lægri en efri brún framrúðu.
- d. Í stað „Ljós skal vera sýnilegt“ í 2. mgr. (Dreifing) í lið 07.01 (6) komi: Ljós frá ljóskerum í pari skal vera sýnilegt.
- e. Á eftir 4. mgr. (Staðsetning) í lið 07.01 (6) komi ný málsgrein sem orðist svo:  
Hæð hemlaljósers fyrir miðju ökutækis skal vera meiri en annarra hemlaljósers og ekki minni en 850 mm. Á ökutæki með afturrúðu má ljóskerið ekki vera neðar en 150 mm neðan við neðri brún hennar.
- f. Liður 07.01 (6), 6. mgr. (Auka hemlaljósker), falli niður.
- g. 3. - 5. mgr. í lið 07.01 (8) orðist svo:  
**Staðsetning:** Ljóskerin skulu vera á báðum hliðum ökutækis. Hæð skal vera á milli 250 mm og 1500 mm. Hæð má þó vera allt að 2100 mm ef nauðsynlegt er vegna lögunar ökutækis.  
Á miðþriðjungi ökutækis skal vera a.m.k. eitt ljósker. Fjarlægð fremstu ljóskera frá framenda ökutækis má mest vera 3,0 m að beisli á eftirvagni meðtöldu. Fjarlægð öftustu ljóskera frá afturenda má mest vera 1,0 m. Bil á milli ljóskera á sömu hlið má mest vera 3,0 m. Bilið má þó vera allt að 4,0 m ef nauðsynlegt er vegna lögunar ökutækis.  
Á ökutæki sem er 6,0 m eða minna að lengd er þó heimilt að hafa aðeins fremstu og/eða öftustu ljóskerin.
- h. Við 3. mgr. (Staðsetning) í lið 07.01 (21) bætist nýr málslíður sem orðist svo: Fjarlægð frá ystu brún má ekki vera meiri en 400 mm.
- i. Nýr liður, 07.01 (22), orðist svo:  
(22) **Gildistaka:** Ákvæði liðar 07.01 (21), 3. mgr., 3. málsl., gildir um hámarksfjarlægð þokuljóskera frá ystu brún á ökutæki sem skráð er eftir 1. janúar 1999.
- j. Í stað „350 mm“ í lið 07.02 (1), 3. mgr., 2. málsl., komi: 250 mm.
- k. Í stað „350 mm“ í lið 07.02 (2), 3. mgr., 2. málsl., komi: 250 mm.
- l. Í stað „350 mm“ í lið 07.02 (3), 3. mgr., 1. málsl., komi: 250 mm.
- m. Liður 07.10 (1), 6. þankastrík, sbr. reglugerð nr. 401/1994, orðist svo:  
- hliðarljósker; á bifreið sem er lengri en 6,0 m.
- n. Við lið 07.10 (1) bætist nýtt (11.) þankastrík sem orðist svo:  
- þokuafturljósker; eitt eða tvö.
- o. Liður 07.10 (2), 4. þankastrík, orðist svo:  
- hemlaljósker; eitt fyrir miðju.
- p. Liður 07.10 (2), 5. þankastrík, sbr. reglugerð nr. 401/1994, orðist svo:  
- hliðarljósker; á bifreið sem er styttri en 6,0 m.
- q. Liður 07.10 (2), 11. þankastrík (um þokuafturljósker), falli niður.
- r. Í stað „nr. 91/663“ í lið 07.10 (9), 1. mgr., sbr. reglugerð nr. 401/1994, komi: nr. 97/28, eða ákvæði í ECE reg. nr. 48.
- s. Nýr liður, 07.10 (10), orðist svo:  
(10) **Gildistaka:** Ákvæði liða 07.10 (1), 6. þankastrík, og 07.10 (1), 11. þankastrík, gilda um bifreið sem skráð er eftir 1. janúar 1999.
- t. Nýr liður, 07.11, orðist svo:  
**07.11 Fólksbifreið.**
- (1) Áskilin ljósker:  
- hemlaljósker; eitt fyrir miðju.
- (2) **Gildistaka:** Ákvæði liðar 07.11 (1) gildir um fólksbifreið sem skráð er eftir 1. október 2000.
- u. Liður 07.50 (1), 3. þankastrík, sbr. reglugerð nr. 401/1994, orðist svo:

- hliðarljósker; á eftirvagn sem er lengri en 6,0 m.
- v. Við lið 07.50 (1) bætist nýtt (7.) þankastrík sem orðist svo:
  - þokuafturljósker; eitt eða tvö.
- w. Liður 07.50 (2), 4. þankastrík, orðist svo:
  - hemlaljósker; eitt fyrir miðju.
- x. Liður 07.50 (2), 5. þankastrík, sbr. reglugerð nr. 401/1994, orðist svo:
  - hliðarljósker; á eftirvagn sem er styttri en 6,0 m.
- y. Liður 07.50 (2), 9. þankastrík (um þokuafturljósker), falli niður.
- z. Í stað „nr. 91/663“ í lið 07.50 (8), 1. mgr., sbr. reglugerð nr. 401/1994, komi: nr. 97/28, eða ákvæði í ECE reg. nr. 48.
- þ. Við lið 07.50 (9), sbr. reglugerð nr. 242/1994, bætist ný málsgrein sem orðist svo:
  - Ákvæði liða 07.50 (1), 3. þankastrík, og 07.50 (1), 7. þankastrík, gilda um eftirvagn sem skráður er eftir 1. janúar 1999.

## 5. gr.

- 8. gr. breytist þannig:
  - a. Í lið 08.00 (1) bætist ný málsgrein (1. mgr.) sem orðist svo:
 

**Fellisæti:**  
Sæti sem hægt er að fella niður og breikka með því sætisbekk eða einstakt sæti.
  - b. Liður 08.10 (2), sbr. reglugerð nr. 242/1994, orðist svo:
 

Styrkur sæta og sætisfestinga telst vera fullnægjandi ef ákvæði EBE tilskipunar nr. 74/408 með áorðnum breytingum, síðast með tilskipun nr. 96/37, eru uppfyllt.
  - c. Í stað „veltisæti til framlengingar á honum ef veltisætið“ í lið 08.12 (3) c., 3. mgr., komi: fellisæti til framlengingar honum ef það.

## 6. gr.

- 9. gr. breytist þannig:
  - a. Liður 09.10 (1), sbr. reglugerð nr. 83/1997, orðist svo:
 

Framrúða skal vera úr lagskiptu öryggisgleri með viðurkenningarmerki. Rúður úr hertu öryggisgleri skulu bera viðurkenningarmerki. Viðurkenningarmerkið skal vera samþykkt af skráningarstofu.
  - b. Í stað „framrúðu“ í lið 09.10 (9), 1. mgr., sbr. reglugerð nr. 401/1994, komi: rúðum
  - c. Liður 09.74 falli niður.

## 7. gr.

- 11. gr. breytist þannig:
  - Í stað „einn eða tvo fellistóla“ í lið 11.12 (5) a, 3. þankastrík, komi: eitt eða tvö fellisæti.

## 8. gr.

- 12. gr. breytist þannig:
  - Liður 12.74 falli niður.

## 9. gr.

- 14. gr. breytist þannig:
  - Á eftir „nr. 77/389“ í lið 14.10 (2), sbr. reglugerð nr. 242/1994, komi: með breytingum í tilskipun nr. 96/64.

## 10. gr.

- 18. gr. breytist þannig:

- a. Í stað 2. og 3. mgr. í lið 18.10 (9), sbr. reglugerð nr. 242/1994, komi ný málsgrein sem orðist svo:  
Við prófun á sótmengun í útblæstri bifreiðar sem búin er dísilhreyfli, skv. EBE tilskipun nr. 72/306 með breytingum í tilskipun nr. 89/491, skulu ákvæði tilskipunarinnar um mesta leyfilegt magn mengandi efna vera uppfyllt.
- b. Liður 18.10 (14), sbr. reglugerðir nr. 242/1994, 401/1994 og 83/1997, orðist svo:  
Ef bifreið með dísilhreyfli uppfyllir ekki ákvæði um takmörkun mengandi efna í útblæstri skv. EBE tilskipun nr. 70/220 með áorðnum breytingum, síðast með tilskipunum nr. 96/44 og 96/69, skal dísilhreyfill bifreiðarinnar uppfylla ákvæði um takmörkun mengandi efna í útblæstri skv. EBE tilskipun nr. 88/77 með áorðnum breytingum, síðast með tilskipun nr. 96/1, eða sambærilegar reglur.
- c. Liður 18.10 (15), sbr. reglugerðir nr. 242/1994 og 401/1994, orðist svo:  
Óheimilt er að fjarlægja búnað sem er til að draga úr útblástursmengun. Skemmist slíkur búnaður eða dragi verulega úr virkni hans skal þegar endurnýja hann.
- d. Nýr liður, 18.10 (16), orðist svo:  
**Gildistaka:** Ákvæði liðar 18.10 (15) gilda um bifreið sem skráð er eftir 1. janúar 1995.
- e. Í stað „tilskipunum nr. 93/59 og 94/12“ í lið 18.11 (2), sbr. reglugerðir nr. 401/1994 og 283/1996, komi: tilskipunum nr. 96/44 og 96/69.
- f. Í stað „tilskipun nr. 93/59“ í lið 18.12 (8), sbr. reglugerð nr. 401/1994, komi: tilskipunum nr. 96/44 og 96/69.
- g. Liður 18.12 (10), sbr. reglugerð nr. 83/1997, falli niður.
- h. Í stað „tilskipun nr. 93/59“ í lið 18.13 (2), sbr. reglugerð nr. 401/1994, komi: tilskipunum nr. 96/44 og 96/69.
- i. Í stað „tilskipun nr. 93/59“ í lið 18.14 (2), sbr. reglugerð nr. 401/1994, komi: tilskipunum nr. 96/44 og 96/69.
- j. Liður 18.14 (4), sbr. reglugerð nr. 83/1997, falli niður.

## 11. gr.

19. gr. breytist þannig:

- a. Í stað „eftirfarandi hátt“ í lið 19.10 (4), 1. mgr., komi: einn af eftirfarandi háttum í samræmi við nafnspennu á rafkerfi bifreiðarinnar.
- b. Liður 19.10 (4), 2. tölul. a-liðar, orðist svo: Þokuafturljós.
- c. Liður 19.10 (4), 7. tölul. b-liðar, orðist svo: Þokuafturljós.
- d. Á eftir b-lið í lið 19.10 (4) komi mynd og nýr staflíður sem orðist svo:
- c. Tengi skv. DIN staðli V 72570 fyrir 12 volta rafkerfi eftirvagns:

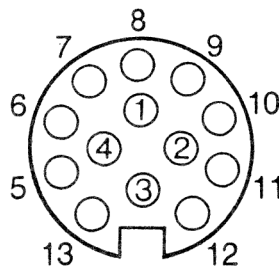

Mynd 19.3

1. Stefnuljós vinstra megin.
2. Þokuafturljós.
3. Jörð fyrir tengingar 1 - 8.
4. Stefnuljós hægra megin.
5. Eftirfarandi ljós hægra megin á eftirvagni: Afturljós, stöðuljós, breiddarljós og ljós fyrir skráningarmerki.

6. Hemlaljós.
7. Eftirfarandi ljós vinstra megin á eftirvagni: Afturljós, stöðuljós, breiddarljós og ljós fyrir skráningarkerki.
8. Bakkljós.
9. Straumur frá rafkerfi bifreiðar.
10. Hleðslulögn fyrir rafgeymi eftirvagns.
11. Óráðstafað.
12. Óráðstafað.
13. Jörð fyrir tengingar 9 - 12.

## 12. gr.

22. gr. breytist þannig:

- a. Í stað „Skilgreining“ í lið 22.00 (1) komi: *Skilgreiningar*.
- b. Við lið 22.00 (1) bætist ný málsgrein sem orðist svo:  
**Hjólhaf:** Fjarlægð frá miðjum fremsta ási að miðjum afturási eða miðpunkti afturása ef um fleiri en einn ás er að ræða.
- c. Við lið 22.11 (4), sbr. reglugerð nr. 401/1994, bætist ný málsgrein sem orðist svo:  
Þyngd og stærð fólksbifreiðar telst innan marka ef ákvæði EBE tilskipunar nr. 92/21, með breytingum í tilskipun nr. 95/48, eru uppfyllt.
- d. Nýr liður, 22.11 (5), orðist svo:  
(5) Styrkur yfirbyggingar fólksbifreiðar til verndar ökumanni og farþegum við árekstur frá hlið telst vera fullnægjandi ef ákvæði EB tilskipunar nr. 96/27 eru uppfyllt.
- e. Nýr liður, 22.11 (6), orðist svo:  
(6) Styrkur yfirbyggingar fólksbifreiðar með leyfða heildarþyngd 2500 kg eða minna til verndar ökumanni og farþegum við árekstur framanfrá telst vera fullnægjandi ef ákvæði EB tilskipunar nr. 96/79 eru uppfyllt.
- f. Nýr liður, 22.12 (7), orðist svo:  
(7) Efni í innrými hópibifreiðar IIB sem gerð er fyrir fleiri en 22 farþega skal vera eldfælið eða illbrennanlegt. Brunatregða efna í innrými hópibifreiðar telst vera fullnægjandi ef ákvæði EB tilskipunar nr. 95/28 eru uppfyllt.
- g. Nýr liður, 22.12 (8), orðist svo:  
(8) **Gildistaka:** Ákvæði liðar 22.12 (7), fyrri málslíður, gildir um hópibifreið sem skráð er eftir 1. janúar 1999.
- h. Nýr liður, 22.13 (3), orðist svo:  
(3) Styrkur yfirbyggingar sendibifreiðar til verndar ökumanni og farþegum við árekstur frá hlið telst vera fullnægjandi ef ákvæði EB tilskipunar nr. 96/27 eru uppfyllt.

## 13. gr.

23. gr. breytist þannig:

- a. Í stað „skráningaraðili“ í lið 23.01 (1) komi: skráningarstofa.
- b. Liður 23.01 (6), ákvæði 1. þankastriks, orðist svo:  
- bifreið sem skráð er til neyðaraksturs.

## 14. gr.

24. gr. breytist þannig:

- a. Liður 24.01 (1), sbr. reglugerð nr. 401/1994, orðist svo:  
Öryggisbelti skulu vera tveggjafestu mjaðmarbelti, þriggjfafestu mjaðmar- og axlarbelti eða fjögurrafestu belt.
- b. Í stað „90/628“ í lið 24.10 (1), sbr. reglugerðir nr. 242/1994 og 401/1994, komi: 96/36.

- c. Í stað „90/629“ í lið 24.10 (2), sbr. reglugerð nr. 401/1994, komi: 96/38.
- d. Liður 24.10 (3), sbr. reglugerð nr. 401/1994, orðist svo:  
Barnabílstóll skal vera viðurkenndur og E-merktur skv. ECE reg. nr. 44.03 eða viðurkenndur skv. viðeigandi FMVSS eða CMVSS stöðlum.
- e. Liður 24.10 (5), sbr. reglugerð nr. 242/1994, orðist svo:  
**Gildistaka:** Ákvæði liðar 24.10 (3) gilda um barnabílstóla sem teknir eru í notkun eftir 1. september 1998.
- f. Liður 24.11 (1), sbr. reglugerð nr. 401/1994, orðist svo:  
Framsæti og ytri aftursæti fólksbifreiðar skulu búin a.m.k. þriggjafestu rúlluöryggisbeltum. Önnur sæti skulu búin a.m.k. tveggjafestu öryggisbeltum.
- g. Liður 24.11 (2), sbr. reglugerð nr. 401/1994, orðist svo:  
Fólksbifreið sem er 3500 kg eða minna að leyfðri heildarþyngd skal búin höfuðpúðum á ystu framsætum.
- h. Nýr liður, 24.11 (4), orðist svo:
- (4) **Gildistaka:** Ákvæði liðar 24.11 (1) gilda um bifreið sem skráð er fyrsta sinni eftir 1. janúar 1999. Fram til þess tíma gilda ákvæði reglugerðar nr. 401/1994.
- i. Liður 24.12 (1), sbr. reglugerð nr. 401/1994, orðist svo:  
Sæti hópþbifreiða IB og IIB skulu búin rúlluöryggisbeltum.  
Framsæti og sæti sem liggja að hlið hópþbifreiðar IB sem er 3500 kg eða minna að leyfðri heildarþyngd skulu búin a.m.k. þriggjafestu öryggisbeltum. Önnur sæti skulu búin a.m.k. tveggjafestu öryggisbeltum. Ekki er krafist öryggisbeltis fyrir farþega í fellisæti. Afturhluti sætisbaks framan við sæti með tveggjafestu öryggisbelti skal vera úr höggmildandi efni.  
Sæti hópþbifreiðar IB, sem er meira en 3500 kg að leyfðri heildarþyngd, og hópþbifreiðar IIB sem ekki veita nægjanlega vörn með höggmildandi afturhluta sætisbaks eða slíkum fleti framan við farþega skulu búin a.m.k. þriggjafestu öryggisbeltum. Önnur sæti skulu búin a.m.k. tveggjafestu öryggisbeltum. Ekki er krafist öryggisbeltis fyrir farþega í fellisæti.
- j. Liður 24.12 (2) orðist svo:  
Hópþbifreið sem er 3500 kg eða minna að leyfðri heildarþyngd skal búin höfuðpúðum á ystu framsætum.
- k. Á eftir 1. mgr. liðar 24.12 (6) komi ný málsgrein sem orðist svo:  
Ákvæði liðar 24.12 (1), 2. mgr., gilda um bifreið sem skráð er fyrsta sinni eftir 1. október 2001. Ákvæði liðar 24.12 (1), 3. mgr., gilda um bifreið sem skráð er fyrsta sinni eftir 1. október 1999. Fram til þess tíma gilda ákvæði reglugerðar nr. 401/1994.
- l. Liður 24.13 (1) orðist svo:  
Ytri framsæti skulu búin þriggjafestu rúlluöryggisbeltum. Framsæti fyrir miðju og önnur sæti sem ekki veita nægjanlega vörn með höggmildandi afturhluta sætisbaks eða slíkum fleti framan við farþega skulu búin a.m.k. tveggjafestu öryggisbeltum.
- m. Nýr liður, 24.13 (3), orðist svo:
- (3) **Gildistaka:** Ákvæði liðar 24.13 (1) gilda um bifreið sem skráð er fyrsta sinni eftir 1. janúar 1999. Fram til þess tíma gilda ákvæði reglugerðar nr. 411/1993.
- n. Nýr liður, 24.14, orðist svo:

#### 24.14 Vörubifreið.

- (1) Framsæti þar sem ökumanni eða farþega getur verið hættu búin vegna lítillar fjarlægðar frá framrúðu, skv. EBE tilskipun nr. 77/541 með áorðnum breytingum, síðast með tilskipun nr. 96/36, skulu búin þriggjafestu rúlluöryggisbeltum. Önnur framsæti, svo og önnur sæti sem ekki veita nægjanlega vörn með höggmildandi afturhluta sætisbaks eða slíkum fleti framan við farþega, skulu búin a.m.k. tveggjafestu öryggisbeltum.

- (2) **Gildistaka:** Ákvæði liðar 24.14 (1) gilda um bifreið sem skráð er fyrsta sinni eftir 1. janúar 1999.

15. gr.

Á eftir 24. gr. komi ný grein, og breytist greinatala 25. gr. samkvæmt því, svohljóðandi:

25. gr.

**BANN VIÐ VIÐSKIPTUM.**

Bönnuð eru viðskipti með:

- hemlarör og hemlaslöngur ásamt tengjum sem ætluð eru til notkunar í ökutæki og uppfylla ekki kröfur 1. og 2. mgr. liða 06.04 (6) og 06.05 (10) í 6. gr.
- önnur ljóssker, perur eða glitaugu á ökutæki en þau sem boðin eru í 7. gr.

16. gr.

Í viðauka I, sbr. reglugerð nr. 83/1997, falli niður liður 74 (Ökutæki til ökukennslu).

17. gr.

Í niðurlag töflu í viðauka II, sbr. reglugerð nr. 83/1997, komi:

95/ 28/EB	Brunatregða efna í innrými.	talan 4 í dálkinum M3
96/ 27/EB	Styrkur yfirbyggingar við hliðarárekstur.	talan 4 í dálkunum M1 og N1
96/ 79/EB	Styrkur yfirbyggingar við árekstur framanfrá.	talan 4 í dálkinum M1

18. gr.

Í niðurlag skrár undir liðnum „Bifreiðir og eftirvagnar“ í viðauka III, sbr. reglugerð nr. 83/1997, komi:

95/28/EB	22.12 (7)	Brunatregða efna í innrými.
96/27/EB	22.11 (5), 22.13 (3)	Styrkur yfirbyggingar við hliðarárekstur.
96/79/EB	22.11 (6)	Styrkur yfirbyggingar við árekstur framanfrá.

19. gr.

Reglugerð þessi sem sett er samkvæmt 60. gr. umferðarlaga, nr. 50 30. mars 1987, svo og með hliðsjón af I. og II. kafla II. viðauka við EES samninginn, öðlast þegar gildi.

EB gerðir sem vísað er til eru birtar í Stjórnartíðindum EB, EES viðbættum. Skráningarstofan hf. veitir nánari upplýsingar um efni einstaka tilskipana og hvar þær er að finna.

**Ákvæði til bráðabirgða.**

Til 31. desember 2005 er heimilt að hraðatakmarkarar í vörubifreiðum, sbr. lið 12.14 (2), takmarki hámarkshraða bifreiðanna við 100 km/klst. Þetta ákvæði gildir þó ekki um vörubifreið sem notuð er í fjölþjóðlegri umferð.

*Dóms- og kirkjumálaráðuneytinu, 30. janúar 1998.*

**Þorsteinn Pálsson.**

*Ólafur W. Stefánsson.*



# REGLUGERÐ

## um frágang á hraðatakmarkara í bifreið.

### 1. gr.

Bifreið sem búin skal hraðatakmarkara samkvæmt reglugerð um gerð og búnað ökutækja skal hafa hann stilltan á þann hámarkshraða sem tilgreindur er í reglugerðinni. Hraðatakmarkarinn skal vera af viðurkenndri gerð, sbr. EBE tilskipun nr. 92/24, innsiglaður í bifreiðinni, þannig að ekki sé hægt að breyta stillingu hans né fjarlægja hann án þess að rjúfa innsigli, eða að nota aðgangsorð ef um tölvutengda innsiglu er að ræða.

### 2. gr.

Einungis er heimilt að stilla og innsigla hraðatakmarkara á verkstæði sem hefur B-faggildingu til að prófa ökurita og starfsleyfi dómismálaráðuneytisins. Verkstæðismaður sem annast frágang á hraðatakmarkara skal hafa sótt viðurkennt námskeið um ísetningu, stillingu og prófun á hraðatakmarkara og staðist próf að því loknu.

Verkstæðið skal beita skjalfestu gæðakerfi og útbúa skriflegar verklagsreglur um frágang hraðatakmarkara.

Tækjabúnaður skal vera af viðurkenndri gerð og útbúnar skulu skriflegar reglur um meðferð, hirðu og viðhald hans.

Að öðru leyti gilda viðeigandi ákvæði reglugerðar um starfsemi verkstæða með B-faggildingu til prófunar á ökuritum.

Nota skal sömu innsiglistöng og við innsiglu tenginga ökurita.

### 3. gr.

Eftir að Löggildingarstofa hefur formlega veitt prófunarverkstæði heimild til að stilla og innsigla tiltekna gerð hraðatakmarkara gildir starfsleyfi dómismálaráðuneytisins til prófunar á ökuritum einnig um stillingu og innsiglu hraðatakmarkara.

### 4. gr.

Þegar verkstæðismaður hefur gengið frá hraðatakmarkara í bifreið, prófað hann og innsiglað skal hann ganga frá uppsetningarplötu á áberandi stað í stýrishúsi bifreiðarinnar. Eftirfarandi upplýsingar skulu skráðar á uppsetningarplötuna:

- a. Fastanúmer bifreiðar.
- b. Heiti verkstæðis og innsiglisnúmer.
- c. Hámarkshraði sem hraðatakmarkarinn leyfir.
- d. Virkt ummál drifinna hjólbarða.
- e. Dagsetning þegar hraðatakmarkarinn er innsiglaður.
- f. Fasti (w) bifreiðar þegar um vélrænan ökurita er að ræða.

Þegar verkstæðismaður hefur gengið frá hraðatakmarkara í bifreið skal hann fylla út, undirrita og senda Skráningarstofunni hf. frumrit skráningarblaðs með eftirfarandi upplýsingum:

- a. Tegund, gerð og fastanúmeri bifreiðar.
- b. Stöðu kílómetrateljara bifreiðarinnar við innsiglu.
- c. Stærð drifinna hjólbarða og virkt ummál.
- d. Tegund, gerð og númeri hraðatakmarkarans.
- e. Hámarkshraða sem hraðatakmarkarinn leyfir.
- f. Fjölda og gerð innsigla á hraðatakmarkara og tengingum hans.

- g. Heiti, innsigli snúmer og aðsetur verkstæðisins.
- h. Dagsetningu þegar hraðatakmarkari er innsiglaður.

Um rof á innsigli og endurinnsigliun gilda sömu reglur og um innsigliun á ökurita og tengingum við hann, sbr. reglugerð nr. 136/1995.

Afrit skráningarblaðs skal varðveitt með tryggilegum hætti í a.m.k. 3 ár.

Þegar verkstæðismaður skoðar ökurita reglubundinni skoðun (á sex ára fresti) skal hann mæla og stilla hraðatakmarkara, yfirfara innsigli og endurnýja ef með þarf. Einnig skal hann endurnýja uppsetningarplötu og senda Skráningarstofnunni hf. frumrit skráningarblaðsins.

#### 5. gr.

Bifreið sem ber að vera búin hraðatakmarkara samkvæmt reglugerð um gerð og búnað ökutækja og skráð er fyrir gildistöku reglugerðar þessarar, en eftir 1. janúar 1996, skal hafa hann rétt stilltan og innsiglaðan eigi síðar en 1. júní 1998.

Hópbifreið sem ber að vera búin hraðatakmarkara samkvæmt reglugerð um gerð og búnað ökutækja og skráð er eftir 1. janúar 1988 en fyrir 1. janúar 1996 skal hafa hann rétt stilltan og innsiglaðan eigi síðar en 31. desember 1998.

Vörubifreið sem ber að vera búin hraðatakmarkara samkvæmt reglugerð um gerð og búnað ökutækja og skráð er eftir 1. janúar 1988 en fyrir 1. janúar 1996 skal hafa hann rétt stilltan og innsiglaðan eigi síðar en 1. júní 1999.

#### 6. gr.

Skráningarstofnan hf. skal halda skrá yfir verkstæði sem hafa heimild til að stilla og innsigla hraðatakmarkara. Einnig skal hún halda skrá yfir bifreiðir sem hafa stilltan og innsiglaðan hraðatakmarkara.

#### 7. gr.

Skráður eða skráningarskyldur eigandi (umráðamaður) bifreiðar ber ábyrgð á að hraðatakmarkari takmarki eins og til er ætlast mesta hraða bifreiðarinnar. Hann skal og sjá til þess að allar tengingar hraðatakmarkara séu innsiglaðar.

#### 8. gr.

Við almenna skoðun bifreiðar skal skoðunarmaður kanna hvort uppsetningarplatan sé föst á, hvort innsigli séu órofin og hvort virkt ummál drifinna hjólbarða sé af skráðri stærð.

#### 9. gr.

Reglugerð þessi, sem sett er samkvæmt 60. gr. og 67. gr. umferðarlaga, nr. 50 30. mars 1987, sbr. lög nr. 44 7. maí 1993, svo og með hliðsjón af tölul. 45e í II. viðauka við EES samninginn (tilskipun nr. 92/24/EEB), öðlast þegar gildi.

EEB tilskipunin er birt í EES viðbæti við Stjórnartíðindi EB, sérstakri útgáfu, bók 2, bls. 276 - 296.

*Dóms- og kirkjumálaráðuneytinu, 28. janúar 1998.*

**Þorstein Pálsson.**

---

*Ólafur W. Stefánsson.*

## REGLUGERÐ

### um breytingu á reglugerð nr. 706/1996, fyrir Lífeyrissjóðinn Lífiðn.

#### 1. gr.

Við bætist ný grein sem orðast svo og breytist töluröð annarra greina samkvæmt því.

#### 19. Séreignardeild.

- 19.1 Séreignardeild lítur sömu stjórn og aðrar deildir sjóðsins.
- 19.2 Til séreignardeildar er heimilt að greiða það framlag, sem greitt er umfram 10% af heildarlaunum.
- 19.3 Þeir sem vilja greiða til séreignardeildarinnar skulu afhenda stjórn sjóðsins skriflega beiðni og felst í henni yfirlýsing um, að þeir vilji hlíta samþykktum sjóðsins.
- 19.4 Stjórn sjóðsins er heimilt að fenginni skriflegri beiðni einstakra sjóðfélaga að draga af inngreiddum iðgjöldum þeirra upphæð, sem svarar til iðgjalds vegna líf- eða heilsu-tryggingar.
- 19.5 Færður er sérreikningur fyrir framlag hvers sjóðfélaga í séreignardeild. Á þennan reikning reiknast vextir og verðbætur og skulu þeir reiknast jafnir meðalávöxtun sjóðsins. Í árslok skal draga frá séreigninni rekstrarkostnað skv. gr. 6.1. í hlutfalli við séreignina í árslok.
- 19.6 Framlag í séreignardeild gefur ekki rétt til stiga eða fyrirfram ákveðins lífeyris heldur skulu greiðslur reiknast í samræmi við réttindi hvers og eins.
- 19.7 Sjóðfélagi, sem orðinn er fullra 60 ára á rétt á að fá inneign sína greidda smám saman. Skal miðað við að innstæðan verði greidd með jöfnum árlegum greiðslum á eigi skemmri tíma en 10 árum. Sama rétt hefur sjóðfélagi, sem verður að hætta störfum vegna varanlegrar heilsubilunar, áður en hann nær 60 ára aldri.
- 19.8 Deyi sjóðfélagi fellur inneign hans í sjóðnum til eftirlifandi maka hans og ber að skipta með jöfnum greiðslum hluta hans á minnst 10 ár. Falli sjóðfélagi frá og skilji ekki eftir sig maka eða falli hann frá skiptist inneign sjóðfélaga eftir reglum erfðalaga um lögerfóir. Hluta barna, undir 18 ára aldri, ber að skipta með jöfnum greiðslum á 10 ár eða þau ár, sem upp á vantar að barnið nái 18 ára aldri, hvort sem lengra er.
- 19.9 Heimilt er stjórn sjóðsins að víkja frá fyrrgreindum reglum, ef inneign sjóðfélaga er svo lítil, að árlegar greiðslur geta ekki náð eftirtöldum upphæðum:
  - a. Til sjóðfélagans 125% þess árgjalds, sem hann greiddi síðast í sjóðinn.
  - b. Til eftirlifandi maka 75% af árgjaldi því sem vísað er til undir a.
  - c. Til hvers barns 20% af árgjaldi því sem vísað er til undir a.

Í þeim tilvikum, sem talin eru undir stafliðum a-c, má stjórn sjóðsins dreifa greiðslum á skemmri tíma en 10 ár, en þó svo, að árlegar greiðslur fari ekki fram úr þeim upphæðum, sem þar eru taldar. Með jöfnum greiðslum er hér átt við jafnar greiðslur að tiltölu við fjölda greiðsluára þannig að sjóðfélagi fái á hverju ári þann hluta af innstæðu sinni, að meðtöldum tekjum vegna hennar, sem svarar tölu þeirra ára er eftir standa af endurgreiðslutímanum.

#### 2. gr.

Reglugerð þessi öðlast þegar gildi.

Með vísan til laga nr. 55/1980, staðfestist reglugerð þessi hér með.

*Fjármálaráðuneytinu, 28. janúar 1998.*

F. h. r.  
**Áslaug Guðjónsdóttir.**

*Margrét Gunnlaugsdóttir.*

## REGLUGERÐ

### um breytingu á reglugerð nr. 378/1996, fyrir Sameinaða lífeyrissjóðinn.

#### 1. gr.

Við bætist ný grein 3.7 sem orðast svo:

- 3.7. Þeir sem greiða til séreignardeildar eru sjóðfélagar þeirrar deildar. Um réttindi þeirra og skyldur gilda ákvæði 15. gr.

#### 2. gr.

Grein 6.1. orðast svo:

- 6.1. Sjóðurinn skiptist í fjórar deildir, ellilífeyrisdeild, örorkulífeyrisdeild, fjölskyldulífeyrisdeild og séreignardeild. Deildirnar eru reknar sameiginlega og skipta með sér kostnaði í hlutfalli við umfang hverrar deildar samkvæmt reglum, sem stjórn sjóðsins setur.

#### 3. gr.

Við bætist nýr kafli 15 sem orðast svo og breytist röð annarra kafla og greina samkvæmt því:

#### 15. Séreignardeild.

- 15.1. Séreignardeild lítur sömu stjórn og aðrar deildir sjóðsins.
- 15.2. Til séreignardeildar er heimilt að greiða það framlag, sem greitt er umfram 10% af heildarlaunum. Jafnframt getur stjórn sjóðsins heimilað, að allir einstaklingar, er leggja stund á sjálfstæða starfsemi og ekki er skylt samkvæmt lögum að greiða 10% iðgjald til annars lífeyrissjóðs geti greitt 10% af heildarlaunum sínum til deildarinnar. Þá er og stjórn sjóðsins heimilt að veita viðtöku iðgjaldi frá einstaklingum, sem uppfylla lagaskyldu sína með greiðslu í annan lífeyrissjóð, en vilja greiða viðbótar-iðgjald til þessa sjóðs.
- 15.3. Þeir sem vilja greiða til séreignardeildarinnar skulu afhenda stjórn sjóðsins skriflega beiðni og felst í henni yfirlýsing um, að þeir vilji hlíta samþykktum sjóðsins.
- 15.4. Stjórn sjóðsins er heimilt að fenginni skriflegri beiðni einstakra sjóðfélaga að draga af inngreiddum iðgjöldum þeirra upphæð, sem svarar til iðgjalds vegna líf- eða heilsu-tryggingar.
- 15.5. Færður skal sérreikningur fyrir framlag hvers sjóðfélaga í séreignardeild. Á þennan reikning reiknast vextir og verðbætur og skulu þeir reiknast jafnir meðalávöxtun sjóðsins. Í árslok skal draga frá séreigninni rekstrarkostnað skv. gr. 6.1. í hlutfalli við séreignina í árslok.
- 15.6. Framlag í séreignardeild gefur ekki rétt til stiga eða fyrirfram ákveðins lífeyris heldur skulu greiðslur reiknast í samræmi við réttindi hvers og eins.
- 15.7. Sjóðfélagi, sem orðinn er fullra 60 ára á rétt á að fá inneign sína greidda smám saman. Skal miðað við að innstæðan verði greidd með jöfnum árlegum greiðslum á eigi skemmri tíma en 10 árum. Sama rétt hefur sjóðfélagi, sem verður að hætta störfum vegna varanlegrar heilsubilunar, áður en hann nær 60 ára aldri.
- 15.8. Deyi sjóðfélagi fellur inneign hans í sjóðnum til eftirlifandi maka hans og ber að skipta með jöfnum greiðslum hluta hans á minnst 10 ár. Falli sjóðfélagi frá og skilji ekki eftir sig maka eða falli hann frá skiptist inneign sjóðfélaga eftir reglum erfðalaga um lögerfóir. Hluta barna, undir 18 ára aldri, ber að skipta með jöfnum greiðslum á 10 ár eða þau ár, sem upp á vantar að barnið nái 18 ára aldri, hvort sem lengra er.

- 15.9. Heimilt er stjórn sjóðsins að víkja frá fyrrgreindum reglum, ef inneign sjóðfélaga er svo lítil, að árlegar greiðslur geta ekki náð eftirtöldum upphæðum:
- Til sjóðfélagans 125% þess árgjalds, sem hann greiddi síðast í sjóðinn.
  - Til eftirlifandi maka 75% af árgjaldi því sem vísað er til undir a.
  - Til hvers barns 20% af árgjaldi því sem vísað er til undir a.
- Í þeim tilfellum, sem talin eru undir staflíðum a-c, má stjórn sjóðsins dreifa greiðslum á skemmri tíma en 10 ár, en þó svo, að árlegar greiðslur fari ekki fram úr þeim upphæðum, sem þar eru taldar. Með jöfnum greiðslum er hér átt við jafnar greiðslur að tiltölu við fjölda greiðsluára þannig að sjóðfélagi fái á hverju ári þann hluta af innstæðu sinni, að meðtöldum tekjum vegna hennar, sem svarar tölu þeirra ára er eftir standa af endurgreiðslutímanum.

4. gr.

Reglugerð þessi öðlast þegar gildi.

Með vísan til laga nr. 55/1980, staðfestist reglugerð þessi hér með.

*Fjármálaráðuneytinu, 20. janúar 1998.*

F. h. r.

**Indriði H. Þorláksson.**

*Áslaug Guðjónsdóttir.*

## REGLUGERÐ

**um breyting á reglugerð um stjórnarsýsluumdæmi sýslumanna,  
nr. 57 5. febrúar 1992.**

1. gr.

Í stað „Stykkishólmsbær og Skógarstrandarhreppur“ í 4. tl. 1. gr., sbr. reglugerð nr. 500/1996, komi: og Stykkishólmsbær.

2. gr.

Reglugerð þessi, sem sett er samkvæmt ákvæðum í 11. gr. laga um aðskilnað dómsvalds og umboðsvalds í héraði, nr. 92 1. júní 1989, öðlast þegar gildi.

*Dóms- og kirkjumálaráðuneytinu, 3. febrúar 1998.*

F. h. r.

**Þorsteinn Geirsson.**

*Björg Thorarensen.*

## REGLUGERÐ

### um hrognkelsaveiðar.

#### 1. gr.

Allar veiðar á grásleppu í fiskveiðilandhelgi Íslands eru óheimilar nema að fengnu sérstöku leyfi Fiskistofu.

#### 2. gr.

Aðeins er heimilt að veita þeim bátum leyfi til grásleppuveiða, sem rétt áttu til slíkra leyfa á vertíðinni 1997, sbr. reglugerð nr. 58/1996, enda hafi þeir leyfi til veiða í atvinnuskyni, sbr. lög nr. 38/1990. Óheimilt er að veita bátum, sem eru stærri en 12 brl., leyfi til grásleppuveiða, hafi þeir ekki haft leyfi til veiða á grásleppu vertíðina á undan. Heimilt er að binda úthlutun leyfa og leyfi til grásleppuveiða þeim skilyrðum, sem þurfa þykir, m.a. varðandi skýrsluskil um veiðarnar.

#### 3. gr.

Flutningur grásleppuveiðileyfis milli báta er bundinn eftirfarandi skilyrðum: a) að bátur, sem leyfi er flutt frá, hafi haft það í a.m.k. eina vertíð, b) að bátur, sem grásleppuveiðileyfi er flutt til, hafi leyfi til veiða í atvinnuskyni, c) að hinn nýi bátur sé ekki meira en 10 rúmmetrum stærri en sá bátur, sem veiðileyfið er flutt frá og d) að eigandi báts sem grásleppuveiðileyfi hefur undirriti beiðni um flutning leyfis.

#### 4. gr.

Við sölu báts, sem hefur leyfi til grásleppuveiða, fylgir leyfið bátnum nema um annað sé samið í kaupsamningi. Hafi seljandi báts, með grásleppuveiðileyfi, tekið fram í kaupsamningi, að grásleppuveiðileyfið fylgdi ekki með við sölu bátsins, hefur seljandinn heimild til að flytja leyfið á annan bát, enda hafi sá bátur leyfi til veiða í atvinnuskyni og sé innan stærðarmarka sbr. 2. og 3. gr. Til kynna skal til Fiskistofu fylgi leyfi til grásleppuveiða ekki báti við sölu hans. Nýti seljandi ekki ofangreinda heimild til að flytja grásleppuveiðileyfi á annan bát næstu tvær vertíðir frá sölu bátsins fellur leyfið niður. Ákvæði þessarar greinar taka eftir því sem við á einnig til þess tilviks, þegar bátur missir rétt til grásleppuveiðileyfis vegna missis leyfis til veiða í atvinnuskyni.

#### 5. gr.

Eingöngu er heimilt að nota við grásleppuveiðar þann bát, sem tilgreindur er í veiðileyfi. Ekki er heimilt að stunda á sama tíma veiðar á grásleppu og netaveiðar á þorskfiski.

Um grásleppuveiðar krókabáta vísast til ákvæða reglugerðar um veiðar krókabáta.

#### 6. gr.

Hvert veiðileyfi skal bundið við ákveðið veiðisvæði og veiðitíma. Er leyfilegur veiðitími á hverju veiðisvæði sem hér segir:

A: Fyrir Vesturlandi, frá línu réttvísandi vestur frá Garðskagavita að línu réttvísandi vestur frá Dritvíkurflögum, er veiðitímabilið 20. apríl - 20. júlí.

- B: Í Breiðafirði, frá línu réttvísandi vestur frá Dritvíkurflögum að línu réttvísandi vestur frá Bjargtöngum, er veiðitímabilið 20. apríl - 20. júlí.  
Innan línu, sem dregin er úr Krossnesvita, vestan Grundarfjarðar, í Lambanes, vestan Vatnsfjarðar, er veiðitímabilið þó 10. maí - 10 ágúst.  
Séu grásleppuveiðar hafnar fyrir 10. maí samkvæmt þessum lið skal veiðum viðkomandi báts hætt eigi síðar en 20. júlí.
- C: Fyrir Vestfjörðum, frá línu réttvísandi vestur frá Bjargtöngum að línu réttvísandi norður frá Horni, er veiðitímabilið 20. apríl - 20. júlí.  
Norðan línu, sem dregin er réttvísandi í vestur frá Sauðanesvita og utan línu, sem dregin er frá Óshólavita í Bjarnarnúp er þó heimilt að hefja grásleppuveiðar 10. apríl.  
Séu veiðar hafnar fyrir 20. apríl samkvæmt þessum lið skal veiðum viðkomandi báts hætt eigi síðar en 10. júlí.
- D: Í Húnaflóa, frá línu réttvísandi norður frá Horni að línu réttvísandi norður frá Skagatá, er veiðitímabilið 1. apríl - 1. júlí.
- E: Fyrir Norðurlandi, frá línu réttvísandi norður frá Skagatá að línu réttvísandi austur frá Fonti á Langanesi, er veiðitímabilið 20. mars - 20. júní.
- F: Fyrir Austurlandi, frá línu réttvísandi austur frá Fonti á Langanesi að línu réttvísandi austur frá Hvítungum, er veiðitímabilið 20. mars - 20. júní.
- G: Fyrir Suðurlandi, frá línu réttvísandi austur frá Hvítungum að línu réttvísandi vestur frá Garðskagavita, skulu veiðileyfishafar velja milli þess að stunda veiðar innan veiðitímabilsins 20. mars - 20. júní eða veiðitímabilsins 20. apríl - 20. júlí.

Veiðileyfishöfum er óheimilt að leggja grásleppunet fyrir kl. 08.00 fyrsta dag veiðitímabils. Skylt er að draga öll grásleppunet, sbr. 8. gr. úr sjó fyrir lok veiðitímabils sbr. 1. mgr. þessarar greinar. Óheimilt er að stunda veiðar með rauðmaganetum sbr. 8. gr. frá 15. júní til 31. desember ár hvert.

#### 7. gr.

Sé einn maður á báti, er bannað að eiga fleiri en 100 hrognkelsanet í sjó. Séu tveir menn í áhöfn, skulu ekki fleiri en 200 net í sjó. Aldrei er heimilt að eiga fleiri en 300 net í sjó. Takmörkun þessi á netafjölda miðast við 60 faðma ófellda slöngu.

#### 8. gr.

Lágmarksmöskvastærð grásleppuneta, sem heimilt er að nota, er 10,5 þumlungar (266,7 mm). Við ákvörðun á hvort um grásleppunet eða rauðmaganet er að ræða teljast öll net grásleppunet, sem eru með stærra möskva en 8,5 þumlunga (216 mm).

Óheimilt er að nota til rauðmagaveiða net með minna en 7 þumlunga möskva og net dýpri en 20 möskva.

#### 9. gr.

Netabaujur skulu vera á báðum endum netatrossu og skulu allar netabaujur merktar með flaggi, sem komið er fyrir efst á baujustönginni. Flaggið skal auðkennt þannig að séð verði hvaða bátur eigi netið.

#### 10. gr.

Allir þeir, sem grásleppuveiðar stunda, skulu senda Fiskistofu skýrslur um veiðarnar.

## 11. gr.

Auk eftirlits Landhelgisgæslu með veiðum og veiðarfærum hafa veiðieftirlitsmenn Fiskistofu eftirlit með, að ákvæðum reglugerðar þessarar sé fylgt og er leyfishöfum skylt að gera þessum aðilum kleift að gera þær athuganir á veiðarfærum, sem þeir telja nauðsynlegar.

## 12. gr.

Brot gegn ákvæðum reglugerðar þessarar varða refsingu samkvæmt ákvæðum laga nr. 79, 26. maí 1997, um veiðar í fiskveiðilandhelgi Íslands. Með mál út af brotum skal farið að hætti opinberra mála. Jafnframt er Fiskistofu heimilt að svipta báta heimild til grásleppuveiða í tiltekinn tíma vegna brota á reglum um grásleppuveiðar, sbr. ákvæði laga nr. 57, 3. júní 1996, um umgengni um nytjastofna sjávar.

## 13. gr.

Reglugerð þessi er sett samkvæmt lögum nr. 79, 26. maí 1997, um veiðar í fiskveiðilandhelgi Íslands til þess að öðlast þegar gildi og birtist til eftirbreytni öllum þeim, sem hlut eiga að máli. Jafnframt er felld úr gildi reglugerð nr. 58, 18. janúar 1996, um hrognkelsaveiðar.

*Sjávarútvegsráðuneytinu, 6. febrúar 1998.*

**Þorsteinn Pálsson.**

Árni Kolbeinsson.

9. febrúar 1998

Nr. 76

## AUGLÝSING

### um leyfilegan loðnuafra grænlskra, norskra og færeyskra skipa í fiskveiðilandhelgi Íslands á loðnuvertíðinni 1997/1998.

## 1. gr.

Leyfilegur hámarksafli grænlskra, norskra og færeyskra skipa af loðnu í fiskveiðilandhelgi Íslands á loðnuvertíðinni 1997/1998 er þessi:

1. Skipum frá Grænlandi er heimilt að veiða 139.150 lestir á tímabilinu 1. júlí 1997 - 15. febrúar 1998 norðan 64°30'N og 8.000 lestir á tímabilinu 9. febrúar - 30. apríl 1998.
2. Skipum frá Noregi er heimilt að veiða 80.490 lestir á tímabilinu 1. júlí 1997 - 15. febrúar 1998 norðan 64°30'N.
3. Skipum frá Færeyjum er heimilt að veiða 21.225 lestir á tímabilinu 1. júlí - 31. desember 1997 norðan 64°30'N og 15.000 lestir á tímabilinu 20. janúar - 30. apríl 1998.

## 2. gr.

Auglýsing þessi er gefin út með stoð í 2. mgr. 3. gr. reglugerðar nr. 374, 20. júní 1997, um loðnuveiðar erlendra skipa í fiskveiðilandhelgi Íslands til þess að öðlast þegar gildi og birtist til eftirbreytni öllum þeim sem hlut eiga að máli. Jafnframt er felld úr gildi auglýsing nr. 51, 26. janúar 1998, um leyfilegan loðnuafra grænlskra, norskra og færeyskra skipa í fiskveiðilandhelgi Íslands á loðnuvertíðinni 1997/1998.

*Sjávarútvegsráðuneytinu, 9. febrúar 1998.*

**Þorsteinn Pálsson.**

Árni Kolbeinsson.



## REGLUGERÐ

### um botn- og flotvörpur.

#### 1. gr.

Lágmarksmöskvastærð í botnvörpu og flotvörpu skal vera 135 mm.

Botnvarpa og flotvarpa merkir samkvæmt reglugerð þessari vörpur sem notaðar eru til veiða á helstu botnfisktegundum hér við land og tekur ekki til varpna, sem notaðar eru til veiða á sérstökum nytjastofnum eins og humri, rækju, kolmunna, spærlingi og fleiri tegundum, sem háðar eru sérstökum leyfum.

Með poka skv. reglugerð þessari er átt við aftasta hluta vörpunnar. Pokinn skal allur jafnbreiður og skorinn á legg eða síðum. Heimilt er þó að þrengja poka (sekk) á leisum í tveimur öftustu metrum pokans. Óheimilt er að nota umbúnað af nokkru tagi til að koma í veg fyrir rennsli afla aftur í poka.

#### 2. gr.

Lágmarksmöskvastærð í netþaki (miðneti) humarvörpu skal vera 135 mm en 80 mm í öðrum hlutum vörpunnar. Auk þess er skylt að hafa tvö netstykki á legg úr a.m.k. 200 mm riðli á efra byrði belgs vörpunnar. Fremra netstykkið skal vera a.m.k. 3 x 4 metrar að stærð og skal því komið fyrir fremst á efra byrði vörpunnar fyrir aftan netþak (miðnet). Aftara netstykkið skal vera 2 x 2 metrar og skal það staðsett 2 metrum aftan við aftari rönd fremra netstykkisins. Netstykki þessi skulu fest þannig að hver leggur netstykkisins skal festast við 5 upptökur efra byrðisins.

#### 3. gr.

Lágmarksmöskvastærð rækjuvörpu skal vera 45 mm í vængjum aftur að netþaki (miðneti) en 36 mm í öðrum hlutum rækjuvörpunnar.

Við veiðar á rækju á eftirgreindum svæðum skal nota net á legg í a.m.k. fjórum öftustu metrum vörpunnar eða smárækjuskilju samkvæmt reglum þar um:

- A. Innan viðmiðunarlínu, á svæði frá Bjargtöngum norður og austur um að Rauðanúp.
- B. Við úthafs rækjuveiðar fyrir Norðurlandi milli 14°V og 18°V. Austan Langaness markast syðri mörk svæðisins af línu, sem dregin er réttvísandi austur frá Fonti á Langanesi.
- C. Fyrir Suðvesturlandi sunnan 65°15,0 N og vestan 23°00,0 V.

Við notkun leggþoka er heimilt að nota þrjá síðumöskva fyrir framan kolllínumöskvana. Skal hver leggur leggþokans festast við eina upptöku vörpunnar.

#### 4. gr.

Við veiðar er óheimilt að nota nokkurn þann útbúnað sem þrengir, herpir eða lokar á nokkurn hátt möskvum þeim sem getið er um í 1. gr. reglugerðar þessarar. Þó er heimilt að:

- A. **Slitnet.** Festa undir allt að 25 öftustu metra botnvörpu net með sömu möskvastærð og er í pokanum í því skyni að draga úr sliti. Slitvara þessa má festa við pokann að framan og til hliðar og einnig er heimilt að festa slitvarana við styrktarnet efra byrðis að aftan sbr. C-lið þessarar greinar. Óheimilt er að nota meira en eitt byrði af slitneti.
- B. **Slitmottur.** Festa undir slitvara þá er getið er í A-lið nautshúðir, mottur úr gerviefnum eða aðra sambærilega slitvara í því skyni að auka enn núningsþol pokans. Slitmottur þessar má aðeins festa að framan og á hliðunum.

C. **Styrktarnet.** Festa styrktarnet úr sama efni og varpan er gerð úr við allt að 18 öftustu metra efra byrðis botnvörpu og efra og neðra byrðis flotvörpu. Möskvastærð styrktarnetsins skal vera rúmlega tvöfalt stærri en möskvastærð vörpunnar þar sem það er fest við. Heimilt er að festa styrktarnet þetta við pokann að framan, á hliðum og að aftan sbr. A-lið þessarar greinar. Ganga skal þannig frá styrktarneti þessu að hver möskvi þess falli saman við fjóra möskva pokans. Óheimilt er að nota meira en eitt byrði af slíku styrktarneti.

Óheimilt er að nota styrktarnet nema möskvastærð í 8 öftustu metrum vörpunnar sé a.m.k. 155 mm, á svæði umhverfis Ísland og norður af Íslandi innan línu, sem dregin er þannig: 320° réttvísandi frá stað 66°17,0 N og 24°00,0 V og 12 sjómílnur utan viðmiðunarlínu, samkvæmt lögum nr. 79/1997 að línu réttvísandi vestur frá Bjargtöngum og þaðan suðureftir um eftirgreinda punkta:

1. 64°43,7 N - 24°26,0 V
2. 64°43,7 N - 24°12,0 V

og þaðan 5 sjómílnur utan við Geirflugladrang í punkt 5 sjómílnur réttvísandi suður frá Geirflugladrangi og þaðan í punkt 4 sjómílnur suður frá Surtsey, síðan í punkt 4 sjómílnur suður frá Lundadrangi og þaðan utan 4ra sjómílna frá viðmiðunarlínu austur um að 18°00,0 V og þaðan í réttvísandi 180° í stað 63°17,0 N, 18°00,0 V og síðan um eftirgreinda punkta:

1. 63°41,0 N - 15°30,0 V
2. 64°19,0 N - 12°26,0 V
3. 64°25,0 N - 12°11,0 V
4. 64°40,0 N - 11°26,0 V

og þaðan er línan dregin í réttvísandi norður út að mörkum fiskveiðilandhelginnar í punkt 69°29,5 N - 11°26,0 V og síðan í réttvísandi austur.

D. **Styrktargjarðir.** Nota styrktargjarðir utan um pokann á allt að 25 öftustu metra botnvörpu og flotvörpu. Bil á milli gjarða skal vera minnst 1,8 m en heimilt er að festa öftustu gjörðina nær kolllínunni. Lengd gjarða skal vera minnst 45% af strengdri lengd netsins á þeim stað sem gjörðin er.

E. **Steinamottur.** Festa innan á neðra byrði botnvörpu húð eða mottu til að auka núningsþol pokans vegna grjóts, sem berst í pokann. Stærð þessara hlífa má mest vera 4 m<sup>2</sup> alls í hverri botnvörpu.

#### 5. gr.

Þrátt fyrir ákvæði 1. og 4. gr. er heimilt við úthafskarfaveiðar að nota í 35 öftustu metrum vörpunnar minni möskva en 135 mm og klæða þann hluta hennar með öðrum hætti en segir í 4. gr. Tekur þetta til veiða á úthafskarfa með flotvörpu á svæði utan línu, sem dregin er milli eftirgreindra punkta:

1. 65°20,0 N - 29°45,0 V (við miðlínu milli Íslands og Grænlands)
  2. 63°00,0 N - 26°00,0 V
  3. 62°00,0 N - 27°00,0 V
- og vestan línu, sem dregin er 180° réttvísandi frá 62° N - 27° V.

Sama gildir við botnvörpuveiðar á blálöngu á Franshóli á svæði sem markast af línu sem dregin er milli eftirgreindra punkta:

1. 61°03,0 N - 27°25,0 V
2. 60°57,0 N - 27°25,0 V
3. 60°57,0 N - 27°40,0 V
4. 61°03,0 N - 27°40,0 V

## 6. gr.

Við veiðar með botn- og flotvörpum er óheimilt að nota nokkurn þann útbúnað, sem þrengir, herpir eða lokar á nokkurn hátt möskvum þeim, sem um er getið í 2.- 3. gr., eða nota umbúnað af nokkru tagi til þess að koma í veg fyrir rennsli afla aftur í poka eða nota net eða annað til þéttingar poka að aftan. Þó er heimilt:

- A. Við veiðar með rækjuvörpum samkvæmt 3. gr. að nota hlífðarpoka utan um pokann sjálfan. Lágmarksmöskvastærð slíks hlífðarpoka skal vera 100 mm.
- B. Við rækjuveiðar er heimilt að binda fyrir rækjupoka allt að 40 cm fyrir ofan pokaendann og stinga lausa netinu inn í pokann til að þétta pokahnútinn. Rækjupokinn skal ekki vera meira en 50 cm lengri en hlífðarpokinn. Heimilt er að binda fyrir hlífðarpokann að aftan.
- C. Við veiðar með humarvörpum samkvæmt 2. gr. að festa undir pokann net allt að 9 m að lengd með 135 mm lágmarksmöskvastærð til þess að koma í veg fyrir slit.
- D. Við veiðar með botnvörpum samkvæmt 2.-3. gr. að festa undir 8 öftustu metra vörpunnar nautshúðir eða mottur úr gerviefnum í því skyni að auka núningsþol pokans.

## 7. gr.

Eigi ná ákvæði þessarar reglugerðar til fiskveiða í þágu vísindalegra rannsókna. Enn fremur er ráðuneytinu heimilt að veita tímabundin leyfi til þess að nota vörpur með annarri möskvastærð eða öðrum útbúnaði en heimilt er samkvæmt reglugerð þessari. Leyfi þessi skulu bundin við veiðar á ákveðnum fisktegundum og ákveðin veiðisvæði.

Séu togveiðar á tilteknu svæði háðar því skilyrði að fótrepisvarpa sé notuð, skal sú varpa ekki búin bobbingum heldur fótreipi gerðu úr vír eða keðju, sem skífur, körtur úr gúmmí eða gerfiefni er þrætt upp á, enda sé heildarþvermál fótrepisins ekki meira en 20 cm.

## 8. gr.

Bannað er að henda í sjóinn veiðarfærum, netastykkjum svo og öðrum hlutum úr veiðarfærum. Týni skip veiðarfærum í sjó ber skipstjóra að reyna að slæða þau upp. Takist það ekki skal hann tilkynna það til Landhelgisgæslunnar og skýra frá staðsetningu veiðarfærisins, eins nákvæmlega og unnt er og hvenær það týndist.

## 9. gr.

Brot gegn ákvæðum reglugerðar þessarar varða refsingu samkvæmt ákvæðum laga nr. 79, 26. maí 1997, um veiðar í fiskveiðilandhelgi Íslands og laga nr. 151, 27. desember 1996, um fiskveiðar utan lögsögu Íslands. Um ólögmetan afla fer samkvæmt ákvæðum laga nr. 37, 27. maí 1992, um sérstakt gjald vegna ólögmeats sjávarafila.

## 10. gr.

Reglugerð þessi er sett samkvæmt ákvæðum laga nr. 79, 26. maí 1997, um veiðar í fiskveiðilandhelgi Íslands og laga nr. 151, 27. maí 1996, um veiðar utan lögsögu Íslands til þess að öðlast gildi 1. mars 1998 og birtist til eftirbreytni öllum þeim, sem hlut eiga að máli. Jafnframt er frá sama tíma felld úr gildi reglugerð nr. 25, 15. janúar 1998, um botn- og flotvörpur, með síðari breytingum.

*Sjávarútvegsráðuneytinu, 6. febrúar 1998.*

**Þorsteinn Pálsson.**

*Árni Kolbeinsson.*

# STJÓRNARTÍÐINDI B 12 – 1998

16. febrúar 1998

159

Nr. 78

## REGLUGERÐ

um (3.) breytingu á reglugerð nr. 560/1997 um úthlutun á tollkvótum vegna innflutnings á grænmeti.

1. gr.

Aftan við upptalningu úr tollkafla 7 í 2. gr. reglugerðarinnar kemur:

	Vara	Tímabil	Vörumagn	Verðtollur	Magntollur
Úr tollnúmeri:			kg	%	kr./kg
0704.9001	Hvítkál	23.02.-15.03.98	ótilgr.	30	0
0706.1000	Gulrætur og næpur	17.02.-15.03.98	ótilgr.	30	0

2. gr.

Reglugerð þessi er sett samkvæmt heimild í lögum nr. 99/1993 um framleiðslu, verðlagningu og sölu á búvörum, sbr. breytingu með lögum nr. 87/1995 og öðlast þegar gildi.

*Landbúnaðarráðuneytinu, 16. febrúar 1998.*

F. h. r.

**Guðmundur Sigþórsson.**

*Jón Höskuldsson.*

# STJÓRNARTÍÐINDI B 13 – 1998

Nr. 79

160

2. febrúar 1998

## REGLUGERÐ

### um starfsreglugerð málskotsnefndar.

#### 1. gr.

Málskotsnefnd gefur álit um hvort úrskurðir stjórnar Lánasjóðs ísl. námsmanna séu í samræmi við ákvæði laga, reglugerða og reglna um sjóðinn sem staðfestar hafa verið af menntamálaráðherra.

#### 2. gr.

Málskotsnefnd getur staðfest, breytt eða fellt úr gildi ákvarðanir stjórnar sjóðsins. Álit nefndarinnar skal vera skriflegt og þar skal getið helstu gagna sem liggja til grundvallar niðurstöðu. Niðurstöðu skal fylgja stuttur rökstuðningur. Álit nefndarinnar er endanlegt á stjórnsýslustigi. Afl atkvæða ræður niðurstöðu nefndarinnar.

#### 3. gr.

Beiðni um álit nefndarinnar skal vera skrifleg og rituð á eyðublað sem nefndin lætur í té.

#### 4. gr.

Málskotsnefnd skal halda málaskrá og gerðabók. Nefndin skal árlega senda menntamálaráðherra skýrslu um starfsemi sína á liðnu almanaksári.

#### 5. gr.

Málskotsnefnd hefur heimild til, að fengnu samþykki menntamálaráðherra, að ráða nefndinni starfslið eða að fela sjálfstætt starfandi aðila að sjá um skrifstofuhald fyrir nefndina. Menntamálaráðherra ákveður þóknun nefndarmanna.

#### 6. gr.

Málskotsnefnd og starfsmönnum hennar ber að gæta þagmælsku um öll einkamál sem þeir komast yfir í starfi sínu eða í tengslum við það.

#### 7. gr.

Um málsmeðferð hjá málskotsnefndinni fer að öðru leyti skv. stjórnsýslulögum.

#### 8. gr.

Reglugerð þessi, sem sett er skv. heimild í 5. gr. a., sbr. 16. gr. laga nr. 21/1991, sbr. lög nr. 67/1997, öðlast þegar gildi.

*Menntamálaráðuneytinu, 2. febrúar 1998.*

**Björn Bjarnason.**

*Guðríður Sigurðardóttir.*

## REGLUR

### um breytingu á reglum nr. 401/1989 um mengunarmörk og aðgerðir til að draga úr mengun á vinnustöðum.

1. gr.

Í skrá 1 með reglunum bætast eftirfarandi efni með mengunarmörkum:

	ppm	Meðalgildi (MG)	mg/m <sup>3</sup>
Asetónítríl	40		70
Baríum (leysanleg sambönd sem Ba)			0,5
Dífosfór pentoxíð			1
Dífosfór pentasúlfíð			1
Fosfór pentaklóríð			1
Kalsíum hýdroxíð			5
Kresól	5		22
Lítíum hýdríð			0,025
Naftalín	10		50
Nikótín			0,5
Oxalsýra			1
Píkrínsýra			0,1
Platína (málmur)			1
Pýreþrum			5
Resorsínól	10		45
Silfur (leysanleg sambönd sem Ag)			0,01
Sýanamíð			2
Tin (ólífræn sambönd sem Sn)			2

2. gr.

Reglur þessar, sem settar eru af stjórn Vinnueftirlits ríkisins samkvæmt heimild í 34., 38., 39. 50. og 51. gr. laga nr. 46/1980, um aðbúnað, hollustuhætti og öryggi á vinnustöðum og með hliðsjón af tilskipun 91/322/EEC í XVIII. viðauka samningsins um Evrópska efnahagssvæðið, staðfestast hér með til að öðlast þegar gildi.

*Félagsmálaráðuneytinu, 4. febrúar 1998.*

F. h. r.

**Húnbogi Þorsteinsson.**

*Elín Blöndal.*

# AUGLÝSING

## um friðlýsingu Valhúsahæðar, Seltjarnarnesi.

Samkvæmt ósk bæjarstjórnar Seltjarnarness í samráði við umhverfisnefnd og skipulagsnefnd kaupstaðarins, hefur umhverfissráðherra ákveðið að friðlýsa vesturhluta Valhúsahæðar sem náttúruvætti, sbr. 26. gr. laga nr. 93/1996 um náttúruvernd.

### *Markmið friðlýsingar.*

Á Valhúsahæð eru merkar minjar um hærri sjávarstöðu í lok ísaldar og minjar sem m.a. tengjast sögu hernáms í seinni heimstyrjöld. Markmið friðlýsingarinnar er einnig að tryggja aðgang að útivist með fallegu útsýni.

### *Mörk hins friðlýsta svæðis eru sem hér segir:*

Að norðan markast náttúruvættið af lóðarmörkum nærliggjandi húsa og að vestan af Valhúsabraut suður að Hæðarbraut. Mörk hins friðlýsta svæðis til austurs liggja u.þ.b. 10 m austan við Valhúsagarð. Sjá nánar á meðfylgjandi korti.

Hnit hins friðlýsta svæðis eru: (25418,42; 19055,34), (25341,34; 19025,32), (25332,28; 19021,33), (25387,32; 18888,31), (25484,58; 18846,10), (25497,91; 18851,29).

### *Eftirfarandi reglur gilda um náttúruvættið:*

Hvers konar mannvirkjagerð eða jarðrask er óheimilt án leyfis Náttúruverndar ríkisins.

Varðveita skal jarðmyndanir og lífríki svæðisins í núverandi mynd.

Vernda skal gróður sem einkennt hefur Valhúsahæð.

Hvers konar losun jarðefna, rusls og sorps er óheimil.

Varðveita skal sögu- og fornminjar á svæðinu.

Svæðið er eingöngu opið gangandi fólki og skal það gæta góðrar umgengni.

Umhverfisnefnd Seltjarnarness hefur eftirlit með framkvæmd friðlýsingar. Gera skal sérstakan samning þar að lútandi.

Um viðurlög vegna brota á reglum þessum fer eftir ákvæðum laga nr. 93/1996 um náttúruvernd.

*Umhverfissráðuneytinu, 5. febrúar 1998.*

**Guðmundur Bjarnason.**

---

*Sigurður Á. Þráinsson.*

**Fylgiskjal.**

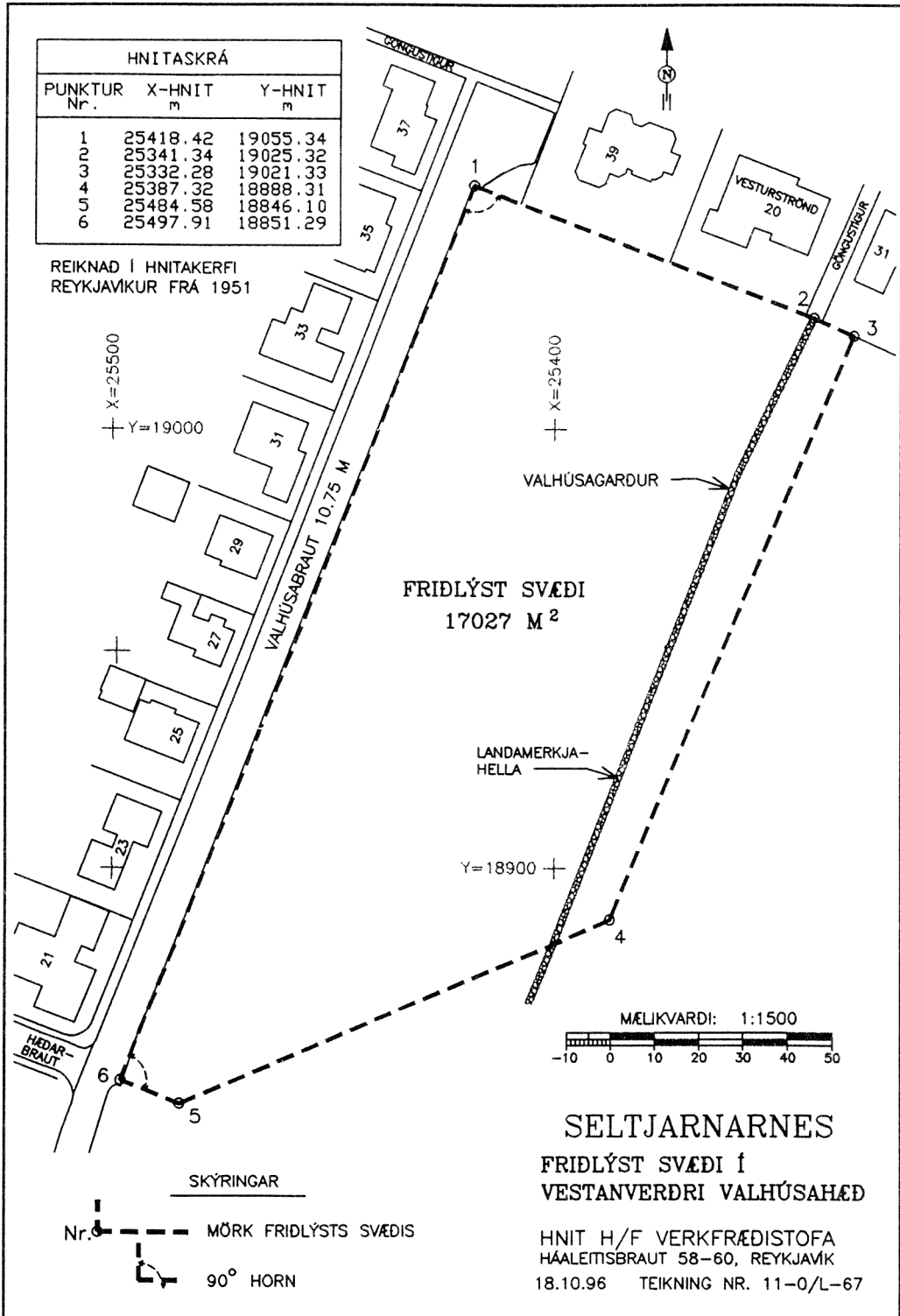



## REGLUR

### um breyting á reglum um starfsemi Íslenska dansflokksins, nr. 639/1991 með síðari breytingum.

#### 1. gr.

5. gr. orðast svo:

Menntamálaráðherra setur eða skipar framkvæmdastjóra Íslenska dansflokksins í samræmi við ákvæði laga nr. 70/1996, um réttindi og skyldur starfsmanna ríkisins, að fenginni tillögu stjórnar. Framkvæmdastjóri skipuleggur verklegan þátt starfsins, annast fjármál, gerir kostnaðaráætlanir og sinnir almannatengslum og kynningu.

#### 2. gr.

Reglur þessar öðlast þegar gildi.

*Menntamálaráðuneytinu, 30. janúar 1998.*

**Björn Bjarnason.**

Árni Gunnarsson.

## GJALDSKRÁ

### fyrir sorphirðu í Skorradalshreppi árið 1998.

#### 1. gr.

Hreppsnefnd Skorradalshrepps er heimilt að leggja á sérstakt sorphirðugjald árið 1998.

#### 2. gr.

Gjaldið er kr. 2.000 á hvert sumarhús og hvert býli í hreppnum.

#### 3. gr.

Gjaldskrá þessi staðfestist hér með samkvæmt 18. gr. laga nr. 81/1988 um hollustuhætti og heilbrigðiseftirlit, með síðari breytingum, til að gilda fyrir árið 1998.

*Umhverfissráðuneytinu, 2. febrúar 1998.*

F. h. r.

**Ingimar Sigurðsson.**

Sigurbjörg Sæmundsdóttir.

## REGLUGERÐ

### um starfsábyrgðartryggingu bifreiðasala.

#### 1. gr.

Í reglugerð þessari merkir:

1. *Viðskiptamaður*: Einstakling eða lögaðila sem bifreiðasali hefur annast milligöngu um kaup eða sölu skráningarskylds ökutækis fyrir.
2. *Tjónsatvik*: Hvert einstakt skaðabótaskyld atvik er hefur tjón í för með sér.
3. *Trygging*: Vátryggingu gegn skaðabótaábyrgð sem vátryggður kann að baka sér gagnvart þriðja manni (tjónþola) vegna atvika sem hafa tjón í för með sér og hann ber ábyrgð á. Tjónþoli nýtur ekki góðs af ábyrgðartryggingu nema hann eigi skaðabótakröfu á hendur vátryggðum. Bankaábyrgð eða önnur trygging sem viðskiptaráðuneytið metur gilda fellur einnig undir skilgreiningu þessa.

#### 2. gr.

Bifreiðasala ber eftir almennum reglum skaðabótaréttar að bæta viðskiptamönnum sínum það tjón sem hann kann að baka þeim með störfum sínum.

#### 3. gr.

Leyfi til bifreiðasölu er háð því skilyrði að fullnægjandi tryggingar séu í gildi, sbr. 5. tölul. 1. mgr. 3. gr. laga nr. 69/1994, með síðari breytingum, um sölu notaðra ökutækja.

Tryggingarskyldu getur bifreiðasali aðeins uppfyllt ef hann:

1. Kaupir vátryggingu hjá viðurkenndu vátryggingarfélagi eða
2. aflar sér ábyrgðar hjá viðskiptabanka eða sparisjóði eða
3. leggur fram annars konar tryggingu sem viðskiptaráðuneytið metur gilda.

Falli vátrygging skv. 1. tl. 2. mgr., bankaábyrgð skv. 2. tl. 2. mgr. eða trygging skv. 3. tl. 2. mgr. úr gildi skulu hlutaðeigandi vátryggingafélag, viðskiptabanki eða sparisjóður eða ábyrgðaraðili með sannanlegum hætti tilkynna það viðskiptaráðuneytinu þegar í stað. Vátryggingartíma eða ábyrgðartíma telst þó eigi lokið fyrr en átta vikur eru liðnar frá því viðskiptaráðuneytinu var tilkynnt um brottfall tryggingarinnar. Að þeim tíma liðnum telst leyfi til bifreiðasölu úr gildi fallið nema önnur fullnægjandi trygging hafi verið sett.

#### 4. gr.

Trygging bifreiðasala skv. 3. gr. skal bæta viðskiptamanni hans fjárhagstjón sem leitt verður af gáleysi í störfum hans eða starfsmanns hans. Trygging skal nema minnst kr. 3.000.000 vegna hvers einstaks tjónsatviks. Heildarfjárhæð tryggingarbóta innan hvers tólf mánaða vátryggingartímabils skal nema kr. 9.000.000 hið minnsta. Fjárhæðir þessar skulu fylgja vísitölu neysliverðs og breytast 1. janúar ár hvert í samræmi við breytingar á henni. Grunnvísitala er vísitala janúarmánaðar 1998. Tryggingin skal taka til starfsemi bifreiðasalans hvar sem er innan Evrópska efnahagssvæðisins.

Vátryggingafélagi, viðskiptabanka eða sparisjóði eða ábyrgðarveitanda, sbr. 3. gr., er heimilt að endurkrefja hvern þann sem valdið hefur tjóni af stórkostlegu gáleysi.

Heimilt er þeim er tryggingu veitir að áskilja sjálfsáhættu bifreiðasalans en slíkt ákvæði má ekki skerða réttarstöðu þriðja aðila. Tilhögun eigin áhættu skal getið í skilmálum tryggingarinnar. Sé tryggingin í formi vátryggingar er jafnframt heimilt að geta eigin áhættu í skírteini eða iðgjaldskvittun.

## 5. gr.

Skilmálar trygginga skv. reglugerð þessari skulu kynntir viðskiptaráðuneyti, og Vátryggingaæftirliti sé um vátryggingu að ræða, áður en þeir eru boðnir bifreiðasölum.

## 6. gr.

Reglugerð þessi, sem sett er með heimild í 3. gr. laga nr. 69/1994, með síðari breytingum, um sölu notaðra ökutækja, öðlast þegar gildi. Jafnframt fellur úr gildi reglugerð nr. 406/1994, um tryggingaskyldu við sölu notaðra ökutækja.

*Viðskiptaráðuneytinu, 5. febrúar 1998.*

**Finnur Ingólfsson.**

---

*Halldór J. Kristjánsson.*

**REGLUGERÐ****um breytingu á reglugerð um flutningaflug nr. 641/1991  
með síðari breytingum.**

## 1. gr.

Grein 9.1.1.1. orðist svo:

Þótt flughandbók geri einungis ráð fyrir einum flugmanni, skulu samt vera tveir flugmenn með tilskilin réttindi á viðkomandi flugvélarategund í flutningaflugi með farþega. Í þjónustuflugi með einshreyfils flugvélum, sem flogið er að degi til við sjónflugsskilyrði, er þó heimilt að í flugáhöfn sé einn flugmaður. Þessi grein tekur gildi 1. október 1999.

## 2. gr.

Grein 9.1.1.1.1. orðist svo:

Til 1. október 1999 gildir að í flutningaflugi með farþega skulu vera tveir flugmenn með tilskilin réttindi á viðkomandi flugvélarategund enda þótt flughandbók geri einungis ráð fyrir einum flugmanni, þegar um er að ræða:

- a) reglubundið áætlunarflug og leigu- eða þjónustuflug milli Íslands og annarra landa og
- b) reglubundið áætlunarflug og leigu- eða þjónustuflug með:
  - i) þotum,
  - ii) skrufotum með jafnþrýstibúnaði,
  - iii) flugvélum sem gerðar eru til flutninga á fleiri en 9 farþegum.

## 3. gr.

Reglugerð þessi tekur til íslenskra flugvéla og annarra flugvéla sem íslenskur flugrekandi notar eða ræður. Reglugerðin er sett samkvæmt 188. gr. laga nr. 34, 21. maí 1964 um loftferðir og staðfestist hér með til að öðlast þegar gildi.

*Samgönguráðuneytinu, 3. febrúar 1998.*

**Halldór Blöndal.**

---

*Halldór S. Kristjánsson.*

# REGLUGERÐ

## um Þróunarsamvinnustofnun Íslands.

### 1. gr.

#### *Yfirstjórn.*

Utanríkisráðherra fer með yfirstjórn þróunarsamvinnumála, sbr. 15. tölul. 14. gr. reglugerðar um Stjórnarráð Íslands nr. 96/1969.

### 2. gr.

#### *Hlutverk og markmið ÞSSÍ.*

Þróunarsamvinnustofnun Íslands heyrir undir utanríkisráðuneytið og starfar í tengslum við það. Hlutverk hennar er að vinna að samstarfi Íslands við þróunarlöndin. Markmið þessa samstarfs eru skilgreind í 2. gr. laga nr. 43/1981. Til þess að ná þessum markmiðum skal hún stuðla að þeim atriðum sem talin eru upp í 3. gr. laganna.

### 3. gr.

#### *Stjórn.*

Stjórn ÞSSÍ er skipuð sjö mönnum. Sex menn eru kjörnir hlutfallskosningu af Alþingi en einn er skipaður af utanríkisráðherra. Kjörtímabil stjórnarinnar er fjögur ár. Utanríkisráðherra skipar formann úr hópi stjórnarmanna. Varamenn eru valdir á sama hátt, sbr. 6. gr. laga nr. 43/1981.

### 4. gr.

#### *Hlutverk stjórnar.*

Stjórn Þróunarsamvinnustofnunar er utanríkisráðherra til ráðgjafar um stefnu Íslands í þróunarsamvinnumálum. Stjórnin fer með yfirumsjón málefna stofnunarinnar í umboði ráðherra og sér um að skipulag og starfsemi stofnunarinnar sé jafnan í samræmi við starfsáætlanir hennar.

### 5. gr.

#### *Starfsmenn.*

Framkvæmdastjóri Þróunarsamvinnustofnunar starfar undir stjórn stofnunarinnar og undir yfirstjórn utanríkisráðherra.

Utanríkisráðherra skipar framkvæmdastjóra ÞSSÍ, sbr. 5. gr. laga nr. 70/1996 um réttindi og skyldur starfsmanna ríkisins, og setur honum erindisbréf. Framkvæmdastjórinn ræður aðra starfsmenn stofnunarinnar. Framkvæmdastjórinn skal hafa staðgengil sem utanríkisráðherra velur úr hópi annarra starfsmanna.

Hlutverk framkvæmdastjóra er að annast daglegan rekstur stofnunarinnar.

### 6. gr.

#### *Starfsáætlanir.*

Framkvæmdastjóri ÞSSÍ undirbýr drög að langtímaáætlun í þróunarsamvinnumálum til fimm ára í senn og leggur fyrir stjórnina fyrir 1. október annað hvert ár. Stjórnin sendir utanríkisráðuneytinu tillögurnar fyrir 1. nóvember. Í þeirri áætlun er stefnumótun fyrir stofnunina og verkefni hennar nánar útfærð og skilgreind.

Framkvæmdastjórinn leggur fyrir stjórnina drög að starfs- og rekstraráætlun næsta árs fyrir 15. febrúar ár hvert. Þar skal einnig gerð grein fyrir hvernig helstu starfsmarkmiðum og

áherslumálum yfirstandandi árs verður náð. Stjórnin sendir áætlunina ráðuneytinu fyrir 15. mars. Ráðuneytið tekur afstöðu til áætlunarinnar fyrir 15. apríl.

7. gr.

*Varðveisla upplýsinga.*

Framkvæmdastjóri ÞSSÍ heldur til haga upplýsingum um þróunaraðstoðarverkefni á vegum stofnunarinnar og öðrum upplýsingum sem skipta máli við að meta árangur af starfi hennar. Utanríkisráðuneytið skal ætíð geta kynnt sér málsmeðferð einstakra mála.

8. gr.

*Fjármál.*

Framkvæmdastjóri ÞSSÍ ber ábyrgð á að rekstur stofnunarinnar og rekstrarafkoma séu í samræmi við fjárlög. Honum ber að gæta þess í hvívetna að fjármunir hennar séu nýttir á sem árangursríkastan hátt. Hann skal leggja fram ársskýrslu fyrir 15. apríl sem m.a. birtir rekstrar- og efnahagsreikning liðins árs og greinargerð um starfsemina.

9. gr.

*Stjórnarfundir.*

Formaður stjórnar ÞSSÍ boðar til stjórnarfunda sem skulu að jafnaði haldnir einu sinni í mánuði. Fundir skulu boðaðir með a.m.k. viku fyrirvara, nema sérstök ástæða sé til annars. Fund skal einnig halda ef tveir stjórnarmanna óska þess skriflega. Framkvæmdastjórinn situr stjórnarfundi án atkvæðisréttar.

Halda skal fundargerð yfir stjórnarfundi. Afrit skal jafnóðum sent utanríkisráðuneytinu. Utanríkisráðherra getur tilnefnt starfsmann ráðuneytisins til þess að sækja stjórnarfundi án atkvæðisréttar.

10. gr.

*Afgreiðslur milli stjórnarfunda.*

Framkvæmdastjóra er óheimilt að ráðast í verkefni utan starfsáætlunar stofnunarinnar án samþykkis utanríkisráðuneytisins. Hann skal hafa samráð við stjórn stofnunarinnar áður en hann gerir ráðstafanir sem teljast óvenjulegar eða hafa í för með sér veruleg útgjöld. Ef brýnt er að grípa til slíkra ráðstafana milli stjórnarfunda ber honum að eiga samráð við stjórnarformanninn, sem metur hvort þörf sé á að boða til fundar.

11. gr.

*Nánari ákvæði.*

Stjórn ÞSSÍ getur sett nánari starfsreglur um stjórnarfundi og starfshætti stofnunarinnar, sem utanríkisráðherra samþykkir.

12. gr.

*Gildistaka.*

Reglugerð þessi er sett skv. 9. gr. laga nr. 43/1981 um Þróunarsamvinnustofnun Íslands og öðlast þegar gildi.

*Utanríkisráðuneytinu, 9. janúar 1998.*

**Halldór Ásgrímsson.**

*Helgi Ágústsson.*

## GJALDSKRÁ

### fyrir sorphirðu í Snæfellsbæ.

#### 1. gr.

Bæjarstjórn Snæfellsbæjar er heimilt að leggja á sérstakt árlegt sorphirðugjald (sorphreinsi- og sorpeyðingargjald) og gámagjald, sem innheimta skal með fasteignagjöldum.

#### 2. gr.

Gjaldið er sem hér greinir:

A)	Íbúðir í þéttbýli þar sem sorphreinsun fer fram:	kr.
	1. Sorphreinsigjald	5.500
	2. Sorpeyðingargjald	2.500
B)	Íbúðir í dreifbýli þar sem sorphreinsun fer ekki fram:	
	1. Sorpeyðingargjald	2.500
	2. Gámagjald	2.500
C)	Sumarbústaðir þar sem sorphirða fer ekki fram:	
	1. Sorpeyðingargjald	1.500
	2. Gámagjald	2.500
D)	Fyrirtæki:	
	1. flokkur	sorphreinsigjald 5.500
		sorpeyðingargjald 2.500
	2. flokkur	sorpeyðingargjald 15.000
	3. flokkur	sorpeyðingargjald 30.000
	4. flokkur	sorpeyðingargjald 60.000
	5. flokkur	sorpeyðingargjald 120.000
	Bæjarstjórn raðar fyrirtækjum í flokka eftir magni úrgangs.	

#### 3. gr.

Gjaldskrá þessi sem er samin og samþykkt af bæjarstjórn Snæfellsbæjar er hér með staðfest samkvæmt 18. gr. laga nr. 81/1988 um hollustuhætti og heilbrigðiseftirlit ásamt síðari breytingum til að öðlast þegar gildi.

*Umhverfisráðuneytinu, 2. febrúar 1998.*

F. h. r.

**Ingimar Sigurðsson.**

Sigurbjörg Sæmundsdóttir.

## REGLUR

### um breyting á reglum nr. 702/1997, um Gunnarsstofnun, Stofnun Gunnars Gunnarssonar að Skriðuklaustri.

#### 1. gr.

5. mgr. 3. gr. orðast svo:

Stjórnin gerir árlega fjárhags- og starfsáætlun. Skal hún send menntamálaráðuneytinu fyrir lok marsmánaðar ár hvert ásamt drögum að starfsáætlun næsta árs, skýrslu um stafsemi liðins árs og ársreikningi. Reikningar stofnunarinnar skulu endurskoðaðir af Ríkisendurskoðun.

#### 2. gr.

Reglur þessar öðlast þegar gildi.

*Menntamálaráðuneytinu, 6. febrúar 1998.*

**Björn Bjarnason.**

\_\_\_\_\_  
*Árni Gunnarsson.*

## AUGLÝSING

### um gjald fyrir birtingu staðfesta skipulagsskráa í B-deild Stjórnartíðinda.

Gjald fyrir að birta skipulagsskrá, eða breytingu á henni, sem staðfest er samkvæmt lögum um sjóði og stofnanir sem starfa samkvæmt staðfestri skipulagsskrá nr. 19/1988 í B-deild Stjórnartíðinda skal vera kr. 11.200.

Auglýsing þessi öðlast þegar gildi.

*Dóms- og kirkjumálaráðuneytinu, 4. febrúar 1998.*

**Þorsteinn Pálsson.**

\_\_\_\_\_  
*Jón Thors.*

## REGLUGERÐ

### um (1.) breytingu á reglugerð nr. 219/1995 um lífræna landbúnaðarframleiðslu.

#### 1. gr.

Við 2. gr. bætist ný málsgrein, er verði 2. mgr., svohljóðandi:

Við framleiðslu lífrænna landbúnaðarafurða skal þess ávallt gætt að fylgt sé ákvæðum laga um matvæli nr. 93/1995 og laga um eldi og heilbrigði sláturdýra, slátrun, vinnslu, heilbrigðissskoðun og gæðamat sláturafurða nr. 96/1997.

#### 2. gr.

Í 3. gr. breytist skýring hugtaksins „lífrænt býli í aðlögun“ og verður svohljóðandi:

*Býli í aðlögun* er lögbýli, hluti lögbýlis eða önnur afmörkuð búrekstrareining sem verði er að breyta úr almennum landbúnaði yfir í lífrænan í áföngum samkvæmt aðlögunaráætlun vottunarstofu, sbr. grein 22.3.

#### 3. gr.

4. málsl. 1. mgr. 7. gr. orðast svo:

Vottunarstofu er heimilt að taka sýni til rannsókna á rannsóknastofu sem uppfyllir ákvæði reglugerðar nr. 522/1994 um matvælaeftirlit og hollustuhætti við framleiðslu og dreifingu matvæla til að kanna hvort í þeim séu óleyfileg efni samkvæmt ákvæðum þessarar reglugerðar.

#### 4. gr.

Í stað 3. og 4. málsl. 5. mgr. 11. gr. kemur:

Heimilt er að víkja frá þessari reglu á býlum í aðlögun og á garðyrkjubýlum, bæði í útiræktun og gróðurhúsum, að því hámarki sem vottunarstofa setur með tilliti til aðstæðna. Vottunarstofa ákvarðar hámarksfjölda búfjár á hvern hektara ræktaðs beitilands.

#### 5. gr.

Í stað orðanna „lífrænna staðla“ í 3. málsl. 1. mgr. 18. gr. kemur: um lífræna landbúnaðarframleiðslu.

Í stað orðanna „lífrænna reglna“ í 4. málsl. 2. mgr. 18. gr. kemur: um lífræna landbúnaðarframleiðslu.

#### 6. gr.

5. málsl. 2. mgr. 21. gr. orðast svo:

Lágmarkslegurými í húsi skal vera eftirfarandi, en vottunarstofu er heimilt að leyfa allt að 20% frávik á aðlögunartíma býlisins:

Í upptalningu gripa í 2. mgr. 21. gr. á eftir „Nautgripur, fullvaxinn“ kemur:

Hjá mjólkurkúm skal a.m.k. 70% legurýmis vera heilt gólf eða legubás vera fyrir hvern grip.

#### 7. gr.

7. málsl. 1. mgr. 22. gr. orðast svo:

Að minnsta kosti 70% af fóðri jörturdýra og hrossa, reiknað í þurrefni á mánaðargrundvelli, skal vera heimaaflað, að meðtöldu fóðri frá öðru lífrænu býli sem kann að vera í skipulögðu samstarfi um áburðar- og fóðurskipti.



3. másl. 2. mgr. 22. gr. orðast svo:

Að minnsta kosti 70% af fódri jórturdýra og hrossa, reiknað í þurrefni á mánaðargrundvelli, skal vera gröffóður.

3. mgr. 22. gr. orðast svo:

Allt fóður skal framleitt og verkað, sé þess þörf, í samræmi við ákvæði reglugerðar þessarar. Reynist ógerlegt að afla ákveðins fódurs af lífræun uppruna getur vottunarstofa leyft að lítill hluti þess fódurs, sem búfénu er gefið, sé af hefðbundnum uppruna enda sé um aðflutt fóður að ræða. Við upphaf aðlögunar skal a.m.k. 30% og í upphafi annars árs 50% fódurs fyrir allar búfjartegundir og eldisfisk vera lífrænt, reiknað á mánaðargrundvelli. Aðlögun hefst um leið og aðlögunaráætlun vottunarstofu er hrint í framkvæmd. Á lífrænu býli eða býli í lífrænni aðlögun er heimilt að fódra búfé á hefðbundnu fódri, reiknað í þurrefni á mánaðargrundvelli, í eftirtöldum hlutföllum að hámarki:

Jórturdýr, hross og eldisfiskur	20%
Alifuglar og svín	30%

Býli telst lífrænt þegar minnst 70 % fódurs er lífrænt vottað og 10-20% í aðlögun eftir því um hvaða bústofn er að ræða. Aðlögunartími skal ekki vera lengri en 6 ár og skal hlutfall lífræns fódurs hækkað smám saman og vera 100% eftir 10 ára aðlögunartíma. Vottunarstofa getur veitt undanþágu í eitt ár frá kröfum um lágmark lífræns fódurs í mánaðarfóðri vegna náttúruhamfara og harðinda á borð við flóð, þurrka, kal, snjóflóð, grasmaðk, skriðuföll og eldgos. Undanþágan miðast við að búíð haldi lífrænni vottun þó svo að á undanþágotíma séu afurðir ekki lífrænt vottaðar né markaðssettar sem slíkar.

Lífrænum býlum og býlum í lífrænni aðlögun er heimilt að nota að hluta fóður frá öðrum lífrænum býlum eða býlum í lífrænni aðlögun.

8. gr.

1. mgr. 25. gr. orðast svo:

Lífrænum vörum skal í framleiðslu, vinnslu, geymslu, flutningi og sölu haldið skýrt aðskildum frá öðrum vörum og þær merktar viðkomandi framleiðanda og vottunarstofu.

9. gr.

6. másl. 36. gr. orðast svo:

Hollustuhættir við framleiðslu og dreifingu á lífrænum landbúnaðarvörum skulu uppfylla ákvæði reglugerðar nr. 522/1994 um hollustuhætti og heilbrigðiseftirlit við framleiðslu og dreifingu matvæla.

8. másl. 36. gr. orðast svo:

Merkingar á lífrænt framleiddum matvælum skulu uppfylla ákvæði reglugerðar nr. 588/1993 um merkingar, kynningu og auglýsingu matvæla.

10. gr.

5. másl. 1. mgr. 37. gr. fellur brott.

Reglugerð þessi er sett samkvæmt heimild í lögum nr. 162 31. desember 1994 um lífræna landbúnaðarframleiðslu og öðlast þegar gildi.

*Landbúnaðarráðuneytinu, 4. febrúar 1998.*

**Guðmundur Bjarnason.**

*Jón Höskuldsson.*

## REGLUGERÐ

### um breytingu á reglugerð nr. 189/1990 um innflutning og útflutning á plöntum og plöntuafurðum.

#### 1. gr.

Við upptalningu á skaðvöldum í viðauka I með reglugerðinni bætist eftirfarandi:

Skordýr, mítlar og þráðormar.  
Duponchelia fovealis.

Helstu hýsilplöntur.  
Ýmsar tegundir.

#### 2. gr.

Viðauki IV með reglugerðinni orðast svo:

#### **Viðauki IV:**

**Plöntur sem einungis má flytja til landsins svo fremi sem tilgreind skilyrði séu uppfyllt:**

#### **1. Plöntur til áframhaldandi ræktunar eða fjölgunar.**

- a) Á síðasta vaxtarskeiði plantnanna í ræktunarlandinu skulu þær hafa lotið opinberu heilbrigðiseftirliti í minnst einn mánuð fyrir sendingu til Íslands. Þá mega skaðvaldar skv. viðauka I ekki hafa fundist.
- b) Vörtupest (*Synchytrium endobioticum*) má aldrei hafa fundist á vaxtarstaðnum.
- c) Kartöfluhnúðormur (*Globodera pallida* og *G. rostochiensis*) má ekki vera á vaxtarstaðnum og má aldrei hafa fundist þar. Jarðvegsrannsókn vegna hnúðorms skal vera gerð samkvæmt viðurkenndum aðferðum og má ekki hafa sýnt hnúða í jarðvegi.
- d) Kartöflubjalla (*Leptinotarsa decemlineata*) má ekki koma fyrir á vaxtarstaðnum.
- e) Þegar um útsæðiskartöflur er að ræða má kartöflumygla (*Phytophthora infestans*) ekki hafa sést á kartöflugrösum á vaxtarstaðnum á því vaxtarskeiði þegar hnýðin mynduðust og einkenni kartöflumyglu mega ekki sjást á hnýðunum.

#### **2. Kartöflur.**

Kartöflur sem fluttar eru inn skulu uppfylla þær kröfur sem felast í lið 1, a-d, í viðauka IV.

#### 3. gr.

Reglugerð þessi er sett samkvæmt heimild í lögum nr. 51/1981 um varnir gegn sjúkdómum og meindýrum á plöntum og öðlast þegar gildi.

*Landbúnaðarráðuneytinu, 2. febrúar 1998.*

**Guðmundur Bjarnason.**

\_\_\_\_\_  
*Jón Höskuldsson.*

## REGLUGERÐ

um breytingu á reglugerð um álagningu spilliefnagjalds nr. 158/1997, með breytingum nr. 203/1997, nr. 316/1997, nr. 442/1997 og nr. 579/1997.

1. gr.

1. ml. 5. gr. reglugerðarinnar orðist svo:

Hvert uppgjörstímabil vegna innlendrar framleiðslu skal vera þrjú mánuðir.

2. gr.

3. mgr. 11. gr. fellur niður og 4. mgr. verður 3. mgr.

3. gr.

3. mgr. 12. gr. fellur niður og 4. mgr. verður 3. mgr.

4. gr.

Við reglugerðina bætist nýr 9. kafli sem er svohljóðandi:

### 9. KAFLI

#### Ósoneyðandi efni til iðnaðarnota.

16. gr.

##### *Gjaldskyld efni og upphæð gjaldsins.*

Spilliefnagjald skal lagt á ósoneyðandi efni til iðnaðarnota.

Spilliefnagjald á innflutt ósoneyðandi efni til iðnaðarnota skal innheimt í tolli. Af ósoneyðandi efnum til iðnaðarnota skal greiða spilliefnagjald til spilliefnanefndar samkvæmt reglum sem hún setur.

Um gjaldtöku og flokkun til gjaldskyldu á ósoneyðandi efni til iðnaðarnota, gilda ákvæði viðauka VIII við þessa reglugerð.

5. gr.

9. KAFLI verður 10. KAFLI.

6. gr.

16. gr. verður 17. gr. og 17. gr. verður 18. gr.

7. gr.

1. og 2. mgr. í viðauka III orðist svo:

Á málningu skal leggja spilliefnagjald, kr. 6,00 á hvert kíló.

Sé um að ræða vöru sem framleidd er hér á landi er heimilt að draga frá spilliefnagjald sem greitt hefur verið af hráefni til framleiðslunnar.

8. gr.

1. mgr. í viðauka IV orðist svo:

Á lífræn leysiefni skal leggja kr. 1,50 á hvert kíló.

## 9. gr.

Við reglugerðina bætist viðauki VIII sem er svohljóðandi:

VIÐAUKI VIII  
ÓSONEYÐANDI EFNI TIL IÐNAÐARNOTA.

Á ósoneyðandi efni sem flokkast undir eftirtalin tollskrárnúmer úr 29. og 38. kafla tollskrárinnar skal leggja kr. 22 á hvert kg:

**2903 Halógenafleiður kolvatnsefna:**

	---	Mettaðar klórafleiður raðtengdra kolvatnsefna:		
2903.1100	---	---	Klórmetan (metylklóríð) og klóretan (etylklóríð)	
2903.1200	---	---	Díklórmetan (metylenklóríð)	
2903.1300	---	---	Klóróform (tríklórmetan)	
	---	---	Aðrar:	
2903.1901	---	---	---	1,1,1-Þríklóretan (metýl klóróform)
2903.1909	---	---	---	Annars
	---	---	---	Ómettaðar klórafleiður raðtengdra kolvatnsefna:
2903.2200	---	---	---	Tríklóretylen
2903.2300	---	---	---	Tetraklóretylen (perklóretylen)
2903.2900	---	---	---	Önnur

**3814 Lífræn samsett upplausnarefni og þynnur, ót.a.; unnir málningar- eða lakkeyðar:**

3814.0002 --- Málningar- eða lakkeyðar

Sé um að ræða vöru sem framleidd er hér á landi er heimilt að draga frá spilliefnagjald sem greitt hefur verið af hráefni til framleiðslunnar.

## 10. gr.

Reglugerð þessi er sett samkvæmt ákvæðum laga nr. 56/1996 um spilliefnagjald, með síðari breytingum, og öðlast gildi 1. mars 1998.

*Umhverfisstjórnuneytinu, 12. febrúar 1998.*

**Guðmundur Bjarnason.**

*Ingimar Sigurðsson.*

## REGLUGERÐ

### um samninga um sölubjónustu fasteignasala og söluyfirlit.

## 1. gr.

*Samningar um sölubjónustu.*

Óski eigandi fasteignar, fyrirtækis eða skips milligöngu fasteignasala um sölu á eign sinni skulu þeir gera sín á milli samning um þá bjónustu. Í þeim samningi skal m.a. koma fram hvort fasteignasala sé einum falin sala eignarinnar, hvaða sölubjónun aðilar hafi orðið ásáttir um og fyrirkomulag á greiðslu annars kostnaðar, þ. á m. kostnaðar við öflun teikninga, vottorða og annarra gagna. Þá skal koma fram hver sé gildistími samningsins, hvernig staðið skuli að uppsögn samnings og hver séu viðurlög við vanefndum samningsins. Þá skal tilgreint hvernig staðið skuli að söfnun þeirra upplýsinga um eignina sem nauðsynlegar eru fyrir gerð söluyfirlits, birtingu auglýsinga um eignina o.fl.

## 2. gr.

*Söluþfirlit.*

Nú hefur fasteignasali fengið eign til sölu meðferðar skal hann þá semja yfirlit yfir þau atriði sem skipt geta kaupanda máli. Skal yfirlit þetta m.a. hafa að geyma upplýsingar um eftirfarandi atriði:

1. Söluverð eignar, ef það er ákveðið, og söluskilmála.
2. Staðsetningu, stærð, fasteignamat, brunabótamat, byggingarlag og byggingarefni, aldur eignar svo og önnur atriði sem máli geta skipt. Skal teikning, sem sýni fyrir-komulag innan húss, jafnan vera fyrir hendi.
3. Ástand eignar, þ. á m. um galla sem seljanda og/eða fasteignasala er kunnugt um, um hversu upphitun og glerjun sé háttáð og um ástand rafkerfis, vatns- og frárennslislagna.
4. Föst gjöld af eigninni, áhvílandi veðskuldir, kvaðir og önnur eignahöft, samkvæmt veðbókavottorði. Tilgreina skal eftirstöðvar allra áhvílandi veðskulda og kvaða og geta þess hvort um vanskil sé að ræða. Um þær veðskuldir sem fylgt geta eign við sölu skal ennfremur tilgreina lánskjör, þ. á m. vexti og verðtryggingu og um fjölda ógreiddra afborgana.
5. Þann kostnað kaupanda sem fylgir kaupum eignarinnar, þ. á m. þinglýsingarkostnað, kostnað við stimplun skjala og lántökukostnað.
6. Tekjur af eigninni, ef um er að ræða eign sem ætluð er til atvinnustarfsemi.
7. Afhendingarástand eignar sem seld er ófullgerð, í samræmi við staðla Rannsóknarstofnunar byggingariðnaðarins.
8. Húsgjöld og yfirstandandi eða væntanlegar framkvæmdir á vegum húsfélags, þegar um fjöleignahús er að ræða, og um stöðu eiganda gagnvart hússjóði og framkvæmda-sjóði húsfélags.

Gera skal yfirlit með hliðstæðum upplýsingum og greinir í 1. mgr. varðandi fyrirtæki og skip, eftir því sem við á.

Upplýsingar í söluþfirliti skulu, eftir því sem kostur er, sóttar í opinberar skrár og skulu gögn þeim til staðfestingar vera fyrir hendi á starfsstöð fasteignasala, þ. á m. yfirlýsing húsfélags varðandi þau atriði er greinir í 8. tl. 1. mgr. og þinglýst eignaskiptayfirlýsing, sé hún til.

Seljandi skal, með áritun sinni á söluþfirlit, staðfesta að þær upplýsingar sem þar greinir séu réttar.

Varðar sektum að semja ekki söluþfirlit eða gera það með ófullnægjandi hætti.

## 3. gr.

Reglugerð þessi er sett samkvæmt heimild í 17. og 18. gr. laga nr. 54/1997 og öðlast þegar gildi. Jafnframt er felld úr gildi staðfesting á söluþfirlitseyðublaði samkvæmt auglýsingu nr. 195/1988 og staðfesting á söluumboðseyðublaði samkvæmt eyðublaði nr. 188/1997.

*Dóms- og kirkjumálaráðuneytinu, 16. febrúar 1998.*

**Þorsteinn Pálsson.**

*Jón Thors.*

## REGLUGERÐ

### um aðgang að hlutafélagaskrá og samvinnufélagaskrá og gjaldtöku.

#### I. KAFLI

##### Aðgangur að hlutafélagaskrá og samvinnufélagaskrá á tölvutæku formi.

###### 1. gr.

Með samningi við Hagstofu Íslands getur félag fengið afnot af hlutafélagaskrá og samvinnufélagaskrá Hagstofunnar á tölvutæku formi og annast miðlun til annarra á þeim upplýsingum sem skrárnar hafa að geyma. Fyrir slíka heimild skal miðlari greiða Hagstofunni 180.000 kr. árgjald. Jafnframt skal miðlari fyrir hönd Hagstofunnar krefja viðskiptavini sína um 300 kr. gjald fyrir hverja vélræna fyrirspurn úr skránum. Miðlari stendur Hagstofunni skil á þessu gjaldi mánaðarlega. Ekkert gjald skal miðlari þó greiða fyrir fyrstu 600 fyrirspurnir á hvert.

###### 2. gr.

Með samningi við Hagstofu Íslands getur einstaklingur, félag eða stofnun fengið afnot af hlutafélagaskrá og samvinnufélagaskrá á tölvutæku formi til eigin nota á þeim upplýsingum sem skrárnar hafa að geyma. Fyrir slíka heimild skal viðkomandi greiða Hagstofunni 180.000 kr. árgjald. Jafnframt skal viðkomandi greiða Hagstofunni mánaðarlega 300 kr. gjald fyrir hverja vélræna fyrirspurn úr skránum. Ekkert gjald skal þó greiða fyrir fyrstu 600 fyrirspurnir á hvert.

#### II. KAFLI

##### Gjöld fyrir vottorð og útskriftir.

###### 3. gr.

Fyrir vottorð hjá Hagstofunni um einstök hlutafélög, einkahlutafélög og samvinnufélög, sem byggð eru á tölvuskráðum upplýsingum, skal greiða 1.000 kr. gjald. Í vottorði kemur fram heiti félags, heimilisfang, kennitala og pósthfang. Þá er getið um rekstrarform, stjórn félagsins, stjórnarformann, framkvæmdastjóra, prókúruhafa og hverjir riti firmað. Endurskoðendur eru tilgreindir svo og hlutafé félagsins. Jafnframt eru útibú tilgreind ef til eru og getið um lausnarskyldu á hlutum og hömlur á meðferð hlutabréfa ef við á. Tilgangi félagsins er einnig lýst.

Fyrir útskriftir hjá Hagstofunni úr tölvuskrá um einstök hlutafélög, einkahlutafélög og samvinnufélög skal greiða 700 kr. gjald.

###### 4. gr.

Fyrir vottorð um einstök hlutafélög, einkahlutafélög og samvinnufélög, sem byggja á frekari gögnum en fram koma í tölvuskráðum upplýsingum, skal greiða 1.800 kr. gjald.

III. KAFLI  
**Gjöld fyrir ljósritun gagna.**

5. gr.

Fyrir ljósritun á samþykktum, stofnsamningum og stofnfundargerðum hlutafélaga, einkahlutafélaga og samvinnufélaga skal greiða 1.000 kr. gjald fyrir fyrstu 20 blöðin. Fyrir hvert blað umfram það skal greiða 50 kr. gjald.

IV. KAFLI  
**Gildistökuákvæði.**

6. gr.

Reglugerð þessi er sett samkvæmt heimild í 2. mgr. 147. gr. laga um hlutafélög, nr. 2 30. janúar 1995, sbr. 9. gr. laga nr. 41 16. maí 1997, 2. mgr. 121. gr. laga um einkahlutafélög, nr. 138 28. desember 1994, sbr. 8. gr. laga nr. 43 16. maí 1997 og 2. mgr. 10. gr. laga um samvinnufélög, nr. 22 27. mars 1991, sbr. 2. gr. laga nr. 44 16. maí 1997.

Reglugerðin öðlast gildi 1. mars 1998.

*Hagstofu Íslands, 4. febrúar 1998.*

**Davíð Oddsson.**

---

*Hallgrímur Snorrason.*

**AUGLÝSING**  
**um deiliskipulag Breiðarsvæðis á Akranesi.**

Á fundi bæjarstjórnar Akraness þann 13. janúar 1998 var samþykkt deiliskipulag fyrir Breiðarsvæði á Akranesi eftir að það hafði verið auglýst samkvæmt skipulagslögum nr. 19/1964 með síðari breytingum og skipulagsreglugerð nr. 318/1985 með síðari breytingum. Deiliskipulagið hefur verið yfirfarið af Skipulagsstofnun skv. lögum nr. 73/1997.

Deiliskipulagið af Breiðarsvæðinu afmarkast af línu sem dregin er úr Lambhúsasundi eftir Bakkatúni, Vesturgötu, Bárugötu, Hafnarbraut og þaðan til sjávar um suðausturhorn lóðarinnar nr. 3a við Hafnarbraut.

Á ofangreindu svæði skal reisa byggingar fyrir sjávarútveg og fiskiðnað, almennan iðnað, verslun og þjónustu. Auk þess byggingar og mannvirki fyrir eldsneytisbirgðir á afmörkuðum svæðum.

Deiliskipulag þetta tekur þegar gildi.

*Bygginga- og skipulagsfulltrúinn á Akranesi, 16. febrúar 1998.*

**Skúli Lýðsson.**

## REGLUGERÐ

### um skipulag og starfsemi Náttúrustofu Norðurlands vestra á Sauðárkróki.

#### 1. gr.

Starfrækt skal Náttúrustofa Norðurlands vestra á Sauðárkróki.

Héraðsnefnd Skagfirðinga og önnur sveitarfélög í Norðurlandskjördæmi vestra, sem kunna að gerast aðilar að stofunni, eiga og reka hana með stuðningi ríkissjóðs.

Ríkissjóður greiðir laun forstöðumanns í fullu starfi. Framlag ríkissjóðs til stofnkostnaðar vegna húsnæðis- eða leigukostnaðar, og til bóka- og tækjakaupa getur numið allt að helmingi kostnaðar og fer eftir því sem ákveðið er í fjárlögum hverju sinni, enda liggja fyrir trygging um jafnhátt framlag frá heimaaðilum. Ríkissjóður er eigandi þess framlags sem hann leggur til stofnkostnaðar.

#### 2. gr.

Auk framlags skv. 1. gr. hefur stofan tekjur af útseldri vinnu og annarri gjaldhæfri þjónustu. Renna þær óskiptar til stofunnar og hafa ekki áhrif á framlög ríkissjóðs og heimaaðila skv. 1. gr.

#### 3. gr.

Þær eignir sem til stofnkostnaðar teljast skulu aðeins nýttar í þágu stofunnar, nema fyrir liggja samþykki ráðuneytisins um annað.

#### 4. gr.

Hlutverk Náttúrustofu Norðurlands vestra á Sauðárkróki er:

- a) Að stunda vísindalegar rannsóknir á náttúru Norðurlands vestra.
- b) Að safna gögnum og varðveita heimildir um náttúrufer og stuðla að almennum náttúru- rannsóknum og skal einkum lögð áhersla á Norðurland vestra og sérstöðu náttúruferars á þeim slóðum.
- c) Að stuðla að æskilegri landnýtingu, náttúruvernd og fræðslu um umhverfismál bæði fyrir almennig, fyrirtæki og í skólum á Norðurlandi vestra. Skal í þessu sambandi hafa náið samstarf við starfsmenn annarra stofnana sem vinna að sömu málum.
- d) Að veita fræðslu um náttúrufræði og aðstoða við gerð náttúrusýninga á Norðurlandi vestra.
- e) Að veita sveitarfélögum á Norðurlandi vestra umbeðna aðstoð og ráðgjöf á verksviði stofunnar m.a. vegna verndar og nýtingar náttúrulegra auðlinda, skipulagsmála og mats á umverfisáhrifum framkvæmda, enda komi greiðsla fyrir.

#### 5. gr.

Heimilt er Náttúrustofu Norðurlands vestra á Sauðárkróki með sérstökum samningi, að gerast aðili að sýningarsafni, en fjárhagur hennar og safnsins skal vera aðskilinn.

#### 6. gr.

Yfir Náttúrustofu Norðurlands vestra á Sauðárkróki skal starfa sérstök stjórn, skipuð þremur mönnum og þremur til vara. Skulu sveitarfélög sem aðild eiga að stofunni tilnefna tvo menn og ráðherra einn mann og skal hann vera formaður stjórnarinnar. Sömu reglur gilda um varamenn. Skipunartími stjórnar er milli reglulegra sveitarstjórnakosninga.

Hlutverk stjórnar er að hafa eftirlit með rekstri stofunnar, fjalla um og samþykkja fjárhagsáætlun og fylgjast með fjárhag hennar og starfsemi.

Kostnaður vegna starfa stjórnar greiðist af stofunni.



## 7. gr.

Stjórn stofunnar ræður forstöðumann í fullt starf. Hann skal hafa háskólapróf í náttúrufræði eða sambærilega þekkingu. Hann stjórnar daglegum rekstri stofunnar, gerir fjárhags- og starfsáætlanir, fer með fjármálaleg samskipti fyrir hönd stjórnar, ræður að henni starfslið með samþykki stjórnar og er í fyrirsvari fyrir stofuna.

Forstöðumaður skal sækja lögbundna fundi Náttúrufræðistofnunar Íslands og náttúrustofa til að samræma starfsemina og greina frá niðurstöðum rannsókna sem unnar hafa verið í stofunni.

## 8. gr.

Til að sinna hlutverki náttúrustofunnar skal sérfræðingum og aðstoðarmönnum þeirra á stofunni sem stunda almennar náttúruvísni eða söfnun náttúrugripa og annarra heimilda um náttúruna frjáls för um lönd manna, en forðast skulu þeir óþarfa átroðning og skylt er að greiða fullar bætur fyrir tjón sem þeir kunna að valda.

Sömu aðilum er í þessu skyni heimilt að safna náttúrugripum hvar sem er án þess að endurgjald komi fyrir. Þetta gildir þó ekki ef um er að ræða náttúrugripa sem fémætir eru fyrir landeiganda eða aðra réttihafa lands.

Komi í ljós við rannsókn, verðmæti sem áður voru ókunn, ber rannsakanda að tilkynna réttihafa þess lands þar sem verðmætin eru.

## 9. gr.

Reglugerð þessi er sett skv. 2. mgr. 12. og 16. gr. laga nr. 60/1992, um Náttúrufræðistofnun Íslands og náttúrustofur, og öðlast þegar gildi.

*Umhverfissráðuneytinu, 17. febrúar 1998.*

**Guðmundur Bjarnason.**

*Ingimar Sigurðsson.*

## AUGLÝSING

### um staðfestingu á svæðisskipulagi sveitarfélaga norðan Skarðsheiðar.

Samkvæmt skipulags- og byggingarlögum nr. 73/1997 hefur umhverfissráðherra þann 19. febrúar 1998 staðfest svæðisskipulag norðan Skarðsheiðar 1997-2017 er tekur til eftirfarandi sveitarfélaga: Andakílshrepps, Skorradalshrepps, Lundarreykjadalshrepps, Reykholtisdalshrepps og Hálsahrepps.

Frestað er staðfestingu á vegstæði Borgarfjarðarbrautar milli Flókadalsár og Kleppjárnreykja, þ.e. á veglínunum 1 og 3 skv. frummatsskýrslum um mat á umhverfisáhrifum.

Svæðisskipulagsuppdráttur og greinargerð hafa hlotið þá meðferð sem skipulagslög mæla fyrir um, samþykki sveitarstjórna ofangreindra sveitarfélaga og skipulagsstjórn ríkisins hefur afgreitt erindið til staðfestingar.

*Umhverfissráðuneytinu, 19. febrúar 1998.*

**Guðmundur Bjarnason.**

*Magnús Jóhannesson.*

# SAMÞYKKT

## um stjórnýslu og fundarsköp fyrir hreppsnefnd Reykhólahrepps.

### I. KAFLI

#### Um skipan hreppsnefndar og verkefni hennar.

##### 1. gr.

Hreppsnefnd Reykhólahrepps skal skipuð 5 hreppsnefndarmönnum kjörnum skv. III. kafla sveitarstjórnarlaga nr. 8/1986, sbr. 1. mgr. 10. gr. og 11. gr. sömu laga.

##### 2. gr.

Starfstímabil hreppsnefndar hefst 15 dögum eftir kjördag og gildir til jafnlengdar að fjórum árum liðnum.

Hreppsnefnd fer með stjórn Reykhólahrepps samkvæmt ákvæðum sveitarstjórnarlaga og annarra laga.

Hreppsnefnd annast þau verkefni sem henni eru falin í lögum, reglugerðum og samþykktum og gætir hagsmuna hreppsins í hvívetna. Jafnframt skal hreppsnefndin vera í fyrirsvari fyrir sameiginleg velferðarmál hreppsþúa.

##### 3. gr.

Aldursforseti nýkjörinnar sveitarstjórnar kveður hana til fyrsta fundar og stýrir fundi þar til oddviti hefur verið kjörinn.

Kjörtímabil oddvita og varaoddvita skal vera eitt ár miðað við fyrsta fund í júní ár hvert.

Sá er rétt kjörinn oddviti sem fengið hefur atkvæði meirihluta hreppsnefndarmanna.

##### 4. gr.

Hreppsnefnd kýs í nefndir og ráð samkvæmt fundarsköpum sínum eða eftir því sem lög mæla fyrir um.

Oddviti eða sá sem hann ákveður annast boðun fyrsta fundar nefnda og stýrir kjöri nefndarformanns.

##### 5. gr.

Hreppsnefnd setur þær samþykktir og gjaldskrár sem lög mæla fyrir um og þörf krefur.

### II. KAFLI

#### Um fjármálastjórn hreppsins.

##### 6. gr.

Hreppsnefnd skal semja þriggja ára áætlun um rekstur, framkvæmdir og fjármál hreppsins, sem skal vera til leiðbeiningar við gerð árlegrar fjárhagsáætlunar hans.

Árleg fjárhagsáætlun hreppssjóðs og stofnana hreppsins skal liggja fyrir eigi síðar en í lok janúar ár hvert.

Form fjárhagsáætlunar skal vera í samræmi við form ársreikninga hreppsins og skal þar greint á milli rekstrar, fjárfestinga og fjármagnshreyfinga.

Við afgreiðslu fjárhagsáætlunar tekur hreppsnefnd ákvörðun um tekjustofna og tekjuöflun og um öflun lánsfjár á árinu.

Fjárhagsáætlun ársins skal vera meginregla um fjármálastjórn hreppsins á árinu.

Taki hreppsnefnd ákvörðun um að stofna til útgjalda umfram það sem kveðið er á um í fjárhagsáætluninni, skal hún jafnframt taka ákvörðun um hvernig afla skuli fjár til þeirra útgjalda svo sem með lækkun annarra útgjalda, auknum tekjum eða lánsfé.

Árlega fjárhagsáætlun má endurskoða og skal slíkri endurskoðun lokið eigi síðar en 15. október.

#### 7. gr.

Hreppsnefnd skal hafa lokið fullnaðarafgreiðslu ársreikninga hreppssjóðs eigi síðar en í júnílok ár hvert skv. 88. gr. sveitarstjórnarlaga, sbr. 82. og 83. gr. sömu laga.

Eintök af ársreikningum skulu hafa borist Hagstofu Íslands og félagsmálaráðuneyti fyrir 31. júlí ár hvert.

#### 8. gr.

Skoðunarmenn skulu árita ársreikninginn og greina frá niðurstöðu endurskoðunar sinnar og láta í ljós álit á ársreikningnum.

Sveitarstjórn skal einnig ráða löggiltan endurskoðanda til ráðuneytis og aðstoðar við gerð ársreiknings og fjármálastjórn að öðru leyti.

### III. KAFLI

#### Um framkvæmdastjórn og starfslíð hreppsins.

#### 9. gr.

Hreppsnefnd getur ráðið sveitarstjóra er hefur með höndum daglega stjórn sveitarfélagsins, annast framkvæmd ákvarðana sveitarstjórnar og sér um og stjórnar daglegum rekstri skrifstofu hreppsins.

Ráðningartími sveitarstjóra skal að jafnaði vera hinn sami og kjörtími sveitarstjórnar. Starfskjör sveitarstjóra skal ákveða í ráðningarsamningi.

#### 10. gr.

Sveitarstjóri fer með prókúruumboð sveitarsjóðs og er æðsti yfirmaður annars starfslíðs sveitarfélagsins.

Jafnframt skal sveitarstjóri hafa á hendi eftirtalin verkefni:

- a. Hann undirbýr fundi sveitarstjórnar í samráði við oddvita.
- b. Hann undirritar skjöl varðandi kaup og sölu fasteigna sveitarfélagsins, lántökur og ábyrgðir, svo og önnur skjöl sem fela í sér skuldbindingar eða ráðstafanir sem samþykki sveitarstjórnar þarf til.
- c. Hann sér um og annast ráðningu á öðru starfslíði sveitarfélagsins í samræmi við stefnu-mörkun sveitarstjórnar um verkefni sveitarfélagsins.
- d. Hann gerir tillögur til sveitarstjórnar um þau málefni sem koma upp í hans starfi og þarfnast umfjöllunar og ákvörðunar sveitarstjórnar.
- e. Hann er ábyrgðarmaður gjaldheimtu og reikningshalds sveitarsjóðs.

### IV. KAFLI

#### Fundarsköp hreppsnefndar.

#### 11. gr.

Hreppsnefnd heldur reglulega fundi einu sinni í mánuði og skal hreppsnefnd í upphafi kjörtímabils ákveða fundartíma nánar.

Heimilt skal þó að fella niður reglulega fundi allt að þrisvar á ári.

Ákveði hreppsnefnd að fella niður reglulega fundi skal hún tilnefna tvo menn úr hópi hreppsnefndarmanna sem séu sveitarstjóra til ráðuneytis um afgreiðslu mála á þeim tíma.

Hreppsnefndarmanni er skylt að sækja hreppsnefndarfundi nema lögmat forföll hamli

svo sem önnur brýnni skyldustörf eða veikindi. Sé hreppsnefndarmaður forfallaður um stundarsakir skal hann tilkynna eða láta tilkynna forföllin til oddvita (sveitarstjóra) sem boðar þá varamann á fund skv. 2. mgr. 32. gr. sveitarstjórnarlaga. Hreppsnefndarmanni sem forfallast um stundarsakir er heimilt að ákveða hver varamanna hans skuli taka sæti á hreppsnefndarfundi ella tekur varamaður sæti samkvæmt ákvæðum 1. og 2. mgr. 35. gr. sveitarstjórnarlaga.

Sveitarstjóri skal sitja fundi hreppsnefndar með málfrelsi og tillögurétt, en ekki atkvæðisrétt nema hann sé kjörinn hreppsnefndarmaður.

Hreppsnefnd getur heimilað að maður utan hreppsnefndar kveðji sér hljóðs á hreppsnefndarfundi.

Hreppsþúum skal kunngert með auglýsingu hvar og hvenær hreppsnefndarfundir eru haldnir.

#### 12. gr.

Sveitarstjóri í samráði við oddvita semur dagskrá hreppsnefndarfunda.

Á dagskrá hreppsnefndarfunda skal taka:

- a. Lögákveðnar kosningar, svo sem kosningar oddvita hreppsnefndar, kosningar nefnda, skoðunarmanna og ráðningu sveitarstjóra.
- b. Fundargerðir nefnda að svo miklu leyti sem hreppsnefnd þarf að samþykkja ályktanir sem í þeim felast.
- c. Önnur mál sem falla undir verksvið hreppsnefndar.

Hreppsnefndarmaður sem óskar að fá mál tekið á dagskrá hreppsnefndarfundar skal tilkynna það sveitarstjóra eða oddvita með skriflegri tillögu eða fyrirspurn nægjanlega tímanlega til að boða megi málið með dagskrá.

Dagskrá hreppsnefndarfunda skulu fylgja afrit fundargerða, tillagna og annarra gagna sem sveitarstjóri eða oddviti telja nauðsynleg til skýringar á dagskrármálum.

#### 13. gr.

Reglulegir hreppsnefndarfundir skulu boðaðir með tveggja sólarhringa fyrirvara og skal dagskrá að jafnaði fylgja fundarboði. Heimilt skal þó að boða hreppsnefndarfund símleiðis enda sé þá greint frá meginatriðum dagskrár fundarins.

Aukafundi í hreppsnefnd má boða símleiðis á sama hátt með sólarhrings fyrirvara.

Hreppsnefndarfundur er lögmætur ef meira en helmingur hreppsnefndarmanna er á fundi.

Hreppsnefnd getur enga bindandi ályktun gert nema fundur sé lögmætur.

Sveitarstjóri skal að jafnaði rita fundargerð hreppsnefndarfunda. Oddviti getur þó tilnefnt annan fundarritara ef þörf krefur.

#### 14. gr.

Hreppsnefndarfundir skulu haldnir í heyranda hljóði og almenningi heimilaður aðgangur að þeim eftir því sem húsrúm leyfir.

Hreppsnefnd getur ákveðið að einstök mál verði rædd fyrir luktum dyrum og einnig getur hreppsnefnd ákveðið að hreppsnefndarfundur sem eingöngu fjallar um viðkvæm einkamál manna eða viðskiptamál skuli haldinn fyrir luktum dyrum.

Tillaga um að mál skuli rædd fyrir luktum dyrum skal afgreidd umræðulaust í hreppsnefnd.

Óheimilt er að skýra frá því sem fram kemur við umræður á lokuðum fundi í hreppsnefnd.

## 15. gr.

Oddviti hreppsnefndar stýrir fundum hennar. Hann setur fund, kannar lögmæti hans og stjórnar afgreiðslum mála, sér um að fundargerðir séu færðar og slítur fundi þegar dagskrá er tæmd.

Oddviti úrskurðar um skilning á fundarsköpum, en skjóta má úrskurði hans til úrlausnar hreppsnefndar sem fellir úrskurð sinn umræðulaust.

Oddviti sér um að allt fari skipulega og löglega fram á hreppsnefndarfundum og er hreppsnefndarmönnum skylt að lúta valdi hans að því er varðar fundarsköp og góða reglu.

Raski áheyrandi fundarfriði getur oddviti vísað honum úr fundarsal. Leyfi oddvita þarf til að taka myndir og hljóðrita umræður á hreppsnefndarfundum.

## 16. gr.

Mál skulu tekin til umræðu og afgreidd í hreppsnefnd í þeirri röð sem þau eru á dagskrá nema oddviti eða hreppsnefnd ákveði annað.

Heimilt er að taka til meðferðar á hreppsnefndarfundum mál sem ekki hefur verið á dagskrá ef 2/3 viðstaddra hreppsnefndarmanna samþykkja slík afbrigði.

## 17. gr.

Hreppsnefnd afgreiðir mál að jafnaði við eina umræðu. Þó skal hafa tvær umræður með a.m.k. einnar viku millibili um eftirtalin málefni:

- a. Fjárhagsáætlun hreppsins.
- b. Ársreikninga hreppsins og fyrirtækja hans.
- c. Samþykktir, reglugerðir og gjaldskrár, sem hljóta eiga staðfestingu ráðherra.
- d. Áætlanir fyrir hreppinn sem gilda eiga til lengri tíma, svo sem þriggja ára áætlanir og skipulagsáætlanir.
- e. Beiðni um fjárhagsaðstoð skv. 90. gr. sveitarstjórnarlaga.

## 18. gr.

Hreppsnefndarmanni er skylt að sækja hreppsnefndarfundum nema lögmæt forföll hamli svo sem önnur brynni skyldustörf eða veikindi. Sé hreppsnefndarmaður forfallaður um stundarsakir skal hann tilkynna eða láta tilkynna forföllin til oddvita (sveitarstjóra) sem boðar þá varamann á fund skv. 2. mgr. 32. gr. sveitarstjórnarlaga.

Hreppsnefndarmanni sem forfallast um stundarsakir er heimilt að ákveða hver varamanna hans skuli taka sæti á hreppsnefndarfundum ella tekur varamaður sæti samkvæmt ákvæðum 1. og 2. mgr. 35. gr. sveitarstjórnarlaga.

## 19. gr.

Hreppsnefndarmaður hefur málfrelsi, tillögurétt og atkvæðisrétt á fundum hreppsnefndar.

Hreppsnefndarmaður sem taka vill til máls skal óska heimildar oddvita.

Hreppsnefndarmanni ber að víkja sæti við umræður og afgreiðslu máls þegar það varðar hann sjálfan, skyldmenni eða nána venslamenn hans svo sérstaklega að almennt má ætla að viljaafstaða hans mótist að einhverju leyti af því. Hreppsnefnd sker umræðulaust úr hvort mál er svo vaxið.

Hreppsnefndarmaður sem hlut á að máli má taka þátt í atkvæðagreiðslu um hæfi sitt.

Hreppsnefndarmanni sem veit hæfi sitt orka tvímælis ber að skýra oddvita hreppsnefndar frá því.

Hreppsnefndarmaður sem vanhæfur er við úrlausn máls skal yfirgefa fundarsal hreppsnefndar við umræðu og afgreiðslu þess.

## 20. gr.

Hreppsnefndarmaður skal standa við sæti sitt eða ganga til ræðustóls þegar hann flytur mál sitt og beina máli sínu til oddvita.

Hreppsnefndarmaður má tala tvisvar við hverja umræðu máls. Heimilt er þó hreppsnefndarmanni að taka oftari til máls til að bera af sér ámæli eða til að gera stutta athugasemd við fundarsköp.

Sveitarstjóri eða flutningsmaður tillögu mega þó tala oftari en tvisvar við hverja umræðu máls.

Ekki má hreppsnefndarmaður lesa upp prentað mál við umræður í hreppsnefnd nema með leyfi oddvita.

## 21. gr.

Beri hreppsnefndarmaður aðra menn brigslum skal oddviti víta hann.

Oddviti getur lagt til við hreppsnefnd að hreppsnefndarmaður sem víttur hefur verið tvisvar á sama fundi verði sviptur málfrelsi á þeim fundi. Skal slík tillaga afgreidd umræðulaust.

Hljóðnist hreppsnefndarmaður ekki úrskurði oddvita eða hreppsnefndar eða ef óregla kemur upp á fundi skal oddviti gera fundarhlé, fresta fundi eða slíta fundi ef nauðsyn krefur.

## 22. gr.

Telji oddviti umræður dragast úr hófi fram getur hann lagt fram dagskrártillögu um að ræðutími hvers hreppsnefndarmanns verði takmarkaður, umræðum verði lokið á tilteknum tíma eða umræðum um mál verði lokið nú þegar. Hver hreppsnefndarmaður getur og borið fram slíka tillögu. Hreppsnefnd afgreiðir tillögur um takmörkun ræðutíma umræðulaust. Ekki má þó takmarka umræðu um mál svo að hún standi skemur en tvær klukkustundir ef einhver hreppsnefndarmaður kveður sér hljóðs.

Umræður um fjárhagsáætlun eru ekki háðar ákvæðum þessarar greinar.

## 23. gr.

Hreppsnefndarmaður getur borið fram breytingartillögu, viðaukatillögu, frávisunartilögu eða frestunartillögu við hvert það mál sem til umræðu er á fundi. Slíkar tillögur skulu vera skriflegar ef oddviti óskar. Oddviti ákveður í hvaða röð og með hvaða hætti slíkar tillögur eru teknar til afgreiðslu.

## 24. gr.

Mál er afgreitt í hreppsnefnd með því að samþykkja það eða fella það, vísa því frá hreppsnefnd eða vísa því til afgreiðslu nefndar, sveitarstjóra og/eða oddvita.

Máli sem hreppsnefnd ber að lögum að afgreiða verður þó eigi vísað til afgreiðslu annarra.

Þá er hreppsnefnd heimilt að fresta afgreiðslu máls, nema um sé að ræða mál sem að lögum ber að afgreiða fyrir tiltekinn tíma.

## 25. gr.

Atkvæðagreiðsla á hreppsnefndarfundum fer að jafnaði fram með handauppréttingu.

Oddviti getur ákveðið að mál verði afgreitt með nafnakalli. Einnig ber oddvita að láta fara fram nafnakall ef a.m.k. þriðjungur hreppsnefndarmanna óskar þess.

Við nafnakall skal oddviti greiða atkvæði síðastur. Við nafnakall svarar hreppsnefndarmaður, þegar oddviti les upp nafn hans, já eða nei, eftir því hvort hann er með máli eða móti eða tekur fram að hann greiði ekki atkvæði, en slík afstaða telst þó þátttaka í atkvæðagreiðslunni.

Heimilt er að afgreiða mál með skriflegri atkvæðagreiðslu ef hreppsnefndarmaður óskar og hreppsnefnd samþykkir.

Kosningar skulu ávallt vera skriflegar og leynilegar.

#### 26. gr.

Við atkvæðagreiðslu ræður einfaldur meirihluti atkvæða úrslitum máls nema öðruvísi sé ákveðið í lögum. Verði atkvæði jöfn með máli og móti fellur það.

Kosningar sem fram fara í hreppsnefnd skulu vera hlutfallskosningar skv. d'Hondts reglu sbr. 16. og 17. gr. sveitarstjórnarlaga.

#### 27. gr.

Hreppsnefnd getur ráðið sérstakan fundarritara utan hreppsnefndar til að annast ritun fundargerða í gerðabók hreppsnefndar. Í fundargerð skal getið hvar og hvenær fundur er haldinn og hverjir sitji fundinn. Skrá skal þau mál sem tekin eru fyrir, dagsetningu þeirra, aðila máls og meginefni og hvaða afgreiðslu þau fá.

Sé mál ekki afgreitt samhljóða skal greina í fundargerð hvernig atkvæði hafa skipst.

Mál sem tekin eru fyrir á lokuðum fundi skal skrá sem trúnaðarmál.

Hreppsnefndarmaður á rétt á að fá bókaða stutta athugasemd um afstöðu sína til máls sem til meðferðar er í hreppsnefnd.

Í lok fundar skal fundargerð lesin upp og skulu allir viðstaddir hreppsnefndarmenn undirrita hana.

Hreppsnefndarmaður sem gera vill athugasemd við eitthvert atriði í fundargerð getur undirritað fundargerðina með fyrirvara um það atriði.

Hreppsnefnd getur ákveðið að umræður á hreppsnefndarfundum skuli hljóðritaðar eða teknar upp með öðrum hætti. Verði það ákveðið skal hreppsnefnd setja um það nánari reglur.

### V. KAFLI

#### Um kjör í nefndir, ráð og stjórnir.

#### 28. gr.

Hreppsnefnd kys fulltrúa í nefndir samkvæmt ákvæðum laga, reglugerða og samþykktar þessarar. Slíkar kosningar skulu vera leynilegar, bundnar hlutfallskosningar ef einhver hreppsnefndarmanna óskar þess.

Forstöðumenn og stjórnendur fyrirtækja og stofnana hreppsins eru ekki kjörgengir í stjórnir þeirra stofnana sem þeir starfa hjá.

#### 29. gr.

Oddviti/sveitarstjóri boðar nefnd saman til fyrsta fundar. Á þeim fundi skal kjósa formann, varaformann og ritara nefndar, nema lög ákveði annað.

Formaður nefndar boðar eða lætur boða fundi í nefnd að jafnaði með a.m.k. eins sólarhrings fyrirvara.

Nefndarmanni er skylt að sækja fundi nema lögmæt forföll hamli. Þegar aðalmaður í nefnd forfallast um stundarsakir skal varamaður hans taka sæti í nefndinni.

Þegar aðalmaður í nefnd flyst burt úr hreppnum, fellur frá eða forfallast á annan hátt varanlega, tekur varamaður hans sæti nema hreppsnefnd ákveði að kjósa aðalmann að nýju.

#### 30. gr.

Nefndarfundur skal haldinn fyrir luktum dyrum. Nefnd getur kvatt á sinn fund einstaka starfsmenn hreppsins. Ennfremur getur nefnd boðið aðila að koma á sinn fund til viðræðna um tiltekin mál.

Formaður nefndar stýrir fundum. Ákvæði IV. og VI. kafla samþykktar þessarar gilda um meðferð mála í nefndum, ráðum og stjórnnum hreppsins, eftir því sem við á.

## 31. gr.

Um hlutverk og valdsvið nefnda og ráða á vegum hreppsins fer eftir því sem ákveðið er í lögum, reglugerðum eða samþykktum hreppsnefndar.

Hreppsnefnd getur falið nefnd fullnaðarafgreiðslu máls nema slíkt vald sé að lögum falið hreppsnefnd.

Nefndir og ráð hreppsins skulu halda gerðabækur. Í fundargerð skal skrá hvar og hvenær fundur er haldinn og hverjir sitji hann. Þá skal í fundargerð skrá einstök mál sem tekin eru fyrir á fundi, dagsetningu þeirra, nöfn aðila, meginefni og hvaða afgreiðslu þau hljóta.

Fundargerð skal lesin upp í lok fundar og viðstaddir nefndarmenn undirrita hana.

## 32. gr.

Fundargerðir nefnda og ráða hreppsins skulu að jafnaði teknar á dagskrá hreppsnefndar og skal það gert svo fljótt sem unnt er að afloknum nefndarfundum.

Ályktun nefndar eða ráðs sem hefur í för með sér útgjöld skal ætíð lögð fyrir hreppsnefnd til endanlegrar afgreiðslu.

## 33. gr.

Hreppsnefnd kýs í eftirtaldar nefndir, ráð og stjórnir sem fara með eftirtalin verkefni skv. 6. gr. sveitarstjórnarlaga nr. 8/1986:

A. **Til eins árs.** Á fundi í júní ár hvert:

1. Oddvita og varaoddvita.
2. *Skoðunarmenn*. Tveir aðalmenn og tveir til vara skv. 84. gr. laga nr. 8/1986.
3. *Undirkjörstjórn við alþingiskosningar*. Þrír aðalmenn og þrír til vara skv. 10. gr. laga nr. 80/1987 um kosningar til Alþingis.

B. **Til fjögurra ára.** A fyrsta eða öðrum fundi að afloknum kosningum:

1. *Kjörstjórn við sveitarstjórnarkosningar*. Þrír aðalmenn og þrír til vara skv. 23. gr. sveitarstjórnarlaga nr. 8/1986.
2. *Félagsmálaráð*. Þrír aðalmenn og þrír til vara.

Verkefni ráðsins eru:

Félagsmál, framfærslumál, aðstoð við aldraða og fatlaða, barnaverndarmál, varnir gegn notkun vímuefna, rekstur félagsheimila, rekstur sundlaugar og útivistarsvæða, rekstur heimilishjálpar.

3. *Byggingar- og atvinnumálanefnd*. Þrír aðalmenn og þrír til vara.

Verkefni nefndarinnar eru:

Atvinnumál, atvinnuleysisskráning, húsnæðismál, verkamannabústaðir, leiguíbúðir, landbúnaðarmál, forðagæsla, eyðing refa og minka, meindýraeyðing, fjallskilamál, skipulags- og byggingarmál, bygging og viðhald mannvirkja, hafnarmál.

4. *Mennta- og menningarmálanefnd*. Þrír aðalmenn og þrír til vara.

Verkefni nefndarinnar eru:

Menntamál, rekstur grunnskóla, rekstur tónlistarskóla, fullorðinsfræðsla, rekstur bóka-safna, rekstur leikskóla, íþróttir og útivera.

5. *Almannavarna- og öryggismálanefnd*. Tveir aðalmenn og tveir til vara. Sveitarstjóri/oddviti er sjálfkjörinn.

Verkefni nefndarinnar eru:

Almannavarnir og öryggismál, eldvarnir, slökkvilið.



6. *Heilbrigðisnefnd*. Þrír aðalmenn og þrír til vara.  
Verkefni nefndarinnar eru:  
Umhverfismál, hreinlætismál, sorphirða og sorpeyðing, náttúruvernd, heilbrigðiseftirlit, fegrunarmál.
7. *Stjórn heilsugæslustöðvar og Barmahlíðar*. Þrír aðalmenn og þrír til vara. Kjörnir úr hópi kjörinna hreppsnefndarmanna. Oddviti er sjálfkjörinn formaður.  
Verkefni nefndarinnar eru:  
Heilsugæsla, rekstur heilsugæslustöðvar, rekstur Barmahlíðar, almenn heilsuvernd.

## VI. KAFLI

### Um réttindi og skyldur hreppsnefndarmanna.

#### 34. gr.

Hreppsnefndarmanni ber að gegna störfum sínum í hreppsnefnd af alúð og samvisku-semi og gæta hagsmuna hreppsins, en í störfum sínum er hreppsnefndarmaður einungis bundinn af lögum og sannfæringu sinni.

Hreppsnefndarmaður skal gæta þagnarskyldu um það sem hann fær vitneskju um í starfi sínu og leynt á að fara vegna einka- eða almannahagsmuna samkvæmt lögum, eðli máls eða sérstakri ákvörðun hreppsnefndar.

Nú telur hreppsnefndarmaður sig ekki geta gegnt skyldum sínum í hreppsnefnd án óhæfilegs álags og getur hreppsnefnd þá létt af honum störfum eða veitt honum lausn að eigin ósk um tiltekinn tíma eða til loka kjörtímabils. Varamaður tekur þá sæti hans skv. 18. gr. samþykktar þessarar.

#### 35. gr.

Hreppsnefndarmaður á aðgang að bókum og skjölum hreppsins og einnig óhindraðan aðgang að stofnunum hans á venjulegum afgreiðslutíma til upplýsingaöflunar vegna starfa sinna.

Hreppsnefndarmaður skal fá þóknun fyrir störf sín í hreppsnefnd.

Hreppsnefndarmaður sem þarf að fara um langan veg milli heimilis og fundarstaðar skal auk þess fá greiddan ferðakostnað.

Haga skal fundum hreppsnefndar þannig að hreppsnefndarmaður eigi möguleika á að taka sér orlof árlega, sbr. 11. gr. samþykktar þessarar.

#### 36. gr.

Ákvæði þessa kafla um réttindi og skyldur hreppsnefndarmanna svo og hliðstæð ákvæði í fundarsköpum hreppsnefndar gilda einnig um varamenn sem sitja hreppsnefndarfundi.

Samþykkt þessi, sem hreppsnefnd Reykhólahrepps hefur sett samkvæmt ákvæðum 3. mgr. 7. gr. og 49. gr. sveitarstjórnarlaga nr. 8/1986, staðfestist hér með til að öðlast gildi að loknum sveitarstjórnarkosningum í maí 1998. Þó skal 1. gr. samþykktarinnar taka gildi nú þegar þannig að í sveitarstjórnarkosningum í maí 1998 verði kjörnir 5 aðalmenn í hreppsnefnd Reykhólahrepps. Við gildistöku samþykktar þessarar fellur úr gildi samþykkt um stjórn og fundarsköp Reykhólahrepps nr. 549/1987.

*Félagsmálaráðuneytinu, 18. febrúar 1998.*

F. h. r.

**Húnbogi Þorsteinsson**

---

*Sesselja Árnadóttir.*

# REGLUGERÐ

## um réttaraðstoðarváttryggingar.

### 1. gr.

Með réttaraðstoðarváttryggingu tekur váttryggingafélag að sér gegn greiðslu iðgjalds að bera kostnað við málarekstur og að veita aðra þjónustu sem fellur innan gildissviðs váttryggingarinnar. Í því felst einkum að stuðla að því að váttryggður fái bætur fyrir bótaskyld tjón með uppgjöri utan dómstóla, í einkamáli eða sakamáli, eða verja hinn váttryggða og koma fram fyrir hans hönd í málarekstri í einkamáli, sakamáli eða öðrum málarekstri eða vegna kröfu sem sett er fram gagnvart honum og fellur innan gildissviðs váttryggingarinnar.

### 2. gr.

Reglugerð þessi hefur að markmiði að koma í veg fyrir hagsmunaárekstur váttryggðs og váttryggingafélags vegna réttaraðstoðarváttryggingar, einkum þegar váttryggingafélag váttryggir aðila deilumáls sem jafnframt eru váttryggðir hjá sama váttryggingafélagi.

Reglugerðin á ekki við um eftirfarandi:

- 1) Réttaraðstoðarváttryggingu, sem varðar ágreining eða áhættu vegna notkunar fars sem ætlað er til siglinga á sjó.
- 2) Starfsemi váttryggingafélags sem felst í því að veitt er ábyrgðartrygging í því skyni að verja hinn váttryggða eða koma fram fyrir hans hönd við hvers konar málsrannsókn eða málarekstur þegar váttryggjandinn hefði jafnframt eigin hagsmuna að gæta samkvæmt slíkri váttryggingu.
- 3) Í því tilviki að réttaraðstoðin sé veitt í öðru aðildarríki Evrópska efnahagssvæðisins en því sem hinn váttryggði hefur fast aðsetur og réttaraðstoðin er hluti af samningi er aðeins tekur til aðstoðar sem veitt er fólki er lendir í erfiðleikum á ferðalagi, fjarri heimili eða föstu aðsetri. Í slíkum tilvikum skal koma skýrt fram í váttryggingasamningnum að váttryggingin sé takmörkuð við þessar aðstæður.

### 3. gr.

Sérstakir váttryggingaskilmálar skulu gilda um réttaraðstoðarváttryggingu. Þeir skulu aðgreindir frá váttryggingaskilmálum annarra váttryggingagreina eða hafðir í sérstökum kafla þegar um samsetta váttryggingu er að ræða.

### 4. gr.

Váttryggingafélag skal taka upp að minnsta kosti einn af eftirfarandi möguleikum sem valkost:

- 1) Váttryggingafélag skal sjá til þess að starfsmenn þess sem hafa með höndum uppgjör krafna vegna réttaraðstoðar eða lögfræðilega ráðgjöf sem því tengist hafi ekki samtímis með höndum hliðstæða starfsemi á vegum þess vegna annars greinaflokks váttrygginga sem það hefur með höndum. Hið sama á við ef viðkomandi er starfsmaður annars félags sem er í fjármálalegum, viðskiptalegum eða rekstrarlegum tengslum við fyrrnefnda váttryggingafélagið.
- 2) Váttryggingafélag skal fela sjálfstæðum aðila í hendur uppgjör tjónakrafna vegna réttaraðstoðarváttrygginga. Heiti þess aðila skal koma fram í váttryggingasamningi. Hlutleysis skal gætt við val á aðila í þessu efni til samræmis við markmið þessarar reglugerðar.
- 3) Í váttryggingasamningi skal váttryggingafélag áskilja váttryggðum þann rétt að fela lögmanni að hans eigin vali að gæta hagsmuna hans gagnvart því eða, að því marki sem lög heimila, annan til þess hæfan einstakling.

Litið er svo á að hagsmunir þeirra sem njóta eiga verndar samkvæmt réttaraðstoðarváttryggingu séu jafnvel tryggðir hvaða leið sem valin er samkvæmt 1. - 3. tl. 1. mgr.

## 5. gr.

Í váttryggingasamningi um réttaraðstoð skal skýrt kveðið á um eftirfarandi:

- a) Að þegar leitað er aðstoðar lögmanns eða annars sem hæfur telst samkvæmt lögum að verja váttryggðan, koma fram fyrir hans hönd eða að gæta hagsmuna við málsrannsókn eða málarekstur, skuli váttryggðum frjálst að velja sér lögmann eða þann mann annan sem telst hæfur.
- b) Hafi váttryggjandi valið úrræði skv. valkostum 1 eða 2 í 1. mgr. 4. gr. er váttryggðum frjálst að velja sér lögmann eða ef hann óskar annan hæfan mann til þess að gæta hagsmuna sinna hvenær sem hagsmunaárekstrar koma upp.

## 6. gr.

Váttryggingafélag skal sjá til þess að váttryggður samkvæmt réttaraðstoðarváttryggingu fái fullnægjandi upplýsingar um réttarstöðu sína vegna ágreinings sem upp hefur komið og rekja má til váttryggingasamnings hjá félaginu. Hinn váttryggði skal upplýstur um hvaða aðilar hafi með höndum þjónustu vegna kvörtunar- eða ágreiningsmála vegna váttryggingasamninga við váttryggingafélög án þess að skerða rétt hlutaðeigandi til þess að skjóta málum til dómstóla.

Ef upp kemur hagsmunaárekstur eða ágreiningur um lausn deilumáls skal váttryggingafélag eða þegar við á sá aðili sem sér um tjónsuppgjör skýra váttryggðum frá því sem kveðið er á um í 4. - 5. gr.

## 7. gr.

Reglugerð þessi er sett samkvæmt heimild í 6. mgr. 22. gr. og 98. gr. laga um váttryggingastarfsemi nr. 60/1994, með síðari breytingum. Reglugerðin byggir á ákvæðum tilskipunar um skaðatryggingar nr. 73/239/ESB með síðari breytingum, þ. á m. tilskipun um réttaraðstoðarváttryggingar nr. 87/344/ESB. Reglugerðin öðlast þegar gildi.

*Viðskiptaráðuneytinu, 9. febrúar 1998.*

**Finnur Ingólfsson.**

*Halldór J. Kristjánsson.*

## SAMÞYKKT

**um breytingu á samþykkt um stjórn Kópavogsbæjar og fundarsköp  
bæjarstjórnar nr. 262/1990, með síðari breytingum.**

## 1. gr.

1. másl. 50. gr. samþykktarinnar orðast svo: Bæjarráð skal að jafnaði halda fund einu sinni í viku á hverjum fimmtudegi kl. 12.15.

Samþykkt þessi sem gerð er af bæjarstjórn Kópavogsbæjar samkvæmt ákvæðum 3. mgr. 7. gr. og 49. gr. sveitarstjórnarlaga nr. 8/1986 staðfestist hér með til að öðlast þegar gildi.

*Félagsmálaráðuneytinu, 9. febrúar 1998.*

F. h. r.

**Húnbogi Þorsteinsson.**

*Sesselja Árnadóttir.*

# REGLUGERÐ

## um málflutningsréttindi erlendra lögmanna o.fl.

### I. Veiting málflutningsréttinda.

#### 1. gr.

Dómsmálaráðherra getur veitt ríkisborgara í ríki sem er aðili að Evrópska efnahags-  
svæðinu (EES-ríki) og hefur málflutningsréttindi í einhverju þeirra ríkja, öðru en Íslandi,  
leyfi til málflutnings fyrir héraðsdómi hér á landi, án þess að uppfyllt séu skilyrði 6. tl. 1.  
mgr. 14. gr. laga um málflytjendur, enda standist hann prófraun sem sýni að hann hafi næga  
þekkingu á íslenskum lögum og vald á íslenskri tungu.

Með málflutningsréttindum er átt við starfsheiti þau sem tilgreind eru í reglugerð um rétt  
lögmanna frá öðru EES-ríki til að veita tímabundna þjónustu á Íslandi, nr. 625 6. desember  
1995.

#### 2. gr.

Umsókn um leyfi til málflutnings fyrir héraðsdómi skal senda dómsmálaráðherra. Með  
umsókn skal fylgja:

1. Staðfesting á ríkisfangi.
2. Frumrit eða staðfest afrit af gögnum um starfsréttindi umsækjanda í heimalandi hans  
og staðfesting á að þau séu gild á þeim tíma sem umsókn er lögð fram.

Telji dómsmálaráðherra umsækjanda uppfylla skilyrði til að þreyta prófraun gefur hann  
út staðfestingu þess efnis.

#### 3. gr.

Prófnefnd, sem dómsmálaráðherra skipar til 4 ára í senn, annast próf lögmanna frá EES-  
ríki, sem óska leyfis til málflutnings hér á landi, og hafa fengið staðfestingu dómsmála-  
ráðherra um að þeir uppfylli skilyrði til að þreyta prófraun. Í nefndinni eiga sæti þrír menn,  
einn skipaður eftir tilnefningu Lögmannafélags Íslands, annar samkvæmt tilnefningu laga-  
deildar Háskóla Íslands, og þriðji skipaður án tilnefningar. Skipa skal jafnmarga varamenn á  
sama hátt. Ráðherra skipar nefndinni formann og varaformann.

Prófnefnd metur hvort prófraun skuli bæði vera skrifleg og munnleg. Skal prófraunin ná  
til þeirra verkefna og þeirra greina bóknáms sem helst varða lögmannsstörf hér á landi, svo  
og til siðareglna lögmanna. Ávallt skal prófað í íslensku réttarfari. Próf skulu fara fram á  
íslensku.

Prófnefnd er heimilt að skipuleggja námskeið til undirbúnings prófraun. Henni er  
heimilt að fela lagadeild Háskóla Íslands og Lögmannafélagi Íslands að annast einstaka þætti  
námskeiðs og prófraunar.

Dómsmálaráðherra ákveður gjald sem umsækjendur greiða fyrir námskeið og prófraun.  
Skal fjárhæð þess taka mið af kostnaði við námskeið og aðra framkvæmd prófraunar.

Prófnefnd tilkynnir dómsmálaráðherra um niðurstöðu prófraunar.

#### 4. gr.

Óski lögmaður, sem hefur málflutningsréttindi í ríki utan Evrópska efnahagsvæðisins,  
eftir leyfi til málflutnings fyrir héraðsdómi hér á landi á grundvelli málflutningsréttinda  
sinna, metur dómsmálaráðherra umsókn hans á grundvelli framlagðra gagna.

Leyfisveiting skal háð því skilyrði að ríki, sem veitt hefur umsækjanda málflytningsréttindi, veiti íslenskum málflytjendum sambærileg réttindi með samsvarandi hætti.

Um umsókn hans gilda að öðru leyti ákvæði þessa kafla eftir því sem við á.

## II. Heimild til að starfa sem fulltrúi lögmanns.

### 5. gr.

Ríkisborgari frá EES-ríki, sem óskar eftir að starfa sem fulltrúi héraðsdóms- eða hæstaréttarlögmanns hér á landi, skv. 3. gr. laga um málflytjendur, og sem lokið hefur prófi í lögfræði við háskóla í öðru EES-ríki en Íslandi, getur sótt um til dómsmálaráðherra að fá viðurkennt að hið erlenda próf sé sambærilegt embættisprófi í lögum við Háskóla Íslands og um staðfestingu á að hann hafi næga þekkingu á íslenskum lögum.

Með umsókn skal fylgja:

1. Staðfesting á ríkisfangi.
2. Frumrit eða staðfest afrit af prófskírteini umsækjanda í lögum við erlendan háskóla.

Telji dómsmálaráðherra umsókn fullnægjandi leggur hann fyrir prófnefnd, skv. 3. gr., að meta hvort umsækjandi hafi næga þekkingu á íslenskum lögum og vald á íslenskri tungu. Skal prófnefnd við mat sitt hafa hliðsjón af tilskipun 89/48 EBE um almennt kerfi til viðurkenningar á prófskírteinum sem veitt eru að lokinni sérfræðimenntun og starfsþjálfun á æðra skólastigi sem staðið hefur að minnsta kosti í þrjú ár og samningi frá 24. október 1990 milli Íslands, Danmerkur, Finnlands, Noregs og Svíþjóðar um norrænan vinnumarkað fólks með minnst þriggja ára æðri menntun sem veitir starfsréttindi.

Að fenginni umsögn prófnefndar metur ráðherra hvort skilyrði séu fyrir hendi til að gefa út vottorð skv. 2. mgr. 3. gr. laga um málflytjendur.

### 6. gr.

Óski lögfræðingur, sem lokið hefur lagaprófi utan Evrópska efnahagssvæðisins eftir að starfa sem fulltrúi lögmanns hér á landi, metur dómsmálaráðherra umsókn hans á grundvelli framlagðra gagna.

Um umsókn hans gilda að öðru leyti ákvæði þessa kafla eftir því sem við á.

## III. Gildistaka.

### 7. gr.

Reglugerð þessi sem sett er samkvæmt heimild í 3. og 14. gr. laga um málflytjendur, nr. 61/1942, sbr. lög nr. 133/1993, og 4. gr. laga um viðurkenningu á menntun og prófskírteinum nr. 83/1993, svo og með hliðsjón af 1. tölul. VII. viðauka við EES samninginn (tilskipun 89/48/EBE), öðlast þegar gildi.

EBE gerðin, sem vísað er til, er birt í sérritinu EES gerðir S34, sbr. auglýsingu nr. 31/1993 í C-deild Stjórnartíðinda.

*Dóms- og kirkjumálaráðuneytinu, 16. febrúar 1998.*

**Þorsteinn Pálsson.**

---

*Jón Thors.*

## REGLUGERÐ

### um breytingu á reglugerð um gerð og búnað ökutækja, nr. 411 11. nóvember 1993.

#### 1. gr.

4. gr. breytist þannig:

2. másl. í lið 04.10 (3), sbr. reglugerð nr. 70/1998, orðist svo: „Hætta! Notið ekki barnabílstól í sæti ef uppblásanlegur öryggisþúði er framan við það.“

#### 2. gr.

7. gr. breytist þannig:

- a. Liður 07.00 (1), 1. másl., sbr. reglugerð nr. 70/1998, orðist svo:  
Óheimilt er að nota önnur ljósker, perur eða glitaugu á ökutæki en þau sem boðin eru eða heimiluð í reglugerð þessari eða öðrum reglum sem ráðuneytið setur.
- b. Liður 07.10 (2), 5. þankastrík, sbr. reglugerð nr. 70/1998, orðist svo:  
- hliðarljósker; á bifreið sem er 6,0 m eða styttri.
- c. Liður 07.50 (1), 3. þankastrík, sbr. reglugerð nr. 70/1998, orðist svo:  
- hættuljósker.
- d. Við lið 07.50 (1) bætist nýtt (8.) þankastrík sem orðist svo:  
- hliðarljósker; á eftirvagn sem er lengri en 6,0 m.
- e. Liður 07.50 (2), 5. þankastrík, sbr. reglugerð nr. 70/1998, orðist svo:  
- hliðarljósker; á eftirvagn sem er 6,0 m eða styttri.
- f. 2. málsgrein liðar 07.50 (9), sbr. reglugerðir nr. 242/1994 og 70/1998, orðist svo:  
Ákvæði liða 07.50 (1), 7. þankastrík, og 07.50 (1), 8. þankastrík, gilda um eftirvagn sem skráður er eftir 1. janúar 1999.

#### 3. gr.

24. gr. breytist þannig:

Liður 24.10, sbr. reglugerðir nr. 242/1994, 401/1994 og 70/1998, orðist svo:

#### 24.10 Bifreið

- (1) Öryggisbelti og tengdur búnaður skal vera viðurkenndur skv. EBE tilskipun nr. 77/541 með áorðnum breytingum, síðast með tilskipun 96/36, ECE reg. nr. 16.04 eða FMVSS staðli nr. 209. Einnig skal beltíð vera e-, E- eða DOT-merkt og merkt framleiðanda.
- (2) Öryggisbelti skal vera tryggilega fest við styrkta hluta bifreiðar. Festur fyrir öryggisbelti teljast vera fullnægjandi ef ákvæði EBE tilskipunar nr. 76/115 með áorðnum breytingum, síðast með tilskipun nr. 96/38, eða sambærileg ákvæði eru uppfyllt.
- (3) Barnabílstóll skal vera viðurkenndur og E-merktur skv. ECE reg. nr. 44.03 eða viðurkenndur skv. viðeigandi FMVSS eða CMVSS stöðlum.
- (4) Í bifreið skal vera viðvörðunarþríhyrningur.
- (5) **Gildistaka:** Ákvæði liðar 24.10 (3) gilda um barnabílstóla sem teknir eru í notkun eftir 1. september 1998.

#### 4. gr.

25. gr. breytist þannig:

b-liður, sbr. reglugerð nr. 70/1998, orðist svo:

önnur ljósker, perur eða glitaugu á ökutæki en þau sem boðin eru eða heimiluð í 7. gr.

5. gr.

Reglugerð þessi sem sett er samkvæmt 60. gr. umferðarlaga, nr. 50 30. mars 1987, öðlast þegar gildi.

*Dóms- og kirkjumálaráðuneytinu, 16. febrúar 1998.*

**Þorsteinn Pálsson.**

*Stefán Eiríksson.*

## AUGLÝSING

### um deiliskipulag athafnasvæðis við Svartsengi, Grindavíkurbæ.

Bæjarstjórn Grindavíkur hefur samþykkt deiliskipulag athafnasvæðis við Svartsengi, Grindavíkurbæ.

Deiliskipulagið hefur fengið meðferð skv. skipulagslögum nr. 19/1964 með síðari breytingum og skipulagsreglugerð nr. 318/1985 með síðari breytingum. Deiliskipulagið hefur verið yfirfarið af Skipulagsstofnun skv. lögum nr. 73/1997.

Deiliskipulagið öðlast þegar gildi.

*Bæjarstjórinn í Grindavík, 12. febrúar 1998.*

F. h. bæjarstjóra, Jóns Gunnars Stefánssonar,

**Jón Sigurðsson.**

## AUGLÝSING

### um deiliskipulag Vogahverfis á Akranesi.

Á fundi bæjarstjórnar Akraness þann 13. janúar 1998 var samþykkt deiliskipulag Vogahverfis á Akranesi eftir að það hafði verið auglýst samkvæmt skipulagslögum nr. 19/1964 með síðari breytingum og skipulagsreglugerð nr. 318/1995 með síðari breytingum. Engar athugasemdir bárust.

Vogahverfi er staðsett norðan Þjóðvegur nr. 509 og austan við Miðvogslæk. Á svæðinu er fyrirhugað að reist verði íbúðabyggð í tengslum við heimilisbúskap, smáíðnað, listiðnað, skógrækt eða garðrækt.

Deiliskipulag þetta tekur þegar gildi.

*Bygginga- og skipulagsfulltrúinn á Akranesi, 10. febrúar 1998.*

**Skúli Lýðsson.**

# REGLUGERÐ

## fyrir talnagetraunir Íslenskrar getspár.

### 1. Leyfishafi.

- 1.1 Íslensk getspá er félag í eigu Íþróttasambands Íslands (ÍSí), Ungmennafélags Íslands (UMFÍ) og Öryrkjabandalags Íslands (ÖBÍ), sem stofnað er til að starfrækja talnagetraunir og/eða bókstafagetraunir í þeim tilgangi að afla fjár til eflingar íþróttum á vegum áhugamanna um íþróttir í landinu í félögum innan ÍSí og UMFÍ og til að greiða stofnkostnað við íbúðarhúsnæði fyrir öryrkja á vegum ÖBÍ eða til að standa undir annarri starfsemi þess í þágu öryrkja. Heimili félagsins, aðalskrifstofa og varnarþing er í Reykjavík.

### 2. Tegundir talnagetrauna.

- 2.1 Félagið starfrækir talnagetraunir (lottó) undir heitunum Lottó 5/38, Jóker og Víkingalottó (Lottó 6/48), en hina síðastnefndu talnagetraun starfrækir það í samvinnu við eftirgreind talnagetraunafyrirtæki: AB Svenska Spel, Svíþjóð, Norsk Tipping A/S, Noregi, OY Veikkaus ab, Finnlandi, og Dansk Tipstjeneste AS, Danmörku. Um getraunastarfsemina gilda eftirfarandi reglur:

### 3. Leikspjöld, útfylling þeirra og greiðsla.

- 3.1 Íslensk getspá gefur út og dreifir leikspjöldum til þátttöku í talnagetraununum. Á hverju leikspjaldi Lottó 5/38 eru 10 leikir (raðir), sem merktir eru bókstöfunum A, B, C, D, E, F, G, H, I og J og er hver leikur með tölunum 1-38. Getur hver þátttakandi tekið þátt í einum til tíu leikjum á hverju leikspjaldi. Á leikspjöldum fyrir Lottó 5/38 er sérstakur reitur sem þátttakendur merkja í ef þeir vilja taka þátt í Jóker en þátttaka í Jóker er bundin þátttöku í Lottó 5/38. Þátttakendur geta valið 5 tölur úr tölunum 0-9 til að mynda Jókertölur sínar.

Á hverju leikspjaldi Víkingalottós eru 10 leikir (raðir), sem merktir eru bókstöfunum A, B, C, D, E, F, G, H, I og J og er hver leikur með tölunum 1-48. Getur hver þátttakandi tekið þátt í einum til 10 leikjum á hverju leikspjaldi.

Á sölustöðum skulu vera leiðbeiningar um þátttöku í viðkomandi talnagetraun. Þar skal og vera hvatning til þátttakenda að rita nafn sitt á þátttökukvittun í öryggisskyni.

- 3.2 Leikir í talnagetraununum fara að jafnaði fram einu sinni í viku samkvæmt nánari ákvörðun stjórnar Íslenskrar getspár.
- 3.3 Leikirnir felast í því að þátttakandi strikar lóðrétt með blýanti eða dökkum penna (ekki rauðum lit) í reiti fimm mismunandi talna í Lottó 5/38 en í reiti sex mismunandi talna í Víkingalottói, sem hann velur af þeim tölum sem tilgreindar eru í hverri röð og skal byrjað á röð A. Geri þátttakandi villu skal hann ógilda þá röð með því að strika lóðrétt yfir þar til gerðan ógildingarreit viðkomandi raðar, og gildir þá ekki sú röð. Þátttakandi í Jóker ritar þær fimm tölur sem hann velur úr tölunum 0-9 í þar til gerða reiti á leikspjaldinu.
- 3.4 Að loknu vali á tölum samkvæmt lið 3.3 er leikspjaldið afhent söluaðila sem rennir því í sölukassa sem tengdur er tölvukerfi Íslenskrar getspár og skráir sjálfvirkt valdar Lottótölur. Jókertölur sem valdar eru á leikspjaldinu skráir söluaðili þó inn í tölvukerfið. Þátttakandi getur einnig tilkynnt þátttöku sína með því að skýra söluaðila munnlega frá vali sínu á tölum og þá sér söluaðili um skráningu þeirra talna í tölvukerfi Íslenskrar getspár. Þá getur þátttakandi óskað eftir að tölur hans verði valdar af handahófi í sölukassa.



- 3.5 Söluaðili skal síðan afhenda þátttakanda þátttökukvittun ásamt viðkomandi leikspjaldi gegn greiðslu. Á kvittun skal koma fram bókstafur þeirrar eða þeirra raða sem þátttaka er bundin við og þær tölur, er þátttakandi hefur valið í hverri röð svo og jökertölur ef þær eru valdar. Þá skal koma fram heildartala þeirrar fjárhæðar, sem greidd hefur verið, dagsetning útdráttar eða gildistími, ef tekið er þátt í fleiri en einni leikviklu, og öryggisnúmer, sem auðkennir viðkomandi afgreiðslu.
- Þátttakandi skal ganga úr skugga um að samræmi sé milli kvittunar og merkja á leikspjaldi, eða að hún sé í samræmi við munnleg fyrirmæli hans, hafi hann gefið tölur sínar upp munnlega. Þá ber þátttakanda að ganga úr skugga um að þátttökukvittun greini útdráttardag(a) eða gildistíma sem þátttaka er bundin við.
- Stjórn Íslenskrar getspár er heimilt að ákveða að þátttakanda, sem keypt hefur þátttökukvittun sem á eru 10 raðir eða fleiri, sé látin í té án greiðslu, sem kaupauki, þátttökukvittun sem á er 1-ein-röð.
- 3.6 Leikspjald fyrir Lottó 5/38, Jóker og Víkingalottó gildir aldrei sem kvittun, en þátttakandi getur notað það aftur eða látið það gilda í 2, 5 eða 10 leikvikur, að eigin vali, ef hann óskar eftir óbreyttu talnavali, með því að strika lóðrétt yfir viðkomandi reit á leikspjaldi um fjölda vikna.
- 3.7 Þátttaka í talnagetraunum fer fram í samræmi við það er þátttökukvittun greinir. Telji þátttakandi að þátttökukvittun sé ekki í samræmi við leikspjald eða þær munnlegu upplýsingar, er hann gaf, skal hann bera fram kvörtun sína þegar í stað. Að öðrum kosti verður litið svo á að hann hafi með móttöku þátttökukvittunar samþykkt þátttöku í samræmi við þær tölur, er kvittunin greinir. Þátttakandi ber einn ábyrgð á þátttökukvittun sinni og á enga kröfu til vinnings nema gegn framvísun hennar. Íslensk getspá ber ekki ábyrgð á villu í prentun kvittunar og ábyrgð félagsins á rangri kvittun er takmörkuð við ógildingarverðmæti hennar samkvæmt lið 3.8. Félagið ber ekki ábyrgð á stolnum eða glötuðum kvittunum.
- 3.8 Þátttökukvittun má ógilda með því að skila henni aftur til söluáðila, enda sé það gert samdægurs og sala fór fram og það tímanlega að unnt sé að ljúka ógildingu á innfærslu hennar í tölvukerfi Íslenskrar getspár, áður en útdráttur fer fram. Sé þátttökukvittun ógilt, á greiðandi rétt á endurgreiðslu á sömu fjárhæð og hann greiddi.
- 3.9 Verð fyrir hvern leik (röð) í Lottó 5/38 er kr. 50, Jóker kr. 80 og í Víkingalottói kr. 25. Aðeins er unnt að gerast þátttakandi hjá söluáðilum Íslenskrar getspár.
- 3.10 Öll vinnsla í tölvukerfi Íslenskrar getspár hvað varðar Lottó 5/38 og Jóker skal falla niður frá því 15 mínútum áður en útdráttur á að fara fram þar til útdrætti er að fullu lokið. Að því er varðar Víkingalottó skal vinnsla í tölvukerfinu falla niður 1 klukkustund áður en útdráttur á að fara fram.

#### 4. Kerfisleikspjöld.

- 4.1 Heimilt er að gera sérstök leikspjöld fyrir þá, sem óska þess að nota kerfi við talnagetraunir. Í Lottó 5/38 skulu leikspjöld þessi vera fyrir 6, 7, 8, 9 eða 10 talnamöguleika og samsvara tölur þessar, 6, 21, 56, 126 eða 252 mismunandi fimm stafa töluröðum (leikjum) þeirra talna sem valdar eru. Kerfisleikspjald skal þátttakandi fylla út á þann veg að hann strikar lóðrétt í reiti þeirra talna, er hann velur úr tölunum 1-38 og staðfestir fjölda þeirra (6, 7, 8, 9 eða 10) með því að merkja aftan við viðkomandi tölur á leikspjaldinu.
- 4.2 Í Víkingalottói skulu leikspjöld þessi vera fyrir 7, 8, 9 eða 10 talnamöguleika og samsvara tölur þessar 7, 28, 84, 210 mismunandi 6 stafa talnaröðum þeirra talna sem valdar eru. Kerfisleikspjald skal þátttakandi fylla út á þann veg að hann strikar lóðrétt í reiti þeirra talna, er hann velur úr tölunum 1-48 og staðfestir fjölda þeirra (7, 8, 9 eða 10) með því að merkja aftan við viðkomandi tölur á spjaldinu.

- 4.3 Í framangreindum kerfum ákvarðast verð af fjölda raða og verði fyrir hvern leik (röð) sbr. lið 3.9.

## 5. Útdráttur vinninga.

- 5.1.1 Útdráttur vinninga í Lottó 5/38 fer fram opinberlega á laugardegi, samkvæmt nánari ákvörðun stjórnar Íslenskrar getspár að viðstöddum fulltrúa hennar og skipuðum eftirlitsmanni samkvæmt lið 10.1. Útdráttur vinninga fer þannig fram að í þar til gerðum stokki eru valdar fimm vinningstölur, aðaltölur, af tölunum 1-38. Því næst er valin aukatala, bónustala, af þeim tölum sem þá eru eftir. Niðurstöður útdráttar og aðrar upplýsingar um framkvæmd hans skal færa í sérstaka gerðabók og undirrita af fulltrúa stjórnarinnar og eftirlitsmanninum.
- 5.1.2 Samtímis útdrætti sbr. 5.1.1 fer fram útdráttur í Jóker. Útdráttur fer þannig fram að fimm hjól, hvert með tölunum 0-9, eru sett í gang og við stöðvun hjólanna koma fram hinar fimm útdregnu tölur. Tölurnar í þeirri röð sem þær birtast, mynda Jókertölur vikunnar.
- 5.2 Útdráttur í Víkingalottói fer fram á hverjum miðvikudegi í heimalandi einhvers samstarfsaðila, undir eftirliti þarrendra yfirvalda, samkvæmt reglum sem samþykktar eru af opinberum eftirlitsaðilum samstarfsaðilanna, hér á landi af dómsmálaráðuneytinu. Þegar dráttur fer fram hér á landi fer um eftirlitið í samræmi við lið 5.1. Útdrátturinn fer fram með þeim hætti að valdar eru sex aðaltölur af tölunum 1-48 og því næst eru valdar 2 aukatölur, bónustölur af þeim tölum sem þá eru eftir.
- 5.3 Beri útdráttardag upp á hátíðisdag er heimilt að framkvæma útdrátt næsta virkan dag á undan, eða á öðrum degi sem dómsmálaráðuneytið samþykkir. Vinningstölur fyrir Lottó 5/38, Jóker og Víkingalottó skulu birtar í fjölmiðlum.
- 5.4 Þeir sem hafa þátttökukvittun með tölum þeim, sem valdar hafa verið, annað hvort allar eða hluta þeirra í sama leik (röð), án tillits til röðunar þeirra sbr. þó 5.5.2, fá vinning í samræmi við ákvæði liða 5.5 - 5.8.
- 5.5 Til vinninga skal verja 40% af heildarsöluverði þátttökukvittana hverrar leikviku, þar með talið andvirði þátttökukvittana sem láttnar eru þátttakendum í té sem kaupauki án endurgjalds. Vinningsfjárhæðin skiptist þannig:
- 5.5.1 **Lottó 5/38:**
- 46% skiptast jafnt á milli þeirra sem hafa allar 5 aðaltölur réttar. Með vísan til 5. gr., lokamálsliðar 5.6, skal, ef 46% af heildarvinningsfjárhæð nær ekki 2 milljónum króna, bæta við fyrsta vinningsflokk fjárhæð, sem þarf til að vinningsfjárhæðin fari yfir 2 milljónir króna. Viðbót þessi skal hlaupa á 50.000 krónum.
  - 8% skiptast jafnt á milli þeirra sem hafa 4 aðaltölur réttar og auk þess rétta aukatölu, bónustölu. Með vísan til liðar 5.6, 3. mgr. skal, ef 8% af heildarvinningsfjárhæð nær ekki 300.000 krónum, bæta við þennan vinningsflokk fjárhæð sem þarf til að vinningsfjárhæðin fari yfir 300.000 krónur. Viðbót þessi skal hlaupa á 10.000 krónum.
  - 13,8% skiptast jafnt á milli þeirra sem hafa 4 aðaltölur réttar.
  - 32,2% skiptast jafnt á milli þeirra sem hafa 3 aðaltölur réttar.
- 5.5.2 **Jóker:**  
 Vinningar ráðast af því hve margar útdregnar tölur þátttakandi fær miðað við rétta röð útdreginna talna þannig að,  
 fyrir 5 tölur réttar greiðast kr. 1.000.000  
 fyrir 4 síðustu tölur réttar greiðast kr. 100.000  
 fyrir 3 síðustu tölur réttar greiðast kr. 10.000  
 fyrir 2 síðustu tölur réttar greiðast kr. 1.000

### 5.5.3 Víkingalottó:

- a) Fyrsti vinningur er sameiginlegur hjá þátttökuaðilum sbr. 2. gr. Greiðir hvert talnagetraunafyrirtæki 0,035 ECU (European Currency Unit) af andvirði hvers selds leiks til þessa vinnings. Verðmæti hans í íslenskum krónum ákvarðast af kaupgengi ECU á útdráttardegi og skiptist jafnt á milli þeirra sem hafa allar 6 tölurnar réttar.
- b) Til annarra vinninga renna 40% af heildarsölu hvernar leikviku hér á landi að frádreginni greiðslu Íslenskrar getspár til fyrsta vinnings sbr. a) lið og skiptast í vinningsflokka í eftirgreindum hlutföllum:
  1. 28% skiptast jafnt á milli þeirra sem hafa 5 aðaltölur réttar og auk þess rétta eina af tveim aukatölum, bónustölum.
  2. 22% skiptast jafnt á milli þeirra sem hafa 5 aðaltölur réttar.
  3. 35% skiptast jafnt á milli þeirra sem hafa 4 aðaltölur réttar.
  4. 15% skiptast jafnt á milli þeirra sem hafa 3 aðaltölur réttar og auk þess rétta eina af tveim aukatölum, bónustölum.

5.6 Þátttakendur hljóta eingöngu vinning í samræmi við hæsta fjölda talna í hverri röð, þ.e. sá sem hlýtur vinning samkvæmt a) lið hlýtur ekki vinning samkvæmt öðrum liðum o.s.frv.

Vinningar í Lottó 5/38 og Víkingalottó skulu færðir niður í næsta heilan tug króna. Mismunur sem myndast með því skal yfirfærður til 1. vinnings einu sinni til tvisvar á ári, eftir nánari ákvörðun stjórnar.

Stjórn Íslenskrar getspár er heimilt að leggja viðbótarfé frá fyrirtækinu til vinninga í báðum leikjunum í samræmi við ákvæði reglugerðarinnar og við sérstök tækifæri þar sem lagt er fram fé frá fyrirtækinu til vinninga. Stjórnin skal leita samþykkis dómsmálaráðuneytisins fyrir slíkum framlögum og fyrirkomulagi útdráttar.

5.7 Komi í ljós við útdrátt í Lottó 5/38 að:

- a) enginn þátttakandi hafi allar 5 aðaltölur réttar, skal vinningsfjárhæð þess flokks, án viðbótar samkvæmt lið 5.5.1.a, yfirfærast til næstu leikviku og koma í hlut þeirra er fá allar fimm aðaltölur réttar í þeirri leikviku. Verði heldur ekki neinn þátttakandi með allar aðaltölur réttar í þeirri viku flyst vinningsfjárhæðin áfram til þar næstu viku o.s.frv.
- b) enginn þátttakandi hafi 4 aðaltölur réttar auk aukatölu skal vinningsfjárhæð þess flokks yfirfærast til næstu leikviku og koma í hlut þeirra er fá 4 aðaltölur réttar auk aukatölu í þeirri leikviku. Verði heldur ekki neinn þátttakandi með 4 aðaltölur réttar auk aukatölu í þeirri leikviku flyst vinningsupphæðin áfram til þar næstu viku o.s.frv.
- c) enginn þátttakandi hafi fengið 4 aðaltölur réttar yfirfærast vinningur þess flokks til þeirra er fá vinning fyrir þrjár aðaltölur réttar.

5.8 Komi í ljós við útdrátt í Víkingalottói að:

- a) enginn þátttakandi hafi allar 6 aðaltölur réttar, skal vinningsfjárhæð þess flokks yfirfærast til næstu leikviku og koma í hlut þeirra er fá allar sex aðaltölur réttar í þeirri leikviku. Verði heldur ekki neinn þátttakandi með allar aðaltölur réttar í þeirri leikviku flyst vinningsfjárhæðin áfram til þar næstu viku o.s.frv.
- b) enginn þátttakandi hafi 5 aðaltölur réttar auk aukatölu skal vinningsfjárhæð þess flokks yfirfærast til næstu leikviku og koma í hlut þeirra er fá 5 aðaltölur réttar auk aukatölu í þeirri leikviku. Verði heldur ekki neinn þátttakandi með 5 aðaltölur réttar auk aukatölu í þeirri leikviku flyst vinningsfjárhæðin áfram til þar næstu viku o.s.frv.
- c) enginn þátttakandi hafi 5 aðaltölur réttar skal vinningsfjárhæð þess flokks yfirfærast til næstu leikviku og koma í hlut þeirra er fá 5 aðaltölur réttar í þeirri leikviku. Verði enginn þátttakandi með 5 aðaltölur réttar í þeirri leikviku flyst vinningsfjárhæðin áfram til þar næstu viku o.s.frv.

- d) enginn þátttakandi hafi 4 aðaltölur réttar yfirfærast vinningur þess flokks til þeirra er fá vinning fyrir 3 aðaltölur réttar auk aukatölu, bónustölu.

## 6. Vinningstölur.

Tölfræðilegar vinningslíkur í talnagetraununum eru sem hér segir:

### Lottó 5/38:

Fimm aðaltölur	1:501.942
Fjórar aðaltölur og aukatala	1:100.388
Fjórar aðaltölur	1:3.042
Þrjár aðaltölur	1:95

### Jóker:

Fimm réttar tölur	1:100.000
Fjórar réttar tölur	1:10.000
Þrjár réttar tölur	1:1.000
Tvær réttar tölur	1:100

Heildarupphæð vinninga er 46,25% að meðaltali.

### Víkingalottó:

6 réttar aðaltölur	1:12.271.512
5 réttar aðaltölur og aukatala	1:1.022.626
5 réttar aðaltölur	1:52.442
4 réttar aðaltölur	1:950
3 réttar aðaltölur og aukatala	1:393

## 7. Greiðsla vinninga.

- 7.1 Þáttökukvittunum með þremur eða fleiri vinningstölum ber að framvísa til söluaðila. Þar til nafnritun á sér stað aftan á þáttökukvittun er litið á handhafa hennar sem eiganda. Þegar nafnritun hefur átt sér stað skal litið á þann er ritað hefur nafn sitt sem réttan eiganda og rétthafa til vinnings. Hafi fleiri en einn skráð nafn sitt sem eigandi á bakhlið þáttökukvittunar, þurfa þeir að kvitta fyrir vinningi eða gefa umboð til móttöku hans.
- 7.2 Vinningar, sem ekki nema kr. 15.000, skulu greiddir út hjá söluaðila frá fyrsta virkum degi eftir útdrátt.
- Vinningar, sem nema kr. 15.000 eða meira, skulu greiddir frá aðalskrifstofu Íslenskrar getspár innan tveggja vikna frá því að þáttökukvittun er framvísað til söluaðila eða aðalskrifstofu. Heimilt er að draga greiðslu vinninga, sem nema kr. 50.000 eða meira, til þess tíma að kærufrestur samkvæmt lið 9.1 er liðinn eða kærur hafa verið úrskurðaðar, hafi kára borist. Þegar um vinning að fjárhæð kr. 15.000 eða meira er að ræða, skal vinningshafi framvísa þáttökukvittun sinni ásamt útfylltu útborgunareyðublaði, sem söluaðili lætur honum í té, til einhvers söluaðila eða aðalskrifstofu. Skal hann fá í hendur kvittað eintak útborgunareyðublaðsins til staðfestingar á afhendingu greiðslu vinningsins um leið og gengið hefur verið úr skugga um að leikreglum hafi verið fylgt. Vextir reiknast ekki á vinninga.
- 7.3 Vinninga skal vitja innan eins árs frá útdráttardegi ella fellur niður réttur vinningshafa til hans.

## 8. Form þáttökukvittunar.

- 8.1 Þáttökukvittun er því aðeins gild, að notað sé þar til gert eyðublað, sem gefið er út af Íslenskri getspá, og að hún hafi verið gefin út af söluaðila viðurkenndum af stjórn félagsins með áritun úr sölukassa tengdum tölvukerfi þess. Þáttökukvittun má ekki vera árituð á framhlið, brotin eða skemmd með einhverjum hætti, þannig að hætta sé á að hún verði ekki læsileg fyrir tölvukerfi félagsins, eða fullnægi ekki kröfum þess á annan hátt. Þegar þannig er ástatt getur félagið hafnað þáttökukvittuninni.

**9. Kærum.**

9.1 Rísi ágreiningur varðandi framkvæmd þessara talnagetrauna, skal viðkomandi þátttakandi senda skriflega kæru, sem skal hafa borist aðalskrifstofu Íslenskrar getspár fyrir kl. 16 á tuttugasta og fyrsta degi frá og með útdráttardegi að telja. Úrskurðaraðili skipaður af dómsmálaráðuneytinu samkvæmt lið 10.2 úrskurðar um kærana innan 15 daga frá því að kærufrestur rann út. Kærum vegna 1. vinnings í Víkingalottói sem nema 200.000 ECU eða meiru skulu þó úrskurðaðar af aðalstjórn Víkingalottós samkvæmt lið 3.4 í starfsreglum fyrir Víkingalottó.

**10. Eftirlit.**

- 10.1 Dómsmálaráðuneytið skipar eftirlitsmenn til þriggja ára í senn til að annast eftirlit með allri framkvæmd talnagetrauna Íslenskrar getspár.
- 10.2 Til að úrskurða kærum samkvæmt lið 9.1 skipar dómsmálaráðuneytið til þriggja ára í senn mann sem fullnægir skilyrðum til að vera dómari og einnig varamann sem fullnægir sömu skilyrðum.
- 10.3 Eftirlit með tölvukerfi Íslenskrar getspár skal vera í höndum endurskoðunarskrifstofu sem ráðuneytið samþykkir.
- 10.4 Kostnað við almennt eftirlit með getraunastarfseminni, eftirlit með útdrætti vinninga og meðferð kæra greiðist af Íslenskri getspá samkvæmt úrskurði dómsmálaráðuneytisins.

**11. Gildistaka.**

Reglugerð þessi, sem sett er samkvæmt heimild í lögum um talnagetraunir nr. 26 2. maí 1986, öðlast gildi 20. mars 1998. Jafnframt fellur úr gildi reglugerð nr. 86 frá 24. febrúar 1993 ásamt síðari breytingum.

*Dóms- og kirkjumálaráðuneytinu, 18. febrúar 1998.*

**Þorsteinn Pálsson.**

*Jón Thors.*

## AUGLÝSING

### um samstarf um almannavarnir.

Samkvæmt heimild í 2. mgr. 7. gr. laga um almannavarnir nr. 94 29. desember 1962, sbr. lög nr. 85 2. júlí 1985, hefur verið ákveðið:

að Austur-Húnavatnssýsla og Vestur-Húnavatnssýsla myndi eina almannavarnanefnd og myndi þannig samstarf um almannavarnir á svæðinu.

Auglýsing þessi tekur þegar gildi.

Þetta tilkynnist hér með öllum þeim sem hlut eiga að máli.

*Dóms- og kirkjumálaráðuneytinu, 16. febrúar 1998.*

F. h. r.

**Þorsteinn Geirsson.**

*Hjalti Zóphóníasson.*

# REGLUGERÐ

## um varnir gegn sorpmengun frá skipum.

### 1. gr.

#### *Skilgreiningar.*

Í reglugerð þessari er merking orða og orðsambanda sem hér segir:

*Skip*: sérhvert fljótandi far, þ.m.t. skíðaskip, svifskip og kafbátar.

*Sorp*: alls konar matarúrgangur, úrgangur frá vistarverum og óvinnsluhæfur rekstrarúrgangur, þar með taldar umbúðir, að undanskildum ferskum fiski og fiskúrgangi, sem til fellur við eðlilega starfsemi skipa og stöðugt eða öðru hvoru þarf að losna við.

*Kvarnaður matarúrgangur*: matarúrgangur, tuskur, gler og þess háttar sorp sem hefur farið í gegnum kvörn eða mulningsvél og kemst í gegnum 25 mm sigti.

*Samningurinn*: Alþjóðasamningur um varnir gegn mengun sjávar frá skipum frá 1973 ásamt bókun frá 1978 (MARPOL 73/78).

*Sérhafsvæði*: hafsvæði sem tiltekna reglur um varnir gegn mengun sjávar gilda um, svo sem vegna sérstakra umhverfisaðstæðna, í samræmi við samninginn. Hafsvæðin eru talin upp í viðauka með reglugerð þessari.

*Stofnunin*: Alþjóðasiglingamálastofnunin (IMO).

*Stjórnvöld*: Hollustuvernd ríkisins eða þeir aðilar sem Hollustuvernd ríkisins felur að sjá um ákveðin framkvæmdaratriði þessarar reglugerðar. Siglingastofnun Íslands, eða aðili sem starfar í umboði hennar er þó stjórnvald í þeim málum er varða skip og búnað þeirra, sbr. 5. tl. 1. mgr. 3. gr. laga nr. 6/1996. Að því er varðar skip sem hafa rétt til að sigla undir fána einhvers annars ríkis eru stjórnvöld ríkisstjórn þess ríkis eða umboðsaðili hennar. Að því er varðar fasta eða fljótandi palla sem notaðir eru til rannsókna og nýtingar hafsbotsins og jarðvegs hans, sem liggur að ströndum og strandríkið hefur á hendi fullveldisrétt til þess að rannsaka og nýta auðlindir þeirra, eru stjórnvöld ríkisstjórn þess strandríkis eða umboðsaðilar hennar.

### 2. gr.

#### *Gildissvið.*

Reglugerð þessi gildir, svo sem við á í mengunarlögsögu Íslands, sbr. skilgreiningu í 7. tl. 1. mgr. 3. gr. laga nr. 32/1986, um varnir gegn mengun sjávar, og um öll íslensk skip utan þess svæðis, nema annað sé sérstaklega tekið fram. Um úrgang að öðru leyti gilda ákvæði mengunarvarnareglugerðar nr. 48/1994, með síðari breytingum.

### 3. gr.

#### *Losun sorps í sjó.*

Losun sorps í sjó, að meðtöldum sérhafsvæðum, er óheimil nema annað segi í reglugerð þessari. Bannið gildir m.a. um:

- a. öll þrávirk gerviefni sem fljóta eða mara í sjónum, t.a.m. plastefni, sorppoka úr plasti, kaðla og net,
- b. veiðarfæraúrgang t.a.m. togvíra.

### 4. gr.

#### *Losun sorps í sjó utan sérhafsvæða.*

Þrátt fyrir ákvæði 3. gr. er heimilt að losa sorp utan sérhafsvæða í sjó eins og hér segir:

- a. utan 25 sjómílna frá grunnlínunum landhelginnar, skorðunartré og klæðningar- og umbúðaefni sem flýtur,
  - b. utan 12 sjómílna frá grunnlínunum landhelginnar, ókvarnaðan matarúrgang og allt annað sorp, t.a.m. pappír, tuskur, gler, málma, flöskur, leirvörur og annan álíka úrgang sem kemst ekki í gegnum sigti sem hefur göt með 25 mm þvermáli,
  - c. utan 3ja sjómílna frá grunnlínunum landhelginnar, kvarnaðan matarúrgang og þess háttar sorp, t.a.m. pappír, tuskur, gler og annan álíka úrgang sem kemst í gegnum sigti sem hefur göt með 25 mm þvermáli.
- Ef sorpinu er blandað saman við annan úrgang sem háður er sérsökum ákvæðum laga skal framkvæma losunina samkvæmt þeim ákvæðum sem strangari eru.

## 5. gr.

*Losun sorps í sjó á sérhafsvæðum.*

Þrátt fyrir ákvæði 3. gr. er heimilt að losa matarúrgang í sjó utan 12 sjómílna frá grunnlínunum landhelginnar.

Ef matarúrgangi eða öðru sorpi er blandað saman við annan úrgang, sem önnur ákvæði gilda um, skal framkvæma losunina samkvæmt þeim ákvæðum sem strangari eru.

## 6. gr.

*Undantekningar.*

Ákvæði 3., 4. og 5. gr. eiga ekki við um:

- a. losun á sorpi frá skipi ef losunin er nauðsynleg vegna öryggis þess eða þeirra sem eru um borð eða framkvæmd í þeim tilgangi að bjarga lífi þeirra sem eru í sjávarháska,
- b. losun á sorpi sem leiðir af skemmdum á skipi eða tækjum þess, enda hafi áður og eftir að skemmdirnar urðu, allar þær varúðarráðstafnir sem með sanngirni má krefjast verið gerðar til þess að koma í veg fyrir eða draga úr losuninni,
- c. fiskinet úr gerviefnum sem tapast hafa vegna óhappa, þ.m.t. gerviefni til viðgerða á slíkum netum, enda hafi allar þær varúðarráðstafanir sem með sanngirni má krefjast verið gerðar til að koma í veg fyrir slík óhöpp.

## 7. gr.

*Móttökustöðvar.*

Hafnaryfirvöld skulu koma upp eða tryggja rekstur viðunandi aðstöðu í höfnum fyrir móttöku á úrgangi frá skipum. Aðstaðan skal miðast við þarfir skipa er koma í viðkomandi höfn.

Þeim aðila sem tekur á móti sorpi og öðrum úrgangi frá skipum er skylt að gefa kvittun fyrir móttökunni, óski skipstjóri eða staðgengill hans eftir slíku. Textinn á kvittuninni skal vera á íslensku og ensku. Á kvittuninni komi fram:

- a. nafn skips,
- b. einkennistölur eða bókstafir skips,
- c. IMO númer,
- d. dagsetning á móttökunni,
- e. móttökustaður,
- f. áætlað magn í m<sup>3</sup> þess sorps sem var losað til móttökustöðvarinnar. Aðgreint skal milli sorps í flokki 1 annars vegar og flokki 2 - 6 hins vegar, eins og þeir flokkar eru skilgreindir í sorpdagbókinni sem krafist er í 10. gr.,
- g. undirskrift stjórnanda móttökustöðvarinnar, eða staðgengils hans,
- h. stimpill móttökustöðvarinnar eða viðkomandi móttökuhafnar.

## 8. gr.

*Veggspjöld.*

Sérhvert skip með mestu lengd 12 metra eða meira skal hafa uppi veggspjöld sem upplýsa áhöfn og farþega um þær kröfur sem gerðar eru vegna losunar sorps, sbr. 3. og 5. gr., þar sem það á við.

Veggspjöldin skulu vera á íslensku. Þegar um er að ræða skip sem ætluð eru til siglinga milli landa skulu veggspjöldin einnig vera á ensku.

## 9. gr.

*Áætlun í sorpmálum.*

Um borð í sérhverju skipi sem er 400 brúttótonn eða stærra og í sérhverju skipi sem er skráð til að flytja 15 manns eða fleiri, skal hafa áætlun í sorpmálum sem áhöfnin skal fylgja. Í þessari áætlun skulu vera skrifleg fyrirmæli um söfnun, geymslu, vinnslu og losun sorps, auk fyrirmæla um notkun tækja um borð. Í henni skulu jafnframt vera upplýsingar um það hver sé tilnefndur til að bera ábyrgð á að framfylgja áætluninni. Áætlunin skal vera á samskiptamáli áhafnarinnar og í samræmi við þær leiðbeiningareglur sem stofnunin hefur útbúið.

## 10. gr.

*Sorpdagbók.*

Um borð í sérhverju skipi, sem er 400 brúttótonn eða stærra, og í sérhverju skipi, sem er skráð til að flytja 15 manns eða fleiri, skal vera sorpdagbók.

Sorpdagbókin skal vera samkvæmt þeirri fyrirmynd sem mælt er fyrir um í viðbæti við V. viðauka sammingsins. Heimilt er að hafa sorpdagbók sem hluta af leiðarbók eða dagbók skips.

## 11. gr.

*Færslur í sorpdagbók.*

Í sorpdagbókina skal færa sérhverja losun eða fullkomna brennslu. Sérhver þannig færsla skal undirrituð samdægurs af þeim yfirmanni eða yfirmönnum sem hafa umsjón með aðgerðinni. Sérhver blaðsíða sem lokið hefur verið við skal undirrituð af skipstjóra skipsins.

Færslur í sorpdagbókina skulu vera á íslensku og ensku. Færslurnar á íslensku skulu vera ráðandi ef ágreiningur eða misræmi kemur upp.

Í sérhverri færslu um brennslu eða losun skal koma fram dagsetning, tími, staðsetning skipsins, lýsing á sorpinu og áætluðu magni þess sem var brennt eða losað. Sorpdagbókina skal varðveita á vísu stað um borð í skipinu þannig að unnt sé að leggja hana fram til skoðunar þegar þess er óskað af hlutaðeigandi stjórnvöldum. Sorpdagbókina skal varðveita í a.m.k. tvö ár eftir að síðasta færsla var gerð.

Í þeim tilvikum þegar losun, sem fellur undir undantekningarnar sem tilgreindar eru í 6. gr. á sér stað skal færa í sorpdagbókina upplýsingar um aðstæður og orsakir fyrir losuninni.

## 12. gr.

*Undanþágur frá sorpdagbók.*

Stjórnvöld geta gert undanþágur frá þeim kröfum sem gerðar eru til sorpdagbóka þegar um er að ræða:

- (i) skip sem er skráð til að flytja 15 manns eða fleiri og er í áætlunarsiglingum þar sem hver ferð er styttri en ein klst.; eða
- (ii) fasta eða fljóttandi palla sem eru notaðir til rannsókna og nýtingar hafsbotsins.



## 13. gr.

*Eftirlit með sorpdagbókum.*

Hlutaðeigandi stjórnvöldum er heimilt að skoða sorpdagbókina um borð í sérhverju skipi sem ákvæði V. viðauka við samninginn gilda um, á meðan skipið er stött í höfn eða umskipunarstöð. Þeim er einnig heimilt að afrita færslur bókarinnar og krefjast þess að skipstjóri eða staðgengill hans staðfesti að afritið sé rétt. Þegar stjórnvöld skoða sorpdagbókina skulu þau útbúa staðfest afrit samkvæmt 1. mgr. eins fljótt og við verður komið og án þess að tefja skipið ótilhlýðilega.

## 14. gr.

*Viðurlög.*

Brot gegn reglugerð þessari varða refsingu samkvæmt XII. kafla laga nr. 32/1986, um varnir gegn mengun sjávar, ásamt síðari breytingum.

## 15. gr.

*Gildistaka*

Reglugerð þessi er sett samkvæmt 4. mgr. 7. gr. laga nr. 32/1986, um varnir gegn mengun sjávar, með síðari breytingum, sbr. og V. viðauka samningsins.

Reglugerðin öðlast þegar gildi. Frá sama tíma fellur úr gildi reglugerð nr. 430/1997, um varnir gegn sorpmengun frá skipum. Reglugerðin gildir frá 1. júlí 1998 um þau skip sem eru smíðuð fyrir 15. júlí 1997.

*Umhverfissráðuneytinu, 12. febrúar 1998.*

**Guðmundur Bjarnason.**

*Ingimar Sigurðsson.*

## VIÐAUKI

Eftirtalin hafsvæði hafa verið skilgreind sem sérhafsvæði í samningnum: Miðjarðarhaf, Eystrasalt, Svartahaf, Rauðahaf, Persaflói, Norðursjór, hafsvæðið við Suðurheimskautið og Karíbahaf ásamt Mexíkóflóa. Nánari landfræðilega afmörkun er að finna í V. viðauka við samninginn.

**Fylgiskjal.**

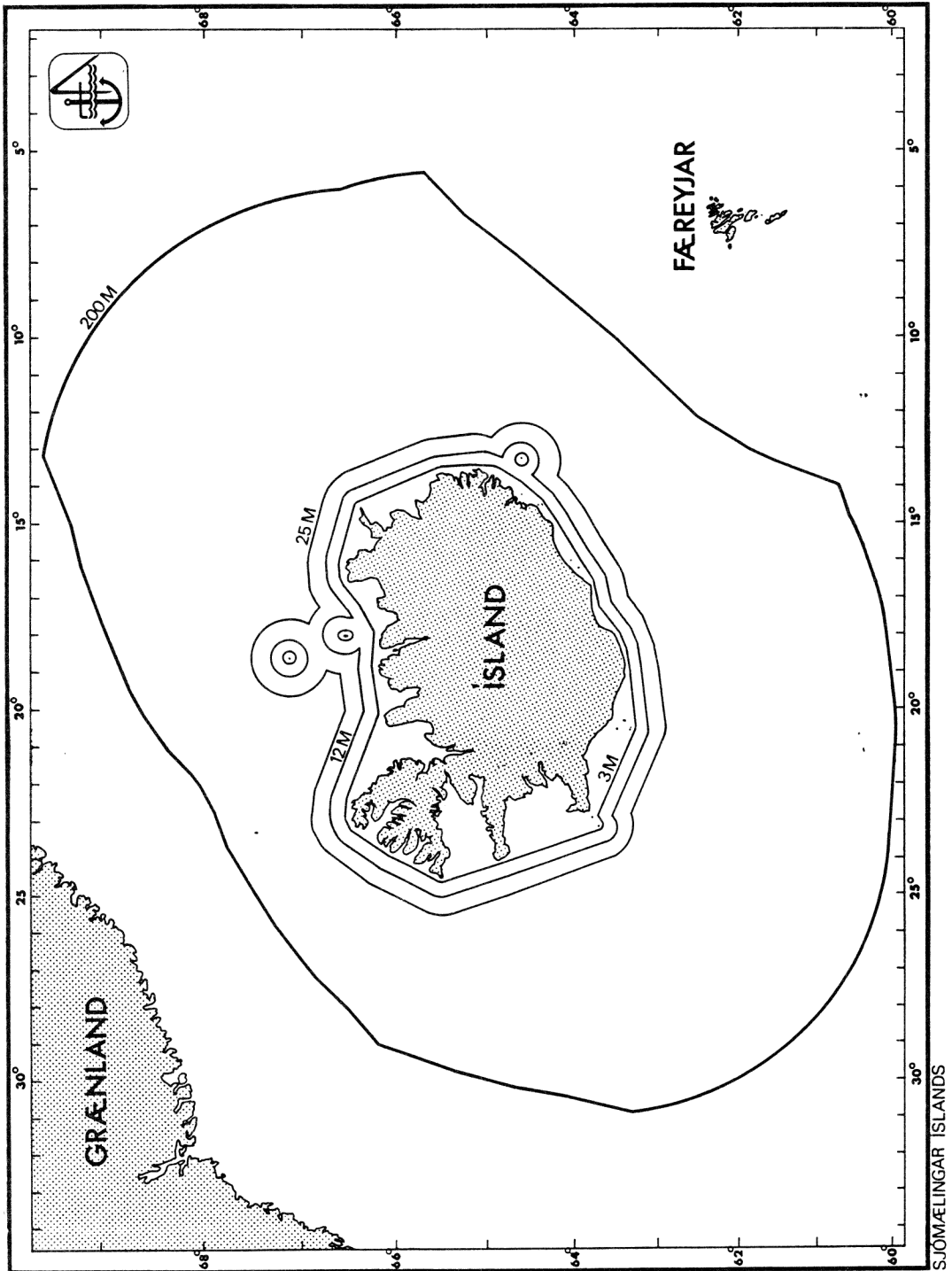

## REGLUGERÐ

### um breytingu á reglugerð nr. 464/1997, fyrir Lífeyrissjóð verzlunarmanna.

#### 1. gr.

Ný grein bætist við, sem verður 3. gr. og orðast svo og breytist röð annarra greina samkvæmt því.

#### Deildaskipting.

- 3.1. Við sjóðinn eru starfandi tvær deildir:  
A-deild, sem er sameignardeild. Í A-deild greiðast lögboðin eða sammingsbundin iðgjöld, sbr. mgr. 9.1. og 9.2.  
B-deild, sem er séreignardeild. Í B-deild greiðast viðbótariðgjöld, sbr. mgr. 9.3.
- 3.2. Eftirtalдар greinar reglugerðarinnar eiga aðeins við um A-deild:  
7. gr., 10.-17. gr. og gr. 22.2.  
18. gr. reglugerðarinnar á aðeins við um B-deild.

#### 2. gr.

Við 6. gr. bætast tvær nýjar málsgreinar, sem verða gr. 6.5. og 6.6. og orðast svo og breytist röð annarra greina samkvæmt því.

- 6.4. Iðgjöld sem greidd eru í B-deild skulu vera séreign þess sjóðfélaga er greiðir og tilgreind á sérstökum reikningi hans.
- 6.5. Ávöxtun hvers sérreiknings B-deildar skal vera tölulega hin sama og hrein ávöxtun\* lífeyrissjóðsins á undangengnu reikningsári, en við útreikning á hreinni ávöxtun hefur rekstrarkostnaður sjóðsins umfram rekstrartekjur verið dreginn frá fjármunatekjum.  
Reikna skal vexti þá, sem færast skulu á einstaka sérreikninga B-deildar í árslok þannig, að vextir hvers sérreiknings séu reiknaðir af eign í ársbyrjun og af inn- og útborgunum á árinu í samræmi við hreina ávöxtun lífeyrissjóðsins.

#### 3. gr.

Við 9. gr. bætast tvær nýjar málsgreinar, sem verða gr. 9.3. og 9.4. og orðast svo og breytist röð annarra greina samkvæmt því.

- 9.3. Sjóðfélagi, sem greiðir 10% iðgjald af heildarlaunum í A-deild skv. mgr. 9.1. og 9.2., getur greitt viðbótariðgjald til B-deildar sjóðsins enda afhendi hann sjóðnum skriflega inntökubeiðni þar að lútandi. Fjárhæð viðbótariðgjaldsins er frjáls.
- 9.4. Inneignir sjóðfélaga í B-deild greiðast út skv. ákvæðum 18. gr.

#### 4. gr.

Við bætist ný grein, sem verður 18. gr. og orðast svo og breytist röð annarra greina samkvæmt því.

---

\* Hrein ávöxtun sjóðsins er reiknuð sem fjármunatekjur nettó að viðbættum frádrætti vegna verðlagsbreytinga (F) að frádrögnum mismun rekstrargjalda og rekstrartekna (R), sem hlutfall af meðalstöðu hreinnar eignar í ársbyrjun (A) og árslok (B) og að frádrögnum fjármunatekjum (F) og að viðbættum mismun rekstrargjalda og rekstrartekna (R). Formúla hreinnar ávöxtunar (i) er því:  $i = (F-R)/((A+B-F+R)/2)$ .

**Endurgreiðslur úr B-deild.**

- 18.1. Sjóðfélagi skal við töku lífeyris velja um að fá inneign sína í B-deild greidda með annarri hvorri eða blöndu eftirtalinna endurgreiðsluáðferða.  
Lífeyrisgreiðslur úr B-deild geta hafist þegar sjóðfélaginn er orðinn 60 ára.
- Inneign hans á séreignarreikningi verði greidd út í jöfnum mánaðarlegum greiðslum á eigi skemmri tíma en 10 árum. Með jöfnum greiðslum er átt við jafnar greiðslur að tiltölu við fjölda greiðsluára þannig, að sjóðfélagi fái á hverju ári þann hluta af innstæðu sinni, að meðtöldum tekjum vegna hennar, sem svarar til tölu þeirra ára er eftir standa af endurgreiðslutímanum.
  - Inneign hans á séreignarreikningi verði greidd sem lífrenta (annuity) mánaðarlega til æviloka. Velji sjóðfélagi þessa endurgreiðsluleið fellur niður séreignarréttur hans til inneignarinnar, sem fellur þá ekki til erfingja við andlát. Stjórn sjóðsins ákveður við upphaf hvers almanaksárs kjör þau sem gilda skulu um lífrentu á því ári.
- 18.2. Sjóðfélagi, sem vegna varanlegrar heilsubilunar verður að hætta störfum áður en hann nær 60 ára aldri, á rétt á að fá inneign sína í B-deild greidda með jöfnum mánaðarlegum greiðslum á eigi skemmri tíma en 10 árum.
- 18.3. Við andlát sjóðfélaga, sem á inneign á séreignarreikningi í B-deild, greiðist inneign hans til erfingja hans og skiptist milli þeirra eftir reglum erfðalaga um lögerfðir, sbr. þó gr. 20.1. b). Hlut barna ber að greiða með jöfnum mánaðarlegum greiðslum á minnst 10 árum eða á þeim árum, sem barnið vantar í 20 ára aldur, hvort sem lengra er. Hlut eftirlifandi maka ber að greiða með jöfnum mánaðarlegum greiðslum á minnst 10 árum.
- 18.4. Heimilt er að víkja frá fyrrgeindum endurgreiðslutíma ef innstæðan er svo lítil að árlegar greiðslur ná ekki eftirtöldum upphæðum:
- Til sjóðfélaga 125% þess árgjalds, sem hann greiddi síðast til sjóðsins.
  - Til eftirlifandi maka 75% af árgjaldi því, sem vísað er til undir lið a).
  - Til hvers barns 20% af árgjaldi því, sem vísað er til undir lið a).
- Í þeim tilvikum, sem talin eru upp undir stafliðum a)-c), má dreifa greiðslum á skemmri tíma en 10 ár, en þó svo að árlegar greiðslur fari ekki fram úr þeim upphæðum, sem þar eru taldar.

## 5. gr.

Við 20. gr. bætist við málsgrein, sem verður gr. 20.3. og orðast svo og breytist röð annarra greina samkvæmt því.

- 20.3. Inneignir í B-deild verða hvorki framseldar né veðsettar, hvort heldur sem heild eða hluti þeirra.

Reglugerð þessi öðlast þegar gildi.

Með vísan til laga nr. 55/1980, staðfestist reglugerð þessi hér með.

*Fjármálaráðuneytinu, 6. febrúar 1998.*

F. h. r.  
**Áslaug Guðjónsdóttir.**

---

*Hermann Jónasson.*

## AUGLÝSING

### um deiliskipulag athafnasvæðis Bláa lónsins, Grindavíkurbæ.

Bæjarstjórn Grindavíkur hefur samþykkt deiliskipulag athafnasvæðis Bláa lónsins, Grindavíkurbæ.

Deiliskipulagið hefur fengið meðferð skv. skipulagslögum nr. 19/1964 með síðari breytingum og skipulagsreglugerð nr. 318/1985 með síðari breytingum. Deiliskipulagið hefur verið yfirfarið af Skipulagsstofnun skv. lögum nr. 73/1997.

Deiliskipulagið öðlast þegar gildi.

*Bæjarstjórnin í Grindavík, 12. febrúar 1998.*

F. h. bæjarstjóra, Jóns Gunnars Stefánssonar,

**Jón Sigurðsson.**

## GJALDSKRÁ

### vegna sorphirðu fyrir Egilsstaðabæ.

1. gr.

Bæjarstjórn Egilsstaðabæjar er heimilt að leggja á sérstakt sorphirðugjald (sorphreinsi- og sorpeyðingargjald) sem innheimta skal með fasteignagjöldum.

2. gr.

Gjaldið er sem hér greinir:

- a) Íbúðir.  
Sorphirðugjald er kr. 6.000 á hverja íbúð.
- b) Fyrirtæki.

Sorpeyðingargjald er samkvæmt eftirfarandi flokkum:

Flokkur	a)	kr. 6.000
"	b)	kr. 12.000
"	c)	kr. 18.000
"	d)	kr. 36.000
"	e)	kr. 72.000
"	f)	kr. 144.000
"	g)	kr. 240.000

Bæjarstjórn skipar fyrirtækjum í flokka eftir magni úrgangs.

3. gr.

Gjaldskrá þessi, sem er samin og samþykkt af bæjarstjórn Egilsstaðabæjar, er hér með staðfest samkvæmt 18. gr. laga nr. 81/1988 um hollustuhætti og heilbrigðiseftirlit, ásamt síðari breytingum til að öðlast þegar gildi.

*Umhverfisstjórnuneytinu, 10. febrúar 1998.*

F. h. r.

**Ingimar Sigurðsson.**

*Sigurbjörg Sæmundsdóttir.*

# SKIPULAGSSKRÁ

fyrir sjálfseignarstofnunina At-konur,  
Áhugahópur um atvinnumál kvenna á Vestfjörðum.

	1. gr.	
Anna Lóa Guðmundsdóttir,	kt. 151154-3109	Engjavegi 26, Ísafirði
Guðrún Stella Gissurardóttir,	kt. 090462-5559	Hanahóli, Bolungarvík
Ingibjörg Sigfúsdóttir,	kt. 210349-4729	Eyrargötu 15, Suðureyri
Magdalena Sigurðardóttir,	kt. 260934-2879	Seljalandsvegi 38, Ísafirði
Sigríður Magnúsdóttir,	kt. 090855-4259	Kirkjubóli, Flateyri
Sigurborg Þorkelsdóttir,	kt. 271252-2959	Fagraholti 7, Ísafirði

stofna hér með sjálfseignarstofnunina At-konur, Áhugahópur um atvinnumál kvenna á Vestfjörðum.

## 2. gr.

Heimili og varnarþing stofnunarinnar er í Ísafjarðarbæ.

## 3. gr.

Tilgangur stofnunarinnar er að efla atvinnumál kvenna og vinna að uppbyggingu fjölbreyttara atvinnulífs á Vestfjörðum. Tilgangi sínum hyggst stofnunin ná með öflun upplýsinga um atvinnumál kvenna og vinna að verkefnum tengdum atvinnumálum kvenna samkvæmt nánari ákvörðun stjórnar.

## 4. gr.

*Stofnfé.* Eignir stofnunarinnar eru: Hlutfé í Atvinnuþróunarfélagi Vestfjarða kr. 900.000 (nú hundruð þúsund krónur) og sjóður á bankabók og hlaupareikningi samtals kr. 408.157 (fjögur hundruð og átta þúsund eitt hundrað fimmtíu og sjö krónur). Þar af er stofnfé hlutabréf kr. 500.000 (fimm hundruð þúsund krónur) í Atvinnuþróunarfélagi Vestfjarða, sem haldast skal óskert að raungildi sínu. Áhugahópurinn leggur fram til framangreint stofnfé.

## 5. gr.

*Stjórn.* Hlutverk stjórnar er að framfylgja markmiðum stofnunarinnar og annast rekstur hennar. Stjórnin skal skipuð 6 mönnum og skiptir hún með sér verkum. Í stjórn skulu vera formaður, varaformaður, gjaldkeri, ritari og tveir meðstjórnendur.

Stjórnin skal halda skrá yfir eignir stofnunarinnar. Stjórnin gerir árlega skýrslu um störf sín sem lögð er fram til samþykktar á aðalfundi hennar sem halda skal fyrir apríllok ár hvert. Jafnframt heldur hún gerðabók og skal færa í hana skipulagsskrá þessa og fundargerðir stjórnar. 2/3 hluta atkvæða þarf til að ákvörðun nái fram að ganga á stjórnarfundi.

Fyrstu stjórn stofnunarinnar skipa: Anna Lóa Guðmundsdóttir, Guðrún Stella Gissurardóttir, Ingibjörg Sigfúsdóttir, Magdalena Sigurðardóttir, Sigríður Magnúsdóttir og Sigurborg Þorkelsdóttir. Skal framangreind stjórn sitja þar til stjórnarmaður óskar eftir að vera leystur frá störfum eða fellur frá og skulu þá þeir sem eftir sitja í stjórn velja nýjan stjórnarmann. Heimilt er fráfarandi stjórnarmanni að gera tillögu um eftirmann sinn.

## 6. gr.

Formaður og gjaldkeri bera ábyrgð á fjárvörslu stofnunarinnar f.h. stjórnar. Tekjur stofnunarinnar eru vextir af sjóði, arður af hlutafé, ennfremur fé sem fæst fyrir sölu á verðbréfum sem stofnunin kann að eignast. Stofnuninni er heimilt að taka við styrkjum, gjöfum eða öðrum fjármunum vegna verkefna sem samræmast tilgangi stofnunarinnar.

Fjármuni stofnunarinnar má nota á ýmsan hátt til eflingar atvinnumála m.a. með funda- og ráðstefnuhaldi, námskeiðum, rannsóknum, smástyrkjum o.fl. samkvæmt nánari ákvörðun stjórnar. Heimilt er að greiða laun fyrir stjórnarsetu.

Skulu fjárreiður vegna þessara verkefna vera í höndum stofnunarinnar og hlíta reglum sem stofnuninni eru settar um endurskoðun reikninga.

## 7. gr.

Reikningsár stofnunarinnar er almanaksárið og skulu reikningar hennar endurskoðaðir af tveimur skoðunarmönnum.

## 8. gr.

Verði stofnunin lögð niður skulu eignir hennar að frádregnum skuldum renna til þeirra aðila sem að mati fráfarandi stjórnar vinna að þeim markmiðum sem stofnuninni hafa verið sett.

Til að breyta skipulagsskrá þessari og til að leggja stofnunina niður þarf samþykki allra stjórnarmanna á fullskipuðum fundi.

## 9. gr.

Leita skal staðfestingar dómsmálaráðherra á skipulagsskrá þessari.

*Ísafjarðarbæ, 8. desember 1997.*

Magdalena Sigurðardóttir  
Ingibjörg Sigfúsdóttir  
Anna Lóa Guðmundsdóttir  
Sigurborg Þorkelsdóttir  
Guðrún Stella Gissurardóttir  
Sigríður Magnúsdóttir

Skipulagsskrá þessi staðfestist hér með samkvæmt lögum um sjóði og stofnanir sem starfa samkvæmt staðfestri skipulagsskrá, nr. 19/1988.

*Dóms- og kirkjumálaráðuneytinu, 13. febrúar 1998.*

F. h. r.  
**Jón Thors.**

*Fanney Óskarsdóttir.*

## AUGLÝSING

### um breytingu á gjaldskrá Selfossveitna bs.

Samkvæmt vatnalögum nr. 15/1923 og orkulögum nr. 58/1967, staðfestist eftirfarandi breyting á gjaldskrá Selfossveitna bs. til að taka gildi 1. mars 1998.

Gjaldskrá Selfossveitna bs. nr. 583, 13. október 1997, með áorðnum breytingum, breytist þannig:

I. Sölutaxtar.

I.a. Rafmagn.

B2 Afl- og orkumæling 2.I

Orkugjald. Vetur: 1. okt.-30. apríl var 4,15 kr/kWh verður 3,08 kr/kWh

Sértaxtar.

Þar bætist við:

H.7 Iðnaðartaxti: þurrkun í iðnaði.

Taxtinn er ætlaður stórnotendum á vatni til þurrkunar eða til beinna eða óbeinna nota í iðnaðarferlum. Lágmarksnotkun er 25.000 m<sup>3</sup>/ár en heimilt er að selja samkvæmt taxtanum þó svo að notkun í viðkomandi iðnaðarferli sé minni ef um sambærilega notkun er að ræða.

Heitt vatn um mæli kr/m<sup>3</sup> 37,00

Fastagjald kr/ár 14.657,00

*Iðnaðarráðuneytinu, 17. febrúar 1998.*

F. h. r.

**Jón Ingimarsson.**

*Steinunn Bjarman.*

## AUGLÝSING

### um deiliskipulag lóðar nr. 9000-3220 við Krókatjörn í Mosfellsbæ.

Bæjarstjórn Mosfellsbæjar hefur samþykkt deiliskipulag lóðar nr. 9000-3220 við Krókatjörn í Mosfellsbæ.

Deiliskipulagið hefur fengið meðferð skv. skipulagslögum nr. 19/1964 með síðari breytingum og skipulagsreglugerð nr. 318/1985 með síðari breytingum. Deiliskipulagið hefur verið yfirfarið af Skipulagsstofnun skv. lögum nr. 73/1997.

Deiliskipulagið öðlast þegar gildi.

*Bæjarstjórinn í Mosfellsbæ, 18. febrúar 1998.*

**Jóhann Sigurjónsson.**



## AUGLÝSING

### um deiliskipulag Áshamars við Ásland í Mosfellsbæ.

Bæjarstjórn Mosfellsbæjar hefur samþykkt deiliskipulag Áshamars við Ásland í Mosfellsbæ.

Deiliskipulagið hefur fengið meðferð skv. skipulagslögum nr. 19/1964 með síðari breytingum og skipulagsreglugerð nr. 318/1985 með síðari breytingum. Deiliskipulagið hefur verið yfirfarið af Skipulagsstofnun skv. lögum nr. 73/1997.

Deiliskipulagið öðlast þegar gildi.

*Bæjarstjórnin í Mosfellsbæ, 18. febrúar 1998.*

**Jóhann Sigurjónsson.**

## AUGLÝSING

### um afnám reglna um lausafjárhlutfall lánastofnana af innlendum skuldbindingum.

Bankastjórn Seðlabanka Íslands hefur að höfðu samráði við bankaráðið, ákveðið að afnema reglur um lausafjárhlutfall innlánsstofnana af innlendum skuldbindingum, sem settar voru hinn 1. júlí 1997 og birtust sem nr. 419 í Stjórnartíðindum B 56-58 hinn 3. júlí 1997.

Reglurnar eru afnumdar frá og með 1. mars 1998 gildir því engin kvöð um lausafjárhlutfall lánastofnana af innlendum skuldbindingum eftir þann tíma.

Reykjavík, 23. febrúar 1998.

*Seðlabanki Íslands,*

**Birgir Ísl. Gunnarsson. Eiríkur Guðnason. Steingrímur Hermannsson.**

# REGLUR

## um útreikning og færslu vaxta o.fl. við Seðlabanka Íslands í viðskiptum við bindiskyldar lánastofnanir.

Eftirfarandi reglur gilda um viðskipti Seðlabanka Íslands og þeirra lánastofnana sem eiga innstæðu á sérstökum bindireikningi í Seðlabankanum skv. reglum þar um:

### 1. Viðskiptareikningar.

#### 1.1 Innstæður.

Af innstæðu á viðskiptareikningi reiknast dagvextir sem færast í árslok. Vaxtadagur inn- og útborgana er afgreiðsludagurinn, nema sérstaklega sé um annað samið.

#### 1.2 Yfirdráttur.

Yfirdráttur á viðskiptareikningi umfram kvóta sbr. 6. tölulið er óheimill. Hafi engu að síður orðið óheimill yfirdráttur, t.d. vegna skjalaskipta, skal hlutaðeigandi innlánsstofnun án tafar gera ráðstafanir til að eyða honum. Það getur hún gert með því að fá daglán hjá Seðlabanka Íslands, sbr. 5. tölulið, og fá lánið vaxtafært („validerað“) með gildistöku þann dag sem yfirdráttur telst hafa myndast og skal sá dagur teljast fyrsti vaxtadagur lánsins. Við slíka „valideringu“ greiðist 0,01% gjald. Ef yfirdráttur myndast á frídegi skal láns-tíminn við það miðaður að lánið endurgreiðist næsta virka dag. Hlutaðeigandi innlánsstofnun skal óska eftir fyrirgreiðslunni eigi síðar en kl. 10.30 á fyrsta bankaafgreiðsludegi eftir að yfirdráttur myndaðist. Til tryggingar dagláninu skal stofnunin setja að veði samskonar verðbréf og hæf eru til endurhverfra viðskipta skv. lið 4. Bréfin skulu varðveitt í Seðlabanka Íslands.

### 2. Innstæðubréf.

Seðlabanki Íslands selur 14 daga og 90 daga innstæðubréf eftir ákvörðun bankastjórnar hverju sinni. Innstæðubréf með 14 daga binditíma verða seld á uppboðum sem verða tilkynnt sérstaklega. Reglur og uppboðsskilmálar verða kynntir lánastofnunum í síðasta lagi tveimur dögum fyrir uppboð.

Innstæðubréf með 90 daga binditíma verða seld hverju sinni að ósk kaupanda, en Seðlabanki Íslands getur þó fyrirvaralaust hætt sölu þeirra. Af innstæðubréfum þessum reiknast fastir, eftirágreiddir vextir. Beiðni um kaup þeirra skal berast peningamálasviði bankans og eru þær til afgreiðslu samdægurs ef beiðni berst fyrir kl. 15.00.

### 3. Verðtryggð innlán.

Um verðbætur og vexti innstæðna á verðtryggðum reikningum fer sem hér segir:

- Verðbætur eru reiknaðar á tvennan hátt. Lægsta innstæða í almanaksmánuði tekur breytingum skv. vísitölu neysliverðs, en inn- og útborganir eru verðbættar innan mánaðarins með sérstökum verðbótum í formi vaxta.
- Fyrsta dag hvers mánaðar skal höfuðstóll, sem staðið hefur óhreyfður sl. mánuð, hafa tekið sömu hlutfallslegu breytingu og verður þá á vísitölu neysliverðs, hvort sem breytingin er til hækkunar eða lækkunar.
- Innborgað fé ber sérstakar verðbætur frá innborgunardegi til næstu mánaðamóta, en þá leggjast þær við höfuðstólinn eftir vísitölufærslu. Útborgað fé ber á sama hátt sérstakar verðbætur frá síðustu mánaðamótum að útborgunardegi, sem leggjast við höfuðstól um næstu mánaðamót. Sérstakar verðbætur innan úttektarmánaðar greiðast þó út með höfuðstól og áunnum vöxtum sé reikningur eyðilagður.

- Vextir af verðtryggðum reikningum reiknast í lok mánaðar af lægstu innstæðu mánaðarins og leggjast við höfuðstól um áramót.

#### 4. Endurhverf verðbréfiðskipti.

Seðlabanki Íslands efnir að jafnaði vikulega, á þriðjudögum, til uppboða á verðbréfum til endurhverfra viðskipta. Beri þriðjudag upp á dag sem innlánsstofnanir eru ekki almennt opnar til viðskipta fer uppboðið fram næsta virkan dag á eftir. Seðlabanki Íslands mun í hverju tilviki tilkynna þátttakendum skilmála uppboðsins þ.á m. hvort bankinn býðst til að kaupa eða selja verðbréf. Í síðara tilvikinu kunna einnig að vera boðin til sölu 14 daga innstæðubréf. Uppboðin verða ýmist fastverðsuppboð, þ.e. að ávöxtun er ákveðin fyrirfram, eða verðuppboð, en þá ræðst ávöxtun af tilboðum.

Hæf verðbréf í endurhverfum viðskiptum Seðlabanka Íslands eru innstæðubréf bankans til 90 daga svo og ríkistryggð verðbréf, sem skráð eru á Verðbréfaþingi Íslands eða annarri kauphöll, svo sem ríkisvixlar, ríkisbréf, spariskírteini, húsbref og húsnæðisbréf.

Frágangur endurhverfra viðskipta eða sölu 14 daga innstæðubrifa skal fara fram samdægurs, ef gengið hefur verið frá afhendingu verðbrifa fyrir kl. 15.00, en annars næsta virkan dag að því tilskildu að gengið hafi verið frá afhendingu verðbrifa.

Þegar ávöxtun ræðst af tilboðum lánastofnana skal miðað við hæstu ávöxtun sem samþykkt er af Seðlabanka Íslands sé um endurhverf verðbréfakaup að ræða en lægstu ávöxtun sé um að ræða endurhverfa verðbréfasölu eða sölu innstæðubrifa (hollenskt uppboð).

Út frá ávöxtun tekinnna tilboða skal reiknuð forvaxtaþrósenta með tveimur aukastöfum til notkunar við vaxtaútreikning. Þegar F er forvaxtaþrósenta, A ávöxtun, d dagafjöldi frá og með kaupdegi að gjalddaga, hattur (^) táknar veldi, stjarna (\*) margföldun og skástrík (/) deilingu, gildir:

$$F = [1 - 1/(1+A/100)^{(d/360)}] * 36000/d$$

##### 4.1 Almenn ákvæði verðbréfiðskipta gegn endurkaupasamningi.

Seðlabanki Íslands og þeir aðilar, sem gera tilboð sem verða samþykkt, þurfa að gera með sér sérstakan samning hverju sinni þar sem fram kemur m.a.:

(a) Lýsing á verðbréfum sem notuð eru í viðskiptunum. Fram komi m.a. heiti bréfanna svo og upphafs- og lokaverð viðskiptanna sbr. lýsingu hér á eftir.

Með lokaverði er átt við endurgreiðsluna, þ.e. þá fjárhæð sem seljandi greiðir kaupanda á endursöludegi. Upphafsverð er lokaverð að frádregnum forvöxtum. Lokaverð er viðmiðunarverð bréfanna, sem notuð eru í viðskiptunum skv. eftirfarandi lýsingu, að frádregnum 5%.

- Viðmiðunarverð óverðtryggðra bréfa með eins árs eða styttri líftíma er nafnverð þeirra.
  - Viðmiðunarverð verðtryggðra bréfa með eins árs eða styttri líftíma er uppreiknað verðmæti þeirra á upphafsdegi viðskiptanna samkvæmt mánaðarlegu yfiriti Seðlabanka Íslands.
  - Viðmiðunarverð bréfa með lengri líftíma en eitt ár er markaðsverð þeirra. Með markaðsverði er átt við lægsta söluverð eða lægsta kaupverð í tilboðum á Verðbréfaþingi Íslands eða annarri kauphöll á upphafsdegi viðskiptanna eftir því hvort um er að ræða sölu Seðlabanka Íslands eða kaup.
- (b) Lánstíminn, sem vera skal 14 dagar, nema þegar fjórtánda dag lánstímans ber upp á dag sem innlánsstofnanir eru ekki opnar, en þá skal ljúka viðskiptunum næsta virkan dag þar á eftir.
- (c) Ákvæði um að kaupandi bréfanna eigi rétt á að selja þau fyrir eigin reikning verði ekki staðið við endurkaup þeirra á lokadegi viðskiptanna.

- (d) Ákvæði um geymslustað bréfanna, sem verið getur í Seðlabanka Íslands eða hjá seljanda, enda lýsi hann yfir að hann felli sig við eftirlit ytri endurskoðanda með geymslunni.

### 5. Daglán.

Seðlabanki Íslands veitir lánastofnun daglán gegn handveði að ósk hennar og skal umsókn um slíkt lán berast á sérstöku eyðublaði þar sem fram kemur m.a. að Seðlabanki Íslands taki að handveði skráð ríkistryggð verðbréf sem eru í vörslu hans. Fjárhæð úti-standandi daglána skal þó aldrei vera hærri en níutíu hundraðshlutar af markaðsverðmæti handveðsettra verðbréfa. Beiðni um daglán skal berast peningamálasviði Seðlabanka Íslands fyrir kl. 15.00 ef afgreiðsla á að fara fram samdægurs. Daglán bera forvexti. Samnings-tíminn er einn dagur nema gjalddaginn falli á dag sem innlánsstofnanir eru almennt ekki opnar til viðskipta, en þá skal miðað við næsta virka dag þar á eftir. Kjör daglána skulu fyrirfram tilkynnt þeim lánastofnunum sem aðgang hafa að þeim. Kjörin eru breytanleg án fyrirvara.

### 6. Reikningskvóti.

Seðlabanki Íslands úthlutar banka reikningskvóta. Úthlutuð fjárhæð gildir fyrir hverja 2 samliggjandi almanaksmánuði. Kvótinn verður tilgreindur sem margfeldi af fjárhæð notaðs kvóta og fjölda daga, sem hann er notaður. Vextir af notuðum reikningskvóta eru tilgreindir sem forvextir í einn dag en reiknaðir mánaðarlega frá 21. hvers mánaðar til 20. næsta mánaðar og færðir í mánaðarlok. Umbreyting forvaxtaþrósentu (F) yfir í vaxtaþrósentu (V) með tveimur aukastöfum, sem notuð er til þess að reikna vexti mánaðarlega, er eftirfarandi:

$$V=[1/(1-F/36000)^{30} - 1]*1200$$

### 7. Tilkynningar.

Tilkynningar lánastofnana til Seðlabanka Íslands um fjárhagsleg atriði, sem um er fjallað í reglum þessum, er heimilt að senda í símbréfi (telefaxi) eða tölvupósti að því tilskildu að slík bréf beri undirritun þar til bærra aðila skv. undirskriftarlista hlutaðeigandi lánastofnunar. Seðlabanki Íslands getur ávallt krafist þess að lánastofnun staðfesti á tryggan hátt tilkynningu sem borist hefur með þessum hætti. Gagnkvæm regla gildir um tilkynningar Seðlabanka Íslands til lánastofnana.

Þær lánastofnanir sem ekki hafa komið sér upp undirskriftalistum skulu staðfesta sérstaklega undirskriftir hlutaðeigandi starfsmanna gagnvart Seðlabanka Íslands.

### 8. Gildistaka o.fl.

Reglur þessar, sem settar eru á grundvelli 6. og 7. gr. laga nr. 36/1986, taka gildi 1. mars 1998. Jafnframt falla þá úr gildi reglur um útreikning og færslu vaxta o.fl. við Seðlabanka Íslands frá 16. janúar 1997. Frá og með 21. maí n.k. falla úr gildi ákvæði 3. og 6. liðar þessara reglna.

Reykjavík, 23. febrúar 1998.

*Seðlabanki Íslands,*

**Birgir Ísl. Gunnarsson. Eiríkur Guðnason. Steingrímur Hermannsson.**

# REGLUR

## um innkaup og sölu áfengis og skilmálar í viðskiptum við birgja.

### 1. Reglur um flokka áfengis.

#### 1.1 Áfengi er deilt í 6 söluflokka:<sup>1)</sup>

Kjarna  
Reynsluflokk  
Þróunarflokk  
Sérflokk  
Mánaðarflokk  
Sérpantanir

1.2 Í *kjarna* eru sölutegundir<sup>1)</sup> (vörunúmer) sem flust hafa úr reynsluflokki í kjarna og vorur sem voru í þeim flokki 1. mars 1994 og eigi hafa fallið úr kjarna samkvæmt ákvæðum reglna ÁTVR um innkaup og sölu áfengis. Kjarninn er endurmetinn í mánuði hverjum. Um brottfellingu vöru úr kjarna fer eftir ákvæðum tl. 1.9. Verði sú breyting á smásöluverði að vara flytjist milli verðflokka byrjar varan nýtt viðmiðunartímabil í nýja vöruflokknum. Viðmiðunartíminn sé 3 mánuðir, þó ekki skemmri en svo að varan hafi náð 12 mánaða veru í kjarna. Birgðir sölutegundar, sem felld hefur verið úr kjarna, má selja sem um vöru í kjarna væri að ræða. Séu tvær eða fleiri sölutegundir sömu áfengistegundar<sup>1)</sup> boðnar til sölu og hvorug eða engin þeirra nær áskildu söluhlutfalli en samanlögð sala áfengistegundar nær söluhlutfallinu, þá skal sú sölutegundin, sem birgir velur, haldast áfram í kjarna en aðrar sölutegundir falla úr kjarna.

1.3 Áfengi í kjarna er til sölu í öllum verslunum ÁTVR. Í verslunum ÁTVR í Ólafsvík, Stykkishólmi, á Patreksfirði, Blönduósi, Siglufirði, Húsavík, Seyðisfirði, Neskaupstað og Höfn er nægilegt að hafa a.m.k. 5 mest seldu sölutegundir af bjór falar. Í sömu verslunum skulu a.m.k. 3 mest seldu sölutegundir úr öðrum vöruflokkum falar.

1.4 Í *reynsluflokki* eru að jafnaði 30% af tölu sölutegunda sem eru í kjarna. Sem næst helmingur sölutegundanna skal seldur í vínbúðunum í Mjódd, Holtagörðum, á Eiðistorgi, í Borgarnesi, á Ísafirði, Akureyri, Egilsstöðum og Selfossi. Hinn helminginn skal selja í vínbúðunum í Austurstræti, Kringlunni, Kópavogi og Hafnarfirði, á Akranesi og á Sauðárkróki, í Vestmannaeyjum og í Keflavík. Allar sölutegundirnar skulu seldar í Heiðrúnu. Vara í þessum flokki er í reynslusölu 6 mánuði. Að loknu því tímabili flyst sölutegundin í kjarna, nái hún söluhlutfalli sem áskilið er skv. ákvæðum tl. 1.9 Við útreikning skal miða við sölu í 4 heila mánuði er næstir koma fyrsta mánuði sölutímans og salan borin saman við heildarsölu vöruflokksins á sama tímabili í þeim verslunum ÁTVR sem hafa viðkomandi vöru í reynslusölu að frátaldri sölu í sérflokki, mánaðarflokki og sérpöntunum. Vara sem kom í reynslusölu 1. mars 1998 eða fyrr skal vera 8 mánuði í reynslusölu sbr. lið 1.4 í r. 186/1997.

<sup>1)</sup> Sjá orðskýringar í tl. 1.12.

Sé vöruflokki deilt í verðflokka skal sölutegundin vera í sama verðflokki allan reynslusölutímann. Vara, sem fellur úr reynslusölu vegna ónógrar eftirspurnar, verður ekki tekin aftur til reynslu fyrr en 12 mánuðir hafa liðið frá því sölu hennar var hætt. ÁTVR tekur aðeins eina tegund í hverjum vöruflokki til reynslusölu eða á biðlista til reynslusölu frá sama framleiðanda. Þær sölutegundir, aðrar en bjór í kútum, sem eru í sérflokki skulu teknar í reynslusölu, óski birgjar eftir samningi um þá sölu fyrir 1. apríl 1998.

1.5 Í *þróunarflokki* eru nýjar tegundir áfengis er fara í reynslusölu án veru á biðlista.

Tegundin telst ný hafi varan ekki verið föl í verslunum ÁTVR eða erlendis. Sérpöntunarþjónusta ÁTVR telst eigi til verslana í þessum skilningi. Varan skal sannanlega vera frábrugðin öðrum vörum frá sama framleiðanda á markaði innanlands eða utan. Það gildir um nafn eða undirnafn vörunnar og útlit hennar, þar með talið liti á umbúðum og merkimiðum. Varan telst aðeins ný ef um er að ræða breytingar frá annarri vöru frá sama framleiðanda á uppskrift og/eða framleiðsluaðferðum, s.s. gerjunarferli, lagringu og síun og sé ekki framleidd samkvæmt leyfi (license) framleiðanda, sem hafa sambærilega vöru fala.

Framleiðandi sem vill koma nýrri vöru í þróunarflokk skal senda inn með umsókn sinni ítarlega lýsingu á því í hverju hin nýja vara er frábrugðin annarri vöru hans hvað varðar innihald og/eða framleiðsluaðferðir. Jafnframt skal fylgja áætlun um hvenær fyrsta lögun nýju vörunnar fer fram, en hún skal gerð undir eftirliti matvælafræðings ÁTVR. Hann heimsækir framleiðandann á þróunartíma vörunnar til þess að sannreyna að í raun sé um nýja vöru að ræða. Eftirlitsmaðurinn hefur heimild til að kalla eftir öllum upplýsingum og gögnum sem hann telur nauðsynleg hverju sinni. Umsækjandi greiðir allan kostnað við eftirlit ÁTVR, þ.m.t. ferðakostnað, dagpeninga skv. almennum reglum ríkisskattstjóra, kostnað vegna rannsókna frá hlutlausum rannsóknarstofum svo og allan annan sannanlegan kostnað.

Með vöruna skal að öðru leyti fara að sama hætti og vöru í reynsluflokki. Vara í þróunarflokki hefur ekki áhrif á tölu þeirra sölutegunda er veljast í reynsluflokk hverju sinni né veru annarra sölutegunda frá framleiðanda þróunarvöru á biðlista eftir reynslusölu.

Sé mikill fjöldi sölutegunda boðinn til sölu í þróunarflokki getur ÁTVR ákveðið að taka aðeins eina tegund í hverjum vöruflokki til sölu frá sama framleiðanda.

1.6 *Sérflokkur* tekur til vöru sem er keypt inn til að auka fjölbreytni í úrvali. Vörvalsnefnd ÁTVR ákveður hvaða tegundir áfengis eru falar í sérflokki. Sala vöru í sérflokki telst ekki, þegar metinn er söluárangur í kjarna, í reynsluflokki eða þróunarflokki.

1.7 Í *mánaðarflokk* fer áfengi sem framleiðandi ætlar til sölu í ákveðnum mánuðum. Mánuðirnir eru þessir: Þorri, páskamánuður, október og jólamánuður. Sölutími mánaðarvöru verður að hámarki 6 vikur. Dreifing fer fram í öllum verslunum ÁTVR. Tekið verður við mánaðarvöru frá þeim framleiðendum sem hafa vöru í *kjarna* enda sé mánaðarvaran framleiðsla þeirra. Mánaðarvara þarf að hafa efnainnihald sem er frábrugðið allri annarri vöru sama framleiðanda.

Sé mikill fjöldi sölutegunda boðinn til sölu í mánaðarflokki getur ÁTVR ákveðið að taka aðeins eina tegund í hverjum vöruflokki til sölu frá sama framleiðanda.

1.8 Áfengi sem fellur ekki undir ofangreinda flokka, má *sérpanta*.

1.9 Í mánuði hverjum leggur ÁTVR fram sölutölur undanfarinna 12 mánaða eftir vöruflokkum/verðflokkum. Tölurnar eru yfir samanlagða sölu í þeim vínbúðum, sem hafa

allar tegundir í kjarna, að frátalinni sölu vöru í sérflokki og sérpöntunum. Lágmarksfjöldi lítra til þess að sölutegund haldist í kjarna er sem hér segir:

Sala vöruflokks/verðflokks í lítrum		Lágmarkssala sölutegundar til þess að haldast í kjarna
Frá	Til og með	
100	1.000	50 lítrar + 7,5% af heildarsölu umfram 100 lítra
1.000	10.000	117,5 lítrar + 2,5% af heildarsölu umfram 1.000 lítra
10.000	100.000	342,5 lítrar + 1,25% af heildarsölu umfram 10.000 lítra
100.000		1.467,5 lítrar + 1,0% af heildarsölu umfram 100.000 lítra

Þrátt fyrir ákvæði þetta á birgir rétt á að söluárangur vöru undanfarna 12 mánuði verði metinn skv. lið 1.6 í r. nr. 186/1997. Réttur þessi á við sölu til og með 31. maí 1998.

1.10 Samsvarandi mörk eru fyrir vöru í reynsluflokki og þróunarflokki. Sala á þeim 4 mánuðum, sem mæling tekur til, þarf að ná hlutfallslega sama söluárangri og væri hún í kjarna.

1.11 Áfengi í kjarna og reynsluflokki er skipt í eftirfarandi vöruflokkka:

- 01 (1) Rauðvín, verð undir 1.200 kr. á lítra
- 01 (2) Rauðvín, verð frá 1.200 - 1.499 kr. á lítra
- 01 (3) Rauðvín, verð frá 1.500 - 1.799 kr. á lítra
- 01 (4) Rauðvín, verð frá 1.800 kr. á lítra
  
- 02 (1) Hvítvín, verð undir 1.200 kr. á lítra
- 02 (2) Hvítvín, verð frá 1.200 - 1.499 kr. á lítra
- 02 (3) Hvítvín, verð frá 1.500 - 1.799 kr. á lítra
- 02 (4) Hvítvín, verð frá 1.800 kr. á lítra
  
- 03 (1) Rósavín, verð undir 1.200 kr. á lítra
- 03 (2) Rósavín, verð frá 1.200 kr. á lítra
  
- 04 (1) Freyðivín, verð undir 1.200 kr. á lítra
- 04 (2) Freyðivín, verð frá 1.200 - 1.499 kr. á lítra
- 04 (3) Freyðivín, verð frá 1.500 kr. á lítra
  
- 05 (1) Styrkt vín, verð undir 2.400 kr. á lítra
- 05 (2) Styrkt vín, verð frá 2.400 kr. á lítra
  
- 08 Kryddvín
  
- 10 (1) Brandí, verð undir 7.500 kr. á lítra
- 10 (2) Brandí, verð frá 7.500 kr. á lítra
  
- 13 Viskí
  
- 14 Snafs
  
- 15 Vodka

- 16 Einiberjabrennivín
- 17 Romm
- 20A Líkjör, vínandi minni eða jafn 22% m.v.r.  
20B Líkjör, vínandi yfir 22% m.v.r.
- 21A Bitter, vínandi minni eða jafn 22% m.v.r.  
21B Bitter, vínandi yfir 22% m.v.r.
- 22A Ávaxtabrandí  
22B Ávaxtavín
- 23A Annað áfengi, vínandi yfir 22% m.v.r.  
23B Annað áfengi, vínandi frá 6,5% - 22% m.v.r.  
23C Annað áfengi, vínandi undir 6,5% m.v.r.
- 26 Ávextir lagðir í vínanda.
- 60A (1) Ljós lagerbjór, verð undir 380 kr. á lítra (undirgerjaður bjór, oftast framleiddur úr byggi, styrkleiki minni eða jafn 8%)  
60A (2) Ljós lagerbjór, verð frá 380 kr. á lítra (undirgerjaður bjór, oftast framleiddur úr byggi, styrkleiki minni eða jafn 8%)  
60B Annar lagerbjór (dökkur bjór, bjór framleiddur með sérstökum aðferðum - t.d. frystingu, sterkur bjór, yfir 8%)  
60C Öl (yfirgerjaður bjór - að mestu úr byggi)  
60D Annar bjór (t.d. hveitibjór, lambic, og aðrar þær tegundir sem ekki falla í aðra bjórflokka)

## 1.12 Orðskýringar.

*Söluflokkur:* Röðun vöru í hóp eftir aðgengi hennar í verslunum ÁTVR. Dæmi: Kjarni.

*Vöruflokkur:* Skípan vöru í hóp eftir megineinkennum sem oftast tengjast mismunandi hræfnum eða framleiðsluáferðum. Dæmi: Rauðvín, viskí.

*Verðflokkur:* Undirflokkur vöruflökks. Dæmi: Rauðvín á 1.200 - 1.499 kr.

*Áfengistegund:* Vara sömu gerðar að efni til þótt einstakar einingar hennar geti verið breytilegar eftir umbúðum. Dæmi: Mateus rósavín.

*Sölutegund:* Vara sem er svo frábrugðin öðrum vörum að hún fær sérstakt númer og verð í söluskrám ÁTVR. Dæmi: 750 ml flaska af Mateus rósavíni.

## 2. Um meðferð tilboða á vöru í reynslusölu.

2.1 Tilboð á að færa á skrá í þeirri röð sem þau berast. Skráin sýni nafn tilboðsgjafa, heiti vöru og umbúðastærð. Skráin liggja frammi í afgreiðslu ÁTVR, Stuðlahálsi 2, 110 Reykjavík, þeim til skoðunar, sem óska.

2.2 Tilboð og sýnishorn fara til vöruvalnefndar sem metur vöruna og gefur skriflega umsögn, leggist hún gegn reynslusölu. Umsögn er fól þeim sem bauð fram vöruna.

2.3 Að fengnu mati vöruvalnefndar skal tilkynna þeim sem tilboð gaf niðurstöðu. Hafi nefndin ekki mælt gegn reynslusölu, gengur innkaupastjóri frá samningi við tilboðsgjafa í



samræmi við tilboðið og innkaupaskilmála ÁTVR. Samningur skal gerður a.m.k. 3 mánuðum áður en reynslusala hefst.

2.4 Pöntun á vöru fari fram skv. ákvæðum viðskiptasamnings, sbr. lið 2.3.

### 3. Um sérpantanir.

3.1 ÁTVR heldur uppi pöntunarþjónustu á áfengi, sem ekki er boðið fram í öðrum söluflokkum.

3.2 Allar verslanir ÁTVR veita pöntunum á áfengi frá innlendum birgjum viðtöku enda sé vara sú sem eftir er leitað á verðskrá yfir sérpantanir. Af hverri sölueiningu greiðir kaupandi 75 kr. í pöntunarkostnað sem eru óafturkræfar nema því aðeins að sölutegundin sé ekki fáanleg. Varan verður afhent kaupanda í þeirri verslun sem hún var pöntuð. Sérpantaðri vöru verður ekki skilað nema hún teljist ónothæf vegna galla.

3.3 Þjónustudeild Heiðrúnar, Stuðlahálsi 2, sérpantar áfengi af frísvæði eða erlendis frá gegn greiðslu á pöntunarkostnaði, sem er 75 kr. á hverja sölueiningu. Að öðru leyti gilda sömu skilmálar og frá er greint í tl. 3.2. Að auki greiðir sá er pantar ÁTVR tryggingarfé er nemur áætluðu cif-verði vörunnar. ÁTVR afhendir vöruna í þjónustudeild Heiðrúnar eða þeirri verslun ÁTVR utan Reykjavíkursvæðis er kaupandi tilgreinir.

3.4 Sala sérpantaðrar vöru telst ekki, þegar metinn er söluárangur í kjarna, í reynsluflokki eða í þróunarflokki.

### 4. Skilmálar í viðskiptum við birgja.

4.1 Reglur fyrir birgja sem selja vilja áfengi í kjarna, í reynsluflokki, í þróunarflokki eða í mánaðarflokki.

4.2 Senda skal ÁTVR tilboð um vöru, verð og staðfestingu þess að þeim séu kunnir innkaupaskilmálar ÁTVR og þeir séu reiðubúnir að hlíta þeim. Birgi á EES svæði er heimilt að bjóða verð vöru í mynt lands innan svæðisins að eigin vali. Birgir utan svæðisins skal bjóða verð í USD eða GBP. Allir verðþættir vöru skulu vera í sömu mynt.

4.3 Tilboði skal skila á þar til gerðum eyðublöðum sem ÁTVR lætur í té. Texti eyðublaðanna er á íslensku og ensku.

4.4 Sýnishorn, tvær sölueiningar og vöruvottun, skulu send ÁTVR án endurgjalds, þegar þess er óskað, að jafnaði 4 mánuðum áður en reynslusala hefst. Eyðublað fyrir vottun er fskj. með reglum þessum. Merkimiðar séu samkvæmt almennum reglum og beri með sér stærð umbúða og magn vínanda miðað við rúmmál. Sömu reglur gilda um mánaðarvöru að því frátöldu að um dagsetningu skila á sýnishornum fer eftir ákvörðun ÁTVR hverju sinni.

4.5 Áletranir og umbúðir verða að vera í samræmi við íslensk lög og reglur og reglur og staðla Evrópusambandsins. Strikamerki -EAN eða UPS- verða að vera á hverri sölu-einingu.

4.6 Merking á smásöluumbúðum<sup>2)</sup> bjórs verði þessi:

Nafn vöru.

Nafn og heimili framleiðanda er fyllir á umbúðir eða selur ÁTVR.

Magn vínanda miðað við rúmmál eða þyngd. Viðmiðun við rúmmál er ákjósanleg.

Innihald mælt í millilítrum eða sentilítrum.

Endingartími: „best fyrir“. Bjór í flöskum eða dósum hafi a.m.k. 6 mánaða geymsluþol.

Innihaldslýsing, t.d. vatn, malt, maís, humlar, ger, sykur, geymsluþolsauki E....., litarefni E....., hleypir E..... .

4.7 Vara, sem ÁTVR kaupir, skal vera óbreytt að gerð samningstímans nema ÁTVR samþykki annað. Það telst breyting á vöru fái hún nýtt efnainnihald, þ.m.t. vínandastyrkleika, breytta gerilsneyðingu, stærð og útlit umbúða og gerð sölueiningar.

4.8 Bjór í reynslusölu og kjarna verður að eiga a.m.k. 4 mánuði eftir af geymsluþoli þegar hann berst í vöruhús ÁTVR.

4.9 Hámarksstærð sölueiningar er 5 lítrar. Dósir séu með föstum flipa.

4.10 Þeir sem bjóða vöru í reynslusölu skuldbinda sig til að lána ÁTVR hana (cif-verð) reynslutímans. ÁTVR greiðir eiganda mánaðarlega andvirði seldrar vöru. Birgjar skuldbinda sig einnig til að taka til baka þá vöru sem óseld kann að vera við lok reynslutímans. Verði varan valin í kjarna fer samkvæmt samningi birgis og ÁTVR hversu mikið af hinni óseldu vöru ÁTVR kaupir. Reglur þessar gilda eftir því sem við á um vörur í mánaðarflokki. Sé birgir utan Evrópu eða Bandaríkjanna kaupir ÁTVR vöru á cif-verði, Reykjavík, eða fob-verði í höfn í Evrópu eftir því sem nánar semst um. Inkóskilmálar 1990 gilda um allar vörusendingar.

4.11 Í samningi skal tilgreina, hvenær fyrsta afhending vöru til ÁTVR geti hafist. Þöntun skal jafnan staðfesta innan 9 daga. Með staðfestingu fylgi upplýsingar um afhendingartíma. Berist ÁTVR ekki staðfesting eða upplýsingar um afhendingu vöru innan 30 daga frá þöntun fellur samningur um kaup vörunnar úr gildi.

4.12 Birgir sem hefur samning við ÁTVR um vöru í reynslusölu á rétt á að kynna vöru sína í 4 vikur áður en reynslusala hefst. Kynning sé í rituðu máli og eigi umfram 1 blað að stærð, A 4 eða jafngildi þess. Lesefni fjalli um framleiðsluland, tegund vínberja eða efni sem einkenna vöruna svo og mat sem á hana hefur verið lagt. Óheimilt er að bera vöruna saman við vörur sem ÁTVR kaupir af öðrum birgjum. Birgir ber ábyrgð á efni og framsetningu kynningar og skal nafns hans og heimilis getið á blaðinu. Kynningarefni verður komið þannig fyrir í þeim verslunum, sem hafa vöru í reynslusölu, að viðskiptavinir geti tekið upplýsingarnar með sér.

<sup>2)</sup> Úr bréfi Hollustuverndar ríkisins til ÁTVR dags. 15. des. 1997: Varðandi skilgreiningu á smásölueiningu, er túlkun Hollustuverndar sú, að sexpakkning bjórs geti verið smásölueining, þegar bjórinn er ekki seldur í minni einingum. Stofnunin vill hins vegar vara við frekari útvíkkun á orðinu sölueining t.d., að hún sé ekki notuð yfir heilan kassa af bjór jafnvel þótt bjórinn sé seldur þannig í einhverjum tilvikum.

4.13 Um greiðslu á verði vöru fer eftir því sem um semst milli birgja og ÁTVR. Greiðslufrestur skal þó aldrei vera skemmri en til næsta greiðsludags aðfanga, en greiðsludagar ÁTVR eru 16. hvers mánaðar og síðasti dagur mánaðar. Beri greiðsludag upp á frídag er næsti vinnudagur greiðsludagur. Reikningi skal framvísa a.m.k. degi fyrir greiðsludag.

4.14 Birgjar geta hækkað verð sitt þrisvar á ári: 1. febrúar, 1. júní og 1. október. Tilkynna skal verðhækkun skriflega með a.m.k. þriggja mánaða fyrirvara, þ.e. eigi síðar en 1. nóvember, 1. mars og 1. júlí. Óheimilt er birgi að breyta verði á áfengi sem er í reynslusölu.

## 5. Reglur fyrir birgja er bjóða áfengi á pöntunarlista.

5.1 *Verð:* Verð skal vera í íslenskum krónum. Verði sérpantana er aðeins hægt að breyta við gildistöku nýrrar verðskrár ÁTVR.

5.2 *Verðskrá:* ÁTVR birtir verðskrá yfir vörur þær sem hér um ræðir 1. febrúar, 1. júní og 1. október. Upplýsingar um vöru, þ.m.t. afskráningu, skulu berast ÁTVR eigi síðar en 1. desember, 1. apríl og 1. ágúst.

5.3 *Ferill vöru:* Birgir afhendir ÁTVR vöruna án endurgjalds en fær andvirði hennar greitt í síðasta lagi 3 virkum dögum eftir að sá sem pantaði vöruna hefur fengið hana í hendur.

5.4 Frestur birgis til að afhenda vöru frá því hann fær pöntun ÁTVR er 3 virkir dagar.

5.5 Birgir skal afhenda vöruna til þjónustudeildar Heiðrúnar, Stuðlahálsi 2, Reykjavík.

5.6 Leysi sá er pantaði vöruna hana ekki til sín innan 4 virkra daga frá því varan var tilbúin til afhendingar í verslun ÁTVR endursendir ÁTVR vöruna til birgis.

5.7 Birgir skal tilkynna ÁTVR líklegan endingartíma birgða 10. dag hvers mánaðar og tafarlaust sé sýnt að birgðir þrjóti. ÁTVR áskilur sér rétt til að hætta viðskiptum við birgi sé upplýsingaskylda vanrækt.

5.8 Í þeim tilvikum þegar verðbreyting tekur gildi milli pöntunar viðskiptavinar ÁTVR og afhendingar vöru til hans mun varan afhent á nýja verðinu og uppgjör við birgi vera í samræmi við það verð.

5.9 ÁTVR getur samið við birgi um að nokkurt magn vöru hans sé vistað hjá ÁTVR til að flýta megi afhendingu áfengis til kaupanda.

5.10 Um samningsgerð gilda að öðru leyti ákv. skilmála í viðskiptum við birgja, sbr. 4. kafla.

## 6. Ábyrgð á vöru.

6.1 Um ábyrgð gagnvart þriðja aðila gilda almennar reglur.

6.2 Birgir taki til sín og endurgreiði við móttöku vöru sem er ósöluhæf vegna gallaðra umbúða eða innihalds.

6.3 Taki birgir eigi til sín gallaða vöru eða vöru sem ekki hefur selst nægilega í reynsluflokki eða mánaðarflokki áskilur ÁTVR sér rétt til að krefjast geymslugjalds fyrir vöruna. ÁTVR er heimilt að láta eyða vörunni á kostnað birgis þegar tvær vikur eru liðnar frá því birgi var tilkynnt að hann ætti að taka vöruna til sín. Heimilt er að skuldajafna kostnaði við andvirði sölu.

Reglur þessar koma í stað reglna nr. 186/1997 og taka gildi 1. mars 1998. Ákvæði tl. 4.9 í r. nr. 186/1997 halda þó gildi til og með 31. desember 1998. Ákvæði 1.4 í r. nr. 186/1997 um hlutfall áfengistegunda og verslanir er selja vörur í reynslusölu halda og gildi til 1. júní 1998.

Reykjavík, 20. febrúar 1998.

Í stjórn Áfengis- og tóbaksverslunar ríkisins:

*Hildur Petersen      Sigurður M. Magnússon      Árni Tómasson*

Með vísan til 13. gr. reglugerðar nr. 607/1995, um Áfengis- og tóbaksverslun ríkisins, staðfestast reglur þessar hér með.

*Fjármálaráðuneytinu, 24. febrúar 1998.*

F. h. r.

**Indriði H. Þorláksson.**

---

*Hermann Jónasson.*

**Fylgiskjal.**

Aftengis- og tóbaksverslun ríkisins

**VÖRUUPPLÝSINGAR og SAMNINGUR  
um kaup á áfengi**

Sendist til:

**Aftengis- og tóbaksverslun ríkisins**  
**Stuðlahálsi 2**  
**110 Reykjavík**  
**Fax: 560 7757**

Seljandi	
B.t.	
Heimilisfang	
Land	
Fax	

**Áfengistegund** (Tekið af tilboðsblaði fyrir áfengi)

Vörueitli (eins og á umbúðum)	Vöruflokkur ATVR
Framleiðandi (eins og á umbúðum)	Smásöluveining og umbúðir (ef annað en stök glerflaska)

**Upplýsingar um innihald** (Svarið spurningum eftir því sem við á)

Rúmmál alkohóls % <sup>1)</sup>	Magn sykurs (g/l) <sup>1)</sup>	Rokgjamar sýrur (sem g/l vin-, edik- eða brennisteinssýra) <sup>2)</sup>
Helidsýra (sem g/l af vinsýru) <sup>2)</sup>	Brennisteinvíoxíð (sem mg/l af SO <sub>2</sub> ) <sup>1)</sup>	Metanól <sup>3)</sup>
		Endingartími frá framleiðslu (þar sem við á)

1) Allt áfengi

2) Létt vin.

3) Hámark fyrir víneimi, brandí, þrúguhratseimi, ávaxtahratseimi, ávaxtaeimi, sídereimi, sénever.

**Aukefni** (Allra aukefna á að geta með E-númeri og/eda nafni. Vinsamlegast takið fram magn þeirra. Skrá yfir leyfð aukefni er að finna í Reglugerð 767/1997)

E-númer	nafn	magn	E-númer	nafn	magn
E-númer	nafn	magn	E-númer	nafn	magn
E-númer	nafn	magn	E-númer	nafn	magn

**Umbúðir**

Flokkur í kassa	Þyngd kassa (kg)	Fjöldi kassa á bretti	ATVR fær bretti	verð brettis
			<input type="checkbox"/> ókeypis	<input type="checkbox"/> gegn gjaldi

**Samningur: verð, skilmálar, afhending vöru**

Verð á flösku / söluveingum	Mýnt	Kaupskilmálar <sup>4)</sup>	Afhendingarstaður
Banki		SWIFT númer	reikningsnúmer
Heimilisfang banka			
Meðferð gallaðrar vöru			

4) CIF, FOB, ExWorks, við vöruhús ATVR (Inkóterms 1990).

**Seljandi hefur kynnt sér reglur um innkaup og sölu áfengis og skilmála í viðskiptum við birgja (Stjórnartíðindi B, nr. 117/1998).**

Dagsetning og undirskrift kaupanda	Dagsetning og undirskrift seljanda
------------------------------------	------------------------------------

Til frekari upplýsingar:

Reglur um innkaup og sölu áfengis og skilmálar í viðskiptum við birgja (Stjórnartíðindi B, nr. 117/1998)  
 Reglugerð nr. 607/1995

## REGLUR

### um takmörkun hávaða frá vökva- og víragröfum, jarðýtum, hjóla- og beltaskóflum og traktorsgröfum.

#### 1. gr.

Reglur þessar gilda um leyfilegt hljóðaflsstig vegna hávaða í lofti í vökva- og víragröfum, jarðýtum, hjóla- og beltaskóflum og traktorsgröfum sem notaðar eru á byggingarstöðum og við aðra verktakavinnu og nefnast hér á eftir „jarðvinnuvélar“, þegar vélarafli þeirra er undir 500 kW. Reglurnar gilda um slíkar vélar og búnað sem fellur undir lög nr. 46/1980 um aðbúnað, hollustuhætti og öryggi á vinnustöðum, sem sett eru á markað eftir gildistöku reglnanna.

Reglurnar gilda um vélar og búnað skv. 1. mgr., sem seldur er eða leigður jöfnum höndum til notkunar við atvinnurekstur og einkanota almennings. Reglurnar eru sérreglur með tilliti til gildandi reglna, nr. 329/1994, um aðferð við að ákvarða hávaða sem berst í lofti við notkun véla utanhúss.

#### 2. gr.

Í reglum þessum er merking eftirfarandi hugtaka sem hér segir:

1. Vökva- eða víragrafa merkir vél með sjálfknúnum undirvagni sem á er burðarvirki sem snúist getur meira en 360°. Vélin grefur, lyftir, flytur og sturtar efni með bómu eða armi og skóflu (vökvaknúnar gröfur) eða með skóflu sem stjórnað er af vindubúnaði (dragskófla eða kló).
2. Jarðýta merkir sjálfknúna vél á hjólum eða beltum sem búin er tönn að framanverðu til að færa efni úr stað eða dreifa því.
3. Hjóla- eða beltaskófla merkir sjálfknúna vél á hjólum eða beltum sem búin er skóflu að framanverðu. Með vélinni og skóflunni er efni mokað á, lyft, flutt og sturtað.
4. Traktorsgrafa er sjálfknúin vél á hjólum eða beltum með skóflu að framan en gröfuarmi að aftan. Með vélinni og skóflunni er efni mokað á, lyft, flutt og sturtað. Með gröfuarminum er grafið, efni lyft og því sturtað.

#### 3. gr.

1. Vinnueftirlit ríkisins eða aðili sem það samþykkir, sbr. 1. mgr. 80. gr. laga nr. 46/1980, um aðbúnað, hollustuhætti og öryggi á vinnustöðum, gefur út vottorð um ESB-gerðarpröfun fyrir hverja gerð jarðvinnuvélar sem um getur í 1. mgr. 1. gr.:
  - a) til og með 29. desember 2001 ef hljóðaflsstig hávaða sem berst í lofti út í umhverfið við venjulega notkun, skv. I. viðauka við reglur nr. 329/1994, eins og bætt er við hann með II. viðauka við þessar reglur, er ekki hærra en leyfilegt hljóðaflsstig  $L_{WA}$  í dB(A)/1 pW tilgreint með vísan til nettóafls vélar í kW\*) eins og hér segir:

- |  |                           |
|--|---------------------------|
| i) vélar á beltum, (að frátöldum gröfum):                  | $L_{WA} = 87 + 11 \log P$ |
| ii) ýtur á hjólum, hjóla- og beltaskóflur, traktorsgröfur: | $L_{WA} = 85 + 11 \log P$ |
| iii) gröfur:   | $L_{WA} = 83 + 11 \log P$ |

Þessar jöfnur gilda aðeins um gildi sem eru hærri en lægstu hljóðaflsstig vélargerðanna þriggja sem fram koma í töflunni hér á eftir. Þessi lægstu hljóðaflsstig svara til lægstu gilda fyrir nettóafli vélar fyrir hverja vélargerð um sig. Ef nettóafli vélar er undir þessum gildum gildir lægsta hljóðaflsstigið sem er sýnt í töflunni sem leyfilegt hljóðaflsstig (sjá VII viðauka).

\*) Samkvæmt skilgreiningu í lið 6.2.1 í I viðauka (gildi fyrir vélarafli skal jafnað að næsta heila kW).

Gerð vélar	Lægsta hljóðaflsstig í dB(A)/1 pW
vélar á beltum, (að frátöldum gröfum)	107
ýtur á hjólum, hjóla- og beltaskóflur, traktorsgröfur	104
gröfur	96

jafna skal mælt hljóðaflsstig og leyfilegt hljóðaflsstig að næstu heilu tölu (ef talan er lægri en 0,5 skal lækka; ef talan er jöfn eða hærri en 0,5 skal hækka)

- b) frá 30. desember 2001, ef hljóðaflsstig hávaða sem berst í lofti út í umhverfið við venjulega notkun, samkvæmt I. viðauka við reglur nr. 329/1994 um aðferð við að ákvarða hávaða sem berst í lofti við notkun véla utanhúss, eins og bætt er við hann með II. viðauka við þessar reglur, er ekki hærri en leyfilegt hljóðaflsstig  $L_{WA}$  í dB(A)/1 pW tilgreint með vísan til nettóafls vélar í kW (\*) eins og hér segir:

- i) vélar á beltum, (að frátöldum gröfum):  $L_{WA} = 84 + 11 \log P$   
 ii) ýtur á hjólum, hjóla- og beltaskóflur, traktorsgröfur:  $L_{WA} = 82 + 11 \log P$   
 iii) gröfur:  $L_{WA} = 80 + 11 \log P$

Þessar jöfnur gilda aðeins um gildi sem eru hærri en lægstu hljóðaflsstig vélargerðanna þriggja sem fram koma í töflunni hér á eftir. Þessi lægstu hljóðaflsstig svara til lægstu gilda fyrir nettóafli vélar fyrir hverja vélargerð um sig. Ef nettóafli vélar er undir þessum gildum gildir lægsta hljóðaflsstigið sem er sýnt í töflunni sem leyfilegt hljóðaflsstig (sjá VII viðauka)

Gerð vélar	Lægsta hljóðaflsstig í dB(A)/1 pW
vélar á beltum, (að frátöldum gröfum)	104
ýtur á hjólum, hjóla- og beltaskóflur, traktorsgröfur	101
gröfur	93

jafna skal mælt hljóðaflsstig og leyfilegt hljóðaflsstig að næstu heilu tölu (ef talan er lægri en 0,5 skal lækka; ef talan er jöfn eða hærri en 0,5 skal hækka)

- Umsóknum um vottorð um EB-gerðarprófun vegna leyfilegs hljóðaflsstigs gerðar jarðvinnuvélar skulu fylgja upplýsingar samkvæmt fyrirmyndinni í IV. viðauka.
- Vinnueftirlit ríkisins eða aðili sem það hefur samþykkt, sbr. 1. mgr. 3. gr., fyllir út vottorðið um ESB-gerðarprófun fyrir hverja gerð jarðvinnuvéla sem hann viðurkennir í samræmi við fyrirmyndina í III. viðauka við gildandi reglur um vélar og búnað á byggingarsvæðum.
- Gildistími vottorða um ESB-gerðarprófun sem veitt voru í samræmi við a- og b-lið 1. mgr. er takmarkaður við 5 ár. Heimilt er að framlengja hann um önnur fimm ár, að því tilskildu að umsókn sé ekki skilað fyrir en í fyrsta lagi tólf mánuðum áður en fyrsta fimm ára tímabilinu lýkur, og að vottorðin um ESB-gerðarprófun hafi verið gefin út fyrir jarðvinnuvélar sem uppfylla kröfur um leyfileg hljóðaflsstig sem eru í gildi þegar framlengingin öðlast gildi. Þó falla vottorð sem hafa verið veitt í samræmi við ákvæði um hljóðaflsstig í a-lið 1. mgr. ekki úr gildi fyrir en eftir 29. desember 2002.
- Fyrir hverja jarðvinnuvél sem framleidd er í samræmi við gerð sem hlotið hefur vottorð um ESB-gerðarprófun útbýr framleiðandinn samræmisvottorð með því sniði sem sýnt

er í IV. viðauka við gildandi reglur, nr. 496/1994, um vélar og búnað á byggingarsvæðum og skal tilgreina þar nettóafli vélar og snúningsbúnað.

6. Á hverri jarðvinnuvél sem smíðuð er í samræmi við gerð sem viðurkennd er eftir ESB-gerðarprófun skal vera skýrt og varanlegt merki sem á er skráð;

- hljóðafsstig í dB(A) miðað við 1pW,
- hljóðstig í dB(A) á stjórnþalli miðað við 20 Pa,

sem framleiðandinn ábyrgist og ákvarðað hefur verið með þeim hætti sem mælt er fyrir um í I. viðauka við gildandi reglur, nr. 496/1994, um aðferð við að ákvarða hávaða sem berst í lofti við notkun véla utanhúss, eins og honum er breytt með I. eða II. og III. viðauka við þessar reglur, ásamt tákningu (epsilon). Fyrirmyndin að þessum merkjum er sýnd í V. viðauka við þessar reglur.

#### 4. gr.

Eftirlit með því að framleiðsla tækja samkvæmt reglum þessum sé í samræmi við þá gerð sem var prófuð, eins og kveðið er á um í 12. gr. reglna nr. 496/1994 um vélar og búnað á byggingarsvæðum, framkvæmir Vinnueftirlit ríkisins eftir föngum.

#### 5. gr.

Óheimilt er að setja á markað jarðvinnuvélar sem ekki fullnægja kröfum samkvæmt reglum þessum.

#### 6. gr.

Vinnueftirlit ríkisins hefur eftirlit með framkvæmd reglna þessara. Það getur þó samþykkt aðra aðila til þess að fara með slíkt eftirlit að hluta eða öllu leyti, sbr. 1. mgr. 80. gr. laga nr. 46/1980, og fylgist þá með eftirliti slíkra aðila.

#### 7. gr.

Um áfrýjun á ákvörðunum og úrskurðum vegna framkvæmdar á reglum þessum fer samkvæmt ákvæði 98. gr. laga nr. 46/1980 um aðbúnað, hollustuhætti og öryggi á vinnustöðum.

#### 8. gr.

Brot á reglum þessum varða viðurlögum samkvæmt ákvæði 99. gr. laga nr. 46/1980.

#### 9. gr.

Reglur þessar eru settar af stjórn Vinnueftirlits ríkisins samkvæmt heimild í 34., 38. og 47. gr. laga nr. 46/1980 um aðbúnað, hollustuhætti og öryggi á vinnustöðum. Reglurnar eru settar með hliðsjón af ákvæði samningsins um Evrópska efnahagssvæðið, sem vísað er til í 10. tölul., VI. kafla, II. viðauka tilskipun 86/662/EBE, um takmörkun hávaða frá vökva- og víragröfum, jarðýtum, hjóla- og beltaskóflum og traktorsgröfum, eins og henni var breytt með tilskipunum 89/514/EBE og 95/27/EB. Reglurnar staðfestast hér með til að öðlast gildi við birtingu. Jafnframt falla úr gildi reglur nr. 326/1994, um takmörkun á hávaða frá vökva- og víragröfum, jarðýtum, hjóla- og beltaskóflum og traktorsgröfum.

*Félagsmálaráðuneytinu, 13. febrúar 1998.*

F. h. r.

**Húnbogi Þorsteinsson.**

*Elín Blöndal.*



**Fylgiskjal.**

## VIÐAUKI I

**AÐFERÐ VIÐ AÐ MÆLA HÁVAÐA SEM BERST Í LOFTI FRÁ VÖKVA- OG VÍRAGRÖFUM, JARÐÝTUM, HJÓLA- OG BELTASKÓFLUM OG TRAKTORSGRÖFUM**

## GILDISSVIÐ

Þessi mælingaraðferð gildir um vökva- og víragröfur, jarðýtur, hjóla- og beltaskóflur og traktorsgröfur sem hér eftir nefnast „jarðvinnuvélar“. Í henni eru gefin fyrirmæli um aðferðina við að ákvarða hljóðaflsstig slíkra jarðvinnuvéla vegna EBE-gerðarprófunar og eftirlits með samræmi.

Þessar tæknilegu aðferðir eru í samræmi við kröfurnar í I. viðauka við gildandi reglur um aðferð við að ákvarða hávaða sem berst í lofti við notkun véla utanhúss og ákvæði þess viðauka skulu gilda um jarðvinnuvélar, að teknu tilliti til eftirfarandi breytinga:

**4. VIÐMIÐANIR SEM NOTA SKAL ÞEGAR GREINT ER FRÁ NIÐURSTÖÐUM**

## 4.1. Hljóðeðlisfræðileg viðmiðun gagnvart umhverfi

Hljóðeðlisfræðileg viðmiðun fyrir umhverfi jarðvinnuvélar er táknuð með hljóðaflsstiginu,  $L_{WA}$ .

## 6.2. Notkun meðan mælingar eru gerðar

Hávaðinn frá jarðvinnuvélinni er mældur þegar hún er kyrrstæð og vél hennar í lausangangi.

Við þessar mælingar skulu vélin og vökvakerfið hituð upp í samræmi við fyrirmæli framleiðanda og fylgja ber öllum öryggiskröfum.

6.2.1. Prófunin fer þannig fram að jarðvinnuvélin er kyrrstæð í hlutlausum gír og vinnutæki hennar hreyfingarlaus. Við prófunina skal vélin ganga í lausangangi á hraða sem sé eigi minni en uppgefinn snúningshraði samkvæmt nettóafli vélar eins og það er skilgreint og ákvæðið í I. viðauka við *tilskipun ráðsins 80/1269/EEB frá 16. desember 1980*.

Framleiðandi jarðvinnuvélarinnar gefur upp snúningshraða og nettóafli vélar og verður það að birtast í tæknilýsingu með vélinni og á samræmisvottorði sem kaupandi fær í hendur.

Sé jarðvinnuvélin búin fleiri en einum hreyfli verða þeir að vera í gangi samtímis meðan prófunin fer fram enda sé sá háttur í samræmi við venjuleg vinnubrögð vélarinnar.

Sé hreyfill jarðvinnuvélarinnar búinn viftu verður hún að vera í gangi við prófunina. Hafi hún fleiri hraða en einn skal hún ganga á mesta hraða við prófunina.

Framleiðandinn gefur upp málhraða hreyfilsins. Vinnutækin (skófla eða tönn á vélskóflu eða ýtu) á að vera í  $300 \pm 50$  mm hæð yfir jörð.

Sé um að ræða gröfu eða traktorsgröfu skulu vinnutækin vera dregin að.

## 6.2.2. Vinna við álag

Gildir ekki.

## 6.3. Mælingastaður

Mælingastaður verður að vera sléttur og láréttur. Þessi staður og þeir staðir sem hljóðnemar eru settir á skulu vera steyptir eða malbikaðir.

## 6.4. Mælingayfirborð, mælingafjarlægð, staðsetning og fjöldi mælingapunkta

## 6.4.1. Mælingayfirborð, mælingafjarlægð

Mælingayfirborðið sem notað er skal vera hálfkúla.

Radíus hálfkúlunnar er ákvarðaður út frá grunnlengdinni  $l$  (sjá mynd 1).

Radíusinn skal vera:

- 4 m, sé stærsta mál jarðvinnuvélarinnar sem prófa skal eigi meira en 1,5 m,
- 10 m, sé stærsta mál jarðvinnuvélarinnar sem prófa skal meira en 1,5 m og ekki meira en 4 m,
- 16 m, sé stærsta mál jarðvinnuvélarinnar sem prófa skal meira en 4 m.

## 6.4.2. Staðsetning og fjöldi mælingapunkta

## 6.4.2.1. Almennt

Við mælingarnar skulu vera sex mælingapunktar, þ.e. 2, 4, 6, 8, 10 og 12 og þeim fyrir komið í samræmi við lið 6.4.2.2 í I. viðauka við gildandi reglur um aðferð við að ákvarða hávaða sem berst í lofti við notkun véla utanhúss.

Við mælingar á jarðvinnuvélinni skal henni stillt upp þannig að miðja hennar sé beint yfir miðju hálfkúlunnar og framhluti hennar vísi að mælingapunkti 1.

## 7.1.1. Mælingar á utanaðkomandi hljóði

Við leiðréttingar skal einvörðungu tekið tillit til hávaða í bakgrunni.

## 7.1.5. Hindranir sem endurkasta hljóði

Nægilegt er að svipast um á hringlaga svæði með þreföldum radíus mælingayfirborðsins og sammiðja við það til að ganga úr skugga um að fullnægt sé ákvæðum þriðju undirgreinar í lið 6.3 í I. viðauka við gildandi reglur um aðferð við að ákvarða hávaða sem berst í lofti við notkun véla utanhúss.

7.2. Sé hljóðstigið við mælingapunktana ákvarðað með aflestri á hljóðmæli skal lesa að minnsta kosti fimm sinnum af honum með reglulegu millibili.

8.5. Útreikningur á hljóðstiginu  $L_{WA}$ 

Leiðréttingarstuðullinn  $K_2$  er núll.

## II. VIÐAUKI

**AÐFERÐ VIÐ AÐ PRÓFA HÁVAÐA SEM BERST Í LOFTI FRÁ VÖKVA- OG VÍRAGRÖFUM,  
JARÐÝTUM, HJÓLA- OG BELTASKÓFLUM OG TRAKTORSGRÖFUM  
VIÐ RAUNVERULEG VINNUSKILYRÐI**

## GILDISSVIÐ

Þessi mælingaraðferð gildir um vökva- og víragröfur, jarðýtur, hjóla- og beltaskóflur og traktorsgröfur, sem hér eftir nefnast „jarðvinnuvélar“. Í henni er mælt fyrir um aðferðir við að ákvarða hljóðafsstig slíkra jarðvinnuvéla við venjuleg vinnuskilyrði vegna EBE-gerðarprófunar og eftirlits með samræmi.

Þessar tæknilegu aðferðir eru í samræmi við kröfurnar í I. viðauka við gildandi reglur um aðferð við að ákvarða hávaða sem berst í lofti við notkun véla utanhúss og ákvæði þess viðauka skulu gilda um jarðvinnuvélar, að teknu tilliti til eftirfarandi breytinga:

4. FORSENDUR SEM NOTA SKAL ÞEGAR GREINT ER FRÁ NIÐURSTÖÐUM

## 4.1. Hljóðeðlisfræðileg viðmiðun gagnvart umhverfi

Hljóðeðlisfræðileg viðmiðun jarðvinnuvélar gagnvart umhverfi skal vera hljóðafsstig hennar í  $L_{WA}$ .

## 6.2. Notkun meðan mælingar eru gerðar

Hávaðinn frá jarðvinnuvélinni er mældur meðan vélin er að verki við venjuleg vinnuskilyrði hvernar vélar eins og þeim er lýst í 6.2.2.

## 6.2.1. Prófun á hávaðavaldi í hægagangi

Gildir ekki.

## 6.2.2. Prófun við álag

Venjulegum vinnuskilyrðum hvernar vélar er lýst að neðan.

Fylgja ber öllum viðeigandi öryggisreglum og fyrirmælum framleiðanda meðan mælingarnar fara fram.

Ekki má nota neinn merkjabúnað, t.d. flautu eða bakkaðvörun, meðan prófunin fer fram.

## 6.2.2.1. Vökvagrafa eða víragrafa

Á gröfunni skal vera aukabúnaður sem smíðaður er af framleiðanda vélarinnar, t.d. gröfuarmur, ámokstursskófla, gripskófla eða dragskófla. Hreyfillinn og vökvakerfið skulu hituð upp í það hitastig sem edlilegt er við vinnu við ríkjandi aðstæður. Eldsneytisgjöf skal sett í efstu stillingu (án álags). Allar hreyfingar skulu framkvæmdar á hámarks hraða án þess þó að öryggisventlar séu virkjaðir eða slinkur komi á vélna þegar hreyfingu lýkur.

Snúningsás efri hluta gröfunnar skal vera í stefnu á miðjuna, C, á hálfkúlunni (sjá mynd 5). Miðjuás vélarinnar verður að liggja eins og x-ásinn og framendi vélarinnar að vísa að punkti B.

Vinnulotan án flutnings á efni er fólgin í þremur snúningum um 90° frá x-ásnum til y-ássins og til baka. Í hverjum snúningi skal hreyfa til fremsta hluta aukabúnaðarins í þeirri röð sem lýst er í köflum A, B, C og D hér að neðan.

## A. Gröfuarmur

Tilgangurinn með þessari vinnulotu er að líkja eftir skurðgreftri og losun efnisins á skurðbakkann. Í byrjun lotunnar skal seilst fram með bómu og gröfuarmi sem nemur 75% af mestu lengd og honum haldið 50 sm fyrir ofan jörð. Færið skurðarflöt aukabúnaðar fram á við þannig að hann myndi 60° horn við yfirborðið. Lyftið fyrst bómu og dragið síðan arminn að þannig að aukabúnaðurinn sé 50 sm ofan við prófunarstað helminginn af þeirri hreyfingu sem eftir er. Síðan skal aukabúnaður teygður fram eða dreginn saman. Lyftið búnaðinum með því að lyfta bómunni og haldið áfram að draga arminn að til að líkja eftir því að aukabúnaði sé lyft nógu hátt til að vera laus við skurðbrúnina (30% af mestu lyftihæð). Snúið um 90° til vinstri miðað við stöðu stjórnanda. Lyftið bómunni um leið og snúið er og teygjið fram arminn uns búnaðurinn er kominn í 60% af hámarkslyftihæð. Teygið síðan arminn fram uns hann hefur náð 75% af mestu lengd. Skóflunni skal síðan komið í lóðrétta stöðu aftur. Snúið síðan skóflunni og setjið bómu og skóflu í upphafsstöðu. Framangreind athöfn skal framkvæmd tvisvar sinnum í viðbót til að ljúka vinnulotunni. Vinnulotan er endurtekin að minnsta kosti þrisvar sinnum til að fullnægja kröfunum í lið 7.2.

## B. Ámokstursskófla

Tilgangurinn með þessari vinnulotu er að líkja eftir mokstri upp fyrir háan vegg. Við upphaf lotunnar er skurðarflötur skóflunnar samsíða jörðinni í 50 sm hæð og armurinn dreginn að sem nemur 75%. Þessu næst er seilst fram með arminum uns náð er 75% af hámarksseilingu með skófluna í upphaflegri stöðu. Seilst fram eða dragið arminn að og lyftið honum í 75% af mestu lyftihæð með arminn teygðan fram sem nemur 75% af hámarksseilingu. Snúið um 90° til vinstri miðað við stöðu stjórnanda og losið því næst um sleppibúnað skóflunnar. Snúið vélinni til baka í upphafsstöðu með skófluna í þeirri stöðu sem lýst er í upphafi kaflans. Framangreind athöfn skal framkvæmd tvisvar sinnum í viðbót til að ljúka vinnulotunni. Vinnulotan er endurtekin að minnsta kosti þrisvar sinnum til að fullnægja kröfunum í lið 7.2.

## C. Gripskófla

Tilgangurinn með þessari vinnulotu er að líkja eftir holugreftri. Við upphaf lotunnar skal þess gætt að gripskóflan sé opin og í 50 sm hæð yfir prófunarstaðnum. Lokið gripskóflunni og lyftið henni hálfra leið upp. Snúið um 90° til vinstri miðað við stöðu stjórnanda. Opnið gripskófluna. Snúið til baka um leið og gripskóflan er látin síga í upphaflega stöðu. Framangreind athöfn skal framkvæmd tvisvar sinnum í viðbót til að ljúka vinnulotunni. Vinnulotan er endurtekin að minnsta kosti þrisvar sinnum til að fullnægja kröfunum í lið 7.2.

## D. Dragskófla

Tilgangurinn með þessari vinnulotu er að líkja eftir því að lag sé skafið upp af skurðbotni og því sturtað á skurðbakkann. Í lotunni verður að halla bómunni 40°. Skóflan hangir lóðrétt niður úr bómunni og 50 sm yfir prófunarstaðnum án þess að keðjurnar snerti jörð. Dragið skófluna eins nálægt vélinni og hægt er en gætið þess að hún sé í 50 sm hæð yfir prófunarstaðnum. Um leið og skóflan hefur verið dregin inn skal vélinni snúið um 90° til vinstri miðað við stöðu stjórnanda. Um leið skal skóflan hífð upp í 75% af mestu lyftihæð og færð út að álagspunkti. Snúið vélinni til baka um leið og skóflunni er hvölt og hún dregin inn í upphaflega stöðu. Framangreind athöfn skal framkvæmd tvisvar sinnum í viðbót til að ljúka vinnulotunni. Vinnulotan er endurtekin að minnsta kosti þrisvar sinnum til að fullnægja kröfunum í lið 7.2.

## 6.2.2.2. Jarðýta

Vélin þarf að vera búin ýtutönn sem framleiðandinn hefur ætlað henni. Hreyfillinn og vökvakerfið skulu hituð upp í það hitastig sem eðlilegt er við vinnu við ríkjandi aðstæður.

Brautin sem vélin fer um við prófunina er sýnd á mynd 5. Hún er táknuð með x-ásnum og miðjuás vélarinnar skal liggja eins. Lengd mælibrautarinnar AB jafngildir 1,4-földum rás hálfkúlunnar. Miðpunktur þessarar brautar verður að falla saman við miðjuna C í hálfkúlunni.

Vélinni skal ekið áfram í stefnuna A-B og aftur á bak í stefnuna B-A.

Vélinni skal ekið með ýtutönnina í flutningsstöðu, 30 sm  $\pm$  5 sm yfir brautinni. Í öllum tilvikum skal hreyfillinn látinn ganga á mesta snúningshraða (án álags) og vélinni ekið á jöfnum hraða áfram og aftur á bak. Vélar á beltum og málmhjólum skulu aka á allt að 4 km/klst. en 8 km/klst. séu þær á gúmmihjólborðum. Sama girhlutfall skal notað við að bakka án tillits til þess hver hraðinn er. Á flestum vélum er þetta fyrsti gir áfram og fyrsti gir aftur á bak. Vélum með vökvaknúinni sjálfskiptingu og beltum eða málmhjólum skal ekið á milli 3,5 og 4 km hraða á klukkustund en vélum á gúmmihjólborðum milli 7 og 8 km hraða þar sem ördugt er að stjórna hraða þeirra af mikilli nákvæmni.

Við þessi skilyrði skal vélunum ekið viðstöðulaust gegnum hálfkúluna, í báðar áttir og án þess að hreyfa ýtutönnina. Leiði lægra girhlutfall til þess að hraðinn verði meiri en að ofan getur skal prófunin gerð við þetta hlutfall með hreyfillinn á mesta snúningshraða (án álags). Sé um að ræða vélar með vökvaknúinni sjálfskiptingu skal hreyfillinn settur á mesta snúningshraða (án álags) og inngjöfinni stjórnað þannig að ofangreindum hraða verði náð.

Mælið hljóðstigið aðeins þegar miðja vélarinnar er á brautinni milli punkta A og B á mynd 5.

Ökumanninum er heimilt að rétta vélinna af meðan henni er ekið áfram svo að hún haldist á miðri brautinni.

Ein vinnulota er endurtekin að minnsta kosti þrisvar sinnum til að fullnægja kröfunum í lið 7.2.

## 6.2.2.3. Hjóla- og beltaskóflur

Vélin þarf að vera búin skóflu sem framleiðandinn hefur ætlað henni. Hreyfillinn og vökvakerfið skulu hituð upp í það hitastig sem eðlilegt er við vinnu við ríkjandi aðstæður.

Allar hreyfingar skulu framkvæmdar á hámarkshraða án þess þó að öryggisventlar séu virkjaðir eða slinkur komi á vélinna þegar hreyfingu lýkur.

## A. Prófun á hreyfingu

Brautin sem vélin fer um við prófunina er sýnd á mynd 5. Hún er táknuð með x-ásnum og miðjuás vélarinnar skal liggja eins. Lengd mælibrautarinnar AB jafngildir 1,4-földum rás hálfkúlunnar.

Miðpunktur þessarar brautar verður að falla saman við miðjuna C í hálfkúlunni. Vélinni skal ekið áfram í stefnuna A-B og aftur á bak í stefnuna B-A. Vélinni skal ekið með tóma skófluna í flutningsstöðu, 30 sm  $\pm$  5 sm yfir brautinni. Í öllum tilvikum skal hreyfillinn látinn ganga á mesta snúningshraða (án álags) og vélinni ekið á jöfnum hraða áfram og aftur á bak. Vélar á beltum og málmhjólum skulu aka á allt að 4 km/klst. en 8 km/klst. séu þær á gúmmihjólborðum. Sama girhlutfallið skal notað við að bakka án tillits til þess hver hraðinn er. Á flestum vélum er þetta fyrsti gir áfram og fyrsti gir aftur á bak. Vélum með vökvaknúinni sjálfskiptingu og beltum eða málmhjólum skal ekið á milli 3,5 og 4 km hraða á klst. en vélum á gúmmihjólborðum milli 7 og 8 km hraða á klst. Þar sem örðugt er að stjórna hraða þeirra af mikilli nákvæmni. Við þessi skilyrði skal vélunum ekið viðstöðulaust gegnum hálfkúluna, í báðar áttir og án þess að hreyfa skófluna. Leiði lægra girhlutfall til þess að hraðinn verði meiri en að ofan getur skal prófunin gerð við þetta hlutfall með hreyfillinn á mesta snúningshraða (án álags). Sé um að ræða vélar með vökvaknúinni sjálfskiptingu skal hreyfillinn settur á mesta snúningshraða (án álags) og inngjöfinni stjórnað þannig að ofangreindum hraða verði náð. Mælið hljóðstigið aðeins þegar miðja vélarinnar er á brautinni milli punkta A og B á mynd 5. Ökumanninum er heimilt að rétta vélinu af meðan henni er ekið áfram svo að hún haldist á miðri brautinni. Ein vinnulota er fólgin í einni ferð áfram og einni ferð aftur á bak. Vinnulotan er endurtekin að minnsta kosti þrisvar sinnum til að fullnægja kröfunum í lið 7.2.

- B. Prófun á kyrrstæðri vél með vökvabúnaði  
Miðjuás vélskóflunnar verður að falla saman við x-ásinn og framendi hennar að vísa að punkti B. Miðpunktur grunnlengdar 1 á mynd 3 verður að falla saman við miðjuna C á hálfkúlunni á mynd 5. Hreyfillinn skal látinn ganga á mesta snúningshraða (án álags). Setjið í hlutlausan gir. Lyftið skóflunni úr flutningsstöðu upp í 75% af mestu lyftihæð og látið hana síga niður í flutningsstöðu aftur þrisvar sinnum í röð. Þessi röð athafna telst vera eina lotan í prófun á kyrrstæðri vél með vökvabúnaði. Þessi lota er endurtekin að minnsta kosti þrisvar sinnum til að fullnægja kröfunum í lið 7.2.

#### 6.2.2.4. Traktorsgrafa

Vélin þarf að vera búin gröfuarmi og skóflu sem framleiðandinn hefur ætlað henni. Hreyfillinn og vökvakerfið skulu hituð upp í það hitastig sem eðlilegt er við vinnu við ríkjandi aðstæður.

Við gröft skal eldsneytisinnjöf sett á hæstu stillingu (án álags) eða þá stöðu sem framleiðandinn tiltekur. Allar hreyfingar með skóflunni skulu framkvæmdar á hámarkshraða án þess þó að öryggisventlar séu virkjaðir eða slinkur komi á vélinu þegar hreyfingu lýkur.

- A. Unnið við gröft  
Miðjuás vélarinnar verður að liggja eins og x-ásinn og framendi vélarinnar verður að snúa að punkti B, þ. e. gröfuhluti traktorsgröfunnar á mynd 4 verður að snúa að punkti B. Miðpunktur grunnlengdar 1 á mynd 4 verður að falla saman við miðjuna C á hálfkúlunni á mynd 5. Vélin skal látin vinna við gröft samkvæmt þeirri aðferð sem lýst er í 6.2.2.1 í A-lið en í stað 90° snúnings sem þar er mælt fyrir um komi 45°.
- B. Unnið við ámokstur  
Vélin skal látin vinna eftir þeirri aðferð sem lýst er í 6.2.2.3 með gröfuarminn í flutningsstöðu.

#### 6.3. Mælingastaður

##### 6.3.1. Almennt

Þrenns konar yfirborð, eins og lýst er í 6.3.2, 6.3.3 og 6.3.4 er leyfilegt á prófunarstaðnum:

- harður flötur sem endurkastar hljóði (steyptur eða malbikaður);
- blanda af hörðum fleti sem endurkastar hljóði og sandi;
- sandur eða sandborinn jarðvegur.

Harði flöturinn skal notaður fyrir prófun á eftirtöldum vélum:

- vélar á gúmmihjólborðum við allar aðstæður;
- gröfur við allar aðstæður;
- vélskóflur og traktorsgröfur á beltum í kyrrstöðuprófun.

Blöndu af sandi og hörðu yfirborði skal nota við að prófa vélskóflur, traktorsgröfur og jarðýtur á beltum sem aka á sandinum en hljóðnemarnir eru á harða fletinum.

Annar kostur er að nota yfirborð sem eingöngu er sandur en þá aðeins fyrir vélskóflur og jarðýtur á beltum á hreyfingu og í kyrrstöðu að því tilskildu: 1. að leiðréttingarstuðullinn  $K_2$ , sem ákvarðaður er í samræmi við lið 8.6.2 í I. viðauka við gildandi reglur um aðferð við að ákvarða hávaða sem berst í lofti við notkun véla utanhúss sé lægri en 3,5 dB og 2. leiðréttingin sé tekin til greina við útreikning á hljóðaflsstiginu ef  $K_2$  er stærra en 0,5 dB.

#### 6.3.2. Hart yfirborð sem endurkastar hljóði

Prófunarsvæði sem hljóðnemunum verður raðað utan um skal vera steipt eða malbikað.

#### 6.3.3. Blanda af hörðum fleti sem endurkastar hljóði og sandi

Yfirborð brautarinnar sem vélinni er ekið eftir eða yfirborðið á athafnasvæðinu verður að vera með blautum sandi með kornastærð minnst 2 mm eða með sandbornum jarðvegi. Þykkt sandsins verður að vera að minnsta kosti 30 sm. Sé nauðsynlegt að hafa þykkara undirlag fyrir spyrnubeltin en 30 sm skal undirlagið eða sandurinn aukinn til samræmis. Jörðin milli vélarinnar og hljóðnemans verður að verða harður flötur sem endurkastar hljóði í samræmi við 6.3.2. Þannig fæst harður flötur sem endurkastar hljóði frekar en gleypið yfirborð umhverfis mælingastaðinn.

Að öðrum kosti má notast við lágmarkssvæði þar sem sandbraut liggur meðfram fleti sem endurkastar hljóði. Vélinni er ekið tvisvar áfram sem við vinnu væri en í andstæðar áttir við staðina þar sem hljóðnemarnir eru staðsettir. Með sama hætti skal prófunin gerð þegar ekið er aftur á bak.

#### 6.3.4. Yfirborð sem einvörðungu er úr sandi

Sandurinn verður að fullnægja þeim skilyrðum sem mælt er fyrir um í 6.3.3.

#### 6.4. Mælingayfirborð, mælingafjarlægð

Mælingayfirborðið sem notað er skal vera hálfkúlulaga.

Radíus hálfkúlunnar er ákvarðaður út frá grunnlengdinni l, (sjá myndir 1, 2, 3 og 4).

Grunnlengd vélarinnar er sem hér segir:

- þegar um er að ræða gröfur er hún heildarlengd efri hlutans að frátöldum aukabúnaði og helstu hreyfanlegum hlutum, svo sem bómu og armi,
- að því er varðar aðrar vélar er grunnlengd vélarinnar heildarlengd hennar að frátöldum aukabúnaði, t.d. ýtutönn eða ámokstursskóflu.

Radíusinn skal vera:

- 4 m, sé stærsta mál jarðvinnuvélarinnar sem prófa skal eigi meira en 1,5 m,
- 10 m, sé stærsta mál jarðvinnuvélarinnar sem prófa skal meira en 1,5 m og ekki meira en 4 m,
- 16 m, sé stærsta mál jarðvinnuvélarinnar sem prófa skal meira en 4 m.

#### 6.4.2. Staðsetning og fjöldi mælingapunkta

Við mælingarnar skulu vera sex mælingapunktar, þ.e. 2, 4, 6, 8, 10 og 12 og þeim fyrir komið í samræmi við lið 6.4.2.2 í I. viðauka við gildandi reglur um aðferð við að ákvarða hávaða sem berst í lofti við notkun véla utanhúss.

## 7. FRAMKVÆMD MÆLINGANNA

### 7.1.1. Utanaðkomandi hávaði

Við leiðréttingar skal einvörðungu tekið tillit til hávaða í bakgrunni.

### 7.1.5. Hindranir sem endurkasta hljóði

Nægilegt er að svipast um á hringlaga svæði með þreföldum radius mælingayfirborðsins og sammiðja við það til að ganga úr skugga um að fullnægt sé ákvæðum þriðju undirgreinar í lið 6.3 í I. viðauka við gildandi reglur um aðferð við að ákvarða hávaða sem berst í lofti við notkun véla utanhúss.

### 7.2. Mæling á hljóðstiginu $L_{pA}$

Hljóðstigið  $L_{pA}$  skal mælt í samræmi við ákvæði fyrstu málsgreinar liðar 7.2 í I. viðauka við gildandi reglur um aðferð við að ákvarða hávaða sem berst í lofti við notkun véla utanhúss.

Mæla verður hljóðstigið  $L_{pA}$  að minnsta kosti þrisvar. Ef munurinn á því hljóðstigi sem fæst með tveimur þessara mælinga er ekki meiri en 1 dB eru frekari mælingar óþarfar. Að öðrum kosti skal mælingum haldið áfram uns fram koma tvær mælingar þar sem munurinn er ekki meiri en að ofan greinir. Eigi að finna A-vegið hljóðstig skal tekið meðaltal tveggja hæstu gildanna sem munar minna en 1 dB á.

## 8. NOTKUN Á NIÐURSTÖÐUM

### 8.1.1. Rótarferningsmeðalgildi á mælingapunkti

#### 8.1.1.1. Jarðýtur

Þar sem akstur áfram og aftur á bak eru tvær ólíkar aðgerðir skal mæla tímann og hljóðstigið við báðar akstursstefnur. Eftirfarandi formúla skal notuð við að reikna út A-vegið jafngildishljóðstig  $L_{pAeq,T}$ , í desíbelum í hverri vinnulotu jarðýtunnar:

$$L_{pAeq,T} = 10 \lg \frac{1}{T_1 + T_2} \left[ (T_1 \times 10^{0,1} L_{pAeq,1}) + (T_2 \times 10^{0,1} L_{pAeq,2}) \right]$$

þar sem:

- $T_1$  er tíminn sem ekið er áfram eftir ákveðinni braut,
- $T_2$  er tíminn sem ekið er aftur á bak eftir ákveðinni braut,

$L_{pAeq,1}$  og  $L_{pAeq,2}$  eru gildi sem ákvörðuð eru á tímabilunum  $T_1$  og  $T_2$ .

#### 8.1.1.2. Hjóla- og beltaskóflur

##### a) Sameiginlegar niðurstöður fyrir tvenns konar öikumáta.

Þar sem akstur áfram og aftur á bak eru tvær ólíkar aðgerðir skal mæla tímann og hljóðstigið við báðar akstursstefnur. Eftirfarandi formúla skal notuð við að reikna út A-vegið jafngildishljóðstig  $L_{pAeq,3}$ , í desíbelum í hverri vinnulotu hjóla- eða beltaskóflunnar:

$$L_{pAeq,3} = 10 \lg \frac{1}{T_1 + T_2} \left[ (T_1 \times 10^{0,1} L_{pAeq,1}) + (T_2 \times 10^{0,1} L_{pAeq,2}) \right]$$

þar sem:

- $T_1$  er tíminn sem ekið er áfram eftir ákveðinni braut,
- $T_2$  er tíminn sem ekið er aftur á bak eftir ákveðinni braut,

$L_{pAeq,1}$  og  $L_{pAeq,2}$  eru gildi sem ákvörðuð eru á tímabilunum  $T_1$  og  $T_2$ .

- b) Sameiginlegar niðurstöður fyrir akstur annars vegar og kyrrstöðu með notkun vökvaknúns búnaðar hins vegar. Eftirfarandi formúla skal notuð við að reikna út A-vegið jafngildishljóðstig  $L_{pAeq,T}$ , í desíbelum í hverri vinnulotu hjóla- eða beltaskóflunnar:

$$L_{pAeq,T} = 10 \lg \left[ (0,5 \times 10^{0,1} L_{pAeq,3}) + (0,5 \times 10^{0,1} L_{pAeq,4}) \right]$$

þar sem:

$L_{pAeq,3}$  er gildi sem ákvarðað er við akstur eftir ákveðinni braut,

$L_{pAeq,4}$  er gildi sem ákvarðað er við kyrrstöðu og beitingu vökvaknúns búnaðar.

### 8.1.1.3. Traktorsgröfur

Eftirfarandi formúla skal notuð við að reikna út A-vegið jafngildishljóðstig  $L_{pAeq,T}$ , í desíbelum í hverri vinnulotu traktorsgröfu:

$$L_{pAeq,T} = 10 \lg (0,8 \times 10^{0,1} L_{pAeq,grafa} + 0,2 \times 10^{0,1} L_{pAeq,ámoksturstaeki})$$

þar sem:

$L_{pAeq,grafa}$  er gildi sem ákvarðað er meðan vélin vinnur sem grafa,

$L_{pAeq,ámoksturstaeki}$  er gildi sem ákvarðað er meðan vélin vinnur sem ámoksturstaeki.

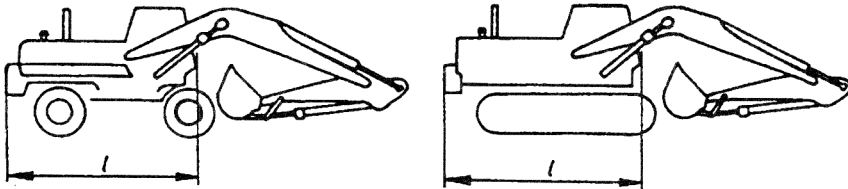

Mynd 1: Grafa

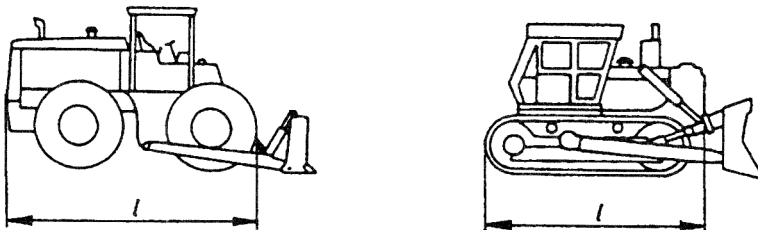

Mynd 2: Jarðýta

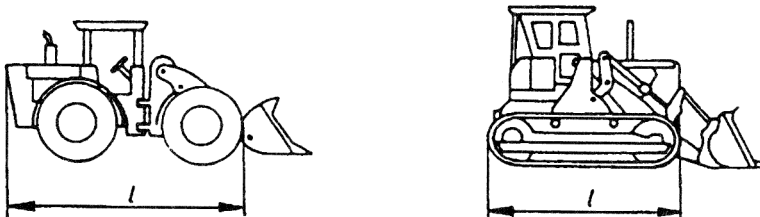

Mynd 3: Hjóla- eða beltaskófla



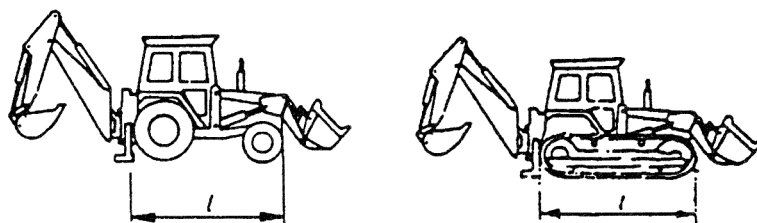

Mynd 4: Traktorsgrafa

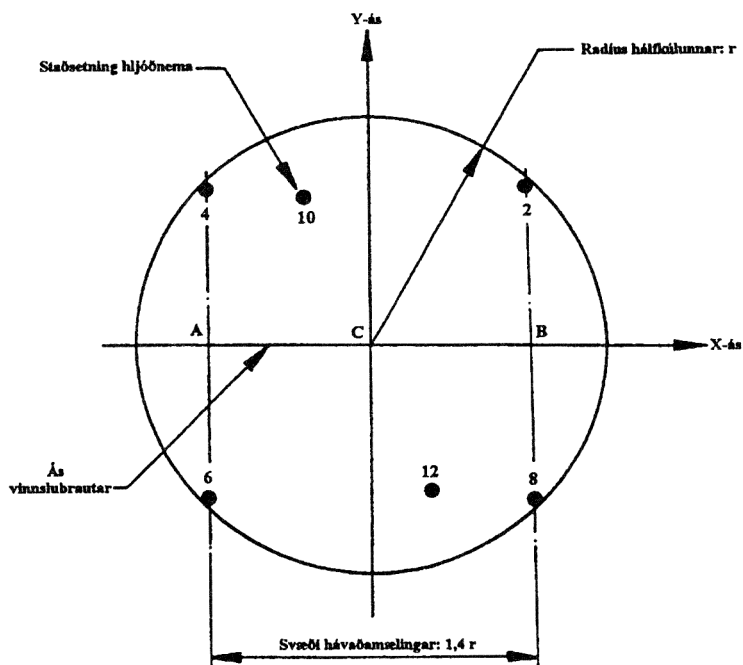

Mynd 5: Braut sem vélin ekur eftir

## VIÐAUKI III

### AÐFERÐ VIÐ AÐ MÆLA HÁVAÐA SEM BERST Í LOFTI AÐ STJÓRNPAZZI Á VÖKVA- OG VÍRAGRÖFUM, JARÐÝTUM, HJÓLA- OG BELTASKÓFLUM OG TRAKTORSGRÖFUM

Þessi mælingaraðferð gildir um vökva- og víragröfur, jarðýtur, hjóla- og beltaskóflur og traktorsgröfur sem hér eftir nefnast „jarðvinnuvélar“. Í henni er mælt fyrir um prófunaraðferðir til að ákvarða ígildi samfellds hljóðstígs á stjórnpalli slíkra jarðvinnuvéla.

Þessar tæknilegu aðferðir eru í samræmi við kröfurarnar í II. viðauka við gildandi reglur um aðferð við að ákvarða hávaða sem berst í lofti við notkun véla utanhúss, og ákvæði þess viðauka skulu gilda um jarðvinnuvélar, að teknu tilliti til eftirfarandi breytinga:

6. **STJÓRNENDUR**

Stjórnandi verður að vera á stjórnþalli meðan mælingarnar fara fram.

## 6.2.1. Stjórnandinn stendur

Gildir ekki.

## 7.1. Almenn

Hljóðnema skal komið fyrir eins og mælt er fyrir um í 7.3.

## 9.1. Almenn

Við uppsetningu og notkun vélarinnar skal farið að fyrirmælum um mælingar á hávaða sem berst í lofti út í umhverfið (I. eða II. viðauki eftir atvikum).

## 9.2. Vélar með stillanlegum búnaði

Við mælingarnar skal ekki tekið tillit til neins þess stillanlega búnaðar sem um getur í 9.2.1. nema þess sem um getur í 9.2.2.

10.2.2. Við notkun á A-vegnum hljóðstigi,  $L_{pA}$ .

Séu mælingarnar gerðar með hljóðmæli skal  $T$  vera 5 sekúndur. Gera skal fimm mælingar.

VIÐAUKI IV  
FYRIRMYND AÐ LÝSINGU Á GERÐ JARÐVINNUVÉLAR

1. **Almenn**

1.1. Nafn og heimilisfang framleiðanda (eða viðurkennds fulltrúa):.....

1.2. Tegund (nafn fyrirtækis): .....

1.3. Viðskiptaheiti: .....

2. **Vél**

2.1. Gerð: .....

Röð: .....

Númer: .....

2.2. Yfirlit um mál (upplýsingabæklingur):.....

2.3. Lengd (l) : .....

3. **Tæknilegar upplýsingar**

3.1. Aðalvél: .....

Tegund: .....

Gerð: .....

Númer: .....

Vélarafn: ..... kW<sup>(1)</sup> við ..... snún./mín.

Aðrar vélar (ef við á): .....

Tegund: .....

Gerð: .....

Númer: .....

Vélarafn: ..... kW<sup>(1)</sup> við ..... snún./mín.

- 3.2. Vökvadælur
- 3.2.1. Dælumótor
  - Framleiðandi: .....
  - Gerð: .....
  - Röð: .....
  - Númer: .....
  - Vinnsluþrýstingur:
- 3.2.2. Vökvakerfi
  - Framleiðandi: .....
- 3.2.3. Kælibúnaður fyrir vökvakerfi: .....
- 3.3. Lýsing á ráðstöfunum sem gerðar hafa verið til að draga úr hávaða (helst með ljósmyndum):  
.....
- 4. **Ef til er bæklingur með tæknilegum leiðbeiningum skal hann látinn fylgja.**

<sup>(1)</sup> Nettóafli eins og það er skilgreint og ákveðið í I. viðauka við tilskipun ráðsins 80/1269/EBE frá 16. desember 1980

VIÐAUKI V  
FYRIRMYNDR AÐ SKILTI ÞAR SEM GEFIÐ ER UPP ÞAÐ HLJÓÐAFLSSTIG  
OG HLJÓÐSTIG Á STJÓRNÞALLI SEM FRAMLEIÐANDINN ÁBYRGIST

FYRIRMYND AÐ MERKI UM HLJÓÐAFLSSTIG

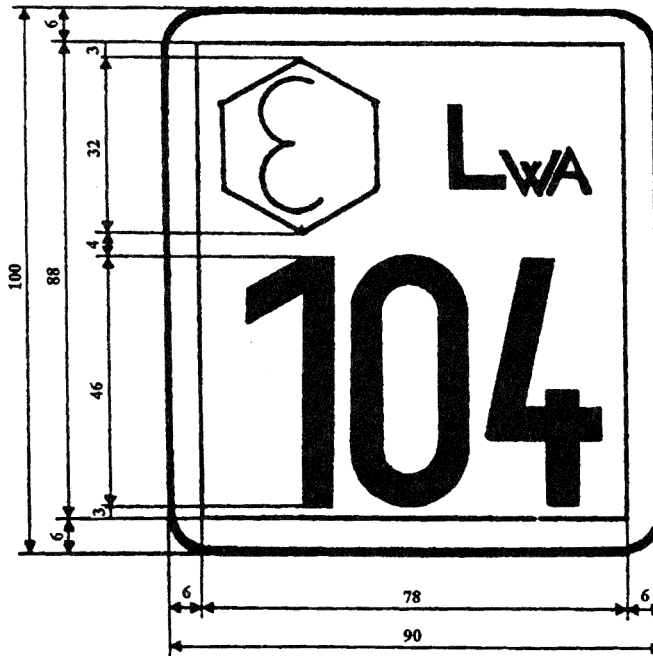

Mynd 1

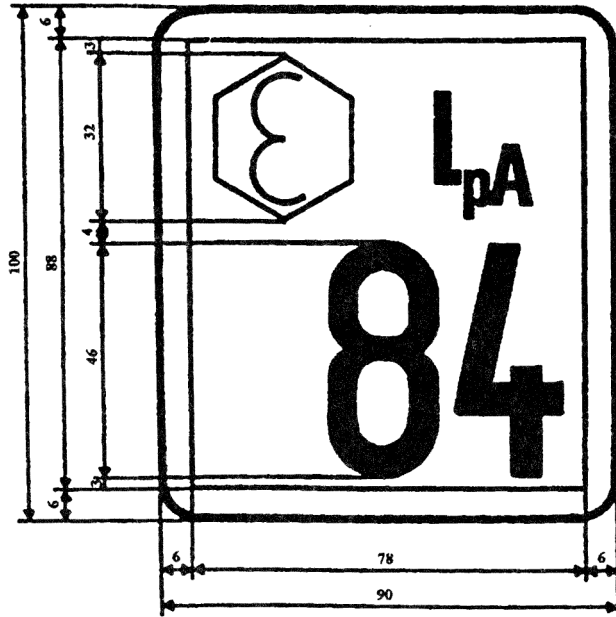

Mynd 2

VIÐAUKI VI  
TÆKNILEG TILHÖGUN Á EFTIRLITI MEÐ ÞVÍ AÐ FRAMLEIÐSLAN  
SAMRÆMIST ÞEIRRI GERÐ SEM PRÓFUÐ VAR

Eftir föngum skal gengið úr skugga um það með skyndikönnun að framleidd tæki samræmist þeirri gerð sem prófuð var.

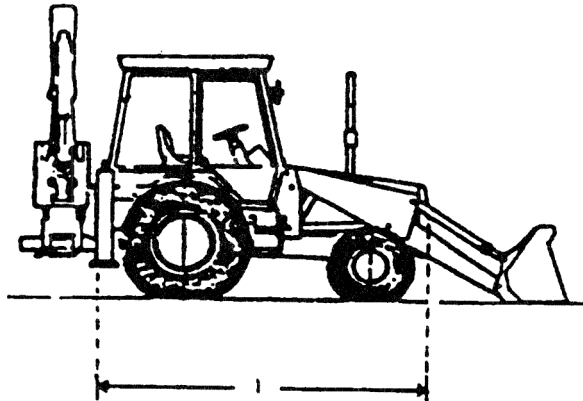

Mynd 1  
l = grunnlengd

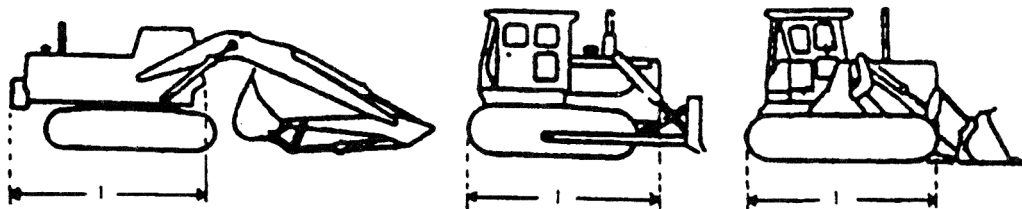

Mynd 2  
l = grunnlengd

VIÐAUKI VII

SKÝRINGAMYND MEÐ ÁKVÆÐUM a- OG c-LIÐAR 1. MGR. 3. GR. VARÐANDI  
LEYFILEGT HLJÓÐAFLSSTIG SEM FALL AF NETTÓAFLI VÉLAR

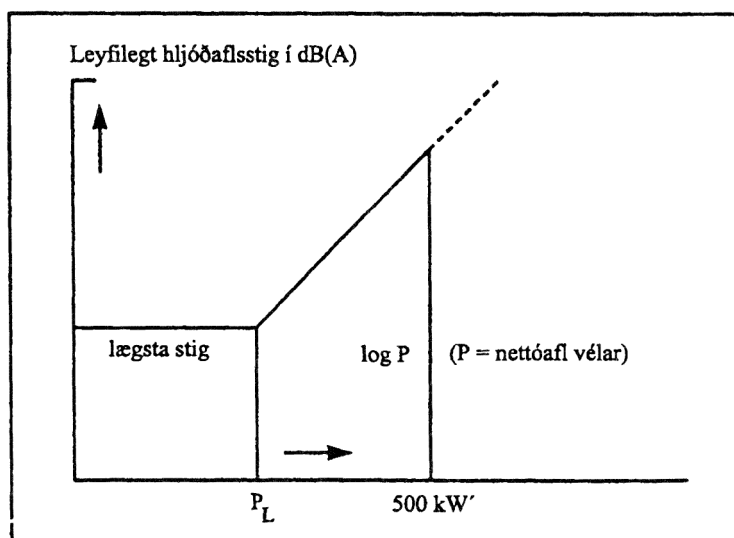

# STJÓRNARTÍÐINDI B 15 – 1998

---

26. febrúar 1998

241

Nr. 119

## AUGLÝSING

### um flutningsjöfnunargjald á sementi.

Viðskiptaráðuneytið hefur með heimild í lögum nr. 62 frá 30. apríl 1973, um jöfnun flutningskostnaðar á sementi, að tillögu stjórnar flutningsjöfnunarsjóðs sements, ákveðið að flutningsjöfnunargjald af hverju tonni sements skuli vera kr. 1.200 frá 2. mars 1998 þar til annað verður ákveðið.

Skulu innlendir framleiðendur (Sementsverksmiðjan hf.) greiða gjaldið ársfjórðungslega til viðskiptaráðuneytisins, en af innfluttu sementi skal það innheimt við tollafgreiðslu. Annast tollstjórinn í Reykjavík og sýslumenn annars staðar á landinu innheimtuna og skulu þeir skila gjaldinu til viðskiptaráðuneytisins.

*Viðskiptaráðuneytinu, 26. febrúar 1998.*

F. h. r.

**Atli Freyr Guðmundsson.**

---

*Steinunn Bjarman.*

# STJÓRNARTÍÐINDI B 16 – 1998

---

Nr. 120

242

27. febrúar 1998

## REGLUGERÐ

### um varnir gegn smitandi hitasótt í hrossum.

#### 1. gr.

Þar sem komið hefur upp áður óþekktur dýrasjúkdómur hér á landi („smitandi hitasótt í hrossum“) er allur flutningur hrossa milli hesthúsa, lögbýla og landshluta bannaður.

#### 2. gr.

Undanþegnir eru flutningar hrossa til slátrunar sem háðir eru sérstöku leyfi yfirdýralæknis hverju sinni. Við flutninga samkvæmt undanþágu yfirdýralæknis gilda m.a. eftirfarandi reglur:

- a. Bílstjórum á flutningabílum er óheimilt að fara í hesthús, gerði eða á aðra þá staði þar sem hross eru.
- b. Bændur skulu hafa sláturhross tiltæk og aðgreind frá öðrum hrossum, svo og nægan mannafla til að koma sláturhrossum á flutningatæki.
- c. Flutningatæki skal hreinsa og sóthreinsa á fullnægjandi hátt að mati héraðsdýralæknis fyrir og eftir flutninga í slátrun.

#### 3. gr.

Eigendum og umráðamönnum hrossa er skylt að gæta ítrasta hreinlætis við hirðingu og forðast allan umgang við hross í öðrum húsum.

#### 4. gr.

Brot gegn ákvæðum reglugerðar þessarar varða viðurlögum samkvæmt 30. gr. laga nr. 25/1993 um dýrasjúkdóma og varnir gegn þeim. Með mál út af brotum skal farið að hætti opinberra mála.

Reglugerð þessi er sett samkvæmt heimild í 7. gr. laga um dýrasjúkdóma og varnir gegn þeim nr. 25/1993 og öðlast þegar gildi.

*Landbúnaðarráðuneytinu, 27. febrúar 1998.*

**Finnur Ingólfsson.**

*Jón Höskuldsson.*

# STJÓRNARTÍÐINDI B 17 – 1998

27. febrúar 1998

243

Nr. 121

## REGLUGERÐ

### um friðun hrygningarþorsks á vetrarvertíð 1998.

#### 1. gr.

Á tímabilinu 1. - 8. apríl 1998 að báðum dögum meðtöldum eru allar veiðar óheimilar á svæði fyrir Suður- og Vesturlandi, sem að austan markast af línu, sem dregin er réttvísandi 90° frá Stokksnesi og að vestan af línu, sem dregin er réttvísandi 250° frá Skor. Frá línu réttvísandi 90° frá Stokksnesi að línu réttvísandi 270° frá Garðskagavita markast svæðið að utan af línu sem dregin er í fjögurra sjómílna fjarlægð frá fjörumarki meginlandsins. Þaðan markast ytri mörk svæðisins af línu sem dregin er um punkta, sem eru í fjögurra sjómílna fjarlægð í tilgreindar réttvísandi stefnur frá eftirgreindum stöðum:

- |                              |                              |
|------------------------------|------------------------------|
| 1. 270° frá Hjörsey          | 5. 360° frá Öndverðarnesvita |
| 2. 180° frá Malarrifsvita    | 6. 360° frá Rifi             |
| 3. 270° frá Tröllakirkju     | 7. 250° frá Skorarvita       |
| 4. 270° frá Öndverðarnesvita |                              |

#### 2. gr.

Á tímabilinu 4.-18. apríl 1998, að báðum dögum meðtöldum, eru allar veiðar bannaðar innan þriggja sjómílna frá fjörumarki meginlandsins fyrir Norður- og Austurlandi frá línu réttvísandi norður frá Horni að línu réttvísandi í austur frá Stokksnesi.

#### 3. gr.

Á tímabilinu 9.-18. apríl 1998, að báðum dögum meðtöldum eru allar veiðar óheimilar á eftirgreindum svæðum:

1. Fyrir Suður- og Vesturlandi á svæði sem að austan markast af línu, sem dregin er réttvísandi í austur frá Stokksnesi og að vestan af línu, sem dregin er réttvísandi 250° frá Skorarvita. Frá Stokksnesi markast svæðið að utan af línu, sem dregin er í 12 sjómílna fjarlægð frá viðmiðunarlínu í punkt í 12 sjómílna fjarlægð suður frá Lundadrangi. Þaðan er línan dregin í punkt 63°08'0 N og 19°57'0 V og þaðan í 4ra sjómílna fjarlægð réttvísandi suður frá Surtsey í punkt í 5 sjómílna fjarlægð réttvísandi suður frá Geirfugladrangi. Þaðan er línan dregin í 5 sjómílna fjarlægð utan við Geirfugladrang í punkt 64°43'7 N og 24°12'0 V og þaðan í 64°43'7 N og 24°26'0 V og síðan í punkt í 24,3 sjómílna fjarlægð 250° réttvísandi frá Skorarvita.
2. Fyrir Suðvesturlandi á svæði, sem að austan markast af 21°V, að sunnan af 63°05'N og að vestan af línu, sem dregin er réttvísandi í suðvestur frá Reykjanesaukavita.



## 4. gr.

Þrátt fyrir ákvæði 1.-3. gr. eru grásleppuveiðar, innfjarðarækjuveiðar, hörpudisksveiðar og ígulkeraveiðar heimilar þeim, sem tilskilin leyfi hafa til þeirra veiða innan svæðisins.

Pá er og heimilt að stunda rauðmagaveiðar á grynna vatni en 10 föðum á innanverðum Faxaflóa, innan línu, sem dregin er frá Markakletti á Hraunsnesi, vestan Straumsvíkur, í 6-baujuna, þaðan í Brekkuboðabauju og síðan um Andriðsey í land.

## 5. gr.

Brot á ákvæðum reglugerðar þessarar varða viðurlögum samkvæmt ákvæðum laga nr. 79, 26. maí 1997, um veiðar í fiskveiðilandhelgi Íslands. Með mál út af brotum skal farið að hætti opinberra mála.

## 6. gr.

Reglugerð þessi er sett samkvæmt ákvæðum laga nr. 79, 26. maí 1997, um veiðar í fiskveiðilandhelgi Íslands til þess að öðlast þegar gildi og birtist til eftirbreytni öllum þeim, sem hlut eiga að máli.

*Sjávarútvegsráðuneytinu, 27. febrúar 1998.*

**Þorsteinn Pálsson.**

*Árni Kolbeinsson.*

## REGLUGERÐ

### um breytingu á reglugerð nr. 188/1988 um slátrun, mat og meðferð sláturafurða, með síðari breytingum.

## 1. gr.

17. gr. reglugerðarinnar, sem ber heitið: „Kindakjöt,“ orðast svo:
1. Sauðfjárskrokkum er skipt í eftirfarandi grunnflokka eftir aldri og kynferði:
    - a. Skrokkar af gimbrarlömbum að tólf mánaða aldri og skrokkar af hrútlömbum sem slátrað er fyrir 20. október og eftir 1. mars, svo og skrokkar af geltum hrútlömbum, að 12 mánaða aldri, enda hafi þau verið gelt í síðasta lagi tveimur mánuðum fyrir slátrun. Þeir skulu auðkenndir með bókstafnum D.
    - b. Skrokkar af veturgömlum gimbrum og geldingum, 12-18 mánaða. Þeir skulu auðkenndir með bókstafnum V.
    - c. Skrokkar af veturgömlum hrútum sem slátrað er fyrir 10. október. Þeir skulu auðkenndir með bókstafnum VH.
    - d. Skrokkar af fullorðnum ám og sauðum, eldri en 18 mánaða. Þeir skulu auðkenndir með bókstafnum F.
    - e. Skrokkar af fullorðnum og veturgömlum hrútum sem slátrað er eftir 10. október og lambhrútum sem slátrað er frá 20. október - 1. mars. Þeir skulu auðkenndir með bókstafnum H.
  2. Dilkakjöt í heilbrigðisflokki 1 skal flokkað eftir vaxtarlagi og holdfyllingu annars vegar og eftir fitustigi hins vegar. Heimilt er að skipta flokkunum í mesta lagi í þrjá undirflokka. Yfirkjötmat ríkisins ákveður fjölda undirflokka í samráði við hagsmunadila. Í viðauka I og II með reglugerð þessari eru lýsingar á holdfyllingar- og fituflokkum dilkaskrokka. Við fituflokkun er stuðst við mælingar á fituþykkt á síðu við næstaftasta rif u.þ.b. 11 sm frá miðlínu hryggjar.

3. Til viðbótar skal meta sérstaklega þá skrokka sem vegna verkunargalla, marbletta eða annarra áverka teljast gölluð vara. Slíkir skrokkar skulu merktir með X eða XX eins og að neðan greinir:
- X Skrokkar með minniháttar mar eða verkunargalla.
  - XX Skrokkar mikið marðir, limhöggvir eða með meiri háttar verkunargalla.
- Einnig skrokkar með blóðlitaða fitu eða fitu sem ekki storknar.
4. Heimilt er að merkja skrokka í þyngdarflokka eftir óskum sláturleyfishafa eða kaupenda hverju sinni.
5. Skrokka af veturgömlum gimbrum, fullorðnum ám og sauðum svo og hrútum í heilbrigðisflokki 1 skal meta eftir holdfyllingu og fitustigi eins og gefið er upp í töflu III. Stuðst skal við mælingar á fituþykkt á síðu við næstaftasta rif u.þ.b. 13 sm frá miðlínu hryggjar eftir stærð skrokka.
6. Kindakjöt í heilbrigðisflokki 2.
- Allt kindakjöt sem kjötskoðunarlæknir dæmir í heilbrigðisflokk 2, sbr. 12. gr. reglugerðar nr. 168/1970, skal merkt þannig:
- a. Kjöt af dilkum, D IV
  - b. Kjöt af fullorðnu fé, veturgömlu og eldra, F IV
7. Um merkingu kindakjöts til útflutnings.
- Kindakjöt sem ætlað er til sölu á erlendum markaði, er heimilt að merkja eftir reglum og venjum, sem gilda í viðkomandi landi, en því aðeins að kjötið standist þær kröfur sem í merkingunum felast. Landbúnaðarráðuneytið ákveður slíkar merkingar í samráði við kjötmatsformann og seljendur kjötsins.

## 2. gr.

Þrátt fyrir ákvæði 4. mgr. 33. gr. reglugerðarinnar, skulu eftirfarandi litir gilda um aðgreiningu á fituflokkum kindakjöts:

- 1 = ljósgrænn
- 2 = ljósblár
- 3 = hvítur
- 3 + = dökkblár
- 4 = dökkgrænn
- 5 = brúnn

## 3. gr.

Reglugerð þessi er sett samkvæmt heimild í lögum um eldi og heilbrigði sláturdýra, slátrun, vinnslu, heilbrigðisskoðun og gæðamat á sláturafurðum nr. 96/1997 og öðlast þegar gildi.

*Landbúnaðarráðuneytinu, 2. mars 1998.*

**Guðmundur Bjarnason.**

*Jón Höskuldsson.*

VIÐAUKI I  
Holdfylling og byggingarlag skrokka.

Stafur	Holdfylling	Lýsing
		<b>Allar útlínur mjög kúptar</b>
E	Ágæt	Læri: Ágætlega fyllt Hryggur: Ágætlega breiður og fylltur Frampartur: Ágætlega fylltur
		<b>Útlínur að mestu kúptar</b>
U	Mjög góð	Læri: Vel fyllt Hryggur: Vel fylltur Frampartur: Vel fylltur
		<b>Útlínur að mestu beinar</b>
R	Góð	Læri: Jafnfyllt eða góð Hryggur: Jafnfylltur Frampartur: Jafnfylltur
		<b>Útlínur nokkuð íhvolfar</b>
O	Sæmileg	Læri: Lítillega innfallin Hryggur: Skortir breidd og fyllingu Frampartur: Smár. Skortir fyllingu
		<b>Útlínur allar íhvolfar eða mjög íhvolfar</b>
P	Rýr	Læri: Innfallin eða mjög innfallin Hryggur: Smár, innfallinn með útstandandi beinum Frampartur: Smár, flatur og með útstandandi beinum

**VIÐAUKI II**  
**Fituflokkar lambakjöts.**

Fituhula utan á skrokk og fitusöfnun í brjóstholi.

Fituþykkt við næstaftasta rif u.þ.b. 11 sm frá miðlínu hryggjar.

Fituflokkar		Nánari ákvarðanir	
1 Mjög lítil fita	Utan á skrokk	Vottur af fitu eða engin sýnileg fita	
Síðufita < 5 mm		Brjósthol	Vottur af fitu eða engin sýnileg fita á milli rifja
2 Lítil fita	Utan á skrokk	Þunnt fitulag þekur hluta skrokksins nema helst á bógum og lærum	
Síðufita < 8 mm		Brjósthol	Vöðvar sjást greinilega á milli rifja
3 Eðlileg fita	Utan á skrokk	Skrokkur allur eða að hluta þakinn léttri fituhulu. Aðeins meiri fitusöfnun við dindilrótina	
Síðufita < 11 mm		Brjósthol	Vöðvar sjást enn á milli rifja
3+	Utan á skrokk	Skrokkur að mestu leyti þakinn fituhulu	
Síðufita < 14 mm		Brjósthol	Fitusprengring í vöðvum á milli rifja
4 Mjög mikil fita	Utan á skrokk	Skrokkur að mestu leyti með þykkri fituhulu, sem getur verið þynnri á bógum og lærum	
Síðufita < 18 mm		Brjósthol	Fitusprengring í vöðvum á milli rifja. Áberandi fita á rifjum
5 Óhóflega mikil fita	Utan á skrokk	Mjög þykk fituhula á öllum skrokk. Greinileg fitusöfnun	
Síðufita > 18 mm		Brjósthol	Vöðvar milli rifja fitusprengrir. Óhófleg fitusöfnun á rifjum

Leyfileg frávik frá ofangreindum fitumörkum eru +/- 1 mm eftir fitudreifingu skrokksins eftir nánari fyrirætlum kjötmatsformanns.

**VIÐAUKI III**

**Holdfyllingar og fituflokkar og fitumörk fyrir skrokka af fullorðnu fé.**

P = mjög rýrir skrokkar

R = sæmilegir og góðir skrokkar

**R-flokkurinn skiptist í fituflokka:**

Fituflokkar V, VH, F og H skrokka				
		3	4	
		< 15 mm	> 15 mm	

Miðað við þykkt fitu ofan á næstaftasta rífi u.þ.b. 11-13 sm frá miðlínu hryggjar eftir stærð skrokka.

# SAMÞYKKT

## um sorphirðu í Stykkishólmi.

### 1. gr.

Stykkishólmsbær annast sorphirðu (sorpeyðingu og sorphreinsun) í Stykkishólmi samkvæmt ákvæðum þessarar samþykktar og fer sorphirða fram undir stjórn bygginga- og skipulagsdeildar og eftirliti heilbrigðiseftirlits Vesturlands.

Stykkishólmsbær getur falið verktökum að annast innsöfnun á sorpi (sorphreinsun) í Stykkishólmi.

### 2. gr.

Verktakar sem annast sorphirðu skulu hafa til þess starfsleyfi heilbrigðisnefndar.

### 3. gr.

Sérhver íbúðarhafi í Stykkishólmi er skyldugur að nota þær aðferðir og ílát við sorpgeymslu og hreinsun sem bæjarstjórn, í samráði við heilbrigðisnefnd, ákveður.

### 4. gr.

Sorpgeymslur skulu vera aðgengilegar fyrir sorphirðumenn og skulu húsráðendur hreinsa snjó frá sorpgeymslum á vetrum og halda greiðfærri leið að þeim, svo unnt sé að annast hreinsun.

### 5. gr.

Stykkishólmsbær leggur til sorpílát við upphaf breyttrar sorphirðu til einstaklinga.

Fyrirtækjum og aðilum sem þurfa stærri sorpílát gefst kostur á leigu á sorpílátum samkvæmt gjaldskrá sem bæjarstjórn setur.

### 6. gr.

Í sorpílátin má aðeins setja neysluúrgang, þ.e. venjulegt heimilissorp, í samræmi við nánari fyrirmæli sem kunna að verða sett um flokkun úrgangs, sbr. 3. gr. Ekki má setja í þau mold, mól, grjót, byggingarúrgang, garðaúrgang o.þ.h. Spilliefni, lyf og annar hættulegur úrgangur má ekki fara í sorpílát. Glerbrotum og öðrum oddhvössum hlutum, sem hætta er á að skaði þá sem meðhöndla sorpið eða sorpílát, skal pakkað inn eða gengið frá á annan tryggilegan hátt. Gæta skal þess að fylla sorpílátin ekki meira en svo að auðveldlega megi loka þeim.

### 7. gr.

Sorphreinsun fer fram eigi sjaldnar en á 14 daga fresti á almennu heimilissorpi.

Flokkað sorp er heimilt að hirða sjaldnar. Æski húsráðendur að sorp verði fjarlægð oftast bera þeir sjálfir kostnað af slíkum viðbótarhreinsunum.

### 8. gr.

Spilliefnum, hættulegum úrgangi og þess háttar skal skila á sorpmóttökusvæði Stykkishólmsbæjar.

## 9. gr.

Fyrirtæki, stofnanir og aðrir þeir aðilar sem hafa með höndum starfsemi sem krefst tíðari og viðameiri sorphirðu en tilgreint er í 7. gr. ber sjálfum að annast og kosta þá sorphirðu. Ef fyrirtæki eða stofnanir óska þá hirðir Stykkishólmsbær sorp, sem fellur undir 6. gr. frá þeim, gegn gjaldi samkvæmt gjaldskrá sem ráðherra staðfestir.

Stykkishólmsbær leggur til og leigir sorpílát þeim fyrirtækjum eða stofnunum sem hann hreinsar frá samkvæmt gjaldskrá. Frágangur og umgengni um sorpílát skal vera í samræmi við fyrirmæli heilbrigðiseftirlits. Annan flutning á sorpi frá fyrirtækjum og stofnunum skal framkvæma eftir fyrirmælum heilbrigðiseftirlits.

## 10. gr.

Almenn sorphirða samkvæmt 7. gr. greiðist af bæjarsjóði. Bæjarstjórn er heimilt að leggja á sérstakt sorphirðugjald samkvæmt gjaldskrá sem umhverfisráðherra staðfestir. Sorphirðugjald skal lagt á hverja þá fasteign sem nýtur framangreindrar þjónustu og miðast við stærð og fjölda íláta og hvort um er að ræða flokkað eða óflokkað sorp. Heimilt er að innheimta sorphirðugjald hjá lögaðila samkvæmt rúmmáli, þyngd eða sérstöku samkomulagi við bæjaryfirvöld ef álagning gjaldsins verður ekki tengd innheimtu fasteignagjalda. Bæjarstjórn er heimilt að takmarka fjölda sorpíláta við hverja fasteign. Njóti íbúar í dreifbýli og eigendur sumarhúsa sorphirðuþjónustu þá greiði þeir samkvæmt gjaldskrá í samræmi við veitta þjónustu.

## 11. gr.

Hafi húsráðandi fram að færa kvörtun vegna sorphirðu, skal hann koma slíkri kvörtun til bygginga- og skipulagsdeildar, heilbrigðiseftirlits eða eftirlitsmanns sorpmála.

## 12. gr.

Brjóti húsráðandi ákvæði samþykktar þessarar um meðferð eða geymslu sorps skulu sorphirðumenn tilkynna það heilbrigðiseftirliti eða eftirlitsmanni sorphirðumála, sem hlutast til um að úr verði bætt. Sorphirðumönnum skal óheimilt að hnýsast í sorpílát eða hirða úr þeim.

## 13. gr.

Með brot á samþykkt þessari skal farið samkvæmt ákvæðum 23. og 26. gr. laga nr. 81/1988, um hollustuhætti og heilbrigðiseftirlit, með síðari breytingum.

## 14. gr.

Samþykkt þessi er sett með heimild í 18. gr. laga nr. 81/1988, um hollustuhætti og heilbrigðiseftirlit, með síðari breytingum.

*Umhverfisráðuneytinu, 25. febrúar 1998.*

F. h. r.

**Ingimar Sigurðsson.**

*Sigurbjörg Sæmundsdóttir.*

## REGLUGERÐ

um leyfilegan hámarksafla íslenskra loðnuveiðiskipa á vertíðinni 1997/1998.

1. gr.

Á loðnuvertíðinni 1997/1998, sbr. reglugerð nr. 373/1997, um loðnuveiðar 1997/1998, er íslenskum veiðiskipum heimilt að veiða 1.008.025 lestir af loðnu.

2. gr.

Reglugerð þessi er sett samkvæmt ákvæðum laga nr. 38, 15. maí 1990, um stjórn fiskveiða, með síðari breytingum til þess að öðlast þegar gildi. Jafnframt er felld úr gildi reglugerð nr. 659, 28. nóvember 1997, um leyfilegan hámarksafla íslenskra loðnuveiðiskipa á vertíðinni 1997/1998.

*Sjávarútvegsráðuneytinu, 1. mars 1998.*

**Þorsteinn Pálsson.**

Árni Kolbeinsson.

# STJÓRNARTÍÐINDI B 18 – 1998

3. mars 1998

251

Nr. 125

## GJALDSKRÁ

### fyrir mengunar- og heilbrigðiseftirlit í Reykjavík.

#### 1. gr.

Af starfsemi sem háð er starfsleyfi eða eftirliti heilbrigðisnefndar Reykjavíkur, samkvæmt lögum nr. 81/1988 um hollustuhætti og heilbrigðiseftirlit, með síðari breytingum, og reglugerðum settum með stoð í þeim, skal borgarstjórn Reykjavíkur innheimta gjöld samkvæmt gjaldskrá þessari.

#### 2. gr.

Af eftirlitsskyldri starfsemi, sem upp er talin í 7., 8., 12., 13., 14., 15., 16. og 17. tl. 2. gr. laga nr. 81/1988 um hollustuhætti og heilbrigðiseftirlit, með síðari breytingum og starfsemi sem upp er talin í viðauka 8 í mengunarvarnareglugerð nr. 48/1994, ásamt síðari breytingum, sbr. 3. gr. og 3. mgr. 5. gr. laganna, skal borgarstjórn innheimta árlegt gjald sem hér segir, enda fari fram reglubundið eftirlit með starfseminni:

	kr.		kr.
1. flokkur	2.500	12. flokkur	55.000
2. flokkur	5.000	13. flokkur	65.000
3. flokkur	6.500	14. flokkur	70.000
4. flokkur	10.000	15. flokkur	75.000
5. flokkur	15.000	16. flokkur	80.000
6. flokkur	20.000	17. flokkur	85.000
7. flokkur	25.000	18. flokkur	90.000
8. flokkur	30.000	19. flokkur	95.000
9. flokkur	35.000	20. flokkur	100.000
10. flokkur	45.000	21. flokkur	220.000
11. flokkur	50.000		

Flokkun eftirlitsskyldrar starfsemi kemur fram í viðauka A, með gjaldskrá þessari.

Sé starfsemi rekin skemur en 6 mánuði á ári eða er að öðru leyti takmörkuð með svipuðum hætti er heilbrigðisnefnd heimilt að fella niður allt að helming gjaldsins.

Ef starfsemi hefur haft samning við faggilta skoðunarstofu síðastliðin þrjú ár, hefur haft vottað gæðakerfi síðastliðin þrjú ár eða hefur rekið innra eftirlit með starfsemi sinni síðastliðin þrjú ár, sem heilbrigðisnefnd telur ganga lengra en reglur kveða á um, er heilbrigðisnefnd heimilt að lækka gjöld samkvæmt þessari grein.

#### 3. gr.

Af eftirlitsskyldri starfsemi, sbr. 2. gr., skal borgarstjórn innheimta gjald fyrir gerð starfsleyfis eins og hér segir:



	kr.
Starfsemi sem talin er upp í viðauka A, lið A, B, C og D	9.000
Starfsemi sem talin er upp í viðauka A, lið E, F, G, H, I, J og K	12.000

Þó skal innheimta af starfsemi sem talin er upp í viðauka B, starfsleyfisgjald eins og hér segir:

	kr.
Flokkur I	22.000
Flokkur II	37.000
Flokkur III	82.000
Flokkur IV	115.000
Flokkur V	150.000

Við endurnýjun starfsleyfis eða við eigendaskipti greiðast kr. 5.000 sé um að ræða starfsemi sem talin er upp í viðauka A, liðum A, B, C og D, en kr. 8.000 sé um að ræða starfsemi sem talin er upp í viðauka A, liðum E, F, G, H, I, J og K eða viðauka B. Hafi umtalsverðar breytingar orðið á rekstri eða húsnæði að mati Heilbrigðiseftirlits Reykjavíkur, þá skal greiða gjald eins og um væri að ræða nýja starfsemi.

Starfsleyfisgjald vegna leyfis til reksturs heimagistingar kr. 9.000

Fyrir leyfi til markaðs- og götusölu greiðist kr. 4.000 en heilbrigðisnefnd er þó heimilt að lækka eða fella það niður.

#### 4. gr.

Vegna útgáfu starfsleyfa, sem ekki heyra undir ákvæði 3. gr. skal innheimt gjald samkvæmt reikningi. Sama á við ef kostnaður vegna útgáfu starfsleyfis samkvæmt 3. gr. reynist vera meiri en gert var ráð fyrir í áætlun Heilbrigðiseftirlits Reykjavíkur.

Starfsleyfisgjald greiðist við afhendingu leyfisbréfs og reiknast dráttarvextir 30 dögum eftir útgáfudag leyfis.

#### 5. gr.

Fyrir vottorð sem Heilbrigðiseftirlit Reykjavíkur gefur út samkvæmt fyrirbyggjandi gögnum eða skoðun skal greiða kr. 4.000 og fyrir eiturbeiðnir kr. 1.000.

Gjald fyrir þjónustuverkefni greiðist samkvæmt reikningi.

Ef um aukin eftirlitsverkefni er að ræða, umfram reglubundið eftirlit og sýnatöku sem gert er ráð fyrir í eftirlitsáætlun Heilbrigðiseftirlits Reykjavíkur, þá er Heilbrigðiseftirliti Reykjavíkur heimilt að gera sérstakan reikning vegna þeirra, eins og um þjónustuverkefni sé að ræða.

#### 6. gr.

Af starfsemi, sem upp er talin í viðauka 7 í mengunarvarnareglugerð nr. 48/1994 og Heilbrigðiseftirlit Reykjavíkur hefur eftirlit með samkvæmt samningi við Hollustuvernd ríkisins, skal greiða gjöld samkvæmt 2. gr.

#### 7. gr.

Innheimtudeild Reykjavíkurborgar annast innheimtu gjalda samkvæmt gjaldskrá þessari og fyrir þjónustuverkefni. Heilbrigðiseftirlit Reykjavíkur innheimtir gjald fyrir vottorð, eiturbeiðnir og leyfi til markaðs- og götusölu.

Heilbrigðiseftirlitið gerir skrá yfir eftirlitsskylda starfsemi í samræmi við fylgiskjal gjaldskrárinnar og sendir innheimtudeildinni.

Um innheimtu gjalda fer samkvæmt 5. og 18. gr. laga nr. 81/1988 um hollustuhætti og heilbrigðiseftirlit, með síðari breytingum.

Gjöld samkvæmt gjaldskránni má innheimta með fjárnámi.

## 8. gr.

Gjalddagi gjalda samkvæmt 2. gr. er 1. mars og eindagi 1. apríl ár hvert. Dráttarvextir reiknast frá gjalddaga séu gjöldin ekki greidd á eindaga.

## 9. gr.

Pegar sami aðili rekur fleiri en eina tegund starfsemi sem fellur undir gjaldskrá þessa, á einum og sama stað, skal innheimta eitt árlegt gjald.

## 10. gr.

Innheimt gjöld samkvæmt gjaldskrá þessari skulu renna til reksturs Heilbrigðiseftirlits Reykjavíkur.

## 11. gr.

Gjaldskrá þessi, sem samin er og samþykkt af borgarstjórn Reykjavíkur, staðfestist hér með samkvæmt 5. gr. og 18. gr. laga nr. 81/1988 um hollustuhætti og heilbrigðiseftirlit og öðlast gildi við birtingu. Um leið fellur úr gildi gjaldskrá nr. 145/1997 fyrir mengunar- og heilbrigðiseftirlit í Reykjavík.

*Umhverfissráðuneytinu, 3. mars 1998.*

**Guðmundur Bjarnason.**

*Ingimar Sigurðsson.*

## VIÐAUKI A

**A. Matvælaframleiðsla.**

Svínasláturhús .....	3. fl.
Kjötiðnaður, miðlungs .....	15. fl.
Kjötiðnaður, stór .....	17. fl.
Kjötpökkunarstöð .....	12. fl.
Saltfiskverkun .....	4. fl.
Harðfiskverkun .....	6. fl.
Heitloftspurrkun fiskafurða .....	11. fl.
Vinnsla á ferskum fiski, miðlungs .....	6. fl.
Lagmeti og framleiðsla sjávarréttar .....	7. fl.
Lifrabræðsla og lýsishreinsun .....	11. fl.
Kaldhreinsun lýsis .....	3. fl.
Hersla á lýsi .....	11. fl.
Mjólkurbú .....	17. fl.
Ostagerð .....	15. fl.
Ísgerð .....	14. fl.
Framleiðsla á kornvöru .....	7. fl.
Brauðverksmiðjur .....	14. fl.
Bakarí .....	7. fl.
Kex- og kökuframleiðsla .....	10. fl.
Súkkulaði- og sælgætisgerð .....	7. fl.
Krydd- og bragðefnaframleiðsla, lítil .....	4. fl.
Krydd- og bragðefnaframleiðsla, stór .....	7. fl.
Te- og kaffi framleiðsla .....	6. fl.
Salatgerð .....	7. fl.
Framleiðsla gosdrykkja og svipað, lítil .....	7. fl.
Framleiðsla gosdrykkja og svipað, stór .....	10. fl.

**B. Þjónusta.**

Snyrtistofur .....	2. fl.
Fótaaðgerðarstofur .....	2. fl.
Hársnyrtistofur .....	2. fl.
Nuddstofur .....	2. fl.
Húóflúrstofur .....	4. fl.
Húógötun .....	4. fl.
Sólbaðstofur .....	4. fl.
Dagvist í heimahúsum .....	1. fl.
Gæsluvellir .....	4. fl.
Leikskólar .....	9. fl.
Líkamsræktarstöðvar .....	4. fl.
Íþróttamannvirki .....	5. fl.
Litlir sundstaðir .....	13. fl.
Stórir sundstaðir .....	18. fl.
Félagsmiðstöðvar .....	2. fl.
Félagsaðstaða fyrir fullorðna .....	3. fl.
Dvalar- og hjúkrunarheimili, lítil .....	7. fl.
Dvalar- og hjúkrunarheimili, stór .....	11. fl.
Vistheimili .....	2. fl.
Sjúkrahús .....	21. fl.
Læknastofur .....	1. fl.
Læknahús, rannsóknarstöðvar .....	3. fl.
Heilsugæslustöðvar .....	4. fl.
Sjúkraþjálfun .....	2. fl.
Kírópraktor .....	2. fl.
Áfengismeðferðarstöðvar .....	4. fl.
Fangelsi .....	8. fl.
Leikhús .....	2. fl.
Kvikmyndahús .....	8. fl.

**C. Verslun.**

Heildverslun með grænmeti, miðlungs.....	6. fl.
Heildverslun með grænmeti, stór.....	7. fl.
Heildverslun með sykur o.fl.....	6. fl.
Heildverslun með önnur matvæli.....	6. fl.
Stórmarkaðir, miðlungs.....	12. fl.
Stórmarkaðir, stórir.....	16. fl.
Matvöruverslanir með vinnslu, miðlungs.....	9. fl.
Matvöruverslanir með vinnslu, mikla.....	12. fl.
Matvöruverslanir án vinnslu, meðal.....	6. fl.
Matvöruverslanir án vinnslu, stórar.....	7. fl.
Söluturnar.....	4. fl.
Söluturnar með ís/samlokugerð.....	6. fl.
Matsöluvagnar.....	6. fl.
Fiskbúðir.....	6. fl.
Smásala á brauði og kökum.....	6. fl.
Sérverslun með matvörur.....	6. fl.
Markaðir.....	4. fl.
Bifreiðavarahlutaverslanir, mikil efnavara.....	11. fl.
Litlar byggingavöruverslanir.....	3. fl.
Stórar byggingavöruverslanir.....	5. fl.
Málningar- og veggfóðurverslanir.....	3. fl.
Málningarvöruverslanir.....	3. fl.
Smásala efna í flokkum X, A og B.....	3. fl.
Heildverslun með eiturefni og hættuleg efni..	6. fl.
Vörugeymslur, flutningamiðstöðvar.....	6. fl.

**D. Veitinga-, skemmti- og gistiþjónusta.**

Hótel án veitingasölu.....	2. fl.
Hótel með litlum matsölustað.....	8. fl.
Hótel með meðalstórum matsölustað.....	9. fl.
Hótel með stórum matsölustað.....	12. fl.
Gistiheimili.....	2. fl.
Matsölustaðir, veitingahús, lítil.....	6. fl.
Matsölustaðir, veitingahús, miðlungs.....	7. fl.
Matsölustaðir, veitingahús, stór.....	10. fl.
Krár, litlar, lágmarksmatargerð.....	6. fl.
Krár, stórar, lágmarksmatargerð.....	7. fl.
Skemmtistaðir með matsölu.....	9. fl.
Einkasalir, félagsheimili.....	2. fl.
Safnaðarheimili.....	1. fl.
Skyndibitastaðir, miðlungs.....	7. fl.
Skyndibitastaðir, stórir.....	10. fl.
Brauðstofur.....	7. fl.
Kaffistofur.....	4. fl.
Mötuneyti, lítil.....	6. fl.
Mötuneyti, miðlungs.....	10. fl.
Mötuneyti, stór.....	16. fl.
Sala á tilbúnum mat, lítil.....	6. fl.
Sala á tilbúnum mat, miðlungs.....	7. fl.

**E. Vinnsla úr járn og öðrum málum.**

Málmsteypa.....	5. fl.
Skipasmíði og skipaviðgerðir.....	5. fl.

Vélsmiði og vélaviðgerðir.....	3. fl.
Niðurrif skipa.....	11. fl.
Móttaka brotamálms.....	19. fl.
Húðun málma.....	3. fl.

**F. Jarð- og steinefnavinnsla.**

Malbikunarstöðvar.....	11. fl.
Malar- og sandnám.....	3. fl.

**G. Efnaiðnaður.**

Húsgagnaiðnaður með lakksprautun.....	5. fl.
Prentun dagblaða.....	5. fl.
Offsett- og hæðarprentun.....	3. fl.
Sáldprentun.....	3. fl.
Prentiðnaður.....	5. fl.
Prentiðnaður og tengd starfsemi.....	3. fl.
Prentiðnaður með framköllun.....	5. fl.
Prentsmíð.....	3. fl.
Umfangsmikill prentiðnaður.....	5. fl.
Þvottahús og efnalaugar.....	3. fl.
Efnalaugar.....	3. fl.
Framköllunarþjónusta.....	5. fl.
Sérhæfð framköllunarþjónusta.....	3. fl.
Tannlæknastofur.....	3. fl.
Röntgenstofur.....	5. fl.
Hreinlætisvöruverksmiðjur.....	7. fl.
Málningarverksmiðjur.....	16. fl.
Plastvöruframleiðsla.....	5. fl.
Framleiðsla á plötum o.þ.h. úr plastefnum.....	3. fl.

**H. Vinnsla og úrvinnsla úr jurta- og dýraríkinu.**

Trésmíðaverkstæði með lökkun.....	5. fl.
-----------------------------------	--------

**I. Búffjár- og dýrahald.**

Landeldi.....	5. fl.
---------------	--------

**J. Starfsemi sem snertir vélknúin farartæki.**

Bifreiða- og vélaverkstæði.....	3. fl.
Bifreiða- og vélaverkstæði með sprautun.....	5. fl.
Bifreiðasprautun.....	5. fl.
Smurstöðvar.....	3. fl.
Bensínstöðvar, sala til almennings.....	11. fl.
Bón- og bílaþvottastöðvar, sjálfvirkar.....	5. fl.
Ryðvarnarverkstæði.....	5. fl.
Bílapartasölur.....	5. fl.

**K. Ýmislegt.**

Gámasstöðvar.....	3. fl.
Skólphreinsistöðvar.....	11. fl.
Flutningur úrgangs.....	5. fl.
Móttökustöð fyrir úrgang.....	19. fl.
Spennaviðgerðir.....	3. fl.
Skotvellir.....	3. fl.
Flugvellir.....	11. fl.

**VIÐAUKI B**

Seiðaeldi.....	II. fl.	Mjólkurbú.....	V. fl.
Landeldi.....	IV. fl.	Ostagerð.....	V. fl.
Svínasláturhús.....	III. fl.	Móttaka brotamálms.....	V. fl.
Kjötiðnaður.....	I. fl.		

## REGLUGERÐ

### um tilkynningarskyldu flugslysa og flugatvika.

#### 1. Orðaskýringar.

- 1.1 Þegar eftirfarandi orð eða orðasambönd eru notuð í þessari reglugerð, hafa þau þá merkingu sem hér segir:

**Loftfar** (aircraft). Sérhvert það tæki sem haldist getur á flugi vegna verkana loftsins, annarra en loftpúðaáhrifa við yfirborð jarðar.

**Flugslys** (aircraft accident). Atvik tengt starfrækslu loftfars sem verður frá því maður fer um borð í loftfarið með þeim ásetningi að fljúga með því og þar til allir eru farnir frá borði og þar sem:

- a) einhver lætur lífið eða hlýtur alvarleg meiðsl af völdum þess að:

- vera um borð í loftfarinu, eða
- vera í beinni snertingu við einhvern hluta loftfarsins, þar með talda hluti sem hafa losnað frá loftfarinu, eða
- verður fyrir útblæstri þotuhreyfils

nema þegar meiðslin verða rakin til manns sjálfs eða annars manns, eða þegar meiðslin verða á laumufarþega sem hefur falið sig utan þess svæðis sem venjulega er aðgengilegt áhöfn og farþegum, eða

- b) loftfar verður fyrir skemmd eða broti, sem:

- hefur veruleg áhrif á styrkleika þess, afköst eða flugeiginleika og
- myndi venjulega valda því að þörf yrði á meiri háttar viðgerð eða skipta þyrfti um viðkomandi íhlut

nema þegar um er að ræða hreyfilbilun eða skemmd sem takmarkast við hreyfilinn, hlífar hans eða fylgibúnað eða um er að ræða skemmdir sem takmarkast við loftskrúfur, vængenda, loftnet, hjólbarða, hemla, hlífar, smá beyglur eða göt á ytra byrði loftfarsins eða

- c) loftfar er týnt eða það er ómögulegt að ná til þess.

**Flugatvik** (aircraft incident). Atvik, annað en flugslys, sem tengist starfrækslu loftfars og hefur áhrif á eða getur haft áhrif á öryggi starfrækslunnar. Sjá einnig viðbæti við reglugerð þessa.

**Flugumferðaratvik** (air traffic incident). Flugatvik sem aðallega tengist reglum er varða flugumferðarþjónustu og þar sem loftför fara framhjá hvort öðru í slíkri nánd að hættuástand verður, eða þar sem aðrir erfiðleikar, sem orsakast af ófullnægjandi starfsaðferðum, eða af því að ekki var farið eftir starfsaðferðum, eða af göllum í tækjabúnaði á jörðu, valda því að hættuástand verður. Sjá einnig viðbæti við reglugerð þessa.

#### 2. Gildissvið.

- 2.1 Reglugerð þessi tekur til almenningsflugs á eða yfir íslensku yfirráðasvæði svo og til almenningsflugs íslenskra loftfara utan íslensks yfirráðasvæðis.

- 2.2 Reglugerðin tekur einnig til alls hins íslenska flugstjórnarsvæðis að því er varðar flugumferðaratvik.
- 2.3 Loftfar er hér talið íslenskt, þegar það er skráð í íslenska loftfaraskrá eða er rekið í atvinnuskyni samkvæmt íslensku flugrekstrarleyfi.

### **3. Tilkynningarskylda.**

- 3.1 Flugstjóra loftfars er skylt, að tilkynna rannsóknarnefnd flugslysa án tafar um flugslys og flugatvik, þar með talin flugumferðaratvik, í samræmi við ákvæði reglugerðar þessarar. Ef flugstjóra er það ekki fært, skal eigandi eða umráðandi loftfarsins sjá svo um að rannsóknarnefnd flugslysa berist tilkynningin án tafar.
- 3.2 Rannsóknarnefnd flugslysa getur samið við flugrekendur um að flugstjóri tilkynni flugrekstrarstjóra eða fulltrúa hans án tafar um atvikið. Tilkynningarskyldan er þá hjá flugrekstrarstjóranum. Slíkt samkomulag kemur þó ekki í veg fyrir að flugstjórinn geti einnig tilkynnt rannsóknarnefnd flugslysa um atvikið.

### **4. Tilkynning um flugslys og flugatvik, önnur en flugumferðaratvik.**

- 4.1 Tilkynna skal um flugslys og flugatvik, önnur en flugumferðaratvik, í síma eða í símbréfi til rannsóknarnefndar flugslysa.
- 4.2 Á venjulegum skrifstofutíma skal senda tilkynningar beint til rannsóknarnefndar flugslysa. Utan venjulegs skrifstofutíma svo og á almennum frídögum og á helgidögum skal beina tilkynningum til varðstjóra í flugstjórnarmiðstöðinni í Reykjavík, sem gefur upplýsingar um nafn og símanúmer rannsakanda rannsóknarnefndar flugslysa á bakvakt.
- 4.3 Upplýsingar er varða heimilisfang, símanúmer, bréfsímanúmer og tölvupóstfang rannsóknarnefndar flugslysa er að finna í símaskrá og í upplýsingabréfi (AIC) Flugmálastjórnar.
- 4.4 Tilkynningin skal innihalda eftirtaldar upplýsingar eins nákvæmlega og unnt er:
  - a) Hvort um er að ræða tilkynningu um flugslys eða flugatvik.
  - b) Tegund loftfars, gerð, raðnúmer og skrásetningarmerki.
  - c) Nafn eiganda/umráðanda loftfarsins.
  - d) Nafn flugstjórans og aðstoðarflugmanns ef við á.
  - e) Dagsetningu og tíma flugslyssins/flugatviksins.
  - f) Síðasta brottfararstað og næsta áformaðan lendingarstað.
  - g) Slysstað/atviksstað.
  - h) Fjöldi flugverja og farþega um borð. Fjöldi flugverja og farþega sem fórust eða meiddust. Fjöldi annarra sem fórust eða meiddust.
  - i) Stutta lýsingu á flugslysinu eða flugatvikinu. Skemmdir á loftfarinu.
  - j) Stutta lýsingu á aðstæðum á slysstað/atviksstað.
  - k) Nafn sendanda og símanúmer.Ekki skal draga að tilkynna um atvikið, þótt nákvæmar upplýsingar séu þá þegar ekki fyrir hendi.
- 4.5 Að jafnaði skal tilkynningu fylgt eftir með skriflegri skýrslu þá þegar og aldrei síðar en innan 5 daga, nema um annað hafi verið samið við rannsóknarnefnd flugslysa. Við skýrslugerðina skal skila útfylltu sérstöku eyðublaði sem rannsóknarnefnd flugslysa lætur í té í þessu skyni.

### **5. Tilkynning um flugumferðaratvik.**

- 5.1 Tilkynna skal flugumferðarstjórn til bráðabirgða án tafar, með talfjarskiptum á vinnutíðni, um flugumferðaratvik, sérstaklega ef annað loftfar á hlut að máli, til þess að strax sé unnt að hefjast handa við gagnaöflun.

- 5.2 Flugstjóri skal eins fljótt og mögulegt er eftir lendingu, skila vandlega útfylltu sérstöku eyðublaði sem Flugmálastjórn hefur gefið út (Air Traffic Incident Report) til rannsóknarnefndar flugslysa, til þess að:
- staðfesta bráðabirgðaskýrslu sem gefin var í samræmi við gr. 5.1., eða
  - tilkynna um atvik sem ekki krafðist tafarlausrar tilkynningar þegar það varð, eða um atvik sem ekki var unnt að tilkynna um með talfjarskiptum.
- 5.2.1 Eyðublaðið er birt í upplýsingabréfi Flugmálastjórnar (AIC) og það fæst hjá viðkomandi flugumferðarþjónustudeild, hjá Flugmálastjórn og hjá rannsóknarnefnd flugslysa.
- 6. Refsiákvæði.**
- 6.1 Brot gegn ákvæðum reglugerðar þessarar varða refsingu samkvæmt 177. og 179. gr. laga nr. 34/1964 um loftferðir.
- 7. Gildistaka.**
- 7.1 Reglugerð þessi er sett samkvæmt 8. gr. laga nr. 59, 21. maí 1996 um rannsókn flugslysa og lögum nr. 34, 21. maí 1964 um loftferðir og tekur þegar gildi. Jafnframt fellur úr gildi reglugerð nr. 248/1995 um tilkynningarskyldu í flugi.

*Samgönguráðuneytinu, 25. febrúar 1998.*

**Halldór Blöndal.**

*Halldór S. Kristjánsson.*

#### VIÐAUKI

#### **Dæmigerð alvarleg flugatvik.**

Flugatvikin, sem talin eru hér upp, eru dæmigerð flugatvik sem líkindi eru fyrir að verði alvarleg flugatvik. Þessi listi er ekki tæmandi og er aðeins til leiðbeiningar við skilgreiningu á því hvað telst „alvarlegt flugatvik“ eða „flugumferðaratvik“.

- Árekstrarhætta þar sem sveigja varð frá eða þegar rétt hefði verið að sveigja frá til þess að koma í veg fyrir árekstur eða óruggar aðstæður.
- Naumlega var komið í veg fyrir að flogið væri undir fullri stjórn í jörðina (CFIT).
- Hætt við flugtak á lokaðri eða upptekinni flugbraut og naumlega forðað árekstri við hindranir í flugtaki af slíkri braut.
- Lending eða tilraun til að lenda á lokaðri eða upptekinni flugbraut.
- Alvarleg frávik frá því að ná tilætluðum afköstum í flugtaki eða í frumklifri.
- Sérhver eldur og reykur í farþegarými, í vörurými eða eldur í hreyfli jafnvel þótt slíkur eldur sé slökktur með slökkviefni.
- Sérhvert tilvik þar sem nauðsynlegt var að flugáhöfn gripi til súrefnis í neyð.
- Bilun í burðarvirki loftfarsins eða sundrun hreyfils sem ekki flokkast undir flugslys.

- Margþætt bilun eins eða fleiri kerfa loftfarsins sem hefur alvarleg áhrif á starfrækslu þess.
- Flugliðar verða ófærir um að gegna störfum sínum í flugi.
- Sérhvert tilvik þegar eldsneytismagn loftfars á flugi gerir flugmanni nauðsynlegt að lýsa yfir neyðarástandi.
- Óhöpp í flugtaki og í landingu. Óhöpp svo sem ef loftfar skammlendir, rennur út af brautarenda eða rennur út af hlið flugbrautar.
- Kerfisbilanir, veðurfyrirbrigði, starfræksla utan viðurkenndra afkastamarka og önnur atvik, sem gætu hafa valdið erfiðleikum við stjórn loftfarsins.
- Bilun meira en eins kerfis í kerfaheild sem krafist er fyrir stjórnun flugsins og flugleiðsögu.

## SAMÞYKKT

### um holræsi og holræsagjöld í Ljósavatnshreppi.

#### 1. gr.

Hreppsnefnd sér um að leggja holræsi í landi hreppsins. Hreppurinn getur tekið að sér að leggja holræsi í veg, götu eða annað opið svæði eða tekið að sér viðhald og endurnýjun eldri holræsa. Er þeim húseigendum er þar eiga hús að eða í námunda við, skylt að leggja á sinn kostnað ræsi frá húsinu, er flytji allt skólp frá því í aðalræsi. Regnvatn frá húsum og hitaveituvatn frá ofnakerfi skal leggja í sérræsi. Vanræki einhver að láta gera holræsi (frá húsi að aðalræsi) innan hæfilegs frests, getur hreppsnefnd látið vinna verkið á hans kostnað. Sama gildir ef húseigandi vanrækir viðhald heimæðar.

#### 2. gr.

Alla framkvæmdaþörf sem holræsakerfi staðarins varða, svo sem viðhald, endurbætur, viðauka og umsjón alla, annast hreppsnefnd eða þeir aðilar sem hreppsnefnd felur það, undir hennar umsjón.

Er engum heimilt að leggja ræsi í aðalræsi nema með leyfi þessara aðila og er öllum skylt að hlíta í öllu fyrirmælum þeirra um gerð og legu ræsis og annað þess háttar er máli skiptir.

Oddviti hreppsnefndar annast reikningshald og fjárreiður holræsagerðarinnar.

#### 3. gr.

Kostnaður allur við holræsakerfið greiðist úr sveitarsjóði. Til að standa straum af kostnaði við gerð og rekstur þess, ber hverjum húseiganda sem tengist holræsakerfi hreppsins að greiða holræsagjald til hreppsins sem miðast við fasteignamat húss og lóðar 0,15% samkvæmt fasteignamati, þó aldrei lægra en 2.500 kr.

Gjöld þessi getur hreppsnefnd hækkað eða lækkað um 50% án samþykkis ráðuneytisins.

## 4. gr.

Húseigandi ber ábyrgð á greiðslu holræsagjalds gagnvart hreppsnefnd. Kröfur sem hreppsnefndin kann að öðlast skv. 1. og 3. gr. má taka lögtaki á kostnað gjaldanda og eru gjöld þessi tryggð með lögveði í húseigninni í tvö næstu ár eftir gjalddaga með forgangsrétti fyrir hvers konar sammingsveði og aðfararveði.

Gjalddagar holræsagjalda eru þeir sömu og á fasteignasköttum.

## 5. gr.

Brot á reglugerð þessari varða sektum nema þyngri refsing liggji við samkvæmt lögum.

Reglugerð þessi sem samin er og samþykkt af hreppsnefnd Ljósavatnshrepps staðfestist hér með samkvæmt vatnalögum nr. 15/1923 til þess að öðlast þegar gildi.

*Félagsmálaráðuneytinu, 20. febrúar 1998.*

F. h. r.

**Húnbogi Þorsteinsson.**

*Sesselja Árnadóttir.*

## SKIPULAGSSKRÁ

### fyrir sjálfseignarstofnunina Safnasafnið.

**1. Nafn og stofnsetning.**

Með skipulagsskrá þessari stofnsetja Magnhildur Sigurðardóttir, kt. 111150-3549 og Niels Hafstein Steinþórsson, kt. 040247-7699, Freyjugötu 34, Reykjavík, sjálfseignarstofnunina Safnasafnið.

**2. Lögheimili og varnarþing.**

Lögheimili Safnasafnsins er í Svalbarðsstrandarhreppi og varnarþing hjá héraðsdómi Norðurlands eystra.

**3. Deildaskipting.**

Safninu er skipt í listadeild og sérsafnadeild.

**4. Húsnæðismál.**

Stjórn er heimilt að kaupa, byggja, leigja, þiggja að gjöf eða fá lánað húsnæði undir starfsemi safnsins til lengri eða skemmri tíma.

**5. Markmið.**

Að safna verkum eftir alþýðulistarmenn, uppfinningamenn, hagleiksmenn, einfara og þá listamenn sem hverju sinni vinna undir áhrifum frá verkum ofangreindra manna.

Að safna bús hlutum, hagleiksverkum, hljóðfærum, leikföngum, listiðnaði, líkönnum, ljósmyndum, minjagripum, uppfinningum, vélum og tækjum, og ýmsu öðru því efni er orðið gæti til nýbreytni í sýningum og varpað ljósi á fortíð og líðandi stund.

Að safna munum og heimildum er tengjast viðfangsefnum og hugmyndum, lífsstarfi og minningum ofangreindra manna.



Að sinna almennum skyldum safns um söfnun verka, varðveislu, skráningu, kynningar, sýningar, skrif, upptökur og útgáfur.

Að stuðla að eflingu alþýðulistar o.fl. og veita einstaklingum, félögum og stofnunum viðurkenningu á sérsviði safnsins.

Að vera vakandi fyrir frumlegum viðhorfum og efna til sýninga og viðburða sem eru í lifandi tengslum við menningu þjóðarinnar.

#### 6. Stofnfé.

Stofnendur leggja til óafturkræft stofnfé: 2 höggmyndir í tré eftir Sæmund Valdimars-son, metnar á 280.000 kr., 3 málverk eftir Eggert Magnússon, metin á 170.000 kr. og 1 málverk eftir Stefán Jónsson frá Möðrudal, metið á 80.000 kr. (sjá fylgibréf).

#### 7. Tekjur.

Aðgangseyrir.

Gjafir og framlög.

Aðrar tekjur.

#### 8. Stjórn.

Stjórn safnsins skipa 3 aðalmenn og 3 varamenn. Stofnendur sitja í stjórn eins lengi og þeir óska sjálfir. SÍM tilnefni 1 aðalmann er situr lengst í 4 ár í senn. Hver aðili um sig tilnefni varamann í 4 ár í senn.

Njóti annars stofnanda ekki við, þá tilnefni hinn eftirmann hans, en njóti hvorugra stofnanda við, þá skal leita eftir tilnefningum í þeirra stað frá afkomendum þeirra og Félagi safnara í Eyjafirði eða Félagi íslenskra listfræðinga, í 4 ár lengst.

Stjórnin skiptir með sér verkum og fer með öll málefni safnsins. Stjórnin hefur heimild til að ráða forstöðumann að safninu.

#### 9. Fundir.

Stjórnarfundir skal halda með prentaðri dagskrá í upphafi árs og síðan eins og þörf krefur. Stjórnin skal halda gjörðabók um allt það sem gerist á stjórnarfundum, og samþykktir orðréttar.

Varamönnum er heimilt að sitja stjórnarfundum með málfrelsi og tillögurétt.

#### 10. Starfsfólk.

Forstöðumaður skal njóta launa og starfskjara á við það sem tíðkast hjá forstöðumönnum Listasafns Reykjavíkur og Listasafns Íslands.

Stjórn er heimilt að ráða stjórnarmann í starf forstöðumanns.

Forstöðumaður er prókúruhafi safnsins.

Forstöðumaður ræður starfsfólk eftir þörfum.

#### 11. Gjafir og gjafabréf.

Gjöfum skal fylgja sérstakt gjafabréf safnsins með upplýsingum um höfundarétt.

Heimilt er að selja þau listaverk sem sérstaklega eru gefin til að afla safninu tekna.

Óheimilt er að láta listaverk eða safnmun af hendi nema fá í staðinn betra eintak af sömu gerð eða eintak eftir sama höfund.

Safnið fær allan þann rétt sem á hverjum tíma fylgir listaverki að íslenskum höfundarétti. Og á sama hátt fær safnið allan þann rétt sem fylgir erlendu listaverki að höfundarétti og eða skv. alþjóðasamningum á sviði höfundaréttar.

Safnið hefur rétt til opinberra sýninga á listaverkum, munum og heimildum á vegum safnsins, svo og á öðrum sýningum sem samræmast markmiðum og stefnu safnsins.

Safnið fær rétt til eftirgerðar muna, listaverka og heimilda, svo sem til að gera kort, ljósmyndir, litskyggjur, filmur, upptökur og afrit til eigin notkunar.

Til eftirgerðar til sölu þarf samþykki eiganda höfundaréttar, enda á hann þá rétt á þóknun.

## 12. Lán og varðveisla.

Heimilt er að lána listamanni verk hans til sýninga eftir því sem ástæður þykja til, þó eigi lengur en í 2 ár samfelld. Hið sama gildir um lán til listhúsa og stofnana.

Stjórn safnsins er heimilt að taka við listaverkum, minjagripum, munum og heimildum í eigu einstaklinga, dánarbúa, félaga og stofnana, einstök verk eða safnheildir, til varðveislu í lengri eða skemmri tíma.

Um varðveislu listaverka, minjagripa, muna og heimilda skulu aðilar gera með sér samning.

Eigandi eða umboðsmaður hans getur að eigin vali tilnefnt tilsjónarmann með þessum varðveislusamningi.

## 13. Öryggismál.

Stjórn er skylt að gera viðeigandi öryggisráðstafanir, s.s. með eldvörnum og gæslu.

Stjórn skuldbindur sig til að fara með alla safngripum og heimildir skv. siðareglum Alþjóðaráðs safna (ICOM - International Council of Museums).

## 14. Skráning og tölvumál.

Stjórn hefur heimild til að skrá alla safngripum inn á myndrænt tölvuskjal til eigin nota, með skönnun eða beintengingu úr myndavél.

Stjórn er óheimilt að selja eftirtökur myndefnis úr slíku tölvuskjali, nema að fengnu leyfi höfundar eða handhafa höfundaréttar, og á hann þá rétt á þóknun skv. gjaldskrá Myndhöfundasjóðs - Myndstefs.

Fyrir tengingu skráningarskjals við gagnabanka eða alþjóðleg tölvunet skal vera samþykki í varðveislusamningum.

Taka skal tillit til gildandi höfundalaga og alþjóðlegra samninga á sviði höfundaréttar, með þeim breytingum sem fram kunna að koma.

Kaupandi eftirtöku skal gæta þess að myndefni úr skráningarskjali sé ekki notað eða birt eitt sér eða í samhengi, í myndrænu, skrifuðu og töluðu formi, sem sé til áfellis eða skaða fyrir viðkomandi höfund.

Kaupanda er heimilt að prenta út eða myndflytja milli eigin tækja afrit af eftirtöku úr tölvuskjali til fræðilegra nota eða í öðrum þeim tilgangi er eigi fer í bága við hagsmuni höfundar.

Kaupanda er óheimil nýmyndun á eftirtöku, tilfærsla, klipping, samskeyting við annað myndefni, hljóð og texta, afbökun eða önnur slík framkvæmd í eigin tölvuskjali eða annarri tækni.

Kaupanda er óheimilt að lána, skipta, leigja eða selja afrit af eftirtöku myndefnis áfram til þriðja aðila, s.s. beint til vinnslu í prentsmíðju eða til birtingar eða notkunar í sjónvarpi, myndsíma, myndbandi, tölvubúnaði eða annarri þeirri hátækni sem nú er til og notuð er, eða síðar kann að verða tiltæk, nema með leyfi höfundar.

## 15. Viðurkenningar, ráðgjöf, upplýsingar.

Forstöðumaður leggur fyrir stjórn tillögur um viðurkenningar, hann veitir ráðgjöf og upplýsingar um starfsemi safnsins.

**16. Sýningar, rannsóknir og útgáfur.**

Forstöðumaður leggur fyrir stjórn tillögur um sýningar, rannsóknir og bókaútgáfur í tengslum við safnið og eignir þess. Þá gerir hann tillögur um fyrirlestra, leiðsögn og safnkennslu.

Forstöðumanni er heimilt að veita sérfræðingum og áhugafólki aðgang að listaverkum, minjagripum, munum og heimildum safnsins, s.s. til rannsókna og skrifa, til undirbúnings á fræðsluefni til kynningar og flutnings í fjölmiðlum, skólum, fyrirlestrum, tímaritum og bókaútgáfu. Hafa skal samráð við gefendur - tilsjónarmenn, höfunda eða handhafa höfundaréttar ef þess gerist þörf.

**17. Endurskoðun.**

Reikningsár safnsins miðast við áramót. Reikninga skal stjórn láta yfirfara af löggiltum endurskoðanda.

**18. Breytingar á skipulagsskrá.**

Tillögur um breytingar á skipulagsskrá skal stjórn senda dómsmálaráðuneytinu til staðfestingar.

**19. Safnslit.**

Verði starfsemi safnsins lögð niður skulu allar eignir þess renna til annars aðila sem þá er til, eða síðar kann að verða stofnað til, og hefur svipuð markmið og Safnasafnið.

**20. Staðfesting skipulagsskrár.**

Skipulagsskrá þessi er staðfest af dómsmálaráðuneytinu.

Skipulagsskrá þessi staðfestist hér með samkvæmt lögum um sjóði og stofnanir sem starfa samkvæmt staðfestri skipulagsskrá, nr. 19/1988.

*Dóms- og kirkjumálaráðuneytinu, 18. febrúar 1998.*

F. h. r.  
**Jón Thors.**

---

*Fanney Óskarsdóttir.*

## AUGLÝSING

**um umferð í Reykjavík.**

Samkvæmt heimild í 81. gr. umferðarlaga nr. 50/1987 og að fenginni tillögu borgarráðs hefur verið ákveðið að biðskylda verði á Laufásvegi gagnvart umferð um Barónsstíg.

Ákvörðun þessi tekur gildi 3. mars 1998.

*Lögreglustjórinn í Reykjavík, 25. febrúar 1998.*

**Böðvar Bragason.**

## GJALDSKRÁ

### fyrir sorphirðu á Raufarhöfn.

1. gr.

Raufarhafnarhreppi er heimilt að innheimta sérstakt sorphirðugjald.

2. gr.

Gjaldið er sem hér segir:

a) Íbúðir.

Sorphirðugjald kr. 5.000 skal lagt á hverja íbúð í sveitarfélaginu. Innheimta skal gjaldið með fasteignagjöldum.

b) Fyrirtæki.

	kr.
Flokkur 1: Sorphirðugjald	6.000
Flokkur 2: Sorphirðugjald	12.000
Flokkur 3: Sorphirðugjald	30.000
Flokkur 4: Sorphirðugjald	60.000
Flokkur 5: Sorphirðugjald	96.000
Flokkur 6: Sorphirðugjald	240.000

Sveitarstjórn skipar fyrirtækjum í flokka, m.a. með tilliti til magns úrgangs. Aðilar sem sjálfir annast flutning á úrgangi sínum á eyðingarstað, greiði 50% af gjaldi viðkomandi flokks í staflíð b). Gjald dagar fyrir staflíði a) og b) eru þeir sömu og gjalddagar og eindagar fasteignagjalda. Gjaldið skal innheimt með fasteignagjöldum.

3. gr.

Gjaldskrá þessi sem er samin og samþykkt af sveitarstjórn Raufarhafnarhrepps staðfestist hér með samkvæmt 18. gr. laga nr. 81/1988 um hollustuhætti og heilbrigðiseftirlit, með síðari breytingum, til þess að öðlast þegar gildi. Frá sama tíma fellur úr gildi gjaldskrá nr. 151/1997.

*Umhverfisráðuneytinu, 23. febrúar 1998.*

F. h. r.

**Ingimar Sigurðsson.**

*Sigurbjörg Sæmundsdóttir.*

25. febrúar 1998

Nr. 131

## AUGLÝSING

### um umferð í Reykjavík.

Samkvæmt heimild í 81. gr. umferðarlaga nr. 50/1987 og að fenginni tillögu borgarráðs hefur verið ákveðið að umferð í Hafnarstræti víki fyrir umferð í Pósthússtræti.

Ákvörðun þessi hefur þegar tekið gildi.

*Lögreglustjórinn í Reykjavík, 25. febrúar 1998.*

**Böðvar Bragason.**

## GJALDSKRÁ

### um sorphirðu í Breiðdalshreppi.

#### 1. gr.

Hreppsnefnd Breiðdalshrepps er heimilt að leggja á sérstakt árlegt sorphirðugjald (sorp-hreinsi- og sorpeyðingargjald) í Breiðdalshreppi.

#### 2. gr.

Gjaldið er sem hér greinir:

- a) Íbúðir, íbúðarhúsnæði kr. 6.000 á ári
- b) Fyrirtæki. kr. 800 á hvern m<sup>3</sup>

Gjaldið miðast við magn sorps og er innheimt mánaðarlega samkvæmt reikningi. Dráttarvextir reiknast 30 dögum eftir gjalddaga. Fyrirtæki skulu sjálf sjá um að koma sorp-inu á móttökustað. Hreppsnefnd Breiðdalshrepps getur heimilað fyrirtækjum að annast sjálf flutning á sorpi á urðunarstað og greiði þau þá 400 kr. á hvern m<sup>3</sup> fyrir sorpeyðingu.

#### 3. gr.

Gjaldskrá þessi sem er samþykkt af hreppsnefnd Breiðdalshrepps er hér með staðfest samkvæmt 18. gr. laga nr. 81/1988 um hollustuhætti og heilbrigðiseftirlit ásamt síðari breytingum til að öðlast þegar gildi.

*Umhverfisstjórnuneytinu, 24. febrúar 1998.*

F. h. r.

**Ingimar Sigurðsson.**

*Sigurbjörg Sæmundsdóttir.*

## REGLUGERÐ

### um breytingu á reglugerð nr. 144/1994 um rafföng til notkunar á sprengihættustöðum með eða án tiltekinnar varnartilhögunar.

#### 1. gr.

Viðauki við reglugerð þessa skal koma í stað 1. viðauka við reglugerð nr. 144/1994 um rafföng til notkunar á sprengihættustöðum með eða án tiltekinnar varnartilhögunar.

#### 2. gr.

Reglugerð þessi er sett með heimild í lögum um öryggi raforkuvirkja, neysluveitna og raffanga nr. 146/1996 og byggir á tilskipun 97/53/EBE um breytingu á tilskipun 79/196/EBE. Reglugerðin öðlast þegar gildi.

*Viðskiptaráðuneytinu, 24. febrúar 1998.*

F. h. r.

**Halldór J. Kristjánsson.**

*Atli Freyr Guðmundsson.*

VIÐAUKI  
Evrópustaðlar.

Númer	Titill	Útgáfa	Dagsetning
ÍST EN 50014	Raftæki fyrir sprengihættustaði - Almennar kröfur	2	Desember 1992
ÍST EN 50015	Raftæki fyrir sprengihættustaði - Oliufylling „o“	2	Apríl 1994
ÍST EN 50016	Raftæki fyrir sprengihættustaði - Háprýstítæki „p“	2	Október 1995
ÍST EN 50017	Raftæki fyrir sprengihættustaði - Sallafylling „q“	2	Apríl 1994
ÍST EN 50018	Raftæki fyrir sprengihættustaði - Logatraust umlykja „d“	2	Ágúst 1994
ÍST EN 50019	Raftæki fyrir sprengihættustaði - Aukið öryggi „e“	2	Mars 1994
ÍST EN 50020	Raftæki fyrir sprengihættustaði - Sjálftrygg útfærsla „i“	2	Ágúst 1994
ÍST EN 50028	Raftæki fyrir sprengihættustaði - Innsteypt útfærsla „m“	1	Febrúar 1987
ÍST EN 50039	Raftæki fyrir sprengihættustaði - Sjálftrygg rafkerfi „i“	1	Mars 1980
ÍST EN 50050	Raftæki fyrir sprengihættustaði - Rafsviðssprautunarbúnaður sem halda þarf á.	1	Janúar 1986
ÍST EN 50053-1	Kröfur um val, uppsetningu og notkun rafsviðssprautunarbúnaðar fyrir eldfim efni - 1. hluti: Rafsviðssprautur fyrir málningu með orkumörkin 0,24 mJ sem halda þarf á og aukabúnaður þeirra.	1	Febrúar 1987(*)
ÍST EN 50053-2	Kröfur um val, uppsetningu og notkun rafsviðssprautunarbúnaðar fyrir eldfim efni - 2. hluti: Rafsviðssprautur fyrir duft með orkumörkin 5 mJ sem halda þarf á og aukabúnaður þeirra.	1	Júní 1989(*)
ÍST EN 50053-3	Kröfur um val, uppsetningu og notkun rafsviðssprautunarbúnaðar fyrir eldfim efni - 3. hluti: Rafsviðssprautur fyrir spunakló með orkumörkin 0,24 mJ eða 6 mJ sem halda þarf á og aukabúnaður þeirra.	1	Júní 1989(*)

(\*) Hér er einungis átt við greinar sem fjalla um smíði tækja sem eru tilgreind í stöðlunum ÍST EN 50053, 1., 2. og 3. hluta.

## GJALDSKRÁ

### fyrir sorphirðu í Kaldrananeshreppi í Strandasýslu.

#### 1. gr.

Hreppsnefnd Kaldrananeshrepps er heimilt að leggja á sérstakt sorphirðugjald (sorphreinsi- og sorpeyðingargjald) sem innheimt skal með fasteignagjöldum.

#### 2. gr.

Gjaldið er árlega sem hér segir:

A. Íbúðarhús í þéttbýli þar sem sorp er hirt frá húsum, kr. 6.000. Heimilt er þó að veita afslátt kr. 3.000 þeim heimilum þar sem sorp er að jafnaði minna en einn þoki hálfsmánaðarlega.

B. Lögbylí greiði kr. 5.000

C. Sumarhús greiði kr. 2.000

D. Fyrirtæki, stofnanir, félög og aðrir sambærilegir lögaðilar greiði gjald er miðist við magn úrgangs og er samkvæmt eftirfarandi flokkum:

Flokkur	kr.	Flokkur	kr.
1	4.000	6	72.000
2	8.000	7	128.000
3	16.000	8	200.000
4	32.000	9	352.000
5	48.000		

Hreppsnefnd skipar aðilum í gjaldflokka.

Heimilt er að fella niður sorphirðugjald samkvæmt staflið D af aðilum sem annast sjálfir flutning á viðurkenndan eyðingarstað, enda greiði aðilar fyrir eyðingu sorpsins.

#### 3. gr.

Gjaldskrá þessi, sem samin er og samþykkt af hreppsnefnd Kaldrananeshrepps, er hér með staðfest samkvæmt 18. gr. laga nr. 81/1988 um hollustuhætti og heilbrigðiseftirlit, með síðari breytingum, til þess að öðlast gildi við birtingu.

*Umhverfísráðuneytinu, 23. febrúar 1998.*

F. h. r.

**Ingimar Sigurðsson.**

*Sigurbjörg Sæmundsdóttir.*

## GJALDSKRÁ

### fyrir sorphirðu á Dalvík.

#### 1. gr.

Bæjarstjórn Dalvíkur er heimilt að leggja á árlegt sorphirðugjald (sorphreinsi- og sorpeyðingargjald).

#### 2. gr.

Gjaldið skal lagt á hverja íbúð og hvert fyrirtæki í lögsagnarumdæmi Dalvíkurbæjar. Gjaldið skal innheimt með fasteignagjöldum eða á annan hátt eftir því sem við verður komið og þá með sömu gjalddögum og fasteignagjöld.

## 3. gr.

Gjaldið er sem hér greinir:				kr.	
A)	Íbúðir		sorphirðugjald	5.000	
B)	Fyrirtæki	kr.			
	Flokkur 1	sorphreinsigjald	275.000	og sorpeyðingargjald	110.000
	" 2	"	110.000	og "	90.000
	" 3			sorphirðugjald	65.000
	" 4			"	45.000
	" 5			"	22.000
	" 6			"	11.000
	" 7			"	6.000

Bæjarstjórn skipar fyrirtækjum í flokka, m. a. eftir magni úrgangs.

Heimilt er að fella niður álagningu sorphreinsigjalds á fyrirtæki sem annast alla hreinsun og flutning sorps á förgunarstað.

## 4. gr.

Gjaldskrá þessi, sem samin er og samþykkt af bæjarstjórn Dalvíkur, staðfestist hér með samkvæmt 18. gr. laga nr. 81/1988 um hollustuhætti og heilbrigðiseftirlit, með síðari breytingum, til að öðlast gildi nú þegar.

*Umhverfissráðuneytinu, 23. febrúar 1998.*

F. h. r.

**Ingimar Sigurðsson.**

*Sigurbjörg Sæmundsdóttir.*

## GJALDSKRÁ

### um sorphirðu í Ljósavatnshreppi.

## 1. gr.

Sveitarstjórn Ljósavatnshrepps er heimilt að leggja á sérstakt árlegt sorphirðugjald (sorphreinsi- og sorpeyðingargjald), sem er innheimt með fasteignagjöldum.

## 2. gr.

Gjaldið er sem hér greinir:

A) **Íbúðir.**  
Sorphirðugjald kr. 4.500 á íbúð.

B) **Fyrirtæki.**  
Sorphirðugjald er samkvæmt eftirfarandi flokkum:

Flokkur	a)	kr. 30.000
"	b)	kr. 60.000
"	c)	kr. 70.000
"	d)	kr. 80.000

Sveitarstjórn raðar fyrirtækjum í flokka eftir eðli og umfangi starfsemi þeirra.



3. gr.

Gjaldskrá þessi sem er samþykkt af sveitarstjórn Ljósavatnshrepps er hér með staðfest samkvæmt 18. gr. laga nr. 81/1988 um hollustuhætti og heilbrigðiseftirlit ásamt síðari breytingum til að öðlast þegar gildi. Frá sama tíma fellur úr gildi gjaldskrá nr. 182/1997.

*Umhverfissráðuneytinu, 24. febrúar 1998.*

F. h. r.

**Ingimar Sigurðsson.**

---

*Sigurbjörg Sæmundsdóttir.*

Nr. 137

3. mars 1998

**REGLUGERÐ**

**um breytingu á reglugerð um álagningu spilliefnagjalds  
nr. 158/1997, með breytingum nr. 203/1997, nr. 316/1997,  
nr. 442/1997, nr. 579/1997 og nr. 92/1998.**

1. gr.

9. kafli reglugerðarinnar verði svohljóðandi:

9. KAFLI.

**Halógeneruð efnasambönd.**

16. gr.

*Gjaldskyld efni og upphæð gjaldsins.*

Spilliefnagjald skal lagt á halógeneruð efnasambönd.

Spilliefnagjald á innflutt halógeneruð efnasambönd skal innheimt í tolli. Af halógeneruðum efnasamböndum skal greiða spilliefnagjald til spilliefnanefndar samkvæmt reglum sem hún setur.

Um gjaldtöku og flokkun til gjaldskyldu á halógeneruðum efnasamböndum, gilda ákvæði viðauka VIII við þessa reglugerð.

2. gr.

Í viðauka IV fellur „3814.0002 --- Málningar- eða lakkeyðar“ niður.

3. gr.

Heiti viðauka VIII verði: „HALÓGENERUÐ EFNASAMBÖND“.

4. gr.

Í stað orðanna „ósoneýðandi efni“ í viðauka VIII komi „halógeneruð efnasambönd“.

5. gr.

Í viðauka VIII fellur „2903.1901 --- --- 1,1,1-Þríklóretan (metýl klóróform)“ niður.

6. gr.

Reglugerð þessi er sett samkvæmt ákvæðum laga nr. 56/1996 um spilliefnagjald og öðlast gildi við birtingu.

*Umhverfissráðuneytinu, 3. mars 1998.*

**Guðmundur Bjarnason.**

---

*Ingimar Sigurðsson.*

# REGLUGERÐ

## fyrir Eftirlaunasjóð Reykjanesbæjar.

### 1. gr.

#### *Nafn og heimili.*

Sjóðurinn heitir Eftirlaunasjóður Reykjanesbæjar. Heimili hans og varnarþing er í Reykjanesbæ. Sjóðurinn var stofnaður árið 1958 og hét þá Eftirlaunasjóður Keflavíkurkaupstaðar.

### 2. gr.

#### *Hlutverk sjóðsins.*

Hlutverk sjóðsins er að veita sjóðfélögum elli- og örorkulífeyri og eftirlátnum mökum þeirra og börnum, maka- og barnalífeyri, svo og börnum elli- og örorkulífeyrisþega barnalífeyri, allt samkvæmt ákvæðum reglugerðar þessarar.

### 3. gr.

#### *Sjóðfélagar.*

Sjóðfélagar skulu vera allir starfsmenn Reykjanesbæjar og fyrirtækja hans, sem orðnir eru fullra 16 ára að aldri og taka laun samkvæmt kjarasamningi Starfsmannafélags Reykjanesbæjar eða samkvæmt sérsamningi, þar sem kveðið er á um aðild að sjóðnum.

Heimilt er stjórn sjóðsins að taka í sjóðinn starfsmenn stofnana eða fyrirtækja, sem Reykjanesbær rekur ásamt öðrum. Sama gildir um starfsmenn sjálfseignarstofnana, sem eiga lögheimili í kaupstaðnum og starfa í almenningsþágu, enda sé starf þeirra að mestu takmarkað við lögsagnarumdæmi kaupstaðarins. Það er skilyrði fyrir aðild stofnunar eða fyrirtækis að sjóðnum samkvæmt þessari grein, að aðildin hafi hlotið samþykki bæjarstjórnar Reykjanesbæjar og um hana hafi verið gerður samningur við sjóðstjórn. Í slíkum samningi skal m.a. kveðið á um, hvernig háttað skuli uppgjöri endurgreiðsluskuldbindingar samkvæmt 22. gr., ef hlutaðeigandi stofnun eða fyrirtæki hættir aðild sinni vegna breytinga á rekstrarformi, loka starfsemi eða af öðrum orsökum, þannig að breytingin hafi ekki í för með sér aukna ábyrgðarskuldbindingu Reykjanesbæjar samkvæmt 9. gr. Þeir, sem njóta elli- eða örorkulífeyris úr sjóðnum, teljast sjóðfélagar, nema um sé að ræða lífeyri vegna geymdra réttinda, sbr. 2. mgr. 15. gr.

Þeir starfsmenn Reykjanesbæjar eða stofnana hans, sem skylt er að greiða iðgjöld til annarra lífeyrissjóða, sem stofnaðir eru með lögum eða njóta viðurkenningar fjármála-ráðuneytisins, skulu ekki vera í þessum sjóði vegna starfa, er gjaldskylda til slíkra sjóða fylgir.

### 4. gr.

#### *Stjórn.*

Stjórn sjóðsins skal skipuð þremur mönnum. Skal einn kosinn af sjóðfélögum úr þeirra hópi. Annan kýs bæjarstjórn Reykjanesbæjar. Þeir skulu báðir kosnir til fjögurra ára. Hinn þriðji er bæjarstjóri, og er hann formaður sjóðstjórnar.

Stjórn sjóðsins sér um rekstur hans samkvæmt reglugerð þessari. Hún skal halda gjörðabók og skrá í hana allar samþykktir. Samþykkt er lögleg, ef tveir stjórnarmenn greiða henni atkvæði.

### 5. gr.

#### *Reikningar, endurskoðun og afgreiðsla.*

Reikningsár sjóðsins er almanaksárið. Reikningar sjóðsins skulu endurskoðaðir af sömu mönnum og reikningar bæjarsjóðs.

Stjórn sjóðsins skal gera þær ráðstafanir, sem nauðsynlegar eru fyrir starfrækslu hans, afgreiðslu, reikningshald, innheimtu tekna og greiðslu lífeyris, og heimilt er henni að semja við bæjarsjóð, annan lífeyrissjóð, banka eða sparisjóð um að annast þessi verkefni.

## 6. gr.

*Tryggingafræðileg athugun.*

Stjórn sjóðsins skal eigi sjaldnar en fimmta hvert ár fá tryggingafræðing til að reikna út fjárhag sjóðsins. Hann skal semja skýrslu um athugun sína og gera upp efnahagsreikning á grundvelli útreikninganna.

Telji tryggingafræðingurinn með hliðsjón af kaupgjaldsþróun og öðrum atriðum, er máli skipta, rannsókn sína leiða í ljós, að fjárhagur sjóðsins sé ótryggur, skal hann gera tillögur til sjóðstjórnar um úrbætur.

Að lokinni tryggingafræðilegri athugun skal sjóðstjórn gera bæjarstjórn grein fyrir niðurstöðum hennar og skýra frá fyrirætlunum sínum um ráðstafanir í framhaldi af henni.

## 7. gr.

*Ávöxtun á fé sjóðsins.*

Stjórn sjóðsins sér um ávöxtun á fé hans, og skal það gert á eftirfarandi hátt:

1. Í ríkisskuldabréfum og skuldabréfum tryggðum með ábyrgð ríkissjóðs.
2. Í bönkum og sparisjóðum og í skuldabréfum með beinni bankaábyrgð.
3. Í skuldabréfum tryggðum með veði í húseignum allt að 50% af brunabótamatsverði, eða sé brunabótamat ekki fyrir hendi, þá af matsverði, sem ákveðið er af tveimur mönnum, sem fjármálaráðherra tilnefni, og allt að 50% af fasteignamatsverði lóða í kaupstöðum og kauptúnum.
4. Í skuldabréfum sveitarfélaga, enda sé fjárhagur hlutaðeigandi sveitarfélags traustur að mati sjóðstjórnar.
5. Í hlutabréfum fyrirtækja og verðbréfum fjárfestingarsjóða, sem ávaxta fé sitt að hluta til í hlutabréfum hér á landi eða erlendis. Þó skal ekki verja meiru en 5% af árlegu ráðstöfunarfé sjóðsins til hlutabréfakaupa.
6. Í skuldabréfum stofnlánasjóða atvinnuveganna, fjárfestingarstofnana og annarra lánastofnana en þeirra, sem nefndar eru í 2. lið, enda hafi Seðlabanki Íslands veitt þeim viðurkenningu í þessu skyni.

Heimild til kaupa á verðbréfum samkvæmt 4.-6. lið er bundin því skilyrði, að um slík kaup sé fullt samkomulag í stjórn sjóðsins.

## 8. gr.

*Iðgjöld.*

Sjóðfélagar greiða 4% af föstum launum sínum í iðgjöld til sjóðsins. Launagreiðanda ber að halda iðgjöldum eftir af launum sjóðfélaga og greiða þau til sjóðsins innan tveggja vikna.

Launagreiðendur greiða í iðgjöld til sjóðsins 6% af þeim föstu launum, er sjóðfélagi tekur hjá þeim. Skulu þau greidd til sjóðsins samtímis iðgjöldum sjóðfélaga.

Nú hækka föst laun sjóðfélaga, sem náð hefur 60 ára aldri, umfram það, sem um hefur samist milli launagreiðenda sem greiða til sjóðsins og hlutaðeigandi stéttarfélaga á undanfarandi 12 mánuðum, og getur sjóðstjórn þá ákveðið, að ekki skuli greidd iðgjöld af slíkri umframhækkun launa og ekki verði tekið tillit til hennar við úrskurðun lífeyris. Slík ákvörðun sjóðstjórnar skal tekin eigi síðar en þremur mánuðum eftir að sjóðnum hefur borist tilkynning um launahækkunina og aldrei síðar en þremur mánuðum eftir lok þess almanaksárs, er hún kom til framkvæmda.

Þegar sjóðfélagi hefur öðlast rétt til 87% ellilífeyris, falla iðgjaldagreiðslur hans niður, svo og iðgjaldagreiðslur launagreiðanda hans vegna.

Enginn greiðir iðgjöld til sjóðsins fyrr en eftir lok þess mánaðar, er hann nær 16 ára aldri.

Sjóðfélagar bera eigi ábyrgð á skuldbindingum sjóðsins nema með iðgjöldum sínum.

## 9. gr.

*Ábyrgð Reykjanesbæjar á lífeyrisgreiðslum.*

Reykjanesbær ber ábyrgð á greiðslum lífeyris samkvæmt reglugerð þessari.

## 10. gr.

*Ellilífeyrir.*

Hver sjóðfélagi, sem á að baki a.m.k. 5 réttindaár, sbr. 14. gr. og er orðinn fullra 65 ára, á rétt á ellilífeyri úr sjóðnum, enda láti hann þá af starfi sínu, og skyldur er hann að láta af starfi sínu, er hann nær 70 ára aldri, nema sérstök samþykkt bæjarstjórnar komi til. Upphæð ellilífeyris er hundraðshluti af launum þeim, er á hverjum tíma fylgja starfi því, sem sjóðfélagi gegndi síðast, sbr. þó 3. og 4. mgr. Hundraðshluti þessi er 2% af launum fyrir hvert réttindaár, en þó aldrei hærri en 87%.

Þegar sjóðfélagi hefur náð 60 ára aldri, samanlagður lífaldur hans og réttindatími er orðinn 95 ár og hann lætur af störfum, á hann rétt á ellilífeyri. Lífeyrisréttur sjóðfélaga, sem notfærir sér þessa reglu, skal vera 2% af launum fyrir hvert réttindaár.

Hafi sjóðfélagi gegnt hærra launuðu starfi eða störfum í a.m.k. 10 réttindaár fyrr á sjóðfélagatíma sínum, skal miða lífeyri við hæst launaða starfið, enda hafi hann gegnt því í a.m.k. 10 ár. Ella skal miða við það hærra launað starf, sem hann að viðbættum enn hærra launuðum störfum hefur gegnt í a.m.k. 10 ár.

Nú hefur sjóðfélagi öðlast rétt til að taka ellilífeyri, en frestar töku hans og tekur jafnframt við öðru starfi hjá aðila, sem tryggir starfsfólk sitt í sjóðnum, lægra launuðu en því, sem hann gegndi áður, og skal þá miða lífeyri við laun í því starfi, sem hærra var launað. Sama regla gildir, þegar sjóðfélagi verður af heilsufarsástæðum að láta af starfi sínu, en tekur við öðru léttara og lægra launuðu starfi, er veitir aðgang að sjóðnum. Stjórn sjóðsins getur krafist vottorðs trúnaðarlæknis sjóðsins til sönnunar því, að sjóðfélaginn verði að láta af starfi sínu vegna heilsubreysts.

Um ellilífeyrisrétt þeirra, sem ná ekki 5 ára réttindatíma í sjóðnum, fer eftir ákvæðum 16. gr.

## 11. gr.

*Örorkulífeyrir.*

Hver sjóðfélagi, sem á að baki a.m.k. 5 réttindaár, hefur greitt til sjóðsins undanfarin þrjú almanaksár og a.m.k. 6 mánuði á undanfarandi 12 mánuðum, á rétt á örorkulífeyri, ef hann verður fyrir orkutapi, sem trúnaðarlæknir sjóðsins metur 40% eða meira. Örorkumat þetta skal fyrstu 5 árin eftir orkutapið aðallega miðað við vanhæfni sjóðfélaga til að gegna starfi því, er hann hefur gegnt og aðild hans að sjóðnum er tengd. Þrátt fyrir örorku á enginn rétt á örorkulífeyri, meðan hann heldur fullum launum fyrir starf það, er hann gegndi, eða fær jafnhá laun fyrir annað starf, og aldrei skal samanlagður örorkulífeyrir og barnalífeyrir samkvæmt 3. mgr. 13. gr. vera hærri en sem nemur þeim tekjumissi, sem sjóðfélaginn hefur sannanlega orðið fyrir sökum örorkunnar.

Þegar skilyrði 1. mgr. um réttinda- og iðgjaldagreiðslutíma eru uppfyllt, miðast hámark örorkulífeyris við áunninn lífeyrisrétt samkvæmt 10. gr. að viðbættum lífeyri, er svarar til þess réttindatíma, sem sjóðfélagi hefði áunnið sér fram til 65 ára aldurs miðað við árlegan meðalréttindatíma hans næstu þrjú almanaksárin fyrir orkutapið. Telji sjóðstjórn þetta þriggja ára meðaltal vera sjóðfélaganum óhagstætt vegna sjúkdómsforfalla, er henni heimilt að leggja til grundvallar meðalréttindatíma fleiri ár aftur í tímann og sleppa úr meðaltalinu því almanaksári, sem lakast er. Eigi sjóðfélaginn jafnframt rétt á örorkulífeyri úr öðrum sjóði, skal hann því aðeins fá lífeyri úr þessum sjóði vegna ókomins tíma, að hann hafi síðast greitt iðgjöld til þessa sjóðs. Ef rekja má orkutapið til ofnotkunar áfengis, lyfja eða fikniefna, skal ekki reikna réttindi vegna ókomins tíma.

Örorkulífeyrir er sami hundraðshluti af hámarksörorkulífeyri og orkutapið er metið, sbr. þó 1. mgr.

Skýlt er öryrkja, sem sækir um örorkulífeyri úr sjóðnum eða nýtur slíks lífeyris, að láta sjóðnum í té allar þær upplýsingar um heilsufar sitt og atvinnutekjur, sem nauðsynlegar eru til að dæma um rétt hans til lífeyris.

Stjórn sjóðsins skal lækka eða fella niður örorkulífeyri þeirra öryrkja, sem fá starfsorku sína aftur að nokkru eða öllu leyti. Sömuleiðis ber henni að hækka örorkulífeyrinn, ef örorkan vex til muna og án sjálfskaparvita frá því, sem hún var metin við fyrri ákvarðanir, enda hafi sjóðfélaginn á þeim tíma, er örorkan óx, ekki verið í starfi, er veitti honum lífeyrisrétt í öðrum lífeyrissjóði.

Örorkulífeyrir fellur niður við 65 ára aldur. Ellilífeyrir skal þá ákveðinn þannig, að auk áunninna réttinda skal reikna að þeim hluta, er hundraðshluti örorku segir til um, réttinda-tíma, sem við úrskurðun örorkulífeyris var reiknaður sjóðfélaganum fram til 65 ára aldurs. Aldrei skal þó slík viðbót við áunninn réttindatíma vera meiri en svo, að heildarréttindatími á framreikningstímabilinu verði lengri en það tímabil sjálft.

Um örorkulífeyri þeirra, sem ekki uppfylla skilyrði 1. mgr. um réttinda- og iðgjaldagreiðslutíma, fer eftir ákvæðum 16. gr.

## 12. gr.

### *Makalífeyrir.*

Nú andast sjóðfélagi og lætur eftir sig maka á lífi, og á þá hinn eftirlifandi maki rétt til lífeyris úr sjóðnum, enda sé ekki um fleiri rétthafa að ræða sbr. 5. og 6. mgr. og sjóðfélaginn hafi við andlátið notið elli- eða örorkulífeyris samkvæmt 10. - 11. gr. eða átt að baki a.m.k. 5 ára réttindatíma og greitt iðgjöld til sjóðsins a.m.k. 6 mánuði á undanfarandi 12 mánuðum. Eftirlifandi maki samkvæmt þessari málsgrein telst ekki sá, sem skilinn var við sjóðfélagann að borði og sæng fyrir andlát hans.

Þegar skilyrði 1. mgr. um réttinda- og iðgjaldagreiðslutíma eru uppfyllt, er upphæð makalífeyris 60% af ellilífeyri, þar sem auk áunnins réttindatíma skal reikna réttindatíma fram til 65 ára aldurs í samræmi við ákvæði 2. mgr. 11. gr. Hafi sjóðfélaginn notið örorkulífeyris samkvæmt 11. gr., skal reikna réttindatíma frá þeim tíma, er makalífeyrir er veittur, í samræmi við ákvæði 2. mgr. 11. gr., en síðan til 65 ára aldurs í samræmi við þann árlega réttindatíma, sem úrskurður um örorkulífeyri miðaðist við. Veiti dauðsfallið hinum eftirlifandi maka rétt til lífeyris úr öðrum lífeyrissjóði, skal hann því aðeins fá lífeyri úr þessum sjóði vegna ókomins tíma, að hann hafi síðast greitt iðgjöld til þessa sjóðs.

Nú hefur sjóðfélagi gengið í hjónaband eftir að hann var orðinn 60 ára eða á þeim tíma, er hann naut lífeyris úr sjóðnum eða hann var lagstur banaleguna, og úrskurðar þá stjórn sjóðsins, hvort eftirlifandi maki hans skuli njóta lífeyris úr sjóðnum eða eigi.

Nú lætur sjóðfélagi ekki eftir sig maka, en einstæð móðir hans, ógift systir hans eða annar ógiftur aðili hefur sannanlega annast heimili hans um árabíl, þó eigi skemur en 5 ár, og er þá stjórn sjóðsins heimilt að greiða hlutaðeigandi makalífeyri, svo sem um ekkju eða ekkil væri að ræða. Á sama hátt er sjóðstjórn heimilt að greiða sambýlismanni eða sambýliskonu lífeyri, ef sjóðfélagi lætur eftir sig barn innan 18 ára aldurs, sem hann hefur átt með hinu eftirlifandi. Einnig er sjóðstjórn heimilt að greiða sambýliskonu eða sambýlismanni lífeyri í 24 mánuði, þótt ekki sé fullnægt skilyrðum 1. málslíðar um sambúðartíma, eða ef sambúðaraðili er 50% öryrki eða meiri.

Hafi sjóðfélagi, sem lætur eftir sig maka, sbr. 1. mgr., ellegar sambýlismann eða sambýliskonu, sem úrskurðaður er réttur til lífeyris samkvæmt 4. mgr., áður verið í hjúskap eða sambúð með öðrum á þeim tíma, er hann ávann sér réttindi og/eða naut lífeyris úr sjóðnum, skal makalífeyri skipt milli aðila í hlutfalli við hjúskapar- og sambúðartíma á nefndu tímabili, reiknaðan í mánuðum sem hér segir:

- a. Eftirlifandi maka samkvæmt 1. gr., skal reiknaður hjúskapartími að viðbættum sambúðartíma fyrir hjúskap.
- b. Eftirlifandi sambýlismanni eða sambýliskonu skal reiknaðar sambúðartími samkvæmt 4. mgr.
- c. Fyrrverandi maka, sem hvorki er í hjúskap né sambúð á dánardegi sjóðfélaga, skal reiknaður hjúskapartími að viðbættum sambúðartíma fyrir hjúskap.
- d. Fyrrverandi sambýlismanni eða sambýliskonu sem hvorki er í hjúskap né sambúð á dánardegi sjóðfélaga, skal reiknaður sambúðartími samkvæmt 4. mgr.

Láti sjóðfélagi hvorki eftir sig maka skv. 1. mgr. né sambýlismann eða sambýliskonu samkvæmt 4. mgr., skal lífeyrir þeirra aðila, sem nefndir eru í c- og d-lið 5. mgr., reiknast í hlutfalli við hjúskapar- og sambúðartíma af þeim tíma, sem hinn látni sjóðfélagi ávann sér réttindi í sjóðnum.

Réttur til makalífeyris fellur niður, ef makinn gengur í hjónaband á ný, en kemur aftur í gildi, sé hinu síðara hjónbandi slitið án réttar til lífeyris. Sama reglan gildir, ef hinn eftirlifandi maki býr samvistum með manni eða konu, meðan samvistum er eigi slitið. Hlutfall lífeyris, sem úrskurðað hefur verið samkvæmt 5. eða 6. mgr. breytist ekki við fráfall eða breytta hjúskaparstöðu annarra réttihafa.

Uppfylli sjóðfélagi ekki skilyrði 1. mgr. um réttinda- og iðgjaldagreiðslutíma, fer um makalífeyri eftir ákvæðum 16. gr.

### 13. gr.

#### *Barnalífeyrir.*

Börn eða kjörbörn, sem sjóðfélagi lætur eftir sig, er hann andast, og yngri eru en 18 ára, skulu fá lífeyri úr sjóðnum, þar til þau eru fullra 18 ára að aldri, enda hafi hinn látni séð um framfærslu þeirra að nokkru eða öllu leyti.

Ef barnið á foreldri eða kjörforeldri á lífi, er sér um framfærslu þess, er samanlagður lífeyrir þess frá almannatryggingum og úr þessum sjóði 50% hærri en barnalífeyrir almanna-trygginga. Að öðrum kosti er hinn samanlagði lífeyrir tvöfaldur barnalífeyrir almanna-trygginga, en þó skal lífeyrir úr sjóðnum aldrei vera lægri en verða myndi, ef foreldri eða kjörforeldri sæi um framfærslu barnsins.

Sama rétt öðlast börn og kjörbörn þeirra sjóðfélaga, er njóta elli- eða örorkulífeyris úr sjóðnum samkvæmt 11. eða 12. gr., þó svo, að barnalífeyrir til barna eða kjörbarna örorkulífeyrisþega skal vera jafnmargir hundraðshlutar af fullum barnalífeyri og örorkulífeyrir hans er margir hundraðshlutar af hámarksörorkulífeyri.

Fósturbörn, er sjóðfélagi hefur framfært að mestu eða öllu leyti, njóta sama réttar og börnum og kjörbörnum er veittur hér að framan.

### 14. gr.

#### *Réttindatími.*

Réttindatími sjóðfélaga er sá samanlagði tími, sem veitir rétt til greiðslna úr sjóðnum miðað við fullt starf. Réttindatíminn þarf ekki að vera áunninn í samfelldu starfi, en myndast sem:

- a. Sá tími, er sjóðfélagi hefur greitt iðgjöld til sjóðsins er svarar fullu starfi.
- b. Sá tími, er sjóðstjórn úrskurðar sjóðfélaga vegna flutnings réttinda frá öðrum lífeyris-sjóðum.
- c. Sá tími, er sjóðstjórn með samþykki bæjarstjórnar heimilar sjóðfélaga að kaupa réttindi fyrir samkvæmt 2. mgr. 17. gr.

Réttindatími reiknast í árum með tveimur aukastöfum. Réttindatíma hvers sjóðfélaga skal reikna út árlega.

## 15. gr.

*Iðgjaldagreiðslur falla niður.*

Nú lætur sjóðfélagi í lifanda lífi af öðrum ástæðum en elli eða örorku af starfi því, er veitti honum aðgang að sjóðnum, og telst hann þá áfram sjóðfélagi í 6 mánuði eftir að launagreiðslur falla niður, enda hafi iðgjöld ekki verið endurgreidd á því tímabili, sbr. 17. gr. Að 6 mánaða tímabilinu loknu fellur niður réttur til framreiknings réttinda samkvæmt 11. og 12. gr., svo og réttur til barnalífeyris.

Eigi sjóðfélagi að baki a.m.k. 5 réttindaár, sbr. 14. gr., fellur réttur til elli-, örorku- og makalífeyris ekki niður, þótt hann hverfi úr sjóðnum, en miðast eingöngu við áunninn lífeyrisrétt samkvæmt 10.-12. gr. Sé réttindatími skemmri en 5 ár, fer um réttindi eftir 16. gr.

Sé staða eða starfi sjóðfélaga lagður niður, á hann rétt á að vera áfram í sjóðnum og greiða iðgjöld, sem miðuð séu við laun í þeim launaflokki, er staða hans var í, er hún var lögð niður. Nýtur hann þá sömu réttinda hjá sjóðnum sem hann hefði gegnt starfi sínu áfram.

## 16. gr.

*Réttindi samkvæmt reglugerð SAL.*

Um lífeyrisréttindi eftirtalinna skulu gilda bótaákvæði samræmdrar reglugerðar Sambands almennra lífeyrissjóða frá 1997 með áorðnum breytingum og þeim breytingum, er síðar kunna að verða á þeim gerðar.

- a. Umsækjenda um elli- eða örorkulífeyri, sem ekki uppfylla skilyrði 10. eða 11. gr. um réttinda- og iðgjaldagreiðslutíma.
- b. Umsækjenda um makalífeyri eftir sjóðfélaga, sem ekki hafa uppfyllt skilyrði 12. gr. um réttinda- og iðgjaldagreiðslutíma.
- c. Umsækjenda, sem ekki teljast lengur sjóðfélagar, sbr. 1. mgr. 15. gr., og eiga að baki skemmri réttindatíma en 5 ár, svo og umsækjenda um makalífeyri eftir slíka fyrrverandi sjóðfélaga.

## 17. gr.

*Flutningur réttinda.*

Nú flyst sjóðfélagi í starf, sem veitir aðgang að öðrum lífeyrissjóði, sem stofnaður er með lögum eða viðurkenndur er af fjármálaráðuneytinu, og er þá stjórn sjóðsins heimilt að endurgreiða með vöxtum öll iðgjöld, sem greidd hafa verið í sjóðinn hans vegna. Það er skilyrði fyrir þessari endurgreiðslu, að hún gangi til kaupa á lífeyrisréttindum fyrir hlutaðeigandi í þeim sjóði, er hann flyst til.

Heimilt er sjóðstjórn að flytja til sjóðsins réttindi í samræmi við samninga, sem gerðir eru við aðra sjóði um gagnkvæma réttindaflutninga sbr. 23. gr. Einnig getur stjórnin, þegar sérstaklega stendur á og með samþykki bæjarstjórnar, heimilað önnur réttindakaup aftur í tímann. Það skal m.a. sett sem skilyrði fyrir slíkum réttindakaupum, að mælt sé með þeim af forstöðumanni þeirrar stofnunar, er starfsmaðurinn vinnur hjá, gengið sé frá réttindakaupunum innan árs frá því að starfsmaðurinn var ráðinn og starfsmaðurinn sé eldri en 35 ára, þegar hann öðlast aðgang að sjóðnum.

## 18. gr.

*Um greiðslu lífeyris.*

Lífeyrir greiðist mánaðarlega fyrirfram. Stjórn sjóðsins getur gert það að skilyrði fyrir greiðslu lífeyris, að lögð séu fram öll nauðsynleg gögn til að sanna greiðsluskyldu sjóðsins (fæðingarvottorð, dánarvottorð, giftingarvottorð, lífvottorð o.s.frv.).

Aldrei skal sjóðstjórn skylt að úrskurða lífeyri lengra aftur í tímann en tvö ár, reiknuð frá byrjun mánaðar, er umsókn berst sjóðnum.

Nú nær lífeyrisgreiðsla ekki fjárhæð, er svarar til a.m.k. eins stigs réttinda samkvæmt 16. gr., og fyrrisjæanlegt er, að um sameiningu við önnur réttindi verður ekki að ræða, og er þá

stjórn sjóðsins heimilt að inna greiðsluna af hendi í einu lagi samkvæmt reglum í samræmi við tillögur tryggingafræðings.

## 19. gr.

*Bann við framsali og veðsetningu.*

Óheimilt er að framselja eða veðsetja lífeyriskröfur samkvæmt reglugerð þessari.

## 20. gr.

*Gerðardómur.*

Vilji sjóðfélagi, annar réttihafi lífeyrisgreiðslu eða fjárhaldsmaður ólöggráða réttihafa ekki hlíta úrskurði sjóðstjórnar um eitthvert atriði varðandi sjóðinn, getur hann lagt málið fyrir gerðardóm. Skal hann þá tilkynna sjóðstjórninni það innan fjögurra vikna frá því hann fékk tilkynningu um úrskurð hennar. Jafnframt skal hann tilnefna gerðardómsmann innan tveggja vikna, en sjóðstjórn tilnefnir annan af sinni hálfu. Þeir velja síðan oddamann, en geti þeir ekki komið sér saman um oddamanninn, skal hann tilnefndur af héraðsdómi Reykjaness. Úrskurður gerðardómsins er bindandi fyrir báða aðila og verður ekki lagður fyrir dómstóla. Kostnaður við gerðardóm skiptist milli aðila eftir mati dómsins.

## 21. gr.

*Eldri réttindi.*

Sjóðfélagar, sem njóta lífeyris við gildistöku reglugerðar þessarar skulu áfram taka lífeyri samkvæmt reglugerð þeirri sem gilt hefur frá 1. apríl 1968. Þann 15. desember 1997 fellur þó niður sú takmörkun á verðtryggingu lífeyris, sem kveðið er á um í 14. gr. þeirrar reglugerðar.

Reikna skal réttindatíma þeirra, sem eiga inni iðgjöld í sjóðnum við gildistöku reglugerðar þessarar en hafa ekki fyrir þann tíma hafið töku lífeyris, í samræmi við ákvæði 14. gr. Ennfremur skal reikna þeim, sem réttindi eiga samkvæmt 23. gr. eldri reglugerðar vegna starfstíma fyrir stofnun sjóðsins, réttindatíma með hliðsjón af ákvæðum 2.-4. mgr. þeirrar greinar.

Sjóðfélagi, sem lokið hefur iðgjaldagreiðslum til sjóðsins samkvæmt 7. gr. eldri reglugerðar og er orðinn fullra 65 ára að aldri fyrir gildistöku reglugerðar þessarar, skal ekki greiða iðgjöld samkvæmt 8. gr. Þeir, sem uppfylla þau skilyrði að hafa greitt iðgjöld í a.m.k. 26 ár og allt að 30 árum og orðnir eru 61 árs við gildistöku, skulu eigi greiða iðgjöld lengur en hér segir:

Liðinn iðgjalda- greiðslutími	Aldur við gildistöku	Hámark iðgjalda- greiðslutíma
29 ár	64 ár	31 ár
28 ár	63 ár	33 ár
27 ár	62 ár	36 ár
26 ár	61 ár	40 ár

Reikna skal hundraðshluta elli- og örorkulífeyris þeirra sjóðfélaga, er málsgrein þessi tekur til, í samræmi við 30 ára iðgjaldagreiðslutíma og bótaákvæði eldri reglugerðar, ef sú regla veitir meiri rétt.

Nú á sjóðfélagi vegna samþykka bæjarstjórnar Keflavíkur, sem falla undir 5. mgr. 23. gr. eldri reglugerðar, betri lífeyrisrétt en þann, sem hér er kveðið á um, og heldur hann þá þeim rétti.

Lífeyrir, sem greiddur kann að verða vegna starfstíma fyrir stofnun sjóðsins, skal endurgreiddur úr bæjarsjóði eða af þeirri bæjarstofnun eða sjálfseignarstofnun, sem í hlut á.



## 22. gr.

*Þáttaka bæjarsjóðs, bæjarfyrirtækja og sjálfseignarstofnana í lífeyrisútgjöldum.*

Bæjarsjóður og viðkomandi stofnanir skulu endurgreiða sjóðnum mánaðarlega tiltekinn hundraðshluta af útgjöldum hans til lífeyrisgreiðslna. Bæjarstjórn ákveður hundraðshluta þennan til eigi skemmri tíma en eins árs í senn að fenginni umsógn tryggingafræðings og sjóðstjórnar. Við þá ákvörðun skal aðallega höfð hliðsjón af því, hve stóran hluta lífeyrisútgjalda ætla má, að sjóðurinn gæti borið í framtíðinni miðað við iðgjaldagrundvöll, eðlilega aldursskiptingu sjóðfélaga og eðlilega ávöxtun.

## 23. gr.

*Samningar um gagnkvæm réttindi o.fl.*

Heimilt er stjórn sjóðsins að gera samninga við aðra lífeyrissjóði um tilhögun réttinda-flutnings o.fl. Í slíkum samningum má víkja frá biðtíma- og bótaákvæðum reglugerðar þessarar í því skyni að koma í veg fyrir niðurfall réttinda, þegar sjóðfélagi skiptir um starf, og tvítryggingu réttinda, sem ekki miðast við liðinn réttindatíma. Slíkir samningar eru þó ekki bindandi fyrir sjóðinn, fyrr en þeir hafa hlotið staðfestingu bæjarráðs.

## 24. gr.

*Breytingar á reglugerðinni.*

Til breytinga á reglugerð þessari, annarra en þeirra, er leiða kynnu af breytingu á landslögum, þarf samþykki meirihluta sjóðfélaga og meirihluta bæjarstjórnar Reykjanes-bæjar.

## 25. gr.

*Gildistaka.*

Reglugerð þessi gildir frá 15. desember 1997 og kemur í stað reglugerðar þeirrar, sem gilt hefur frá 1. apríl 1968.

## 26. gr.

*Ákvæði til bráðabirgða.*

Stofnanir og fyrirtæki, sem 2. mgr. 3. gr. tekur til og aðild eiga að sjóðnum við gildistöku reglugerðar þessarar, skulu eigi síðar en 6 mánuðum eftir gildistöku gera samning við sjóðstjórn um áframhaldandi aðild þess efnis, sem í nefndri málsgrein segir, enda fellur aðildin niður ella.

Með vísan til laga nr. 55/1980, staðfestist reglugerð þessi hér með.

*Fjármálaráðuneytinu, 13. febrúar 1998.*

F. h. r.

**Áslaug Guðjónsdóttir.**

*Margrét Gunnlaugsdóttir.*

## AUGLÝSING

### um deiliskipulag miðhluta Húsavíkurhafnar.

Bæjarstjórn Húsavíkurkaupstaðar hefur samþykkt deiliskipulag fyrir miðhluta Húsavíkurhafnar. Deiliskipulagið hefur fengið meðferð skv. skipulagslögum nr. 19/1964 með síðari breytingum og skipulagsreglugerð nr. 318/1985 með síðari breytingum. Deiliskipulagið hefur verið yfirfarið af Skipulagsstofnun skv. lögum nr. 73/1997.

Svæðið takmarkast af Garðarsbraut í austri, hafnarbakka í vestri, Naustagili í norðri og Árgili í suðri.

Deiliskipulagið öðlast þegar gildi.

*Byggingarfulltrúinn á Húsavík, 4. mars 1998.*

**Gaukur Hjartarson.**

26. febrúar 1998

Nr. 140

## REGLUR

### um áfyllingastöðvar fyrir gashylki.

#### I. KAFLI

##### 1. gr.

##### *Gildissvið og markmið.*

1. Reglur þessar gilda um fyrirtæki sem falla undir lög nr. 46/1980 um aðbúnað, hollustuhætti og öryggi á vinnustöðum.

2. Í reglunum er kveðið á um þær ráðstafanir sem gera ber til að tryggja öryggi við gasáfyllingu og koma í veg fyrir hættu sem kann að skapast við áfyllingu gashylkja eða vegna gallaðra gashylkja.

3. Reglurnar gilda um áfyllingastöðvar sem fylla á hylki með:

- Samanþjöppuðum lofttegundum eins og súrefni ( $O_2$ ), köfnunarefni ( $N_2$ ), argon (Ar) og öndunarlofti.
- Fljótandi lofttegundum undir þrýstingi eins og F-gasi (própan/bútan), kolsýru ( $CO_2$ ) og díköfnunarefnisoxíði (glaðloft) ( $N_2O$ ).
- Lofttegundum, sem undir þrýstingi eru uppleystar í vökva, eins og asetýleni ( $C_2H_2$ ) uppleystu í acetóni.

4. Reglurnar gilda fyrir hylki með rúmtaki frá 0,01 lítra til allt að 150 lítra og ytra þvermáli allt að 420 mm og lengd allt að 2000 mm.

5. Reglurnar gilda ekki um áfyllingu handslökkvitækja. Um það efni gilda reglur Brunamálastofnunar ríkisins.

##### 2. gr.

##### *Skilgreiningar.*

Í reglum þessum merkja:

- Samanþjappaðar lofttegundir:* Lofttegundir þar sem markhiti fer ekki yfir  $-10^\circ C$  ( $t_k \leq -10^\circ C$ ).
- Lofttegundir í vökvaástandi:* Lofttegundir þar sem markhiti er hærri en  $-10^\circ C$  ( $t_k > -10^\circ C$ ).

## II. KAFLI

## 3. gr.

*Áfyllingarbúnaður og leiðbeiningar um notkun.*

1. Þeir sem annast áfyllingu skulu hafa yfir að ráða nauðsynlegri tækni og búnaði til þeirra verka þannig að áfylling verði framkvæmd á tryggan hátt og að áfylltar lofttegundir eða blöndur þeirra séu rétt samsettar og uppfylli kröfur um hreinleika.
2. Tryggt skal að starfsmenn sem stjórna og framkvæma áfyllingu hafi til þess faglega þekkingu og hæfni.
3. Áfyllingarbúnaðurinn skal þannig gerður að tryggt sé að áfylling hylkja fari ekki upp fyrir hæstu leyfileg mörk.
4. Áfyllingarbúnaðurinn skal vera þannig gerður að unnt sé að þéttleikaprófa áfyllt hylki.
5. Starfsmenn skulu hafa nauðsynlegar leiðbeiningar og hafa hlotið þjálfun við áfyllingu og í þeim aðgerðum, sem grípa getur þurft til vegna rekstrartruflana eða annarra þátta. Leiðbeiningarnar skulu ritaðar á íslensku og vera aðgengilegar fyrir þjónustuaðila.
6. Ungmenni undir 18 ára aldri mega ekki vinna við áfyllinguna.

## III. KAFLI

## 4. gr.

*Öryggisráðstafanir til að koma í veg fyrir yfirfyllingu.*

1. Í áfyllingarkerfi fyrir samanþjappaðar lofttegundir skal tryggt að þrýstingurinn fari ekki meira en 20% yfir leyfilegan áfyllingarþrýsting við 15°C. Þó má þrýstingurinn ekki fara yfir 10% af hæsta leyfilega áfyllingarþrýstingi við 15°C, þar sem eingöngu er hægt að stjórna áfyllingarþrýstingnum með stillingu öryggisloka.
2. Kerfið skal þar að auki búið minnst tveimum þrýstímælum. Þeir skulu við áfyllinguna mæla þrýstinginn í þeim hylkjum, sem sett eru undir þrýsting. Tryggt skal að hægt sé að lesa á báða þrýstímælana samtímis. Nákvæmni þeirra skal minnst svara til flokks 1,0.
3. Við áfyllingu á öndunarlofti skal þess sérstaklega gætt að loftið uppfylli kröfur um hreinleika, samkvæmt gildandi reglugerð um köfun og gildandi reglugerð um reykköfun og reykköfunarbúnað.

## 5. gr.

1. Í áfyllingarkerfi fyrir fljótandi lofttegundir undir þrýstingi skal tryggt að þrýstingurinn fari ekki yfir 75% af prófunarþrýstingi þeirra hylkja sem fylla á. Einnig skal kerfið vera þannig útbúið að yfirfylling geti ekki átt sér stað.
2. Sjálfvirkt áfyllingarkerfi fyrir fljótandi lofttegundir undir þrýstingi skal búið mismunaprýstiloka þar sem innstilltur þrýstingur má ekki fara yfir 75% af prófunarþrýstingi þeirra hylkja sem fylla á. Einnig skal kerfið vera þannig útbúið að yfirfylling geti ekki átt sér stað.
3. Áfyllingin skal vegin með löggildingarhæfum vogum, með skekkjumörk aflesturs innan við  $\pm 2\%$  af raunvigt.

## 6. gr.

1. Áfyllingarkerfi fyrir lofttegundir sem undir þrýstingi eru uppleystar í vökva skal þannig búið að yfirfylling hylkja geti ekki átt sér stað.
2. Við áfyllingu á acetylen skal fylgja viðurkenndum stöðlum og vinnureglum.
3. Áfyllingin skal vegin með löggildingarhæfum vogum, með skekkjumörk aflesturs innan við  $\pm 2\%$  af raunvigt. Ennfremur minnst einum þrýstímæli með nákvæmni sem svarar minnst til flokks 1,0.

## IV. KAFLI

## 7. gr.

*Vinnureglur um áfyllingu.*

1. Í fyrirtækjum sem annast áfyllingu skulu liggja fyrir skriflegar vinnureglur. Þær skulu tryggja að fylgt verði þeim öryggiskröfum við áfyllinguna, sem um getur í II. og III. kafla.

2. Í vinnureglum um áfyllingu skulu eftirfarandi þættir kom fram:

- a. Athugun og mat á ástandi og eiginleikum hylkja svo sem:
  - Sjáanlegir útlitsgallar á hylki og loka
  - Litamerkingar
  - Ástimplanir, þar á meðal nafn gastegundar og ártal reglubundinnar skoðunar.
- b. Áfylling, þar á meðal hvaða aðgerða er þörf til að tryggja rétta gasáfyllingu og gasgæði.
- c. Þéttleikapröfun eftir áfyllingu
- d. Merking áfylltra hylkja
- e. Skráning áfylltra hylkja
- f. Meðferð áfylltra hylkja
- g. Viðhald tækja og búnaðar, sem og reglubundið innra eftirlit
- h. Eftirlit og vottun mælitækja.

3. fyrir lofttegundir sem undir þrýstingi eru uppleystar í vökva skulu vinnureglurnar þar að auki ná til eftirlits með því að magn uppleysiefnis sé innan settra marka.

## V. KAFLI

## 8. gr.

*Merkingar hylkja.*

1. Eingöngu má taka í notkun þau hylki sem merkt eru og uppfylla að öðru leyti reglur nr. 99/1996 um einföld þrýstihylki, reglur nr. 377/1996 um þrýstihylki (sameiginleg ákvæði), reglur nr. 380/1996 um saumlaus gashylki úr stáli, reglur nr. 382/1996 um samsóðin gashylki úr hreinu stáli og reglur nr. 383/1996 um saumlaus gashylki úr hreinu áli og álblöndu.

2. Þó má nota þau hylki sem voru flutt inn fyrir gildistöku reglnanna enda séu þau í samræmi við viðurkenndar reglur sem þá voru í gildi. Við eðlilega úreldingu skulu þessi hylki tekin út af markaðnum.

## VI. KAFLI

## 9. gr.

*Eftirlit, umsagnir og tilkynningaskylda fyrirtækja.*

1. Áður en nýtt áfyllingarkerfi er tekið í notkun skal leita umsagnar Vinnueftirlits ríkisins um hvort hið fyrirhugaða kerfi sé í samræmi við reglur þessar eða aðrar reglur sem settar eru samkvæmt lögum nr. 46/1980 um aðbúnað hollustuhætti og öryggi á vinnustöðum. Í því skyni skal eigandi eða fulltrúi hans láta stofnuninni í té greinargerð ásamt uppdráttum yfir áfyllingarkerfið þar sem m.a. eftirfarandi kemur fram:

- a. Öryggisráðstafanir, sem koma eiga í veg fyrir að hylki verði yfirfyllt eða fyllt rangri lofttegund.
- b. Öryggisráðstafanir við áfyllingu á blandgasi, sem koma eiga í veg fyrir að hættuleg blöndun verði.
- c. Lýsingu á áfyllingarferlinu (leiðbeiningar).
- d. Þjálfun viðkomandi starfsmanna og hver hefur með höndum verkstjórn í áfyllingarstöðinni.

2. Uppsetning og frágangur á áfyllingarkerfinu skal skoðaður og samþykktur af Vinnueftirliti ríkisins áður en notkun þess hefst. Vinnueftirlitið getur falið sérfræðilegri stofnun eða viðurkenndum aðila slíka skoðun að hluta eða að öllu leyti, sbr. 1.mgr. 80. gr. laga nr. 46/1980, og fylgist þá með eftirliti slíkra aðila.

3. Eigandi eða fulltrúi hans skal með reglubundnu viðhaldi og innra eftirliti tryggja að gætt sé fyllsta öryggis við áfyllingu og að áfylling verði ávallt innan settra marka. Ennfremur skal tryggt að ekki verði fyllt á gölluð eða skemmd hylki og þau hylki sem ekki uppfylla settar reglur um merkingar. Vinnueftirlitið getur ákveðið að áfyllingastöðvar verði háðar reglubundnu utanaðkomandi eftirliti.

## VII. KAFLI

### 10. gr.

#### *Áfrýjun úrskurðar.*

Um áfrýjun á ákvörðunum og úrskurðum sem byggjast á þessum reglum gilda ákvæði 98. gr. laga nr. 46/1980 um aðbúnað, hollustuhætti og öryggi á vinnustöðum.

## VIII. KAFLI

### 11. gr.

#### *Refsiákvæði.*

Brot á reglum þessum varða ákvæði 99. gr. laga nr. 46/1980 um aðbúnað, hollustuhætti og öryggi á vinnustöðum.

## IX. KAFLI

### 12. gr.

#### *Gildistaka.*

Reglur þessar, sem settar eru af stjórn Vinnueftirlits ríkisins samkvæmt heimild í 34., 38. og 47. gr. laga nr. 46/1980 um aðbúnað, hollustuhætti og öryggi á vinnustöðum, staðfestast hér með og öðlast þegar gildi. Áfyllingastöðvar, sem eru í notkun við gildistöku þessara reglna skulu innan eins árs fullnægja þeim kröfum sem gerðar eru í reglumunum.

*Félagsmálaráðuneytinu, 26. febrúar 1998.*

**Páll Pétursson.**

*Gylfi Kristinsson.*

Nr. 141

# GJALDSKRÁ

23. febrúar 1998

## Rafveitu Hafnarfjarðar. B - hluti.

### 1. Raforka og aðrir gjaldskrárliðir.

Nánari skýringar á gjaldskrárliðum er að finna í A-hluta gjaldskrár.

#### A1. Almenn notkun.

Orkugjald .....	5,87 kr/kWh
Fast gjald .....	2.540,00 kr/ár

#### B1. Heimilisnotkun. Sama verð og skilmálar og gilda fyrir taxta A1.

#### C1. Afl- og orkumæld notkun, sem er 200.000 kWh á ári eða meiri.

Vetrarorkugjald, okt. til apríl .....	3,66 kr/kWh
Sumarorkugjald, maí til sept. ....	1,69 kr/kWh
Fast gjald .....	43.800,00 kr/ár
Aflgjald .....	7.420,00 kr/kWh/ár

#### C2. Götu- og útilýsing.

Aflgjald .....	20.300,00 kr/kWh/ár
Viðhaldsgjald .....	21.400,00 kr/kWh/ár

<b>D1. Órofin hitun.</b>			
Orkugjald .....	5,87	kr/kWh	
Fast gjald .....	2.540,00	kr/ár	
<b>D3. Roфин hitun, 3 klst. á dag, óreglulegt rof.</b>			
Orkunotkun minni en 200.000 kWh á ári.			
Orkugjald .....	2,81	kr/kWh	
Fast gjald .....	7.280,00	kr/ár	
<b>D5. Roфин hitun, 2 x 2 klst. á dag, fast rof.</b>			
kl. 10.30 - 12.30 og 17.15 - 19.15.			
Orkunotkun minni en 200.000 kWh á ári.			
Orkugjald .....	3,05	kr/kWh	
Fast gjald .....	7.280,00	kr/ár	
<b>D7. Næturhitun, rofin allt að 12 klst. á dag.</b>			
Orkunotkun minni en 200.000 kWh á ári.			
Orkugjald .....	2,30	kr/kWh	
Fast gjald .....	7.280,00	kr/ár	
<b>D8. Roфин hitun, allt að 2 x 2 klst. á dag.</b>			
Orkunotkun 200.000 kWh á ári eða meiri.			
Vetrarorkugjald, okt. til apríl .....	3,52	kr/kWh	
Sumarorkugjald, maí til sept. ....	1,73	kr/kWh	
Fast gjald .....	7.280,00	kr/ár	
<b>D9. Roфин hitun, allt að 12 klst. á dag, næturnotkun.</b>			
Orkunotkun 200.000 kWh á ári eða meiri.			
Vetrarorkugjald, okt. til apríl .....	2,75	kr/kWh	
Sumarorkugjald, maí til sept. ....	1,41	kr/kWh	
Fast gjald .....	7.280,00	kr/ár	
<b>G. Mælaleiga</b>			
G1. Orkumælir, einfasa .....	65,40	kr/mán	
G2. Orkumælir, þrífasa .....	258,00	kr/mán	
G3. Orkumælir, þrífasa með straumspennum .....	436,00	kr/mán	
G4. Afl - og orkumælir með straumspennum .....	654,00	kr/mán	
G5. Tvígjaldsorkumælir .....	421,00	kr/mán	
G6. Tvígjaldsorkumælir með straumspennum .....	642,00	kr/mán	
G7. Móttökuliói .....	435,00	kr/mán	

## 2. Heimtaugar.

### Aðalheimtaugar

Málstráumur stofnvara	Jarðstrengur Heimtaugargjald kr.	Loftlínuheimtaug breytt í jarð- strengsheimtaug kr.	Einfasaheim- taug 63 A aukin í 3 x 63 A kr.
--------------------------	--	--	--

#### 230 V kerfi

63 A 1- fasa	56.050	18.050	
63 A 3- fasa	62.020	20.430	10.920
100 A 3- fasa	99.200	86.390	
200 A 3- fasa	125.710		
300 A 3- fasa	207.700		

#### 400 V kerfi

63 A 1- fasa	56.050	18.050	
63 A 3- fasa	62.020	20.430	21.760
100 A 3- fasa	99.200	48.370	
200 A 3- fasa	195.880		
300 A 3- fasa	294.350		
400 A 3- fasa	400.150		
600 A 3- fasa	590.800		
900 A 3- fasa	886.190		
1.200 A 3- fasa	1.183.700		

*Bráðabirgðaheimtaugar*

Málstraumur stofnvara	Stofngjald kr.	Lengdargjald	
		Jarðstrengur kr/m	Loflína kr/stólpa
63 A 1- fasa	11.210	1.655	21.050
63 A 3- fasa	15.500	1.655	24.310
100 A 3- fasa	16.550	2.168	28.180
200 A 3- fasa	62.540	2.168	31.320

*Tengigjald*

Tengigjald vegna skammtímanotkunar, unnið á dagvinnutíma .....	kr. 5.510
Ef tengt er utan dagvinnutíma reiknast álag 55% .....	8.541

*Innheimtugjald*

Vegna undirbúnings að stöðvun á orkuafhendingu vegna vanskila notanda .....	837
---	-----

*Enduopnunargjald*

Opnað á dagvinnutíma .....	1.260
Opnað utan dagvinnutíma .....	2.520

*Álestrargjald*

Gjald vegna aukaálestrar hjá notanda .....	1.100
--	-------

*Gjaldskrárbreytingar*

Breytist innkaupsverð á raforku er rafveitunefnd heimilt að breyta gjaldskrárliðum í B-hluta gjaldskrár þessarar um allt að 60% af þeirri breytingu.

Breytist kaupgjald hjá Rafveitu Hafnarfjarðar frá 1. apríl 1996, hvort heldur er vegna breytinga á grunnkaupi, kaupgjaldsvísitölu eða vegna samninga, er rafveitunefnd heimilt að breyta gjaldskrárliðum gjaldskrár þessarar til samræmis um allt að 4/5 af þeirri breytingu.

Ávallt skal miða við að tekjur standi undir rekstri, aukningu veitukerfis og að rafveitan skili arði.

Virðisaukaskattur leggst á gjöldin samkvæmt gildandi lögum og reglum á hverjum tíma.

Gjaldskrá þessi, B-hluti, raforka og aðrir gjaldskrárliðir, staðfestist hér með samkvæmt vatnalögum nr. 15, 20. júní 1923 og orkulögum nr. 58, 29. apríl 1967, til að taka gildi 1. janúar 1998. Jafnframt er felld úr gildi eldri gjaldskrá nr. 314/1997.

*Iðnaðarráðuneytinu, 23. febrúar 1998.*

F. h. r.  
**Jón Ingimarsson.**

*Steinunn Bjarmann.*

# SKIPULAGSSKRÁ

## fyrir Tónlistarskólann í Reykjavík.

### 1. gr.

Stofnunin er sjálfseignarstofnun og heitir Tónlistarskólinn í Reykjavík, kt. 660269-0379. Heimili og varnarþing er í Reykjavík.

### 2. gr.

Tónlistarfélagið í Reykjavík er stofnandi stofnunarinnar. Félagið stofnaði Tónlistarskólann í Reykjavík 1930 og er skólinn elsti starfandi tónlistarskóli landsins.

### 3. gr.

Markmið stofnunarinnar er rekstur tónlistarskóla:

- a) sem veitir efnilegum nemendum staðgóða og alhliða tónlistarmenntun og býr þá undir störf tónlistarmanna og tónlistarkennara.
- b) sem stuðlar að víðtækri almennri tónmennt í landinu.

Lokapróf frá skólanum eru burtfarapróf í hljóðfæraleik og söng, einsöngvarapróf og kennarapróf í hljóðfæraleik og söng, og tónmenntakennarapróf og lokapróf frá tónfræðadeild.

### 4. gr.

Tekjur Tónlistarskólans í Reykjavík byggjast á fjárveitingum opinberra aðila svo sem Reykjavíkurborgar og ríkissjóðs með hliðsjón af lögum nr. 75/1985 um fjárhagslegan stuðning við tónlistarskóla. Jafnframt innheimtir stofnunin skólagjöld af nemendum skólans til að standa að öðru leyti undir kostnaði af rekstri hans, ásamt með öðrum tekjum sem skólanum kunna að áskotnast.

### 5. gr.

Eignir stofnunarinnar eru stofnfé hennar kr. 500.000, sem er framlag Tónlistarfélagsins í Reykjavík og síðari arður af því. Ennfremur þær eignir sem stofnunin á og síðar kann að eignast fyrir framlög, gjafir og styrktarfé eða á annan hátt.

Stofnfé stofnunarinnar má ekki skerða.

Peningar þeir sem stofnunin á eða eignast, skulu jafnóðum ávaxtaðir í bönkum, sparisjóðum eða ríkistrygðum skuldabréfum.

Ekki má selja eða láta af hendi stofnunina eða eignir hennar fastar eða lausar nema andvirðinu sé beinlínis varið í samræmi við markmið hennar og tilgang samkvæmt 3. gr. sbr. þó 11. gr. Eigi má heldur binda fé hennar eða eignir nokkrum veðböndum eða skuldbindingum, sem eru óviðkomandi tilgangi skólans.

### 6. gr.

Með málefni stofnunarinnar fer stjórn, hér eftir nefnd skólanefnd, sem skipuð er fimm mönnum og jafnmörgum varamönnum. Kjörtímabil skólanefndarmanna er fjögur ár. Skólanefnd Tónlistarskólans í Reykjavík er skipuð sem hér segir: Stjórn Tónlistarfélagsins í Reykjavík tilnefnir þrjá fulltrúa, borgarstjórinn í Reykjavík og menntamálaráðherra tilnefna einn skólanefndarmann hvor. Varamenn skulu skipaðir með sama hætti. Formaður skólanefndar og varaformaður skulu tilnefndir af Tónlistarfélaginu í Reykjavík. Einfaldur meirihluti ræður ákvörðunum skólanefndar.



## 7. gr.

Skólanefndin ber ábyrgð á starfi skólans, rekstri, fjárhag og eignum og stjórnar mál-efnum stofnunarinnar í samræmi við skipulagsskrá þessa og lög og reglur er varða starfsemi hennar að öðru leyti.

Skólanefndin ræður skólastjóra Tónlistarskólans í Reykjavík.

Skólanefnd ákveður starfstilhögun og fræðslustefnu skólans að fengnum tillögum skólastjóra. Nefndin tekur og ákvarðanir um húsnæði fyrir skólann.

Skólanefndin ákveður útgjöld skólans, setur reglur um kennslu í skólanum, ákveður fjölda stöðugilda fyrir fastakennara og úthlutar styrkjum og verðlaunum til nemenda, allt að fengnum tillögum frá skólastjóra. Að fengnum tillögum skólastjóra ákveður skólanefnd skólagjöld nemenda og aðstoðar skólastjóra við fjáröflun og fjárfestingar fyrir skólann.

## 8. gr.

Skólastjóri annast daglegan rekstur og stjórn skólans í umboði skólanefndar og ber ábyrgð gagnvart henni. Skólastjóri er ábyrgur fyrir að starfstilhögun skólans sé í samræmi við hlutverk hans, markmið og gæðakröfur m.a. hvað varðar námsskrá og kennslufyrirkomulag. Hann framfylgir samþykktum skólanefndar og kemur fram fyrir hönd skólans gagnvart starfsmönnum, nemendum og aðilum utan skólans. Skólastjóri gerir drög að fjárhagsáætlun skólans og leggur fyrir skólanefnd. Hann ákveður stundaskrár, annast starfsemi skólans og semur skýrslu yfir hana að liðnu hverju skólaári. Skólastjóri ræður kennara og annað starfsfólk að fengnum samþykki skólanefndar.

## 9. gr.

Rekstrarár stofnunarinnar er frá 1. ágúst til 31. júlí.

Skólanefnd skal sjá um að gerður sé reikningur yfir rekstur og efnahag stofnunarinnar. Skal reikningurinn endurskoðaður af löggiltum endurskoðanda sem skólanefnd ræður til starfsins. Sérstakur starfsmaður, ráðinn af skólanefnd, annast reikningsfærslur og gjaldkerastörf fyrir skólann.

Skólastjóri skal fyrir 30. júní ár hvert leggja rekstraráætlun næsta rekstrarárs fyrir skólanefnd til afgreiðslu.

Fyrir 30. júní ár hvert skal skólastjóri leggja fyrir skólanefnd skýrslu með yfirliti yfir rekstur skólans fyrir liðið rekstrarár og skilagrein um eignir hans og sjóði þá sem honum tilheyra.

Reikningar stofnunarinnar skulu sendir borgarendurskoðun og Ríkisendurskoðun fyrir 30. júní ár hvert fyrir næstliðið ár ásamt skýrslu um ráðstöfun fjármuna hennar það ár sbr. 1. mgr. 3. gr. laga um sjóði og stofnanir sem starfa samkvæmt staðfestri skipulagsskrá nr. 19/1988.

## 10. gr.

Skólanefnd getur með samhljóða samþykkt breytt skipulagsskrá þessari, að fengnum tillögum frá skólastjóra og Tónlistarfélaginu í Reykjavík.

## 11. gr.

Verði Tónlistarskólinn í Reykjavík lagður niður sem sjálfseignarstofnun skal Reykjavíkurborg taka við eignum hans og skuldum og hagnýta þær í þágu tónlistarfræðslu í borginni.

## 12. gr.

Leita skal staðfestingar dómsmálaráðherra á skipulagsskrá þessari og hún birt í B-deild Stjórnartíðinda.

Reykjavík, apríl 1997.

*F.h. Tónlistarfélagsins í Reykjavík,*

Baldvin Tryggvason, formaður, fulltrúi Tónlistarfélagsins í Reykjavík  
Rut Ingólfsdóttir, fulltrúi borgarstjórans í Reykjavík  
Þráinn Þorvaldsson, fulltrúi menntamálaráðherra

Skipulagsskrá þessi staðfestist hér með samkvæmt lögum um sjóði og stofnanir sem starfa samkvæmt staðfestri skipulagsskrá, nr. 19/1988.

*Dóms- og kirkjumálaráðuneytinu, 17. febrúar 1998.*

F. h. r.

**Jón Thors.**

---

*Fanney Óskarsdóttir.*

3. mars 1998

Nr. 143

## GJALDSKRÁ

**fyrir sorphirðu í Neskaupstað árið 1998.**

## 1. gr.

Bæjarstjórn Neskaupstaðar er heimilt að leggja á sérstakt sorphirðugjald (sorphreinsi- og sorpeyðingargjald) árið 1998 sem innheimta skal með fasteignagjöldum.

## 2. gr.

Gjaldið er sem hér greinir:

Sorphreinsunargjald	4 500 kr. á hverja tunnu.
Sorpeyðingargjald	3 500 kr. á hverja tunnu.

## 3. gr.

Gjaldskrá þessi, sem er samþykkt af bæjarstjórn Neskaupstaðar, er hér með staðfest samkvæmt 18. gr. laga nr. 81/1988 um hollustuhætti og heilbrigðiseftirlit, með síðari breytingum til að gilda fyrir árið 1998.

*Umhverfissráðuneytinu, 3. mars 1998.*

F. h. r.

**Ingimar Sigurðsson.**

---

*Sigurbjörg Sæmundsdóttir.*

# SKIPULAGSSKRÁ

## fyrir Minningarsjóð Ólafíu Jóhannsdóttur.

### 1. gr.

Sjóðurinn heitir Minningarsjóður Ólafíu Jóhannsdóttur.  
Heimili hans og varnarþing er í Reykjavík.  
Sjóðurinn er stofnaður af Ólafíu Jónsdóttur, hjúkrunarkonu, með skipulagsskrá staðfestri af forseta Íslands 15. febrúar 1971.

### 2. gr.

Tilgangur sjóðsins er, í samræmi við síðustu munnlegar óskir Ólafíu Jóhannsdóttur til vina hennar, að stuðla að því að reist verði djáknastofnun á Íslandi. Með djáknastofnun á Íslandi er átt við samskonar stofnanir og þær sem vinna að hinni kirkjulegu þjónustu (diaconi) almennt í evangelísk-lútherskum kirkjum, en djákni er karl eða kona sem hlotið hefur menntun og víslu til að leysa þess konar þjónustu af hendi.

### 3. gr.

Stofnfé sjóðsins var árið 1971 tíuþúsund gamlar krónur sem ekki má skerða. Eign sjóðsins var 31. desember 1996 kr. 3.588.760,91, þar af telst höfuðstóll sem ekki má skerða kr. 1.000.000,00. Við höfuðstólinn skulu leggjast þær gjafir sem gefnar eru með þeim skilyrðum að þeim skuli til þessa varið, og gildir um þær hið sama ákvæði og um hinn upphaflega höfuðstól. Eignir sjóðsins skulu ávaxtaðar í ríkistrygðum verðbréfum eða öðrum þeim eignum sem stjórn sjóðsins telur fullkomlega tryggar.

### 4. gr.

Tekjur sjóðsins eru:  
Gjafafé, áheiti og annað fé er stjórn sjóðsins aflar með samskotum eða öðrum hætti.  
Vextir af peningum og arður af eignum sjóðsins og annað það sem sjóðnum kann að áskotnast.  
Heimilt er stjórn sjóðsins að veita af tekjum hans og óbundinni eign styrki til hverra þeirra aðgerða er miða að eflingu djáknaþjónustu á Íslandi, svo sem að styrkja til náms þá sem gerast vilja djáknar eða þá sem starfa sem slíkir.

### 5. gr.

Stjórn sjóðsins er skipuð þrem mönnum skipuðum til fimm ára í senn. Skipar landlæknir einn, biskupinn yfir Íslandi einn og stjórn Kristilegs félags heilbrigðisstétta einn.  
Stjórn Kristilegs félags heilbrigðisstétta varðveitir eignir sjóðsins, sér um ávöxtun þeirra og rekstur fasteigna hans, svo og allt reikningshald, allt samkvæmt ákvörðun stjórnar sjóðsins.

### 6. gr.

Eigi má selja eða veðsetja fasteignir, sem eru í eigu sjóðsins, nema að fengnu samþykki dómsmálaráðherra, sbr. 5. gr. laga um sjóði og stofnanir sem starfa samkvæmt staðfestri skipulagsskrá nr. 19/1988.

### 7. gr.

Reikningsár sjóðsins er almanaksárið. Reikningar hans skulu endurskoðaðir árlega af endurskoðanda og lagðir fyrir stjórn sjóðsins sem sendir þá Ríkisendurskoðun í samræmi við ákvæði laga nr. 19/1988. Ríkisendurskoðun skal jafnframt tilkynnt hverjir skipi stjórn sjóðsins hverju sinni.

## 8. gr.

Heimilt er að breyta skipulagsskrá þessari, en til þess þarf samþykki allra stjórnarmanna og staðfestingu dómsmálaráðherra.

Samþykki allra stjórnarmanna þarf til að leggja sjóðinn niður. Skal eignum hans þá ráðstafað samkvæmt markmiðum sjóðsins eða hann sameinaður öðrum sjóði með sömu eða hliðstæð markmið. Ekki skal sjóðurinn lagður niður nema ríka nauðsyn beri til að mati stjórnarinnar og dómsmálaráðherra samþykki.

## 9. gr.

Skipulagsskrá þessi kemur í stað skipulagsskrár sjóðsins sem staðfest var 15. febrúar 1971 sem jafnframt er felld úr gildi.

## 10. gr.

Leita skal staðfestingar dómsmálaráðherra á skipulagsskrá þessari.

Skipulagsskrá þessi staðfestist hér með samkvæmt lögum um sjóði og stofnanir sem starfa samkvæmt staðfestri skipulagsskrá, nr. 19/1988.

*Dóms- og kirkjumálaráðuneytinu, 19. febrúar 1998.*

F. h. r.

**Jón Thors.**

*Fanney Óskarsdóttir.*

## GJALDSKRÁ

### um kostnað vegna eftirlits með mannvirkjagerð og framkvæmdum á vegum Náttúruverndar ríkisins.

## 1. gr.

Gjald fyrir útseldan tíma fyrir eftirlit með mannvirkjagerð og framkvæmdum er kr. 3.750 án virðisaukaskatts.

Um gjöld fyrir akstur og dagpeninga fer samkvæmt reglum ferðakostnaðarnefndar á hverjum tíma.

Virðisaukaskattur leggst á ofangreind gjöld samkvæmt gildandi lögum og reglum á hverjum tíma.

## 2. gr.

Gjaldskrá þessi er sett með stoð í 3. mgr. 9. gr. laga nr. 93/1996 og öðlast þegar gildi.

*Umhverfissráðuneytinu, 26. febrúar 1998.*

**Guðmundur Bjarnason.**

*Ingimar Sigurðsson.*

## AUGLÝSING

### um deiliskipulag fyrir gróðurhúsa- og iðnaðarlóðir á Laugarvatni.

Hreppsnefnd Laugardalshrepps hefur samþykkt deiliskipulag fyrir gróðurhúsa- og iðnaðarlóðir á Laugarvatni.

Deiliskipulagið hefur fengið meðferð skv. skipulagslögum nr. 19/1964 með síðari breytingum og skipulagsreglugerð nr. 318/1985 með síðari breytingum. Deiliskipulagið hefur verið yfirfarið af Skipulagsstofnun skv. lögum nr. 73/1997.

Deiliskipulagið öðlast þegar gildi.

*Laugarvatni, 6. mars 1998.*

F. h. hreppsnefndar Laugardalshrepps,

**Guðmundur Rafnar Valtýsson** oddviti.

## REGLUGERÐ

### um greiðslumiðlun innan sjávarútvegsins.

#### 1. gr.

Þegar framleiðandi veðsetur framleiðslu sína við töku afurðaláns hjá viðskiptabanka eða öðrum lánveitanda skal hann greiða 8%, sbr. 3. gr., af samanlögðu hráfnisverði hvers skips skv. sölureikningi, sem lagði hráefni til vinnslunnar, inn á sérstaka bankareikninga. Þegar greiðslan er innt af hendi skal tiltaka skipaskránumer viðkomandi skips, nafn skipsins, einkennisstafi, nafn eiganda skips, dagsetningu afhendingar afla, dagsetningu greiðslu og upphæð greiðslu. Veðsetji framleiðandi eða annar fiskkaupandi ekki fiskafurðir sínar skal hann eigi að síður inna þessa greiðslu af hendi innan fjórtán daga frá því fiskurinn var afhentur. Sambærileg skylda hvílir á þeim sem taka fiskafurðir í umboðssölu.

Viðskiptabanki útvegsmanns skal við gjaldeyrisskil leggja 8% af brúttósöluverðmæti ísfisks samkvæmt sölureikningi, sem seldur er í erlendri höfn inn á samskonar bankareikning og skulu samskonar upplýsingar gefnar upp. Komi ekki til gjaldeyrisskila skal seljandi fisksins inna greiðsluna af hendi innan 14 daga frá því fiskurinn var afhentur.

Sama greiðsluskylda og að framan greinir hvílir á útvegsmönnum veiðiskipa sem vinna og frysta afla um borð og miðast þá 8% greiðslan við skilaverðmæti framleiðslunnar og fellur í gjalddaga við gjaldeyrisskil eða í síðasta lagi innan 14 daga frá því fiskurinn var afhentur.

Ákvæði þessarar greinar ná ekki til opinna báta og þilfarsbáta sem samkvæmt skipaskrá Siglingastofnunar Íslands eru undir 10 lestum, sbr. 2. gr.

#### 2. gr.

Framleiðendur sjávarafurða og aðrir fiskkaupendur svo og þeir sem taka sjávarafurðir í umboðssölu skulu greiða 8,4% af samanlögðu hráfnisverði þess afla, samkvæmt sölureikningi, sem þeir taka við af opnum bátum og þilfarsbátum undir 10 lestum, inn á sérstakan greiðslumiðlunarreikning smábáta hjá Lífeyrissjóði sjómanna eftir sömu reglum og greinir í 1. gr., eftir því sem við getur átt.

## 3. gr.

Sá banki sem tekið hefur á móti greiðslu skv. 1. gr. skal þegar í stað miðla fénu á þennan hátt:

1. 6% af hráfnisverði greiðist inn á váttryggingarreikning skipsins hjá Landssambandi íslenskra útvegsmanna.
2. 2% af hráfnisverði greiðist inn á sérstakan greiðslumiðlunarreikning fiskiskipa hjá Lífeyrissjóði sjómanna.

## 4. gr.

Fé því, sem safnast á greiðslumiðlunarreikning smábáta skv. 2. gr. skal skipta mánaðarlega og færa til tekna á bankareikninga í þessum hlutföllum:

- |  |       |
|--|-------|
| 1. Til lífeyrissjóða sjómanna .....  | 37,5% |
| 2. Til Landssambands smábátaeigenda til greiðslu iðgjalda af slysa- og örorkutryggingu skipverja, samskonar þeim sem samið er um í heildarkjarasamningum sjómanna og útvegsmanna, þar á meðal vegna grásleppuveiða, svo og af váttryggingu báts, og eiga þessi ákvæði við allar veiðar smábáta, einnig við grásleppuveiðar, samkvæmt reglum sem sjávarútvegsráðherra setur ..... | 56,5% |
| 3. Til Landssambands smábátaeigenda, þar með talið vegna grásleppuveiða .  | 6,0%  |

## 5. gr.

Fé því, sem safnast á greiðslumiðlunarreikning fiskiskipa skv. 2. tölul. 3. gr., skal skipta mánaðarlega og færa til tekna á bankareikninga í þessum hlutföllum:

- |  |       |
|--|-------|
| 1. Til lífeyrissjóða sjómanna .....  | 92,0% |
| 2. Til Sjómannasambands Íslands og sjómanna innan Alpýðusambands Austfjarða og Alpýðusambands Vestfjarða ..... | 2,4%  |
| 3. Til Farmanna- og fiskimannasambands Íslands og Vélstjórafélags Íslands .                                    | 1,6%  |
| 4. Til Landssambands íslenskra útvegsmanna .....   | 4,0%  |

Við skiptingu fjár milli þeirra samtaka sem um er rætt í 2. tölul. 1. mgr. annars vegar og 3. tölul. 1. mgr. hins vegar skal taka mið af fjölda félagsmanna er við fiskveiðar vinna. Skulu aðilar koma sér saman um skiptingu fjár milli hlutaðeigandi samtaka og tilkynna Lífeyrissjóði sjómanna um samkomulagið.

Komi upp ágreiningur um skiptingu fjár skv. 2. mgr. geta þau samtök sem um er rætt í 2. og 3. tölul. 1. mgr. óskað skriflega eftir því við sjávarútvegsráðherra að skipaður verði gerðardómur til að leysa úr ágreiningnum. Gerðardómur vegna ágreinings um skiptingu fjár skv. 2. tölul. 1. mgr. skal skipaður fimm mönnum; tveim tilnefndum af Sjómannasambandi Íslands, einum tilnefndum af Alpýðusambandi Austfjarða, einum tilnefndum af Alpýðusambandi Vestfjarða og einum tilnefndum af dómstjóra héraðsdóms Reykjavíkur og er sá jafnframt formaður gerðardómsins. Gerðardómur um skiptingu fjár skv. 3. tölul. 1. mgr. skal skipaður þrem mönnum; einum tilnefndum af Farmanna- og fiskimannasambandi Íslands, einum tilnefndum af Vélstjórafélagi Íslands og einum tilnefndum af dómstjóra héraðsdóms Reykjavíkur og er sá jafnframt formaður gerðardóms. Gerðardómi um skiptingu fjár skv. 3. tölul. 1. mgr. er heimilt að taka mið af fleiri atriðum en um er rætt í 2. mgr.

Gerðarmenn skulu vera nægjanlega líkamlega og andlega hraustir til að fara með gerðarmál. Þeir skulu vera lögráða og hafa forræði fjár síns. Þeir skulu hafa óflekkað mann-orð. Gerðarmenn skulu fullnægja sérstökum hæfisskilyrðum héraðsdómara til meðferðar einstaks máls. Formaður gerðardóms sker úr ágreiningi um hæfisskilyrði gerðarmanna.

Gerðarmenn skulu allir taka þátt í störfum dómsins. Formaður getur þó einn tekið við skjölum og sinnt öðrum minni háttar framkvæmdatriðum.

Kröfur aðila fyrir gerðardómi skulu vera skýrar. Gerðarmenn skulu ávallt gefa aðilum kost á að gera kröfur, færa fram sönnunargögn, kynna sér gögn málsins og tjá sig um sakarefnið. Gæta skal jafnræðisreglu. Gerðardómurinn ákveður sjálfur málsmeðferð. Hraða skal gerðarmáli svo sem kostur er. Málflutningur fyrir gerðardómnum skal jafnan vera munnlegur og ætíð ef aðili krefst þess. Að því leyti, sem ekki er öðruvísi kveðið á um í reglugerð þessari, skal við málsmeðferð fyrir gerðardómnum gætt meginreglna laga nr. 91/1991 um meðferð einkamála í héraði með síðari breytingum.

Gerðardómur skal vera skriflegur, skýr, rökstuddur í meginatriðum og undirritaður af þeim gerðarmönnum sem að dómi standa. Sátt fyrir gerðardómi skal vera skrifleg og undirrituð af aðilum og gerðarmönnum.

Afl atkvæða í gerðardómi ræður úrslitum máls. Úrskurður gerðardóms er bindandi fyrir aðila máls.

Kostnaður af starfi gerðardóms skal greiddur af aðilum máls.

#### 6. gr.

Lífeyrissjóður sjómanna skal hafa yfirumsjón með því að fé, sem inn kemur skv. 1. tölul. 4. gr. og 1. tölul. 5. gr. sé skipt og greitt inn á reikning hvers skips til hlutaðeigandi lífeyrissjóða í hlutfalli við iðgjaldsskyldan aflahlut skipverja.

Landssamband íslenskra útvegsmanna skal hafa yfirumsjón með því að fé sem innheimtist skv. 1. tölul. 3. gr. sé skipt og greitt inn á reikning skips hjá hlutaðeigandi tryggingafyrirtæki í samræmi við iðgjaldsskyldu. Ef greiðsla skv. 1. tölul. 3. gr. reynist hærri en iðgjöld vegna vátrygginga skips skal endurgreiða eiganda skipsins mismuninn þegar eftir greiðslu iðgjalda. Landssamband smábátæigenda skal hafa yfirumsjón með því að fé, sem inn kemur skv. 2. tölul. 4. gr., sé skipt og greitt inn á reikning hvers báts hjá hlutaðeigandi tryggingafyrirtæki. Ef greiðsla skv. 2. tölul. 4. gr. reynist hærri en iðgjöld vegna slysa- og örorkutrygginga skipverja og vátryggingar báts, skal endurgreiða eiganda bátsins mismuninn þegar eftir að iðgjöldin hafa verið innt af hendi.

#### 7. gr.

Þeim viðskiptabönkum og öðrum, sem halda eftir fé útvegsmanna samkvæmt lögum þessum, er skylt að senda þeim viðurkenningu fyrir móttöku fjárens án tafar. Lífeyrissjóði sjómanna er skylt að senda þeim samtökum og sjóðum, sem tilgreind eru í 4. og 5. gr. mánaðarlega yfirlit yfir allar innborganir á greiðslumiðlunarreikninga og skiptingu þeirra. Enn fremur skal Lífeyrissjóður sjómanna á sex mánaða fresti senda eigendum skipa yfirlit yfir allar greiðslur sem inntar hafa verið af hendi vegna viðkomandi skips samkvæmt reglugerð þessari og yfirlit yfir allar innborganir á greiðslumiðlunarreikninga og skiptingu þeirra.

Ríkisendurskoðun skal í lok hvers árs endurskoða bókhald Lífeyrissjóðs sjómanna og samtaka þeirra og sjóða sem tilgreindir eru í 3. og 4. gr., sem við kemur greiðslum samkvæmt reglugerð þessari.

Lögtaksréttur fylgir kröfu vegna hlutdeildar af hráefnisverði, sbr. 1. og 2. gr. reglugerðar þessarar. Sé greiðsla ekki innt af hendi innan mánaðar frá gjalddaga skal greiða dráttarvexti af vangreiddri fjárhæð.

#### 8. gr.

Reglugerð þessi, sem er sett með stoð í lögum nr. 24/1986 um skiptaverðmæti og greiðslumiðlun innan sjávarútvegsins, staðfestist hér með til að öðlast þegar gildi og birtist til eftirbreytni öllum þeim sem hlut eiga að máli.

*Sjávarútvegsráðuneytinu, 5. mars 1998.*

**Þorsteinn Pálsson.**

*Árni Kolbeinsson.*

## REGLUGERÐ

### um friðun veiðisvæða fyrir Suðurlandi.

#### 1. gr.

Allar veiðar með togvörpu og dragnót eru bannaðar innan þriggja mílna frá fjörumarki meginlandsins á svæði fyrir Suðurlandi, sem að austan markast af línu, sem dregin er réttvísandi suður frá Stokksnesvita og að vestan af línu, sem dregin er réttvísandi suður frá Reykjanesvita.

#### 2. gr.

Þrátt fyrir ákvæði 1. gr. eru dragnótaveiðar heimilaðar á eftirgreindum svæðum og tímum:

- A. Frá og með 1. mars til og með 31. maí milli lína, sem dregnar eru réttvísandi suður frá Selvogsvita og Reykjanesvita.
- B. Frá og með 1. júní til og með 31. júlí milli 20°06'V og 19°48'V, sbr. þó reglugerð nr. 732, 13. desember 1997, um bann við veiðum milli lands og Vestmannaeyja.
- C. Frá og með 1. mars til og með 30. júní milli 18°18'6 V og 17°00'V.
- D. Frá og með 1. apríl til og með 31. maí, að línu í einnar sjómílu fjarlægð frá fjörumarki meginlandsins milli 16°34'V og 15°45'V.

#### 3. gr.

Allar veiðar með togvörpu og dragnót eru bannaðar umhverfis Vestmannaeyjar innan línu sem dregin er í þriggja sjómílna fjarlægð frá fjörumarki eftirgreindra eyja og skerja: Elliðaeyjar, Bjarnareyjar, Heimaeyjar, Suðureyjar, Helliseyjar, Súlnaskers, Geirfuglaskers, Geldungs, Álseyyjar, Grasleysu, Þrídranga og Einidrangs. Að norðan markast svæðið af línu sem dregin er í þriggja sjómílna fjarlægð frá fjörumarki meginlandsins, sbr. reglugerð nr. 732/1997.

Þrátt fyrir ákvæði 1. mgr. eru veiðar með dragnót og fótrepisvörpu heimilaðar á eftirgreindum svæðum og tíma:

- A. Frá og með 21. febrúar til og með 15. maí á svæði vestan línu, sem dregin er í réttvísandi norður frá Heimaey, þannig að austurkant Ystakletts og Faxaskersvita beri saman og norðan og vestan línu, sem dregin er frá Heimaey um Grasleysu í Þrídranga, þaðan í Einidrang og síðan í réttvísandi suður.
- B. Frá og með 16. maí til og með 31. júlí á svæði, sem markast af línu sem dregin er milli eftirgreindra punkta:

1. 63°22'N - 20°24'V
2. 63°22'N - 20°30'V
3. 63°26'N - 20°28'V
4. 63°26'N - 20°22'V

#### 4. gr.

Fótrepisvarpa, sbr. 2. mgr. 3. gr. er varpa sem búin er fótrepri gerðu úr vír eða keðju sem skífur, körtur úr gúmmí eða gerfiefni er þrætt upp á, enda sé heildarþvermálið ekki meira en 20 sm.

#### 5. gr.

Brot á ákvæðum reglugerðar þessarar varða viðurlögum samkvæmt ákvæðum laga nr. 79, 26. maí 1997, um veiðar í fiskveiðilandhelgi Íslands. Með mál út af brotum skal farið að hætti opinberra mála.



## 6. gr.

Reglugerð þessi er sett samkvæmt ákvæðum laga nr. 79, 26. maí 1997, um veiðar í fiskveiðilandhelgi Íslands til þess að öðlast þegar gildi og birtist til eftirbreytni öllum þeim, sem hlut eiga að máli. Jafnframt er felld úr gildi reglugerð nr. 67, 18. febrúar 1993 um friðun veiðisvæða fyrir Suðurlandi, með síðari breytingum.

*Sjávarútvegsráðuneytinu, 5. mars 1998.*

**Þorsteinn Pálsson.**

*Árni Kolbeinsson.*

## GJALDSKRÁ

**fyrir mengunarvarnaeftirlit á Vesturlandssvæði.**

## 1. gr.

Af eftirlitsskyldri starfsemi á svæði Heilbrigðiseftirlits Vesturlandssvæðis er sveitarstjórnnum heimilt, samkvæmt 3. mgr. 5. gr. laga nr. 81/1988 um hollustuhætti og heilbrigðiseftirlit, með síðari breytingum, að innheimta gjöld svo sem greinir í gjaldskrá þessari.

## 2. gr.

Eftirlitsskyldum fyrirtækjum skal skipt í flokka eftir eðli og áhættu starfseminnar í samræmi við fylgiskjal með gjaldskrá þessari, sbr. og viðauka 8 og 9 í mengunarvarnareglugerð nr. 48/1994, með síðari breytingum.

Framkvæmdastjóri heilbrigðiseftirlits semur fyrir hönd svæðisnefndar lista yfir eftirlitsskyld fyrirtæki á starfssvæðinu samkvæmt framangreindu fylgiskjali. Fyrirtæki sem hefja rekstur fyrir 1. júlí greiða fullt eftirlitsgjald en annars hálf gjald.

Fyrirtæki sem geta fallið undir fleiri en einn flokk skulu flokkuð undir þann flokk sem mest vægi hefur.

## 3. gr.

Þegar gefin eru út ný starfsleyfi vegna eftirlitsskyldra fyrirtækja skal taka gjald sem nemur hálfu eftirlitsgjaldi, sbr. flokkun þeirra í fylgiskjali.

Sé um endurnýjun leyfis að ræða og/eða breytingar á rekstri eða húsakynnum, er heimilt að innheimta hálf starfsleyfisgjald. Ef framkvæmdastjóri metur breytingar smávægilegar er honum heimilt að lækka eða fella gjaldið niður.

## 4. gr.

Af eftirlitsskyldri starfsemi sem talin er upp í viðauka 8 í mengunarvarnareglugerð nr. 48/1994, ásamt síðari breytingum, sbr. 3. gr. og 3. mgr. 5. gr. laga nr. 81/1988 um hollustuhætti og heilbrigðiseftirlit, skal innheimta árlegt gjald sem hér segir, enda fari reglubundið eftirlit fram í samræmi við mengunarvarnareglugerð:

1. flokkur	kr. 50.000
2. flokkur	kr. 35.000
3. flokkur	kr. 25.000
4. flokkur	kr. 20.000
5. flokkur	kr. 10.000

## 5. gr.

Fyrir vottorð sem Heilbrigðiseftirlit Vesturlands gefur út samkvæmt fyrirbyggjandi gögnum eða skoðun skal greiða kr. 5.000.

Gjald fyrir þjónustuverkefni greiðist samkvæmt reikningi.

## 6. gr.

Skrifstofa Borgarbyggðar innheimtir í umboði sveitarstjórna á svæðinu eftirlitsgjöld, starfsleyfisgjöld og gjöld fyrir þjónustuverkefni. Gjöld þessi skulu ganga til greiðslu á kostnaði vegna heilbrigðiseftirlits.

Heimilt er að fela starfsfólki heilbrigðiseftirlitsins að innheimta gjöld fyrir vottorð og útselda vinnu, sbr. 5. gr.

## 7. gr.

Gjalddagi eftirlitsgjalds er 1. mars og eindagi 1. apríl ár hvert. Um innheimtu gjalda fer að öðru leyti samkvæmt lögum nr. 81/1988 um hollustuhætti og heilbrigðiseftirlit, með síðari breytingum.

## 8. gr.

Gjaldskrá þessi sem er samin og samþykkt af sveitarfélögum á heilbrigðiseftirlitssvæði Vesturlands, sbr. 5. gr., 4. mgr. 6. gr. og 22. gr. laga nr. 81/1988 um hollustuhætti og heilbrigðiseftirlit, með síðari breytingum, staðfestist hér með og öðlast þegar gildi.

*Ákvæði til bráðabirgða.*

Þrátt fyrir ákvæði 7. gr. skal gjalddagi árið 1998 vera 1. maí og eindagi 1. júní.

*Umhverfissráðuneytinu, 3. mars 1998.*

**Guðmundur Bjarnason.**

*Ingimar Sigurðsson.*

**Fylgiskjal.**

Flokkun fyrirtækja eftir eðli, áhættu og umfangi.

**Flokkur 1.****Flokkur 2.**

Seiðaeldisstöðvar með meira en 350 þúsund seiðum og afrennsli í ferskvatn.

Skolphreinsistöðvar.

Annar sambærilegur rekstur.

**Flokkur 3.**

Yfirborðsmeðhöndlun á jární, stáli og öðrum málmum.

Fiskeldisstöðvar ef framleiðsla er undir 200 tonnum á ári og afrennsli til sjávar, eða undir 20 tonnum og afrennsli í ferskvatn.

Seiðaeldisstöðvar með meira en 150 þúsund seiði og afrennsli í ferskvatn.

Ullarþvottastöðvar.

Fituherslur.

Gasbirgðastöðvar með meira en 100 m<sup>3</sup> geymslurými (STP).

Lifrabræðslur.

Framleiðsla á mjöli og feiti úr sláturúrgangi.

Saltvinnsla úr sjó.

Bensinstöðvar.

Annar sambærilegur rekstur.

**Flokkur 4.**

Seiða- og fiskeldisstöðvar aðrar en um getur í 3.  
Hreinlætisvöruverksmiðjur.  
Plastframleiðsla.  
Olíumalar- og malbikunarstöðvar með breytilega staðsetningu.  
Stálsmiði og stálskipagerð.  
Efnalaugar.  
Framköllun á ljósmyndum og kvikmyndum.  
Sláturhús.  
Reykhús.  
Mjólkurstöðvar.  
Flugvellir.  
Ryðvarnarverkstæði og smurstöðvar.  
Heitloftspurrkun fiskafurða.  
Málmsteypur.  
Litun og bleiking.  
Prentiðnaður.  
Bílaþvottastöðvar.  
Annar sambærilegur rekstur.

**Flokkur 5.**

Átöppun og þökkun ýmissa efnasambanda.  
Bið- og endastöðvar strætisvagna.  
Biðstöðvar leigubifreiða.  
Bifreiða- og vélaverkstæði.  
Blikksmiðjur.  
Dýraspítalar.  
Endurvinnsla úrgangs.  
Fóðurbliðndun.  
Fóðurstöðvar.  
Framleiðsla á aukefnum og hjálparefnum í matvælaíðnaði.  
Framleiðsla á kartöflumjöli og sterkju.  
Framleiðsla á spónaplötum og þess háttar.  
Framleiðsla mjólkurdufts.  
Framleiðsla tilbúinna rétta.  
Fúavörn á timbri.  
Fyrirtæki sem geyma klórgas.  
Gæludýraverslanir.  
Gámastaðir, gámaflutningsaðilar og aðilar sem flytja spilliefni.  
Gasbirgðastöðvar.  
Gúmmívinnsla.  
Hænsna- og kjúklingabú.  
Hestahald.  
Hunda- og kattageymslur.  
Kaffibrennsla.  
Kæli- og frystigeymslur.  
Kanínurækt og kanínuhald.  
Kappaksturs-, æfinga- og kennslubrautir.  
Kartöfluvinnsla.  
Kjöttvinnsla.  
Lakksprautun.  
Lauksteikingarverksmiðjur.  
Leðurvinnsla.  
Leirmunaverkstæði.  
Líkbrennslur.  
Lyfja- og snyrtivöruframleiðsla.

Meðhöndlun, blöndun og mölun á korni.  
 Minkabú.  
 Mörbraðsla og tólgarframleiðsla.  
 Nagla- og skrúfuframleiðsla.  
 Niðursuðuverksmiðjur.  
 Pappírsvöru- og pappakassaframleiðsla.  
 Refabú.  
 Skemmtigarðar, tívolí, fjölleikahús o.þ.h.  
 Skotvellir.  
 Smjörlíkisgerðir.  
 Smurstöðvar.  
 Sögunarmyllur.  
 Steinmölun og framleiðsla á ofaníburði og fyllingarefnum.  
 Steinsmíði.  
 Steypustöðvar og steypueiningarverksmiðjur.  
 Stórar spennistöðvar.  
 Stórar vörugeymslur.  
 Svínabú.  
 Trésmíðaverkstæði.  
 Vefnaðar- og spunaverksmiðjur.  
 Vélaframleiðsla.  
 Vinnsla á málmum í raftækniíðnaði, t.d. rafgeymaverksmiðjur og verkstæði.  
 Vinnsla fisks og annarra sjávarafurða.  
 Völsunar-, víra- og stangaverksmiðjur.  
 Vöruflutningamiðstöðvar.  
 Þvottahús.  
 Æfingasvæði slökkviliðs.  
 Öl-, gos- og svaladrykkjagerðir.  
 Annar sambærilegur rekstur.

6. mars 1998

Nr. 150

## REGLUGERÐ

### um mælingar á fiskilestum.

#### 1. gr.

Íslensk skip sem stunda veiðar á samningssvæði NAFO í lögsögu Jan Mayen og Noregs skulu frá gildistöku reglugerðar þessarar fullnægja reglum þeim sem í henni eru settar um mælingar fiskilesta og skráningu þeirra upplýsinga. Sé síðar í reglugerð áskilið að við tiltekna veiðar eða leyfi liggi fyrir mæling á fiskilestum og skráningu þeirra upplýsinga, skal farið að ákvæðum reglugerðar þessarar.

#### 2. gr.

Fiskilestir skipa skulu mældar sérstaklega og um borð í hverju skipi skulu vera teikningar af og lýsingar á lestum þess, þar sem fram kemur heildarrúmmál hverrar lestar.

#### 3. gr.

Um borð í fiskiskipum þar sem afla er dælt beint í lestar, t.d. í kælitanka, skulu vera skjöl sem sýna hvert rúmmál lestanna er með 10 sentimetra millibili frá ákveðnum og merktum viðmiðunarstað.

## 4. gr.

Upplýsingar sem fram koma á skjölum og teikningum skv. 2. og 3. gr. skulu vera á íslensku og ensku og staðfestar af Siglingastofnun Íslands. Staðfesting Siglingastofnunar skal ekki vera eldri en 5 ára. Séu breytingar gerðar á lestum skips skal endurnýja skjöl og teikningar, sbr. 2. og 3. gr.

## 5. gr.

Starfsmenn Fiskistofu, Landhelgisgæslu, Siglingastofnunar Íslands og eftirlitsaðilar sem vinna að eftirliti með alþjóðlegum samningum, sem Ísland er aðili að, hafa rétt til að kanna skjöl og teikningar um mælingar á fiskilestum.

## 6. gr.

Brot á reglugerð þessari varða viðurlögum samkvæmt ákvæðum laga nr. 79, 26. maí 1997, um veiðar í fiskveiðilandhelgi Íslands og laga nr. 151, 27. desember 1996, um fiskveiðar utan lögsögu Íslands.

## 7. gr.

Reglugerð þessi er sett samkvæmt ákvæðum laga nr. 79, 26. maí 1997, um veiðar í fiskveiðilandhelgi Íslands og laga nr. 151, 27. desember 1996, um fiskveiðar utan lögsögu Íslands til þess að öðlast þegar gildi og birtist til eftirbreytni öllum þeim, sem hlut eiga að máli.

*Sjávarútvegsráðuneytinu, 6. mars 1998.*

**Þorsteinn Pálsson.**

*Árni Kolbeinsson.*

# STJÓRNARTÍÐINDI B 20 – 1998

9. mars 1998

297

Nr. 151

## AUGLÝSING um ökutækjatryggingar.

1. gr.

Samkvæmt heimild í 3. mgr. 91. gr. umferðarlaga, nr. 50 30. mars 1987, er ákveðið að váttryggingarfjárhæðir ábyrgðartryggingar ökutækja samkvæmt 2. mgr. 91. gr. skuli vera 533 milljónir kr. vegna líkamstjóns eða vegna missis framfæranda og 108 milljónir kr. vegna tjóns á munum.

2. gr.

Samkvæmt heimild í 2. mgr. 92. gr. umferðarlaga er ákveðið að váttryggingarfjárhæð slysatryggingar ökumanns samkvæmt 1. mgr. 92. gr. skuli vera 21 milljón kr.

3. gr.

Samkvæmt heimild í 4. másl. 3. mgr. 6. gr. reglugerðar um lögmæltar ökutækjatrýggingar, nr. 556 29. desember 1993, er ákveðið að hámark eigin áhættu váttryggingartaka samkvæmt 2. másl. 3. mgr. 6. gr. skuli vera 84.000 kr. fyrir einstakling og 185.000 kr. fyrir rekstraraðila, svo og að hámark eigin áhættu samkvæmt 3. másl. 3. mgr. 6. gr. skuli vera 30.000 kr.

4. gr.

Ákvæði auglýsingar þessarar taka þegar gildi.  
Jafnframt fellur úr gildi auglýsing um ökutækjatrýggingar, nr. 155 26. febrúar 1997.

*Dóms- og kirkjumálaráðuneytinu, 9. mars 1998.*

**Þorsteinn Pálsson.**

*Ólafur W. Stefánsson.*

## REGLUGERÐ

### um gjöld fyrir skoðun, skráningu, mælingu skipa o.fl.

#### 1. gr.

##### *Skipagjald.*

Eigandi skips skal greiða árlega í ríkissjóð sérstakt gjald, skipagjald, af hverju skipi sem skráð er á aðalskipaskrá. Í skipagjaldi er meðtalinn kostnaður vegna aðalskoðunar skipsins sem framkvæmd er hér á landi.

Skylda til að greiða skipagjald fellur eigi niður þótt eigandi skips hafi ekki látið skoða skip árlegri aðalskoðun, né heldur þótt skip hans hafi ekki verið í notkun um stundarsakir.

Ef skip eru afskráð vegna úreldingar eða sölu úr landi er Siglingastofnun Íslands heimilt að fella hluta skipagjalda afskráningarárs niður að því tilskyldu að aðalskoðun hafi ekki farið fram á því ári.

Fari aðalskoðun fram erlendis að beiðni eiganda ber honum að greiða auk skipagjalds skv. 1. mgr. fargjöld og dagpeninga skoðunarmanns.

Skipagjaldið skal vera sem hér segir:

Skip flokkuð hjá Siglingastofnun Íslands:

	Kr.
Fyrir skip allt að 8 m að lengd .....	10.700
Fyrir skip 8 m á lengd til 15 m .....	19.500
Fyrir skip 15 m að lengd til og með 50 BT .....	32.300
Fyrir skip 50,01 BT til og með 100 BT .....	52.300
Fyrir skip 100,01 BT til og með 125 BT .....	59.900
Fyrir skip 125,01 BT til og með 350 BT .....	70.900
Fyrir skip 350,01 BT til og með 450 BT .....	90.000
Fyrir skip 450,01 BT til og með 800 BT .....	116.200
Fyrir skip 800,01 BT til og með 1.000 BT .....	139.100
Fyrir skip 1.000,01 BT til og með 1.500 BT .....	172.000
Fyrir skip 1.500,01 BT til og með 2.500 BT .....	182.500
Fyrir skip 2.500 BT og yfir .....	188.900

Fyrir skip flokkuð hjá viðurkenndu flokkunarfélagi greiðist 60% af ofangreindum gjaldstofni.

Fyrir flotbryggjur og önnur mannvirki á skipaskrá, sem ekki eru háð árlegu eftirliti, greiðist árlegt gjald kr. 16.380.

Fyrir skoðun flotkvía greiðist samkvæmt reikningi.

Ef óskað er eftir að skoðun sé framkvæmd utan dagvinnutíma skal greiða fyrir vinnuna skv. útseldum taxta viðkomandi starfsmanns.

#### 2. gr.

##### *Aukaskoðun.*

Fyrir aukaskoðun skal greiða skv. reikningi Siglingastofnunar Íslands.

#### 3. gr.

##### *Nýsmíði.*

3.1. Skip með mestu lengd allt að 15 metrum.

3.1.1. Fyrir samþykkt á sérsmíðuðum bátum og fyrsta báti í raðsmíði greiðist sem hér segir:

Verkefni	Lengd skips		
	<6 m	6-8 m	8-15 m
	kr.	kr.	kr.
Samþykkt teikninga	11.700	24.125	35.710
Eftirlit með smíði bols	5.850	11.800	19.050
Skoðun á búnaði	4.360	10.215	14.680
Hleðslu- og stöðugleikaprófun	4.360	9.095	11.825
Reynslusigling	2.980	8.700	10.215
Skráning og mæling, sjá 6. og 7. gr.			

3.1.2. Fyrir samþykkt á raðsmíðuðum bátum og bátum sem eru að einhverju leyti smíðaðir undir eftirliti flokkunarfélags greiðist sem hér segir:

Verkefni	Lengd skips		
	<6 m	6-8 m	8-15 m
	kr.	kr.	kr.
Samþykkt teikninga	-	7.215	10.690
Eftirlit með smíði bols	-	3.530	5.710
Skoðun á búnaði	-	10.215	14.680
Skráning og mæling, sjá 6. og 7. gr.			

Fyrir þílfarsbáta bætast kr. 11.190 við framangreinda niðurstöðu, fyrir prófun á stöðugleika.

Lengdir báta sem tilgreindir eru í framangreindum töflum eru mældar á milli stafna í borðstokkshæð þegar um er að ræða 6 metra lengdina, en mestu lengd á bol samkvæmt mælingareglum við mælingu á 8 og 15 metrum.

3.1.3. Fyrir samþykkt á gömlum bátum skal fara að sem við samþykkt á nýsmíði eftir því sem á við hverju sinni.

3.1.4. Fari skoðun fram erlendis greiðist ferðakostnaður að auki.

3.2. Skip sem eru 15 metrar og lengri:

A. Fyrir yfirferð á teikningum og eftirlit með nýsmíði þílfarskipa innanlands, þ.m.t. lokaúttekt og útgáfa skipsskjala, skal greiða til Siglingastofnunar Íslands eftirfarandi gjöld:

Fyrir þílfarsskip styttri en 26 m 0,30% af lokaverði skips.

Fyrir þílfarsskip 26 m og lengri 0,26% af lokaverði skips.

Lokaverð er það verð sem lagt er til grundvallar við endurgreiðslu á tollum og aðflutningsgjöldum, þar meðtalinn fjármagnskostnaður verksala (vextir og verðbætur). Fyrir skip smíðuð erlendis, skal miðað við það verð sem lagt er fyrir Fiskveiðasjóð og/eða Ríkisábyrgðarsjóð ef um fiskiskip er að ræða og viðskiptaráðuneytið ef um önnur skip er að ræða.

B. Fyrir nýsmíði þílfarsskipa erlendis skal greiða til Siglingastofnunar Íslands skv. A-lið þessa töluliðs að viðbættum fargjöldum og dagpeningum skoðunarmanna.

C. Fyrir skip sem smíðuð eru skv. reglum og undir eftirliti viðurkennds flokkunarfélags skal greiða 60% af gjaldi skv. A-lið þessa töluliðs auk fargjalda og dagpeninga skoðunarmanna sé skipið smíðað erlendis.

3.3. Eftirlitsgjöld skv. 2. tölulið þessarar greinar skal greiða á byggingartímanum skv. sérstökum greiðslusamningi við Siglingastofnun Íslands. Lokagreiðsla fer fram við afhendingu skipsskjala. Siglingastofnun er heimilt að semja um að taka gjald fyrir eftirlit með nýsmíði skv. reikningi og töxtum stofnunarinnar fyrir viðkomandi starfsmenn. Í því tilfelli innheimtist að auki útlagður kostnaður og önnur gjöld skv. reglugerð þessari, s.s. vegna útgáfu skipsskjala.



## 4. gr.

*Eftirlit með viðgerðum.*

- 4.1. Fyrir eftirlit með viðgerðum skal greiða skv. reikningi Siglingastofnunar Íslands eða sérstökum greiðslusamningi ef hagkvæmt þykir.
- 4.2. Fari viðgerð fram erlendis er heimilt að innheimta fyrirfram hjá eiganda skips upphæð sem svarar til fargjalda og áætlaðra dagpeninga skoðunarmanna, enda sé ekki gerður greiðslusamningur.

## 5. gr.

*Hleðslumerki.*

Fyrir hleðslumerkjaútreikninga og útgáfu skírteina ásamt hleðslumerkjaskoðun, sem ekki fellur undir nýsmíði, skal greiða:

	Kr.
Skip til og með 500 BT .....	11.190
Skip 501 BT til og með 1000 BT .....	14.925
Skip 1001 BT til og með 2000 BT .....	18.675
Skip 2001 BT til og með 5000 BT .....	22.400

Skip stærri en 5000 BT greiðast eftir reikningi Siglingastofnunar Íslands. Fyrir útgáfu hleðslumerkjaskírteinis sem gefið er út skv. hleðslumerkjaútreikningum frá erlendum stjórnvöldum eða viðurkenndu flokkunarfélagi skal greiða kr. 3.760.

Fyrir árlega áritun hleðslumerkjaskírteinis skal greiða kr. 1.245 fari umrædd skoðun fram um leið og búnaðarskoðun.

Fyrir endurnýjun á skírteini sem glatað er, eða fallið úr gildi, skal greiða kr. 1.150 enda sé sérstakrar skoðunar ekki þörf.

## 6. gr.

*Skráning skipa og útgáfa skipsskjala.*

Fyrir skráningu skips og útgáfu skipsskjala skal greiða:

	Kr.
1. Útg. ísl. mælibréfs og skráningarsk. fyrir opna báta .....	4.150
2. Útg. ísl. mælibréfs og skráningarsk. fyrir dekkbáta .....	9.030
3. Útgáfa þjóðermissskírteinis .....	8.350
4. Útgáfa alþjóðamælibréfs .....	5.120
5. Afrit af alþjóðamælibréfi .....	1.250
6. Afrit af mælibréfi fyrir opna báta .....	760
7. Einkaleyfi á skipsnafni .....	29.000
8. Viðurkenningarskírteini og skilti .....	760

Við eigendaskipti og umskráningu skips skulu öll áfallin ógreidd gjöld skv. reglugerð þessari greidd að fullu.

## 7. gr.

*Mæling skipa.*

Fyrir endurmælingu skips og útgáfu mælibréfs eða yfirlýsingu samkvæmt Oslóar-samþykkt, nema um nýsmíði sé að ræða skal greiða:

	Kr.
Fyrir skip allt að 15 m mesta lengd, sjá 6. gr.	
Þilfarsskip minna en 25 brl. ....	14.800
Þilfarsskip 25 brl. til og með 100 brl. ....	20.530
Þilfarsskip 101 brl. til og með 250 brl. ....	32.730
Þilfarsskip 251 brl. til og með 500 brl. ....	50.030
Þilfarsskip 501 brl. til og með 1600 brl. ....	71.050
Þilfarsskip 1601 brl. til og með 5000 brl. ....	94.210
Þilfarsskip 5001 brl. og stærri greiðist eftir reikningi Siglingastofnunar Íslands	

Fyrir endurmælingu skips og útgáfu mælibréfs skv. ísl. mælingarreglum og Lundúna-samþykkt frá 1969 skal greiða, nema um nýsmíði sé að ræða:

		Kr.
	Fyrir skip 15 m mestu lengd og styttri, sjá 6. gr.	
Flokkur I.A	Skip 15,01 m - 24,00 m mestu lengd	
	Mæling í slipp (engin línu- eða bandateikning)	
	Vinna eftir mælingum og teikningum, útgáfa skírteinis .....	42.300
	I.B Eftirlitsmæling um borð.	
	Vinna við útreikning eftir línu- eða bandateikningum og öðrum teikningum .	29.640
Flokkur II.A	Skip 24,01 m - 45,00 m mestu lengd	
	Mæling í slipp (engin línu- eða bandateikning)	
	Vinna eftir mælingum og teikningum, útgáfa mælibréfs .....	76.950
	II.B Eftirlitsmæling um borð	
	Vinna við útreikning eftir línuteikningu eða bandateikningu	
	og öðrum stálteikningum og útgáfa mælibréfs .....	51.350
Flokkur III.A	Skip 45,01 m - 60,0 m mestu lengd	
	Mæling í slipp (engin línu- eða bandateikning)	
	Vinna eftir mælingum og teikningum og útgáfa mælibréfs .....	106.910
	III.B Eftirlitsmæling um borð	
	Vinna við útreikning eftir línu- eða bandateikningu og	
	öðrum stálteikningum og útgáfa mælibréfs .....	76.950
Flokkur IV.	Skip 60,01 m og lengri	
	Greiðsla samkvæmt reikningi	

Fyrir endurskoðun á mæliskýrslum gerðum af öðrum aðila en Siglingastofnun Íslands samkvæmt Lundúnasamþykkt um mælingu skipa frá 1969 greiðist:

	Kr.
Fyrir skip allt að 45 m mesta lengd .....	17.620
Fyrir skip yfir 45,01 m mesta lengd .....	29.360

Að auki skal greiða kostnað á ferðalögum innanlands og erlendis vegna mælinga skv. reikningi Siglingastofnunar Íslands.

#### 8. gr.

##### *Útgáfa vottorða.*

	Kr.
Vottorð um útstrikun skipa af aðalskipaskrá .....	1.250

#### 9. gr.

##### *Önnur þjónusta.*

Fyrir aðra þjónustu Siglingastofnunar Íslands skal greitt skv. reikningi stofnunarinnar.

Siglingastofnun Íslands framkvæmir skoðun á fjarskiptabúnaði smábáta a.m.k. einu sinni á hverju almanaksári. Til smábáta teljast opnir vélbátar 6 metrar og lengri og fiskiskip með þilfari allt að 15 metrar að lengd, enda hafi þessi skip eingöngu VHF talstöðvar, en ekki millibylgju og/eða stuttbylgjustöðvar um borð og sigla á hafsvæði A1, sbr. 3. gr. rg. nr. 295/1994 um fjarskiptabúnað og fjarskipti íslenskra skipa.

Gjöld fyrir skoðun skv. 2. gr. hjá bátum með VHF rásir eingöngu skulu vera á ári kr. 1.350.

#### 10. gr.

##### *Þjónusta utan skrifstofutíma.*

Gjöld samkvæmt reglugerð þessari miðast við að störf hinna fastráðnu starfsmanna Siglingastofnunar Íslands séu unnin á venjulegum skrifstofutíma.

Sé óskað eftir þjónustu utan þess tíma skal að auki greiða fyrir vinnu viðkomandi starfsmanns samkvæmt útseldum texta stofnunarinnar.

## 11. gr.

*Innheimta.*

Utan Reykjavíkur skulu gjöld samkvæmt 1. gr. innheimt af sýslumönnum.

Í Reykjavík skulu gjöldin innheimt af tollstjóra.

Gjöldin eru miðuð við skráningu 1. janúar og er gjalddagi og eindagi sá sami hinn 1. apríl sama árs.

Gjöld skv. öðrum greinum reglugerðarinnar skulu innheimt af Siglingastofnun Íslands eftir reikningum sem hún gefur út.

Innheimtumenn skulu skila gjöldum, sem þeir innheimta skv. reglugerð þessari í ríkissjóð.

## 12. gr.

Reglugerð þessi sem sett er samkvæmt 28. gr. laga um eftirlit með skipum nr. 35/1993, sbr. 4. gr. laga nr. 62/1993, sbr. 20. gr. laga um skráningu skipa nr. 115, 31. desember 1985 með síðari breytingum og 15. gr. laga um skipamælingar nr. 50, 12. maí 1970, staðfestist hér með til að öðlast þegar gildi og birtist til eftirbreytni öllum þeim sem hlut eiga að máli.

Jafnframt fellur úr gildi reglugerð um gjöld fyrir skoðun, skráningu, mælingu skipa o.fl. nr. 153 frá 17. febrúar 1997.

*Samgönguráðuneytinu, 3. mars 1998.*

**Halldór Blöndal.**

*Jón Birgir Jónsson.*

**REGLUGERÐ****um úthlutun á tollkvótum vegna innflutnings á grænmeti.**

## 1. gr.

Fyrir það tímabil sem tilgreint er í 2. gr. úthlutar landbúnaðarráðherra tollkvótum skv. viðaukum III B og IV B við tollalög númer 55/1987 með síðari breytingum, í samræmi við tillögur nefndar skv. 75. gr. laga nr. 99/1993 með síðari breytingum.

## 2. gr.

Ákvæði eftirfarandi töflu gilda um tollkvóta, tímabil innflutnings, verð- og magntoll:

<i>Tollnúmer:</i>	<b>Vara</b>	<b>Tímabil</b>	<b>Vörumagn</b>	<b>Verðtollur</b>	<b>Magntollur</b>
			<b>kg</b>	<b>%</b>	<b>kr./kg</b>
0702.0002	Tómatar, nýir eða kældir	16.03.-22.03.98	ótilgr.	7,5	50
0702.0002	Tómatar, nýir eða kældir	23.03.-05.04.98	ótilgr.	15	99
0702.0002	Tómatar, nýir eða kældir	06.04.-12.04.98	ótilgr.	22,5	148
0703.9001	Blaðlaukur	16.03.-30.06.98	ótilgr.	30	0
0704.1000	Blómkál	16.03.-30.06.98	ótilgr.	30	0
0704.2000	Rósakál	16.03.-30.06.98	ótilgr.	30	0
0704.9001	Hvítkál	16.03.-30.06.98	ótilgr.	30	0
0704.9002	Rauðkál	16.03.-30.06.98	ótilgr.	30	0
0704.9003	Kínakál	16.03.-30.06.98	ótilgr.	30	0
0704.9004	Spergilkál	16.03.-30.06.98	ótilgr.	30	0

<i>Tollnúmer:</i>	Vara	Tímabil	Vörumagn kg	Verðtollur %	Magntollur kr./kg
0704.9005	Fóðurmergskál	16.03.-30.06.98	ótilgr.	30	0
0704.9009	Annað	16.03.-30.06.98	ótilgr.	30	0
0705.1112	Jöklasalat	16.03.-30.06.98	ótilgr.	30	0
0705.1199	Annað (salat)	16.03.-30.06.98	ótilgr.	30	0
0705.1900	Annað	16.03.-30.06.98	ótilgr.	30	0
0705.2100	Kaffifílsblöð	16.03.-30.06.98	ótilgr.	30	0
0705.2900	Annað	16.03.-30.06.98	ótilgr.	30	0
0706.1000	Gulrætur og næpur	16.03.-30.06.98	ótilgr.	30	0
0706.9000	Annað	16.03.-30.06.98	ótilgr.	30	0
0707.0021	Gurkur	16.03.-22.03.98	ótilgr.	15	99
0707.0021	Gúrkur	23.03.-29.03.98	ótilgr.	22,5	148
0709.3000	Eggaldinjurtir	16.03.-30.06.98	ótilgr.	30	0
0709.4000	Selja, önnur en seljurót	16.03.-30.06.98	ótilgr.	30	0
0709.5100	Sveppir	16.03.-30.06.98	ótilgr.	7,5	100
0709.6009	Önnur (Chillepipar)	16.03.-30.06.98	ótilgr.	30	0
0709.9002	Kúrbítur	16.03.-30.06.98	ótilgr.	30	0
0709.9004	Steinselja	16.03.-30.06.98	ótilgr.	30	0
0709.9009	Annars	16.03.-30.06.98	ótilgr.	30	0
<i>Úr tollnúmeri:</i>					
0709.6003	Paprika, græn	16.03.-22.03.98	ótilgr.	7,5	99
0709.6003	Paprika, græn	23.03.-05.04.98	ótilgr.	15	199
0709.6003	Paprika, græn	06.04.-30.06.98	ótilgr.	22,5	298
0709.6003	Paprika, önnur	16.03.-30.06.98	ótilgr.	30	0

Við innflutning á vörum sem falla undir þau tollnúmer þar sem vörumagn er ekki tilgreint skal gilda sá verð- og/eða magntollur sem tilgreindur er í 1. mgr. yfir tilgreint tímabil.

Tímabil þau sem tilgreind eru miðast við tollafgreiðslu en ekki við komu flutningsfars til landsins og skal tollafgreiðslu lokið innan tímabils. Hafi vara hlotið bráðabirgðatollafgreiðslu skv. reglugerð nr. 64/1991 skal þó miða við dagsetningu hennar.

### 3. gr.

Brot á reglugerð þessari varða viðurlögum samkvæmt 53. gr. og 70. gr. laga um framleiðslu, verðlagningu og sölu á búvörum nr. 99/1993, með síðari breytingum. Með mál út af brotum skal farið að hætti opinberra mála.

### 4. gr.

Reglugerð þessi er sett skv. heimild í 53. gr., 53. gr. A og 75. gr. laga nr. 99/1993 um framleiðslu, verðlagningu og sölu á búvörum með síðari breytingum, öðlast þegar gildi og gildir til 1. júlí 1998.

*Landbúnaðarráðuneytinu, 10. mars 1998.*

**Guðmundur Bjarnason.**

*Jón Höskuldsson.*

# GJALDSKRÁ

fyrir sorphirðu í Hveragerði fyrir árið 1998.

1. gr.

Bæjarstjórn Hveragerðisbæjar er heimilt að leggja á sérstakt sorphirðugjald (sorphreinsi- og sorpförgunargjald) og skal gjaldið innheimt með fasteignagjöldum.

2. gr.

Gjaldið er árlegt sem hér greinir:

- a) Fyrir íbúðarhúsnæði og atvinnuhúsnæði kr. 7.160 hver pokaeyning.
- b) Á öll lögaðila og aðra sem hafa með höndum starfsemi sem krefst sorphreinsunar og/eða sorpeyðingar, skal leggja sorpeyðingargjald og/eða sorphreinsunargjald samkvæmt eftirfarandi:

	Sorpeyðingargjald	Sorphreinsunargjald
	kr.	kr.
1. flokkur	5.930	23.690
2. flokkur	11.845	47.380
3. flokkur	23.690	94.760
4. flokkur	47.380	189.520
5. flokkur	94.760	379.040
6. flokkur	142.140	568.560

Bæjarstjórn raðar aðilum í gjaldflokka eftir áætluðu magni úrgangs. Heimilt er að fella sorphreinsunargjald niður hafi aðilar samning um sorphreinsun við flutningsaðila sem Hveragerðisbær samþykkir, enda hafi viðkomandi flutningsaðili útbúnað er hæfir verkinu.

3. gr.

Gjaldskrá þessi sem er samin og samþykkt af bæjarstjórn Hveragerðis er hér með staðfest samkvæmt 18. gr. laga nr. 81/1988 um hollustuhætti og heilbrigðiseftirlit, með síðari breytingum til þess að gilda árið 1998.

*Umhverfísráðuneytinu, 9. mars 1998.*

F. h. r.

**Ingimar Sigurðsson.**

*Sigurbjörg Sæmundsdóttir.*

# STJÓRNARTÍÐINDI B 21 – 1998

13. mars 1998

305

Nr 155

## REGLUGERÐ

um veiðar krókabáta fiskveiðiárið 1997/1998.

### Leyfilegur heildarafli.

1. gr.

Veiðiheimildir krókabáta á fiskveiðiárinu 1997/1998 skulu við það miðast að þorskafli þeirra fari ekki yfir 29.982 lestir, miðað við óslægðan fisk, að teknu tilliti til flutnings á þorskaflahámarki milli ára, sbr. 3. gr.

### Þorskaflahámark.

2. gr.

Þorskaflahámark báts sem stundar veiðar með þorskaflahámarki skal nema sama hlutfalli af 29.982 lestum, sbr. 1. gr. og nam hlutdeild hans í 21.000 lestum, miðað við reiknað þorskaflahámark skv. 2. gr. laga nr. 83/1995, að teknu tilliti til framsals á þorskaflahámarki, úthlutunar þorskaflahámarks skv. ákvæði II til bráðabirgða við lög nr. 144/1997 og flutnings á þorskaflahámarki milli ára.

3. gr.

Heimilt er að flytja allt að 20% af þorskaflahámarki krókabáts frá einu fiskveiðiári yfir á það næsta.

Heimilt er að framselja varanlegt þorskaflahámark til annars krókabáts eða báta sem stunda veiðar með þorskaflahámarki. Innan hvers fiskveiðiárs er heimilt að flytja allt að 30% af úthlutuðu þorskaflahámarki krókabáts til annars krókabáts eða báta sem stunda veiðar með þorskaflahámarki. Um flutning þorskaflahámarks gilda almennar reglur skv. 9. gr. reglugerðar nr. 414/1997 um veiðar í atvinnuskyni fiskveiðiárið 1997/1998 með síðari breytingum.

### Sóknardagar, handfæraveiðar.

4. gr.

Sameiginlegur hámarksafli þeirra báta, sem stunda veiðar á sóknardögum með handfærum, skal vera 2.016.953 kg á fiskveiðiárinu 1997/1998.

### Sóknardagar, línu- og handfæraveiðar.

5. gr.

Sameiginlegur hámarksafli þeirra báta, sem stunda veiðar á sóknardögum með línu og handfærum, skal vera 385.662 kg á fiskveiðiárinu 1997/1998.

## 6. gr.

Þegar bátur stundar veiðar með línu skv. 5. gr. skal margfalda fjölda nýtttra daga með tölunni 1,9 á tímabilinu 1. maí - 1. september, en með tölunni 1,35 á öðrum tímum. Sé einn maður í áhöfn krókabáts er óheimilt að róa með og eiga í sjó fleiri en 12 bala alls af línu fyrir hvern sóknardag en 20 bala séu tveir eða fleiri í áhöfn, miðað við allt að 500 króka á línu í hverjum bala.

Sé lína um borð í báti í róðri skal bátur tilkynntur við línuveiðar sbr. reglur 1. mgr. Tilkynningar skal senda í gegnum símakrök, sbr. 8. gr.

**Sóknardagar.**

## 7. gr.

Á fiskveiðiárinu 1997/1998 skulu sóknardagar þeirra báta sem stunda veiðar eingöngu með handfærum vera 40, en fjöldi sóknardaga þeirra báta sem stunda veiðar með handfærum og línu skal vera 32.

Heimilt er að veita báti sem leyfi hefur fengið til veiða á sóknardögum, leyfi til að stunda veiðar með þorskaflahámarki þess í stað, en reiknað þorskaflahámark bátsins verður þó áfram hluti sameiginlegs hámarksafla skv. 4. og 5. gr.

## 8. gr.

Sóknardagur telst vera 24 klst. frá upphafi veiðiferðar.

Skipstjóri skal tilkynna Fiskistofu um upphaf veiðiferðar og hvort bátur er veiðar stundar skv. 5. gr. verður við línuveiðar, áður en lagt er úr höfn. Telst veiðiferð hafin þegar tilkynning berst. Skipstjóri skal einnig tilkynna Fiskistofu þegar afla er landað hverju sinni og telst sóknardegi þá lokið. Tilkynningar skal senda í gegnum símakrök, sjálfvirkan þjónustu-síma Fiskistofu.

Heimilt er að afturkalla tilkynningu um sóknardag, enda sé það gert innan þriggja klukkustunda eftir að tilkynning um nýtingu sóknardags, sbr. 1. mgr., var send Fiskistofu, að öðrum kosti telst sóknardagur nýttur. Ekki er heimilt að afturkalla tilkynningu um sóknardag nema bátur sé í höfn þegar afturköllun er send Fiskistofu og aldrei er heimilt að afturkalla tilkynningu um sóknardag hafi veiðarfæri verið sett í sjó.

Valdi vélarbilun því að skipstjóri sem afturkalla vill tilkynningu um nýtingu sóknardags komist ekki til hafnar innan þriggja klukkustunda en öðrum skilyrðum 3. mgr. er fullnægt, getur Fiskistofa engu að síður fellt niður sóknardag sé þess skriflega farið á leit innan 7 daga, enda fylgi fullnægjandi upplýsingar um bilunina.

**Aðrar veiðar krókabáta.**

## 9. gr.

Utan sóknardaga sbr. 7. gr. eru þeim bátum sem stunda veiðar skv. 4. og 5. gr. bannaðar allar veiðar á nytjastofnum. Þá eru krókabátum sem náð hafa þorskaflahámarki sínu óheimil- ar allar veiðar á nytjastofnum.

Þrátt fyrir ákvæði 1. mgr. getur ráðherra veitt undanþágu frá banni þessu með sérstökum leyfum til veiða á botndýrum með plógum og gildrum svo og til hrognkelsaveiða í net og til veiða á háffiskum með sérhæfðri línu.

Aukaafli af þorski sem fæst við veiðar samkvæmt 2. mgr. reiknast til þorskaflahámarks.

Fái bátur, sem krókaleyfi hefur með sóknardögum, leyfi samkvæmt 2. mgr. er honum óheimilt að nýta sóknardaga þann tíma, sem leyfið gildir. Velji eigandi þann kost að nýta ekki allan gildistíma leyfisins, skal hann tilkynna til Fiskistofu hvenær hann hættir að nýta leyfið og er honum eftir það heimilt að nýta sóknardaga bátsins.

Landi krókabátur, skv. 4. mgr., á þeim tíma sem hann stundar veiðar samkvæmt sérstöku leyfi, sbr. 2. mgr., aukaafli af þorski, getur Fiskistofa áætlað á bátinn sóknardaga í samræmi við afla hans.

Nýti bátur leyfi, samkvæmt 2. mgr., til þess að veiða aðrar tegundir en leyfið miðast við, varðar það leyfissviptingu og viðurlögum, sbr. 12. gr.

### **Stöðvun veiða.**

10. gr.

Óheimilt er bátum sem krókaleyfi hafa með sóknardögum að vera á sjó með veiðarfæri utan sóknardaga.

Þrátt fyrir ákvæði 1. mgr. er heimilt að flytja báta milli hafna með veiðarfæri um borð, enda sé slíkur flutningur tilkynntur Fiskistofu fyrirfram. Fari bátur á sjó án veiðarfæra á því tímabili sem um ræðir í 1. mgr. skal eigandi hans tilkynna það fyrirfram til Fiskistofu. Tilkynningar skal senda í gegnum símakrök, sjálfvirkan þjónustusíma Fiskistofu.

### **Endurnýjun krókabáta.**

11. gr.

Um endurnýjun krókabáta gilda ákvæði reglugerðar, um veiðar í atvinnuskyni fiskveiðiárið 1997/1998, eftir því sem við á. Þó er aðeins heimilt að flytja krókaleyfi til báts sem er helmingi minni að rúmtölu en sá bátur er veiðileyfi lætur. Hafi bátur verið dæmdur óbætandi vegna sjótjóns má, þrátt fyrir 2. másl. þessarar málgreinar, flytja veiðileyfi þess báts til annars jafnstórs báts, miðað við rúmtölu, enda hafi tilkynning um sjótjónið verið send hlutaðeigandi aðilum, þar á meðal Fiskistofu, ásamt þeim gögnum sem óskað er eftir, fyrir liggja yfirlýsing frá tryggingafélagi viðkomandi báts um að til greiðslu fullra bóta vegna sjótjónsins hafi komið og að báturinn hafi verið tekinn af skipaskrá hjá Siglingastofnun Íslands.

Heimilt er að flytja krókaleyfi með þorskaflahámarki tveggja eða fleiri krókabáta til eins báts, sem þá fær krókaleyfi með samanlögðu þorskaflahámarki bátanna.

Heimilt er að flytja krókaleyfi með sóknardögum tveggja eða fleiri báta til eins báts sem þá hlýtur sams konar krókaleyfi. Séu þeir báatar sem leyfi láta hvor í sínum sóknarhópi skv. 4. og 5. gr. skal nýi eigandinn velja í hvorum hópnunum báturinn lendir, og er heimilt að nýta sóknardaga þess báts sem flesta sóknardaga á ónýtta.

Sé krókaleyfi með sóknardögum og krókaleyfi með þorskaflahámarki flutt til eins báts, skal eigandi velja, hvort báturinn hlýtur krókaleyfi með sóknardögum eða þorskaflahámarki. Velji eigandi krókaleyfi með þorskaflahámarki skal bátinum úthlutað krókaleyfi með sama þorskaflahámarki og sá bátur hafði, er krókaleyfið lét. Velji eigandi krókaleyfi með sóknardögum fellur þorskaflahámarkið niður.

Aldrei er heimilt að flytja krókaleyfi til báts sem er stærri en 6 brúttótonn.

Óheimilt er að gera breytingar á krókabáti nema flutt sé veiðileyfi af öðrum krókabáti sem er helmingi stærri að rúmtölu en sem stækkuninni nemur. Krókabáti má aldrei breyta þannig að hann verði stærri en 6 brúttótonn.

Tilkynna skal Fiskistofu um fyrirhugaðan flutning veiðileyfis og breytingar á bátum samkvæmt þessari grein.

### **Ýmis ákvæði.**

12. gr.

Brot á reglugerð þessari varða viðurlögum samkvæmt ákvæðum IV. kafla laga nr. 38, 15. maí 1990, um stjórn fiskveiða með síðari breytingum, og lögum nr. 57, 3. júní 1996, um umgengni um nytjastofna sjávar. Með mál út af brotum skal farið að hætti opinberra mála. Um gjald vegna ólögmeðs sjávarafla fer samkvæmt ákvæðum laga nr. 37, 27. maí 1992.



13. gr.

Reglugerð þessi sem sett er samkvæmt ákvæðum laga nr. 38, 15. maí 1990, um stjórn fiskveiða með síðari breytingum öðlast þegar gildi. Jafnframt er felld úr gildi reglugerð nr. 417, 27. júní 1997 um veiðar krókabáta fiskveiðiárið 1997/1998 og auglýsing nr. 536, 9. september 1997 um fjölda sóknardaga fiskveiðiárið 1997/1998.

*Sjávarútvegsráðuneytinu, 13. mars 1998.*

**Þorsteinn Pálsson.**

*Árni Kolbeinsson.*

Nr. 156

13. mars 1998

## REGLUGERÐ

**um breytingu á reglugerð nr. 414, 27. júní 1997,  
um veiðar í atvinnuskyni fiskveiðiárið 1997/1998.**

1. gr.

Í stað: „11.-19. gr.“ í lokamálslið 1. gr. komi: 11.-17. gr.

2. gr.

2. mgr. 6. gr. orðist svo: Sameiginlegur hámarksafli krókabáta í þorski skal vera 29.982 lestir miðað við óslægðan þorsk með haus.

3. gr.

Við 1. mgr. 9. gr. bætist nýr málsliður svohljóðandi: Ákvæði þessarar málsgreinar gilda einnig um flutning á þorskaflahámarki eftir því sem við á.

4. gr.

Orðið: „sambærilegs“ í 1. mgr. 11. gr. og orðið: „sambærileg“ í 1. mgr. 12. gr. falli niður.

5. gr.

13. gr. orðast svo: Heimilt er að flytja leyfi til veiða með aflamarki eins skips til annars jafnstörs skips, miðað við rúmtölu, enda hafi rétti til endurnýjunar ekki verið afsalað. Þá er og heimilt að sameina veiðileyfi tveggja eða fleiri skipa eða skipta veiðileyfi eins skips til tveggja eða fleiri skipa, enda sé samtala rúmtalna þeirra skipa sem veiðileyfi fá ekki hærrí en rúmtala þess eða þeirra skipa sem veiðileyfi láta.

Þrátt fyrir 1. mgr. er heimilt að flytja leyfi skips til veiða með aflamarki til annars skips sem er allt að 100 rúmmetrum stærra að viðbættum 25% en þó aldrei meira en 60% stærra en skip það sem veiðileyfi lætur.

Sé skip stækkað með endurnýjun samkvæmt þessari grein eða því breytt skv. 17. gr. verður það ekki stækkað með endurnýjun fyrr en liðin eru a.m.k. 7 ár frá því að endurnýjunin eða breytingin átti sér stað.

Heimild til að flytja veiðileyfi með aflamarki á skip sem er stærra en skip það er veiðileyfi lætur, á aðeins við þegar eitt skip kemur í stað eins eða fleiri skipa og takmarkast stækkunarheimildin við stærsta skipið af þeim sem veiðileyfi láta.

Tilkynna skal til Fiskistofu um fyrirhugaðan flutning veiðileyfa milli skipa samkvæmt þessari grein.

6. gr.

Orðin: „og Fiskveiðasjóðs Íslands“ í 1. mgr. 14. gr. falli niður.

7. gr.

15. og 16. gr. falli niður og breytast númer seinni greina í samræmi við það.

8. gr.

Orðin: „samkvæmt ákvæðum 11.-16. gr.“ í 17. gr., er verður 15. gr., falli niður.

9. gr.

19. gr. er verður 17. gr. orðist svo: Óheimilt er að gera breytingar á skipi sem hefur leyfi til veiða með aflamarki þannig að rúmtala þess aukist nema flutt sé veiðileyfi af öðru skipi eða skipum sem eru jafnstór að rúmtölu og stækkuninni nemur.

Þrátt fyrir 1. mgr. er heimilt að breyta skipi sem hefur heimild til veiða með aflamarki, þannig að rúmtala þess aukist, hafi slíkar breytingar ekki verið gerðar á síðustu 7 árum eða skipið stækkað með endurnýjun samkvæmt 13. gr., enda aukist hún ekki um meira en 100 rúmmetra að viðbættum 25% en þó aldrei meira en 60%.

Tilkynna skal til Fiskistofu um fyrirhugaðar breytingar á skipum samkvæmt þessari grein.

10. gr.

Reglugerð þessi er sett samkvæmt ákvæðum laga nr. 38, 15. maí 1990, um stjórn fiskveiða með síðari breytingum, laga nr. 57, 3. júní 1996, um umgengni um nytjastofna sjávar og laga nr. 151, 27. desember 1996, um fiskveiðar utan lögsögu Íslands, og öðlast þegar gildi.

*Sjávarútvegsráðuneytinu, 13. mars 1998.*

**Þorsteinn Pálsson.**

Árni Kolbeinsson.

## GJALDSKRÁ

**fyrir sorphirðu (sorphreinsun og eyðingu) í Stykkishólmi.**

1. gr.

Bæjarstjórn Stykkishólms er heimilt að leggja á sérstakt sorphirðugjald (hreinsunar-, flutnings- og sorpeyðingargjald).

2. gr.

Bæjarstjórn er heimilt að innheimta gjald vegna sorphirðu mánaðarlega samkvæmt flokkun eða vigt. Gjaldið er árlega sem hér greinir:

- Íbúðir, íbúðarhúsnæði kr. 5.800 á íbúð. Gjaldið má innheimta með fasteignagjöldum samkvæmt ákvörðun bæjarstjórnar.
- Fyrirtæki, stofnanir, félag og aðrir sambærilegir lögaðilar. Sorphirðugjald er kr. 4.300 á fyrirtæki m.v. hvert sorpílát, auk sorpflutnings frá móttökustað og eyðingargjalds skv. eftirfarandi flokkun:

	kr.		kr.
Flokkur 1	1.500	Flokkur 6	95.000
Flokkur 2	9.500	Flokkur 7	130.000
Flokkur 3	19.000	Flokkur 8	230.000
Flokkur 4	38.000	Flokkur 9	330.000
Flokkur 5	57.000	Flokkur 10	9,51 kr/kg

Bæjarstjórn skipar aðilum í gjaldflokka og tekur við álagningu mið af umfangi, starfsemi og sorpgerð svo sem kostur er. Bæjarstjórn er heimilt að endurskoða álagningu einstakra lögaðila ef verulegar breytingar verða á forsendum álagningarinnar. Bæjarstjórn er heimilt að veita afslátt frá gjaldskrá.

Aðilar skulu sjálfir sjá um að koma úrgangi úr kerjum og gámum á móttökustað. Eindagi er 30 dögum eftir útskrift reiknings.

### 3. gr.

Bæjarstjórn er heimilt að setja sérstaka gjaldskrá fyrir leigu á kerjum og gámum.

### 4. gr.

Bæjarstjórn Stykkishólmsbæjar er heimilt að setja sérstaka gjaldskrá fyrir þjónustu sem veitt er aðilum utan marka bæjarins. Ef aðili er með rekstur bæði innan og utan marka bæjarfélagsins skal greiða sérstaklega fyrir förgun flokks frá þeim hluta starfseminnar sem staðsett er utan Stykkishólmsbæjar.

Heimilt er að innheimta fyrir urðun á rækjuskel og öðrum stoðgrindum hryggleysingja sem svarar áætluðum urðunarkostnaði sem bæjarstjórn hefur samþykkt.

Bæjarstjórn er heimilt að áætla magn flokkaðs úrgangs fyrirtækja í flokki 10 eða innheimta samkvæmt eftirfarandi gjaldskrá:

Fyrir flokkaðan brotamálm greiðast kr. 5.000 fyrir tonnið, ekki mega vera eldsneyti eða kælivökvi á vélum, né nokkur önnur spilliefni. Spilliefni skulu tekin af vélum á viðurkenndan hátt og skilað til móttökustöðvar.

Fyrir dekk greiðast kr. 5.000 fyrir hvern rúmmetra.

Fyrir flokkað timbur greiðast kr. 4.000 fyrir tonnið.

Fyrir flokkaðan pappír greiðast kr. 4.000 fyrir tonnið.

Skila skal vigtarseðlum frá Hafnarvog á móttökustað og er vigtarkostnaður innifalinn í verði. Fyrir blandaðan úrgang greiðast kr. 10.000 fyrir tonnið.

Fyrir grófan úrgang (steypu- og múrbrot, gler, jarðveg o.fl.) greiðast kr. 500 fyrir hvern rúmmetra. Innheimta samkvæmt 3 og 4 gr. er með sérstökum reikningi, eindagi 30 dögum eftir útskrift reiknings.

### 5. gr.

Að lokinni álagningu gjalda, samkvæmt b. lið 2. gr., gefst greiðendum 30 daga frestur til að gera athugasemdir við flokkun bæjarstjórnar. Ösk um breytingu gjalda skal vera skrifleg og vel rökstudd og er bæjarstjórn heimilt að breyta gjaldtöku með tilliti til athugasemda.

### 6. gr.

Tekið er á móti spilliefnum án endurgjalds, þó skal greiða fyrir móttöku kæli- og frystiskápa meðan ekki er komið á kerfi fyrir ósoneyðandi kælimiðla í samræmi við lög um spilliefnagjald. Apótek taka á móti lyfjaafgöngum.

### 7. gr.

Húsbyggjendum er í upphafi afhent sorpílát án endurgjalds og fyrirtæki eiga kost á leigu á 660 ltr. og 1100 ltr. íláti. Endurnýjun sorpílata er á kostnað húseigenda.

### 8. gr.

Gjaldskrá þessi sem er samin og samþykkt af bæjarstjórn Stykkishólmsbæjar, staðfestist hér með samkvæmt 18. gr. laga nr. 81/1988 um hollustuhætti og heilbrigðiseftirlit, með

breytingum, og samþykkt nr. 123/1998 um sorphreinsun í Stykkishólmi til að öðlast gildi þegar í stað.

*Umhverfissráðuneytinu, 9. mars 1998.*

F. h. r.

**Ingimar Sigurðsson.**

Sigurbjörg Sæmundsdóttir.

# STJÓRNARTÍÐINDI B 22 – 1998

Nr. 158

312

18. mars 1998

## REGLUGERÐ

### um varnir gegn útbreiðslu á smitandi hitasótt í hrossum.

#### 1. gr.

Þar sem komið hefur upp áður óþekktur dýrasjúkdómur hér á landi („smitandi hitasótt í hrossum“) hefur verið ákveðið, að tillögu yfirdýralæknis, að skipta landinu upp í eftirtalin varnarsvæði:

- a. Svæði 1. Reykjavík, Kópavogur, Hafnarfjörður, Garðabær, Bessastaðahreppur, Mosfellsbær og Árnæssýsla.
- b. Svæði 2 Akranes.
- c. Svæði 3. Reykjanes, sunnan Hafnarfjarðar.
- d. Svæði 4 Kjalarnes- og Kjósarhreppar.
- e. Svæði 5. Borgarfjarðarsýsla, sunnan Skarðsheiðar.
- f. Svæði 6. Rangárvallasýsla, vestan Markarfljóts.
- g. Svæði 7. Aðrir kaupstaðir og landshlutar en taldir eru upp í staflíðum a-f.

#### 2. gr.

Eftirfarandi reglur skulu gilda um takmörkun á flutningi hrossa, reiðtygja og flutningatækja, sóttþreinsun fatnaðar, hestamót o.fl.:

1. Óheimilt er að flytja hross á milli eða í gegnum varnarsvæði samkv. 1. gr.
2. Óheimilt er að flytja notuð reiðtygi, þ.m.t. kamba, klórun, píska, ábreiður og dýnur á milli varnarsvæða.
3. Óheimilt er að fara með flutningatæki fyrir hross á milli varnarsvæða.
4. Hestamenn og aðrir sem umgangast hross skulu forðast samgang við hross af öðrum varnarsvæðum. Sé brýn þörf á slíkum samgangi skulu hestamenn klæðast hlífðarfatnaði og skóm sem ekki eru notaðir í hesthúsum eða við hestamennsku á öðrum svæðum eða hafa verið sóttþreinsaðir. Þeir skulu með öllum tiltækum ráðum hindra að óhreinindi úr umhverfi hrossa berist á önnur varnarsvæði t.d. með bílum.
5. Innan svæða er heimilt að flytja hross á milli hesthúsa og umgangur hirða, járnningamanna og tamingamanna milli hesthúsa er heimill. Þá er heimilt að stunda útreiðar, halda reiðnámskeið og hestamót innan hvers varnarsvæðis.

#### 3. gr.

Um heyflutninga milli varnarsvæða gilda eftirfarandi reglur:

1. Óheimilt er að nota til heyflutninga tæki sem notuð eru til flutninga á hrossum.
2. Eingöngu má nota heyflutningatæki sem auðvelt er að þrifa að utan sem innan.

3. Heyflutningatæki skulu háþrýstipvegin fyrir og eftir flutninga og hjól, hjólaskálar, flutningsrými og gólfrymi ökumanns úðað með sóttþreinsileginum „Virkon“, eða jafnvirku sóttþreinsiefni.
4. Bílstjórum er óheimilt að fara inn í hesthús, hlöður og hesthúsagerði og skulu gæta ítrasta hreinlætis við störf sín. Þeir skulu sóttþreinsa skófatnað og klæðast nýpvegnum hlífðarfatnaði.
5. Vélar sem notaðar eru til heyflutninga innan hesthúsahverfa má ekki flytja til annarra svæða nema að undangenginni sóttþreinsun.

4. gr.

Brot gegn ákvæðum reglugerðar þessarar varða viðurlögum samkvæmt 30. gr. laga nr. 25/1993 um dýrasjúkdóma og varnir gegn þeim. Með mál út af brotum skal farið að hætti opinberra mála.

5. gr.

Reglugerð þessi er sett samkvæmt heimild í 7. gr. laga nr. 25/1993 um dýrasjúkdóma og varnir gegn þeim og öðlast þegar gildi. Jafnframt er úr gildi felld reglugerð um varnir gegn smitandi hitasótt í hrossum nr. 120 27. febrúar 1998.

*Landbúnaðarráðuneytinu, 18. mars 1998.*

**Guðmundur Bjarnason.**

Jón Höskuldsson.

## REGLUR

### um úthlutun styrkja úr Atvinnuleysistryggingasjóði til átaksverkefna á vegum sveitarfélaga.

#### I. KAFLI

##### Almenn ákvæði.

##### 1. gr.

Stjórn Atvinnuleysistryggingasjóðs er heimilt að styrkja sérstök verkefni á ábyrgð sveitarfélaga til eflingar atvinnulífi í samræmi við reglur þessar.

Reglur þessar ná ekki til styrkja vegna úrræða fyrir atvinnulausa eða til að aðstoða atvinnulausa við búferlaflutninga, sbr. 22. gr. laga um atvinnuleysistryggingar.

##### 2. gr.

##### *Fjárhæð styrkja.*

Hámarksfjárhæð styrks skal vera jafnhá þeim atvinnuleysisbótum og lífeyrissjóðs-greiðslum, sem ella hefðu verið greiddar þeim einstaklingum sem falla af atvinnuleysisskrá vegna þátttöku í verkefninu, þó þannig að ef hlutaðeigandi einstaklingur á bótarétt á bilinu 25-50% þá greiðast hálfar bætur og fullar bætur ef hlutaðeigandi á bótarétt á bilinu 51-100%, enda sé hann ráðinn í fullt starf.

Annar kostnaður við verkefnið, svo sem launakostnaður umfram atvinnuleysisbætur, þ.m.t. launatengd gjöld, efniskostnaður, stjórnunarkostnaður, kostnaður við eftirlit og um-sýslu, skipulagningu og undirbúning, skal borinn af viðkomandi sveitarfélagi eða vera á ábyrgð þess.

##### 3. gr.

##### *Almenn skilyrði.*

Til að verkefni teljist styrkhæft þarf það að uppfylla eftirtalin skilyrði:

1. Vera til að fjölga atvinnutækifærum, við sem flestra hæfi.
2. Vera unnið hjá sveitarfélagi eða þriðja aðila. Sveitarfélagi er ekki heimilt að fela öðrum, svo sem verktaka, að sjá um framkvæmd verkefnis fyrir sig. Ef verkefni er unnið hjá þriðja aðila skal sveitarfélag gefa umsögn um umsókn hans og bera ábyrgð á verkefninu með þeim hætti að það skal hafa eftirlit með að framkvæmd þess sé í samræmi við þær áætlanir sem þriðji aðili lagði fram.
3. Vera skýrt afmarkað og tímabundið. Verkefnið skal að jafnaði ekki ná yfir lengri tíma en sex mánuði og skal unnið í einu lagi.
4. Nota vinnuáfl á atvinnuleysisskrá í viðkomandi sveitarfélagi. Þeir sem lengst hafa verið á atvinnuleysisskrá skulu hafa forgang að starfi við verkefni. Þó getur verið um að ræða verkefni með störfum fyrir tiltekna hópa atvinnulausra þar sem tekið er tillit til félagslegra aðstæðna. Sömuleiðis er heimilt að víkja frá skilyrði um forgang eftir lengd atvinnuleysis ef um er að ræða verkefni sem krefst sérhæfðs starfskrafts.

Verkefni við atvinnusköpun fyrir fólk sem ekki á bótarétt úr Atvinnuleysistrygginga-sjóði, eru ekki styrkhæf.

## II. KAFLI

### Styrkhæf verkefni.

#### 4. gr.

##### *Tímabundin verkefni umfram venjuleg umsvif.*

Heimilt er að veita styrki til að atvinnulausir einstaklingar verði ráðnir hjá sveitarfélögum og ríkisstofnunum til sérstakra tímabundinna verkefna umfram venjuleg umsvif. Hefðbundin verkefni sveitarfélaga, svo sem gatna- og lóðahreinsun, gatna- og holræsalagnir, viðhald og viðgerðir eigna sveitarfélagsins, eru ekki styrkhæf, nema um sérstakt tíma- og staðbundið verkefni sé að ræða.

#### 5. gr.

##### *Verkefni fyrir námsmenn og fólk með skerta starfsorku.*

Heimilt er að styrkja sérstök verkefni sem ætluð eru námsmönnum, einkum námsmönnum sem lokið hafa námi og komast ekki á vinnumarkað vegna atvinnuástands, enda njóti þeir bótaréttar. Enn fremur sérstök verkefni sem ætluð eru fólki með skerta starfsorku sem nýtur bótaréttar.

#### 6. gr.

##### *Styrkir til atvinnulausra einstaklinga til eigin reksturs.*

Heimilt er að styrkja atvinnulausa einstaklinga til að hleypa af stokkunum eigin viðskiptahugmynd með þeim hætti að þeir haldi atvinnuleysisbótum meðan látið er á það reyna að hugmyndin sé framkvæmanleg, enda verði starfsemin ekki í beinni samkeppni við annan atvinnurekstur.

#### 7. gr.

##### *Varanleg atvinnusköpun.*

Heimilt er að veita styrk til þess að aðstoða fyrirtæki við að skapa ný störf vegna nýrrar framleiðslu, enda sé það ekki talið fela í sér röskun á samkeppnisstöðu. Það er forsenda styrkveitingar að atvinnulausir einstaklingar séu ráðnir ótímabundið í störfin og styrkhafi skuldbindi sig til þess að viðhalda störfunum eftir að styrktímabil rennur út, í a.m.k. jafnlangan tíma og styrkur náði til. Stjórn Atvinnuleysistryggingasjóðs er heimilt að endurkrefja styrkhafa um styrk ef þessum skilyrðum er ekki fullnægt.

#### 8. gr.

##### *Verkefni sem ella væru ekki framkvæmd í launaðri vinnu.*

Heimilt er að veita íþróttafélögum, líknarfélögum, skógræktarfélögum góðgerðarstofnunum, og öðrum sambærilegum aðilum styrk til að ráða atvinnulausan einstakling til starfa við verkefni sem ella væri ekki framkvæmt í launaðri vinnu.

#### 9. gr.

##### *Starfsþjálfun og skiptistörf.*

Heimilt er að veita styrk til þess að ráða mann af atvinnuleysisskrá í starfsþjálfun þar sem fræðsla og vinna er samþætt enda feli ráðning hans í sér aukningu á starfsmannafjölda. Enn fremur er heimilt að veita styrk til þess að ráða mann af atvinnuleysisskrá til þess að leysa af fastan starfsmann sem fengið hefur launað leyfi til endurmenntunar eða til þess að sinna nýsköpun fyrir atvinnulífið, enda sé starfsmanni ekki tryggður réttur til endurmenntunar í kjarasamningi.



## III. KAFLI

**Ráðningar- og starfskjör.**

10. gr.

Það er skilyrði fyrir styrkveitingu að ráðningar og kjör starfsfólks séu í samræmi við gildandi kjarasamninga. Að jafnaði er ekki heimilt að veita styrki til að ráða sama starfsmann til lengri tíma en sex mánaða í sama eða sams konar verkefni.

Við ráðningu skal gerður skriflegur samningur milli starfsmanns og styrkhafa. Ef styrkveiting er til þriðja aðila skal sveitarfélag vera aðili að slíkum samningi. Í samningi skal kveðið á um ráðningar- og starfskjör. Í honum skal vera lýsing á verkefnum starfsmanns og kveðið á um þá leiðsögn og fræðslu sem hann á rétt á. Afrit samnings skal sent skrifstofu Atvinnuleysistryggingasjóðs.

Starfsmanni er skylt að tilkynna skrifstofu Atvinnuleysistryggingasjóðs ef framkvæmd verkefnis er ekki í samræmi við ákvæði samnings.

## IV. KAFLI

**Umsóknir og meðferð þeirra.**

11. gr.

*Umsóknarfrestir.*

Styrkjum er úthlutað þrisvar á ári. Umsóknir skulu hafa borist skrifstofu Atvinnuleysistryggingasjóðs fyrir 15. febrúar vegna fyrstu úthlutunar, fyrir 1. maí vegna annarrar úthlutunar og fyrir 15. september vegna þriðju úthlutunar. Heimilt er að víkja frá þessum frestum, ef sérstakar ástæður mæla með því.

Sveitarfélög skulu hafa milligöngu um að koma umsóknum frá þriðja aðila á framfæri við skrifstofu sjóðsins, sbr. 2. tölul. 1. mgr. 3. gr.

12. gr.

*Upplýsingar og gögn sem fylgja skulu umsókn.*

Með umsókn skulu fylgja sem nákvæmastar upplýsingar um fyrirhuguð verkefni, svo sem kostnað við þau, markmið þeirra og væntanleg áhrif þeirra á atvinnuástand í sveitarfélaginu og á atvinnumöguleika hins atvinnulausa. Fjárhagsáætlun sveitarfélags fyrir síðastliðið og yfirstandandi ár skal enn fremur fylgja, ásamt nýjustu upplýsingum um atvinnuleysi í sveitarfélaginu samkvæmt atvinnuleysiskráningu.

Umsókn um styrk vegna afleysinga, sbr. 9. gr., skulu fylgja upplýsingar um kjör starfsmanns í launuðu leyfi og tilgang leyfis.

Umsækjendur um styrki skv. 6. og 7. gr. skulu gefa yfirlýsingu um þá ríkisaðstoð sem þeir hafa notið á síðastliðnum þremur árum, sbr. EES-reglur um ríkisaðstoð.

13. gr.

*Umsagnarnefnd.*

Áður en umsóknir eru lagðar fyrir stjórn Atvinnuleysistryggingasjóðs skal nefnd sem skipuð var samkvæmt yfirlýsingu Sambands íslenskra sveitarfélaga og félagsmála- og fjármálaráðherra frá 12. desember 1994, fjalla um umsóknir og gefa umsögn um þær. Jafnframt skal á sama tíma kynna umsóknirnar fyrir svæðisráði á hlutaðeigandi svæði, sbr. 2. mgr. 11. gr. laga nr. 13/1997, um vinnumarkaðsaðgerðir.

Nefndin skal undirbúa afgreiðslu umsókna í hendur stjórnarinnar. Hún skal sjá um að afla viðbótarupplýsinga og gagna frá sveitarfélögum, ef þörf er á, og getur beint tillögum og ábendingum til þeirra.

Nefndin skal sjá um að notuð séu sérstök stöðluð umsóknareyðublöð og form fyrir samninga skv. 2. mgr. 10. gr.

## 14. gr.

*Afgreiðslutími.*

Hraða skal umfjöllun og afgreiðslu styrkumsókna svo sem kostur er.

Að jafnaði skal umsókn lögð fyrir stjórn Atvinnuleysistryggingasjóðs til afgreiðslu eigi síðar en tveimur vikum eftir að frestur til að leggja fram umsókn rann út.

## 15. gr.

*Meðferð stjórnar og staðfesting ráðherra.*

Þegar stjórn Atvinnuleysistryggingasjóðs hefur afgreitt umsóknir af sinni hálfu skal hún leggja tillögu sína um styrkveitingar fyrir félagsmálaráðherra til staðfestingar.

Þess skal freistað að ná samstöðu innan stjórnarinnar um afgreiðslu umsókna.

Nú verður ágreiningur í stjórninni um afgreiðslu umsókna og skal þá í tillögu til ráðherra gera grein fyrir hvernig atkvæði féllu og rökstuðningi fyrir atkvæðum.

Félagsmálaráðherra skal að jafnaði innan viku frá því að tillaga um afgreiðslu barst frá stjórninni staðfesta tillöguna eða hafna henni.

## V. KAFLI

**Eftirlit með framkvæmd verkefna.**

## 16. gr.

*Gögn og upplýsingar.*

Þegar verkefni hefst skal sveitarfélag senda tilkynningu þar að lútandi til skrifstofu Atvinnuleysistryggingasjóðs. Tilkynningu skal fylgja listi með nöfnum fólks á atvinnuleysis-skrá, ásamt upplýsingum um hversu lengi það hefur verið á skrá og skýringum á því hvers vegna þeir sem lengst hafa verið á skrá fá ekki störf við verkefni, ef við á. Einnig skulu fylgja upplýsingar um þá sem hafnað hafa þátttöku í verkefni með viðeigandi skýringum og gögnum, svo sem læknisvottorðum. Afrit samninga skv. 2. mgr. 10. gr. skulu fylgja. Eftir að þessar upplýsingar hafa borist greiðist styrkfjárhæð með mánaðarlegum greiðslum eftir á þann tíma sem verkefnið stendur yfir.

## 17. gr.

*Hlutverk umsagnarnefndar.*

Nefnd skv. 13. gr. skal hafa eftirlit með því að framkvæmd verkefnis sé í samræmi við forsendur styrkveitingar og getur hún að eigin frumkvæði óskað eftir nauðsynlegum upplýsingum og gögnum.

Komi í ljós að framkvæmd verkefnis sé á einhvern hátt ekki í samræmi við forsendur styrkveitingar skal nefndin tilkynna það stjórn sjóðsins sem er heimilt að stöðva greiðslu styrksins. Jafnframt getur það, samkvæmt ákvörðun stjórnarinnar, haft áhrif á framtíðarstyrkveitingar til átaksverkefna á vegum sama aðila.

## 18. gr.

*Reikningshald.*

Kostnaður við verkefni skal færður sérstaklega og honum haldið aðskildum frá öðrum kostnaði hjá viðkomandi sveitarfélagi eða þriðja aðila.

Stjórn Atvinnuleysistryggingasjóðs er heimilt að óska eftir því að Ríkisendurskoðun endurskoði bókhald þeirra verkefna sem unnin eru með styrk samkvæmt reglum þessum.

19. gr.

*Greinargerð um framkvæmd.*

Innan fjögurra vikna frá því að verkefni lýkur skal sveitarfélag senda skrifstofu Atvinnuleysistryggingasjóðs greinargerð um framkvæmd verkefnis sem unnið er hjá sveitarfélagi eða á ábyrgð þess. Þar skal sérstaklega láta koma fram áhrif verkefna á atvinnuástand í hlutaðeigandi sveitarfélagi.

Stjórn Atvinnuleysistryggingasjóðs er heimilt að stöðva greiðslur, eða synja frekari umsóknum frá sveitarfélögum sem ekki sinna skýrslugerð skv. 1. mgr.

## VI. KAFLI

**Lokaákvæði.**

20. gr.

Þegar eftir gildistöku þessara reglna skal skrifstofa Atvinnuleysistryggingasjóðs hlutast til um að vinnumiðlanir kynni hlutaðeigandi aðilum þær. Sérstaklega skal vekja athygli á umsóknarfrestum, sbr. 11. gr.

21. gr.

Reglur þessar, sem settar eru með stoð í ákvæði IV til bráðabirgða í lögum nr. 12/1997 um atvinnuleysistryggingar, með síðari breytingum, öðlast þegar gildi. Jafnframt falla úr gildi reglur nr. 680/1996, um úthlutun styrkja úr Atvinnuleysistryggingasjóði árið 1997 til átaksverkefna á vegum sveitarfélaga.

*Félagsmálaráðuneytinu, 4. mars 1998.*

**Páll Pétursson.**

---

*Elín Blöndal.***AUGLÝSING****um deiliskipulag Eyrarinnar á Ísafirði í Ísafjarðarbæ.**

Bæjarstjórn Ísafjarðarbæjar hefur samþykkt deiliskipulag fyrir Eyrina á Ísafirði.

Deiliskipulagið hefur fengið meðferð skv. skipulagslögum nr. 19/1964 með síðari breytingum og skipulagsreglugerð nr. 318/1985 með síðari breytingum. Deiliskipulagið hefur verið yfirfarið af Skipulagsstofnun skv. lögum nr. 73/1997.

Deiliskipulagið öðlast þegar gildi.

*Bæjarstjórnin í Ísafjarðarbæ, 9. mars 1998.*

**Kristinn Jón Jónsson.**

## REGLUGERÐ

### um gildistöku tiltekinna gerða Evrópubandalagsins um mat og eftirlit með áhættu af skráðum efnum.

#### 1. gr.

Ákvæði samningsins um Evrópska efnahagssvæðið sem vísað er til í tölul. 12e, 12f og 12h, XV. kafla, II. viðauka skulu öðlast gildi með breytingum og viðbótum sem leiðir af II. viðauka, bókun 1 við samninginn og öðrum ákvæðum samningsins.

Eftirtaldar EB-gerðir öðlast því gildi hér á landi:

- a) Reglugerð ráðsins (EBE) nr. 793/93 frá 23. mars 1993 um mat og eftirlit með áhættu skráðra efna.
- b) Reglugerð framkvæmdastjórnarinnar (EB) nr. 1488/94 frá 28. júní 1994 um meginreglur um mat á áhættu sem mönnum og umhverfi stafar af skráðum efnum í samræmi við reglugerð ráðsins (EBE) nr. 793/93.
- c) Reglugerð framkvæmdastjórnarinnar (EB) nr. 2268/95 frá 27. september 1995 varðandi aðra skrána yfir efni sem hafa forgang eins og mælt er fyrir um í reglugerð ráðsins (EBE) nr. 793/93.
- d) Reglugerð framkvæmdastjórnarinnar (EB) nr. 142/97 frá 27. janúar 1997 varðandi skil á upplýsingum um tiltekin skráð efni eins og mælt er fyrir um í reglugerð ráðsins (EBE) nr. 793/93.
- e) Reglugerð framkvæmdastjórnarinnar (EB) nr. 143/97 frá 27. janúar 1997 varðandi þriðju skrána yfir efni sem hafa forgang eins og mælt er fyrir um í reglugerð ráðsins (EBE) nr. 793/93.

EB-gerðir samkvæmt 2. mgr. eru birtar sem fylgiskjal við reglugerð þessa.

#### 2. gr.

Hollustuvernd ríkisins hefur umsjón með framkvæmd EB-gerða samkvæmt 1. gr. og tekur ákvarðanir á grundvelli þeirra í þeim tilvikum þar sem ákvörðunarvaldið er ekki hjá sameiginlegu EES-nefndinni.

#### 3. gr.

Hollustuvernd ríkisins getur krafist þess að upplýsingar sem sendar eru til framkvæmdastjórnar Evrópubandalagsins, í samræmi við ákvæði gerða samkvæmt 1. gr., verði einnig sendar til Hollustuverndar ríkisins.

#### 4. gr.

Með mál sem kunna að rísa vegna brota á reglugerð þessari skal farið að hætti opinberra mála.

#### 5. gr.

Reglugerð þessi, sem sett er samkvæmt lögum nr. 52/1988 um eiturefni og hættuleg efni, ásamt síðari breytingum, og lögum nr. 81/1988 um hollustuhætti og heilbrigðiseftirlit, með síðari breytingum, öðlast þegar gildi.

*Umhverfissráðuneytinu, 9. mars 1998.*

**Guðmundur Bjarnason.**

*Ingimar Sigurðsson.*

Umhverfísráðuneytið mun gefa út sérstaka handbók með þessum reglugerðum ásamt viðaukum, sem hægt verður að fá hjá Hollustuvernd ríkisins.

### **Fylgiskjal.**

Viðkomandi gerðir eru birtar hér á eftir þ.e. reglugerð (EBE) nr. 793/93, reglugerð (EB) nr. 1488/94, reglugerð (EB) nr. 2268/95, reglugerð (EB) nr. 142/97 og reglugerð (EB) nr. 143/97 með textabreytingum í samræmi við tölul. 12e, 12f og 12h, XV. kafla, II. viðauka í EES-samningnum. Gerðir þessar hafa einnig verið birtar í EES-viðbæti við Stjórnartíðindi ESB.

### **Reglugerð ráðsins (EBE) nr.793/93 frá 23. mars 1993 um mat og eftirlit með áhættu skráðra efna.**

RÁÐ EVRÓPUBANDALAGANNA HEFUR<sup>1)</sup>,

með hliðsjón af stofnsáttmála Efnahagsbandalags Evrópu, einkum 100. gr. a, með hliðsjón af tillögu framkvæmdastjórnarinnar<sup>2)</sup>,

í samvinnu við Evrópuþingið<sup>3)</sup>,

með hliðsjón af álitum efnahags- og félagsmálanefndarinnar<sup>4)</sup>,

og að teknu tilliti til eftirfarandi:

Ósamræmi í gildandi lögum og stjórnsýslufyrirmælum um áhættumat á skráðum efnum í aðildarríkinu getur haft í för með sér viðskiptahindrun milli aðildarríkjana og skapað ójafna samkeppnisstöðu.

Að því leyti sem þær varða heilsu, öryggi, umhverfisvernd og neytendavernd, ættu ráðstafanir til að samræma þau ákvæði aðildarríkjana sem beinast að stofnun og starfsemi hins sameiginlega markaðar að byggjast á sem mestri vernd innan bandalagsins.

Til að tryggja vernd manna, þar með taldir starfsmenn og neytendur, og umhverfis er nauðsynlegt að láta fara fram kerfisbundið mat í bandalaginu á áhættu þeirra efna sem eru í Evrópuskrá yfir markaðssett efni (EINECS)<sup>5)</sup>.

---

<sup>1)</sup> Vísad er í tölul. I í bókun I við samninginn um Evrópska efnahagssvæðið (EES); „Inngangsorð gerða sem vísad er til eru ekki aðhæfð hvað samninginn varðar. Mikilvægi þeirra fer eftir því hversu nauðsynleg þau eru fyrir rétta túlkun og beitingu, innan ramma samningsins, þeirra ákvæða sem í gerðunum felast“.

<sup>2)</sup> Stjtið. EB, nr. C 276, 5.11.1990, bls. 1.

<sup>3)</sup> Stjtið. EB, nr. C 280, 28.10.1991, bls. 65 og Stjtið. EB nr. C 337, 21.12.1992.

<sup>4)</sup> Stjtið. EB, nr. C 102, 18.4.1991, bls. 42.

<sup>5)</sup> Stjtið. EB, nr. C 146, 15.6.1990, bls. 1.

Til þess að skilvirkni náist og af efnahagslegum ástæðum er nauðsynlegt að tekin verði upp sameiginleg stefna í bandalaginu sem tryggir skiptingu og samræmingu ábyrgðar milli aðildarríkjanna, framkvæmdastjórnarinnar og iðnrekenda.

Setning reglugerðar er hið lagalega form sem hér á við þar sem með henni er framleiðendum og innflytjendum beint lagðar á herðar nákvæmar skyldur sem þeim ber að inna af hendi samtímis og á sama hátt alls staðar í bandalaginu.

Svo að unnt sé að gera bráðabirgðaáhættumat á skráðum efnum og bera kennsl á efni sem hafa forgang og þarf að athuga þegar í stað er nauðsynlegt að safna tilteknum upplýsingum og prófgögnum um skráð efni.

Krafan um útvegum þessara upplýsinga nær ekki til tiltekinna efna sem vegna eiginleika þeirra sjálfra teljast að öllu jöfnu hafa aðeins í för með sér lágmarkshættu.

Framleiðendum og innflytjendum ber að senda framkvæmdastjórninni upplýsingarnar sem síðan sendir afrit af þeim til allra aðildarríkjanna. Aðildarríki ætti þó að geta farið þess á leit við framleiðendur og innflytjendur sem staðfestu hafa á yferráðasvæði þess að þeir sendi samtímis sömu upplýsingar til lögbærra yfirvalda þess.

Að því er varðar áhættumat á tilteknum skráðum efnum er í sérstökum tilvikum nauðsynlegt að krefja framleiðendur eða innflytjendur um frekari gögn eða um nánari rannsóknir á tilteknum efnum.

Nauðsynlegt er að setja saman skrá í bandalaginu yfir efni sem hafa forgang og athuga þarf sérstaklega. Framkvæmdastjórninni ber að leggja fram fyrstu skrána yfir efni sem hafa forgang eigi síðar en einu ári eftir gildistöku þessarar reglugerðar.

Rétt er að aðildarríkin taki að sér að gera áhættumat á efnunum í skránni yfir efni sem hafa forgang. Skulu þau tilnefnd innan bandalagsins og ber að skipta verkefnunum á milli þeirra miðað við aðstæður í aðildarríkjunum. Enn fremur ber að samþykkja meginreglur um áhættumat innan bandalagsins.

Við forgangsröðun og áhættumat á skráðum efnum er einkum nauðsynlegt að taka tillit til skorts á gögnum um áhrif efnisins, vinnu sem þegar hefur farið fram á alþjóðavettvangi, eins og í Efnahags- og framfarastofnuninni (OECD) og annarra reglna eða áætlana bandalagsins um hættuleg efni.

Nauðsynlegt er að samþykkja í bandalaginu niðurstöður áhættumatsins og aðgerðir sem mælt er með til að takmarka áhættu að því er varðar efni í skránum yfir efni sem hafa forgang.

Rétt er að halda fjölda þeirra dýra sem notuð eru í tilraunaskyni í algjöru lágmarki, í samræmi við ákvæði tilskipunar ráðsins 86/609/EBE frá 24. nóvember 1986 um samræmingu á ákvæðum í lögum og stjórnsýslufyrirmælum aðildarríkjanna um verndun dýra sem notuð eru í tilrauna- og vísindaskyni<sup>6)</sup>. Ber að sneiða hjá því eins og kostur er að nota tilraunadýr, einkum í samráði við Evrópumíðstöð tilrauna án tilraunadýra (European Center for Alternative Testing Methods), með því að nota viðurkenndar aðferðir við tilraunir án dýra.

Við próf á efnum sem fara fram í tengslum við þessa reglugerð er nauðsynlegt að fylgt sé góðum starfsvenjum við rannsóknir sem tilgreindar eru í tilskipun ráðsins 87/18/EBE um samhæfingu

<sup>6)</sup> Stjórið. EB, nr. L 358, 18.12.1986, bls. 1.

ákvæða í lögum og stjórnslufyrirmælum um beitingu meginreglna varðandi góðar starfsvenjur við rannsóknir og sannprófun á beitingu þeirra vegna prófana á efnun<sup>7)</sup>.

Framkvæmdastjórninni, með aðstoð nefndar sem skipuð er fulltrúum aðildarríkjanna, skal veitt nauðsynlegt umboð til að laga tiltekna viðauka að tækniframförum og samþykka tilteknar ráðstafanir um framkvæmdir að því er varðar þessa reglugerð.

Tryggja ber að farið verði með tilteknar upplýsingar sem falla undir iðnaðar- eða viðskiptaleynd sem trúnaðarmál.

#### SAMÞYKKT REGLUGERÐ ÞESSA:

##### 1. gr.

##### Markmið og gildissvið.

1. Reglugerð þessi gildir um:

- a) söfnun og dreifingu upplýsinga um skráð efni og aðgang að þeim;
- b) mat á hættu sem fólki stafar af skráðum efnun, þar með taldir starfsmenn og neytendur svo og umhverfi, til að tryggja megi betra eftirlit með þessari hættu innan ramma bandalagsákvæða<sup>8)</sup>.

2. Ákvæði þessarar reglugerðar gilda með fyrirvara um reglur bandalagsins um verndun starfsmanna og neytenda.

##### 2. gr.

##### Skilgreiningar.

Í þessari tilskipun er merking eftirfarandi hugtaka sem hér segir:

- a) „efni“: frumefni og efnasambönd þeirra, náttúruleg eða iðnaðarframleidd, þar með talin öll aukefni sem nauðsynleg eru til að viðhalda stöðugleika efnanna og óhreinindi sem stafa af vinnslu, en þó ekki leysiefni sem hægt er að skilja út án þess að það hafi áhrif á stöðugleika efnisins eða breyti samsetningu þess;
- b) „efnablöndur“: blöndur eða lausnir sem samsettar eru úr tveimur eða fleiri efnun;
- c) „innflutningur“: flutningur inn á tollasvæði bandalagsins;<sup>9)</sup>
- d) „framleiðsla“: framleiðsla efna þannig að ein sér verða þau í föstu, vökva- eða loftkenndu ástandi;
- e) „skráð efni“: efni sem eru í Evrópuskrá yfir markaðssett efni (EINECS).

<sup>7)</sup> Stjtíð. EB, nr. L 15, 17.1.1987, bls. 29.

<sup>8)</sup> Þar sem vísað er til bandalagsins í þessari gerð á það við um Evrópska efnahagssvæðið.

<sup>9)</sup> Vísað er í tölul. 8 í bókun 1 við EES-samninginn; „Þegar gerðirnar sem vísað er til hafa að geyma tilvísanir til yferráðasvæðis „bandalagsins“ eða „sameiginlega markaðarins“ ber að líta svo á, að því er samninginn varðar, að þær séu tilvísanir til yferráðasvæða samningsaðila“.

## I. HLUTI

## KERFISBUNDIN TILKYNNING GAGNA OG SAMNING FORGANGSLISTA

## 3. gr.

**Tilkynning gagna um framleiðslu á skráðum efnum sem eru framleidd eða flutt inn í miklu magni.**

Með fyrirvara um 1. mgr. 6. gr. ber framleiðanda<sup>10)</sup> sem hefur framleitt eða innflytjanda<sup>10)</sup> sem hefur flutt inn skráð efni, eitt sér eða í blöndu, í meira magni en 1000 tonn á ári, jafnvel þótt slíkt hafi gerst aðeins einu sinni á þremur árum fyrir samþykkt þessarar reglugerðar og/eða ári eftir samþykkt hennar að senda framkvæmdastjórninni, í samræmi við málsmeðferðina sem mælt er fyrir um í 2. og 3. mgr. 6. gr., eftirfarandi upplýsingar, sem tilgreindar eru í III. viðauka<sup>11)</sup>, eigi síðar en 12 mánuðum eftir gildistöku þessarar reglugerðar ef um er að ræða efni sem er skráð í I. viðauka og eigi síðar en 24 mánuðum eftir gildistöku ef um er að ræða efni sem er í Evrópuskrá yfir markaðssett efni (EINECS) en er ekki í I. viðauka:

- a) heiti og númer í EINECS-skránni;
- b) magn framleidds eða innflutts efnis;
- c) flokkun efnisins í samræmi við I. viðauka við tilskipun ráðsins 67/548/EBE frá 27. júní 1967 um samræmingu ákvæða í lögum og stjórnisýslufyrirmælum aðildarríkisins um flokkun, þökkun og merkingu hættulegra efna<sup>12)</sup> eða bráðabirgðaflokkun í samræmi við nefnda tilskipun, þar með talin hættuflokkur, hættutákn, hættusetningar og varnaðarsetningar;
- d) upplýsingar um notkun efnisins eftir því sem unnt er að sjá fyrir;
- e) gögn um eðlisefnafræðilega eiginleika efnisins;
- f) gögn um ferli og afdrif í umhverfinu;
- g) gögn um umhverfiseituráhrif;
- h) gögn um bráð og meðalbráð eiturhrif efnisins;
- i) gögn um krabbameinsvaldandi og stökkbreytivaldandi áhrif efnisins og/eða eituráhrif þess á æxlun;
- j) allar aðrar upplýsingar sem máli skipta við áhættumat á efninu.

<sup>10)</sup> Sbr. II. viðauka, XV. kafla við EES-samninginn, tölulið 12e, bókstaf a; „Þar sem kveðið er á um í þessari reglugerð að framleiðendum og innflytjendum í ESB beri að senda upplýsingar til framkvæmdastjórnarinnar skal sú krafa einnig ná til framleiðenda og innflytjenda í EFTA-rikkjunum“.

<sup>11)</sup> Sbr. II. viðauka, XV. kafla við EES-samninginn, tölulið 12e, bókstaf e, þar sem fram kemur að senda skuli inn a.m.k þær upplýsingar sem fram koma í lið 1.1 til 1.19, III. viðauka, innan 24 mánaða eftir gildistöku reglugerðarinnar þ.e. eigi síðar en 4. júní 1995 ef um er að ræða efni í I. viðauka og efni sem er í Evrópuskrá yfir markaðssett efni (EINECS) sem ekki er í I. viðauka.

<sup>12)</sup> Stjtið. EB nr. 196, 16.8.1967, bls. 1. Tilskipuninni var síðast breytt með tilskipun framkvæmdastjórnarinnar 91/632/EBE (Stjtið. EB nr. L 338, 10.12.1991, bls. 23).



Framleiðendur og innflytjendur skulu eftir fremsta megni útvega gögnin í liðum e) til j). Ef upplýsingar skortir þurfa framleiðendur og innflytjendur þó ekki að láta fara fram frekari próf á dýrum til að leggja fram þessi gögn.

#### 4. gr.

### Tilkynning gagna um framleiðslu á skráðum efnum sem eru framleidd eða flutt inn í litlu magni.

1. Með fyrirvara um 1. mgr. 6. gr. ber framleiðanda<sup>10)</sup> sem hefur framleitt eða innflytjanda<sup>10)</sup> sem hefur flutt inn skráð efni, eitt sér eða í blöndu, í meira magni en 10 tonnum á ári en ekki meira en 1000 tonnum á ári, jafnvel þótt slíkt hafi gerst aðeins einu sinni á þremur árum fyrir samþykkt þessarar reglugerðar og/eða ári eftir samþykkt hennar að senda framkvæmdastjórninni, í samræmi við málsmeðferðina sem mælt er fyrir um í 2. og 3. mgr. 6. gr., eftirfarandi upplýsingar, sem tilgreindar eru í IV. viðauka, eigi síðar en 24 mánuðum eftir að reglugerð þessi hefur verið í gildi í þrjú ár:
  - a) heiti og númer í EINECS-skránni;
  - b) magn framleidds eða innflutts efnis;
  - c) flokkun efnisins í samræmi við I. viðauka við tilskipun ráðsins 67/548/EBE eða bráðabirgða-flokkun í samræmi við nefnda tilskipun, þar með talin hættuflokkur, hættutákn, hættusetningar og varnaðarsetningar;
  - d) upplýsingar um notkun efnisins eftir því sem unnt er að sjá fyrir.
2. Framkvæmdastjórnin ákveður, í samráði við aðildarríkin<sup>22)</sup>, í hvaða tilvikum er nauðsynlegt að krefja framleiðendur og innflytjendur efna sem gefin eru upp samkvæmt 1. mgr. um frekari upplýsingar samkvæmt III. viðauka um eðlisefnafræðilega eiginleika, eiturhrif og umhverfiseituráhrif slíkra efna, um mengunarálag og alla aðra þætti sem máli skipta fyrir áhættumat á efninu. Með fyrirvara um 2. mgr. 12. gr. eru framleiðendur og innflytjendur þó ekki skyldugir til að láta fara fram frekari próf á dýrum í þessu skyni.

Taka skal ákvörðun um hvaða upplýsingar skuli lagðar fram og á hvern hátt það verði gert í samræmi við málsmeðferðina í 15. gr.

#### 5. gr.

### Undanþágur.

Efnin sem skráð eru í II. viðauka eru undanþegin ákvæðum 3. og 4. gr. Þó má, samkvæmt málsmeðferð, sem er ákveðin í samræmi við málsmeðferðina er um getur í 15. gr., krefjast upplýsinga um efnin sem skráð eru í II. viðauka.

#### 6. gr.

### Málsmeðferð um tilkynningu gagna.

1. Ef um er að ræða efni sem er framleitt eða flutt inn af fleiri en einum framleiðanda eða innflytjanda má einn framleiðandi eða innflytjandi leggja fram fyrir hönd annarra framleiðenda eða innflytjenda sem í hlut eiga og með þeirra samþykki upplýsingarnar sem um getur í 3. gr. og 2. mgr. 4. gr. Hinir síðarnefndu skulu samt sem áður senda framkvæmdastjórninni

upplýsingarnar sem tilgreindar eru í liðum 1.1 til 1.19 í III. viðauka og síðan vísa til gagnanna sem framleiðandinn eða innflytjandinn sendir inn.

2. Við afhendingu upplýsinganna sem um getur í 3. gr. og 1. mgr. 4. gr. skulu framleiðendur og innflytjendur aðeins nota sérstaka hugbúnaðarpakka á disklingi sem framkvæmdastjórnin lætur af hendi endurgjaldslaust.
3. Aðildarríkin<sup>13)</sup> geta kveðið á um að framleiðendur og innflytjendur sem staðfestu hafa á yfirráðasvæði þeirra skuli senda upplýsingarnar sem framkvæmdastjórnin fær samkvæmt 3. og 4. gr., samtímis til lögbærra yfirvalda þeirra.
4. Þegar framkvæmdastjórnin fær gögnin sem um getur í 3. og 4. gr. skal hún senda afrit til allra aðildarríkjanna<sup>14)</sup>.

### 7. gr.

#### Uppfærsla upplýsinga sem sendar eru inn og kvöð um að leggja öumbeðið fram tilteknar upplýsingar.

1. Framleiðendur og innflytjendur sem hafa sent inn upplýsingar um efni í samræmi við 3. og 4. gr. skulu uppfæra upplýsingarnar sem eru sendar framkvæmdastjórninni.

Einkum skulu þeir senda, þar sem við á:

- a) upplýsingar um nýja notkun efnisins sem breytir verulega gerð, tegund, magni eða lengd mengunarálags efnisins á fólk eða umhverfi;
- b) ný gögn um eðlisefnafræðilega eiginleika, eiturefnafræðileg eða umhverfiseiturefnafræðileg áhrif ef líklegt er að þau skipti máli við mat á hugsanlegri áhættu sem efnið getur haft í för með sér;
- c) allar breytingar á bráðabirgðaflokkun samkvæmt tilskipun 67/548/EBE.

Einnig skulu þeir uppfæra þriðja hvert ár<sup>15)</sup> upplýsingarnar um framleiðslu- og innflutningsmagn sem um getur í 3. og 4. gr. ef orðið hafa breytingar á því magni sem skráð er í III. og IV. viðauka.

2. Ef framleiðandi eða innflytjandi skráðs efnis býr yfir einhverri þeirri vitneskju sem draga mætti þær ályktanir af að viðkomandi efni geti haft í för með sér alvarlega hættu fyrir fólk eða umhverfi skal hann þegar í stað senda slíkar upplýsingar til framkvæmdastjórnarinnar og til aðildarríkisins sem hann hefur staðfestu í.
3. Þegar framkvæmdastjórnin fær gögnin sem um getur í 1. og 2. mgr. skal hún senda afrit til allra aðildarríkjanna<sup>14)</sup>.

<sup>13)</sup> Þar sem vísað er til aðildarríkja í þessari gerð er átt við aðildarríki EES-samningsins.

<sup>14)</sup> Sbr. viðauka II, XV. kafla við EES-samninginn, tölulið 12e, bókstaf d; „Þar sem kveðið er á um í þessari reglugerð að framkvæmdastjórninni beri að senda upplýsingar til aðildarríkjanna og/eða forsvarsaðila í ESB skal einnig senda slíkar upplýsingar til EFTA-ríkjanna og/eða forsvarsaðila í EFTA-ríkjunum“.

<sup>15)</sup> Sbr. viðauka II, XV. kafla við EES-samninginn, tölulið 12e, bókstaf f; „Að því er varðar beitingu 1. mgr. 7. gr. skulu framleiðendur og innflytjendur í EFTA-ríkjunum uppfæra upplýsingarnar er varða framleiðslu- og innflutningsmagn sem um getur í 3. og 4. gr. á sama tíma og framleiðendur og innflytjendur í bandalaginu ef orðið hafa breytingar á því magni sem skráð er í III. og IV. viðauka“.

### 8. gr. Forgangslistar.

1. Á grundvelli upplýsinganna sem framleiðendur og innflytjendur senda inn í samræmi við 3. og 4. gr. og á grundvelli innlendu forgangslistanna<sup>16)</sup> skal framkvæmdastjórnin með jöfnu millibili í samráði við aðildarríkin<sup>20)</sup> setja saman skrá yfir efni eða efnisflokka sem hafa forgang (hér eftir kallaður forgangslisti) sem þarf að athuga þegar í stað vegna hugsanlegra áhrifa þeirra á fólk eða umhverfi. Þessar skrár skulu samþykktar í samræmi við málsmeðferðina sem mælt er fyrir um í 15. gr. og framkvæmdastjórnin skal birta þær í fyrsta sinn á árinu eftir gildistöku reglugerðarinnar.
2. Við gerð forgangslistanna skal tekið tillit til eftirfarandi þátta:
  - áhrifa efnisins á fólk og umhverfi,
  - mengunarálags af völdum efnisins sem fólk eða umhverfi verður fyrir,
  - skorts á gögnum um áhrif efnisins á fólk og umhverfi,
  - vinnu sem þegar hefur farið fram á alþjóðavettvangi,
  - annarra reglna eða áátlana bandalagsins um hættuleg efni.

Efni metið eftir öðrum bandalagsreglum er því aðeins sett á forgangslistann að matið taki ekki til áhættu fyrir fólk og umhverfi, þar með taldir starfsmenn og neytendur, eða að áhættan hafi ekki verið metin sem skyldi. Ekki ber að endurtaka mat samkvæmt þessari reglugerð sem er sambærilegt því sem framkvæmt er samkvæmt öðrum bandalagsreglum.

Sérstaka athygli ber að veita efnum sem geta haft langtímaáhrif, einkum efnum sem vitað er eða grunur leikur á um að séu krabbameinsvaldandi, hafi eituráhrif á æxlun og/eða eru stökkbreyti-valdandi eða vitað er eða grunur leikur á um að auki tíðni þessara áhrifa.

### 9. gr. Upplýsingar um efni á forgangslista.

1. Framleiðendur og innflytjendur<sup>17)</sup> sem hafa sent inn upplýsingar um efni í samræmi við 3. og 4. gr. skulu, áður en sex mánuðir eru liðnir, senda forsvarsaðila sem tilnefndur er í samræmi við 1. mgr. 10. gr. allar viðeigandi upplýsingar um efni á listanum sem um getur í 1. mgr. 8. gr. og samsvarandi rannsóknarskýrslur um áhættumat viðkomandi efnis.
2. Til viðbótar við kröfur sem um getur í 1. mgr. og með fyrirvara um próf sem hægt er að krefjast samkvæmt 2. mgr. 10. gr. ef einhver atriði sem skráð eru í VII. viðauka A við tilskipun 67/548/EBE eru ekki fyrirbyggjandi um tiltekið efni, eru framleiðendur og innflytjendur sem sent hafa inn upplýsingar um efni í samræmi við 3. og 4. gr. skyldugir til að láta fara fram nauðsynleg próf til að afla gagna sem vantar og láta forsvarsaðila í té niðurstöður prófa og skýrslur um þau innan tólf mánaða.

<sup>16)</sup> Sbr. II. viðauka, XV. kafla við EES-samninginn, tölulið 12e, bókstaf g; „Að því er varðar beitingu 1. mgr. 8. gr. skulu innlendu listarnir sem þar er getið um einnig eiga við um innlenda lista frá EFTA-ríkjunum“.

<sup>17)</sup> Sbr. II. viðauka, XV. kafla við EES-samninginn, tölulið 12e, bókstaf b; „Þar sem kveðið er á um í þessari reglugerð að framleiðendum og innflytjendum í Evrópusambandinu (ESB) beri að senda upplýsingar til forsvarsaðila skal sú krafa einnig ná til framleiðenda og innflytjenda í EFTA-ríkjunum“.

3. Með fyrirvara um 2. mgr. geta framleiðendur og innflytjendur farið fram á að forsvarsaðilinn veiti þeim undanþágu frá því að gera frekari rannsóknir annaðhvort vegna þess að tilteknar upplýsingar séu óþarfar fyrir áhættumat eða ekki er hægt að útvega þær; þeir geta einnig farið fram á lengri frest ef aðstæður krefjast þess. Slíkri undanþágu skal fylgja ítarlegur rökstuðningur og ákveður forsvarsaðilinn hvort beiðnin fæst samþykkt. Þegar veittar eru undanþágur í samræmi við þessa grein skal forsvarsaðilinn án tafar tilkynna framkvæmdastjórninni um ákvörðun sína. Framkvæmdastjórnin skal tilkynna hinum aðildarríkjunum<sup>14)</sup> um það. Ef eitt hinna aðildarríkjanna<sup>22)</sup> véfengir ákvörðun forsvarsaðilans er lokaákvörðun tekin í samræmi við nefndarmálsmeðferð sem mælt er fyrir um í 15. gr.

## II. HLUTI

### ÁHÆTTUMAT

#### 10. gr.

#### **Áhættumat á efnum á forgangslistum, í aðildarríkinu sem er tilnefnt sem forsvarsaðili**

1. Eitt aðildarríki<sup>18)</sup> er gert ábyrgt fyrir mati á hverju efni á forgangslistunum í samræmi við málsmeðferðina sem mælt er fyrir um í 15. gr. og skal sjá til þess að verkefnin deilist jafnt á aðildarríkin.

Aðildarríkin<sup>20)</sup> skulu tilnefna einn forsvarsaðila fyrir efnið úr hópi lögbærra yfirvalda sem um getur í 13. gr.

Forsvarsaðilinn ber ábyrgð á mati upplýsinganna sem einn eða fleiri framleiðendur eða innflytjendur senda inn í samræmi við kröfur 3., 4., 7. og 9. gr. svo og öllum öðrum fyrirbyggjandi upplýsingum og skal ákveða, að höfðu samráði við hlutaðeigandi framleiðendur eða innflytjendur, hvort, að því er áhættumatið varðar, sé nauðsynlegt að krefjast þess að ofangreindir framleiðendur eða innflytjendur efna sem hafa forgang sendi inn frekari upplýsingar og/eða láti fara fram frekari próf.

2. Ef forsvarsaðili telur nauðsynlegt að fara fram á frekari upplýsingar og/eða próf skal hann tilkynna framkvæmdastjórninni um það. Ákvörðun um að krefja ofangreinda innflytjendur og/eða framleiðendur um frekari upplýsingar og/eða próf og fresturinn til að verða við þeirri beiðni skal tekin í samræmi við málsmeðferðina sem mælt er fyrir um í 15. gr.
3. Forsvarsaðili tilgreinds efnis skal meta hættu efnisins fyrir fólk og umhverfi.

Hann skal, ef við á, gera tillögur um áætlun til að takmarka þessa áhættu, þar með taldar ráðstafanir til eftirlits og/eða áætlanir um eftirlit. Ef í slíkum ráðstöfunum er mælt með takmörkun á markaðssetningu eða notkun efnisins sem um ræðir skal forsvarsaðilinn greina frá kostum og göllum efnisins og hvort önnur efni séu fánleg í staðinn.

Forsvarsaðilinn skal senda framkvæmdastjórninni áhættumat og áætlun sem hann mælir með.

---

<sup>18)</sup> Sbr. viðauka II, XV. kafla við EES-samninginn, tölulið 12e, bókstaf h; „Að því er varðar beitingu 1. mgr. 10. gr. er heimilt að gera EFTA-ríkin ábyrg fyrir mati á efnum á forgangslistum“.

4. Raunveruleg eða hugsanleg áhætta fyrir fólk og umhverfi skal metin á grundvelli reglna sem verða samþykktar fyrir 4. júní 1994, í samræmi við málsmeðferðina sem mælt er fyrir um í 15. gr. Þessar reglur skulu endurskoðaðar með jöfnu millibili og, ef við á, þeim breytt í samræmi við sömu málsmeðferð.
5. Þegar framleiðendur eða innflytjendur eru beðnir um frekari upplýsingar og/eða próf ber þeim líka að athuga, í ljósi þeirrar nauðsynjar að takmarka tilraunir á hryggdýrum, hvort upplýsingarnar sem þarf til að meta efnið eru ekki fáanlegar frá fyrri framleiðendum eða innflytjendum tilkynnta efnisins og hvort ekki sé hægt að útvega þær, hugsanlega gegn því að greiða kostnað. Ef mjög brýnt er að gera tilraunir ber að athuga hvort ekki sé hægt að takmarka próf á dýrum eða nota aðrar aðferðir í stað þeirra.

Nauðsynlegar rannsóknir á tilraunastofu skulu fara fram að teknu fullu tilliti til reglna um „góðar starfsvenjur við rannsóknir“ eins og mælt er fyrir um í tilskipun 87/18/EBE og í ákvæðum tilskipunar 86/609/EBE.

### 11. gr.

#### Áhættumat á efnum á forgangslistum, innan bandalagsins.

1. Framkvæmdastjórnin skal, á grundvelli áhættumats og ráðstafana sem forsvarsaðillinn mælir með, senda nefndinni sem um getur í 1. mgr. 15. gr. tillögur varðandi niðurstöður áhættumats á þeim efnum sem hafa forgang og, ef með þarf, tillögu um viðeigandi áætlun til að takmarka þessa áhættu.
2. Niðurstöður áhættumats á efnum á forgangslistum og áætlun sem mælt er með skulu samþykktar innan bandalagsins í samræmi við málsmeðferðina sem mælt er með í 15. gr. og framkvæmdastjórninni ber að birta þær.
3. Á grundvelli áhættumatsins og áætlunarinnar sem mælt er með og um getur í 2. mgr. skal framkvæmdastjórnin, ef með þarf, gera tillögu um ráðstafanir í bandalaginu innan ramma tilskipunar ráðsins 76/769/EBE frá 27. júlí 1976 um samræmingu ákvæða í lögum og stjórnsýslufyrirmælum aðildarríkjanna varðandi takmörkun á sölu og notkun tiltekinna skaðlegra efna og efnablandna<sup>19)</sup> eða innan ramma annarra gildandi bandalagsákvæða.

### 12. gr.

#### Skuldbindingar er varða ákvæði um nánari upplýsingar og frekari prófanir.

1. Framleiðandi eða innflytjandi<sup>17)</sup> efnis á forgangslista er um getur í 1. mgr. 8. gr. sem hefur sent inn upplýsingar samkvæmt 3. og 4. gr. skal, innan tilskilins frests, láta forsvarsaðilanum í té gögn og prófniðurstöður varðandi efnið sem um getur í 1. og 2. mgr. 9. gr. og þeirra sem um getur í 2. mgr. 10. gr.
2. Ef gildar ástæður eru til að ætla að skráð efni geti haft í för með sér alvarlega hættu fyrir fólk og umhverfi skal tekin ákvörðun, í samræmi við málsmeðferðina sem mælt er fyrir um í 15. gr., um að fara fram á það við framleiðendur og innflytjendur efnisins að þeir láti í té upplýsingar sem þeir hafa undir höndum og/eða geri prófanir á skráða efninu og skili skýrslu um málið, samanber þó 2. mgr. 7. gr.

<sup>19)</sup> Stjtið. EB nr. L 262, 27.9.1976, bls. 201. Tilskipuninni var síðast breytt með tilskipun 91/659/EBE (Stjtið. EB nr. L 363, 31.12.1991, bls. 36).

3. Ef um er að ræða efni, eitt sér eða í blöndu, sem er framleitt eða flutt inn af fleiri en einum framleiðanda eða innflytjanda má einn framleiðandi eða innflytjandi láta fara fram próf samkvæmt 1. og 2. mgr. og koma fram fyrir hönd annarra framleiðenda eða innflytjenda. Hinir framleiðendurnir eða innflytjendurnir skulu vísa til prófanna sem þessi eða þessir framleiðendur eða innflytjendur láta fara fram og deila kostnaðinum á sanngjarnan hátt.

### 13. gr.

#### Samvinna milli aðildarríkjanna og framkvæmdastjórnarinnar.

Aðildarríkin<sup>20)</sup> skulu tilnefna eitt eða fleiri lögbær yfirvöld til að taka þátt í framkvæmd þessarar reglugerðar í samvinnu við framkvæmdastjórnina, einkum að því er varðar verkefnið sem um getur í 8. og 10. gr. Aðildarríkin skulu einnig tilnefna eitt eða fleiri yfirvöld sem framkvæmdastjórnin á að senda afrit af gögnum sem hún fær.

## III. HLUTI

### STJÓRNUN, TRÚNAÐARMÁL, ÝMIS ÁKVÆÐI OG LOKAÁKVÆÐI

### 14. gr.

#### Breyting og aðlögun viðaukanna.<sup>21)</sup>

1. Nauðsynlegar breytingar til að laga I., II., III. og IV. viðauka að tækniframförum skulu samþykktar í samræmi við málsmeðferðina sem mælt er fyrir um í 15. gr.
2. Framkvæmdastjórnin skal samþykkja breytingar og aðlaganir á V. viðauka.

### 15. gr.

#### Nefndin.<sup>22)</sup>

1. Framkvæmdastjórnin nýtur aðstoðar nefndar sem skipuð er fulltrúum aðildarríkjanna undir formennsku fulltrúa framkvæmdastjórnarinnar.
2. Fulltrúi framkvæmdastjórnarinnar leggur fyrir nefndina drög að þeim ráðstöfunum sem gera skal. Nefndin skal skila álitinu á drögum fyrir þau tímamörk sem formanni er heimilt að setja eftir því hversu brýnt málið er. Álitid skal samþykkt með þeim meirihluta sem mælt er fyrir um í 2. mgr. 148. gr. Sáttmálans þegar um er að ræða ákvarðanir sem ráðinu ber að samþykkja að tillögu framkvæmdastjórnarinnar. Atkvæði fulltrúa aðildarríkjanna í nefndinni skulu vegin eins og kveðið er á um í þeirri grein. Formaður greiðir ekki atkvæði.
3. Framkvæmdastjórnin skal samþykkja fyrirhugaðar ráðstafanir séu þær í samræmi við álit nefndarinnar.

<sup>20)</sup> Sbr. viðauka II, XV. kafla við EES-samninginn, tölulíð 12e, bókstaf i; m; „Að því er varðar beitingu 13. gr. skulu EFTA-ríkin tilnefna yfirvöld sem um getur í þessari grein til að taka þátt í framkvæmd þessarar reglugerðar í samvinnu við framkvæmdastjórnina“.

<sup>21)</sup> Sbr. tölul. 3 í bókun 1 við EES-samninginn: Á Evrópska efnahagssvæðinu gilda almennar reglur um ákvarðanatöku sem fram koma í EES-samningnum. Það þýðir hér að sameiginlega nefndin um Evrópska efnahagssvæðið er ákvörðunaraðili.

<sup>22)</sup> 15. gr. gildir um vinnuferli innan ESB. Um þetta gilda tilsvarendi ákvæði EES samningsins. Samkv. tölul. 2 í bókun 1 við samninginn gilda 81., 100., 101. gr. og 31. bókun í þess stað. Í þessu sérstaka tilfalli eiga við ákvæði 100. gr. þar sem fjallað er um skipulagningu samstarfsins og þátttöku í ákvarðanaferlinu.

Séu fyrirhugaðar ráðstafanir ekki í samræmi við álit nefndarinnar, eða skili nefndin ekki álit, ber framkvæmdastjórninni án tafar að leggja tillögu fyrir ráðið um ráðstafanir sem gera skal. Ráðið tekur ákvörðun með auknum meirihluta.

4. a) Hafi ráðið ekki aðhafst innan tveggja mánaða frá því að tillagan var lögð fyrir það skal framkvæmdastjórnin samþykkja fyrirhugaðar ráðstafanir nema í tilvikum sem um getur í undirlit b hér á eftir.
- b) Hafi ráðið ekki aðhafst, þegar um er að ræða ákvarðanir sem um getur í 2. mgr. 11. gr. og 1. mgr. 14. gr., innan tveggja mánaða frá því að tillagan var lögð fyrir það skal framkvæmdastjórnin samþykkja fyrirhugaðar ráðstafanir nema ráðið hafi með einföldum meirihluta lýst sig andsnúið umræddum ráðstöfunum.

### 16. gr.

#### Trúnaðarmál.

1. Ef framleiðandinn eða innflytjandinn telur að þörf sé á viðskiptaleynd er honum heimilt að tilgreina þær upplýsingar í 3., 4., 7. og 12. gr. sem hann telur vera viðkvæmt mál frá viðskiptalegu sjónarhorni og gætu skaðað iðnað hans og viðskipti ef þær væru birtar, og getur hann óskað eftir að þeim verði haldið leyndum fyrir öllum öðrum en lögbærum yfirvöldum og framkvæmdastjórninni. Í slíkum tilvikum verður að leggja fram fullnægjandi rök.

Iðnaðar- og viðskiptaleynd tekur ekki til:

- heitis efnisins, eins og það er tilgreint í EINECS-skránni,
- nafns framleiðandans eða innflytjandans,
- gagna um eðlisefnafræðilega eiginleika efnisins og um ferli og afdrif í umhverfinu,
- útdráttar úr niðurstöðum eiturhrifa- og umhverfiseituráhrifaprófa, einkum gagna um krabba-meins- og stökkbreytivaldandi áhrif og eituráhrif efnisins á æxlun,
- upplýsinga um aðferðir og varúðarráðstafanir varðandi efnið og neyðarráðstafanir,
- upplýsinga sem, ef þær eru ekki gefnar upp, gætu leitt til þess að tilraunir yrðu gerðar á dýrum eða þær endurteknar að óþörfu,
- greiningaraðferða sem gera kleift að finna hættuleg efni eftir að þau hafa verið losuð út í umhverfið og til að ákvarða beint mengunarálag á menn.

Ef framleiðandinn eða innflytjandinn birtir síðar sjálfur upplýsingar sem áður voru trúnaðarmál ber honum að tilkynna lögbærum yfirvöldum um það.

2. Yfirvaldið sem fær upplýsingarnar tekur ákvörðun á eigin ábyrgð um hvaða upplýsingar falla undir iðnaðar- og viðskiptaleynd í samræmi við 1. mgr.

Ef lögbæru yfirvöldin sem fá upplýsingarnar fara með þær sem trúnaðarmál skulu önnur yfirvöld einnig fara þannig með þær.

**17. gr.**<sup>23)</sup>

Eigi síðar en einu ári eftir samþykkt þessarar reglugerðar skulu aðildarríkin samþykkja viðeigandi laga- og stjórnsýsluráðstafanir til að tryggja að farið verði að ákvæðum þessarar reglugerðar.

**18. gr.**<sup>23)</sup>

Reglugerð þessi öðlast gildi 60 dögum eftir að hún birtist í Stjórnartíðindum Evrópubandalagsins.

Reglugerð þessi er bindandi í heild sinni og gildir í öllum aðildarríkjunum án frekari lögfestingar.

Gjört í Brussel, 23. mars 1993.

Fyrir hönd ráðsins,

**S. AUKEN**

forseti.

## I. VIÐAUKI

**Listi yfir skráð efni sem eru framleidd í bandalaginu eða flutt inn í magni sem fer yfir 1000 tonn á ári.**

I. viðauki er gefinn út í sértili sem fæst hjá Hollustuvernd ríkisins.

## II. VIÐAUKI

**Listi yfir efni sem eru undanskilin ákvæðum 3. og 4. gr.**

EINECS-nr.	flokkur	CAS-nr.
200-061-5	D-glúsítól $C_6H_{14}O_6$	50-70-4
200-066-2	askorbínsýra $C_6H_8O_6$	50-81-7
200-075-1	glúkósi $C_6H_{12}O_6$	50-99-7
200-294-2	L-lýsín $C_6H_{14}N_2O_2$	56-87-1
200-312-9	palmitínsýra, hrein $C_{16}H_{32}O_2$	57-10-3
200-313-4	stearínsýra, hrein $C_{18}H_{36}O_2$	57-11-4

<sup>23)</sup> Sbr. tölul. 11 í bókun 1 við EES-samninginn eiga ákvæði um gildistöku og framkvæmd gerða sem vísað er til í viðauka við samninginn ekki við. Tímamörk og dagsetningar fyrir gildistöku og framkvæmd EFTA-ríkja á þeim gerðum sem vísað er til miðast við 3. mgr. 129. gr. samningsins, svo og ákvæði um bráðabirgðafyrirkomulag.



EINECS-nr.	flokkur	CAS-nr.
200-334-9	súkrósi, hreinn $C_{12}H_{22}O_{11}$	57-50-1
200-405-4	$\alpha$ -tókóferýlasetat $C_{31}H_{52}O_3$	58-95-7
200-432-1	DL-metiónín $C_5H_{11}NO_2S$	59-51-8
200-711-8	D-mannítól $C_6H_{14}O_6$	69-65-8
201-771-8	1-sorbósi $C_6H_{12}O_6$	87-79-6
204-007-1	olíusýra, hrein $C_{18}H_{34}O_2$	112-80-1
204-664-4	glýserólstearat, hreint $C_{21}H_{42}O_4$	123-94-4
204-696-9	koltvísýringur $CO_2$	124-38-9
205-278-9	kalsíumpantóþenat, D-mynd $(C_9H_{17}NO_5)_2Ca$	137-08-6
205-582-1	lársýra, hrein $C_{12}H_{24}O_2$	143-07-7
205-590-5	kalíumóleat $C_{18}H_{34}O_2K$	143-18-0
205-756-7	DL-fenýlalanín $C_9H_{11}NO_2$	150-30-1
208-407-7	natríumglúkónat $C_6H_{12}O_7Na$	527-07-1
212-490-5	natríumstearat, hreint $C_{18}H_{36}O_2Na$	822-16-2
215-279-6	kalksteinn Óbrennanlegt fast efni sem er einkennandi efni í setlagabergi. Inniheldur aðallega kalsíumkarbónat.	1317-65-3
215-665-4	sorbítanóleat, $C_{24}H_{44}O_6$	1338-43-8
216-472-8	kalsíumdístearat, hreint $(C_{18}H_{36}O_2)_2Ca$	1592-23-0
231-147-0	argon Ar	7440-37-1
231-153-3	kol C	7440-44-0
231-783-9	nitur $N_2$	7727-37-9

EINECS-nr.	flokkur	CAS-nr.
231-791-2	vatn, með leiðni eimaðs vatns eða af tilsvareandi hreinleika H <sub>2</sub> O	7732-18-5
231-955-3	grafít C	7782-42-5
232-273-9	sólblómaolía Útdráttarefni og eðlisbreyttar afleiður þeirra. Inniheldur aðallega glýseríð af fitusýrunum línólsýru og olíusýru. ( <i>Helianthus annuus, Compositae</i> ).	8001-21-6
232-274-4	sojabaunaolía Útdráttarefni og eðlisbreyttar afleiður þeirra. Inniheldur aðallega glýseríð af fitusýrunum línól-, olíu-, palmitín- og stearínsýru. ( <i>Soja hispida, Leguminosae</i> ).	8001-22-7
232-276-5	safranfífilolía Útdráttarefni og eðlisbreyttar afleiður þeirra. Inniheldur aðallega glýseríð af fitusýrunni línólsýru. ( <i>Carthamus tinctorius, Compositae</i> ).	8001-23-8
232-278-6	línolía Útdráttarefni og eðlisbreyttar afleiður þeirra. Inniheldur aðallega glýseríð af fitusýrunum línól-, línólen- og olíusýru. ( <i>Linum usitatissimum, Linaceae</i> ).	8001-26-1
232-281-2	maísolía Útdráttarefni og eðlisbreyttar afleiður þeirra. Inniheldur aðallega glýseríð af fitusýrunum línól-, olíu-, palmitín- og stearínsýru. ( <i>Zea mays, Gramineae</i> ).	8001-30-7
232-293-8	kristpálmaolía (laxerolía) Útdráttarefni og eðlisbreyttar afleiður þeirra. Inniheldur aðallega glýseríð af fitusýrunni rísínolíusýru. ( <i>Ricinus communis, Euphorbiaceae</i> ).	8001-79-4
232-299-0	repjuolía Útdráttarefni og eðlisbreyttar afleiður þeirra. Inniheldur aðallega glýseríð af fitusýrunum erúka-, línól- og olíusýru. ( <i>Brassica napua, Cruciferae</i> ).	8002-13-9
232-307-2	lesítín Margþætt blanda af díglýseríðum af fitusýrum sem eru tengdar kólinester af fosfórsýru.	8002-43-5
232-436-4	síróp, vatnsrofin sterkja Margþætt blanda sem fæst við vatnsrof maíssterkju með sýrum eða ensímum. Inniheldur aðallega d-glúkósa, maltósa og maltódextrín.	8029-43-4
232-442-7	tólg, vatnsrofin	8030-12-4

EINECS-nr.	flokkur	CAS-nr.
232-675-4	dextrín	9004-53-9
232-679-6	sterkja Kolvetni sem er ríkt að fjölliðum og venjulega unnið úr korni á borð við maís, hveiti og dúrru og úr rótum og hnýðum á borð við kartöflur og tapióka. Nær yfir sterkju sem hefur verið forhleypt með hitun í vatni.	9005-25-8
232-940-4	maltóðextrín	9050-36-6
234-328-2	A-vítamín	11103-57-4
238-976-7	natríum-D-glúkónat $C_6H_{12}O_7 \cdot xNa$	14906-97-9
248-027-9	D-glúsítólmónóstearat $C_{24}H_{48}O_7$	26836-47-5
262-988-1	fitusýrur úr kókósi, metýlesterar	61788-59-8
262-989-7	fitusýrur úr tólg, metýlesterar	61788-61-2
263-060-9	fitusýrur, kristpálmaolía	61789-44-4
263-129-3	fitusýrur úr tólg	61790-37-2
266-925-9	fitusýrur, $C_{12-18}$ Þetta efni er auðkennt með „SDA Substance Name“-heitinu: <i>C<sub>12</sub>-C<sub>18</sub> alkyl carboxylic acid</i> og „SDA Reporting Number“-númerinu: 16-005-00.	67701-01-3
266-928-5	fitusýrur, $C_{16-18}$ Þetta efni er auðkennt með „SDA Substance Name“-heitinu: <i>C<sub>16</sub>-C<sub>18</sub> alkyl carboxylic acid</i> og „SDA Reporting Number“-númerinu: 19-005-00.	67701-03-5
266-929-0	fitusýrur, $C_{8-18}$ og $C_{18}$ -ómettaðar Þetta efni er auðkennt með „SDA Substance Name“-heitinu: <i>C<sub>8</sub>-C<sub>18</sub> and C<sub>18</sub> unsaturated alkyl carboxylic acid</i> og „SDA Reporting Number“-númerinu: 01-005-00.	67701-05-7
266-930-6	fitusýrur, $C_{14-18}$ og $C_{16-18}$ -ómettaðar Þetta efni er auðkennt með „SDA Substance Name“-heitinu: <i>C<sub>14</sub>-C<sub>18</sub> and C<sub>16</sub>-C<sub>18</sub> unsaturated alkyl carboxylic acid</i> og „SDA Reporting Number“-númerinu: 04-005-00.	67701-06-8

EINECS-nr.	flokkur	CAS-nr.
266-932-7	fitusýrur, C <sub>16-18</sub> og C <sub>18</sub> -ómettaðar Þetta efni er auðkennt með „SDA Substance Name“-heitinu: <i>C<sub>16</sub>-C<sub>18</sub> and C<sub>18</sub> unsaturated alkyl carboxylic acid</i> og „SDA Reporting Number“-númerinu: 11-005-00.	67701-08-0
266-948-4	glýseríð, C <sub>16-18</sub> og C <sub>18</sub> -ómettuð Þetta efni er auðkennt með „SDA Substance Name“-heitinu: <i>C<sub>16</sub>-C<sub>18</sub> and C<sub>18</sub> unsaturated trialkyl glyceride</i> og „SDA Reporting Number“-númerinu: 11-001-00.	67701-30-8
267-007-0	fitusýrur, C <sub>14-18</sub> og C <sub>16-18</sub> -ómettaðar, metýlesterar Þetta efni er auðkennt með „SDA Substance Name“-heitinu: <i>C<sub>14</sub>-C<sub>18</sub> and C<sub>16</sub>-C<sub>18</sub> unsaturated alkyl carboxylic acid methyl ester</i> og „SDA Reporting Number“-númerinu: 04-010-00.	67762-26-9
267-013-3	fitusýrur, C <sub>6-12</sub> Þetta efni er auðkennt með „SDA Substance Name“-heitinu: <i>C<sub>6</sub>-C<sub>12</sub> alkyl carboxylic acid</i> og „SDA Reporting Number“-númerinu: 13-005-00.	67762-36-1
268-099-5	fitusýrur, C <sub>14-22</sub> og C <sub>16-22</sub> ómettaðar Þetta efni er auðkennt með „SDA Substance Name“-heitinu: <i>C<sub>14</sub>-C<sub>22</sub> and C<sub>16</sub>-C<sub>22</sub> unsaturated alkyl carboxylic acid</i> og „SDA Reporting Number“-númerinu: 07-005-00.	68002-85-7
268-616-4	síróp úr maís, vatnssneydd	68131-37-3
269-657-0	fitusýrur úr sojabaunum	68308-53-2
269-658-6	glýseríð úr tólg, mónó-, dí- og trí-, mettuð	68308-54-3
270-298-7	fitusýrur, C <sub>14-22</sub>	68424-37-3
270-304-8	fitusýrur úr línolíu	68424-45-3
270-312-1	glýseríð, C <sub>16-18</sub> og C <sub>18</sub> -ómettuð mónó- og dí- Þetta efni er auðkennt með „SDA Substance Name“-heitinu: <i>C<sub>16</sub>-C<sub>18</sub> and C<sub>18</sub> unsaturated alkyl and C<sub>16</sub>-C<sub>18</sub> and C<sub>18</sub> unsaturated dialkyl glyceride</i> og „SDA Reporting Number“-númerinu: 11-002-00.	68424-61-3
288-123-8	glýseríð, C <sub>10-18</sub>	85665-33-4
292-771-7	fitusýrur, C <sub>12-14</sub>	90990-10-6

EINECS-nr.	flokkur	CAS-nr.
292-776-4	fitusýrur, C <sub>12-18</sub> og C <sub>18</sub> -ómettaðar	90990-15-1
296-916-5	fitusýrur, repjuolíu-, með lítilli erúkasýru	93165-31-2

### III. VIÐAUKI

#### Upplýsingar sem um getur í 3. gr.

##### 1. Almennar upplýsingar.

- 1.1. Heiti efnis
- 1.2. EINECS-nr.
- 1.3. CAS-nr.
- 1.4. Samheiti
- 1.5. Hreinleiki
- 1.6. Óhreinindi
- 1.7. Sameindaformúla
- 1.8. Byggingarformúla
- 1.9. Gerð efnisins
- 1.10. Eðlisfræðilegt ástand
- 1.11. Tilgreina skal þann sem sendir inn gögnin
- 1.12. Framleitt eða innflutt magn, meira en 1000 tonn á ári
- 1.13. Tilgreina skal ef efnið hefur verið framleitt síðastliðna 12 mánuði
- 1.14. Tilgreina skal ef efnið hefur verið flutt inn síðastliðna 12 mánuði
- 1.15. Flokkun og merking
- 1.16. Notkunarsvið
- 1.17. Hafa fullnægjandi upplýsingar þegar verið sendar inn af öðrum framleiðanda eða innflytjanda?
- 1.18. Tilgreina skal ef komið er fram fyrir hönd annars framleiðanda eða innflytjanda
- 1.19. Aðrar athugasemdir (t.d. val um förgun)

##### 2. Eðlisefnafræðileg gögn.

- 2.1. Bræðslumark
- 2.2. Suðumark
- 2.3. Eðlismassi
- 2.4. Gufuþrýstingur
- 2.5. Deilistuðull ( $\log_{10} P_{ow}$ )
- 2.6. Vatnsleysni
- 2.7. Kveikjumark
- 2.8. Sjálfsíkviknun

- 2.9. Eldfimi
- 2.10. Sprengifimi
- 2.11. Eldnærandi eiginleikar
- 2.12. Önnur gögn og athugasemdir

##### 3. Afdrif og ferli í umhverfinu.

- 3.1. Stöðugleiki
  - 3.1.1. Ljósnaemt niðurbrot
  - 3.1.2. Stöðugleiki í vatni
  - 3.1.3. Stöðugleiki í jarðvegi
- 3.2. Niðurstöður reglubundins eftirlits (umhverfi)
- 3.3. Flutningur og dreifing milli vistkerfa, þar með talið áætlaður styrkur og dreifingarleiðir
  - 3.3.1. Flutningur
  - 3.3.2. Dreifing innan vistkerfa
- 3.4. Lífrænt niðurbrot
- 3.5. Lífræn uppsöfnun
- 3.6. Aðrar athugasemdir

##### 4. Umhverfiseituráhrif.

- 4.1. Eiturhrif í fiski
- 4.2. Eiturhrif í halafló og öðrum hryggleysingjum í vatni
- 4.3. Eiturhrif í þörungum
- 4.4. Eiturhrif í gerlum
- 4.5. Eiturhrif í landlífverum
- 4.6. Eiturhrif í jarðvegslífverum
- 4.7. Aðrar athugasemdir

##### 5. Eiturhrif.

- 5.1. Brád eiturhrif
  - 5.1.1. Brád eiturhrif um munn
  - 5.1.2. Brád eiturhrif við innöndun
  - 5.1.3. Brád eiturhrif í gegnum húð
  - 5.1.4. Brád eiturhrif (aðrar inntökuaðferðir)
- 5.2. Ætandi og ertandi
  - 5.2.1. Húðertandi

- 5.2.2. Augnertandi
- 5.3. Næming
- 5.4. Endurtekinn eiturhrifaskammtur
- 5.5. Erfðaeiturhrif í tilraunum
- 5.6. Erfðaeiturhrif í lífverum
- 5.7. Krabbameinsvaldar
- 5.8. Eiturhrif á æxlun

- 5.9. Aðrar upplýsingar sem máli skipta
- 5.10. Reynsla fólks sem orðið hefur fyrir mengun af efninu

## 6. Heimildaskrá.

### IV. VIÐAUKI

#### Upplýsingar sem um getur í 1. mgr. 4. gr.

##### 1. Almennar upplýsingar.

- 1.1. Heiti efnis
- 1.2. EINECS-nr.
- 1.3. CAS-nr.
- 1.4. Samheiti
- 1.5. Hreinleiki
- 1.6. Óhreinindi
- 1.7. Sameindaformúla
- 1.8. Byggingarformúla
- 1.9. Gerð efnisins
- 1.10. Eðlisfræðilegt ástand
- 1.11. Tilgreina skal þann sem sendir inn gögnin
- 1.12. Framleitt eða innflutt magn sem fer yfir 10 tonn á ári en ekki yfir 1000 tonn
- 1.13. Tilgreina skal ef efnið hefur verið framleitt síðastliðna 12 mánuði
- 1.14. Tilgreina skal ef efnið hefur verið flutt inn síðastliðna 12 mánuði
- 1.15. Flokkun og merking
- 1.16. Notkunarvið
- 1.17. Aðrar athugasemdir

### V. VIÐAUKI

#### Upplýsingaskrifstofur í bandalaginu. Sérstakir hugbúnaðarpakkar eru fáanlegir á disklingum á eftirfarandi upplýsingaskrifstofum í bandalaginu.

##### **Dýskaland**

##### *Bonn*

Kommission der Europäischen Gemeinschaften  
Vertretung in der Bundesrepublik Deutschland

Zitelmannstrasse 22

D-5300 Bonn

Telex 88 66 48 EUROP D

Bréfasími 5 30 09 50

##### *Berlín*

Kommission der Europäischen Gemeinschaften  
Vertretung in der Bundesrepublik Deutschland

Aussenstelle Berlin

Kurfürstendamm 102

D-1000 Berlin 31

Telex 18 40 15 EUROP D

Bréfasími 8 92 20 59

##### *München*

Kommission der Europäischen Gemeinschaften  
Vertretung in der Bundesrepublik Deutschland  
Vertretung in München

Erhardtstrasse 27

D-8000 München 2

Telex 5 21 81 35

Bréfasími 2 02 10 15

**Belgía***Brussel*

- a) Commission des Communautés européennes  
Bureau en Belgique
- b) Commission des Europees  
Gemeenschappen  
Bureau in België

Rue Archimède 73, B-1040 Bruxelles  
Archimedesstraat 73, B-1040 Brussel  
Telex 2 66 57 COMINF B  
Bréfasími 2 35 01 66

**Danmörk***Kaupmannahöfn*

Kommissionen for De Europæiske Fællesskaber  
Kontor I Danmark

Højbrohus, Østergade 61  
Postbox 144  
DK-1004 København K 33  
Telex 1 64 02 COMEUR DK  
Bréfasími 33 11 12 03/33 14 12 44

**Spánn***Madrid*

Comisión de las Comunidades Europeas  
Oficina en España

Calle de Serrano 41  
5a planta  
E-28001 Madrid  
Telex 4 68 18 OIPE E  
Bréfasími 2 76 03 87

*Barcelona*

Edificio Atlantico  
Av. Diagonal, 407 bis, Planta 18  
08008 Barcelona  
Bréfasími 415 63 11

**Frakkland***París*

Commission des Communautés européennes  
Bureau de représentation en France  
288, boulevard Saint-Germain  
F-75007 Paris  
Telex Paris 61 1019 COMEUR  
Bréfasími 1 45 56 94 19/7

*Marseilles*

Commission des Communautés européennes  
Bureau à Marseilles  
CMCI  
2, rue Henri-Barbusse  
F-13241 Marseilles Cedex 01  
Telex 40 25 38 EURMA  
Bréfasími 91 90 98 07

**Grikkland***Aþena*

Επιτροπή των Ευρωπαϊκών Κοινητών  
Γραφείο στην Ελλάδα  
2 Vassilissis Sofias  
Case postale 11002  
GR-Athina 10674  
Telex 219324 ECAT GR  
Bréfasími 7 24 46 20

**Írland***Dublin*

Commission of the European Communities  
Office in Ireland  
39 Molesworth Street  
IRL-Dublin 2  
Telex 9 38 27 EUCO EI  
Bréfasími 71 26 57

**Ítalía***Róm*

Commissione della Comunità Europee  
Ufficio in Italia  
Via Poli 29  
I-00187 Roma  
Telex 61 01 84 EUROMA I  
Bréfasími 6 79 16 58

*Mílanó*

Commissione della Comunità Europee  
Ufficio a Milano  
Corso Magenta 59  
I-20123 Milano  
Telex 31 62 00 EURMIL I  
Bréfasími 4 81 85 43

**Lúxemborg***Lúxemborg*

Commission des Communautés européennes  
Bureau au Luxembourg

Bâtiment Jean Monnet b/O  
Rue Alcide De Gaspari  
L-2920 Luxembourg  
Telex 34 23/24 46/34 76 COMEUR LU  
Bréfasími 43 01 44 33

**Holland***Den Haag*

Commissie van de Europese Gemeenschappen  
Bureau in Nederland

Korte Vijverberg 5  
NL-2513 AB Den Haag  
Telex 3 10 94 EURCO NL  
Bréfasími 364 66 19

**Portúgal***Lissabon*

Comissão das Comunidades Europeias  
Gabinete em Portugal

Centro Europeu Jean Monnet  
Largo Jean Monnet 1-10º  
P-1200 Lisboa  
Telex 18810 COMEUR P  
Bréfasími 1 55 43 97

**Stóra Bretland***London*

Commission of the European Communities  
Office in the United Kingdom

Jean Monnet House  
8 Storey's Gate  
UK-London SW1P 3AT  
Telex 2 32 08 EURUK G  
Bréfasími 7 19 73 19 00/19 20

*Belfast*

Commission of the European Communities  
Office in Northern Ireland

Windsor House  
9/15 Bedford Street  
UK-Belfast BT2 7EG  
Telex 7 41 17 CECBEL G  
Bréfasími 24 82 41

*Cardiff*

Commission of the European Communities  
Office in Wales

4 Cathedral Road  
PO Box 15  
UK-Cardiff CF1 9SG  
Telex 49 77 27 EUROPA G  
Bréfasími 39 54 89

*Edinborg*

Commission of the European Communities  
Office in Scotland

7 Alva Street  
UK-Edinburgh EH2 4PH  
Telex 72 74 20 EUEDING  
Bréfasími 2 26 41 05

**EFTA ríkin**

EFTA Surveillance Authority  
74 Rue de Trèves  
B-1040 Brussels, Belgium  
Bréfasími 322 226 68 00



**Reglugerð framkvæmdastjórnarinnar (EB) nr. 1488/94 frá 28. júní 1994 um meginreglur um mat á áhættu sem mönnum og umhverfi stafar af skráðum efnum í samræmi við reglugerð ráðsins (EBE) nr. 793/93<sup>1)</sup>.**

FRAMKVÆMDASTJÓRN EVRÓPUBANDALAGANNA HEFUR,<sup>1)</sup>

með hliðsjón af stofnsáttmála Evrópubandalagsins,

með hliðsjón af reglugerð ráðsins (EBE) nr. 793/93 frá 23. mars 1993 um mat og eftirlit með áhættu skráðra efna<sup>2)</sup>, einkum 4. mgr. 10. gr.,

og að teknu tilliti til eftirfarandi:

Í reglugerð (EBE) nr. 793/93 er gert ráð fyrir skipulögðu mati á og eftirliti með áhættu samfara skráðum efnum og samkvæmt ákvæðum 10. gr. hennar er gerð krafa um að aðildarríkin láti slíkt áhættumat á skráðum forgangsefnum fara fram.

Þó gert sé ráð fyrir að aðildarríkin ábyrgist áhættumatið er samt sem áður við hæfi að meginreglur um slíkt mat séu samþykktar á vettvangi bandalagsins til að unnt sé að koma í veg fyrir misræmi milli aðildarríkjanna, sem ekki aðeins myndi hafa áhrif á starfsemi innri markaðarins, heldur og koma í veg fyrir að vernd manna og umhverfis sé tryggð með sama hætti.

Byggja ber áhættumat á samanburði hugsanlegra skaðlegra áhrifa tiltekins efnis og þekkts álags eða álags sem nokkurn veginn er unnt er að sjá fyrir og menn og umhverfi verða fyrir af völdum efnisins.

Byggja ber mat áhættu sem mönnum stafar af tilteknu efni á eðlis- og efnafræðilegum og eiturefnafræðilegum eiginleikum þess með tilliti til flokkunar efnisins samkvæmt tilskipun ráðsins 67/548/EBE frá 27. júní 1967 um samræmingu ákvæða í lögum og stjórnsýslufyrirmælum um flokkun, pökkun og merkingu hættulegra efna<sup>3)</sup>, eins og henni var síðast breytt með tilskipun framkvæmdastjórnarinnar 93/105/EB<sup>4)</sup>.

Byggja ber mat á áhættu sem umhverfi stafar af tilteknu efni á umhverfisáhrifum þess með tilliti til flokkunar efnisins samkvæmt tilskipun 67/548/EBE.

Byggja ber ákvarðanir sem eru teknar í samræmi við viðeigandi löggjöf og miða að því að draga úr áhættu samfara framleiðslu, flutningi, geymslu, efnagerð eða annarri vinnslu, notkun, förgun eða endurvinnslu skráðra efna fyrst og fremst á niðurstöðum áhættumats.

---

<sup>1)</sup> Þessi EB-gerð, sem birtist í Stjtið. EB nr. L 161, 29.6.1994, bls. 3, var nefnd í ákvörðun sameiginlegu EES-nefndarinnar nr. 15/95 frá 24. febrúar 1995 um breytingu á II. viðauka (Tæknilegar reglugerðir, staðlar, prófanir og vottun) við EES-samninginn, sjá þessa útgáfu af EES-viðbæti við Stjórnartíðindi Evrópubandalagsins.

<sup>2)</sup> Vísad er í tölul. 1 í bókun 1 við samninginn um Evrópska efnahagssvæðið (EES) „Inngangsorð gerða sem vísad er til eru ekki aðhæfð hvað samninginn varðar. Mikilvægi þeirra fer eftir því hversu nauðsynleg þau eru fyrir rétta tilkun og beitingu, innan ramma samningsins, þeirra ákvæða sem í gerðunum felast“.

<sup>3)</sup> Stjtið. EB nr. L 84, 5.4.1993, bls. 1.

<sup>4)</sup> Stjtið. EB nr. L 196, 16.8.1967, bls. 1.

<sup>5)</sup> Stjtið. EB nr. L 294, 30.11.1993, bls. 21.

Halda ber fjölda tilraunadýra í lágmarki í samræmi við tilskipun ráðsins 86/609/EBE frá 24. nóvember 1986 um samræmingu á ákvæðum í lögum og stjórnsýslufyrirmælum aðildarríkjanna um verndun dýra sem notuð eru í tilrauna- og vísindaskyni<sup>5)</sup>.

Ákvæði þessarar reglugerðar eru með fyrirvara um sérstaka löggjöf bandalagsins um öryggi og heilsuvernd starfsmanna á vinnustöðum, einkum tilskipun ráðsins 89/391/EBE<sup>6)</sup>, sem leggur vinnuveitendum þá skyldur á herðar að meta áhættu fyrir heilbrigði og öryggi starfsmanna samfara notkun nýrra og skráðra efna og, ef nauðsyn krefur, að grípa til viðeigandi ráðstafana til að vernda starfsmenn.

Ráðstafanirnar sem kveðið er á um í þessari reglugerð eru í samræmi við álit nefndarinnar sem komið var á fót samkvæmt 15. gr. reglugerðar (EBE) nr. 793/93.

#### SAMÞYKKT TILSKIPUN ÞESSA:

##### **1. gr. Markmið.**

Í þessari reglugerð er mælt fyrir um almennar meginreglur um mat á áhættu sem mönnum og umhverfi stafar af skráðum efnunum í samræmi við 10. gr. reglugerðar ráðsins (EBE) nr. 793/93.

##### **2. gr. Skilgreiningar.**

1. Skilgreiningarnar í 2. gr. reglugerðar (EBE) nr. 793/93 gilda fyrir þessa reglugerð.
2. Í þessari reglugerð er merking eftirfarandi hugtaka sem hér segir:
  - a) „áhættugreining“: greining skaðlegra áhrifa sem eiginleikar efnis geta framkallað;
  - b) „mat á skammti (styrk) - svörun (áhrifum)“: mat á sambandi milli skammts, eða mengunarálags af völdum efnis, og þess hve tíð og alvarleg áhrifin eru;
  - c) „mat á mengunarálagi“: ákvörðun um hversu mikið af efninu er hleypt út, leiðir þess og flutningshraði og ummyndun eða niðurbrot til að unnt sé að meta styrkleika/skammta sem hópar manna eða umhverfissvið (vatn, jarðvegur og loft) verða eða geta orðið fyrir;
  - d) „áhættulýsing“: mat á tíðni skaðlegra áhrifa sem hópar manna eða umhverfissvið kunna að verða fyrir í kjölfar raunverulegs eða fyrirséðs mengunarálags og hve alvarleg þau eru; og getur falið í sér „útreikning áhættu“, þ.e. mælingu á líkum þess arna.

##### **3. gr. Meginreglur um áhættumat.**

1. Í áhættumati felst áhættugreining og, eftir atvikum, mat á skammti (styrk) -svörun (áhrifum), mat á mengunarálagi og áhættulýsing. Áhættumat byggist á upplýsingum um efnið sem lagðar

<sup>5)</sup> Stjtið. EB nr. L 358, 18.12.1986, bls. 1.

<sup>6)</sup> Stjtið. EB nr. L 183, 29.6.1989, bls. 1.

- eru fram í samræmi við ákvæði 3., 4., 7. (1. og 2. mgr.), 9. (1. og 2. mgr.) og 10. (2. mgr.) gr. reglugerðar (EBE) nr. 793/93 og á öðrum fyrirbyggjandi upplýsingum og skal við venjulegar aðstæður fara fram í samræmi við þær aðferðir sem kveðið er á um í 4. og 5. gr. þessarar reglugerðar.
2. Með tilliti til sérstakra áhrifa, t.d. eyðingar ósónlagsins, þar sem ekki er unnt að beita aðferðunum sem settar eru fram í 4. og 5. gr., ber að að meta áhættu samfara slíkum áhrifum, þrátt fyrir ákvæði 1. mgr., í hverju einstöku tilviki og í skriflegri skýrslu til framkvæmdastjórnarinnar í samræmi við ákvæði 6. gr. ber forsvarsaðila að leggja fram nákvæma lýsingu á og röksemdir fyrir slíku mati.
  3. Þegar mat á mengunarálagi fer fram ber forsvarsaðila að taka mið af þeim hópum manna eða umhverfissviðum sem mengunarálag efnisins er þekkt fyrir eða nokkurn veginn fyrirsjáanlegt í ljósi fyrirbyggjandi upplýsinga um efnið, einkum með tilliti til framleiðslu, flutninga, geymslu, efnagerðar eða annarrar vinnslu, notkunar, förgunar eða endurvinnslu.
  4. Ef efni sem þegar hefur verið metið með tilliti til áhættu í samræmi við 10. gr. reglugerðar (EBE) nr. 793/93 er fært á ný á forgangslista ber við áhættumat sem fer fram í kjölfarið að taka mið af fyrra áhættumati.

#### 4. gr.

#### Áhættumat: heilbrigði manna.

Fyrir hvert efni sem birt er á forgangslista í samræmi við ákvæði 8. gr. reglugerðar (EBE) nr. 793/93 ber forsvarsaðila að láta fara fram áhættumat með tilliti til áhrifa efnisins á heilbrigði manna, en fyrsta þrep slíks mats skal vera áhættugreining sem skal að minnsta kosti taka til eiginleika og hugsanlegra skaðlegra áhrifa sem tilgreind eru í I. viðauka A og II. viðauka A. Að áhættugreiningu lokinni skal forsvarsaðili framkvæma eftirfarandi aðgerðir í samræmi við leiðbeiningarnar í I. viðauka B og II viðauka B:

- a) i) mat á skammti (styrk) -svörun (áhrifum), ef við á;
  - ii) mat á mengunarálagi fyrir þá hópa manna (þ.e. launþega, neytendur eða menn sem verða fyrir óbeinum áhrifum úr umhverfinu) sem verða fyrir áhrifum eða líklegt er að verði fyrir áhrifum af efninu;
- b) áhættulýsingu.

#### 5. gr.

#### Áhættumat: umhverfi.

Fyrir hvert efni sem birt er á forgangslista í samræmi við ákvæði 8. gr. reglugerðar (EBE) nr. 793/93 ber forsvarsaðila að láta fara fram áhættumat með tilliti til áhrifa efnisins á umhverfið, en fyrsta þrep slíks mats skal vera áhættugreining. Að áhættugreiningu lokinni skal forsvarsaðili framkvæma eftirfarandi aðgerðir í samræmi við leiðbeiningarnar í III. viðauka;

- a) i) mat á skammti (styrk) -svörun (áhrifum), ef við á;
  - ii) mat á mengunarálagi fyrir þau umhverfissvið sem verða fyrir áhrifum eða líklegt er að verði fyrir áhrifum af efninu;
- b) áhættulýsingu.

**6. gr.****Skýrsla um áhættumat.**

Að afloknu áhættumati í samræmi við ákvæði 4. og 5. gr. ber forsvarsaðila að taka saman skýrslu sem inniheldur að minnsta kosti þær upplýsingar sem koma fram í V. viðauka og allar upplýsingar sem varða áhættumatið. Senda ber framkvæmdastjórninni þessa skýrslu ásamt útdrætti úr henni í samræmi við ákvæði 3. mgr. 10. gr. reglugerðar (EBE) nr. 793/93.

**7. gr.****Lokaákvæði.<sup>7)</sup>**

Reglugerð þessi öðlast gildi á sextugasta degi frá því að hún birtist í Stjórnartíðindum Evrópu-bandalagsins.

Reglugerð þessi er bindandi í heild sinni og gildir í öllum aðildarríkjunum án frekari lögfestingar.

Gjört í Brussel, 28. júní 1994.

Fyrir hönd framkvæmdastjórnarinnar,

**René STEICHEN**

framkvæmdastjóri.

**I. VIÐAUKI****Áhættumat: heilbrigði manna (eiturhrif).****A-hluti**

Í áhættumatinu sem fer fram í samræmi við 4. gr. skal tekið mið af eftirfarandi hugsanlegum eiturhrifum og hópum manna sem verða fyrir eða hætta er á að verði fyrir áhrifum:

**Áhrif**

- |                                     |  |
|-------------------------------------|--|
| 1. Bráð eiturhrif                   | 7. Krabbameinsvaldandi áhrif                                     |
| 2. Ertandi áhrif                    | 8. Eiturhrif á æxlun   |
| 3. Ætandi áhrif                     | <b>Hópar manna</b>   |
| 4. Næmi                             | 1. Launþegar   |
| 5. Eiturhrif við endurtekna skammta | 2. Neytendur   |
| 6. Stökkbreytivaldandi áhrif        | 3. Menn sem verða fyrir óbeinu mengunar-<br>álagi úr umhverfinu. |

<sup>7)</sup> Sbr. tölul. 11 í bókun 1 við EES-samninginn eiga ákvæði um gildistöku og framkvæmd gerða sem vísað er til í viðauka við samninginn ekki við. Tímamörk og dagsetningar fyrir gildistöku og framkvæmd EFTA-ríkja á þeim gerðum sem vísað er til miðast við 3. mgr. 129. gr. samningsins, svo og ákvæði um bráðabirgðafyrirkomulag.

## B-hluti

### 1. Áhættugreining.

Áhættugreining felst í því að ákvarða þau áhrif sem um er að ræða og endurskoða þá (bráðabirgða) flokkun í ljósi fyrirliggjandi upplýsinga.

### 2. Mat á skammti (styrk) - svörun (áhrifum).

- 2.1. Að því er varðar endurtekinn eiturhrifskammt og eiturhrif á æxlun ber að meta samband skammts og svörunar og ákvarða, ef hægt er, mörk þar sem engin skaðleg áhrif (NOAEL) finnast. Ef ekki er unnt að ákvarða þessi mörk ber að skilgreina minnsta samband skammts og svörunar, þ.e. mörkin þar sem minnstu skaðleg áhrif (LOAEL) finnast.
- 2.2. Að því er varðar bráð eiturhrif, ætandi og ertandi áhrif er að öllu jöfnu ekki unnt að ákvarða mörk þar sem engin skaðleg áhrif finnast eða mörkin þar sem minnstu skaðleg áhrif finnast á grundvelli niðurstaðna prófa sem eru gerð í samræmi við kröfur tilskipunar 67/548/EBE. Þegar um er að ræða bráð eiturhrif ber að ákvarða LD50- eða LC50-gildið eða ef skammtaáferðin er notuð skal finna hinn sundurgreinandi skammt. Að því er varðar önnur áhrif er nægilegt að ákvarða hvort efnið sjálft geti framkallað þau.
- 2.3. Að því er varðar stökkbreyti- og krabbameinsvaldandi áhrif er nægilegt að ákveða hvort efnið sjálft geti framkallað slík áhrif. Ef hægt er að sýna fram á að efni sem er greint sem krabbameinsvaldur hafi ekki eiturhrif á erfðaefni ber að ákveða hlutfallið milli marka þar sem engin skaðleg áhrif finnast og marka þar sem minnstu skaðleg áhrif finnast (Noael/ Loael) eins og lýst er í lið 2.1.
- 2.4. Að því er varðar næmi húðar og öndunarfæra er nægilegt að meta hvort efnið sjálft geti framkallað slík áhrif, ef ekki hefur náðst samkomulag um ákvörðun skammts/styrks sem ólíklegt er að valdi skaðlegum áhrifum, á viðfangi sem þegar hefur sýnt næmi gagnvart tilteknu efni.
- 2.5. Ef upplýsingar um eiturhrif úr athugunum á mengunarálagi sem menn verða fyrir, t.d. upplýsingar frá eiturefnaupplýsingamiðstöðvum eða úr faraldursfræðilegum rannsóknum, eru aðgengilegar ber að kanna slíkar upplýsingar sérstaklega þegar áhættumat fer fram.

### 3. Mat á álagi.

- 3.1. Meta ber mengunarálag af völdum efnis fyrir hvern hóp manna (launþega, neytendur og menn sem verða fyrir óbeinu mengunarálagi úr umhverfinu) sem er þekkt eða nokkurn veginn fyrirjáanlegt. Markmiðið með matinu er að greina efnislega og tölulega samband skammts/ styrks efnisins sem hópur verður eða kann að verða fyrir mengunarálagi af. Í slíku mati skal tekið tillit til breytinga í umhverfi og tíma að því er varðar mengunarálagsmynstur.
- 3.2. Þegar mat á mengunarálagi fer fram ber sérstaklega að taka tilliti til:
  - i) nákvæmra mæligagna um mengunarálag;
  - ii) framleiðslumagns efnisins og/eða innflutningsmagns;
  - iii) ástands efnisins eins og það er framleitt og/eða innflutt og/eða notað (t.d. efnið eitt sér eða sem efnisþáttur í blöndu);
  - iv) notkunarflokks og hömlunarstigs;
  - v) upplýsinga um vinnslu, ef við á;

- vi) eðlifelnafræðilegra eiginleika efnisins, þar með taldir eiginleikar sem koma upp við vinnslu, ef við á, (t.d. úðamyndun);
  - vii) niðurbrotsefna og/eða ummyndunarefna;
  - viii) líklegar mengunarálagsleiðir og möguleika á ísogi;
  - ix) tíðni og lengd mengunarálags;
  - x) samsetningar og fjöldi tiltekinnna hópa manna sem verða fyrir mengunarálagi ef slíkar upplýsingar liggja fyrir.
- 3.3. Ef nákvæm dæmigerð gögn um mengunarálag liggja fyrir skal taka sérstaklega mið af þeim þegar mat á mengunarálagi fer fram. Nota ber viðeigandi líkön þegar beita á reikningsaðferðum til að meta styrk mengunarálags. Þá ber og, ef við á, að taka í hverju tilviki um sig mið af viðeigandi mælingarniðurstöðum varðandi efni sem eru notuð á sambærilegan hátt og hafa sambærilegt mengunarálagsmynstur eða eiginleika.
- 3.4. Ef efni er hluti af efnablöndu er einungis þörf á að taka tillit til mengunarálags af völdum efnisins í þessari efnablöndu ef hún er flokkuð á grundvelli eitrefnafræðilegra eiginleika efnisins í samræmi við tilskipun ráðsins 88/379/EBE<sup>8)</sup>, nema ætla megi að efnið hafi skaðleg áhrif.

#### 4. Áhættulýsing.

- 4.1. Ef mörk þar sem engin skaðleg áhrif finnast eða mörk þar sem minnstu skaðleg áhrif finnast hafa verið ákvörðuð, að því er varðar áhrifin sem um getur í I. viðauka A, skal áhættulýsing, að því er varðar þessi áhrif hver um sig, fela í sér samanburð marka þar sem engin skaðleg áhrif finnast eða marka þar sem minnstu skaðleg áhrif finnast og áætlaðs skammts/styrks efnisins sem hópur kann að verða fyrir mengunarálagi af. Ef vitað er um áætlaðan styrk mengunarálags ber að leiða af því hlutfallið milli mengunarálagsstigs og marka þar sem engin skaðleg áhrif finnast eða marka þar sem minnstu skaðleg áhrif finnast. Forsvarsaðila ber, á grundvelli samanburðar á mati á styrk og gerð mengunarálags og marka þar sem engin skaðleg áhrif finnast eða marka þar sem minnstu skaðleg áhrif finnast, að greina frá áhættulýsingunni með hliðsjón af þessum áhrifum.
- 4.2. Ef mörk þar sem engin skaðleg áhrif finnast eða mörk þar sem minnstu skaðleg áhrif finnast hafa ekki verið ákvörðuð að því er varðar áhrifin í I. viðauka A skal áhættulýsing, að því er varðar þessi áhrif hver um sig, fela í sér mat á því hvaða líkur eru á að áhrifin komi fram, á grundvelli upplýsinga um styrk og/eða gerð mengunarálags sem hópur manna sem verið er að athuga verður fyrir<sup>9)</sup>. Þegar forsvarsaðili hefur lokið við matið skal hann greina frá áhættulýsingunni með hliðsjón af þessum áhrifum.
- 4.3. Við gerð áhættulýsingar skal forsvarsaðili meðal annars taka mið af:
- i) þeirri óvissu sem meðal annarra þátta stafar af breytilegum tilraunagögnum og breytileika innan dýrategundar og milli dýrategunda;
  - ii) eðli áhrifanna og hversu alvarleg þau eru;
  - iii) hvaða hópa manna upplýsingar um styrk og/eða gerð mengunarálags eiga við.

<sup>8)</sup> Stjttíð. EB nr. L 187, 16.7.1988, bls. 14.

<sup>9)</sup> Ef prófniðurstöður sýna að samband er milli skammts/styrks og hversu alvarleg skaðleg áhrif eru, þrátt fyrir að mörk þar sem engin skaðleg áhrif finnast eða mörk þar sem minnstu skaðleg áhrif finnast hafi ekki verið ákveðin, eða ef unnt er að meta hversu alvarleg áhrifin eru, í tengslum við prófunaraðferð sem felur í sér notkun á aðeins einum skammti eða styrkleika, ber einnig að taka slíkar upplýsingar til greina þegar meta á hvaða líkur eru á að áhrifin komi fram.

## 5. Samþætting.

Í samræmi við ákvæði 4. gr. má gera áhættulýsingu fyrir fleiri en ein hugsanleg skaðleg áhrif eða fleiri en einn hóp manna. Forsvarsaðili skal meta niðurstöður áhættulýsingar fyrir hver áhrif um sig. Þegar forsvarsaðili hefur lokið við áhættumatið skal hann á ný fara yfir niðurstöðurnar og ganga frá samþættum niðurstöðum með hliðsjón af heildareiturhrifum efnisins.

## II. VIÐAUKI

### Áhættumat: heilbrigði manna (eðlis-efnafræðilegir eiginleikar).

#### A-hluti

Í áhættumatinu sem fer fram í samræmi við 4. gr. skal tekið mið af hugsanlegum skaðlegum áhrifum sem geta komið fram í eftirfarandi hópum manna sem verða eða eiga á hættu að verða fyrir mengunarálagi af völdum efna með eftirfarandi eiginleika.

#### Eiginleikar.

1. Sprengifimi
2. Eldfimi
3. Eldnærandi eiginleikar

#### Hópar manna.

1. Launþegar
2. Neytendur
3. Menn sem verða fyrir óbeinu mengunarálagi úr umhverfinu.

#### B-hluti

#### 1. Áhættugreining.

Áhættugreining felst í því að ákvarða þau áhrif sem um er að ræða og endurskoða (bráðabirgða) flokkunina í ljósi fyrirbyggjandi upplýsinga.

#### 2. Mat á mengunarálagi.

Ef áhættulýsing skal samin í samræmi við ákvæði 4. gr. er nauðsynlegt að ákvarða þekkt notkunarskilyrði eða notkunarskilyrði sem eru nokkurn vegin fyrirsjáanleg.

#### 3. Áhættulýsing.

Í áhættulýsingunni skal felast mat á því hvaða líkur eru á að efnið valdi skaðlegum áhrifum við þekkt notkunarskilyrði eða notkunarskilyrði sem eru nokkurn vegin fyrirsjáanleg. Forsvarsaðili skal greina frá niðurstöðum áhættulýsingarinnar.

#### 4. Samþætting.

Í samræmi við ákvæði 4. gr. getur áhættulýsing varðað fleiri en ein hugsanleg skaðleg áhrif eða fleiri en einn hóp manna. Forsvarsaðili skal meta niðurstöður áhættulýsingar fyrir hver áhrif um sig. Þegar forsvarsaðili hefur lokið við áhættumatið skal hann á ný fara yfir niðurstöðurnar og ganga frá samþættum niðurstöðum.

## III. VIÐAUKI

**Áhættumat: umhverfi.****1. Áhættugreining.**

Áhættugreining felst í því að ákvarða þau áhrif og/eða eiginleika sem um er að ræða og endurskoða (bráðabirgða) flokkunina í ljósi fyrirbyggjandi upplýsinga.

**2. Mat á skammti (styrk) - svörun (áhrifum).**

- 2.1. Markmiðið er að spá fyrir um magn efnisins sem talið er vera undir þeim mörkum sem valda skaðlegum áhrifum á umhverfispættina sem um ræðir. Þessi styrkur er þekktur sem styrkur þar sem engin áhrif eru fyrirsjáanleg (PNEC). Í sumum tilvikum kann hins vegar að vera ógerningur að ákvarða þennan styrk og því getur reynst nauðsynlegt að meta tengsl milli skammts (styrks) og svörunar (áhrifa).
- 2.2. Reikna skal út PNEC með því að nota matsstuðul við útreikning á niðurstöðum úr prófum á lífverum, t.d. LD50 (miðgildi banvæns skammts), LC50 (miðgildi banvæns styrks), EC50 (miðgildi skaðlegs styrks), IC50 (styrkur sem veldur 50% hindrun tiltekins þáttar, t.d. vaxtar), NOEL(C) (mörk (styrkur)þar sem engin skaðleg áhrif finnast) eða LOEL(C) (mörk (styrkur)þar sem minnstu skaðleg áhrif finnast) eða aðrar hentugar aðferðir.
- 2.3. Matsstuðullinn er tákn fyrir óvissu þegar niðurstöður úr prófunum fyrir afmarkaðan fjölda af dýrategundum eru framreiknaðar fyrir raunverulegt umhverfi. Þetta þýðir að yfirleitt minnkar óvissan og þar með matsstuðullinn eftir því sem gögnin verða umfangsmeiri og prófin vara lengur<sup>10)</sup>.

**3. Mat á mengunarálagi.**

- 3.1. Markmiðið með mati á mengunarálagi er að spá fyrir um styrk efnisins sem finnst í umhverfinu. Þessi styrkur er þekktur sem styrkur sem ætla má að finnist í umhverfinu (PEC). Í sumum tilvikum reynist ekki unnt að ákvarða þennan styrk og ber þá að meta hvers eðlis mengunarálagið er.
- 3.2. Aðeins þarf að ákvarða styrk sem ætla má að finnist í umhverfinu (PEC) eða, ef nauðsyn ber, eðli mengunarálags fyrir þá umhverfispætti sem vitað er eða nokkurn veginn fyrirsjáanlegt að verði fyrir útgeislun frá efninu eða þar sem efnið er losað, því fargað eða dreift.
- 3.3. Þegar ákvarða ber styrk sem ætla má að finnist í umhverfinu (PEC) eða eðli mengunarálags ber sérstaklega að taka tilliti til, ef við á:
  - i) nákvæmra gagna um mengunarálag;
  - ii) framleiðslumagns efnisins og/eða innflutningsmagns;
  - iii) ástands efnisins eins og það er framleitt og/eða innflutt og/eða notað (t.d. efnið eitt sér eða sem efnisþáttur í blöndu);
  - iv) notkunarflokks og hömlunarstigs;
  - v) upplýsinga um vinnslu, ef við á;
  - vi) eðlisefnafræðilegra eiginleika efnisins, einkum bræðslumarks, suðumarks, gufuþrýstings, yfirborðsspennu, vatnsleysanleika, deilistuðuls n-oktanól/vatn;
  - vii) niðurbrotsefna og/eða ummyndunarefna;
  - viii) líklegra leiða að umhverfispáttum og möguleika á ísogi/afsogi og niðurbroti;
  - ix) tíðni og lengd mengunarálags.

<sup>10)</sup> Venjulega er matsstuðull af stærðargráðunni 1000 notaður fyrir gildið L(E)C50 sem fæst við niðurstöður prófa á bráðum eiturrhifum en lækka má þennan stuðul í ljósi annarra upplýsinga sem máli skipta. Venjulega er lægri matsstuðull notaður fyrir NOEC sem fæst við niðurstöður prófa á langvinnum eiturrhifum.



3.4. Ef nákvæm dæmigerð gögn um mengunarálag liggja fyrir skal taka sérstaklega mið af þeim þegar mat á mengunarálagi fer fram. Nota ber viðeigandi líkön þegar beita á reikningsaðferðum til að meta styrk mengunarálags. Þá ber og, ef við á, að taka í hverju tilviki um sig mið af viðeigandi mælingarniðurstöðum varðandi efni sem eru notuð á sambærilegan hátt og hafa sambærilegt mengunarálagsmynstur eða eiginleika.

#### 4. Áhættulýsing.

4.1. Í áhættulýsingunni skal gerður samanburður á styrk sem ætla má að finnist í umhverfinu (PEC) og styrk þar sem engin áhrif eru fyrirjáanleg (PNEC) fyrir hvern viðkomandi umhverfisþátt, eftir því sem tók eru á, til að fá fram hlutfallið PEC/PNEC. Ef það hlutfall er einn eða minna er niðurstaða áhættulýsingarinnar að eins og er sé ekki þörf frekari upplýsinga og/eða rannsókna og ei síður aðgerða til að draga úr áhættu umfram þær sem þegar hefur verið gripið til. Ef hlutfallið er yfir einum ber forsvaraðila að dæma, á grundvelli hlutfallsstærðar og annarra þátta sem máli skipta, t.d.:

- i) vísbendinga um hugsanlega uppsöfnun í lífverum;
- ii) lögunar eiturhrifa-/tímakúrfu við rannsóknir á umhverfiseiturefnaáhrifum;
- iii) vísbendinga um önnur skaðleg áhrif á grundvelli eiturhrifarannsókna, t.d. flokkunar sem stökkbreytivaldandi efni, eitrad eða mjög eitrad eða sem skaðlegt með hættusetningunni H 40 („Getur valdið varanlegu heilsutjóni“) eða H 48 („Hætta á alvarlegu heilsutjóni við langvarandi notkun“);
- iv) gagna um efni sem hafa sambærilega byggingarformúlu;

hvort frekari upplýsinga og/eða prófana er þörf til að skýra viðfangsefnið eða hvort aðgerðir til að draga úr áhættu séu nauðsynlegar.

4.2. Ef ekki reynist unnt að reikna út hlutfallið PEC/PNEC skal í áhættulýsingunni felast eðlislægt mat á því hvaða líkur eru á að efni hafi áhrif við núverandi mengunarálagsskilyrði eða muni hafa við fyrirhuguð mengunarálagsskilyrði. Þegar slíkt mat hefur farið fram og að teknu tilliti til viðkomandi þátta, eins og þeirra sem taldir eru upp í lið 4.1, ber forsvaraðila að greina frá niðurstöðum áhættulýsingarinnar með hliðsjón af þessum áhrifum.

#### 5. Samþætting.

Í samræmi við ákvæði 5. gr. má semja áhættulýsingu í tengslum við fleiri en einn umhverfisþátt. Forsvaraðil skal meta niðurstöður áhættulýsingar fyrir hvern þátt um sig. Þegar forsvaraðili hefur lokið við áhættumatið skal hann á ný fara yfir niðurstöðurnar og ganga frá samþættum niðurstöðum með hliðsjón af heildarumhverfisáhrifum efnisins.

### IV. VIÐAUKI

#### Heildarsamþætting niðurstaðna.

1. Forsvaraðila ber að endurskoða niðurstöðurnar sem fást í samræmi við 5. lið I. viðauka B, 4. lið II. viðauka B og 5. lið III. viðauka og samþætta þær með hliðsjón af öllum áhættuþáttum sem koma fram í áhættumatinu.
2. Ef óskað er frekari upplýsinga/rannsókna eða tilmæli um aðgerðir til að draga úr áhættu koma fram ber að rökstyðja slíkar óskir og tilmæli.

## V. VIÐAUKI

**Upplýsingar sem koma skulu fram í skýrslu um áhættumat.**

1. Eftirfarandi atriði skulu koma fram í skriflegri skýrslu sem er send framkvæmdastjórn Evrópubandalaganna í samræmi við ákvæði 6. gr.:
  - i) niðurstöður áhættumatsins unnar í samræmi við ákvæði IV. viðauka;
  - ii) ef þörf er á frekari upplýsingum og/eða rannsóknum varðandi ýmiss konar skaðleg áhrif sem um getur verið að ræða, hóp eða hópa manna eða umhverfisþætti ber að leggja fram lýsingu á og rökstuðning fyrir frekari upplýsingum og/eða rannsóknum sem óskað er eftir og einnig tillögu um frest til að skila slíkum upplýsingum og/eða niðurstöðum rannsókna;
  - iii) ef hvorki er þörf frekari upplýsinga og/eða rannsókna eins og er né aðgerða til að draga úr áhættu umfram þær sem þegar hefur verið gripið til með hliðsjón af öllum hugsanlegum skaðlegum áhrifum, hópum manna og umhverfisþáttum, yfirlýsing þess efnis að á grundvelli fyrirbyggjandi upplýsinga sé um þessar mundir ekki þörf frekari upplýsinga um og/eða rannsókna á efninu og að eins og er séu aðgerðir til að draga úr áhættu umfram þær sem þegar hefur verið gripið til ónaúðsynlegar;
  - iv) ef þörf er á að draga úr áhættu og aðgerðum til að draga úr áhættu með hliðsjón af eins konar eða margs konar skaðlegum áhrifum sem um getur verið að ræða, hópi eða hópum manna eða umhverfisþætti eða þáttum, yfirlýsing um þau áhrif, þann hóp eða hópa manna eða umhverfisþátt eða þætti sem draga þarf úr áhættu vegna og skýring á þörf fyrir aðgerðir til að draga úr áhættu. Taka ber mið af aðgerðum til að draga úr áhættu sem þegar hefur verið gripið til. Semja ber áætlun um hvernig draga megi úr áhættu í samræmi við ákvæði 3. mgr. 10. gr. reglugerðar (EBE) nr. 793/93 og senda framkvæmdastjórninni ásamt áhættumati í samræmi við ákvæði þessarar reglugerðar.
2. Ef áhættulýsingin felur í sér hlutfall mengunarálags/áhrifa eins og lýst er í 4. lið I. viðauka B og 4. lið III. viðauka, eða notkun matsstuðuls eins og lýst er í 2. lið III. viðauka, ber að lýsa þessum hlutföllum eða stuðlum og gera grein fyrir þeim reikningsaðferðum sem voru notaðar.
3. Senda ber framkvæmdastjórn Evrópubandalaganna, og nota til þess viðeigandi tölvuforrit, þær upplýsingar sem taldar eru skipta máli og forsvarsaðili velur þar af leiðandi sem grunn að áhættumati á hverjum áhrifum um sig eða eiginleikum og hverjum einstökum hópi manna sem verður fyrir mengunarálagi, samanber I. viðauka A og II. viðauka A, og að hverjum umhverfiseiginleika og umhverfisþætti um sig.

**Reglugerð framkvæmdastjórnarinnar (EB) nr. 2268/95  
frá 27. september 1995 varðandi annan forgangslistann  
eins og mælt er fyrir um í reglugerð ráðsins (EBE)  
nr. 793/93<sup>\*)</sup>**

FRAMKVÆMDASTJÓRN EVRÓPUBANDALAGANNA HEFUR,<sup>1)</sup> með hliðsjón af stofn-sáttmála Evrópubandalagsins,

með hliðsjón af reglugerð ráðsins (EBE) nr. 793/93 frá 23. mars 1993 um mat og eftirlit með áhættu skráðra efna<sup>2)</sup>, einkum 8. og 10. gr.,

og að teknu tilliti til eftirfarandi:

Í reglugerð (EBE) nr. 793/93 er lagt til að komið verði á fót kerfi um mat og eftirlit með áhættu skráðra efna og til að unnt sé að gera áhættumat á slíkum eignum er rétt að nafngreina efni sem hafa forgang og þarf að athuga sérstaklega.

Samkvæmt 8. gr. reglugerðar (EBE) nr. 793/93 ber framkvæmdastjórninni að setja saman skrá yfir efni sem hafa forgang. Í 8. gr. eru enn fremur taldir upp þeir þættir sem taka ber tillit til við gerð áður nefndrar skrár.

Í 10. gr. reglugerðar (EBE) nr. 793/93 er kveðið á um að eitt aðildarríki verði gert ábyrgt fyrir mati á hverju efni í skránum yfir efni sem hafa forgang og skal séð til þess að verkefni deilist réttlátlega á aðildarríkin.

Fyrsta skráin yfir efni sem hafa forgang var samþykkt með reglugerð framkvæmdastjórnarinnar (EB) nr. 1179/94<sup>3)</sup>.

Ákvæði þessarar reglugerðar eru í samræmi við álit nefndarinnar sem var stofnuð samkvæmt 15. gr. reglugerðar (EBE) nr. 793/93.

---

<sup>\*)</sup> Þessi EB-gerð, sem birtist í Stjttíð. EB nr. L 231, 28.9.1995, bls. 18, var nefnd í ákvörðun sameiginlegu EES-nefndarinnar nr. 64/95 frá 22. nóvember 1995 um breytingu á II. viðauka (Tæknilegar reglugerðir, staðlar, prófanir og vottun) við EES-samninginn, sjá þessa útgáfu af EES-viðbæti við Stjórnartíðindi Evrópubandalagsins.

<sup>1)</sup> Vísað er í tölu. 1 í bókun 1 við samninginn um Evrópska efnahagssvæðið (EES) „Inngangsorð gerða sem vísað er til eru ekki aðhæfð hvað samninginn varðar. Mikilvægi þeirra fer eftir því hversu nauðsynleg þau eru fyrir rétta túlkun og beitingu, innan ramma samningsins, þeirra ákvæða sem í gerðunum felast“.

<sup>2)</sup> Stjttíð. EB nr. L 84, 5.4.1993, bls.1.

<sup>3)</sup> Stjttíð. EB nr. L 131, 26.5.1994, bls.3.

## SAMÞYKKT REGLUGERÐ ÞESSA:

**1. gr.  
Forganislistar.**

1. Annar forganislistinn er hér með samþykktur og settur fram í viðaukanum við þessa reglugerð.
2. Fyrir hvert efni á forganislistanum er hér með tilnefnt aðildarríkið<sup>4)</sup> sem er gert ábyrgt fyrir mati þess og það tilgreint í viðaukanum við þessa reglugerð.

**2. gr.<sup>5)</sup>**

Reglugerð þessi öðlast gildi á tuttugasta degi frá því að hún birtist í Stjórnartíðindum Evrópu-bandalagsins.

Reglugerð þessi er bindandi í heild sinni og gildir í öllum aðildarríkjunum án frekari lögfestingar.

Gjört í Brussel, 27. september 1995.

Fyrir hönd framkvæmdastjórnarinnar,

**Ritt BJERREGAARD**

framkvæmdastjóri.

---

<sup>4)</sup> Þar sem vísað er til aðildarríkja í þessari reglugerð er átt við EES-ríki í samræmi við EES-samninginn.

<sup>5)</sup> Sbr. tölul. 11 í bókun 1 við EES-samninginn eiga ákvæði um gildistöku og framkvæmd gerða sem vísað er til í viðauka við samninginn ekki við. Tímamörk og dagsetningar fyrir gildistöku og framkvæmd EFTA-ríkja á þeim gerðum sem vísað er til miðast við 3. mgr. 129. gr. samningsins, svo og ákvæði um bráðabirgðafyrirkomulag.

## VIÐAUKI

EINECS nr.	CAS nr.	Heiti efnis	Aðildar-ríki
201-963-1	90-04-0	o-anisidín	A
200-746-9	71-23-8	própan-1-ól	D
202-411-2	95-33-0	N-sýklóhexýlbensóþíasól-2-súlfenamíð	D
202-905-8	100-97-0	metenamín	D
203-804-1	110-80-5	2-etoxyétanól	D
203-839-2	111-15-9	2-etoxyetýl asetat	D
204-118-5	115-96-8	tris(2-klóretýl)fosfat	D
246-690-9	25167-70-8	2,4,4-tþrímetýlpenten	D
263-125-1	61790-33-8	amín, tólgaralkýl	D
203-625-9	108-88-3	tólúen	DK
204-428-0	120-82-1	1,2,4-tþríklórbensen	DK
200-663-8	67-66-3	klóróform	F
247-977-1	26761-40-0	dí-,ísódekýl“-ftalat	F
249-079-5	28553-12-0	dí-,ísónónýl“-ftalat	F
271-090-9	68515-48-0	1,2-bensendíkarboxýlsýra, dí- C <sub>8-10</sub> -greinóttir alkýlesterar, C <sub>9</sub> -ríkir	F
271-091-4	68515-49-1	1,2-bensendíkarboxýlsýra, dí- C <sub>9,11</sub> -greinóttir alkýlesterar, C <sub>10</sub> -ríkir	F
231-765-0	7722-84-1	vetnisperoxíð	FIN
200-871-9	75-45-6	klóródífluóormetan	I
231-668-3	7681-52-9	natríumhýpóklóríð	I
203-692-4	109-66-0	pentan	NL
201-058-1	77-78-1	dímetylsúlfat	NL
202-627-7	98-01-1	2-fúraldehýð	NL
204-661-8	123-91-1	1,4-díoxan	NL
209-151-9	557-05-1	sínkdísterat	NL
215-222-5	1314-13-2	sínkoxíð	NL
231-175-3	7440-66-6	sínk	NL
231-592-0	7646-85-7	sínkklóríð	NL
231-793-3	7733-02-0	sínksúlfat	NL
231-944-3	7779-90-0	trísínkbis(ortófosfat)	NL
204-211-0	117-81-7	bis(2-etýlhexýl)-ftalat	S
247-148-4	25637-99-4	hexabrómsýklódódekan	S
200-879-2	75-56-9	metýloxíran	UK
201-800-4	88-12-0	1-vínýl-2-pýrrolíðon	UK
246-672-0	25154-52-3	nónýlfenól	UK
251-084-2	32534-81-9	dífenýleter, pentabróm-afleiða	UK
284-325-5	84852-15-3	fenól, 4-nónýl-, greinóttur	UK

**Reglugerð framkvæmdastjórnarinnar (EB) nr. 142/97 frá 27. janúar 1997  
varðandi skil á upplýsingum um tiltekin skráð efni eins og  
mælt er fyrir um í reglugerð ráðsins (EBE) nr. 793/93<sup>\*)</sup>**

FRAMKVÆMDASTJÓRN EVRÓPUBANDALAGANNA HEFUR,<sup>1)</sup>

með hliðsjón af stofnsáttmála Evrópubandalagsins,

með hliðsjón af reglugerð ráðsins (EBE) nr. 793/93 frá 23. mars 1993 um mat og eftirlit með áhættu skráðra efna<sup>2)</sup>, einkum 2. mgr. 12. gr.,

og að teknu tilliti til eftirfarandi:

Framkvæmdastjórnin þarfnast viðeigandi upplýsinga um tiltekin efni til að unnt verði að hefja endurskoðun samkvæmt 69., 84. og 112. gr. aðildarsáttmálans á þeim ákvæðum sem hafa enn ekki öðlast gildi í nýju aðildarríkjunum; þessar upplýsingar þurfa að liggja fyrir áður en upplýsingarnar sem krafist er samkvæmt 3. og 4. gr. reglugerðar (EBE) nr. 793/93 eru lagðar fram.

Samkvæmt 12. gr. er heimilt að skylda framleiðendur og innflytjendur efna, sem grunur leikur á að geti haft í för með sér alvarlega áhættu fyrir menn og umhverfi, til að leggja fram upplýsingar um þessi efni.

Í reglugerð framkvæmdastjórnarinnar (EBE) nr. 1488/94<sup>3)</sup> er lýst meginreglum um mat á áhættu fyrir menn og umhverfi af völdum skráðra efna samkvæmt reglugerð (EBE) nr. 793/93.

Ákvæði þessarar reglugerðar eru í samræmi við álit nefndarinnar sem var komið á fót samkvæmt 15. gr. reglugerðar (EBE) nr. 793/93.

---

<sup>\*)</sup> Þessi EB-gerð, sem birtist í Stjtið. EB nr. L 25, 28.1.1997, bls. 11, var nefnd í ákvörðun sameiginlegu EES-nefndarinnar nr. 15/97 frá 26. mars 1997 um breytingu á II. viðauka (Tæknilegar reglugerðir, staðlar, prófanir og vottun) við EES-samninginn, sjá þessa útgáfu af EES-viðbæti við Stjórnartíðindi Evrópubandalagsins.

<sup>1)</sup> Vísad er í tölul. 1 í bókun 1 við samninginn um Evrópska efnahagssvæðið (EES) „Inngangsorð gerða sem vísað er til eru ekki aðhæfð hvað samninginn varðar. Mikilvægi þeirra fer eftir því hversu nauðsynleg þau eru fyrir rétta túlkun og beitingu, innan ramma samningsins, þeirra ákvæða sem í gerðunum felast“.

<sup>2)</sup> Stjtið. EB nr. L 84, 5.4.1993, bls. 1.

<sup>3)</sup> Stjtið. EB nr. L 161, 29.6.1994, bls. 3.

## SAMÞYKKT REGLUGERÐ ÞESSA:

**1. gr.**

Framleiðendur og innflytjendur efnanna, sem talin eru upp í viðaukanum við þessa reglugerð, skulu afhenda framkvæmdastjórninni allar viðeigandi og fyrirliggjandi upplýsingar um áhrif þessara efna á menn og umhverfi innan fjögurra mánaða frá því að þessi reglugerð öðlast gildi.

Upplýsingar sem varða mengunarálag eru upplýsingar um losun efnis eða áhrif þess á hópa manna eða umhverfissvið á ýmsum stigum á endingartíma efnisins samkvæmt 3. mgr. 3. gr. og A-hluta 1. viðauka við reglugerð (EB) nr. 1488/94, þar sem:

- viðkomandi hópar manna eru launþegar, neytendur og almenningur sem verður fyrir mengunarálagi gegnum umhverfið;
- umhverfissviðin eru láð, lögur og loft; þá skulu koma fram upplýsingar um það hvað verður um efnið í skólphreinsunarstöðvum og um uppsöfnun þess í fæðukeðjunni;
- titið er svo á að líftími efnisins nái yfir framleiðslu, flutning, geymslu, notkun í blöndum eða aðra meðferð, notkun og förgun eða endurheimt.

**2. gr.<sup>4)</sup>**

Reglugerð þessi öðlast gildi um leið og hún birtist í Stjórnartíðindum Evrópubandalagsins.

Reglugerð þessi er bindandi í heild sinni og gildir í öllum aðildarríkjunum án frekari lögfestingar.

Gjört í Brussel, 27. janúar 1997.

Fyrir hönd framkvæmdastjórnarinnar,

**Ritt BJERREGAARD**

framkvæmdastjóri.

## VIÐAUKI

EINECS-nr.	CAS-nr.	Efnaheiti	
1	200-268-0	56-35-9	Bis(tríbutýlín)oxíð
2	215-147-8	1306-23-6	Kadmíumsúlfíð
3	215-717-6	1345-09-1	Kadmíumkvikasilfurssúlfíð
4	218-743-6	2223-93-0	Kadmíumdísterat
5	220-017-9	2605-44-9	Kadmíumdílát
6	231-901-9	7778-39-4	Arsensýra
7	232-466-8	8048-07-5	Kadmíumsínksúlfíð-gult
8	235-758-3	12656-57-4	Kadmíumsúlfóseleníð-appelsínugult
9	261-218-1	58339-34-7	Kadmíumsúlfóseleníð-rautt

<sup>4)</sup> Sbr. tölu. 11 í bókun 1 við EES-samninginn eiga ákvæði um gildistöku og framkvæmd gerða sem vísað er til í viðauka við samninginn ekki við. Tímamörk og dagsetningar fyrir gildistöku og framkvæmd EFTA-ríkja á þeim gerðum sem vísað er til miðast við 3. mgr. 129. gr. samningsins, svo og ákvæði um bráðabirgðafyrirkomulag.

**Reglugerð framkvæmdastjórnarinnar (EB) nr. 142/97 frá 27. janúar 1997  
varðandi skil á upplýsingum um tiltekin skráð efni eins og  
mælt er fyrir um í reglugerð ráðsins (EBE) nr. 793/93<sup>\*)</sup>**

FRAMKVÆMDASTJÓRN EVRÓPUBANDALAGANNA HEFUR,<sup>1)</sup>

með hliðsjón af stofnsáttmála Evrópubandalagsins,

með hliðsjón af reglugerð ráðsins (EBE) nr. 793/93 frá 23. mars 1993 um mat og eftirlit með áhættu skráðra efna<sup>2)</sup>, einkum 2. mgr. 12. gr.,

og að teknu tilliti til eftirfarandi:

Framkvæmdastjórnin þarfnast viðeigandi upplýsinga um tiltekin efni til að unnt verði að hefja endurskoðun samkvæmt 69., 84. og 112. gr. aðildarsáttmálans á þeim ákvæðum sem hafa enn ekki öðlast gildi í nýju aðildarríkjunum; þessar upplýsingar þurfa að liggja fyrir áður en upplýsingarnar sem krafist er samkvæmt 3. og 4. gr. reglugerðar (EBE) nr. 793/93 eru lagðar fram.

Samkvæmt 12. gr. er heimilt að skylda framleiðendur og innflytjendur efna, sem grunur leikur á að geti haft í för með sér alvarlega áhættu fyrir menn og umhverfi, til að leggja fram upplýsingar um þessi efni.

Í reglugerð framkvæmdastjórnarinnar (EBE) nr. 1488/94<sup>3)</sup> er lýst meginreglum um mat á áhættu fyrir menn og umhverfi af völdum skráðra efna samkvæmt reglugerð (EBE) nr. 793/93.

Ákvæði þessarar reglugerðar eru í samræmi við álit nefndarinnar sem var komið á fót samkvæmt 15. gr. reglugerðar (EBE) nr. 793/93.

---

<sup>\*)</sup> Þessi EB-gerð, sem birtist í Stjútó. EB nr. L 25, 28.1.1997, bls. 11, var nefnd í ákvörðun sameiginlegu EES-nefndarinnar nr. 15/97 frá 26. mars 1997 um breytingu á II. viðauka (Tæknilegar reglugerðir, staðlar, prófanir og vottun) við EES-samninginn, sjá þessa útgáfu af EES-viðbæti við Stjórnartíðindi Evrópubandalagsins.

<sup>1)</sup> Vísað er í tölul. 1 í bókun 1 við samninginn um Evrópska efnahagssvæðið (EES) „Inngangsorð gerða sem vísað er til eru ekki aðhæfð hvað samninginn varðar. Mikilvægi þeirra fer eftir því hversu nauðsynleg þau eru fyrir rétta túlkun og beitingu, innan ramma samningsins, þeirra ákvæða sem í gerðunum felast“.

<sup>2)</sup> Stjútó. EB nr. L 84, 5.4.1993, bls. 1.

<sup>3)</sup> Stjútó. EB nr. L 161, 29.6.1994, bls. 3.



**Reglugerð framkvæmdastjórnarinnar (EB) nr. 143/97 frá 27. janúar 1997  
varðandi þriðja forgangslistann eins og mælt er fyrir um  
í reglugerð ráðsins (EBE) nr. 793/93<sup>1)</sup>**

FRAMKVÆMDASTJÓRN EVRÓPUBANDALAGANNA HEFUR,<sup>1)</sup>

með hliðsjón af stofnsáttmála Evrópubandalagsins,

með hliðsjón af reglugerð ráðsins (EBE) nr. 793/93 frá 23. mars 1993 um mat og eftirlit með áhættu skráðra efna<sup>2)</sup>, einkum 8. og 10. gr.,

og að teknu tilliti til eftirfarandi:

Með reglugerð (EBE) nr. 793/93 er komið á kerfi til að meta og hafa eftirlit með áhættu sem stafar af skráðum efnum. Æskilegt er, ef meta á áhættu samfara slíkum efnum, að bera kennsl á þau forgangsefni sem gefa þarf sérstakan gaum að.

Því ber framkvæmdastjórninni, samkvæmt 8. gr. reglugerðar (EBE) nr. 793/93, að taka saman forgangslista yfir efni. Í 8. gr. er enn fremur bent á þá þætti sem taka ber tillit til þegar fyrrnefndur listi er tekinn saman.

Í 10. gr. reglugerðar (EBE) nr. 793/93 er mælt fyrir um að fyrir hvert efni á forgangslista skuli tilnefna aðildarríki sem annast skuli mat á viðkomandi efni. Tryggja ber að aðildarríkin axli jafna byrði þegar efnun er útdeilt milli þeirra.

Með reglugerðum framkvæmdastjórnarinnar (EB) nr. 1179/94 frá 25. maí 1994<sup>3)</sup> og nr. 2268/95 frá 27. september 1995<sup>4)</sup> var fyrsti og annar forgangslistinn samþykktur.

Ákvæði þessarar reglugerðar eru í samræmi við álit nefndarinnar sem var komið á fót samkvæmt 15. gr. reglugerðar (EBE) nr. 793/93.

---

<sup>\*</sup>) Þessi EB-gerð, sem birtist í Stjtið. EB nr. L 25, 28.1.1997, bls. 13, var nefnd í ákvörðun sameiginlegu EES-nefndarinnar nr. 15/97 frá 26. mars 1997 um breytingu á II. viðauka (Tæknilegar reglugerðir, staðlar, prófanir og vottun) við EES-samninginn, sjá þessa útgáfu af EES-viðbæti við Stjórnartíðindi Evrópubandalagsins.

<sup>1)</sup> Vísað er í tölul. 1 í bókun 1 við samninginn um Evrópska efnahagssvæðið (EES) „Inngangsorð gerða sem vísað er til eru ekki aðhæfð hvað samninginn varðar. Mikilvægi þeirra fer eftir því hversu nauðsynleg þau eru fyrir rétta túlkun og beitingu, innan ramma samningsins, þeirra ákvæða sem í gerðunum felast“.

<sup>2)</sup> Stjtið. EB nr. L 84, 5.4.1993, bls.1.

<sup>3)</sup> Stjtið. EB nr. L 131, 26.5.1994, bls. 3.

<sup>4)</sup> Stjtið. EB nr. L 231, 28.9.1995, bls. 18.

## SAMÞYKKT REGLUGERÐ ÞESSA:

## 1. gr.

- Þriðja forgangslistann yfir efni eins og mælt er fyrir um í 1. mgr. 8. gr. reglugerðar (EBE) nr. 793/93 er að finna í viðaukanum við þessa reglugerð.
- Í listanum eru aðildarríkin<sup>5)</sup> sem skulu annast mat á einstökum efnum jafnframt tilgreind.

2. gr.<sup>6)</sup>

Reglugerð þessi öðlast gildi um leið og hún birtist í Stjórnartíðindum Evrópubandalagsins.

Reglugerð þessi er bindandi í heild sinni og gildir í öllum aðildarríkjunum án frekari lögfestingar.

Gjört í Brussel, 27. janúar 1997.

Fyrir hönd framkvæmdastjórnarinnar,

**Ritt BJERREGAARD**

framkvæmdastjóri.

## VIÐAUKI

EINECS-nr.	CAS-nr.	Efnaheiti	Aðildar- ríki	
1	234-390-0	11138-47-9	Perbórsýra, natríumsalt	A
2	215-146-2	1306-19-0	Kadmíumoxíð	B
3	231-152-8	7440-43-9	Kadmíum	B
4	247-714-0	26447-40-5	Metýlendifenýldíísósýanat	B
5	202-716-0	98-95-3	Nítróbensen	D
6	204-539-4	122-39-4	Difenýlamín	D
7	225-768-6	5064-31-3	Trínatríumnítrílotríasetat	D
8	233-118-8	10039-54-0	Bis(hydroxýlammóníum)súlfat	D
9	239-148-8	15096-52-3	Trínatríumhexaflúoralúmínat	D
9a	237-410-6	13775-53-6	Trínatríumhexaflúoralúmínat	D
10	250-378-8	30899-19-5	Pentanól	D
11	231-111-4	7440-02-0	Nikkel	DK
12	232-104-9	7786-81-4	Nikkelsúlfat	DK
13	216-653-1	1634-04-4	(Tert-bútýl)metýleter	FIN
14	221-221-0	3033-77-0	2,3-epoxýprópýltrímetyllammóníumklóríð	FIN
15	222-048-3	3327-22-8	(3-klóró-2-hýdroxýprópýl)trímetyllammóníumklóríð	FIN
16	204-371-1	120-12-7	Antrasen	GR
17	231-959-5	7782-50-5	Klór	I

<sup>5)</sup> Þar sem vísað er til aðildarríkja í þessari reglugerð er átt við EES-ríki í samræmi við EES-samninginn.

<sup>6)</sup> Sbr. tölul. 11 í bókun 1 við EES-samninginn eiga ákvæði um gildistöku og framkvæmd gerða sem vísað er til í viðauka við samninginn ekki við. Tímamörk og dagsetningar fyrir gildistöku og framkvæmd EFTA-ríkja á þeim gerðum sem vísað er til miðast við 3. mgr. 129. gr. samningsins, svo og ákvæði um bráðabirgðafyrirkomulag.

EINECS-nr.	CAS-nr.	Efnaheiti	Aðildar-ríki
18 201-622-7	85-68-7	Benzýlbútýlftalat	N
19 200-915-7	75-91-2	Tert-bútýlhýdróperoxíð	NL
20 201-178-4	79-11-8	Klóredíksýra	NL
21 201-328-9	81-14-1	4'-tert-bútýl-2',6'-dímetýl-3',5'-dínítróasetófenón	NL
22 201-329-4	81-15-2	5-tert-bútýl-2,4,6-trínítró-m-xýlen	NL
23 266-028-2	65996-93-2	Bik, koltjara, háhita-	NL
24 203-808-3	110-85-0	Píperasín	S
25 201-245-8	80-05-7	4,4'-ísóprópylíðendífenól	UK
26 215-607-8	1333-82-0	Krómtríoíð	UK
27 231-889-5	7775-11-3	Natríumkrómat	UK
28 231-906-6	7778-50-9	Kalíumdíkrómat	UK
29 232-143-1	7789-09-5	Ammóníumdíkrómat	UK
30 234-190-3	10588-01-9	Natríumdíkrómat	UK
31 287-477-0	85535-85-9	Alkanar, C <sub>14-17</sub> , klóró-	UK

Nr. 162

1. mars 1998

## REGLUGERÐ

### um hollustuhætti við meðferð, vinnslu og dreifingu sjávarafurða.

#### I. KAFLI

#### Almenn ákvæði.

##### 1. gr.

Reglugerð þessi gildir um hollustuhætti við meðferð, vinnslu og dreifingu sjávarafurða til manneldis.

##### 2. gr.

Reglugerðin tekur ekki til smásölu sjávarafurða.

Reglugerðin tekur ekki til eftirlits með vatnsbólum og vatnsveitum.

##### 3. gr.

Í reglugerð þessari er merking eftirfarandi hugtaka sem hér segir:

1. *Aflisjávarafli*: Öll sjávardýr önnur en spendýr.
2. *Fiskafurðir/afurðir*: Matvæli sem unnin eru að öllu leyti eða að hluta úr sjávarafli.
3. *Sjávarafurðir*: Sjávarafli og fiskafurðir svo sem skilgreint er hér að framan.
4. *Eldisfiskur*: Öll lagardýr sem klakist hafa út eða verið alin við stýrðar aðstæður eða afurðir unnar úr þeim. Sjávar- eða ferskvatnsfiskar, skrápdýr, liðdýr, lindýr og aðrir hryggleysingjar, sem teknir eru úr náttúrulegu umhverfi sínu og aldir þangað til þeir hafa náð æskilegri sölustærð til manneldis, teljast einnig til eldisfiska. Fiskar, skrápdýr, liðdýr, lindýr og aðrir hryggleysingjar sem náð hafa sölustærð, teknir hafa verið úr náttúrulegu umhverfi sínu og haldið lifandi til sölu síðar, teljast ekki til eldisfiska ef þeim er aðeins haldið lifandi án þess að reynt sé að auka við stærð þeirra eða þyngd.
5. *Eldisafurðir*: Heill eldisfiskur eins og honum er dreift til neyslu eða afurðir unnar úr honum.
6. *Aðgerð*: Hausun og slæging fiskis.
7. *Dreifing*: Hvers konar flutningur, framboð og afhending, þ.m.t. innflutningur, útflutningur, sala og geymsla.

8. *Eftirlitsaðili*: Fiskistofa eða annar eftirlitsaðili sem á vegum hennar er falið eftirlit með framkvæmd þessarar reglugerðar.
9. *Ferskur fiskur*: Heill fiskur eða hlutar hans, þar með taldar afurðir pakkaðar í lofttæmdar eða loftskiptar umbúðir sem ekki hafa hlotið aðra meðferð en kælingu til þess að lengja geymsluþol þeirra.
10. *Fiskmarningur*: Fiskhold sem pressað er í gegnum sigti í þar til gerðum vélum svo og finsaxað eða hakkað beinlaust fiskhold.
11. *Fiskmarkaður*: Uppboðs- eða heildsölumarkaður fyrir sjávaraflla.
12. *Flutningatæki*: Þeir hlutar vélknúinna ökutækja, járnbrautarvagna eða loftfara sem ætlaðir eru fyrir vörur, svo sem lestir skipa og gámar til vöruflutninga á landi, sjó eða í lofti.
13. *Frystar afurðir*: Fiskafurðir sem hafa verið frystar þar til hitastig í kjarna þeirra hefur lækkað a.m.k. niður í  $-18^{\circ}\text{C}$ .
14. *Hollustuhættir*: Allar ráðstafanir sem nauðsynlegar eru til að tryggja öryggi og hollustu sjávarafurða.
15. *Hreinn sjór*: Sjór eða sjóblandað vatn sem ekki er mengað örverugróðri, hættulegum efnum og/eða eitruðu sjávarsvifi að því marki að það geti spillt heilnæmi fiskafurða og sem notaður er við þau skilyrði sem kveðið er á um í reglugerð þessari.
16. *Innflutningur*: Flutningur sjávarafurða inn á íslenskt yfirráðasvæði.
17. *Kæling*: Sú meðferð að lækka hitastig sjávaraflla eða fiskafurða þar til það nálgast hitastig bráðnandi íss.
18. *Lota*: Tilgreint magn sjávarfurða sem fæst við sambærilegar aðstæður.
19. *Meindýr*: Hvers konar óþurftardýr, þ.m.t. nagdýr, skordýr og lirfur þeirra, sem geta borið óhreinindi eða smitefni í matvæli.
20. *Neysluvatn*: Vatn sem fullnægir kröfum íslenskra yfirvalda um gæði drykkjarvatns.
21. Niðursuða: Vinnsluáferð sem felst í því að pakka sjávarafurðum í loftþéttar umbúðir og hita þær að því marki að örverum, sem gætu fjölgað sér, er eytt eða þær gerðar óvirkar, án þess að það hitastig sem afurðirnar síðar kunna að verða geymdar við hafi nokkur áhrif þar á.
22. *Pökkun*: Sú aðgerð að vernda fiskafurðir með umbúðum, ílátum eða öðrum viðeigandi umbúnaði.
23. *Sending*: Það magn fiskafurða sem sent er til eins eða fleiri kaupenda á ákvörðunarstað og flutt með einu og sama flutningatæki.
24. *Tilreiddar afurðir*: Fiskur sem ekki er lengur heill en hefur t.d. verið slægður, hausaður, þverskorinn, flakaður, hakkaður o.s.frv.
25. *Verkaðar afurðir*: Sjávarafurðir sem hafa fengið efnameðferð eða meðferð eins og hitun, reykingu, söltun, þurrkun eða verið lagðar í kryddlög, unnar úr kældum eða frystum sjávaraflla eða fiskafurðum, hvort sem þær eru blandaðar öðrum matvælum eða ekki eða hafa hlotið eina eða fleiri þeirra meðferða sem að framan er getið.
26. *Vinnsluskip*: Skip þar sem sjávarafli er unninn um borð, honum pakkað, hann flakaður fluttur, sneiddur, roðreginn, hakkaður, frystur eða verkaður á annan hátt. Fiskiskip þar sem aðeins fer fram frysting fisks um borð eða suða á rækjum og skelfiski, teljast ekki vinnsluskip í merkingu reglugerðar þessarar.
27. *Vinnslustöð*: Hver sú aðstaða þar sem fiskur er tilreiddur, verkaður, unninn, kældur, frystur, pakkaður eða geymdur.

#### 4. gr.

1. Dreifing sjávarafurða er háð því að uppfyllt séu almenn skilyrði laga ásamt þeim sem hér fara á eftir:
  - a) i) Að meðferð afla um borð, svo sem blóðgun, slæging, hausun, kæling og frysting hafi verið í samræmi við ákvæði 1. og 2. kafla viðauka 1.

- ii) Að afli hafi verið unninn um borð í vinnsluskipi í samræmi við ákvæði 3. kafla viðauka 1.  
Suða á krabbadýrum og samlokum um borð í fiskiskipi hafi farið fram í samræmi við 5. tl. í I. hluta viðauka 3 og 7. tl. í IV. hluta viðauka 4.
- b) Að meðferð afla við löndun, á fiskmörkuðum og við flutning hafi verið í samræmi við ákvæði viðauka 2.
- c) Að meðferð afla og, þar sem við á, verkun hans, vinnsla, frýsting, þjóðing, þökkun og geymsla hafi farið fram við fullnægjandi hollustuhætti í viðurkenndri vinnslustöð, sbr. 8. gr., og í samræmi við ákvæði viðauka 3 og 4.  
Þrátt fyrir þetta ákvæði er Fiskistofu heimilt að leyfa að fiskur sé tekinn af bryggju og settur í gáma svo hægt sé að flytja hann strax í viðurkennda vinnslustöð eða uppboðs- eða heildsölumarkað, þar sem hann skal metinn.
- d) Að aflinn hafi verið metinn og að fram hafi farið skoðun og leit að sýnilegum sníkjudýrum og þau fjarlægð í samræmi við ákvæði viðauka 5 og 9.
- e) Að afurðum hafi verið pakkað með fullnægjandi hætti samkvæmt ákvæðum viðauka 6.
- f) Að merkingar vegna rekjanleika afurða og annarra atriða séu í samræmi við ákvæði viðauka 7.
- g) Að afurðir hafi verið geymdar og fluttar í samræmi við ákvæði viðauka 8.
2. Þar sem slægingu verður við komið frá tæknilegu eða viðskiptalegu sjónarmiði skal hún framkvæmd eins fljótt og auðið er eftir að fiskurinn er kominn um borð eða honum hefur verið landað.
3. Dreifing eldisafurða er háð eftirfarandi skilyrðum:
- a) Slátrun skal hafa farið fram við fullnægjandi hollustuhætti. Fiskurinn skal vera laus við mold, slím og saur. Ef verkun eða vinnsla fer ekki fram strax skal fiskinum haldið kældum.
- b) Eldisafurðir skulu auk þess fullnægja kröfum þeim sem gerðar eru í liðum c til g í 1. mgr.
4. a) Dreifing lifandi samloka fellur undir ákvæði reglugerðar um meðferð, vinnslu og sölu skelfisks. Þær skal ávallt geyma við bestu lífsskilyrði.
- b) Afurðir unnar úr samlokum skulu uppfylla ákvæði a)-liðar svo og þeim skilyrðum sem fram koma í liðum c - g í 1. mgr.

#### 5. gr.

Fisk, sem setja á lifandi á markað, skal ávallt flytja og geyma við bestu lífsskilyrði.

#### 6. gr.

Dreifing eftirtalinna fisktegunda og afurða unninna úr þeim er bönnuð:

- a) Eitraðs fisks af eftirtöldum ættum: kýlinga (Tetradontidae), tunglfiska (Molidae), ígulfiska (Diodontidae), knattfiska (Canthigasteridae).
- b) Fiska sem innihalda lífræn eiturefni svo sem ciguatera eða eitur sem valda lömun.

#### 7. gr.

1. Fiskistofa skal tryggja að forsvarsmenn vinnslustöðva, þ.m.t. vinnsluskipa og uppboðs- og heildsölumarkaða, geri allar nauðsynlegar ráðstafanir til þess að kröfum þessarar reglugerðar sé fullnægt á öllum stigum vinnslu sjávarafurða. Þeir eru m.a. ábyrgir fyrir því, hver í sínu fyrirtæki, að komið sé á fót og starfrækt innra eftirlit í fyrirtækjum þeirra í samræmi við ákvæði reglugerðar nr. 558/1997 sem miða að því að framleiðendur geti tryggt og sannað að fiskafurðir uppfylli kröfur þessarar reglugerðar. Niðurstöður eftirlits skal skrá þegar og á sama stað og það fer fram, með óafmáanlegum hætti og geyma aðgengilegar eftirlitsaðila að minnsta kosti einu ári lengur en uppgið geymsluþol afurðanna segir til um.

2. Ef niðurstöður innra eftirlits eða upplýsingar, sem forsvarsmenn þeir sem um getur í 1. tl. hafa aðgang að, leiða í ljós að afurðir vinnslustöðvar séu eða líkur benda til að þær gætu verið skaðlegar heilsu neytenda skal gripið til viðeigandi ráðstafana undir eftirliti Fiskistofu.

8. gr.

1. Fiskistofa veitir vinnslustöðvum, þ.m.t. vinnsluskipum og uppboðs- og heilðsölumörkuðum, vinnsluleyfi þegar hún hefur gengið úr skugga um að uppfyllt séu ákvæði laga og reglugerðar þessarar í samræmi við eðli þeirrar starfsemi sem þar er stunduð. Leyfið verður að endurnýja ef ákveðið er að önnur starfsemi fari þar fram en leyfið tekur til, starfsemin er flutt í annað húsnæði eða ef veruleg breyting verður á húsnæði eða aðstöðu.

Komi í ljós við eftirlit Fiskistofu að skilyrði fyrir leyfisveitingu eru ekki lengur fyrir hendi skal stofnunin grípa til nauðsynlegra ráðstafana. Sérstaklega skal höfð hliðsjón af niðurstöðum vettvangskannana sem fram hafa farið samkvæmt ákvæðum 9. gr. þessarar reglugerðar.

2. Fiskistofa heldur skrá yfir vinnsluleyfishafa og sér um að endurnýja hana og senda til sjávarútvegsráðuneytisins og erlendra eftirlitsstofnana sem þess óska. Vinnsluleyfi er tölusett og gefið út á kennitölu, nafn og heimilisfang vinnslustöðvar og til þeirrar starfsemi sem tilgreind er í því. Vinnsluleyfi fyrir vinnsluskip fylgir skipaskrárnúmeri þess.

Sjávarútvegsráðuneytið sér um að skráin berist Eftirlitsstofnun EFTA-ríkjanna ásamt þeim breytingum, sem á henni kunna að verða gerðar.

3. Eftirlitsmenn Fiskistofu og faggiltra skoðunarstofa sem annast reglulegt eftirlit og skoðanir hjá þeim sem hafa vinnsluleyfi, sbr. reglugerð nr. 450/1997 skulu hafa óheftan aðgang að húsnæði og skipum vinnsluleyfishafa til að tryggja að farið sé eftir ákvæðum þessarar reglugerðar. Eftirlitsaðilum er heimilt að taka, án endurgjalds, þau sýni til rannsókna, sem þeir telja nauðsynleg til þess að tryggja að svo sé. Eftirlitið skal framkvæma eins og lýst er í skoðunarhandbók, sem er viðauki 10 við reglugerð þessa. Leiði þetta eftirlit í ljós að skilyrði fyrir leyfisveitingu eru ekki lengur fyrir hendi, skal Fiskistofa grípa til viðeigandi ráðstafana.

9. gr.

Starfsmönnum Eftirlitsstofnunar EFTA er heimilt í samráði við Fiskistofu að gera vettvangskannanir hjá vinnsluleyfishöfum til að ganga úr skugga um að ákvæði reglugerðarinnar séu virt.

10. gr.

Brot gegn reglugerð þessari varða viðurlögum samkvæmt ákvæðum laga nr. 93, 20. nóvember 1992, um meðferð sjávarafurða og eftirlit með framleiðslu þeirra.

Með mál út af brotum skal farið að hætti opinberra mála.

11. gr.

Reglugerð þessi er sett samkvæmt heimild í lögum nr. 93, 20. nóvember 1992, um meðferð sjávarafurða og eftirlit með framleiðslu þeirra til þess að öðlast þegar gildi. Jafnframt er felld úr gildi reglugerð nr. 684, 27. desember 1995, um meðferð og vinnslu sjávarafurða.

*Sjávarútvegsráðuneytinu, 1. mars 1998.*

**Þorsteinn Pálsson.**

*Árni Kolbeinsson.*

## VIÐAUKI 1

## 1. kafli

**Kröfur um búnað og hreinlæti um borð í fiskiskipum sem landa kældum fiski.**

1. Ekkert má geyma í þófturúmum opinna báta eða á þilfari, millipilfari eða í lest fiskiskipa sem mengað getur eða skemmt aflann. Stúur og ílát, sem afli er geymdur í, skulu þannig hönnuð að auðvelt sé að þrifa þau, tryggt sé að fiskurinn liggi ekki í ísvatninu og það geti óhindrað runnið úr þeim.
2. Þegar veiðar hefjast skulu þilfar, lest, uppstillingar og öll ílát sem notuð eru til geymslu aflans vera hrein. Sérstaklega skal þess gætt að á þeim sé hvorki brennsluólía né kjalvatn.
3. Aflinn má ekki liggja óvarinn á þilfari fyrir mengun, t.d. af olíu, fugladriti o.fl., eða skemmdum af völdum frosts eða sólarhita. Fiskinn má aðeins þvo úr hreinum sjó eða neysluvatni til þess að gæði hans rými ekki.
4. Vanda skal alla meðferð og geymslu afla til þess að koma í veg fyrir að hann verði fyrir hnjaski. Þar sem ífærur og/eða fiskstingir eru notaðir til að innbyrða eða færa til fisk skal gæta þess að stinga ekki í vöðva hans.
5. Allan fisk, annan en þann sem selja á lifandi, skal blóðga, slægja, þvo og kæla eins fljótt og við verður komið eftir að hann hefur verið innbyrtur. Bátum sem landa afla sínum daglega er þó heimilt að koma með óslægðan fisk að landi, enda hafi hann undantekningarlaust verið blóðgaður, þveginn og kældur á fullnægjandi hátt.
6. Ís sem notaður er til kælingar á fiski má aðeins framleiða úr hreinum sjó eða neysluvatni. Þar til hann er notaður skal geyma hann í hreinum ílátum eða stúum.
7. Fyllsta hreinlætis skal gætt við hausun og slægingu um borð. Fiskinn skal tafarlaust þvo vel upp úr hreinum sjó eða neysluvatni. Hrogn, lifur og svil, sem ætluð eru til manneldis, ber að kæla eða frysta.
8. Áhöld sem notuð eru við blóðgun, slægingu, hausun og kvið-, sporð- eða uggaskurð svo og ílát og tæki sem fiskurinn kemur í snertingu við skulu vera hrein og gerð úr eða húðuð með ógagndræpum efnum, sem ekki tærast, eru slétt og auðvelt að þvo og gerileyða. Þeim skal ávallt haldið hreinum.
9. Að löndun lokinni skal þrifa með neysluvatni eða hreinum sjó öll ílát og áhöld sem notuð hafa verið við meðferð aflans svo og þá hluta skipsins þar sem unnið hefur verið við hann eða hann geymdur.
10. Áhafnir fiskiskipa skulu gæta fyllsta persónulegs hreinlætis við störf sín og að því er varðar vinnuklæðnað.

## 2. kafli

**Frekari búnaðar- og hreinlætiskröfur varðandi fiskiskip sem eru lengur úti en sólarhring.**

1. Fiskiskip skulu hafa lest, tanka eða ílát til geymslu á kældum eða frystum fiski við það hitastig sem tilgreint er í viðauka 8. Þau skulu aðskilin frá vélarrúmi og vistarverum áhafnar með skilrúmum, nægilega þéttum til að koma í veg fyrir hvers kyns mengun fisks eða fiskafurða sem þar eru geymdar.
2. Innra byrði lesta, tanka og íláta skal vera vatnspétt og auðvelt að þrifa og gerileyða. Það skal vera úr sléttu efni eða að minnsta kosti vel málað og við haldið þannig að afurðirnar mengist ekki af efnum sem eru skaðleg heilsu manna.
3. Lestarrými sem fiskur er geymdur í skulu þannig hönnuð að tryggt sé að fiskurinn liggi ekki í því vatni, sem myndast við bráðnun íssins.

4. Ílát sem fiskur eða fiskafurðir eru geymdar í skulu þannig gerð að þau tryggji geymslu við fullnægjandi hreinlætisskilyrði og skal þess sérstaklega gætt að greið leið sé fyrir frárennsli ísvatns. Ílátum skal ávallt haldið hreinum.
5. Vinnupláss á þilförum, búnaður, lestarrými og ílát skulu þrífín í hvert skipti eftir notkun. Nota skal hreinan sjó eða neysluvatn í því skyni. Gerileyðing og eyðing meindýra, þ.m.t. skordýra, skal fara fram þegar þess er þörf.
6. Hreinsi-, gerileyðandi efni, skordýraeitur og önnur efni, sem innihalda eitur, skal geyma í læstum hirslum eða herbergjum. Notkun þeirra má ekki valda mengun afurðanna.
7. Sé fiskur eða fiskafurðir frystar um borð skal það gert í samræmi við ákvæði 1. og 3. mgr. II. hluta viðauka 4. Fari frystingin fram í þækli skal þess gætt að hann mengi ekki fiskinn.
8. Fiskiskip, sem útbúin eru til að kæla afla sinn í krapí eða vélkældum sjó, skulu uppfylla eftirfarandi skilyrði:
  - a) Tankar skulu útbúnir með fullnægjandi inntaks- og losunarbúnaði fyrir sjó sem og búnaði til að tryggja sem jafnast hitastig í kuldablöndunni.
  - b) Sjálfritandi hitamælur skulu tengdir við tankana og skynjurum þeirra komið fyrir þar sem hitastig getur orðið hæst.
  - c) Tryggt skal að hitastig kuldablöndunnar og fisksins verði í hæsta lagi 3°C innan sex klst. frá því að hann er settur í tankana og ekki herra en 0°C innan sextán klst.
  - d) Eftir hverja losun skal tæma tankana og lagnirnar og hreinsa vel með hreinum sjó eða neysluvatni. Tankana má aðeins fylla með hreinum sjó.
  - e) Dagsetningar og númer á tönkum skulu koma fram í skráningum sjálfritandi hitamæla og vera tiltækar þegar eftirlismenn á vegum Fiskistofu krefjast þeirra.
9. Fiskistofa skal halda og uppfæra með reglubundnu millibili skrá yfir skip sem útbúin eru í samræmi við ákvæði 7. og 8. tl. að undanskildum skipum með færanleg ílát sem, með fyrirvara um annan málslið 5. tl. I. kafla, eru ekki reglulega notuð til þess að geyma fisk í kældum sjó.
10. Utgerðarmaður eða fulltrúi hans um borð skal gera fullnægjandi ráðstafanir til að koma í veg fyrir að einstaklingur, sem gæti borið sýkla í hráefnið eða afurðirnar, starfi við framleiðslu þeirra eða meðferð þar til tryggt er að smithættan sé liðin hjá. Heilbrigðis- eftirlit með slíkum einstaklingum skal fara fram samkvæmt opinberum reglum þar um.

### 3. kafli

#### Kröfur varðandi vinnsluskip.

##### I. Kröfur varðandi hönnun og búnað.

1. Lágmarkskröfur varðandi vinnsluskip er eftirfarandi:
  - a) Fiskmóttaka sé sérstaklega frágengin og skipt í stúur sem eru nógu stórar til þess að hægt sé að halda hverju hali sér. Auðvelt skal vera að þrifa hana svo og stúur og uppstillingar. Hún skal þannig hönnuð að hægt sé að verja fiskinn fyrir sólskini, frosti og hvers konar mengun af völdum óhreininda.
  - b) Fyllsta hreinlæti sé gætt við tilfærslu fisks úr móttöku á vinnslusvæði.
  - c) Vinnslusvæði séu nógu rúmgóð til að hægt sé að tilreiða og vinna fisk við bestu hreinlætisaðstæður. Þau skulu þannig hönnuð og skipulögð að unnt sé að koma í veg fyrir mengun afurðanna.
  - d) Geymslur fyrir fullunnar afurðir séu nógu rúmgóðar og þannig hannaðar að auðvelt sé að þrifa þær. Ef um borð eru tæki til vinnslu á úrgangi skulu afurðirnar geymdar í sérstakri lest.
  - e) Umbúðageymsla sé aðskilin frá tilreiðslu- og vinnslusvæði.
  - f) Sérstakur búnaður sem dælir úrgangi og fiski, sem ekki er hæfur til manneldis,



- annaðhvort beint í sjóinn eða, þar sem þörf krefur, í vatnsheldan geymi sem eingöngu er til þess ætlaður. Sé úrgangur geymdur og hreinsaður um borð skal það gert í aðskildu rými
- g) Búnaður til að veita neysluhæfu vatni, eins og það er skilgreint í reglugerð nr. 319/1995, eða hreinum sjó undir fullnægjandi þrýstingi á þá staði um borð í skipinu, þar sem þess er þörf. Inntakið skal vera staðsett þannig að ekki sé hætt á mengun af frárennsli skólps, úrgangs eða kælivatni véla.
  - h) Hæfilegur fjöldi búningsklefa, handlauga og salerna. Salernishurðir mega ekki opnast beint út að svæði þar sem afurðir eru tilreiddar, unnar eða geymdar. Við handlaugar sé handþvottaefni og einnota handþurrkur þannig að hreinlætiskröfum sé fullnægt. Kranar við handlaugar mega ekki vera handstýrðir.
2. Á svæðum þar sem tilreiðsla, verkun eða frýsting/hraðfrýsting fiskafurða fer fram skulu vera:
- a) Stöm gólf sem jafnframt er auðvelt að þrifa og gerileyða og þannig hönnuð að frárennslisvatn eigi greiða leið í niðurföll. Yfir niðurfallsrennum í gólfum skulu vera ristar, nægilega opnar til þess að fiskúrgangur stífla þær ekki og sjór geti runnið hindrunarlaust frá vinnsluvélum og af gólfum.
  - b) Veggir og loft sem auðvelt er að þrifa. Festingum lagna við loft og veggir skal þannig hagað að þær torveldi ekki þrif.
  - c) Vökvalagnir þannig frágengnar eða varðar að olíuleki geti ekki mengað afurðirnar.
  - d) Fullnægjandi loftræsting og, þar sem þess er þörf, góður búnaður til að fjarlægja gufu.
  - e) Næg lýsing.
  - f) Búnaður til þess að þrifa og gerileyða áhöld, tæki og búnað.
  - g) Handlaugar, með krönum, sem ekki eru handstýrðir, til að þvo og gerileyða hendur og einnota handþurrkur.
3. Búnaður og áhöld, svo sem flökunarborð, ílát, færíbönd, slægingar- eða flökunarvélar o.s.frv., séu úr seltuvörðum efnum, auðveld að þrifa og gerileyða og sé vel við haldið.
4. Vinnsluskip þar sem sjávarafurðir eru frystar um borð skulu búnir eftirfarandi búnaði:
- a) Frystibúnaði sem er nógu öflugur til að lækka hitastigið hratt og ná því hitastigi innst í afurðunum sem samrýmist ákvæðum þessarar reglugerðar.
  - b) Frystibúnaði sem er nógu öflugur til að halda hitastigi fiskafurða í frystilestum í samræmi við ákvæði þessarar reglugerðar. Í frystilestum skulu vera síritandi hitamælur sem auðvelt er að lesa af.

## **II. Kröfur um hreinlæti við meðhöndlun og geymslu fiskafurða um borð.**

1. Þar til hæfur maður um borð í vinnsluskipi skal vera ábyrgur fyrir því að vinnsla fari fram í samræmi við góða framleiðsluhætti. Hann skal hafa vald til þess að tryggja að ákvæðum þessarar reglugerðar sé fylgt og lætur eftirlitsmönnum í té upplýsingar um þær aðferðir sem beitt er við skoðun og eftirlit með áhættuatriðum um borð sem og skrá með athugasemdum hans og upplýsingum um hitastigsmælingar sem kann að vera krafist.
2. Almennar kröfur um hreinlæti á vinnslu- og geymslusvæðum sem og varðandi allan búnað skulu vera hinar sömu sem kveðið er á um í A-lið í II. hluta í viðauka 3.
3. Almennar kröfur um hreinlæti starfsfólks skulu vera þær sem kveðið er á um í B-lið í II. hluta í viðauka 3.
4. Hausun, slæging og flökun skal fara fram við þau hreinlætisskilyrði sem kveðið er á um í 2., 3. og 4. tölul. í I. hluta í viðauka 4.
5. Verkun fiskafurða um borð skal fara fram við þau hreinlætisskilyrði sem kveðið er á um í III., IV. og V. hluta í viðauka 4.

6. Pakka skal og búa um fiskafurðir við þær hreinlætisaðstæður sem kveðið er á um í viðauka 6.
7. Merkingar afurða skulu vera í samræmi við ákvæði viðauka 7.
8. Geymsla fiskafurða um borð skal fara fram við þær hreinlætisaðstæður sem kveðið er á um í 1. og 2. tölul. í viðauka 8.

## VIÐAUKI 2

### Kröfur varðandi meðferð fisks og fiskafurða við og eftir löndun.

1. Losunar- og löndunarbúnaður skal gerður úr efnum sem auðvelt er að þrifa og gerileyða og honum skal vera vel við haldið og vera hreinn.
2. Við losun og löndun skal þess gætt að fiskurinn verði ekki fyrir mengun. Sérstaklega skal tryggja eftirfarandi atriði:
  - a) Að losun og löndun gangi hratt.
  - b) Að fiskinum sé komið eins fljótt og hægt er á öruggan stað við tilskilið hitastig og, þegar nauðsyn krefur, ísaður í flutningi, geymslu, á markaði eða í vinnslustöð.
  - c) Að tæki og aðferðir við meðhöndlun sem valda ónauðsynlegum skemmdum á ætum hlutum fiskafurða séu ekki leyfð.
3. Þau svæði á uppboðs- eða heilðsölumörkuðum þar sem fiskur og fiskafurðir eru sýndar og seldar skulu uppfylla eftirfarandi skilyrði:
  - a) Vera undir þaki og með veggjum sem auðvelt er að þrifa.
  - b) Vera með vatnsþéttum gólfum sem auðvelt er að þvo og gerileyða og lögð þannig að vatn renni greiðlega að niðurföllum sem tengd eru lokuðu skólplagnakerfi.
  - c) Búin hreinlætisaðstöðu með nægum fjölda handlauga og vatnssalerna. Við handlaugarnar skulu vera efni til handþvottar og einnota handþurrkur.
  - d) Vera vel lýst til að auðvelda eftirlit og mat sjávarafurða í samræmi við ákvæði viðauka 5. og 9.
  - e) Ekki nýtt til annarrar starfsemi, þegar sjávarafurðir eru geymdar þar, sýndar eða boðnar upp. Ökutæki með vélaútbæstri sem gæti rýrt gæði fisksins mega ekki koma inn á markaðina. Engum óæskilegum dýrum má hleypa inn á markaðina.
  - f) Þrífing reglulega, a.m.k. eftir hverja sölu. Fiskkassa skal þrifa og skola að innan sem utan með neysluvatni eða hreinum sjó eftir hverja sölu. Ef nauðsyn krefur skal gerileyða þá.
  - g) Hafa skilti á áberandi stöðum sem banna reykingar, hrækingar, neyslu matar, sælgætis og drykkjar.
  - h) Ganga þannig frá dyrum að hægt sé að loka þeim og hafa þær lokaðar ef eftirlitsmenn Fiskistofu telja þess þörf.
  - i) Vera búið vatnslagnakerfi í samræmi við ákvæði 7. tölul. í I. hluta viðauka 3, sem flutt getur nægilegt magn.
  - j) Hafa sérstök vatnsheld ílát úr ótæranlegu efni til geymslu á fiski sem óhæfur er til manneldis.
  - k) Ef Fiskistofa hefur ekki eigin aðstöðu á staðnum eða í næsta nágrenni til eftirlits og með hliðsjón af því magni sem boðið er til sölu, hafa læst herbergi til afnota fyrir eftirlitsmenn með fullnægjandi búnaði og nauðsynlegum tækjum til þess að þeir geti sinnt eftirlitsstörfum sínum.
4. Eftir löndun, eða eftir því sem við á, að lokinni sölu, ber að flytja fiskinn tafarlaust á ákvörðunarstað við þau skilyrði sem kveðið er á um í viðauka 8.

5. Ef skilyrðum 4. tölul. er ekki fullnægt verða markaðir, þar sem geyma má fiskinn áður en hann eru boðinn til sölu eða eftir að sala hefur farið fram og á meðan beðið er eftir flutningi til ákvörðunarstaðar, þó að hafa nógu stórar kæligeymslur sem fullnægja þeim skilyrðum sem kveðið er á um í 3. tölul. í I. hluta viðauka 3. Fiskinn skal þá geyma við hitastig sem er nálægt bráðnunarmarki íss.
6. Þær almennu hreinlætiskröfur sem tilgreindar eru í B-hluta viðauka 3, að undanteknum a-lið 1. tölul. skulu gilda eftir því sem við á um markaði þar sem fiskafurðir eru boðnar til sölu eða geymdar.
7. Heildsölumarkaðir þar sem sjávarafurðir eru boðnar til sölu eða geymdar skulu hlíta sömu skilyrðum og kveðið er á um í 3. og 5. tl. þessa viðauka og þeim sem kveðið er á um í 4., 10. og 11. tl. í I. hluta viðauka 3.  
Þær almennu hreinlætiskröfur sem tilgreindar eru í II. hluta viðauka 3, gilda um heildsölumarkaði eftir því sem við á.

### VIÐAUKI 3 Vinnslustöðvar í landi.

#### 1. Almennar kröfur varðandi byggingar og búnað.

Í eða við vinnslustöðvar skulu a.m.k. eftirfarandi þættir vera fyrir hendi:

1. a) Olíubornar, malbikaðar eða steiptar akbrautir og bílastæði með góðum halla að niðurföllum til þess að auðvelt sé að halda lóðinni hreinni og koma í veg fyrir að aur eða önnur óhreinindi berist inn í vinnslustöðina eða meindýr geti búið þar um sig. Sé lóðin grasi vaxin skal því haldið snöggslegnu. Á henni skal ekki geyma vélar, tæki eða annan búnað sem ekki er í notkun en rusl getur safnast í.
- b) Nægilega rúmgóð vinnuaðstaða til þess að starfsemin geti farið fram við fullnægjandi hreinlætisaðstæður, hönnun og skipulag með þeim hætti að komist verði hjá mengun afurðanna og hægt sé að halda vinnsluþáttum og vinnslusvæðum aðskildum í samræmi við þær hreinlætiskröfur sem gerðar eru til hvers þeirra fyrir sig.
- c) Þurr og hrein umbúðageymsla.
2. Í þeim hlutum vinnslustöðvanna þar sem afurðir eru tilreiddar, verkaðar og unnar:
  - a) Gólf úr vatnspéttu efni sem auðvelt er að þrifa og gerileyða og þannig lagt að vatn renni greiðlega að niðurföllum eða til staðar séu tæki til að fjarlægja það.
  - b) Veggir með sléttu, vatnspéttu og slitþolnu yfirborði sem auðvelt er að þrifa.
  - c) Loft eða loftklæðning sem auðvelt er að þrifa.
  - d) Hurðir úr slitþolnu efni sem auðvelt er að þrifa.
  - e) Fullnægjandi loftræsting og, þar sem þess er þörf, góð loftræstingartæki til að fjarlægja gufu.
  - f) Næg dagsbirta eða lýsing.
  - g) Í vinnslusölum og snyrtiherbergjum skal vera nægur fjöldi handlauga með rennandi hæfilega heitu vatni ásamt handþvotta- og gerileyðandi efnum og einnota handþurrkum. Kranar mega ekki vera handstýrðir.
  - h) Tæki og aðstaða til að þrifa húsnæði, tæki og áhöld.
3. Í kæli- og frystiklefum þar sem hráefni eða afurðir eru geymdar gilda sömu ákvæði og er að finna í tl. 2 (a), (b), (d) og (f) hér af framan. Einnig skal, þar sem þess er þörf, vera nógu öflugur kæli- eða frystibúnaður til að geyma hráefnið eða afurðirnar við það hitastig sem tilgreint er í reglugerð þessari.
4. Viðeigandi varnir gegn skordýrum, nagdýrum, fuglum, o.s.frv.

5. Tæki og áhöld svo sem flökunar-, snyrti- og pökkunarborð, ílát, færíbönd og hnífar úr ryðvörðum eða ryðfríum efnum sem auðvelt er að þrifa og gerileyða.
6. Sérstök vatnsheld ílát, gerð úr efnum sem ekki tærast, fyrir fiskúrgang og/eða fisk, sem ekki er hæfur til manneldis, og aðskildar geymslur fyrir þessi ílát ef þau eru ekki losuð a.m.k. í lok hvers vinnudags.
7. Fullnægjandi lagnakerfi með dælu, ef með þarf, til að veita nægu magni af neysluvatni eða hreinum sjó um vinnslustöðina, sbr. regugerð nr. 319/1995. Heimilt er þó að leyfa að óneysluhæft vatn sé notað til framleiðslu á gufu, til slökkvistarfa og/eða til að kæla frystivélar, enda sé lögnunum þannig fyrir komið að útilokað sé að það verði tekið til annarra nota og ekki sé hætta á mengun afurðanna. Lagnir fyrir óneysluhæft vatn skulu vera rækilega auðkenndar frá lögnum fyrir neysluvatn eða hreinan sjó.
8. Niðurföll tengd lokuðu skólplagnakerfi.
9. Nægur fjöldi búningsherbergja með sléttum, vatnspéttum veggjum og gólfum, sem þola þvott, handlaugum og vatnssalernum. Hurðir opnast ekki beint inn í vinnusal. Við handlaugar skulu vera efni til að þvo hendur svo og einnota handþurrkur. Kranar mega ekki vera handstýrðir.
10. Ef framleitt magn er það mikið að Fiskistofa telur þörf á reglubundinni eða stöðugri viðveru starfsmanns hennar, skal hann hafa afnot af sérstöku læstu herbergi sem búið er nauðsynlegum tækjum til þess að hann geti sinnt störfum sínum.
11. Fullnægjandi aðstaða til að þrifa og gerileyða flutningatæki. Þó er ekki skylt að hafa slíka aðstöðu ef flutningatæki eru þrifuð og gerileydd í þvottastöð sem Fiskistofa hefur viðurkennt.
12. Í vinnslustöðvum sem geyma lifandi fisk sé fullnægjandi aðstaða sem tryggir bestu lífsskilyrði hans.

## **II. Almennar kröfur um hreinlæti.**

### **A. Almennar kröfur varðandi athafnasvæði og búnað.**

1. Gólfu, veggjum, lofti, skilveggjum, tækjum og áhöldum sem notuð eru við vinnslu fiskafurða skal halda vel við og hreinum þannig að ekki stafi af þeim mengunarhætta fyrir afurðimar.
2. Meindýrum, þ.m.t. skordýrum, skal eyða með skipulegum hætti á lóð og í húsnæði vinnslustöðva. Nagdýraeitur, skordýraeitur, gerileyðandi efni og önnur efni, sem hugsanlega innihalda eitur, skal geyma í herbergjum eða hirslum sem hægt er að læsa. Notkun þessara efna má ekki valda mengun afurðanna.
3. Vinnusvæði, búnað og áhöld má aðeins nota við vinnslu fiskafurða. Þó má, að fengnu leyfi Fiskistofu, nota þau við vinnslu annarra matvæla samtímis eða á öðrum tímum.
4. Í vinnslustöðvum er einungis heimilt að nota neysluvatn, eins og það er skilgreint í reglugerð nr. 319/1995 eða hreinan sjó. Þó má í undantekningartilvikum leyfa að notað sé vatn, sem er óhæft til drykkjar, til framleiðslu á gufu, við slökkvistörf og til kælingar frystivéla, enda sé vatnslögnum þannig fyrir komið að útilokað sé að vatnið verði tekið til annarra nota eða að af því geti stafað hætta á mengun afurðanna.
5. Hreinsiefni, gerileyðandi efni og skyld efni skulu vera viðurkennd af Hollustuvernd ríkis og notkun þeirra hagað þannig að þau hafi ekki skaðleg áhrif á vélar, búnað eða afurðir.

### **B. Almennar kröfur um persónulegt hreinlæti starfsfólks.**

1. Til starfsfólks eru gerðar kröfur um fyllsta hreinlæti. Einkum skal starfsfólk uppfylla eftirfarandi kröfur:

- a) Starfsfólk skal klæðast hentugum og hreinum vinnufatnaði og hafa höfuðföt sem hylja algjörlega hárið. Þetta á sérstaklega við um fólk sem vinnur við flatningu, flökun, snyrtingu eða þökkun afurða.
  - b) Starfsfólk sem meðhöndlar og tilreiðir fiskafurðir skal þvo sér um hendur, að minnsta kosti í hvert sinn sem það kemur að verki. Sár á höndum skal hylja með vatnspéttum umbúðum.
  - c) Reykingar, hrækingar og neysla matar, sælgætis og drykkja í vinnslusal og geymslum fyrir hráefni, umbúðir og afurðir skulu bannaðar. Skiltum þessa efnis skal komið fyrir á viðeigandi stöðum.
2. Vinnuveitandi skal gera allar nauðsynlegar ráðstafanir til að koma í veg fyrir að fólk sem haldið er sjúkdómi eða er með útfærð úr sárum sem gæti valdið mengun afurðanna starfi við vinnslu þeirra eða handleiki þær þangað til fullvíst er að það geti áhættulaust sinnt þeim störfum.

Hver sá sem er ráðinn til að vinna með fiskafurðir og handleika þær skal krafinn um læknisvottorð til staðfestingar á að ekkert hindri ráðningu. Heilbrigðisskoðun slíks starfsfólks skal fara fram samkvæmt opinberum reglum þar um.

#### VIÐAUKI 4

#### Sérkröfur varðandi meðferð fisks og fiskafurða í vinnslustöðvum á landi.

##### *I. Kröfur varðandi ferskar afurðir.*

1. Ferskan, ópakkaðan fisk, sem ekki er verkaður, unninn eða sendur á markað strax eftir að hann kemur í vinnslustöð, skal ísa eða kæla með vélbúnaði og geyma við hitastig bráðnandi íss. Endurísa skal fiskinn eftir þörfum. Ísinn, sem notaður er með eða án salts, skal framleiða úr neysluvatni eða hreinum sjó og geyma að viðhöfðu fyllsta hreinlæti í þar til ætluðum ílátum. Þessum ílátum skal haldið hreinum og í góðu lagi. Forpakkaðar, ferskar afurðir skal kæla og geyma á sambærilegan hátt.
2. Skipum sem landa aflu sínum daglega er heimilt að koma með óslægðan aflu að landi, enda sé hann undantekningarlaust blóðgaður, þveginn og kældur á fullnægjandi hátt. Slæging, þvottur og ísun skal fara fram við fyllsta hreinlæti svo fljótt sem verða má að löndun lokinni.
3. Gæta skal fyllsta hreinlætis við vinnslu fisks, t.d. þegar hann er flakaður eða skorinn í sneiðar, snyrtur og gegnumlýstur, til þess að koma í veg fyrir að flökin og sneiðarnar óhreinkist eða mengist. Slík störf skal ekki vinna þar sem aðgerð fer fram. Flök og sneiðar mega ekki liggja lengur á vinnuborðum en nauðsynlegt er vegna tilreiðslu þeirra. Þeim verður að pakka sem fyrst til að verja þau fyrir mengun. Flök og sneiðar, sem selja á fersk, skal kæla eins fljótt og hægt er að lokinni tilreiðslu þeirra.
4. Innyfli og þá hluta fisksins sem gætu verið heilsuspillandi skal skilja frá og halda aðskildum frá afurðum sem ætlaðar eru til mannelids.
5. Ílát, sem notuð eru til flutnings ferskra fiskafurða á markað skulu þannig gerð að þau veiti þeim fullnægjandi vörn gegn óhreinindum, hnjaski og mengun en sérstaklega að komið sé í veg fyrir að afurðirnar liggja í vatni sem myndast við bráðnun íss.
6. Ef ekki er aðstaða til að fjarlægja fiskúrgang jafnóðum og hann fellur til, skal láta hann í vatnsheld, lokuð ílát sem auðvelt er að þrifa og gerileyða. Úrgangur má ekki safnast saman á vinnslusvæðum. Annað hvort verður að fjarlægja hann jafnóðum eða um leið og hvert ílát fyllist, og að minnsta kosti í lok hvers vinnudags skal flytja hann í aðskilda geymslu þar sem engin mengunarhætta stafar af honum, sbr. 6. gr. I. hluta

þessa viðauka. Ílátin og/eða geymslurnar sem notaðar eru fyrir úrganginn skal alltaf þrifa að lokinni losun og gerileyða þegar þess er þörf.

## **II. Kröfur varðandi frystingu fisks og fiskafurða.**

1. Hraðfrystan fisk eða fiskafurðir má aðeins framleiða í frystihúsum sem uppfylla eftirfarandi skilyrði:
  - a) Frystitæki séu nægilega afkastamikil til þess að kæla afurðinar hratt niður í það hitastig sem tilskilið er í reglugerð þessari.
  - b) Í frystigeymslum skal vera hægt að halda jöfnu hitastigi í afurðum sem ekki sé hærra en tilgreint er í reglugerð þessari, hvar sem mælt er í þeim.
2. Af tæknilegum ástæðum sem tengjast aðferðum við þækilfrystingu heils fisks, svo sem túnfisks sem ætlaður er til niðursuðu, og meðferð slíkra afurða, má hitastig í þeim vera hærra en að framan greinir, þó aldrei yfir  $-9^{\circ}\text{C}$ .
3. Meðferð á ferskum fiski, sem ætlaður er til frystingar, skal vera hin sama og kveðið er á um í I. hluta þessa viðauka.
4. Í frystigeymslum skulu vera sjálfritandi hitamælar á stöðum þar sem auðvelt er að lesa á þá. Hitaskynjurum þeirra skal komið fyrir þar sem hitastig í geymslunum er hæst.
5. Fiskistofa skal hafa aðgang að þessum skráningum, þegar eftirlitsmönnum hennar þykir ástæða til, og þær skal varðveita a.m.k. einu ári lengur en nemur áætluðu geymsluþoli afurðanna.

## **III. Kröfur varðandi þíðingu fisks og fiskafurða.**

Vinnslustöðvar, sem þíða hráefni til vinnslu, skulu uppfylla eftirfarandi kröfur:

1. Fiskinn skal þíða við þær aðstæður að fyllsta hreinlætis sé gætt. Komið skal í veg fyrir mengun fisksins með því að tryggja að vatn sem myndast við þíðunina geti óhindrað runnið undan honum.  
Við þíðingu skal hitastig fisksins ekki hækka of mikið.
2. Að þíðingu lokinni skal meðferð fisksins og vinnsla vera í samræmi við ákvæði reglugerðar þessarar. Hann skal vinna strax eftir að hann er þíðinn. Séu afurðirnar sendar beint á markað, skulu upplýsingar um að fiskurinn hafi verið þíddur vera greinilegar á umbúðunum í samræmi við ákvæði reglugerðar nr. 588/1993.

## **IV. Kröfur varðandi verkaðar afurðir.**

1. Ferskt, fryst og þítt hráefni, sem notað er til verkunar, skal standast þær kröfur, sem gerðar eru samkvæmt I., II. eða III. hluta þessa viðauka.
2. Ef verkunaraðferðin beinist að því að hindra vöxt sjúkdómsvaldandi örvera eða er mikilvægur þáttur í því að auka geymsluþol, verður meðferðin, sem gildandi lög leyfa, að hafa hlotið vísindalega viðurkenningu.  
Þar sem um er að ræða meðferð skelfisks, sem um getur í b- og c-lið 2. tl. 1. gr. viðauka I við reglugerð um meðferð, vinnslu og sölu skelfisks og hefur ekki verið umlagður eða hreinsaður, verður sú meðferð einnig að hafa hlotið vísindalega viðurkenningu.  
Þeim aðila sem ber ábyrgð á vinnslustöðinni, er skylt að halda skrá yfir alla vinnslu sem þar fer fram. Fylgjast skal með og skrá hitunartíma, hitastig, saltinnihald, sýrustig (pH), vatnsinnihald o.s.frv., eftir því hvers eðlis verkunin er. Þessar skráningar skal geyma tiltækar eftirlitsmönnum Fiskistofu að minnsta kosti jafn lengi og uppgæfið geymsluþol afurðanna segir til um.
3. Á umbúðum afurða sem aðeins þola geymslu í takmarkaðan tíma, svo sem saltaðra, reykra, þurrkaðra eða kryddleginna, skulu vera greinargóðar upplýsingar um hvernig

þær skuli geyma, samanber reglugerð nr. 558/1993 um merkingu, auglýsingu og kynningu matvæla.

Auk þess skal uppfylla eftirtalin skilyrði:

#### 4. Niðursuða

- a) Einungis er heimilt að nota neysluvatn við þvott tómrá niðursuðudósa.
- b) Við suðuna skal hafa hliðsjón af mikilvægum þáttum, svo sem hitunartíma, hitastigi, fyllingu, stærð dósa o.s.frv. og skrá haldin um þau öll. Hitunin skal vera nægileg til þess að drepa eða gera óvirka sýkla og gró sjúkdómsvaldandi örvera. Á suðutækjum skulu vera siritandi hitamælar sem sýna hvort innihald dósanna hafi í raun hlotið fullnægjandi hitun. Eftir suðu skal nota neysluvatn til að kæla dósirnar. Leyfilegt er, í samræmi við tæknilegar venjur, að blanda í vatnið viðurkenndum efnum til að hindra tæringu tækja og umbúða.
- c) Framleiðandinn skal gera frekari prófanir á slembiúrtökum til að tryggja að niðursoðnar afurðir hafi fengið fullnægjandi hitameðferð, þ.e:
  - i) ræktunarprófanir við 37°C í sjö daga, við 35°C í tíu daga eða aðrar
  - ii) jafngildar aðstæður,
  - iii) örverurannsóknir á innihaldi og rannsóknir á dósum í viðurkenndri rannsóknastofu.
- d) Framleiðandinn skal daglega taka sýni með fyrirfram ákveðnu millibili til þess að tryggja að lokun dósa sé í lagi. Í því skyni verða að vera til nauðsynleg tæki til þess að rannsaka þversnið sauma á lokuðum dósum.
- e) Eftirlit skal haft með því að dósir séu ekki skaddaðar.
- f) Allar dósir, sem hlotið hafa sambærilega hitun, skulu vera með þrykktum eða öðrum sambærilegum óafmáanlegum merkingum sem sýna lotumerki og leyfisnúmer framleiðandans.

#### 5. Reyking

- a) Reyking skal fara fram í húsnæði sem er skilið frá annarri vinnslu eða, ef þess gerist þörf, á sérstökum stað sem er með loftræstibúnað til að varna því að reykur eða hiti frá brennslunni berist í önnur húsakynni eða staði þar sem fiskur er tilreiddur, unninn eða geymdur.
- b) Eldsneyti til reykingar á fiski skal geyma á stað sem skilinn er frá reykingarstaðnum og nota á þann hátt að það mengi ekki afurðirnar.
- c) Öheimilt er að nota við sem eldsneyti hafi hann verið málaður, lakkaður, límdur eða fúavarinn.
- d) Eftir reykingu skal kæla afurðirnar hratt niður í það hitastig, sem þær á að geyma við, áður en þeim er pakkað.

#### 6. Söltun

- a) Söltun skal fara fram á aðskildum vinnslusvæðum og í nægilegri fjarlægð frá svæðum þar sem önnur fiskmeðferð á sér stað.
- b) Salt skal vera hreint og ómengað og geymt á þurrum og hreinlegum stað. Ekki er leyfilegt að endurnota salt.
- c) Ílát sem notuð eru til söltunar eða þæklunar skulu þannig gerð að engin hætta sé á mengun afurðanna.
- d) Ílát og svæði þar sem söltun eða þæklun fer fram skal þrifa áður en vinnsla hefst.

#### 7. Soðin krabbadýr og samlokur

- a) Eftir suðu skal ávallt snöggkæla afurðirnar í neysluvatni eða hreinum sjó. Sé engin önnur aðferð notuð til að auka geymsluþolið, skal halda kælingu áfram þar til hitastigi bráðnandi íss er náð.
- b) Fyllsta hreinlætis skal gætt við skelflettingu og úrskeljun til að koma í veg fyrir mengun afurðanna. Starfsfólk skal þvo sér vel um hendur og gæta þess að allir

snertifletir séu hreindir. Séu vélar notaðar við vinnsluna skal skola þær með reglulegu millibili og þrífa þær og gerileyða í lok hvers vinnudags.

- c) Soðnar afurðir skal frysta tafarlaust eða halda þeim kældum við hitastig sem kemur í veg fyrir gerlafjölgun og setja þær í viðeigandi geymslu.

Framleiðandinn skal láta fara fram örverufræðilegt mat á afurðunum með reglulegu millibili og skulu niðurstöður þeirra standast viðmiðunarmörk sem tilgreind eru í c-lið III. hluta í viðauka 5.

#### 8. *Fiskmarningur*

Vinnsla fiskmarnings skal fara fram í samræmi við eftirfarandi skilyrði:

- a) Vinnsla marnings úr slægðum fiski skal fara fram án óþarfa tafa eftir að hann hefur verið flakaður, enda hafi innflyi verið fjarlægð. Sé heill fiskur notaður, skal slægja hann og þvo, áður en vinnslan hefst.

b) Marningsvélnar verður að hreinsa með stuttu millibili og eigi sjaldnar en á tveggja stunda fresti.

c) Eftir vinnslu skal frysta marninginn svo fljótt sem mögulegt er eða blanda í hann efnum til að auka geymsluþolið.

#### V. *Kröfur varðandi sníkjudýr.*

1. Meðan á vinnslu stendur og áður en fiskur og fiskafurðir eru afhentar til neyslu skal skoða þær til að leita að og fjarlægja sníkjudýr.

a) Sýnileg sníkjudýr eru einstakir hringormar eða ormaklasar (*Anisakis*, *Phocanema*), krabbasníkjudýr í karfa (copepoda (*Sphyrion lumpi*)), svört kýli („blekkýli“) undir roði blálöngu svo og eftirstöðvar sníkjudýra („mein“, „kýli“) sem eru það stór að auðvelt er að greina þau með berum augum eða hafa valdið augljósri breytingu í holdi.

b) Sjónræn skoðun merkir skoðun sem gerð er án þess að skemma fiskinn eða fiskstykkið, án stækkunarglers, við góða birtu og ef nauðsynlegt er með gegnumlýsingu.

c) Taka skal hæfilegt sýni til sjónrænnar skoðunar. Forsvarsmáður vinnslustöðvar í landi eða sérhæfður starfsmaður um borð í vinnsluskipi skal ákveða stærð sýna og tíðni skoðana þeirra, sem um getur í 1. gr. með tilliti til fisktegundar, veiðisvæðis og endanlegra afurða.

d) Meðan á vinnslu stendur skal skoða kviðarhol slægðs fisks, lifur og hrogn sem ætluð eru til manneðis. Skoðun skal haga á eftirfarandi hátt:

i) Sé fiskurinn handslægður skulu aðgerðarmenn skoða hann um leið og þeir slægja hann og þvo.

ii) Sé fiskurinn slægður í vélum skal taka marktækan fjölda fiska til skoðunar, a.m.k. 10 úr hverri lotu (sjá skilgreiningu á lotu).

e) Starfsfólk, sem hlotið hefur nauðsynlega þjálfun skal, að flökun eða skurði loknum, annast skoðun flaka og fiskstykkja. Þar sem gegnumlýsingu verður við komið skal slík skoðun vera hluti af reglum um innra eftirlit með sýnatökum. Heill fiskur og fiskhlutar teljast óhæfir til vinnslu þegar einstakir ormar eru það margir að ekki borgar sig að tína þá úr honum, þeir mynda klasa eða að eftirstöðvar þeirra, „mein“ eða „kýli“, hafa valdið auglýsilegum breytingum eða skemmdum á holdi sem ekki verða fjarlægðar nema með því að skemma fiskinn.

Heilan fisk eða fiskhluta sem eru augljóslega sýktir með sníkjudýrum og hafa verið lagðir til hliðar má ekki setja á markað til manneðis.

2. Fisk eða fiskafurðir sem um getur í 3. lið hér á eftir, og ætlaðar eru til neyslu eins og þær koma fyrir, skal enn fremur frysta þannig að hitastigið í kjarna þeirra sé - 20°C



eða lægra í að minnsta kosti 24 klukkustundir. Fiskinn eða afurðirnar má annað hvort frysta ferskar eða fullunnar.

3. Eftirtalinn fiskur og afurðir falla undir ákvæði 2. töluliðar:
  - a) Fiskur sem neyta á hrás eða næstum hrás, t. d. matjessíld.
  - b) Eftirtaldar tegundir, ef þær eru ætlaðar til reykingar og hitastigið í miðjum fiskinum er lægra hitastig en 60°C: Síld, makrill, brislingur og (vilttur) Atlantshafs- og Kyrrahafslax,
  - c) Marineruð og/eða söltuð síld, ef verkunin hefur ekki nægt til þess að drepa lifrur hringormanna.
4. Framleiðandinn skal tryggja að fiskur og fiskafurðir sem um getur í 3. tl. eða hráefni sem notað er til framleiðslu þeirra hafi hlotið þá meðferð sem lýst er í 2. tl., áður en þær fara til neyslu.
5. Fiskafurðum, sem um getur í 3. tl., skal, þegar þær eru settar á markað, fylgja vottorð framleiðanda með upplýsingum um hvers konar meðferð þær hafa hlotið.

## VIÐAUKI 5

### Heilbrigðiseftirlit og umsjón með framleiðsluáðstæðum.

#### I. Almenn umsjón.

Fiskistofa annast framkvæmd þessarar reglugerðar og hefur opinbert eftirlit með því að farið sé að ákvæðum hennar. Slíkt eftirlit og umsjón felur einkum í sér eftirfarandi þætti:

1. Eftirlit með fiskiskipum, sem að öðru jöfnu fari fram í höfn.
2. Eftirlit með aðstæðum við löndun og uppboðum.
3. Eftirlit með reglulegu millibili í vinnslustöðvum, einkum til að sannreyna:
  - a) Hvort skilyrði fyrir vinnsluleyfi séu uppfyllt.
  - b) Hvort mat á hráefni, meðferð og vinnsla fisks og fiskafurða sé í samræmi við fyrirmæli.
  - c) Þrif á vinnsluvæðum, búnaði og tækjum, svo og hreinlæti starfsfólks.
  - d) Hvort merkingar séu réttar og fullnægjandi.
4. Eftirlit með uppboðs- og heildsölumörkuðum.
5. Eftirlit með aðstæðum við geymslu og flutning hráefnis og afurða.

#### II. Sérstakar kröfur.

1. *Skynmat.* Forsvarsmenn fiskmarkaða og vinnslustöðva skulu láta starfsmenn, sem hlotið hafa sérstaka þjálfun í ferskfiskmati meta afla hvers veiðiskips, í samræmi við matsreglur þær sem er að finna í viðauka 9, þegar hann kemur í móttöku og skrá allar niðurstöður. Þeir skulu og tryggja að öll aðstaða, tæki og áhöld sem notuð eru við móttöku, mat og geymslu afla, sem landað er til sölu eða vinnslu, séu hrein og þeim vel við haldið. Þeim ber einnig að ganga úr skugga um að meðferð fisksins, geymsla, löndun og flutningur hafi verið í samræmi við ákvæði 1. og 2. mgr. 4. gr. reglugerðar þessarar.

Fiskur, sem uppfyllir þær gæðakröfur sem gerðar eru samkvæmt áðurnefndum matsreglum telst einnig uppfylla kröfur varðandi skynmatseinkenni sem nauðsynlegar eru til þess að ákvæðum reglugerðar þessarar sé fullnægt.

Endurtaka skal ferskfiskmatið, ef í ljós kemur, eftir að fiskurinn hefur verið seldur, að hann stenst ekki gæðakröfur sem tilgreindar eru í reglugerð þessari eða þegar það er talið nauðsynlegt. Eftir fyrstu sölu skal fiskurinn að minnsta kosti fullnægja lágmarkskröfum um gæði samkvæmt framangreindum reglum.

Finnist ferskfiskmatsmanni eða eftirlitsmanni niðurstöður skynmatsins ekki ótvíræðar getur hann látið gera á honum efnamælingar og/eða örverufræðilegar rannsóknir, sbr. A-C hluta þessa viðauka, og stuðst við niðurstöður þeirra. Að öðru leyti eru niðurstöður skynmatsins endanlegar. Ennfremur er heimilt að taka sýni af öllum afurðum í sama tilgangi.

Komi í ljós við skynmat að sjávarafurðir eru ekki hæfar til manneðis skal gera ráðstafanir til að taka þær af markaði og einkenna þær eða breyta þannig að þær verði ekki nýttar til manneðis, sjá enn fremur reglur um ferskfiskmat í viðauka 9. Óleyfilegt er að setja á markað til manneðis fisk eða fiskstykki, sem augljóslega eru sýkt af sníkjudýrum.

### III. Efnarannsóknir.

#### A. Niðurbrotsefni:

- a) *Trimethylamín-köfnunarefni (TMA-N)*. Mælingarðferðir og viðmiðunarmörk hafa ekki verið ákveðin.
- b) *Rokgjörn köfnunarefnissambönd (TVB-N)*. Óunninn fiskur af eftirtöldum tegundum telst óhæfur til manneðis ef meðaltalsgildi rokgjarnra köfnunarefnasambanda í honum mælist yfir eftirfarandi mörkum:
  - i) 25 mg/100 g
 

Karfategundir	<i>Sebastes spp.</i>
Svartgóma	<i>Helicolenus dactylopterus</i>
<i>Sebastichys capensis</i>	
  - ii) 30 mg/100 g
 

Fiskar af flyðruætt	<i>Pleuronectidae</i>
nema lúður	<i>Hyppoglossus spp.</i>
  - iii) 35 mg/100 g
 

Lax	<i>Salmo salar</i>
Fiskar af lýsingaætt	<i>Merlucciidae</i>
Fiskar af þorskaætt	<i>Gadidae</i>
- c) *Histamín*. Taka skal níu sýni af hverri framleiðslulotu. Þau skulu standast eftirfarandi kröfur:
  - i) Meðaltalsgildi skal ekki vera hærra en 100 ppm.
  - ii) Tvö sýnanna mega hafa gildi yfir 100 mg en undir 200 ppm.
  - iii) Ekkert sýni má hafa hærra gildi en 200 ppm.

Þessi viðmiðunarmörk gilda aðeins um fisktegundir af ættum makríla (*Scombridae*), sílda (*Clupidae*), ansjósu (*Engraulidae*) og höfrunga (*Coryphaenidae*). Þó má fiskur af þessum ættum, sem er enzym-verkaður í þekli, hafa hærra histamíninnihald en aldrei yfir tvöföldum ofangreindum gildum.

Mælingar verður að framkvæma með viðurkenndum vísindalegum aðferðum, svo sem hágæða vökvalitskiljum (HPLC).

#### B. Mengandi efni í umhverfi vatns og sjávar:

1. Meðaltalsgildi alls kvikasilfurs, mælt í einsleitri hræru af fersku holdi 5 fiska, sem valdir eru til að gefa meðalþyngd fiskanna í viðkomandi lotu, má ekki vera hærra en 0,5 mg/kg, (0,5 ppm).
2. Meðaltalsgildi alls kvikasilfurs (Hg), mælt í einsleitri hræru af fersku holdi 10 fiska af eftirtöldum tegundum sem valdir eru til að gefa meðalþyngd fiskanna í viðkomandi lotu, má þó vera hærra. Það má þó aldrei vera hærra en 1 mg/kg, (1 ppm).

aborri	<i>Perca fluviatilis</i>
áll	<i>Anguilla spp</i>
blálanga	<i>Molva dipterygia</i>
búrfiskur (búri)	<i>Hoplostethus atlanticus</i>
gedda	<i>Esox lucius</i>
háfiskar	<i>Pleurotremata spp</i>
karfar	<i>Sebastes marinus, S. mentella, S. viviparus</i>
keila	<i>Brosme brosme</i>
langa	<i>Molva molva</i>
litlitúnfiskur	<i>Euthynnus spp</i>
lúða	<i>Hippoglossus hippoglossus</i>
marbendill	<i>Lepidopus caudatus</i>
oddefur	<i>Makaira spp</i>
rákleysingi	<i>Orcynopsis unicolor</i>
rákungur	<i>Sarda spp</i>
seglfiskur	<i>Istiporus albicans/platypterus</i>
skötur	<i>Rajidae spp</i>
skötuselur	<i>Lophiidae spp</i>
stinglax	<i>Aphanopus carbo</i>
steinbítur	<i>Anarhicas lupus</i>
styrja	<i>Acipenser spp</i>
sverðfiskur	<i>Xiphias gladius</i>
túnfiskur	<i>Thunnus spp</i>
vartari (barri)	<i>Dicentrarchus labrax</i>
vatnaflekkur	<i>Lota lota</i>
vatnaviðnir	<i>Stizostedion lucioperca.</i>

### C. Örverufræðilegar greiningar

Örverufræðilegt eftirlit með soðnum krabbadýrum og samlokum.

#### 1. Sýklar

Gerð sýkils	Staðall
<i>Salmonella ssp.</i>	Ekki til staðar í 25 g n = 5, c = 0

Auk þess mega sýklar sem leita skal að samkvæmt áhættuþáttgreiningu, og eitru sem þeir framleiða, ekki finnast í því magni sem gæti skaðað heilsu neytandans.

#### 2. Lífverur sem benda til lélegs hreinlætis (í úrskeljuðum afurðum).

Gerð lífvera	Staðall, fjöldi í g
<i>Staphylococcus aureus</i>	m = 100 M = 1000 n = 5 c = 2
Annað hvort: Hitapólnir kólígerlar (44° á föstu æti)	m = 10 M = 100 n = 5 c = 2
eða: <i>Escherichia coli</i> (á föstu æti)	m = 10 M = 100 n = 5 c = 1

Breyturnar n, m, M og c eru skilgreindar á eftirfarandi hátt:

n = fjöldi eininga sem sýnið samanstendur af.

m = allar niðurstöður undir þessum mörkum eru álitnar fullnægjandi.

M = allar niðurstöður yfir þessum mörkum eru álitnar ófullnægjandi.

c = fjöldi sýnaeininga sem gefa gerlafjölda milli m og M.

Gæði lotu eru talin:

a) fullnægjandi þegar öll gildi eru 3m eða minni,

b) viðunandi þegar fengin gildi lenda milli 3m og 10m (=M) og þar sem c/n er 2/5 eða minna.

Gæði lotu eru talin ófullnægjandi:

a) í öllum tilfellum þegar gildi fara yfir M,

b) þegar c/n er meira en 2/5.

### 3. Bendillífverur (viðmiðunarreglur)

Gerð lífveru	Staðall, fjöldi í g
Miðlungshitakærir loftháðir gerlar (30°C)	
a) Afurðir í skel	m = 10.000 M = 100.000 n = 5 c = 2
b) Úrskeljaðar afurðir, að krabbakjöti undanskildu	m = 50.000 M = 500.000 n = 5 c = 2
c) Krabbakjöt	m = 100.000 M = 1.000.000 n = 5 c = 2

Þessar viðmiðunarreglur eru ætlaðar til hjálpar framleiðendum til að ganga úr skugga um að aðferðir við þrif og gerileyðingu séu fullnægjandi, að unnið sé í samræmi við gildandi staðla og við að koma á innra eftirliti með framleiðslunni.

Í vinnslustöðvum, sem hlotið hafa vinnsluleyfi samkvæmt 8. gr. þessarar reglugerðar skal gera athugun á útkomu úr örverurannsóknnum á sýnum sem tekin eru meðan á vinnslu krabbadýra og samloka stendur og áður en afurðirnar eru sendar á markað og bera niðurstöður þeirra saman við gildandi viðmiðunarmörk.

Skipuleggjendur og umsjónaraðilar innra eftirlitsins skulu setja sér verklagsreglur um sýnatökur í samræmi við eðli afurðanna (heild, skelflett, úrskeljuð), hitastig, suðutíma og áhættumat, í samræmi við ákvæði 7. gr. þessarar reglugerðar og reglugerðar nr. 558/1997, um innra eftirlit.

Í ofangreindum verklagsreglum um sýnatökur skal, í þeim tilvikum sem niðurstöður örverurannsókna eru yfir viðmiðunarmörkum, vera skuldbinding þess efnis að:

- a) Tilkynna skuli Fiskistofu um niðurstöðurnar og til hvaða ráðstafana hefur verið gripið vegna framleiðslulotna sem ekki standast viðmiðunarmörk.
- b) Endurskoða skuli eftirlits- og vöktunaraðferðir á mikilvægum eftirlitsstöðum til þess að finna orsök mengunarinnar og að auka tíðni örverurannsókna.
- c) Ekki skuli dreifa til manneldis þeim framleiðslulotum sem ekki standast viðmiðunarmörk vegna sýkla sem í þeim hafa fundist eða ef *M*-gildi fyrir *staphylococca* (klasa-hnettlur) eru fyrir ofan þau mörk, sem tilgreind eru hér að framan.

#### VIÐAUKI 6

##### **Pökkun.**

1. Pökkun skal fara fram við fullnægjandi hreinlæti til að komið verði í veg fyrir mengun afurðanna.
2. Umbúðir og annað, sem líklegt er að komi í snertingu við fiskafurðirnar, skal fullnægja öllum reglum um hollustuhætti. Einkum skal gæta að eftirfarandi atriðum:
  - a) Að ekki séu í þeim efni sem haft geta áhrif á bragð, útlit eða lyktareinkenni afurðanna.
  - b) Að ekki séu í þeim efni sem borist geta í afurðirnar og skaðleg eru heilsu neytenda.
  - c) Að umbúðirnar séu nægilega sterkar til að veita afurðunum fullnægjandi vernd.
3. Umbúðir má ekki endurnota, að undanskildum ílátum úr ógagndræpum, sléttum og ótæranlegum efnum, sem auðvelt er að þrifa og gerileyða, og leyfilegt er að nota eftir slík þrif. Umbúðir fyrir ferskar, ísaðar fiskafurðir skulu þannig gerðar að þau veiti þeim fullnægjandi vörn gegn óhreinindum, hnjaski og mengun og að afurðirnar liggi ekki í vatninu sem myndast við bráðnun íssins.
4. Ónotaðar umbúðir skal geyma í umbúðageymslum, sem eru skildar frá vinnslusvæðum, þar sem unnt er að verja þær fyrir ryki og annarri mengun.

#### VIÐAUKI 7

##### **Merkingar.**

Með fyrirvara um þær reglur sem fram eru settar í reglugerð 588/1993 um merkingar, þarf, vegna eftirlits, að vera hægt að rekja uppruna fiskafurða til sendanda þeirra, annað hvort af merkingum á umbúðum eða fylgiskjölum þeirra.

Til þess að svo megi verða skulu eftirfarandi upplýsingar vera á umbúðum pakkaðra afurða en í fylgiskjölum ópakkaðra, búlkaðra afurða:

1. Nafn sendingarlands, sem rita má óstytt, Island, eða skammstafað, IS, með hástöfum. Um önnur aðildarríki Evrópska efnahafssvæðisins gilda eftirfarandi skammstafanir: B - DK- EL - E - F - IRL - NL - NO - P - UK - AT - FI - SE.

2. Leyfisnúmer vinnslustöðvar, þ.m.t. vinnsluskips og uppboðs- og heilðsölumarkaða, eða skráningarnúmer fiskiskips sem um getur í 7. gr. II. hluta 1. viðauka ásamt

skammstöfuninni EB. Í öðrum aðildarríkjum Evrópska efnahagssvæðisins gilda eftirfarandi skammstafanir: CE - EC - EG - EK - EF - EY.

Allir þessir stafir og tákni skulu vera auðlæsileg og standa saman á umbúðunum á stað þar sem þau eru sýnileg án þess að þær þurfi að opna.

#### VIÐAUKI 8

##### Geymsla og flutningur.

1. Við geymslu og flutning skal eftirgreindum fiski og fiskafurðum haldið við hitastig það sem tilgreint er í reglugerð þessari:
  - a) Lifandi fisk skal ávallt flytja og geyma við bestu lífsskilyrði í neysluvatni eða hreinum sjó.
  - b) Ferskum og þíddum fiski og fiskafurðum, soðnum og kældum krabbadýrum og samlokum við bráðnunarmark íss.
  - c) Hitastig í frystum fiski og fiskafurðum, að undanskildum þækilfrystum fiski sem ætlaður er til niðursuðu, skal vera  $-18^{\circ}\text{C}$  eða lægra, hvar sem mælt er í þeim. Hitastig má þó hækka í skamman tíma við flutning, enda sé sú hækkun aldrei meiri en  $3^{\circ}\text{C}$ .
  - d) Verkuðum fiskafurðum skal haldið við það hitastig sem framleiðandi tilgreinir. Sé það ekki tilgreint, skal halda afurðunum við það hitastig sem tilgreint er í reglugerð þessari.
2. Sé frystur fiskur fluttur frá frystigeymslu til vinnslustöðvar þar sem þíða á hann strax við móttöku og vinna og þar sem um stutta vegalengd er að ræða, innan við 50 km eða einnar klst. akstur, getur Fiskistofa veitt undanþágu frá ákvæðum 2.-liðar 1. gr. hér að ofan.
3. Fisk eða fiskafurðir má hvorki geyma né flytja með neinum þeim vörum, sem gætu haft neikvæð áhrif á heilnæmi þeirra, nema þær séu í umbúðum sem veita þeim fullnægjandi vernd.
4. Flutningatæki, sem notuð eru til flutnings á fiski eða fiskafurðum, skulu vera þannig gerð og útbúin að unnt sé að halda þeim við það hitastig sem tilgreint er í reglugerð þessari meðan á flutningi stendur. Sé ís notaður til að kæla fiskinn eða afurðirnar skal sjá til þess að vatnið, sem bráðnar úr ísnum, geti greiðlega runnið af þeim svo að þær liggja ekki í því og mengist. Klæðning skal vera slétt og auðvelt að þrifa hana og gerileyða. Henni skal halda vel við og hreinni.
5. Óheimilt er að flytja fisk eða fiskafurðir í flutningatækjum sem notuð hafa verið til flutnings annarra afurða nema þau hafi áður verið vandlega þrifuð og gerileydd eða hægt sé að tryggja að fiskurinn mengist ekki.
6. Fiskafurðir skal ekki flytja í flutningatækjum eða gámum sem eru ekki hrein eða hafa ekki verið gerileydd.

#### VIÐAUKI 9

##### Skynmat.

Heimilt er að setja eftirtaldar fisktegundir á markað innan Evrópska efnahagssvæðisins, hvort sem þær eru upprunnar innan Evrópska Efnahagssvæðisins eða koma frá ríkjum utan þess, að því tilskyldu að þær uppfylli þær kröfur, sem fram koma í reglugerð þessari:

- |                    |                           |
|--------------------|---------------------------|
| a) <i>ansjósur</i> | <i>Engraulis teg.</i>     |
| <i>bramaþiska</i>  | <i>Brama teg.</i>         |
| <i>brynstirtlu</i> | <i>Trachurus teg.</i>     |
| <i>flundru</i>     | <i>Platichthys flesus</i> |

<i>flúrur</i>	<i>Solae teg.</i>
<i>geddur</i>	<i>Esocidae teg.</i>
<i>hafál</i>	<i>Conger conger</i>
<i>háfa</i>	<i>Squalus acanthias og Scyliorhinus teg.</i>
<i>hlýra</i>	<i>Anarhichas minor</i>
<i>karfa</i>	<i>Sebastes teg.</i>
<i>keilu</i>	<i>Brosme brosmé</i>
<i>knurrara</i>	<i>Trigla teg.</i>
<i>kolmunna</i>	<i>Micromesistius poutassou eða Gadus poutassou</i>
<i>lýr</i>	<i>Pollachius pollachius</i>
<i>lýsu</i>	<i>Merlangius merlangus</i>
<i>lýsing</i>	<i>Merluccius merluccius</i>
<i>lúðu</i>	<i>Hyppoglossus hyppoglossus</i>
<i>löngur</i>	<i>Molva teg.</i>
<i>makríl</i>	<i>Scomber scombrus</i>
<i>makríl, Spænska</i>	<i>Scomber japonicus</i>
<i>marbendil</i>	<i>Lepidopus caudatus</i>
<i>röndunga</i>	<i>Mugil teg.</i>
<i>sandkola</i>	<i>Limanda limanda</i>
<i>sardínu</i>	<i>Sardina pilchardus</i>
<i>síld</i>	<i>Clupea harengus</i>
<i>skarkola</i>	<i>Pleuronetes platessa</i>
<i>skötur</i>	<i>Raja teg.</i>
<i>skötuseli</i>	<i>Lophius teg.</i>
<i>spærlinga</i>	<i>Trisopterus teg.</i>
<i>steinbít</i>	<i>Anarchias lupus</i>
<i>stinglax</i>	<i>Aphanopus carbo</i>
<i>stórglyrni</i>	<i>Boops boops</i>
<i>stórkjöftur</i>	<i>Lepidorhombus teg.</i>
<i>túnfisk</i>	<i>Thunnus thynnus</i>
<i>túnfisk, Hvíti</i>	<i>Thunnus alalunga (Germa alalunga)</i>
<i>túnfisk, Stóreyði, Glápari</i>	<i>Thunnus eða Parathunnus obesus</i>
<i>ufsa</i>	<i>Pollachius virens</i>
<i>ýsu</i>	<i>Melanogrammus aeglefinus</i>
<i>þorsk</i>	<i>Gadus morhua</i>
<i>þykkvalúru</i>	<i>Microstomus kitt</i>
b) <i>krabbadýr, lifandi, fersk, ísuð eða soðin í gufu eða vatni (sjó):</i>	
<i>sandrækju</i>	<i>Crangon crangon,</i>
<i>stóra kampalampa</i>	<i>Pandalus borealis</i>
<i>töskukrabba</i>	<i>Cancer pagurus</i>
<i>leturhumar</i>	<i>Nephros norvegicus</i>
c) <i>smokkfiska:</i>	
<i>blekfisk</i>	<i>Sepia officinalis</i>
<i>kolkrabba</i>	<i>Rossia macrosoma</i>

### Matsreglur.

Flokkun fisks eftir gæðum samkvæmt eftirfarandi reglum byggist á því að skoða og meta viss einkenni sem eru sérstök fyrir hverja tegund eða svipaðar tegundir.

Matsreglurnar taka þó ekki til smámagns af fiski sem sjómenn á dagróðrabátum selja beint til smásala eða neytenda.

- A. Bolfiskur og flatfiskur (fisktegundir sem safna fitu að mestu leyti í lifrina): Ýsa, þorskur, ufsi, karfi, lýsa, langa, lýsingur, bramafiskur, skötuselur, spærlingur, stórglyrnir, geddur, hafáll, knurrarar, röndungar, skarkoli, sandkoli, þykkvalúra, marbendill.
- B. Feitfiskar (fisktegundir sem safna fitu að verulegu/mestu leyti í holdið): Túnfiskur, hvíti túnfiskur, stóreygði túnfiskur, kolmunnir, síld, sardína, stinglax/röndungur.
- C. Brjóskfiskar: Háfar, skötur.
- D. Smokkfiskar: Beitusmökkur, kolkrabbar.
- E. Krabbadýr: Rækja, leturhumar.

### A. BOLFISKUR OG FLATFISKUR

MATSPÁTTUR	HÆFUR TIL MANNELDIS*	ÓHÆFUR TIL MANNELDIS **
Roð	Farið að tapa lit og verða matt.	Mött áferð.
Slor	Mjólkurlitað.	Ógagnsætt.
Augu	Flöt. Ópalleit hornhimna. Augasteinn mattur.	Íhvolf. Hornhimna mjólkurlituð. Augasteinn gráleitur.
Tálkn	Brúnleit, farin að upplitast. Slorið þykkt og ógagnsætt.	Slorið gulleitt og mjólkurlitað.
Kviðhimna ( í slægðum fiski)	Blettótt, auðvelt að losa hana frá þunnildum.	Laus frá þunnildum.
Lykt úr tálknum og kviðarholi á bolfiski og kola	Minnir á súrmjólk, súrt brauð. Fitubræk, lykt af gerjun, vottur af þráa.	Súr. Súr.
Þéttleiki holds	Nokkuð lint, minnkandi fjöðrun. Vaxkennd og mött áferð.	Lint. Hreistur losnar auðveldlega af roði. Yfirborð farið að skorpa.

### Sérstakar kröfur varðandi hausaðan skötusel

Blóðæðar í þunnildum.	Nokkuð breiðar og brúnleitar. *	Allar breiðar, brúnleitar og holdið orðið gulleitt. **
-----------------------	---------------------------------	--

\* Lágmarksgæðakröfur

\*\* Eða skemmdareinkennin meiri.

### B. FEITFISKUR

MATSPÁTTUR	HÆFUR TIL MANNELDIS*	ÓHÆFUR TIL MANNELDIS**
Roð	Gjálaustr, matt, litur daufur, roðið myndar fellingar, ef fiskurinn er sveigður.	Litur mjög daufur, farið að losna frá holdinu.
Slor	Mjólkurleitt.	Gul-grátt, ópalleitt.



MATSPÁTTUR	HÆFUR TIL MANNELDIS*	ÓHÆFUR TIL MANNELDIS**
Hold	Vottur af losi.	Los.
Tálknböð	Brúnleit eða áberandi blóðflæði út frá æðum.	Gulleit.
Augu	Flöt, augasteinn ógreinilegur, blóðlitur umhverfis auga.	Íhvolf. Miðjan sokkin, augasteinn grár, sjónhimnan mjólkurleit.
Lykt úr tálknum	Minnir á bjór- eða gerlykt eða egg sem farið er að fúlna eða brennisteinsfnyk.	Rotnunar- eða súrlykt.

\* Lágmarkskröfur

\*\* Eða skemmdareinkennin meiri.

Ath.: Fiskur í miklu æti verður þrjár áður en skemmdarlykt kemur af honum.

### C. BRJÓSKFISKAR

MATSPÁTTUR	HÆFIR TIL MANNELDIS*	ÓHÆFIR TIL MANNELDIS*
Augu	Flöt, mött.	Íhvolf, gulleit.
Útlit/slor	Nokkurt slor í kjafti og í tálknopum, kjálkar lítillaga útflattir.	Mikið slor í kjafti og tálknopum.
Lykt	Lítillsháttar ammoníakslykt, súrlykt.	Sterk ammoníakslykt.

Sérstakar kröfur varðandi skötur

MATSPÁTTUR	HÆFAR TIL MANNELDIS*	ÓHÆFAR TIL MANNELDIS**
Roð	Lítarbreyting byrjuð, gljái horfinn, slor ópalleitt.	Upplitað, skorpið, slor orðið þykkt.
Hold	Meirt.	Áberandi los, skvápkennt.
Útlit	Börðin lin.	Börðin slapandi.
Kviðarhol	Hvít og matt með rauða eða gula bletti.	Gulir eða grænir blettir, rauðir blettir í holdinu.

\* Lágmarkskröfur.

\*\* Eða skemmdareinkennin meiri.

**D. SMOKKFISKUR**

MATSPÁTTUR	HÆFUR TIL MANNELDIS*
Roð	Upplitað. Losnar auðveldlega frá holdinu.
Hold	Aðeins byrjað að meirna, ljós bleikt eða ljós gult.
Armar	Ekki erfitt að ná þeim af.
Lykt	Bleklykt.

**E. KRABBADÝR**

MATSPÁTTUR	HÆF TIL MANNELDIS*
Lágmarkskröfur	Yfirborð skeljar skal vera rakt og gljáandi. Rækjur skulu renna lausar og aðskildar þegar þær eru færðar milli fláta. Ekkert aukabragð skal vera af vöðvanum. Rækjan skal vera laus við hvers konar utanaðkomandi óhreinindi, s.s sand eða slor.
Útlit 1. Djúpsjávarrækju (Pandalus)	Bleik en hausinn gæti verið byrjaður að sortna.
Holdið	Losnar treglega úr skelinni og smávægilegar holdtægjur fylgja henni. Farið að meirna, svolítið seigt.
Brot	Smávægilegt magn af brotinni rækju má finnast.
Lykt	Lítið eitt súr engin þanglykt.

\* Lágmarkskröfur

## VIÐAUKI 10

**SKOÐUNARHANDBÓK****Sjávarafurðir****Mars 1998****Efnisyfirlit**

<b>1. INNGANGUR</b> .....	387
<b>1.1 Forsaga</b> .....	387
<b>1.2 Lagalegar tilvísanir, staðlar</b> .....	387
<b>1.3 Skoðunarkerfið</b> .....	388
1.3.1 Almenn lýsing .....	388
1.3.2 Hlutverk þátttakenda .....	389
1.3.3 Samvinna .....	391
1.3.4 Gagnaflutningur .....	391
1.3.4.1 Gögn milli skoðunarstofu og vinnsluleyfishafa: .....	391
1.3.4.2 Gögn milli skoðunarstofu og Fiskistofu: .....	391
1.3.4.3 Gögn milli vinnsluleyfishafa og Fiskistofu: .....	391
1.3.4.4 Gögn milli Fiskistofu og yfirvalda í markaðslöndunum: .....	391
1.3.5 Skoðunarvottorð .....	391
1.3.6 Tíðni skoðana .....	392
1.3.7 Dómakerfið .....	392
<b>1.4 Uppbygging skoðunarhandbókar</b> .....	393
1.4.1 Meginreglur .....	393
1.4.2 Tilvísanir .....	393
1.4.3 Heildaruppbygging skoðunarhandbókar .....	393
1.4.4 Innihald 2. kafla, sjávarafurðir .....	393
1.4.5 Númerakerfi fyrir skjöl .....	395
<b>1.5 Framkvæmd skoðana</b> .....	395
1.5.1 Forsendur .....	395
1.5.2 Meginaðferðafræði við skoðun .....	395
1.5.3 Yfirlýsing um samræmi .....	396
<b>1.6 Aðferðir við skoðun</b> .....	<b>396</b>
1.6.1 Athuganir .....	396
1.6.1.1 Skoðun .....	397
1.6.1.2 Skynmat .....	397
1.6.1.3 Mæling .....	397
1.6.1.4 Prófun .....	397
1.6.2 Sérstakt verklag við skoðun .....	397
<b>1.7 Skilgreiningar</b> .....	397
<b>1.8 Dæmi um skoðunarvottorð</b> .....	401

<b>2. SJÁVARAFURÐIR</b> .....	406
<b>2.1 Innra eftirlitskerfi</b> .....	406
2.1.1 Innra eftirlit .....	406
2.1.1.1 Innra eftirlit .....	407
2.1.2 Mikilvægir eftirlitsstaðir .....	407
2.1.2.1 Mikilvægir eftirlitsstaðir fundnir .....	411
2.1.3 Vöktun og eftirlit .....	411
2.1.3.1 Athuganir og mælingar .....	413
2.1.4 Sannprófun .....	413
2.1.4.1 Sannprófun .....	414
2.1.5 Sýnataka .....	414
2.1.5.1 Áætlun um sýnatöku .....	415
2.1.5.2 Niðursuða .....	416
2.1.5.3 Soðin krabbadýr og samlokur .....	416
2.1.6 Skrár .....	418
2.1.6.1 Ritaðar skrár .....	418
2.1.7 Skjöl .....	419
2.1.7.1 Skjöl sem leggja skal fram .....	419
2.1.7.2 Skjalastýringarkerfi .....	420
2.1.8 Tilkygning um úrbætur .....	421
2.1.8.1 Tilkygning .....	421
2.1.9 Þjálfun .....	421
2.1.9.1 Þjálfun starfsfólks .....	421
2.1.10 Hæfur starfsmaður um borð í fullvinnsluskipi .....	422
2.1.10.1 Hæfur starfsmaður .....	422
2.1.11 Merkingar .....	423
2.1.11.1 Geymsluþol .....	424
2.1.11.2 Lotumerking afurða sem hlotið hafa hitameðferð .....	424
2.1.11.3 Þíðing .....	425
2.1.11.4 Hitun eða frysting .....	425
2.1.11.5 Sendingarland .....	426
<b>2.2 Byggingar og búnaður</b> .....	426
2.2.1 Byggingar: Veggir og hurðir .....	426
2.2.1.1 Veggir og hurðir .....	426
2.2.2 Byggingar: Gólf .....	427
2.2.2.1 Afrennsli .....	427
2.2.2.2 Gerð .....	427
2.2.3 Byggingar: Loft .....	428
2.2.3.1 Efni/Yfirborð .....	428
2.2.4 Byggingar: Búnaður - lýsing .....	428
2.2.4.1 Lýsing .....	428
2.2.5 Byggingar: Búnaður - handþvottaaðstaða .....	429
2.2.5.1 Handþvottaaðstaða .....	429
2.2.6 Búnaður í snertingu við sjávarafurðir .....	430
2.2.6.1 Búnaður: Efni .....	430
2.2.6.2 Búnaður: Hönnun .....	431

2.2.7 Búnaður: Kör	431
2.2.7.1 Efni	431
2.2.7.2 Hönnun	432
2.2.8 Búnaður: Geymsla úrgangs	432
2.2.8.1 Efni	432
2.2.8.2 Hönnun	432
2.2.9 Búnaður: Frystitæki	433
2.2.9.1 Frystigetá	433
2.2.10 Búnaður: Kæli- og frystigeymsla	433
2.2.10.1 Kæligeymsla	434
2.2.10.2 Frystigeymsla	434
2.2.11 Búnaður: Lagnir fyrir lifandi sjávarfang	434
2.2.11.1 Lagnir	434
2.2.11.2 Neysluvatn eða hreinn sjór	435
2.2.12 Búnaður: Farartæki	435
2.2.12.1 Hönnun	436
2.2.12.2 Efni/yfirborð	436
2.2.13 Búnaður: Löndunarbúnaður	436
2.2.13.1 Efni	436
2.2.13.2 Viðhald	437
2.2.14 Skipulag: Búningsherbergi	437
2.2.14.1 Búningsherbergi	437
2.2.14.2 Efni/yfirborð	438
2.2.14.3 Salerni	438
2.2.14.4 Vaskar og kranar	439
2.2.15 Skipulag: Móttaka	439
2.2.15.1 Móttaka	439
2.2.16 Skipulag: Kæligeymslur	440
2.2.16.1 Kæligeymslur	440
2.2.17 Skipulag: Vinnusvæði	440
2.2.17.1 Hönnun og skipulag	441
2.2.18 Skipulag: Geymsla fyrir lokaafurð	441
2.2.18.1 Hönnun og skipulag	442
2.2.19 Skipulag: Umbúðageymsla	442
2.2.19.1 Umbúðageymsla	442
2.2.20 Skipulag: Aðstaða fyrir eftirlitsmenn	443
2.2.20.1 Aðstaða fyrir eftirlitsmenn	443
2.2.21 Röralagnir: Vatn	443
2.2.21.1 Hönnun	444
2.2.21.2 Þrýstingur	444
2.2.21.3 Merkingar	444
2.2.22 Lagnir: Loftræsting	445
2.2.22.1 Loftræsting	445
2.2.23 Lagnir: Losun úrgangs og vatns	445
2.2.23.1 Dæling úrgangs og vatns	446
2.2.24 Lagnir: Vökvalagnir	446
2.2.24.1 Vökvaðæling	446
2.2.25 Viðhald og viðgerðir	447
2.2.25.1 Snertifletir matvæla	447
2.2.25.2 Fletir sem ekki eru snertifletir matvæla	447

<b>2.3 Vinnsluferli</b> -----	448
2.3.1 Veiðar -----	448
2.3.2 Lifandi sjávarfang -----	448
2.3.2.1 Aðstæður lifandi sjávarfangs -----	448
2.3.3 Slátrun-----	448
2.3.3.1 Óhreinindi og slím -----	449
2.3.3.2 Hitastig -----	449
2.3.4 Hausun og slæging -----	449
2.3.4.1 Slæging-----	450
2.3.5 Löndun -----	450
2.3.5.1 Löndun án tafar -----	450
2.3.5.2 Verndað umhverfi -----	451
2.3.6 Kæli- og frystigeymsla-----	451
2.3.6.1 Hitastig -----	451
2.3.7 Flökun og skurður -----	452
2.3.7.1 Aðskilnaður vinnusvæða-----	452
2.3.7.2 Undirbúningur-----	453
2.3.7.3 Kæling-----	453
2.3.8 Flutningur-----	453
2.3.8.1 Lifandi sjávarfang-----	454
2.3.8.2 Kældar afurðir-----	454
2.3.8.3 Frosnar afurðir -----	455
2.3.9 Þíðing-----	456
2.3.9.1 Mengun-----	456
2.3.9.2 Frárennsli -----	456
2.3.9.3 Stjórnun hitastigs-----	457
2.3.10 Pökkun-----	457
2.3.10.1 Mengun -----	457
2.3.11 Marningsvinnsla-----	457
2.3.11.1 Þvottur og slæging -----	458
2.3.11.2 Tími/hitastig-----	458
2.3.12 Varðveisla -----	459
2.3.12.1 Varðveisla -----	459
2.3.13 Greining og fjarlægning sníkjudýra -----	460
2.3.13.1 Sjónskoðun -----	460
2.3.13.2 Frysting -----	461
2.3.14 Meðferð úrgangs -----	461
2.3.14.1 Geymsla og fjarlægning úrgangs -----	461
2.3.15 Niðursuða -----	462
2.3.15.1 Hitameðferð-----	462
2.3.15.2 Skrár um hitameðferð-----	463
2.3.15.3 Hitunarbúnaður -----	463
2.3.15.4 Kælivatn -----	463
2.3.16 Reyking-----	464
2.3.16.1 Hröð kæling -----	464
2.3.17 Krabbadýr og skelfiskur-----	464
2.3.17.1 Kæling -----	465
2.3.17.2 Heilsusamlegar aðstæður -----	465
2.3.17.3 Kæling eða frysting -----	465

2.3.18 Vernd gegn mengun -----	466
2.3.18.1 Snertifletir matvæla -----	466
2.3.18.2 Fletir sem ekki eru snertifletir matvæla-----	466
<b>2.4 Starfsfólk-----</b>	<b>467</b>
2.4.1 Umgengni/skilti-----	467
2.4.1.1 Umgengni-----	467
2.4.1.2 Skilti-----	467
2.4.2 Vinnufatnaður-----	468
2.4.2.1 Vinnufatnaður-----	468
2.4.2.2 Höfuðbúnaður-----	469
2.4.3 Handþvottur-----	469
2.4.3.1 Handþvottur-----	469
2.4.4 Heilsa-----	470
2.4.4.1 Eftirlit með heilsu-----	470
<b>2.5 Meindýr-----</b>	<b>471</b>
2.5.1 Meindýravarnir-----	471
2.5.1.1 Dyr-----	471
2.5.1.2 Gluggar-----	471
2.5.1.3 Loftræsting-----	472
2.5.1.4 Niðurföll-----	472
2.5.1.5 Afdrep-----	472
2.5.2 Meindýraeyðing-----	473
2.5.2.1 Áætlun um eyðingu-----	473
2.5.2.2 Nagdýragildir-----	474
2.5.2.3 Flugnabannar-----	474
2.5.3 Eiturefni-----	475
2.5.3.1 Meðhöndlun eiturefna-----	475
<b>2.6 Þrif og gerileyðing-----</b>	<b>475</b>
2.6.1 Snertifletir matvæla-----	475
2.6.1.1 Yfirborð-----	476
2.6.1.2 Vélar-----	476
2.6.2 Fletir sem ekki eru snertifletir matvæla-----	477
2.6.2.1 Yfirborð-----	477
2.6.3 Aðstaða og búnaður til þrifa-----	478
2.6.3.1 Vatn-----	478
2.6.3.2 Aðstaða-----	478
2.6.3.3 Búnaður-----	479
<b>2.7 Efni-----</b>	<b>479</b>
2.7.1 Vatn-----	479
2.7.1.1 Neysluvatn-----	480
2.7.1.2 Hreinn sjór-----	481
2.7.1.3 Óneysluhæft vatn-----	481
2.7.2 Þvotta- og gerileyðingarefni-----	482
2.7.2.1 Samþykkt efni-----	482

2.7.3 Reykur-----	482
2.7.3.1 Notkun efna-----	482
2.7.3.2 Geymsla-----	483
2.7.3.3 Efni til reykgerðar -----	483
2.7.4 Salt -----	483
2.7.4.1 Geymsla-----	484
2.7.4.2 Notkun salts-----	484
2.7.5 Umbúðafni -----	484
2.7.5.1 Hreinlætiskröfur-----	485
2.7.5.2 Skyngmat-----	485

## 1. Inngangur

### 1.1 Forsaga

Með skoðunarhandbók þessari er samræmi við íslenska löggjöf um framleiðslu og sölu sjávarafurða staðfest. Handbókin er til leiðbeiningar fyrir faggiltar skoðunarstofur þegar þær skoða hjá vinnsluleyfishöfum í umboði Fiskistofu. Aðalmarkmiðið með skoðunarhandbókinni er að tryggja einsleitni og samræmi í starfi einstakra skoðunarmanna og skoðunarstofa.

Helstu markmið handbókarinnar eru:

- Að uppfylla kröfur íslenskrar löggjafar um fisk og fiskafurðir.
- Að uppfylla kröfur varðandi Fiskistofu í löggjöfinni.
- Að tryggja sem best hæfni allra sem koma að skoðun á fiski og framleiðslu fiskafurða.
- Að tryggja samræmi í niðurstöðum skoðana vegna löggjafar sem framfylgt er hverju sinni.
- Að bæta samræmi í skoðunum hjá skoðunarmönnum og skoðunarstofum.
- Að ákveða nauðsynlegar forsendur sem geta gert Fiskistofu kleift að nýta sér þjónustu faggiltra skoðunarstofa til að framkvæma skoðanir fyrir Fiskistofu.
- Að taka þátt í hagræðingu í skoðunum sem sannreyna almennt samræmi við löggjöf.

### 1.2 Lagalegar tilvísanir, staðlar

Þessi handbók nær yfir kröfur sem settar eru fram í eftirfarandi skjölum:

- Lög nr. 93/1992 um meðferð og skoðun sjávarafurða.
- Reglugerð nr. 429/1992 um fyrirkomulag skoðana í sjávarútvegi.
- Reglugerð nr. 588/1993 um merkingu, kynningu og auglýsingu matvæla.
- Reglugerð um hollustuhætti við meðferð, vinnslu og dreifingu sjávarafurða.
- Reglugerð nr. 450/1997 um starfsemi sjálfstæðra faggiltra skoðunarstofa í sjávarútvegi.
- Reglugerð nr. 558/1997 um innra eftirlit með framleiðslu sjávarafurða.
- Reglugerð nr. 319/1995 um drykkjarvatn.
- Tilskipun ráðherraráðs Evrópusambandsins nr. 91/493/EBE, um hollustuhætti við framleiðslu og markaðssetningu fiskafurða.
- Ákvörðun framkvæmdastjórnar Evrópusambandsins nr. 93/51/EEC, um örverufræðilegar viðmiðanir fyrir framleiðslu á soðnum krabbadýrum og samlokum.
- Ákvörðun framkvæmdastjórnarinnar nr. 94/356/EC, um ítarlegar reglur um framkvæmd tilskipunar ráðherraráðsins nr. 91/493/EEC, um innra eftirlit með fiskafurðum.
- Tilskipun ráðherraráðsins nr. 79/112/EEC, um samræmingu laga aðildarríkjanna varðandi merkingar, kynningu og auglýsingar um matvæli til sölu til neytenda.
- Tilskipun ráðherraráðsins nr. 80/778/EEC, um gæði drykkjarvatns.
- Listi yfir viðurkennd efni sem gefinn er út af Hollustuvernd ríkisins.

Aðrar handbækur verða gerðar sem ná yfir:

- Reglur sem gilda um fiskiskip (Tilskipun ráðherraráðsins nr. 92/48/EEC).
- Skelfisk (Tilskipun ráðherraráðsins nr. 91/492/EEC)



### 1.3 Skoðunarkerfið

#### 1.3.1 Almenn lýsing

Skoðun fiskvinnslustöðva skal framkvæmd af faggiltum skoðunarstofum fyrir hönd Fiskistofu frá 1. janúar 1998. Skoðunarstofurnar skulu reglulega afhenda Fiskistofu niðurstöður skoðana sinna, sem grípur til þeirra aðgerða sem þörf er á vegna þessara niðurstaðna.

Meginmunur á nýja kerfinu og því gamla er faggilding skoðunarstofanna. Með þessari nýju kröfu, faggildingunni, er starfsemi skoðunarstofanna skilgreind þannig að þær fást einungis við eftirlit á ábyrgð Fiskistofu og starfa í samræmi við fyrirfram skilgreindar verklagsreglur sem skilgreindar eru í þessari handbók. Skoðunarstofur skulu starfa algerlega óháðar þeim aðilum sem þær skoða hjá og hafa því ekki heimild til að veita ráðgjöf eða að taka þátt í framleiðslu eða sölu fiskafurða á nokkurn hátt. Skoðunarstofur þurfa að sýna fram á að þær séu hæfar og óháðar með því að fá faggildinguna. Fiskistofa hefur rétt til þess hvenær sem er að meta frammistöðu skoðunarstofu óháð mati faggildingaraðilans.

Uppbyggingu kerfisins er lýst í eftirfarandi mynd:

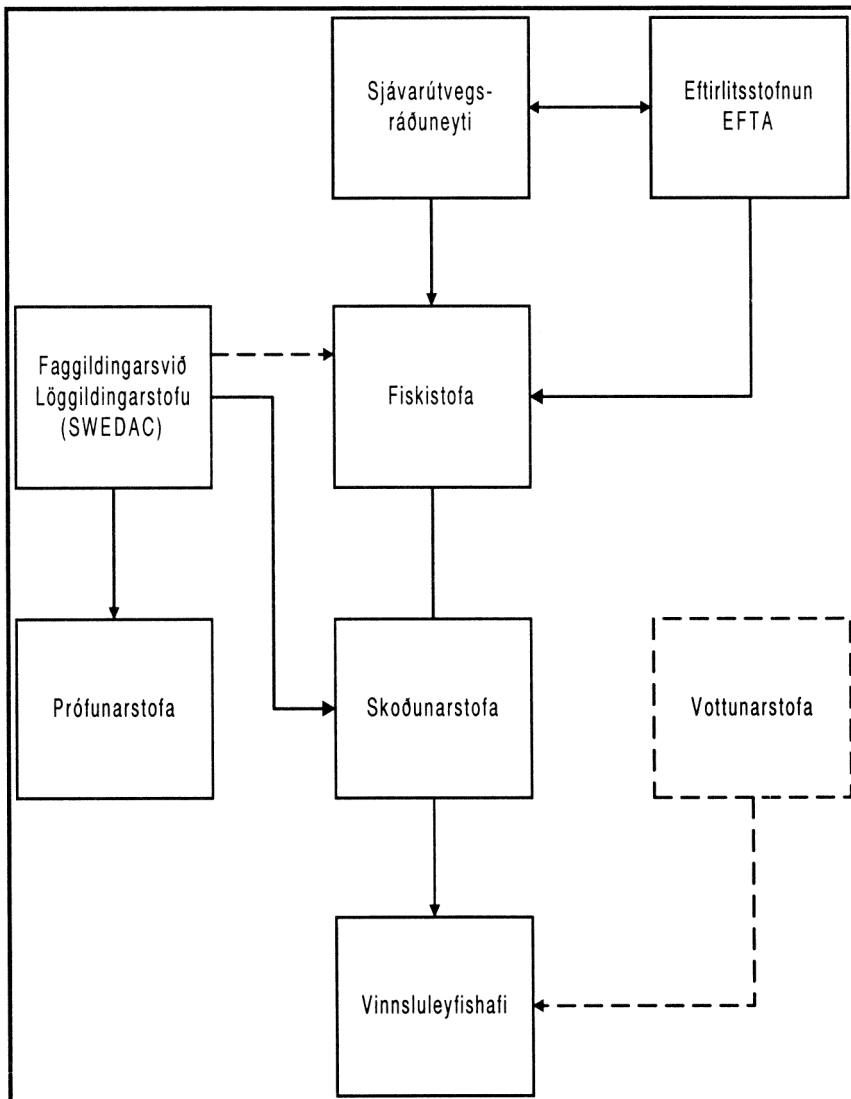

Krafan um hlutleysi og sjálfstæði stofa innan eftirlitskerfisins krefst þess að faggildingaraðilinn og Fiskistofa fylgist náið með.

Uppbygging kerfisins krefst þess að hlutverk og ábyrgð sérhvers aðila sem er virkur í kerfinu sé nákvæmlega skilgreint. Kröfumar sem beint er að fiskvinnslunni skulu því vera skilgreindar til þess að skoðunarstofurnar geti skoðað tilgreind atriði. Auk þess er nauðsynlegt að móta aðferðir við framkvæmd skoðana sem skoðunarstofur skulu beita. Faggilding skoðunarstofanna leiðir því til þess að þörf er á nákvæmum skilgreiningum á ákvæðum sem yfirvöld vilja að framleiðendur fari að og á því hvernig skoðunarstofur skulu skoða.

### 1.3.2 Hlutverk þátttakenda

Hér á eftir er lýst hlutverki hvers aðila sem er virkur í kerfinu.

#### Sjávarútvegsráðuneyti

Sjávarútvegsráðuneytið er lagalega ábyrgt fyrir starfsemi í fiskiðnaði. Ráðuneytið setur allar meginreglur og gefur út nauðsynlegar reglugerðir. Það hefur gefið út reglugerð nr. 684/1995 sem innleiðir ákvæði úr ESB tilskipun nr. 91/493 í íslenska löggjöf svo og þessa reglugerð um hollustuhætti við meðferð, vinnslu og dreifingu sjávarafurða, sem leysir hana af hólmi. Reglugerð nr. 450/1997 um eftirlit og starfshætti faggiltra óháðra skoðunarstofa í sjávarútvegi, kemur í staðinn fyrir III. kafla reglugerðar nr. 429/1992 um fyrirkomulag eftirlits með sjávarafurðum og reglugerð nr. 558/1997 um innra eftirlit með framleiðslu sjávarafurða.

#### Fiskistofa

Hlutverk Fiskistofu í nýja kerfinu er í flestum atriðum sambærilegt við núverandi hlutverk hvað snertir útgáfu vinnsluleyfa og daglega ábyrgð á eftirlitsstarfsemi. Fiskistofa aðstoðar einnig faggildingarsvið Löggildingarstofu við faggilding skoðunarstofa og sér faggildingarsviði Löggildingarstofu fyrir tæknilegri sérþekkingu vegna úttekta eins og nauðsynlegt er vegna faggildingar skoðunarstofa. Hún hefur með höndum eftirlit með skoðunarstofum og vinnsluleyfishöfum, t.d. með tilviljunarkenndri úrtaksskoðun eða mörkuðu úrtaki og mælir þannig beint virkni kerfisins. Fiskistofa hefur einnig með höndum þá hluta eftirlitsins sem ekki verður komið við innan faggilta skoðunarstofukerfisins eftir því sem reynslan leiðir í ljós. Útgáfa vinnsluleyfa og viðurkenning á skoðunarstofum sbr. lög nr. 93/1992 verður í höndum Fiskistofu. Fiskistofa mun gefa út opinber vottorð eftir því sem þörf krefur, sbr. 16. gr. laga nr. 93/1992.

#### Skoðunarstofur

Skoðunarstofa hefur með höndum skoðun á heilbrigðisskilyrðum við framleiðslu og sölu fiskafurða til manndis, þar með talið skoðun á hollustuháttum, byggingum, búnaði og innra eftirliti hjá vinnsluleyfishöfum sem hafa vinnsluleyfi frá Fiskistofu sbr. 12. gr. laga nr. 93/1992. Skoðunarstofa skal láta Fiskistofu reglulega í té upplýsingar um stöðu vinnsluleyfishafa. Til þess að þessar upplýsingar séu sem mest staðlaðar hefur Fiskistofa þróað skoðunargögn svo sem skoðunarhandbók fyrir sjávarafurðir, skoðunareyðublöð, gátlista og hugbúnað sem skipar höfuðhlutverk í samskiptum Fiskistofu og skoðunarstofanna. Skoðunarstofa skal starfa í samræmi við staðalinn ÍST EN 45004:1995 og er skilgreind samkvæmt gr. 4.2.1 sem skoðunarstofa af A-gerð og faggilt af faggildingarsviði Löggildingarstofu sbr. reglugerð nr. 450/1997, um eftirlit og aðferðir fyrir faggiltar skoðunarstofur í sjávarútvegi.

Skoðunarstofa skal starfrækt sem einkafyrirtæki sem innheimtir skoðunargjald hjá viðskiptavinum sínum, þ.e. vinnsluleyfishöfum. Úrbæturnar sem hér um ræðir eru að skoðunarstofur skulu faggiltar og skilgreindar samkvæmt gr. 4.2.1 í ÍST EN 45004 þannig að þær séu óháðar öllum aðilum sem hlut eiga að máli sbr., Viðauka A í staðlinum. Þannig getur hlutverk skoðunarstofu aldrei orðið það að veita ráðgjöf eða efla viðskipti viðskiptavina fyrirtækjanna sem hún skoðar.

**Ábyrgð:** Skoðunarstofa skal byggja skoðanir sínar, sbr. ÍST EN 45004, á kröfum sem gerðar eru til framleiðenda eins og þær koma fram í viðeigandi íslenskri löggjöf ásamt túlkun og kynningu á einstökum ákvæðum sem Fiskistofa gerir í skoðunarhandbókum.

Skoðunarstofa skal láta Fiskistofu í té upplýsingar um starfsemi og stöðu fyrirtækja, sbr. 14. gr. laga nr. 93/1992, sem uppfylla skilgreindar kröfur um hæfni og eftir því sem um er bedið.

Skoðunarstofa skal ekki gera ósanngjarnar kröfur til viðskiptavina sinna eða neita að veita tilteknum aðilum þjónustu nema um greiðslufall sé að ræða eða viðkomandi fyrirtæki bregðist í því að uppfylla lágmarkskröfur skv. lögum.

Skoðunarstofa skal skoða fyrirtæki í eftirfarandi vinnslugreinum:

- 01 Hraðfrystum fiski
- 05 Forsoðinni hraðfrystri rækju/tilbúnum afurðum
- 10 Salfiski
- 15 Saltsíld
- 20 Söltuðum grásleppuhrognum
- 25 Fiskmörkuðum
- 30 Ferskum fiski
- 35 Eldisafurðum
- 40 Lifandi fiski/skelfiski
- 45 Hertum fiski
- 50 Lagmeti
- 60 Vinnslu um borð í fullvinnsluskipum

Vinnslustöðvar verða að uppfylla kröfur um framleiðslu fiskafurða sem Fiskistofa framfylgir til þess að fá og halda vinnsluleyfi sínu.

### **Faggildingarsvið Löggildingarstofu**

Faggildingarsvið Löggildingarstofu framkvæmir faggildingu skoðunarstofa, prófunarstofa og vottunarstofa. Faggilding felur í sér ítarlegt mat á störfum stofunnar sem um ræðir. Þetta mat skiptist í tvo hluta: Kerfisbundið mat þar sem gæðakerfi skoðunarstofu og hlutleysi er metið og tæknilegt mat þar sem tæknilegur hluti skoðunar er metinn. Faggilding er veitt skoðunarstofu þar sem starfsemin er í samræmi við staðalinn ÍST EN 45004 og íslenskar reglugerðir og uppfyllir ákvæði um óhæði. Hlutverk faggildingarsviðs Löggildingarstofu er þess vegna að meta og lýsa yfir hæfni og óhæði aðila. Fiskistofa leggur til sérfræðinga í matsteymið. Faggilding er forsenda fyrir viðurkenningu Fiskistofu á skoðunarstofu í sjávarútvegi. Faggildingaraðilar á Evrópska efnahags-svæðinu eiga í samstarfi um faggildingu skoðunarstofa sem óska eftir viðurkenningu Fiskistofu til að skoða fiskvinnslustöðvar samkvæmt ÍST EN 45004 og prófunarstofa samkvæmt ÍST EN 45001.

Faggilding skoðunarstofa í sjávarútvegi tekur tillit til þess hvernig þær framkvæma skoðun hjá vinnsluleyfishöfum með tilliti til hæfniskrafna eins og þær eru skilgreindar af Fiskistofu og til skilyrða varðandi hagsmunaaðrekstra sem sjávarútvegsráðuneytið ákveður í reglugerð. Faggildingarsvið Löggildingarstofu fær sérfræðinga frá Fiskistofu til mats á tæknilegum atriðum.

### **Prófunarstofur**

Samkvæmt ákvörðun framkvæmdastjórnar ESB frá 20. maí 1994 um ítarlegar reglur varðandi framkvæmd tilskipunar ráðherraráðsins nr. 91/493, um hollustuhætti við framleiðslu og sölu fiskafurða verða framleiðendur að nota faggiltar prófunarstofur þegar prófun er gerð af utanaðkomandi aðilum. Þegar prófanir eru gerðar af vinnsluleyfishafa skulu þær uppfylla kröfur sem settar eru fram í tilskipun ráðsins nr. 88/320/EBE, Viðauka B um vandaðar starfsvenjur á prófunarstofu. Þessi

ákvæði hafa verið innleidd á Íslandi með reglugerð nr. 442/1995 um vandaðar starfsvenjur á prófunarstofu. Kröfur um vinnuaðferðir á prófunarstofum sem þjónusta fiskiðnaðinn hafa því þegar verið settar fram og aðeins er eftir að gefa út viðeigandi ítarefni sem t.d. lýsir því hvaða próf og rannsóknir á sýnum hjá vinnsluleyfishöfum verða að vera faggilt og í samræmi við hvaða aðferðir. Prófunarstofur sem gera próf á sýnum frá vinnsluleyfishöfum verða að vera faggiltar skv. staðlinum ÍST EN 45001 fyrir próf sem eru talin upp í kafla 1.6.2 Prófunaraðferðir, í handbók þessari.

### 1.3.3 Samvinna

Í þeim tilgangi að viðhalda kerfinu og þessari handbók og til þess að staðla vinnubrögð skulu skoðunarstofur taka þátt í samvinnuverkefnum. Þetta er í samræmi við atriði 16 í ÍST EN 45004 og 8. gr. reglugerðar nr. 450/1997. Fiskistofa skal skipuleggja þessi verkefni og tilkynna þau skoðunarstofum með góðum fyrirvara.

### 1.3.4 Gagnaflutningur

Fiskistofa setur upp fyrirkomulag gagnaflutnings milli aðila sem hlut eiga að máli, þ.e. Fiskistofu, skoðunarstofa, vinnsluleyfishafa, sjávarútvegsráðuneytis og yfirvalda í markaðslöndunum. Gagnaflutningur milli Fiskistofu og skoðunarstofa skal vera tölvuvæddur. Allar upplýsingar varðandi niðurstöður skoðana (skýrsla, vottorð, athugasemdir o.s.frv.) skulu aðgengilegar Fiskistofu þegar við lok hvernar skoðunar til þess að tryggja tafarlaus viðbrögð Fiskistofu. Fiskistofa mun ekki mæla fyrir um aðferðir við gagnaflutning milli annarra aðila innan kerfisins. Gögn sem flytja þarf milli aðila í kerfinu eru skilgreind hér á eftir.

#### 1.3.4.1 Gögn milli skoðunarstofu og vinnsluleyfishafa

Ósk um skoðun.

Niðurstaða skoðunar.

Upplýsingar um samninga milli aðila.

#### 1.3.4.2 Gögn milli skoðunarstofu og Fiskistofu

Vinnsluleyfi.

Niðurstöður skoðunar hjá vinnsluleyfishafa.

Niðurstöður kannana sem Fiskistofa gerir.

Tilkynning um frávik.

Aðrar tilkynningar.

Upplýsingar um samninga milli aðila (upphaf, lok o.s.frv.).

#### 1.3.4.3 Gögn milli vinnsluleyfishafa og Fiskistofu

Vinnsluleyfi.

Niðurstöður skoðana.

Viðvaranir.

Kvartanir.

Almennar upplýsingar.

#### 1.3.4.4 Gögn milli Fiskistofu og yfirvalda í markaðslöndunum

Þegar þess er óskað sendir Fiskistofa viðkomandi yfirvöldum í markaðslöndunum upplýsingar um stöðu vinnsluleyfishafa, hvort heldur sem um er að ræða einstaka vinnsluleyfishafa eða lista yfir vinnsluleyfishafa sem Fiskistofa hefur veitt vinnsluleyfi.

### 1.3.5 Skoðunarvottorð

Fiskistofa leggur til staðlað skoðunarvottorð sem nota skal. Skoðunarstofur geta engu að síður gert útlitsbreytingar á því svo sem að bæta við nafni sínu eða eigin litum.

Skoðunartvottorðið inniheldur eftirgreindar upplýsingar:

- Nafn vinnsluleyfishafa.
- Heimilisfang vinnsluleyfishafa.
- Vinnsluleyfisnúmer fyrir starfsemi þá sem skoða á.
- Nafn skoðunarstofu.
- Nafn skoðunarmanns.
- Dagsetningu skoðunar.

Skoðunartvottorð inniheldur einnig niðurstöður skoðunar skoðunarstofu hjá vinnsluleyfishafa. Skoðunarmaður skal merkja á skoðunartvottorðið við frávik frá reglugerð eins og það er túlkað af Fiskistofu. Skoðunarmaður getur aðeins merkt við á einum stað fyrir hvert atriði. Fiskistofa hefur fyrirfram gefið frávikinu dóm svo sem sést á þessu sýnishorni.

		Dómur		
		1	2	3
2.5.3.1	Meðhöndlun eiturefna			

Í þessu sýnishorni af skoðunartvottorðinu getur skoðunarmaðurinn aðeins merkt við síðasta reitinn ef hann finnur frávik í meðhöndlun eiturefna og þar með gefið því dóminn 3.

Skoðunartvottorðið inniheldur dóm fyrir hvert frávik og lýsingu á því og staðsetningu. Skoðunartvottorðið skal undirritað af skoðunarmanni og ábyrgðarmanni vinnslunnar. Ef ábyrgðarmaður neitar að undirrita tvottorð skal það koma fram á tvottorðinu.

Dæmi um skoðunartvottorð er að finna aftar í þessum kafla (1.8 Dæmi um skoðunartvottorð).

### 1.3.6 Tíðni skoðana

Vinnsluleyfishafi er ábyrgur fyrir því að gera samning við skoðunarstofu og biðja um skoðun. Þegar samningur er kominn á milli þessara aðila er það á ábyrgð skoðunarstofunnar að skoða svo oft sem Fiskistofa ákveður. Tíðni skoðana skal fram til 30. júní 1998 vera á þriggja mánaða fresti. Þetta þýðir skoðun á 90 daga fresti  $\pm$  10 dagar eða að meðaltali 4 skoðanir á ári. Eftir það skal tíðni skoðana ákveðin á grundvelli niðurstaðna fyrri skoðana samkvæmt dómakerfinu. Fyrsta skoðun 1998 skal eiga sér stað eigi síðar en 31. mars. Fiskistofa mun bera saman lista yfir vinnsluleyfishafa og fiskmarkaði við skoðanir sem eru gerðar af skoðunarstofunum til þess að tryggja að fylgt sé þeirri tíðni sem Fiskistofa hefur mælt fyrir um.

### 1.3.7 Dómakerfið

Ef frávik finnst hjá vinnsluleyfishafa ákveður Fiskistofa hvenær næstu skoðanir fara fram.

#### Dómur 1

Ef frávik með hæstan dóm er 1 þarf að lagfæra frávikid fyrir næstu heimsókn sem Fiskistofa ákveður.

#### Dómur 2

Ef frávik með hæstan dóm er 2 verður að lagfæra það innan 25 daga en vinnslustöðin verður skoðuð innan 30 daga  $\pm$  5 daga vegna þess fráviks.

#### Dómur 3

Frávik sem fær dóminn 3 merkir að vinnslustöðin verður að hætta starfsemi þar til það hefur verið lagfært og er óheimilt að taka á móti meira hráefni. Þó er leyfilegt að ljúka vinnslu hráefnis sem þegar er í vinnslu, að því gefnu að frávikid hafi ekki áhrif á afurðirnar. Þessi frávik má lagfæra

strax, að skoðunarmanni viðstöddum, og merkja við það sem lagfært á skýrsluna sem fylgir skoðunarvottorðinu. Þau hafa þá ekki áhrif á skoðunartíðnina.

Eftirfarandi tafla sýnir til hvaða aðgerða vinnslan skal grípa og tíðni skoðana miðað við hæsta dóm. Ef hæsti dómur er 3 skal nota dálk sem merktur er dómur 3. Ef hæsti dómur er 2 skal nota dálk sem merktur er dómur 2. Ef hæsti dómur er 1 skal nota dálk sem merktur er dómur 1.

	Dómur 1	Dómur 2	Dómur 3
Aðgerðir sem vinnsla skal grípa til	Frávik lagfært fyrir næstu áætlaða heimsókn.	Frávik lagfærð innan 25 daga.	Framleiðsla stöðvuð þar til frávik hefur verið lagfært.
Tíðni skoðana	Eins og ákveðið af Fiskistofu.	Næsta skoðun innan 30 daga $\pm$ 5 dagar.	Ef frávik er lagfært meðan skoðunarmaður er í vinnslunni hefur það ekki áhrif á skoðunartíðni.

## 1.4 Uppbygging skoðunarhandbókar

### 1.4.1 Meginreglur

Skoðunarhandbókin lýtur þeirri meginreglu að einungis er fjallað um kröfur sem koma fyrir í tilskipun ráðherraráðsins nr. 91/493/ESB og ESB-gerðum sem þar er vísað til sem og í reglugerð þessari. Sérhver krafa er auðkennd og kröfunum skipað þannig að þær endurspegli aðstæður í fiskvinnslustöð. Við túlkun á því hvenær tiltekin krafa er uppfyllt af vinnslunni er orðalag kröfunnar notað þar sem það er nægilega skýrt. Þar sem orðalagið er almennara er krafan túlkuð þannig að það endurspegli venjur við vinnslu sjávarafurða eins og þær eru í dag.

### 1.4.2 Tilvísanir

Sérhver krafa í skoðunarhandbókinni vísar til ákvæða í reglugerð. Kröfurnar eru flokkaðar í sjö kafla, sbr. mynd 1.

### 1.4.3 Heildaruppbygging skoðunarhandbókar

Skoðunarhandbókin samanstendur af fimm meginhlutum:

- Skoðunarkerfinu
- Sjávarafurðum
- Fiskiskipum
- Skelfiski
- Tilvísunum

Í fyrsta hluta skoðunarhandbókar þessarar er skoðunarkerfinu lýst og einstakir þættir þess útskýrðir.

### 1.4.4 Innihald 2. kafla: Sjávarafurðir

Í 2. kafla er kröfum löggjafarinnar skipað í sjö flokka. Einn flokkurinn er t.d. 2.5 Meindýr. Í þessum flokkum eru síðan undirflokkar svo sem 2.5.1 Meindýravarnir og 2.5.2 Meindýraeyðing. Í undirköflunum eru settar fram þær kröfur sem vinnslustöð þarf að standast til að uppfylla löggjöfina. Sérhver krafa hefur kennitölu, sbr. t.d. 98. rgl. 166. Þessi tala vísar til viðeigandi staðar í löggjöfinni. Kröfurnar undir fyrirsögnum í undirflokkunum eru settar fram eins og þær eru orðaðar í löggjöfinni sem kennitalan vísar til. Undir hverri kröfu, svo sem 2.5 Meindýr, 2.5.1 Meindýravarnir, geta verið nokkur atriði sem þarf að skoða. Þau eru númeruð t.d. þannig: 2.5.1.1 Dyr. Þau innihalda: Túlkun, þar sem Fiskistofa hefur túlkað kröfuna; Verklagsreglu, þar sem lýst er verklagi við skoðun; Aðferðir við skoðun, þar sem fram kemur hvaða aðferðir nota skal við skoðun; Viðmiðunarmörk, þar sem lýst er viðmiðunarmörkum fyrir skoðunatriðið og Skýringar, sem sýna hvernig dómur verður ef frávik er umfram viðmiðunarmörk.

**Kennitala kröfu**

Kennitölur á forminu 98. rgl. 166 vísa til upphaflegu kröfunnar. Með þessum kennitölum og samanburðartöflum er hægt að bera saman mismunandi löggjöf, t.d. löggjöf ESB, íslenska og bandaríska löggjöf til að finna samsvörun.

**Krafa**

Krafa sem löggjöfin gerir og varðar tiltekið atriði í starfsemi vinnslunnar. Krafan getur verið sett fram á fleiri en einum stað, eins og sést á kennitölum krafnanna. Texta úr öllum stöðunum er haldið nema þar sem hann skarast. Þá er textinn sem skarast felldur saman til að ekki verði um endurtekningar að ræða.

**Túlkun**

Nauðsynlegt er að túlka kröfu þar sem hin upprunalega krafa er ekki skýr eða almennt orðuð. Upplýsingar vegna túlkunar eru fengnar frá ýmsum stöðum. Þær eru dregnar saman til þess að auðvelda skoðunarmanni að meta hvort tiltekin krafa er uppfyllt.

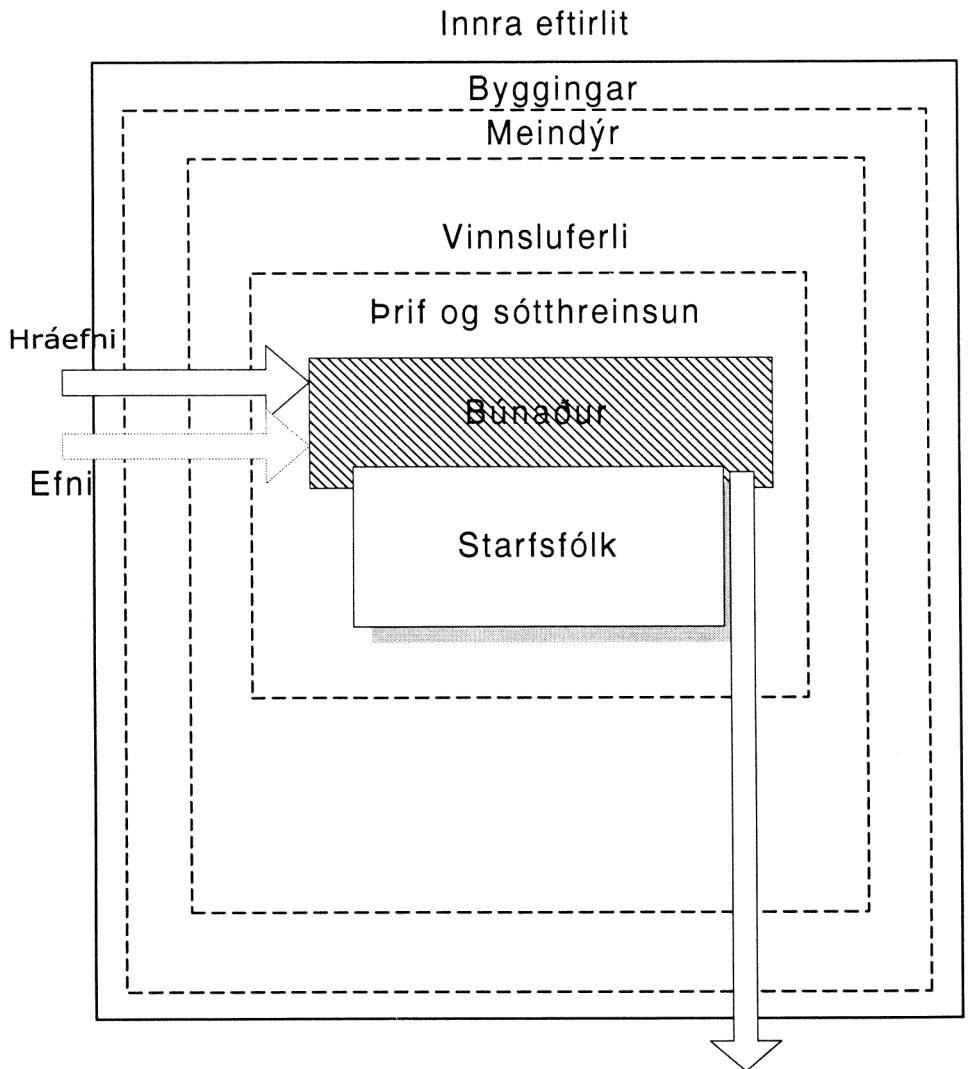

Mynd 1. Tengsl milli vinnlustöðvar og skoðunarhandbókar.

**Aðferðir við skoðun**

Aðferðir sem nota skal við skoðun eru gefnar hér. Þeim er lýst ítarlega í kafla 1.6 Aðferðir við skoðun.

**Verklagsreglur**

Útskýringar á því hvað skal skoða sérstaklega og hvernig sú skoðun skuli fara fram.

**Viðmiðunarmörk**

Viðmiðanir sem skoðunatriði er dæmt eftir.

**Skýringar**

Leiðbeiningar um það hvernig komast skal að réttum dómi fyrir skoðunatriði.

**Dómur**

Dómur getur verið 1, 2 eða 3 eftir alvarleika fráviksins, í þessari röð.

**1.4.5 Númerakerfi fyrir skjöl**

Fiskistofa skal númera skjöl og breytingar eftir því sem við á þannig að auðvelt sé fyrir notendur bókarinnar að vera með dagrétt skjöl.

**1.5 Framkvæmd skoðana****1.5.1 Forsendur**

Áður en skoðun getur hafist verður skoðunarmaður að fá fullvissu um að vinnslustöð uppfylli eftirfarandi skilyrði:

Hafi samning við faggilta skoðunarstofu.

Hafi vinnsluleyfi frá Fiskistofu.

Að vinnsla sé í gangi þegar skoðun fer fram.

**1.5.2 Meginaðferðafræði við skoðun**

Skoðunarmaður skal hafa meðferðis niðurstöðu síðustu skoðunar. Aðeins atriði sem koma fyrir í skoðunarhandbók skulu skoðuð. Atriði sem á að skoða varða byggingar, búnað, innra eftirlit og hollustuhætti fyrir sérhvert vinnsluleyfisnúmer. Vinnsluleyfisnúmerið gefur til kynna starfsemina þá starfsemi sem fer fram í vinnslustöðinni og aðsetur hennar. Ef einhver skilyrðanna sem skráð eru í vinnsluleyfi eru ekki rétt, skoðar skoðunarmaður ekki en gerir Fiskistofu viðvart um það innan 24ra klukkustunda.

**Upphafsfundur**

Skoðunarmaður skal lýsa tilgangi og fyrirkomulagi heimsóknar/skoðunar og fá upplýsingar um vinnslustöðina sem auðveldað geta skoðun.

**Skoðun á ástandi vinnslu**

Skoða skal gögn varðandi innra eftirlit, einkum gæðahandbók og skrár.

Skoða skal byggingar, búnað, vinnslu og hollustuhætti.

Skoðunarmaður skal eiga samtöl við starfsmenn sem sjá um hina ýmsu þætti vinnslunnar.

**Lokafundur**

Skoðunarmaður skal lýsa niðurstöðum og fá upplýsingar til að staðfesta að athuganir séu réttar og einskis misskilnings gæti sem haft gæti áhrif á niðurstöður skoðunar. Hann skal fylla út skoðunarvottorðið. Á upphafsfundi skal skoðunarmaður líta á skipurit, flæðirit og lýsingu á störfum í vinnslustöðinni.



Ef skoðunarmaður er ekki kunnugur vinnslustöð er eðlilegt að hefja skoðun með ábyrgðarmanni hennar eða fulltrúa hans sem sýni skoðunarmanni vinnslustöðina og kynni hann fyrir þeim sem sjá um ýmsa hluta framleiðslunnar.

Eftir að hafa verið sýnd vinnslustöð þarf skoðunarmaður að hafa stað þar sem hann getur skoðað gæðahandbók vinnslunnar og verklagsreglur. Hann þarf næði til að skoða gögn til að meta hvaða hluta vinnslunnar rétt sé að leggja áherslu á í skoðuninni.

Þegar hér er komið skoðar skoðunarmaður vinnslustöð samkvæmt aðferðum þessarar handbókar til að sannreyna að innra eftirlitið virki eins og krafist er, og að byggingar, búnaður og venjur séu í samræmi við kröfur um hollustuhætti og hreinlæti, öryggi og lýsingu á lokaafurð. Meðan á skoðun stendur skráir skoðunarmaður öll atriði sem gætu verið frávik. Skoðunarmaður þarf ekki að skrá athuganir sínar beint á skoðunartottorðið ef þær eru skráðar svo fljótt sem mögulegt er og að minnsta kosti áður en skoðunarmaður yfirgefur vinnsluna.

Síðasti hluti skoðunarinnar er að ljúka við skoðunartottorðið og rökstyðja frávik. Fyrir hvert frávik sem finnst og merkt er á vottorðið skal skoðunarmaðurinn skrifa athugasemd á skýrslublað sem fylgir (1.9 Athugasemdir við frávik sem færð eru á skoðunartottorð). Frávikin skal sýna ábyrgðarmanni vinnslunnar ef skýringar hans gætu haft áhrif á frávikið.

### **1.5.3 Yfirlýsing um samræmi**

Skoðunartottorð er yfirlýsing um samræmi. Það skal innihalda nauðsynlegar upplýsingar til þess að auðkenna vinnslustöð og dagsetningu skoðunar. Vottorðið skal vera undirskrifað af skoðunarmanni og ábyrgðarmanni vinnslunnar. Ef ábyrgðarmaður vinnslu neitar að undirrita vottorðið skal það tilgreint á vottorðinu.

Skoðunartottorð með niðurstöðum skoðunar skal sent Fiskistofu á tölvutæku formi. Þar til Fiskistofa hefur ákveðið nauðsynlegan hugbúnað fyrir vottorðið skal senda vottorðin vikulega í pósti.

Ef hæsti dómur er 1 eða 2 þarf skoðunarstofa ekki að grípa strax til ráðstafana. Ef hæsti dómur er 3 og frávikið er ekki lagfært meðan á skoðun stendur skal skoðunarstofa gera Fiskistofu viðvart án tafar. Þetta er gert með því að senda skoðunartottorðið og fylgiskjöl í símbrefi samdægurs. Númer bréfasímans sem senda skal til er 569 7950. Fiskistofa mun þá grípa til viðeigandi ráðstafana til að fella niður vinnsluleyfi.

Dæmi um skoðunartottorð er sýnt í kafla 1.8 Dæmi um skoðunartottorð.

## **1.6 Aðferðir við skoðun**

### **1.6.1 Athuganir**

Athuganir samkvæmt þessum kafla miða að því að skoða eða greina sérhvert frávik við atriði sem skoðuð eru samkvæmt 2. kafla þessarar handbókar. Meðan á skoðun á vinnslustöð stendur skal skoðunarmaður skrá athugasemdir um frávik. Skoðunin byggir á verklagi sem samanstendur af aðferð, viðmiðunarmörkum og faglegu mati við að komast að því hvort frávik er til staðar. Skoðunarmaður notar sér einn eða fleiri af eftirfarandi flokkum aðferða: Mæling, próf, skoðun eða skynmat. Viðmiðunarmörkin koma annað hvort fram sem ákvæði í löggjöf um sjávarafurðir eða í skoðunarhandbók. Eðli þessara athugana er lýst hér á eftir.

### 1.6.1.1 Skoðun

Vönduð og nákvæm skoðun eða viðtal með formlegum hætti. Dæmi um skoðun er athugun og faglegt mat á sérhverju ástandi eða atviki svo sem sprungu í gólfi, skipulagi vinnslulínu, skjali eða framkvæmd aðgerða í fiskvinnslu.

### 1.6.1.2 Skynmat

Mat þar sem skoðunarmaður treystir á skynfæri sín, faglega reynslu og þjálfun.

### 1.6.1.3 Mæling

Aðgerð eða ferli til að komast að stærð, umfangi, magni o.s.frv. þess sem skoðað er með samanburði við staðlaða mælieiningu.

### 1.6.1.4 Prófun

Tæknileg aðgerð sem samanstendur af einu eða fleiri einkennum tiltekinnar vöru, vinnsluferlis eða þjónustu samkvæmt tilteknu verklagi.

## 1.6.2 Sérstakt verklag við skoðun

Almennar leiðbeiningar eru gefnar um algengt verklag við skoðun sem nefnd eru undir verklagsreglum í 2. kafla.

**Athugun á hönnun.** Við hönnun bygginga og búnaðar vinnslustöðva koma tvö atriði til álit, þ.e. gerð eða skipulag og efni, sem bæði tengjast því að fyrirbyggja mengun og auðvelda þrif og sótthreinsun. Þegar hönnun er skoðuð skal skoðunarmaður leita að vísbendingu um líklega mengun sjávarafurðanna vegna hönnunar. Þetta gætu verið staðir sem erfitt er að þrifa og sótthreinsa eða þar sem hætta er á krosssmiti vegna skipulags vinnslulína og bygginga. Efni sem notuð eru í búnað eða byggingar gætu verið uppspretta mengunar eða að ekki er hægt að viðhalda því þannig að henti þrifum og sótthreinsun.

**Skjalaskoðun.** Skjöl þjóna tilteknum tilgangi við stjórn á starfsemi vinnslustöðvar. Kanna skal hvort skjal sem um ræðir þjónar tilgangi sínum.

**Könnun á hreinlæti.** Könnun á hreinlæti er framkvæmd með skoðun. Gerður er greinarmunur á flötum sem ekki er ætlað að komast í snertingu við sjávarafurðir og flötum sem komast í snertingu við óvarðar sjávarafurðir. Skoðun á sýnilegum óhreinindum getur leitt í ljós gömul óhreinindi á yfirborði sem augljóslega hefur ekki verið þrifið lengi. Þetta á oftast við um yfirborð sem ekki er ætlað að komast í snertingu við sjávarafurðir. Snertifleti við matvæli þarf íðulega að skoða þegar þeir eru ekki í notkun, til dæmis á tækjum.

## Mælingar

Lýsing, hitastig, tími.

## 1.7 Skilgreiningar

Eftirfarandi eru skilgreiningar úr reglugerð um hollustuhætti við framleiðslu og dreifingu sjávarafurða. Þær eru merktar á viðeigandi hátt svo sem eldisafurðir 91. rgl. 004 sem vísar til kröfu 4 í reglugerðinni. Aðrar skilgreiningar hafa verið gerðar um heiti í skoðunarhandbókinni svo sem nauðsynlegt hefur verið talið.

<b>Aðstaða</b> Skoðunarhandbók	Land og byggingar sem saman eru taldar vinnlustöð til framleiðslu sjávarafurða.
<b>Afli/sjávarafli</b> 98.rgl.005	Öll sjávardýr önnur en spendýr.
<b>Auðvelt að sótthreinsa</b> Skoðunarhandbók	Sem er hægt að sótthreinsa með aðstöðu og búnaði sem er til staðar hjá vinnslunni.
<b>Auðvelt að þrifa</b> Skoðunarhandbók	Sem er hægt að þrifa með aðstöðu og búnaði sem er til staðar hjá vinnslunni.
<b>Dreifing</b> 98.rgl.012	Hvers konar flutningur, framboð og afhending, þ.m.t. innflutningur, útflutningur, sala og geymsla.
<b>Eftirlitsaðili</b> 98.rgl.013	Fiskistofa eða önnur opinber eftirlitsstofnun sem falið er eftirlit með framkvæmd þessarar reglugerðar.
<b>Eldisfiskur</b> 98.rgl.009	Öll lagadýr sem klakist hafa út eða verið alin við stýrðar aðstæður eða afurðir unnar úr þeim. Sjávar- eða ferskvatnsfiskar, skrápdyr, liðdýr, lindýr og aðrir hryggleysingjar, sem teknir eru úr náttúrulegu umhverfi sínu og aldri þangað til þeir hafa náð æskilegri sölustærð til manneldis, teljast einnig til eldisfiska. Fiskar, skrápdyr, liðdýr, lindýr og aðrir hryggleysingjar sem náð hafa sölustærð, teknir hafa verið úr náttúrulegu umhverfi sínu og haldið lifandi til sölu síðar, teljast ekki til eldisfiska ef þeim er aðeins haldið lifandi án þess að reynt sé að auka við stærð þeirra eða þyngd.
<b>Ferskur fiskur</b> 98.rgl.014	Heill fiskur eða hlutar hans, þar með taldar afurðir pakkaðar í lofttæmdar eða loftskiptar umbúðir sem ekki hafa hlotið aðra meðferð en kælingu til þess að lengja geymsluþol þeirra.
<b>Fiskafurðir/afurðir</b> 98.rgl.006	Matvæli sem unnin eru að öllu leyti eða að hluta úr sjávarafli.
<b>Flutningatæki</b> 98.rgl.017	Þeir hlutar vélknúinna ökutækja, járnbrautarvagna eða loftfara sem ætlaðir eru fyrir vörur; lestir skipa og gámar til vöruflutninga á landi, sjó eða í lofti.
<b>Frystar afurðir</b> 98.rgl.018	Fiskafurðir sem hafa verið frystar þar til hitastig í kjarna þeirra hefur lækkað a.m.k. niður í -18°C.
<b>Fullnægjandi heilbrigðisskýrði</b> Skoðunarhandbók	Heilbrigðisskýrði með tilliti til áhættu.
<b>Fullnægjandi hreinlætisástand</b> Skoðunarhandbók	Engin sýnileg mengun.
<b>Fullnægjandi</b> Skoðunarhandbók	Nægjanlegt með tilliti til aðstæðna.

<b>Hlífðarföt</b> Skoðunarhandbók	Sérstakur fatnaður svo sem sloppar, svuntur, skófatnaður, hanskar og hárnét sem aðeins eru notuð við vinnu til að koma í veg fyrir mengun afurðanna.
<b>Hollustuhættir</b> 98.rgl.018	Allar ráðstafanir sem nauðsynlegar eru til að tryggja öryggi og hollustu sjávarafurða.
<b>Hreinn sjór</b> 98.rgl.020	Sjór eða sjóblandað vatn sem ekki er mengað örverugróðri, hættulegum efnum og/eða eitruðu sjávarsvífi að því marki að það geti spillt heilnæmi fiskafurða og sem notað er við þau skilyrði sem kveðið er á um í reglugerð þessari.
<b>Hreinn</b> Skoðunarhandbók	Hreinn flötur er flötur þar sem sýnileg mengun hefur verið fjarlægð.
<b>Hröð kæling</b> Skoðunarhandbók	Kæling niður fyrir 4°C á innan við 2 klukkustundum.
<b>Innflutningur</b> 98.rgl.021	Flutningur sjávarafla eða fiskafurða inn á íslenskt yfirráðasvæði.
<b>Kæling</b> 98.rgl.022	Sú meðferð að lækka hitastig sjávarafla eða fiskafurða þar til það nálgast hitastig bráðnandi íss.
<b>Lota</b> 98.rgl.023	Tilgreint magn sjávarfurða sem fæst við nokkurn veginn sömu aðstæður.
<b>Mat á samræmi</b> Skoðunarhandbók	Kerfisbundin athugun á því að hve miklu leyti aðferð, vinnsluferli eða þjónusta uppfyllir tilteknar kröfur.
<b>Meindýr</b> 98.rgl.023	Hvers konar óþurftardýr, þ.m.t. nagdýr, skordýr og lifrur þeirra, sem geta borið óhreinindi eða smitefni í matvæli.
<b>Mengun</b> Skoðunarhandbók	Efni eða lífvera á stað þar sem ekki er gert ráð fyrir henni og/eða hún veldur hættu á heilsutjóni.
<b>Neysluvatn</b> 98.rgl.024	Vatn sem fullnægir kröfum íslenskra yfirvalda um gæði drykkjarvatns
<b>Niðursuða</b> 98.rgl.026	Vinnsluáferð sem felst í því að pakka sjávarafurðum í loftþéttar umbúðir og hita þær að því marki að örverum sem gætu fjölgað sér er eytt eða þær gerðar óvirkar, án þess að það hitastig sem afurðirnar síðar kunna að verða geymdar við hafi nokkur áhrif þar á.
<b>Óþörf töf</b> Skoðunarhandbók	Töf sem hægt er að komast hjá eða meira en 2 klukkustundir.
<b>Próf</b> Skoðunarhandbók	Tæknileg aðgerð sem samanstendur af ákvörðun á einu eða fleiri einkennum tiltekinnar vöru, ferlis eða þjónustu samkvæmt sérstöku verklagi.
<b>Pökkun</b> 98.rgl.027	Sú aðgerð að vernda fiskafurðir með umbúðum, ílátum eða öðrum viðeigandi umbúnaði.
<b>Samþykkt efni fyrir snertifleti við matvæli</b> Skoðunarhandbók	Samþykkt efni í búnaði sem kemst í snertingu við fisk og fiskafurðir, innihaldsefni eða aukefni í vinnslustöðinni eru: Ryðfrítt stál. Plastefni og þekjur sem þola álag, eru hitaþolin, mölbrotna ekki og innihalda ekki efnisþætti sem verða eftir í fiski eða fiskafurðum sem komast í snertingu við þessi plastefni eða þekjur. Galvaniserað járn af miklum gæðum, þegar um er að ræða: -ílát sem notuð eru til að flytja eða geyma heilan, hausaðan eða slægðan fisk, -hreistrunartromlur, -þíðingartanka og frystipönnur sem notaðar eru fyrir heilan fisk eða hausaðan og slægðan fisk, -önnur náttúruleg eða tilbúin efni sem fiskur, fiskafurðir, innihaldsefni eða aukefni hefur ekki áhrif á að undanskildum málmmum, svo sem kadmíum, blýi og melmi þeirra, málmmum sem við snertingu við vökva eða aðrar afurðir geta myndað hættuleg efnasambönd eða komið af stað rafgreiningu, gljúpum efnum svo sem gúmmísvampi, steypum plötum, línoleum, leðri og vefnaði, svo og víði.
<b>Samþykkt smíðaefni í matvælavinnslu</b> Skoðunarhandbók	Þegar rætt er um efni eða þekju sem er í yfirborðsflötum og notað er til bygginga eða viðhalds á vinnslusvæði þar sem vinnsla sjávarafurða fer fram eða í búnað til vinnslu sjávarafurða er átt við efni eða þekju sem:

	<p>a) Er þétt, svo sem steinsteypa, ógegnþræpt, laust við holur, sprungur og rifur.</p> <p>b) Er auðvelt að þrifa og sóttþreinsa.</p> <p>c) Tærist ekki af völdum efna sem það er líklegt til að komast í snertingu við.</p> <p>d) Ber ekki með sér mengun í afurðirnar.</p> <p>e) Er varanlegt, springur ekki auðveldlega og þolir endurtekin þrif og sóttþreinsun.</p> <p>f) Hefur viðnám gegn vexti myglu og uppsöfnun mengunarefna.</p> <p>g) Fyrir yfirborð (annað en það sem notað er til að standa meðan á vinnslu stendur), er slétt og hefur viðnám við söfnun þéttvatns.</p> <p>h) Fyrir yfirborðsefni á vegg, gólf eða loft, er litað þannig að það feli ekki mengunarefni að teknu tilliti til lýsingar.</p>
<b>Sending</b> 98.rgl.028	Það magn fiskafurða sem sent er til eins eða fleiri kaupenda á ákvörðunarstað og flutt með einu og sama flutningatæki.
<b>Sjávarafurðir</b> 98.rgl.007	Sjávarafli og fiskafurðir svo sem skilgreint er hér að framan.
<b>Skoðun</b> Skoðunarhandbók	Athugun á vinnslustöðvum og fiskmörkuðum og mat á samræmi við löggjöf um hollustuhætti við framleiðslu og dreifingu sjávarafurða.
<b>Sóttþreinsun</b> Skoðunarhandbók	Notkun viðurkenndra kemiskra efna og eðlisfræðilegra aðgerða með það að markmiði að draga úr örverumengun í þeim mæli að komi í veg fyrir að hætta sé á heilsutjóni af afurðinni.
<b>Starfslið</b> Skoðunarhandbók	Hver sá sem fer inn á aðgerðar-, vinnslu-, geymslu- eða stoðsvæði að meðöldum gestum.
<b>Tilreiddar afurðir</b> 98.rgl.029	Fiskur sem ekki er lengur heill en hefur t.d. verið slægður, hausður, þverskorinn, flakaður, hakkaður o.s.frv.
<b>Tiltekið ástand</b> Skoðunarhandbók	Ástand bygginga og búnaðar sem gerir beitingu hollustuhátta mögulega.
<b>Tiltekið frávik</b> Skoðunarhandbók	Tölfræðileg frávik ákveðin fyrir tiltekið ástand.
<b>Uppspretta mengunar</b> Skoðunarhandbók	Efni sem er ekki hluti af vörulýsingu og ekki viðurkennt efni fyrir snertifleti við afurðir.
<b>Varið umhverfi</b> Skoðunarhandbók	Afmarkað rými svo sem salur, gámur eða flutningstæki þar sem hægt er að setja fisk og hægt er að halda hitastigi hans undir 4°C með ís eða annarri kælingaraðferð en á fiskmörkuðum með nægilega aflmiklum kælivélum til að halda hitastigi hans undir 4°C.
<b>Verkaðar afurðir</b> 98.rgl.029	Sjávarafurðir sem hafa fengið efnameðferð eða meðferð eins og hitun, reykingu, söltun, þurrkun eða verið lagðar í kryddlög, unnar úr kældum eða frystum sjávarafli eða fiskafurðum, hvort sem þær eru blandaðar öðrum matvælum eða ekki eða hafa hlotið eina eða fleiri þeirra meðferða sem að framan er getið.
<b>Viðgerð</b> Skoðunarhandbók	Að færa aftur í tiltekið ástand.
<b>Viðhald</b> Skoðunarhandbók	Að halda í tilteknu ástandi.
<b>Vinnsluskíp</b> 98.rgl.030	Skip þar sem sjávarafli er unninn um borð, honum pakkað og hann hefur verið flakaður, flattur, sneiddur, roðdreginn, hakkaður, frystur eða verkaður á annan hátt. Fiskiskip þar sem aðeins fer fram frysting fisks um borð eða suða á rækjum og skelfiski, teljast ekki vinnsluskip.
<b>Vinnslustöð</b> 98.rgl.032	Hver sú aðstaða þar sem fiskur er tilreiddur, verkaður, unninn, kældur, frystur, pakkaður eða geymdur.
<b>Vinnslusvæði</b> Skoðunarhandbók	Svæði þar sem óvarðar afurðir eru meðhöndlaðar.
<b>Vörn gegn mengun</b> Skoðunarhandbók	Fiskafurð er varin gegn mengun ef efni sem ekki eru hluti vörulýsingar berast ekki í hana.
<b>Vörusvæði</b> Skoðunarhandbók	Sérhvert svæði í fiskvinnslu, rými eða svæði þar sem fiskur, fiskafurðir, aukefni, innihaldsefni eða ílát eru meðhöndluð og geymd (nema þannig að þau séu nægilega frá gengin eða þeim pakkað til að lágmarka hættu á mengun).

## 1.8 Dæmi um skoðunarvottorð

Nafn, heimilisfang	
Forsvarismaður	Dagsetning
Vinnslugrein	Vinnsluleyfisnúmer
Skoðunarmaður	Skoðunarstofa

## 2.1 Innra eftirlitskerfi

## 2.1.1 Innra eftirlit

2.1.1.1 Innra eftirlit 

--	--	--

## 2.1.2 Mikilvægir eftirlitsstaðir

2.1.2.1 Mikilvægir eftirlitsstaðir fundnir 

--	--	--

## 2.1.3 Vöktun og eftirlit

2.1.3.1 Athuganir og mælingar 

--	--	--

## 2.1.4 Sannprófun

2.1.4.1 Sannprófun 

--	--	--

## 2.1.5 Sýnataka

2.1.5.1 Áætlun um sýnatöku 

--	--	--

2.1.5.2 Niðursuða 

--	--	--

2.1.5.3 Soðin krabbadýr og samlokur 

--	--	--

## 2.1.6 Skrár

2.1.6.1 Ritaðar skrár 

--	--	--

## 2.1.7 Skjöl

2.1.7.1 Skjöl sem leggja skal fram 

--	--	--

2.1.7.2 Skjalastýringarkerfi. 

--	--	--

## 2.1.8 Tilkynning um úrbætur

2.1.8.1 Tilkynning 

--	--	--

## 2.1.9 Þjálfun

2.1.9.1 Þjálfun starfsfólks 

--	--	--

## 2.1.10 Hæfur starfsmaður um borð í fullvinnsluskipi

2.1.10.1 Hæfur starfsmaður 

--	--	--

## 2.1.11 Merkingar

2.1.11.1 Geymsluþol 

--	--	--

2.1.11.2 Lotumerking afurða sem hlotið hafa hitameðferð 

--	--	--

2.1.11.3 Þíðing 

--	--	--

2.1.11.4 Frysting 

--	--	--

2.1.11.5 Sendingarland 

--	--	--

## 2.2 Byggingar og búnaður

## 2.2.1 Byggingar: Veggir og hurðir

2.2.1.1 Veggir og hurðir 

--	--	--

## 2.2.2 Byggingar: Gólf

2.2.2.1 Afrennsli 

--	--	--

2.2.2.2 Gerð 

--	--	--

## 2.2.3 Byggingar: Loft

2.2.3.1 Efni/yfirborð 

--	--	--

## 2.2.4 Byggingar: Búnaður - lýsing

2.2.4.1 Lýsing 

--	--	--

## 2.2.5 Byggingar: Búnaður - handþvottaaðstaða

2.2.5.1 Handþvottaaðstaða 

--	--	--

## 2.2.6 Búnaður í snertingu við sjávarafurðir

2.2.6.1 Búnaður: Efni 

--	--	--

2.2.6.2 Búnaður: Hönnun 

--	--	--

## 2.2.7 Búnaður: Kór

2.2.7.1 Efni 

--	--	--

2.2.7.2 Hönnun 

--	--	--

## 2.2.8 Búnaður: Geymsla úrgangs

2.2.8.1 Efni 

--	--	--

2.2.8.2 Hönnun 

--	--	--

## 2.2.9 Búnaður: Frystitæki

2.2.9.1 Frystigeta 

--	--	--

## 2.2.10 Búnaður: Kæli- og frystigeymsla

2.2.10.1 Kæligeymsla 

--	--	--

2.2.10.2 Frystigeymsla 

--	--	--

## 2.2.11 Búnaður: Lagnir fyrir lifandi sjávarfang

2.2.11.1 Lagnir 

--	--	--

2.2.11.2 Neysluvatn eða hreinn sjór 

--	--	--

## 2.2.12 Búnaður: Farartæki

2.2.12.1 Hönnun 

--	--	--

2.2.12.2 Efni/yfirborð 

--	--	--

## 2.2.13 Búnaður: Löndunarbúnaður

2.2.13.1 Efni 

--	--	--

2.2.13.2 Viðhald 

--	--	--

2.2.14 Skipulag: Búningsherbergi			
2.2.14.1 Búningsherbergi			
2.2.14.2 Efni/yfirborð			
2.2.14.3 Salerni			
2.2.14.4 Vaskar og kranar			
2.2.15 Skipulag: Móttaka			
2.2.15.1 Móttaka			
2.2.16 Skipulag: Kæligeymslur			
2.2.16.1 Kæligeymslur			
2.2.17 Skipulag: Vinnusvæði			
2.2.17.1 Hönnun og skipulag			
2.2.18 Skipulag: Geymsla fyrir lokaafurð			
2.2.18.1 Hönnun og skipulag			
2.2.19 Skipulag: Umbúðageymsla			
2.2.19.1 Umbúðageymsla			
2.2.20 Skipulag: Aðstaða fyrir eftirlitsmenn			
2.2.20.1 Aðstaða fyrir eftirlitsmenn			
2.2.21 Röralagnir: Vatn			
2.2.21.1 Hönnun			
2.2.21.2 Þrýstingur			
2.2.21.3 Merkingar			
2.2.22 Lagnir: Loftræsting			
2.2.22.1 Loftræsting			
2.2.23 Lagnir: Losun úrgangs og vatns			
2.2.23.1 Dæling úrgangs og vatns			
2.2.24 Lagnir: Vökvalagnir			
2.2.24.1 Vökvadæling			
2.2.25 Viðhald og viðgerðir			
2.2.25.1 Snertifletir matvæla			
2.2.25.2 Fletir sem ekki eru snertifletir matvæla			
2.3 Vinnsluferli			
2.3.2 Lifandi sjávarfang			
2.3.2.1 Aðstæður lifandi sjávarfangs			
2.3.3 Slátrun			
2.3.3.1 Óhreinindi og slím			
2.3.3.2 Hitastig			
2.3.4 Hausun og slæging			
2.3.4.1 Slæging			



2.3.5 Löndun			
2.3.5.1 Löndun án tafar			
2.3.5.2 Verndað umhverfi			
2.3.6 Kæli- og frystigeymsla			
2.3.6.1 Hitastig			
2.3.7 Flökun og skurður			
2.3.7.1 Aðskilnaður vinnusvæða			
2.3.7.2 Undirbúningur			
2.3.7.3 Kæling			
2.3.8 Flutningur			
2.3.8.1 Lifandi sjávarfang			
2.3.8.2 Kældar afurðir			
2.3.8.3 Frosnar afurðir			
2.3.9 Þíðing			
2.3.9.1 Mengun			
2.3.9.2 Frárennsli			
2.3.9.3 Stjórnun hitastigs			
2.3.10 Pökkun			
2.3.10.1 Mengun			
2.3.11 Marningsvinnsla			
2.3.11.1 Þvottur og slæging			
2.3.11.2 Tími/hitastig			
2.3.12 Varðveisla			
2.3.12.1 Varðveisluaðferð			
2.3.13 Greining og fjarlæging sníkjudýra			
2.3.13.1 Sjónskoðun			
2.3.13.2 Frysting			
2.3.14 Meðferð úrgangs			
2.3.14.1 Geymsla og fjarlæging úrgangs			
2.3.15 Niðursuða			
2.3.15.1 Hitameðferð			
2.3.15.2 Skrár um hitameðferð			
2.3.15.3 Hitunarbúnaður			
2.3.15.4 Kælivatn			
2.3.16 Reyking			
2.3.16.1 Hröð kæling			
2.3.17 Krabbadýr og skelfiskur			
2.3.17.1 Kæling			
2.3.17.2 Heilsusamlegar aðstæður			
2.3.17.3 Kæling eða frysting			
2.3.18 Vernd gegn mengun			
2.3.18.1 Snertifletir matvæla			
2.3.18.2 Fletir sem ekki eru snertifletir matvæla			

2.4 Starfsfólk			
2.4.1 Umgengni/skilti			
2.4.1.1 Umgengni	■	■	■
2.4.1.2 Skilti	■	■	■
2.4.2 Vinnufatnaður			
2.4.2.1 Vinnufatnaður	■	■	■
2.4.2.2 Höfuðbúnaður	■	■	■
2.4.3 Handþvottur			
2.4.3.1 Handþvottur	■	■	■
2.4.4 Heilsa			
2.4.4.1 Eftirlit með heilsu	■	■	■
2.5 Meindýr			
2.5.1 Meindýravarnir			
2.5.1.1 Dyr	■	■	■
2.5.1.2 Gluggar	■	■	■
2.5.1.3 Loftræsting	■	■	■
2.5.1.4 Niðurföll	■	■	■
2.5.1.5 Afdrep	■	■	■
2.5.2 Meindýraeyðing			
2.5.2.1 Áætlun um eyðingu	■	■	■
2.5.2.2 Nagdýragildirur	■	■	■
2.5.2.3 Flugnabánar	■	■	■
2.5.3 Eiturefni			
2.5.3.1 Meðhöndlun eiturefna	■	■	■
2.6 Þrif og gerileyðing			
2.6.1 Snertifletir matvæla			
2.6.1.1 Yfirborð	■	■	■
2.6.1.2 Vélar	■	■	■
2.6.2 Fletir sem ekki eru snertifletir matvæla			
2.6.2.1 Yfirborð	■	■	■
2.6.3 Aðstaða og búnaður til þrifa			
2.6.3.1 Vatn	■	■	■
2.6.3.2 Aðstaða	■	■	■
2.6.3.3 Búnaður	■	■	■
2.7 Efni			
2.7.1 Vatn			
2.7.1.1 Neysluvatn	■	■	■
2.7.1.2 Hreinn sjór	■	■	■
2.7.1.3 Óneysluhæft vatn	■	■	■
2.7.2 Þvotta- og gerileyðingarefni			
2.7.2.1 Samþykkt efni	■	■	■

2.7.3 Reykur			
2.7.3.1 Notkun efna			
2.7.3.2 Geymsla			
2.7.3.3 Efni til reykgerðar			
<hr/>			
2.7.4 Salt			
2.7.4.1 Geymsla			
2.7.4.2 Notkun salts			
<hr/>			
2.7.5 Umbúðafni			
2.7.5.1 Hreinlætiskröfur			
2.7.5.2 Skynmat			
<hr/>			
Samtals:			

## 2. Sjávarafurðir

### 2.1 Innra eftirlitskerfi

#### 2.1.1 Innra eftirlit

##### Kennitala kröfu

98.rgl.052, 97.558.008, 97.558.009, 97.558.010, 97.558.021.

##### Kröfur

Fiskistofa skal tryggja að forsvarsmenn vinnslustöðva geri allar nauðsynlegar ráðstafanir til þess að kröfum reglugerða sé fullnægt á öllum stigum framleiðslu sjávarafurða. Þeir eru m.a. ábyrgir fyrir því, hver í sínu fyrirtæki, að komið sé á fót og starfrækt innra eftirlit í fyrirtækjum sínum í samræmi við ákvæði reglugerðar nr. 558/1997, sem miða að því að framleiðendur geti tryggt og sannað að fiskafurðir uppfylli kröfur reglugerða.

Forsvarsmenn vinnsluleyfifishafa, þ.e. vinnslustöðva, lagmetisiðja, skipa sem hafa leyfi til veiða í atvinnuskyni, skipa sem vinna afla um borð, uppboðsmarkaða fyrir sjávarafla og fiskgeymslur sem ekki eru hluti af fiskvinnslufyrirtæki, fiskimjölsverksmiðjur og framleiðendur dýrafóðurs, bera ábyrgð á því að sett sé á fót og starfrækt innra eftirlit.

Mælt er með því að innra eftirlitskerfið sé byggt upp með því að:

- Greina áhættur og ákveða aðgerðir til að hafa stjórn á þeim.
- Greina mikilvæga eftirlitsstaði.
- Ákveða viðmiðunarmörk fyrir hvern áhættuþátt.
- Ákveða hvaða eftirlits- og skoðunaraðferðum skuli beitt.
- Ákveða til hvaða úrbóta skuli gripið.
- Ákveða aðferðir til að sannreyna og endurskoða innra eftirlitskerfið.
- Ákveða hvernig skráningu og varðveislu verklagsreglna og niðurstaðna skoðana og eftirlits skuli hátað.

Innra eftirlit skal taka mið af umfangi framleiðslu og aðstæðum á hverjum stað og vera í samræmi við þau meginatriði sem er að finna í þessum kafla. Við uppsetningu innra eftirlits má vinnsluleyfifishafi styðjast við leiðbeiningar um góða framleiðsluhætti frá viðeigandi fagfélagi enda fullnægi innra eftirlitið opinberum kröfum þar að lútandi.

### 2.1.1.1 Innra eftirlit

#### Túlkun

Skráð innra eftirlitskerfi skal vera til staðar í vinnslustöð og innihalda, fyrir hvern vörflokk og ætlaða notkun vöru, gögn sem sýna hvernig farið er að ákvæðum reglugerða um hollustuhætti við framleiðslu og dreifingu sjávarafurða.

Mælt er með því að innra eftirlitskerfið sé byggt upp með því að:

- a) Greina hættu, mat á áhættu og ákvörðun úrræða sem nauðsynleg eru til að hafa stjórn á henni.
- b) Greina mikilvæga eftirlitsstaði.
- c) Ákveða viðmiðunarmörk fyrir hvern áhættuþátt.
- d) Ákveða hvaða eftirlits- og skoðunaraðferðum skuli beitt.
- e) Ákveða til hvaða úrbóta skuli gripið þegar það á við.
- f) Ákveða aðferðir til að sannreyna og endurskoða innra eftirlitskerfið.
- g) Ákveða hvernig skráningu og varðveislu verklagsreglna og niðurstaðna skoðana og eftirlits skuli háttáð.

Þess háttar líkani eða meginreglum sem það byggir á skal beitt af sveigjanleika svo sem hæfir aðstæðum á hverjum stað. Við uppsetningu innra eftirlits má vinnsluleyfishafi styðjast við leiðbeiningar um góða framleiðsluhætti frá viðeigandi fagfélagi enda fullnægi innra eftirlitið kröfum Fiskistofu þar að lútandi.

Í innra eftirlitskerfinu skal gengið út frá því að frávik sem skráð eru á skoðunartvöturð (sjá 1.8 Dæmi um skoðunartvöturð og 1.9 Athugasemdir við frávik sem skráð eru á skoðunartvöturð) séu lagfærð tímanlega.

#### Aðferð við skoðun

Skjalaskoðun.

#### Verklagsregla

Sannreyna skal að hvert atriði a) - g) í túlkunum hér að framan hafi verið afgreitt og að hver vörflokkur sem framleiddur er í vinnslunni sé í samræmi við reglugerðir um hollustuhætti við framleiðslu og dreifingu sjávarafurða fyrir viðkomandi vörflokk.

Kanna skal hvort frávik sem færð hafa verið í skoðunartvöturð í síðustu heimsókn hafa verið lagfærð.

#### Viðmiðunarmörk

Öll atriði þurfa að hafa verið afgreidd.

#### Skýring

Óafgreitt atriði:

<b>Dómur</b>
--------------

3
---

### 2.1.2 Mikilvægir eftirlitsstaðir

#### Kennitala kröfu

97.558.008, 97.558.022.

## Kröfur

Forsvarsmenn vinnsluleyfshafa bera ábyrgð á því að sett sé á fót og starfrækt innra eftirlit. Í þeim tilgangi skal greina mikilvæga eftirlitsstaði. Mælt er með eftirfarandi aðgerðum í eftirfarandi röð:

*1.1 Mynda vinnuhóp.* Nauðsynlegt er að þessi hópur sé skipaður fulltrúum allra hluta vinnslustöðvar sem snerta framleiðsluna, búi yfir sérþekkingu og viðeigandi fagþekkingu á þeirri afurð sem verið er að framleiða, framleiðsluferli hennar (vinnslu, geymslu og dreifingu), neyslu og hugsanlegri áhættu þar að lútandi. Ef nauðsyn krefur njóti hópurinn aðstoðar sérfræðinga við að leysa vandamál sem upp koma við mat á áhættuatriðum og eftirlit með þeim. Hópurinn geta t.d. skipað:

- Sérfræðingur í gæðaeftirliti sem geti metið líffræðilega, efnafræðilega eða eðlisfræðilega hættu sem tengist tilteknum vöruhópi.
- Sérfræðingur í framleiðslu sem sé ábyrgur fyrir eða hafi þekkingu á tæknilegum atriðum við vinnslu vörunnar.
- Tæknimaður sem hafi hagnýta þekkingu á hreinlæti og rekstri vinnslustöðvarinnar og búnaði.
- Aðrir einstaklingar sem hafi sérfræðiþekkingu á þáttum sem snerta örverufræði, hreinlæti og matvælatækni.

Einn einstaklingur gæti sinnt fleiri en einu þessara verkefna að því tilskildu að hópurinn hafi aðgang að viðeigandi upplýsingum og að þessar upplýsingar séu notaðar til að tryggja að innra eftirlitskerfið sem unnið er eftir sé áreiðanlegt. Ef sérfræðiþekking er ekki fyrir hendi innan vinnslustöðvarinnar ber að sækja hana annað (ráðgjöf, leiðbeiningar um góða framleiðsluhætti o.s.frv.).

*1.2 Lýsa afurð.* Eftirfarandi upplýsingar skulu koma fram í lýsingu á lokaafurðinni:

- Samsetning (hráefni, íblöndunarefni, aukefni o.s.frv.).
- Efna- og eðlisfræðileg samsetning og eiginleikar (t.d. fast efni, fljótandi efni, sýrustig (pH-gildi) o.fl.).
- Vinnsla (t.d. hitun, frysting, þurrkun, söltun, reyking o.s.frv. og að hvaða marki).
- Pökkun (t.d. loftþéttar, lofttæmdar, loftskiptar umbúðir).
- Geymslu- og dreifingaraðstæður.
- Geymsluþol sem krafist er (t.d. síðasti sölundagur, „best fyrir“).
- Notkunarleiðbeiningar.
- Gildandi örveru- eða efnafræðileg viðmið.

*1.3 Greina fyrirhugaða notkun afurðanna.* Vinnuhópnum ber einnig að skilgreina eðlilega eða fyrirhugaða notkun afurðanna og markhópa sem þær eru ætlaðar fyrir. Í sérstökum tilvikum ber að taka tillit til þess hversu vel varan hentar tilteknum neytendahópum eins og stofnanamötuneytum, ferðamönnum o.s.frv. svo og viðkvæmari neytendahópum.

*1.4 Gerð flæðiriti og lýsing framleiðsluferla.* Óháð því hvernig flæðirit er sett upp, skal rekja öll þrep framleiðsluferlisins í réttari röð, þ.m.t. tafir á einstökum framleiðsluþrepum eða milli þeirra, frá móttöku hráefnis til markaðssetningar fullunninnar afurðar, þ.e. undirbúning, vinnslu, pökkun, geymslu og dreifingu. Niðurstöðurnar skal skrá á nákvæmt flæðirit ásamt fullnægjandi tæknilegum upplýsingum.

Dæmi um þessar upplýsingar eru eftirfarandi (hvorki takmarkandi né tæmandi):

- Teikning af gölffleti vinnslustöðvar og annarra bygginga sem tengjast starfsemi hennar.
- Staðsetning véla og vinnslutækja og lýsing á notkun þeirra.

- Röð vinnsluþátta, þ.m.t. blöndun hráefna, íblöndunarefna, aukefna og tafir á einstökum þrepum eða á milli þeirra.
- Tæknileg viðmiðunarmörk er varða framleiðslu, einkum varðandi hitastig og tíma, að töfum meðtöldum.
- Lýsing á því hvernig hráefni, hálf- eða fullunnin afurð, er flutt í gegnum vinnslurásina, einkum hvar hætta er á krossmengun, verulegum töfum eða hækkun hitastigs.
- Lýsing á því hvernig vinnslusvæði þar sem mikils hreinlætis er krafist eru skilin frá hinum þar sem hreinlætiskröfur eru minni.
- Aðferðir við þrif og gerileyðingu.
- Hreinlætisaðstæður í vinnslustöðinni.
- Umgengni og hreinlætisvenjur starfsfólks.
- Geymslu- og dreifingaraðstæður vörunnar.

1.5 *Sannprófa flæðirit á staðnum.* Þegar flæðiritið hefur verið búið til ber vinnuhópnum að sannprófa það á meðan framleiðsla er í gangi. Ef einhver frávik finnast skulu gerðar breytingar á upprunalega flæðiritinu til samræmis við raunverulegar aðstæður.

1.6 *Gera skrá yfir hættur og fyrirbyggjandi aðgerðir.* Þegar flæðiritið hefur verið sannreynt skal hópurinn:

- a) Skrá allar hugsanlegar líffræðilegar, efnafræðilegar eða eðlisfræðilegar áhættur sem búast má við á hverju vinnsluþrepi, þ.m.t. við öflun og geymslu hráefna og vegna innihaldsefna og tafa sem kynnu að verða meðan á framleiðslu stendur.

Áhætta merkir allt það sem skaðað getur heilsu manna og sem fellur undir hreinlætiskilyrði reglugerðar nr. 684/1995. Einkum er átt við eftirfarandi:

- Óviðunandi mengun (eða endurmengun) hráefna, hálfunninna og fullunninna vara af líffræðilegum (örverur, sníkjudýr), efnafræðilegum eða eðlisfræðilegum toga.
- Hagstæð skilyrði fyrir vöxt eða fjölgun sjúkdómsvaldandi örvera og óæskilega myndun efna í hálfunnum eða fullunnum vörum í framleiðsluferlinu eða umhverfis það.

Ef fella á áhættuatriði inn í þessa skrá skulu þau vera þess eðlis að nauðsynlegt sé að bægja þeim frá eða draga úr þeim að viðunandi marki til að hægt sé að framleiða örugg matvæli.

- b) Athuga og lýsa þeim ráðstöfunum, ef einhverjar eru, sem hægt er að nota við hvern áhættuþátt.

Fyrirbyggjandi aðgerðir fela í sér aðgerðir eða athafnir sem hægt er að nota til þess að takmarka, útiloka eða draga úr áhrifum af völdum hættu eða að fyrirbyggja að hún komist á óviðunandi stig.

Reynst getur nauðsynlegt að grípa til fleiri en einnar aðgerðar til að fyrirbyggja tiltekna áhættu. Einstakar fyrirbyggjandi aðgerðir geta náð til fleiri en einnar áhættu. Gerileyðing eða tiltekin hitameðferð getur t.d. nágt til að draga bæði úr hættu vegna salmónellu og listeríu.

Nauðsynlegt er að fyrirbyggjandi aðgerðum fylgi nákvæmar verklagsreglur og forskriftir til að tryggja skilvirka beitingu þeirra. Má þar nefna nákvæmar reglur um þrif og magn rotvarnarefna sem notuð eru í samræmi við reglur heilbrigðisyfirvalda um aukefni.

1.7 *Greina mikilvæga eftirlitsstaði.* Við greiningu á mikilvægum eftirlitsstöðum í því skyni að fyrirbyggja áhættu þykir nauðsynlegt að beita röklegri aðferð. Hægt er að auðvelda beitingu slíkrar aðferðar með því að nota eftirfarandi greiningartré. Hópurinn getur notað aðrar aðferðir í samræmi við þekkingu og reynslu.

*Greiningartré til að ákvarða mikilvæga eftirlitsstaði*

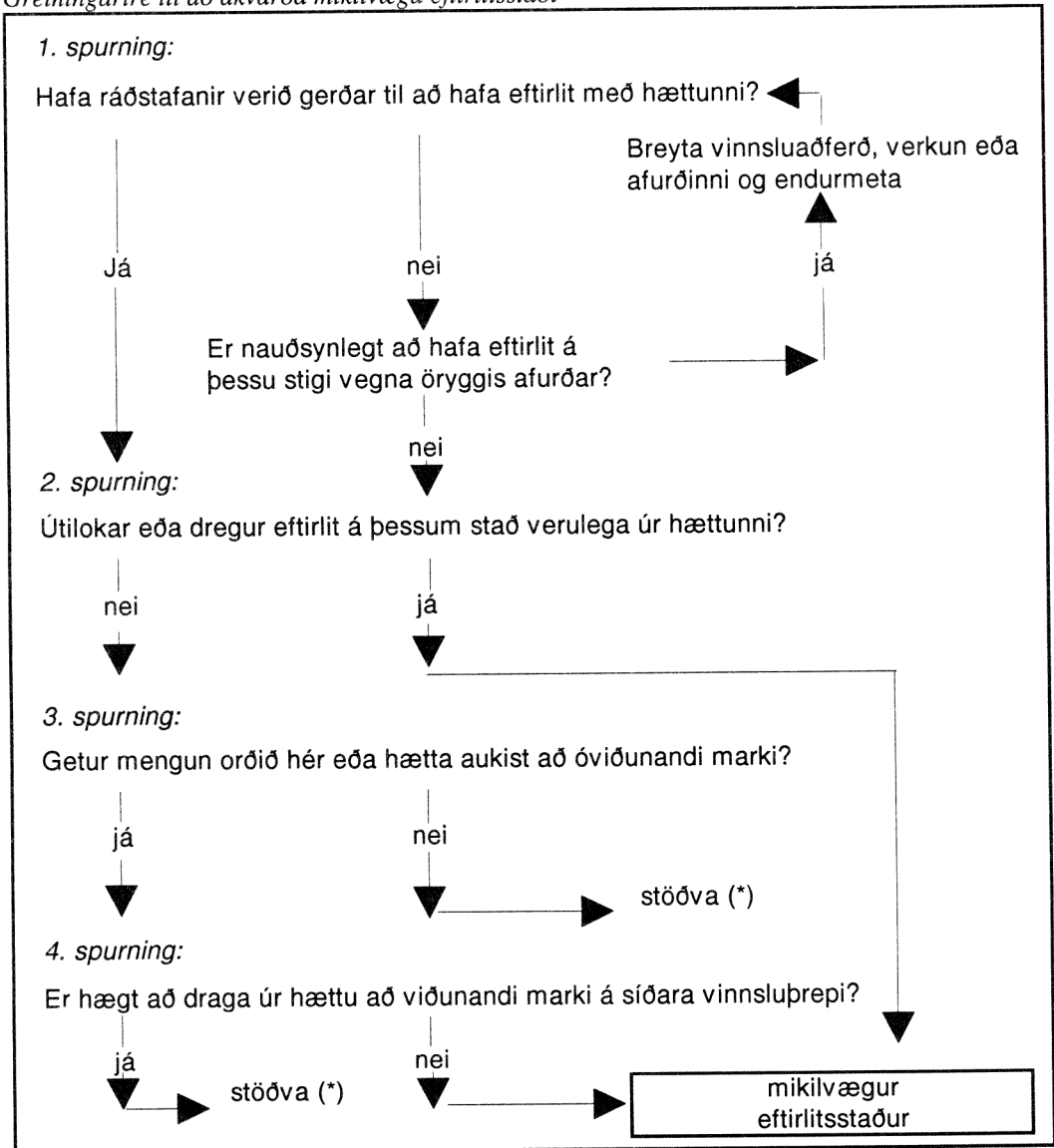

(\*) Þessi staður er ekki mikilvægur eftirlitsstaður. Takið næsta áhættuþátt fyrir.

Svara skal hverri spurningu í réttri röð, á hverju stigi og fyrir hverja áhættu sem greind er.

Þegar greiningartréð er notað skal taka tillit til hvers einstaks framleiðsluþreps sem er tilgreint í flæðiritinu. Nota skal greiningartréð á hverju framleiðsluþrepi vegna sérhverrar hættu sem búast má við eða vegna fyrirbyggjandi aðgerðar sem gerð er. Nota skal greiningartréð á sveigjanlegan hátt og beita almennri skynsemi, að teknu tilliti til framleiðsluferlisins í heild, til að forðast eins og mögulegt er óþarflega marga mikilvæga eftirlitsstaði.

1.8 *Skrá aðgerðir sem gripið er til í kjölfar greiningar mikilvægra eftirlitsstaða.* Greining mikilvægra eftirlitsstaða leiðir til tvíþættrar niðurstöðu fyrir vinnuhópinn sem skal:

- Tryggja að fyrirbyggjandi aðgerðir séu framkvæmdar á skilvirkan hátt. Þetta á einkum við ef sýnt hefur verið fram á áhættu á þrepi þar sem ekkert eftirlit er fyrir hendi en stýringar er þörf til að tryggja hollustu afurðarinnar svo að hægt sé að koma fyrirbyggjandi aðgerðum við.
- Skipuleggja og koma í framkvæmd vakt- og eftirlitskerfi fyrir alla mikilvæga eftirlitsstaði.

### 2.1.2.1 Mikilvægir eftirlitsstaðir fundnir

#### Túlkun

Inna eftirlit framkvæmt af ábyrgðarmanni vinnslu skal byggja á greiningu mikilvægra eftirlitsstaða í vinnslunni, byggðri á vinnsluferli hennar. Greina skal alla mikilvæga eftirlitsstaði sem koma að gagni við að tryggja samræmi við kröfur reglugerða um hollustuhætti við framleiðslu og dreifingu sjávarafurða. Í þeim tilgangi skal nota verklag sem lýst er í kröfum að ofan.

#### Aðferð við skoðun

Skjalaskoðun.

#### Verklagsregla

Sannreyna skal að atriði 1 - 8 hafi verið tekin til greina miðað við leiðbeiningar í kröfum:

1. Mynda vinnuhóp.
2. Lýsa afurð.
3. Greina fyrirhugaða notkun afurðanna.
4. Gerð flæðirit og lýsing framleiðsluferla.
5. Sannprófa flæðirit á staðnum.
6. Gera skrá yfir hættur og fyrirbyggjandi aðgerðir.
7. Greina mikilvæga eftirlitsstaði.
8. Skrá aðgerðir sem gripið er til í kjölfar greiningar mikilvægra eftirlitsstaða.

#### Viðmiðunarmörk

Öll atriði þurfa að hafa verið tekin til greina.

#### Skýring

Atriði sem ekki hefur verið tekið tillit til:

<b>Dómur</b>
--------------

3
---

### 2.1.3 Vöktun og eftirlit

#### Kennitala kröfu

97.558.012, 97.558.023.

#### Kröfur

Eftirlit með mikilvægum eftirlitsstöðum felur í sér skoðanir og prófanir sem nauðsynlegar eru til að tryggja fullnægjandi eftirlit sbr. neðangreint.

Nauðsynlegt er að koma á vöktunar- og eftirlitskerfi til að tryggja skilvirkt eftirlit með hverjum mikilvægum eftirlitsstað. Til að þróa slíkt kerfi er mælt með eftirfarandi aðferð:

2.1 *Að tekin sé ákvörðun um viðmiðunarmörk fyrir hverja fyrirbyggjandi aðgerð sem tengist hverjum mikilvægum eftirlitsstað um sig.* Fyrir sérhverja fyrirbyggjandi aðgerð sem tengist mikilvægum eftirlitsstað skal ákvarða áhættumörk. Þessi áhættumörk ættu að samsvara ásættanlegum



hámarksildum vegna öryggis vöru. Þau aðgreina það sem unnt er að samþykkja frá því sem ekki er unnt að samþykkja. Þau eru sett fyrir breytur sem hægt er að greina eða mæla og sýna með afgerandi hætti að mikilvægur eftirlitsstaður er undir stjórn. Þau skulu studd rökum sem sýna fram á að gildin sem valin hafa verið leiði til þess að framleiðslan teljist undir stjórn. Dæmi um slíkar breytur eru hiti, tími, sýrustig (pH-gildi), vatnsinnihald, aukefni, rotvarnarefni, salt, o.s.frv.

Í sumum tilvikum getur reynst nauðsynlegt, að setja strangari mörk (þ.e. viðmiðunarmörk) til þess að draga úr hættu á að farið sé yfir áhættumörk vegna breytileika í framleiðslu og þannig tryggja að áhættumörk séu virt. Unnt er að setja áhættumörk út frá ýmsum forsendum. Þegar ekki er stuðst við opinberar reglur (t.d. geymsluhastig frosinnar vöru) eða við gildandi og viðurkenndar leiðbeiningar um góða framleiðsluhætti ber hópnum að ganga úr skugga um að áhættumörkin séu gild fyrir viðkomandi áhættu og mikilvægan eftirlitsstað.

*2.2 Útfærsla vakt- og eftirlitskerfis fyrir hvern mikilvægan eftirlitsstað.* Mikilvægur þáttur innra eftirlits eru reglur um athuganir eða mælingar sem eru gerðar vegna sérhvers mikilvægs eftirlitsstaðar til þess að tryggja að tiltekin áhættumörk séu virt. Í reglunum skal tilgreina þær aðferðir sem notaðar eru, hversu oft athuganir eða mælingar eru gerðar og hvernig skráningum er háttað. Athuganir og mælingar verða að vera þess eðlis að unnt sé að ganga úr skugga um hvort mikilvægur eftirlitsstaður er ekki lengur undir stjórn og veita upplýsingar þar að lútandi nógu tímanlega til þess að unnt sé að gera úrbætur.

Hægt er að gera athuganir eða mælingar stöðugt eða með ákveðnu millibili. Þegar athuganir eða mælingar eru ekki gerðar stöðugt er nauðsynlegt að tíðni þeirra tryggi að upplýsingarnar séu fullnægjandi. Í reglum um athuganir eða mælingar skal tilgreina fyrir sérhvern mikilvægan eftirlitsstað á greinargóðan hátt eftirfarandi upplýsingar:

- Hver annast vöktun og eftirlit.
- Hvenær vöktun og eftirlit fer fram.
- Hvernig vöktun og eftirlit fara fram.

*2.3 Gerð áætlunar um úrbætur.* Athuganir eða mælingar geta gefið til kynna að:

- Breyta sem fylgst er með hafi tilhneigingu til að víkja frá tilteknum áhættumörkum sem gefur til kynna ófullnægjandi stýringu. Grípa ætti til viðeigandi úrbóta til að ná stjórn á slíkum stað áður en hættuástand skapast.
- Breyta sem fylgst er með hefur vikið frá tilgreindum áhættumörkum sem gefur til kynna ófullnægjandi stýringu. Nauðsynlegt er að grípa til viðeigandi úrbóta til að ná stjórn á aðstæðum á ný.

Vinnuhópurinn þarf fyrirfram að ganga frá reglum um úrbætur fyrir hvert mikilvægt eftirlitsatriði til að hægt sé að grípa til þeirra ef vart verður við frávik. Slíkar úrbætur skulu fela í sér:

- Staðfestingu á því hver eða hverjir séu ábyrgir fyrir framkvæmd úrbóta.
- Lýsingu á aðferðum og aðgerðum sem nauðsynlegar teljast til þess að hægt sé að leiðrétta frávikid.
- Aðgerðir sem grípa þarf til vegna afurða sem hafa verið framleiddar á því tímabili sem framleiðslan var ekki undir stjórn.
- Gerð skriflegrar skýrslu um ráðstafanir sem gerðar hafa verið.

### 2.1.3.1 Athuganir og mælingar

#### Túlkun

Vöktun og eftirlit með mikilvægum eftirlitsstöðum er til þess að tryggja stjórn á kerfinu. Eftirfarandi atriði skulu tekin til greina miðað við leiðbeiningar í kröfum:

1. Ákveða þarf viðmiðunarmörk fyrir hvert mikilvægt eftirlitsatriði sem tengist mikilvægum eftirlitsstað.
2. Ákveða þarf vöktunar- og eftirlitskerfi fyrir hvert mikilvægt eftirlitsatriði.
3. Ákveða þarf áætlun um úrbætur.

Próf og mælingar skulu geta greint hvenær farið er yfir viðmiðunarmörk.

#### Aðferð við skoðun

Skjalaskoðun.

#### Verklagsregla

Sannreyna skal að tekið hafi verið á 1., 2. og 3. atriði.

#### Viðmiðunarmörk

Taka verður á öllum atriðum.

#### Skýring

Atriði sem ekki er tekið á:

<b>Dómur</b>
--------------

2
---

### 2.1.4 Sannprófun

#### Kennitala kröfu

97.558.014, 97.558.024.

#### Kröfur

Framkvæmd og skilvirkni innra eftirlitsins skal sannreyna í samræmi við eftirfarandi leiðbeiningar:

Nauðsynlegt er að sannprófa innra eftirlitskerfið til að tryggja að það komi að tilætluðum notum. Vinnuhópnum ber að tilgreina aðferðir og verklag sem fylgja skal. Aðferðirnar geta t.d. og ekki síst falist í því að:

- Tekið sé slembiúrtak í greiningu.
- Gerð sé ítarlegri greining eða prófun á völdum, mikilvægum eftirlitsstöðum.
- Auknum greiningum á hálfunnum eða fullunnum afurðum sé beitt.
- Kannanir séu gerðar á raunverulegum aðstæðum við geymslu, dreifingu og sölu og á eiginlegri notkun vörunnar.

Aðferðir við sannprófun geta falist í:

- Skoðun á starfsemi.
- Staðfestingu á áhættumörkum.
- Endurskoðun frávíka.
- Úrbótum og aðgerðum sem gripið er til varðandi vöruna.
- Rýni í innra eftirlitskerfi og skýrslum þar að lútandi.

Við sannprófun ætti að vera hægt að staðfesta að innra eftirlitskerfi, sem tekið hefur verið upp, sé við hæfi og tryggja með reglulegu millibili að þeim ráðstöfunum sem mælt er fyrir um sé áfram beitt á réttan hátt.

Auk framangreinds er nauðsynlegt að endurskoða kerfið til að tryggja að það haldi áfram að vera (eða muni verða) við hæfi enda þótt einhverjar breytingar eigi sér stað. Dæmi um breytingar eru m.a.:

- Breytingar á hráefni, vöru eða framleiðsluáðstæðum (skipulag vinnslunnar og umhverfis, vinnslubúnaður, áætlun um þrif og gerileyðingu).
- Breytingar á aðstæðum varðandi þökkun, geymslu eða dreifingu.
- Breytingar á neysluvenjum.
- Upplýsingar um nýjar áhættur sem tengjast vörunni.

Slíkar breytingar ættu, ef þörf krefur, að hafa í för með sér breytingar á aðgerðum sem mælt hefur verið fyrir um.

Allar breytingar á innra eftirlitskerfinu skulu færðar inn á skýrslu og inn í skráningarkerfið til að tryggja að nýjar og áreiðanlegar upplýsingar séu fyrir hendi. Ef kveðið er á um viðmiðanir í reglugerðum skulu slíkar viðmiðanir notaðar sem viðmiðunargildi við sannprófun.

#### 2.1.4.1 Sannprófun

##### Túlkun

Til staðar skulu vera tilteknaðar aðferðir og verklag svo sem gerð er grein fyrir í kröfum til að sannreyna að innra eftirlitskerfið virki. Þessar aðferðir og verklag skulu gera mögulegt að staðfesta að innra eftirlitskerfið henti, að því sé beitt rétt og að það virki eftir breytingar. Ef þörf krefur skal lagfæra kerfið ef sannreynsla gefur það til kynna. Slíkar lagfæringar skal í einu og öllu innifela í kerfi fyrir skjalastýringu og skráningu til að tryggja að dagréttar upplýsingar séu til staðar.

##### Aðferð við skoðun

Skjalaskoðun.

##### Verklagsregla

Kanna skal hvort tilteknaðar aðferðir og verklag til að sannreyna innra eftirlitskerfið séu til staðar sem sannreyna að það hæfi vinnslunni, því sé rétt beitt og enn við hæfi.

Bera skal saman skjöl og skrár við aðgerðir sem gripið er til samkvæmt innra eftirlitskerfinu.

##### Viðmiðunarmörk

Aðferðir og verklag til að sannreyna skulu vera til staðar.

Skjöl og skrár skulu vera dagréttar.

##### Skýring

Óuppfyllt atriði:

<b>Dómur</b>
--------------

2
---

#### 2.1.5 Sýnataka

##### Kennitala kröfu

98.rgl.201, 98.rgl.202, 98.rgl.203, 98.rgl.204, 98.rgl.205, 98.rgl.218, 98.rgl.263, 98.rgl.264, 98.rgl.265, 98.rgl.266, 98.rgl.267, 98.rgl.268, 98.rgl.269, 98.rgl.270, 97.558.013.

**Kröfur**

Framleiðandi skal gera frekari prófanir á slembiúrtökum til að tryggja að niðursoðnar afurðir hafi fengið fullnægjandi hitameðferð, þ.e.:

- Ræktunarprófanir við 37°C í sjö daga, við 35°C í tíu daga eða aðrar jafngildar aðstæður.
- Örverurannsóknir á innihaldi og rannsóknir á dósunum í viðurkenndri rannsóknastofu.

Framleiðandi skal daglega taka sýni með fyrirfram ákveðnu millibili til þess að tryggja að lokun dósa sé í lagi. Í því skyni verða að vera til nauðsynleg tæki til þess að rannsaka þversnið sauma á lokuðum dósunum. Eftirlit skal haft með því að dósir séu ekki skaddaðar.

Framleiðandi skal láta fara fram örverufræðilegt eftirlit með soðnum krabbadýrum og samlokum með reglulegu millibili og skulu niðurstöður þeirra standast viðmiðunarmörk.

Í vinnslustöðvum sem hlotið hafa vinnsluleyfi skal gera athugun á útkomu úr örverurannsóknunum á sýnum sem tekin eru meðan á vinnslu krabbadýra og samloka stendur og áður en afurðirnar eru sendar á markað og bera niðurstöður þeirra saman við gildandi viðmiðunarmörk.

Skipuleggjendur og umsjónaraðilar innra eftirlitsins skulu semja reglur um sýnatökur í samræmi við eðli afurðanna (heil, skelflett, úrskeljuð), hitastig, suðutíma og áhættumat, í samræmi við ákvæði um innra eftirlit.

Í ofangreindum reglum um sýnatökur skal, í þeim tilvikum sem niðurstöður örverurannsókna eru yfir viðmiðunarmörkum, vera skuldbinding þess efnis að:

- a) Tilkynna skuli Fiskistofu um niðurstöðurnar og til hvaða ráðstafana hefur verið gripið vegna framleiðslulotna sem ekki standast viðmiðunarmörk;
- b) Endurskoða skuli eftirlits- og vöktunaraðferðir á mikilvægum eftirlitsstöðum til þess að finna orsök mengunarinnar og að auka tíðni örverurannsókna;
- c) Ekki skuli dreifa til manneðis þeim framleiðslulotum sem ekki standast viðmiðunarmörk vegna sýkla sem í þeim hafa fundist eða ef M-gildi fyrir staphylococca (klasa-hnettur) eru fyrir ofan þau mörk, sem tilgreind eru hér að framan.

**2.1.5.1 Áætlun um sýnatöku****Túlkun**

Setja skal upp sýnatökuáætlun sem er í samræmi við starfsemi vinnslunnar og nær yfir nauðsynlega sýnatöku vegna innra eftirlits, þ.e. vegna vöktunar á mikilvægum eftirlitsstöðum til að sannreyna að innra eftirlitskerfið virki og vegna tiltekinna ákvæða í reglugerð um hollustuhætti við framleiðslu og dreifingu sjávarafurða.

**Aðferð við skoðun**

Skjalaskoðun.

**Verklagsregla**

Kanna skal hvort sýnatökuáætlun er til staðar. Bera skal saman sýnatökuáætlun og áhættugreiningu ásamt vöktun sem þörf er á fyrir mikilvæga eftirlitsstaði og tilteknar kröfur eins og fram kemur í kafla 2.1.1.1 Innra eftirlit.

**Viðmiðunarmörk**

Sýnatökuáætlun sem nær yfir próf, mælingar og athuganir sem tilgreindar eru vegna vöktunar í áhættugreiningu og vegna fiskafurða sem unnar eru í vinnslunni.

**Skýring**

Sýnatökuáætlun vantar:

**Dómur**

2

**2.1.5.2 Niðursuða****Túlkun**

1. Framleiðandi skal gera frekari prófanir á slembiúrtökum til að tryggja að niðursoðnar afurðir hafi fengið fullnægjandi hitameðferð, þ.e.:
  - a) Ræktunarprófanir við 37°C í sjö daga, við 35°C í tíu daga eða aðrar jafngildar aðstæður.
  - b) Örverurannsóknir á innihaldi og rannsóknir á dósum sem hafa bólgnað í ræktunarprófun á rannsóknastofu vinnslu eða annarri viðurkenndri rannsóknastofu.
2. Framleiðandi skal daglega taka sýni með fyrirfram ákveðnu millibili til þess að tryggja að lokun dósa sé í lagi. Í því skyni verða að vera til nauðsynleg tæki til þess að rannsaka þversnið sauma á lokuðum dósnum. Eftirlit skal haft með því að dósir séu ekki skaddaðar.

**Aðferð við skoðun**

Skjalaskoðun.

**Verklagsregla**

1. Kanna skal hvort tekin eru slembiúrtök af dósnum.
2. Kanna skal hvort niðurstöður af ræktunarprófum eru til staðar.
3. Kanna skal hvort örverurannsóknir á innihaldi og dósnum sem bólgnu í ræktunarprófi eru til staðar.
4. Kanna skal hvort dósalokun er vöktuð með því að tekin séu sýnishorn af framleiðslunni daglega með reglulegum hætti og þverskurður af dósasaumum skoðaður með viðeigandi búnaði (saumsjá og öðrum tækjum og áhöldum) og að dósir séu ekki skaddaðar.

**Viðmiðunarmörk**

Öll atriði skulu framkvæmd.

**Skýring**

Atriði sem ekki er framkvæmt:

**Dómur**

1

**2.1.5.3 Soðin krabbadýr og samlokur****Túlkun**

Framleiðandi soðinna krabbadýra og samloka skal gera reglulegar örveruprófanir á framleiðslu sinni og vera innan viðmiðunarmarka sem sýnd eru hér að neðan. Þessar prófanir skulu gerðar meðan á vinnslu stendur og áður en krabbadýr og samlokur eru sett í dreifingu. Ef niðurstöður eru umfram viðmiðunarmörk skal framleiðandi kanna orsakir þess og grípa til úrbóta til að koma í veg fyrir frekari frávik. Stjórnendur vinnslunnar skulu koma upp sýnatökuáætlun eftir eðli afurðanna (heilar eða úrskeljaðar), hitastigi og suðutíma og áhættugreiningu og uppfylla kröfur innra eftirlits að öðru leyti. Í ofangreindum reglum um sýnatök skal, í þeim tilvikum sem niðurstöður örverurannsóknna eru yfir viðmiðunarmörkum, vera skuldbinding þess efnis að:

1. Tilkynna skuli Fiskistofu um niðurstöðurnar og til hvaða ráðstafana hefur verið gripið vegna framleiðslulotna sem ekki standast viðmiðunarmörk.
2. Endurskoða skuli eftirlits- og vöktunaraðferðir á mikilvægum eftirlitsstöðum til þess að finna orsök mengunarinnar og auka tíðni örverurannsóknna.
3. Ekki skuli dreifa til manneldis þeim framleiðslulotum sem ekki standast viðmiðunarmörk vegna sýkla sem í þeim hafa fundist eða ef M-gildi fyrir staphylococca (klasahnettflur) eru fyrir ofan þau mörk, sem tilgreind eru í viðmiðunarmörkum.

Prófunaraðferðir sem notaðar eru til að sannreyna að afurð sé innan örverufræðilegra viðmiðunarmarkna skulu vísindalega viðurkenndar á alþjóðlega vísu og þrautreyndar. Með niðurstöðum prófunar skal skrá hvaða prófunaraðferð var notuð.

### Aðferð við skoðun

Skjalaskoðun.

### Verklagsregla

Kanna skal hvort sýnatökuáætlun í samræmi við túlkun að ofan er til staðar og virk.

### Viðmiðunarmörk

#### 1. Sýklar

Gerð sýkils	Viðmiðunarmörk
Salmonellutegundir	Ekki til staðar í 25 g n = 5 c = 0

Auk þess mega sýklar sem leita skal að samkvæmt áhættuþáttagreiningu og eitur sem þeir framleiða ekki finnast í því magni sem skaðað gæti heilsu neytandans.

#### 2. Lífverur sem benda til lélegs hreinlætis (í úrskeljuðum afurðum)

Gerð lífvera	Viðmiðunarmörk (g)
Staphylococcus aureus	m = 100 M = 1 000 n = 5 c = 2
Annað hvort: Hitapólnir kólígerlar (44° á föstu æti) eða:	m = 10 M = 100 n = 5 c = 2
Escherichia coli (á föstu æti)	m = 10 M = 100 n = 5 c = 1

Breyturnar n, m, M og c eru skilgreindar á eftirfarandi hátt:

- n = Fjöldi eininga sem sýnið samanstendur af.
- m = Allar niðurstöður undir þessum mörkum eru álitnar fullnægjandi.
- M = Allar niðurstöður yfir þessum mörkum eru álitnar ófullnægjandi.
- c = Fjöldi sýnaeininga sem gefa gerlafjölda milli m og M.

Gæði lotu eru talin:

- a) Fullnægjandi þegar öll gildi eru 3m eða minni,
- b) Viðunandi þegar fengin gildi lenda milli 3m og 10m (=M) og þar sem c/n er 2/5 eða minna.

Gæði lotu eru talin ófullnægjandi:

- a) Í öllum tilfellum þegar gildi fara yfir M.
- b) Þegar c/n er meira en 2/5.

## 3. Bendillífverur (viðmiðunarreglur)

<i>Gerð lífveru</i>	<i>Viðmiðunarmörk (g)</i>		
Miðlungshitakærir loftháðir gerlar (30°C)			
a) Afurðir í skel	m	=	10 000
	M	=	100 000
	n	=	5
	c	=	2
b) Úrskeljaðar afurðir, að krabbakjöti undanskildu	m	=	50 000
	M	=	500 000
	n	=	5
	c	=	2
c) Krabbakjöt	m	=	100 000
	M	=	1 000 000
	n	=	5
	c	=	2

Þessar viðmiðunarreglur eru ætlaðar til hjálpar framleiðendum til að ganga úr skugga um að aðferðir við þrif og gerileyðingu séu fullnægjandi, að unnið sé í samræmi við gildandi staðla og við að koma á innra eftirliti með framleiðslunni.

**Skýring**

Niðurstöður umfram viðmiðunarmörk án úrbóta:

**Dómur**

2

**2.1.6 Skrár****Kennitala kröfu**

98.rgl.052, 98.rgl.188, 98.rgl.196.

**Kröfur**

Niðurstöður eftirlits skal skrá þegar og á sama stað og það fer fram, með óafmáanlegum hætti og geyma aðgengilegar eftirlitsaðila að minnsta kosti einu ári lengur en uppgefið geymsluþol afurðanna segir til um.

Fiskistofa skal hafa aðgang að hitastigsskráningum frá siritandi hitamælum í frystigeymslum, þegar eftirlitsmönnum hennar þykir ástæða til, og þær skal varðveita a.m.k. einu ári lengur en nemur áætluðu geymsluþoli afurðanna.

Þeim aðila sem ber ábyrgð á vinnslustöðinni, er skylt að halda skrá yfir alla vinnslu sem þar fer fram. Fylgjast skal með og skrá hitunartíma, hitastig, saltinnihald, sýrustig (pH-gildi), vatnsinnihald o.s.frv., eftir því hvers eðlis verkunin er. Þessar skráningar skulu tiltækar eftirlitsmönnum Fiskistofu a.m.k. jafn lengi og uppgefið geymsluþol afurðanna segir til um.

**2.1.6.1 Ritaðar skrár****Túlkun**

Halda skal ritaðar skrár um vöktun og eftirlit með mikilvægum eftirlitsstöðum þannig að Fiskistofa og skoðunarstofur hafi aðgang að þeim. Niðurstöður eftirlits og prófana skal geyma a.m.k. tvö ár eða einu ári lengur en geymsluþol afurðanna segir til um. Hitastigsskráningar frá siritu í frystigeymslu skulu aðgengilegar Fiskistofu og skoðunarstofum a.m.k. þann tíma sem viðkomandi afurðir eru geymdar.

**Aðferð við skoðun**

Skjalaskoðun.

**Verklagsregla**

Kanna skal hvort rituð skrá eða skrá sem gerð er með óafmáanlegum hætti er til staðar fyrir athuganir sem gerðar eru vegna vöktunar og eftirlits í innra eftirliti, einkum samkvæmt áhættugreiningu reglna um sýnatöku fyrir fiskafurðir og vinnsluferli í vinnslunni og að þær nái tvö ár aftur í tímann.

**Viðmiðunarmörk**

Ritaðar skrár um viðeigandi athuganir fyrir sl. tvö ár eða geymsluþol afurðanna hvort heldur er skemmri tími.

**Skýring**

Atriði ekki uppfyllt:

<b>Dómur</b>
--------------

2
---

**2.1.7 Skjöl****Kennitala kröfu**

97.558.016, 97.558.017, 97.558.018.

**Kröfur**

Ábyrgðarmaður innra eftirlits skal sjá um að allar skriflegar upplýsingar um fyrirkomulag þess séu skráðar með varanlegum hætti.

Framangreind gögn skulu aðgengileg skoðunarstofum og eftirlitsmönnum. Þessar upplýsingar skulu vera ítarlegar og greinargóðar og fela í sér eftirfarandi atriði:

- a) Lýsingu á hverri afurð eða einsleitum flokki afurða.
- b) Lýsingu á vinnslu-/verkunarferli þar sem mikilvægir eftirlitsstaðir eru tilgreindir.
- c) Upplýsingar um áhættuþætti, áhættumat og eftirlitsaðgerðir á hverjum eftirlitsstað.
- d) Lýsingu á aðferðum við eftirlit á hverjum mikilvægum eftirlitsstað, upplýsingar um viðmiðunarmörk fyrir þær breytur sem gæta skal ásamt þeim úrbótum sem ákveðnar hafa verið ef frávik reynast utan viðmiðunarmarka.
- e) Lýsingu á aðferðum við sannprófun og endurskoðun kerfisins.
- f) Upplýsingar um skráningar á niðurstöðum skoðana og mælinga og niðurstöður sannprófana ásamt skriflegum skýrslum varðandi úrbætur sem gerðar hafa verið.

Varsla ofangreindra gagna skal vera með þeim hætti að auðvelt sé að finna öll gögn varðandi hverja einstaka framleiðslulotu.

**2.1.7.1 Skjöl sem leggja skal fram****Túlkun**

Ábyrgðarmaður vinnslu skal skrá gögn um framkvæmd innra eftirlits og aðferðir við sannprófun. Einkum skulu eftirfarandi þættir vera til staðar:

1. Ítarleg og greinargóð skjöl, þ.m.t.:
  - a) Lýsing á hverri afurð eða einsleitum flokki afurða.
  - b) Lýsing á vinnslu-/verkunarferli þar sem mikilvægir eftirlitsstaðir eru tilgreindir.
  - c) Upplýsingar um áhættuþætti, áhættumat og eftirlitsaðgerðir á hverjum eftirlitsstað.



- d) Lýsing á aðferðum við eftirlit á hverjum mikilvægum eftirlitsstað, upplýsingar um viðmiðunarmörk fyrir þær breytur sem gæta skal ásamt þeim úrbótum sem ákveðnar hafa verið ef frávik reynast utan viðmiðunarmarka.
  - e) Lýsing á aðferðum við sannpröfun og endurskoðun kerfisins.
2. Skrár um athuganir og/eða mælingar vegna vöktunar og eftirlits með mikilvægum eftirlitsstöðum, niðurstöður sannpröfunar þ.e. sannpröfun innra eftirlits þegar það er sett upp í fyrsta skipti, sannpröfun eftir að breytingar hafa verið gerðar og reglubundin sannpröfun, skýrslur og skriflegar lýsingar á úrbótum sem gerðar eru.

### Aðferð við skoðun

Skjalaskoðun.

### Verklagsregla

Kanna skal hvort eftirtalin skjöl eru til staðar:

- a) Lýsing á hverri afurð eða einsleitum flokki afurða.
- b) Lýsing á vinnslu-/verkunarferli þar sem mikilvægir eftirlitsstaðir eru tilgreindir.
- c) Upplýsingar um áhættuþætti, áhættumat og eftirlitsaðgerðir á hverjum eftirlitsstað.
- d) Lýsing á aðferðum við eftirlit á hverjum mikilvægum eftirlitsstað, upplýsingar um viðmiðunarmörk fyrir þær breytur sem gæta skal ásamt þeim úrbótum sem ákveðnar hafa verið ef frávik reynast utan viðmiðunarmarka.
- e) Lýsing á aðferðum við sannpröfun og endurskoðun kerfisins.
- f) Skrár um athuganir og/eða mælingar vegna vöktunar og eftirlits með mikilvægum eftirlitsstöðum.
- g) Niðurstöður sannpröfunar þ.e. sannpröfun innra eftirlits þegar það er sett upp í fyrsta skipti, sannpröfun eftir að breytingar hafa verið gerðar og reglubundin sannpröfun.
- h) Skýrslur og skriflegar lýsingar á úrbótum sem gerðar eru.

### Viðmiðunarmörk

Öll skjöl a) - h) skulu vera til staðar.

### Skýring

Skjal vantar:

<b>Dómur</b>
--------------

1
---

### 2.1.7.2 Skjalastýringarkerfi

#### Túlkun

Til staðar skal vera viðeigandi vistunarkerfi fyrir skjöl sem gerir kleift að sækja skjöl varðandi tiltekna framleiðslulotu.

### Aðferð við skoðun

Skoðun framleiðslulotna, skjalaskoðun.

### Verklagsregla

Skrár og skjöl sem beðið er um skulu lögð fram innan 3ja klukkustunda frá því um var beðið.

### Viðmiðunarmörk

Þrjár klukkustundir.

### Skýring

Skrár og skjöl ekki afhent innan 3ja klukkustunda frá því um var beðið:

<b>Dómur</b>
--------------

1
---

### 2.1.8 Tilkyning um úrbætur

#### Kennitala kröfu

98.rgl.053.

#### Kröfur

Ef niðurstöður innra eftirlits eða upplýsingar, sem forsvarsmenn vinnslustöðva hafa aðgang að, leiða í ljós að afurðir vinnslustöðvar séu, eða líkur benda til að þær gætu verið, skaðlegar heilsu neytenda skal gripið til viðeigandi ráðstafana undir eftirliti Fiskistofu.

#### 2.1.8.1 Tilkyning

#### Túlkun

Ábyrgðarmaður vinnslu skal tilkynna Fiskistofu um fiskafurðir sem hætta gæti verið á að yllu heilsutjóni og grípa til viðeigandi úrbóta undir eftirliti Fiskistofu hafi hann vitneskju eða grun um að þær innihaldi mengun, svo sem sýkla eða eitruð efni.

#### Aðferð við skoðun

Viðtal, skjalaskoðun.

#### Verklagsregla

Kanna skal hvort úrbætur hafa verið gerðar vegna vitneskju eða gruns um hættu, svo sem vegna sýkla eða eitruðra efna.

#### Viðmiðunarmörk

Tilkyning til Fiskistofu.

#### Skýring

Atriði ekki framkvæmt:

Dómur
-------

3
---

### 2.1.9 Þjálfun

#### Kennitala kröfu

97.558.0011.

#### Kröfur

Forsvarsmenn vinnsluleyfishafa skulu tryggja að þeir starfsmenn, sem falið er að annast uppsetningu og framkvæmd innra eftirlits, hafi yfir að ráða fullnægjandi þekkingu og þjálfun til þess að geta haft umsjón með því í fyrirtækinu.

#### 2.1.9.1 Þjálfun starfsfólks

#### Túlkun

Starfsfólk skal hafa hlotið þjálfun í þeim atriðum innra eftirlits sem því eru falin.

#### Aðferð við skoðun

Viðtöl, skjalaskoðun.

#### Verklagsregla

Kanna skal hvort til staðar er áætlun um þjálfun.

Bera skal saman skrár um þjálfun og starfslýsingar.

**Viðmiðunarmörk**

Allt starfslið sem tekur þátt í einhverjum hluta innra eftirlits skal fá þjálfun í þeim hluta eftirlitsins.

**Skýring**

Óuppfyllt atriði:

**Dómur**

2

**2.1.10 Hæfur starfsmaður um borð í fullvinnsluskipi****Kennitala kröfu**

98.rgl.110.

**Kröfur**

Þar til hæfur maður um borð í vinnsluskipi skal vera ábyrgur fyrir því að vinnsla fari fram í samræmi við góða framleiðsluhætti. Hann skal hafa vald til þess að tryggja að ákvæðum þessarar reglugerðar sé fylgt og lætur eftirlitsmönnum í té upplýsingar um þær aðferðir sem beitt er við skoðun og eftirlit með áhættuatriðum um borð sem og skrá með athugasemdum hans og upplýsingum um hitastigsmælingar sem kann að verða krafist.

**2.1.10.1 Hæfur starfsmaður****Túlkun**

Um borð í vinnsluskipi skal vera starfsmaður, sbr. skipurit og starfslýsingu, sem ber ábyrgð á því að beitt sé góðum framleiðsluháttum fyrir fiskafurðir. Hann skal hafa vald til að tryggja að ákvæðum í reglugerð um hollustuhætti við framleiðslu og dreifingu sjávarafurða sé beitt.

Starfsmaðurinn skal hafa þekkingu, m.a. á innra eftirliti, þrífum og sóttþreinsun, persónulegu heinlæti, meindýravörnum, aðstöðu og búnaði, vinnsluferlum og efnum sem notuð eru við framleiðsluna, sem hægt er að sýna fram á með lokaprófi frá sjávarútvegsskóla eða samsvarandi námskeiðum og starfsreynslu. Starfsmaðurinn skal gera skoðunarmönnum aðgengilega áætlun um borð til að skoða og hafa eftirlit með mikilvægum eftirlitsstöðum, skrá sem í eru athugasemdir starfsmannsins og hitastigsskráningar sem þörf er á um borð, t.d. hitastig í kældum og frystum afurðum.

**Aðferð við skoðun**

Viðtöl, skjalaskoðun.

**Verklagsregla**

Skoðunarmaður skal hafa viðtal við ábyrgðarmann vinnslu um borð og biðja um skipurit sem sýnir stöðu hans og starfslýsingu. Sannreyna skal að starfslýsingin gefi ábyrgðarmanni vald til að beita góðum framleiðsluháttum fyrir fiskafurðir og til að beita ákvæðum í reglugerð um hollustuhætti við framleiðslu og dreifingu sjávarafurða við framleiðsluna um borð. Sannreyna skal hæfni og þekkingu ábyrgðarmanns.

Skoðunarmaður skal fá í hendur áætlun um skoðun og eftirlit með mikilvægum eftirlitsstöðum eins og hún er framkvæmd um borð, skrá sem sýnir athugasemdir ábyrgðarmanns og hitastigsskráningar sem þarf vegna framleiðslunnar, t.d. fyrir hitastig í kældum og frystum afurðum.

**Viðmiðunarmörk**

Öll atriði skulu uppfyllt.

**Skýring**

Óuppfyllt atriði:

**Dómur**

2

**2.1.11 Merkingar****Kennitala kröfu**

98.rgl.116, 98.rgl.197, 98.rgl.206, 98.rgl.230, 98.rgl.231, 98.rgl.278, 98.rgl.279, 98.rgl.280.

**Kröfur**

Á umbúðum afurða sem aðeins þola geymslu í takmarkaðan tíma, svo sem saltaðra, reyktra, þurrkaðra eða kryddleginna afurða, skulu vera greinargóðar upplýsingar um hvernig þær skuli geyma, samanber reglugerð nr. 588/1993 um merkingu, auglýsingu og kynningu matvæla.

Allar dósir sem hlotið hafa sambærilega hitun, skulu vera með þrykktum eða öðrum sambærilegum óafmáanlegum merkingum sem sýna lotumerki og leyfisnúmer framleiðanda.

Fisk eða fiskafurðir sem ætlaðar eru til neyslu eins og þær koma fyrir, skal enn fremur frysta þannig að hitastigið í kjarna þeirra sé  $-20^{\circ}\text{C}$  eða lægra í að minnsta kosti 24 klukkustundir. Fiskinn eða afurðirnar má annað hvort frysta ferskar eða fullunnar. Um er að ræða eftirtalinn fisk og fiskafurðir:

- Fiskur sem neyta á hrás eða næstum hrás, t. d. matjessíld.
- Eftirtaldar tegundir, ef þær eru ætlaðar til reykingar og hitastigið í miðjum fiskinum er lægra en  $60^{\circ}\text{C}$ : Síld, makrill, brislingur og (villtur) Atlantshafs- og Kyrrahafslax.
- Marineruð og/eða söltuð síld, ef verkunin hefur ekki nægt til þess að drepa lifur hringormanna.

Þessar fiskafurðir skulu merktar áður en þeim er dreift þar sem fram komi hvernig þær voru unnar. Þeim skal, þegar þær eru settar á markað, fylgja vottorð framleiðanda með upplýsingum um hvers konar meðferð þær hafa hlotið.

Með fyrirvara um þær reglur sem fram eru settar í reglugerð nr. 588/1993 um merkingar, þarf, vegna eftirlits, að vera hægt að rekja uppruna fiskafurða til sendanda þeirra, af merkingum á umbúðum og fylgiskjölum þeirra.

Merkingar afurða skulu vera í samræmi við eftirfarandi ákvæði. Til þess að svo megi verða skulu eftirfarandi upplýsingar vera á umbúðum pakkaðra afurða en í fylgiskjölum ópakkaðra, búlkaðra afurða:

- Nafn sendingarlands, sem rita má óstýtt, Island, eða skammstafað, IS, með hástöfum. Um önnur aðildarríki Evrópska efnahagssvæðisins gilda eftirfarandi skammstafanir: B - DK - EL - E - F - IRL - NL - NO - P - UK - AT - FI - SE.
- Leyfisnúmer vinnslustöðvar, vinnsluskips eða skráningarnúmer fiskiskips eða uppboðs- og heildsölumarkaða ásamt skammstöfuninni EB.

Í öðrum aðildarríkjum Evrópska efnahagssvæðisins gilda eftirfarandi skammstafanir: CE - EC - EG - EK - EF - EY. Allir þessir stafir og tákni skulu vera auðlæsileg og standa saman á umbúðunum á stað þar sem þau eru sýnileg án þess að þær þurfi að opna.

**2.1.11.1 Geymsluþol****Túlkun**

Fyrir afurðir sem hafa takmarkað geymsluþol t.d. saltaðar, reyktaðar, þurrkaðar eða marineraðar afurðir skulu upplýsingar um hæfileg geymsluskilyrði koma skýrt fram á umbúðum. Dagsetning minnsta geymsluþols vöru skal vera lokadagsetning þess tíma sem varan heldur sínum sérstöku eiginleikum þegar hún er geymd við rétt skilyrði.

Á undan dagsetningunni komi orðin: „Best fyrir...“ þegar dagsetningin sýnir mánaðardaginn en „Best fyrir lok...“ í öðrum tilvikum. Orðunum „Best fyrir...“ eða „Best fyrir lok...“ skal annað hvort fylgja dagsetningin eða tilvísun í það hvar hana er að finna. Á eftir þessum upplýsingum skal koma lýsing á geymsluskilyrðum þess að varan varðveitist þann tíma sem upp er gefinn. Fyrir afurðir sem vegna örvera skemmast mjög fljótt og eru því líklegar að valda heilsuskaða skal í staðinn fyrir dagsetningu minnsta geymsluþols koma „Notist fyrir ...“. Þessum orðum skal annað hvort fylgja dagsetningin eða tilvísun í það hvar hana er að finna. Á eftir þessum upplýsingum skal koma lýsing á geymsluskilyrðum. Í dagsetningu skal vera dagur, mánuður og e.t.v. ár, í þessari röð og án kóða.

**Aðferð við skoðun**

Skjalaskoðun og skoðun.

**Verklagsregla**

Kanna skal skjöl og vörulýsingar ásamt merkingum á umbúðum til að sannreyna samræmi við ofangreinda túlkun.

**Viðmiðunarmörk**

Öll atriði skulu uppfyllt.

**Skýring**

Óuppfyllt atriði:

<b>Dómur</b>
--------------

2
---

**2.1.11.2 Lotumerking afurða sem hlotið hafa hitameðferð****Túlkun**

Allar dósir sem fengið hafa sambærilega hitameðferð við nokkurn veginn sömu skilyrði skulu fá lotumerkingu. Auk þess skal vinnsluleyfisnúmer framleiðanda koma fram.

**Aðferð við skoðun**

Skjalaskoðun, skoðun umbúða.

**Verklagsregla**

Kanna skal hvort lotumerking og vinnsluleyfisnúmer koma fram á umbúðum.

**Viðmiðunarmörk**

Lotumerking, vinnsluleyfisnúmer.

**Skýring**

Lotumerki eða vinnsluleyfisnúmer vantar:

<b>Dómur</b>
--------------

3
---

**2.1.11.3 Þíðing****Túlkun**

Þegar þíddar fiskafurðir eru settar beint á markað skal nafn vöru koma skýrt fram á umbúðum og að um þídda vöru sé að ræða þar sem hætta er á að þíddri afurð verði ruglað saman við ferska.

**Aðferð við skoðun**

Athugun, skjalaskoðun.

**Verklagsregla**

Kanna skal vörulýsingu og merkingar fyrir þíddar vörur.

**Viðmiðunarmörk**

Þíddar vörur seldar beint eftir þíðingu án frekari vinnslu.

**Skýring**

Engar merkingar fyrir þídda afurð valda:

<b>Dómur</b>
--------------

1
---

**2.1.11.4 Hitun eða frysting****Túlkun**

Fisk eða fiskafurðir sem ætlaðar eru til neyslu eins og þær koma fyrir, skal enn fremur frysta þannig að hitastigið í kjarna þeirra sé  $-20^{\circ}\text{C}$  eða lægra í að minnsta kosti 24 klukkustundir. Fiskinn eða afurðirnar má annað hvort frysta ferskar eða fullunnar. Um er að ræða eftirtalinn fisk og fiskafurðir:

- Fiskur sem neyta á hrás eða næstum hrás, t. d. matjessíld.
- Eftirtaldar tegundir, ef þær eru ætlaðar til reykingar og hitastigið í miðjum fiskinum er lægra en  $60^{\circ}\text{C}$ : Síld, makrill, brislingur og (villtur) Atlantshafs- og Kyrrahafslax.
- Marineruð og/eða söltuð síld, ef verkunin hefur ekki nægt til þess að drepa lifur hringormanna.

Þessar fiskafurðir skulu merktar áður en þeim er dreift þar sem fram komi hvernig þær voru unnar.

**Aðferð við skoðun**

Skjalaskoðun. Skoðun á umbúðum.

**Verklagsregla**

Skoða skal skjöl með vörulýsingu og merkingar afurða til að sannreyna að hitameðferð, sbr. túlkun hér að framan, hafi átt sér stað.

**Viðmiðunarmörk**

$60^{\circ}\text{C}$ ,  $-20^{\circ}\text{C}$ .

**Skýring**

Óuppfyllt atriði:

<b>Dómur</b>
--------------

1
---

### 2.1.11.5 Sendingarland

#### Túlkun

Vegna eftirlits þarf að vera hægt að rekja uppruna fiskafurða til sendanda þeirra, af merkingum á umbúðum og fylgiskjölum þeirra.

Til þess að svo megi verða skulu eftirfarandi upplýsingar vera á umbúðum pakkaðra afurða en í fylgiskjölum ópakkaðra, búlkaðra afurða:

- Nafn sendingarlands, sem rita má óstytt, Island, eða skammstafað, IS, með hástöfum. Um önnur aðildarríki Evrópska efnahagssvæðisins gilda eftirfarandi skammstafanir: B - DK - EL - E - F - IRL - NL - NO - P - UK - AT - FI - SE.
- Leyfisnúmer vinnslustöðvar, vinnsluskips eða skráningarnúmer fiskiskips eða uppboðs- og heildsölumarkaða ásamt skammstöfuninni EB.

Í öðrum aðildarríkjum Evrópska efnahagssvæðisins gilda eftirfarandi skammstafanir: CE - EC - EG - EK - EF - EY. Allir þessir stafir og tákn skulu vera auðlæsileg og standa saman á umbúðunum á stað þar sem þau eru sýnileg án þess að þær þurfi að opna.

#### Aðferð við skoðun

Skjalaskoðun, skoðun umbúða.

#### Verklagsregla

Sannreyna skal atriði sem koma fram í túlkun hér að framan.

#### Viðmiðunarmörk

Öll atriði skulu uppfyllt.

#### Skýring

Óuppfyllt atriði:

Dómur 1
------------

## 2.2 Byggingar og búnaður

### 2.2.1 Byggingar: Veggir og hurðir

#### Kennitala kröfu

98.rgl.100, 98.rgl.124, 98.rgl.131, 98.rgl.146, 98.rgl.148.

#### Kröfur

Veggir með sléttu, vatnspéttu og slitþolnu yfirborði sem auðvelt er að þrifa. Festingum lagna við veggir skal þannig hagað að þær torveldi ekki þrif. Hurðir skulu vera úr slitþolnu efni sem auðvelt er að þrifa. Gengið skal þannig frá dyrum að hægt sé að loka þeim og hafa þær lokaðar ef eftirlitsmenn Fiskistofu telja þess þörf.

#### 2.2.1.1 Veggir og hurðir

#### Túlkun

Veggir og hurðir skulu gerð úr samþykktum smíðaefnum í matvælavinnslu. Dyrum verður að vera hægt að loka.

#### Aðferð við skoðun

Athugun.

**Verklagsregla**

Kanna skal hvort veggir og hurðir á vörusvæðum eru gerð úr samþykktum smíðæfnum í matvælavinnslu með sléttu yfirborði.

Kanna skal hvort hægt er að loka dyrum á vörusvæðum.

**Viðmiðunarmörk**

Samþykkt smíðæfni í matvælavinnslu, hægt að loka.

**Skýring**

Óuppfyllt atriði:

**Dómur**

1

**2.2.2 Byggingar: Gólf****Kennitala kröfu**

98.rgl.099, 98.rgl.125, 98.rgl.145.

**Kröfur**

Stöm gólf úr vatnsþétu efni sem jafnframt er auðvelt að þrifa og gerileyða og þannig hönnuð að frænnslisvatn eigi greiða leið í niðurföll eða að til staðar séu tæki til að fjarlægja það. Yfir niðurfallsrennum í gólfum skulu vera ristar, nægilega opnar til þess að fiskúrgangur stífla þær ekki og sjór geti runnið hindrunarlaust frá vinnsluvélum og af gólfum.

**2.2.2.1 Afrennsli****Túlkun**

Gólf á blautsvæðum skulu halla a.m.k. 1/50 að niðurföllum. Engir pollar mega vera sýnilegir, a.m.k. ekki þegar tæki til að fjarlægja þá hefur verið notað.

**Aðferð við skoðun**

Athugun.

**Verklagsregla**

Kanna skal hvort vatnspollar eru á gólfi.

**Viðmiðunarmörk**

Engir pollar á gólfi.

**Skýring**

Pollar á gólfi:

**Dómur**

1

**2.2.2.2 Gerð****Túlkun**

Gólf í vinnsluskipum skulu vera stöm. Gólf á blautsvæðum skulu vera vatnsheld. Gólf skulu gerð úr samþykktum smíðæfnum í matvælavinnslu.

**Aðferð við skoðun**

Athugun.



**Verklagsregla**

Kanna skal í vinnsluskipum hvort gólf eru stöm.

Kanna skal hvort gólf eru gerð úr samþykktum smíðaeftum í matvælavinnslu.

**Viðmiðunarmörk**

Samþykkt smíðaefti í matvælavinnslu.

**Skýring**

Ósamþykkt smíðaefti í matvælavinnslu:

<b>Dómur</b>
--------------

1
---

**2.2.3 Byggingar: Loft****Kennitala kröfu**

98.rgl.100, 98.rgl.147.

**Kröfur**

Loft eða loftklæðningu skal vera auðvelt að þrifa. Festingum lagna við loft og veggi skal þannig hagað að þær torveldi ekki þrif.

**2.2.3.1 Efti/yfirborð****Túlkun**

Loft og loftklæðning á vörusvæðum skulu gerð úr samþykktum smíðaeftum í matvælavinnslu.

**Aðferð við skoðun**

Athugun.

**Verklagsregla**

Kanna skal hvort loft á vörusvæðum eru gerð úr samþykktum smíðaeftum.

**Viðmiðunarmörk**

Samþykkt smíðaefti í matvælavinnslu.

**Skýring**

Ósamþykkt smíðaefti í matvælavinnslu:

<b>Dómur</b>
--------------

1
---

**2.2.4 Byggingar: Búnaður - lýsing****Kennitala kröfu**

98.rgl.092, 98.rgl.103, 98.rgl.127, 98.rgl.137, 98.rgl.150, 98.rgl.165.

**Kröfur**

Dagsbirta eða lýsing skal vera næg. Búnaður skal hannaður og honum komið þannig fyrir, og haldið hreinum og vel við, að ekki stafi af mengunarhætta fyrir afurðirnar. Lýsing skal vera þannig að hún auðveldi eftirlit og mat sjávarafurða í samræmi við ákvæði viðauka 5 og 9.

**2.2.4.1 Lýsing****Túlkun**

Lýsing verður að vera með hlíf til að koma í veg fyrir að glerbrot geti komist í afurðir eða umbúðir ef ljós brotnar, a.m.k. á vinnusvæðum þar sem óvarin afurð er meðhöndluð og þar sem fólk er í

hlífðarfötum. Lýsingin veður að vera nægjanleg fyrir þá vinnu sem unnin er, þ.m.t. skynmat og skoðun vegna sníkjudýra. Lýsing í fiskvinnslu skal vera í samræmi við eftirfarandi:

Starfsemi	Lýsing (lux)
Skoðun afurða, gæðaeftirlit, snyrting, pökkun, flökun, flatning:	300 lux.
Önnur svæði, t.d. gangar og geymslur:	240 lux.
Lýsing utandyra:	40 lux
Lýsing í snyrtiborðum skal vera a.m.k.:	1500 lux yfir 25 sm breidd á borðfleti, mælt í 30 sm fjarlægð.

#### Aðferð við skoðun

Athugun, mæling með luxmæli.

#### Verklagsregla

Kanna skal hvort hönnun og fyrirkomulag lýsingar, hreinlæti og viðhald er þannig að ekki sé hætt á mengun afurðanna.

Mæla skal lýsingu við:

Skoðun afurða, gæðaeftirlit, snyrting, pökkun, flökun, flatning:	Mæla skal a.m.k. 300 lux.
Mæling við snyrtiborð:	Mæla skal a.m.k. 1500 lux yfir 25 sm borðflöt, mælt í 30 sm fjarlægð.
Mæla skal ljós í göngum og geymslum:	Mæla skal a.m.k. 240 lux.

#### Viðmiðunarmörk

1500 lux, 300 lux, 240 lux.

#### Skýring

Óuppfyllt atriði:

Dómur

1

### 2.2.5 Byggingar: Búnaður - handþvottaaðstaða

#### Kennitala kröfu

98.rgl.105, 98.rgl.126, 98.rgl.151.

#### Kröfur

Í vinnslusölum og snyrtiherbergjum skal vera nægur fjöldi handlauga með rennandi hæfilega heitu vatni ásamt handþvotta- og gerileyðandi efnum, einnota handþurrkum og með krönum, sem ekki eru handstýrðir, til að þvo og gerileyða hendur.

#### 2.2.5.1 Handþvottaaðstaða

#### Túlkun

Að minnsta kosti einn vaskur skal vera í hverju tilreiðslu- og vinnslurými og í búnings- og snyrtiherbergjum. Í vinnslusölum og á salernum mega kranar ekki vera handstýrðir. Fjöldi vaska þarf að vera nægur þannig að biðtími til að þvo hendur sé ekki meiri en tvær mínútur fyrir hvern starfsmann eða a.m.k. einn vaskur fyrir hverja 10 starfsmenn í vinnslusölum og snyrtiherbergjum. Við vaska skulu vera sápuskammtarar, einnota handþurrkur og aðstaða til að sóttþreinsa hendur. Aðstaðan þarf að vera með sjálfvirkri blöndun fyrir heitt og kalt vatn.

**Aðferð við skoðun**

Athugun, tímamæling.

**Verklagsregla**

Fylgjast skal með starfsmönnun eftir vinnuhlé. Kanna skal hvort biðtími einhvers er meira en tvær mínútur. Sé svo er aðstaða til handþvotta ófullnægjandi.

Kanna skal hvort til staðar eru sápuskammtarar, einnota handþurrkur og aðstaða til að sótthreinsa hendur við vaska.

**Viðmiðunarmörk**

Öll atriði verður að uppfylla.

**Skýring**

Óuppfyllt atriði:

**Dómur**

2

**2.2.6 Búnaður í snertingu við sjávarafurðir****Kennitala kröfu**

98.rgl.091, 98.rgl.106, 98.rgl.157.

**Kröfur**

Búnaður og áhöld, svo sem flökunar-, snyrti- og pökkunarborð, ílát, hnífar, færíbönd, slægingar-eða flökunarvélar o.s.frv., skulu vera úr seltuvörðum, ryðvörðum eða ryðfríum efnum sem auðvelt er að þrifa og gerileyða og þeim skal vel við haldið. Fyllsta hreinlætis skal gæta við tilfærslu fisks úr móttöku á vinnslusvæði.

**2.2.6.1 Búnaður: Efni****Túlkun**

Búnaður verður að vera úr samþykktu efni fyrir snertifleti við matvæli og honum skal vel við haldið.

**Aðferð við skoðun**

Athugun, skjalaskoðun.

**Verklagsregla**

Ekkert tímur er leyft. Fylgja skal leið afurða eftir vinnsluferlinu.

Kanna skal alla snertifleti við afurðir. Bera skal saman skráðar upplýsingar um smíðaefni og þrifa- og sótthreinsiáætlun.

Kanna skal hvort búnaði er vel við haldið þ.e. hvort hann heldur eiginleikum samþykkttra efna fyrir snertingu við snertifleti við matvæli.

**Viðmiðunarmörk**

Engin efni sem ekki eru samþykkt efni fyrir snertifleti við matvæli.

**Skýring**

Ósamþykkt efni fyrir snertifleti við matvæli:

**Dómur**

2

### 2.2.6.2 Búnaður: Hönnun

#### Túlkun

Búnaður fyrir tilfærslu á fiskafurðum frá móttöku að vinnslusvæði verður að hanna þannig að þrif og sótthreinsun séu auðveld með aðstöðu sem er fyrir hendi í vinnslunni.

#### Aðferð við skoðun

Athugun.

#### Verklagsregla

Fylgja skal leið afurða frá móttöku að vinnslusvæði og sannreyna að hægt sé að þrifa og sótthreinsa samkvæmt þrifa- og sótthreinsiáætlun.

#### Viðmiðunarmörk

Engin sýnileg mengun.

#### Skýring

Sýnileg óhreinindi orsaka:

<b>Dómur</b>
--------------

2
---

### 2.2.7 Búnaður: Kör

#### Kennitala kröfu

98.rgl.180, 98.rgl.213.

#### Kröfur

Ílát, sem notuð eru til flutnings ferskra fiskafurða á markað skulu þannig gerð að þau veiti þeim fullnægjandi vörn gegn óhreinindum, hnjaski og mengun en sérstaklega að komið sé í veg fyrir að afurðirnar liggi í vatni sem myndast við bráðnun íss. Ílát sem notuð eru til söltunar eða þæklunar skulu þannig gerð að engin hætta sé á mengun afurðanna.

#### 2.2.7.1 Efni

#### Túlkun

Ílát skulu gerð úr samþykktum efnum fyrir snertifleti við matvæli.

#### Aðferð við skoðun

Athugun, skjalaskoðun.

#### Verklagsregla

Kanna skal hvort ílát eru gerð úr samþykktum efnum fyrir snertifleti við matvæli.

#### Viðmiðunarmörk

Samþykkt efni fyrir snertifleti við matvæli.

#### Skýring

Ósamþykkt efni fyrir snertifleti við matvæli:

<b>Dómur</b>
--------------

2
---

### 2.2.7.2 Hönnun

#### Túlkun

Þíðuvatn má ekki safnast upp í ílátum nema það sé hluti verklags, t.d. þegar notaður er krapi.

#### Aðferð við skoðun

Athugun.

#### Verklagsregla

Nauðsynlegt er að hægt sé að opna sponsgöt á ílátum.

#### Viðmiðunarmörk

Engin hindrun afrennslis vegna þess hvernig ílátið er gert.

#### Skýring

Uppsöfnun vegna rangrar hönnunar:

<b>Dómur</b> 2
-------------------

### 2.2.8 Búnaður: Geymsla úrgangs

#### Kennitala kröfu

98.rgl.133, 98.rgl.158, 98.rgl.181.

#### Kröfur

Vinnslur skulu hafa sérstök vatnsheld, lokuð ílát úr ótæranlegu efni sem auðvelt er að þrifa og gerileyða til geymslu á fiski sem óhæfur er til manneidis og aðskildar geymslur fyrir þessi ílát ef þau eru ekki losuð a.m.k. í lok hvers vinnudags.

#### 2.2.8.1 Efni

#### Túlkun

Ílát skulu gerð úr samþykktu smíðaeefni í matvælavinnslu.

#### Aðferð við skoðun

Athugun.

#### Verklagsregla

Kanna skal hvort ílát undir úrgang eru gerð úr samþykktu smíðaeefni í matvælavinnslu.

#### Viðmiðunarmörk

Samþykkt smíðaeefni í matvælavinnslu.

#### Skýring

Ósamþykkt smíðaeefni í matvælavinnslu:

<b>Dómur</b> 2
-------------------

### 2.2.8.2 Hönnun

#### Túlkun

Hönnun búnaðar skal tryggja að hann sé lokaður, vatnsheldur og aðgengilegur til þrifa. Tryggja skal frárennslu.

**Aðferð við skoðun**

Athugun.

**Verklagsregla**

Kanna skal hvort ílát sem ekki er verið að setja í eru lokuð og vatnsheld.

Kanna skal hvort hægt er að ræsa ílát fyrir úrgang að loknum þrifum og sóttþreinsun.

Kanna skal hvort þrif og sóttþreinsun við aðstæður í vinnslunni er möguleg.

**Viðmiðunarmörk**

Öll atriði skulu uppfyllt.

**Skýring**

Óuppfyllt atriði:

**Dómur**

1

**2.2.9 Búnaður: Frystitæki****Kennitala kröfu**

98.rgl.108, 98.rgl.183.

**Kröfur**Frystibúnaður skal vera nógu öflugur til að lækka hitastigið hratt og ná  $-18^{\circ}\text{C}$  hitastigi í kjarna.**2.2.9.1 Frystigeta****Túlkun**

Tíminn sem það tekur að ná  $-18^{\circ}\text{C}$  kjarnahitastigi eða lægra skal ekki vera lengri en helmingur þykktar afurðarinnar sem fryst er í sentimetrum. Til dæmis leyfir 5 sm þykkt mest 2,5 klukkustundir til að ná  $-18^{\circ}\text{C}$  kjarnahitastigi.

**Aðferð við skoðun**

Skjalaskoðun, mæling.

**Verklagsregla**

Kanna skal skjöl til að sannreyna að hitastigi sem mælt er fyrir um hafi verið náð innan tímamarka.

**Viðmiðunarmörk**Hitastig  $\leq -18^{\circ}\text{C}$  á frystitíma í 1 klukkustund sem er  $\leq 0,5 \times$  þykkt afurðar í sm.**Skýring**

Hærra hitastig eða lengri tími:

**Dómur**

1

**2.2.10 Búnaður: Kæli- og frystigeymsla.****Kennitala kröfu**

98.rgl.109, 98.rgl.153, 98.rgl.155, 98.rgl.184, 98.rgl.187.

**Kröfur**

Í kæli- eða frystiklefum skal vera nógu öflugur kæli- eða frystibúnaður til að geyma hráefnið eða afurðirnar við það hitastig sem tilgreint er í reglugerð þessari. Í frystigeymslum skulu vera siritandi hitamælur á stöðum þar sem auðvelt er að lesa á þá. Hitaskynjurum þeirra skal komið fyrir þar sem hitastig í geymslunum er hæst.

### 2.2.10.1 Kæligeymsla

**Túlkun**

Á fiskmörkuðum skal vera vélbúnaður til kælingar. Hitastig afurða verður að vera lægra en 4°C.

**Aðferð við skoðun**

Mæling.

**Verklagsregla**

Mæla skal hitastig í a.m.k. tveimur stöðum eða fleiri ef mælingar eru mjög mismunandi.

**Viðmiðunarmörk**

Hitastig  $\leq 4^{\circ}\text{C}$ .

**Skýring**

Hitastig  $> 4^{\circ}\text{C}$ :

<b>Dómur</b>
1

### 2.2.10.2 Frystigeymsla

**Túlkun**

Hitastig í geymslu verður alltaf að vera lægra en  $-18^{\circ}\text{C}$ . Til staðar skal vera búnaður til skráningar hitastigs. Hitastigneminn skal staðsettur lengst frá kuldagjafanum.

**Aðferð við skoðun**

Athugun, mæling.

**Verklagsregla**

Kanna skal hvort hitastigssjálfrittinn er aðgengilegur og virkur. Kanna skal hvort hitaneminn er staðsettur lengst frá kuldagjafanum. Mæla skal lofthitastigið.

**Viðmiðunarmörk**

Hitastig  $\leq -18^{\circ}\text{C}$ , búnaður til sjálfvirkar hitaskráningar, hitanemi.

**Skýring**

Óuppfyllt atriði:

<b>Dómur</b>
1

### 2.2.11 Búnaður: Lagnir fyrir lifandi sjávarfang

**Kennitala kröfu**

98.rgl.164.

**Kröfur**

Í vinnslustöðvum sem geyma lifandi fisk sé fullnægjandi aðstaða sem tryggir bestu lífsskilyrði hans í neyslvatni eða hreinum sjó.

#### 2.2.11.1 Lagnir

**Túlkun**

Lagnir skulu sjá fyrir nægu magni af neyslvatni eða *hreinum sjó* til að tryggja lífsskilyrði krabbadýra eða fisks.

**Aðferð við skoðun**

Skjalaskoðun.

**Verklagsregla**

Kanna skal hvort dýr eru lifandi.

**Viðmiðunarmörk**

Neysluvatn eða hreinn sjór.

**Skýring**

Óuppfyllt atriði:

**Dómur**

1

**2.2.11.2 Neysluvatn eða hreinn sjór****Túlkun**

Vatnið skal vera neysluvatn eða hreinn sjór samkvæmt kröfum íslenskra yfirvalda um drykkjarvatn. Niðurstöður sem sýna gallað neysluvatn skulu vera tilefni til endurtekinnar sýnatöku sama dag og niðurstöðurnar berast vinnslunni.

**Aðferð við skoðun**

Skjalaskoðun.

**Verklagsregla**

Kanna skal niðurstöður af prófunum á vatni. Þær mega ekki vera eldri en 12 mánaða fyrir vinnslur sem nota vatn frá bæjarveitu og ekki eldri en 30 daga fyrir vinnslur sem nota vatn úr eigin uppsprettu. Berið niðurstöður prófana saman við viðmiðunarmörk.

Kanna skal hvort sýnataka var endurtekin sama dag og niðurstöður vatnsprófunar á gölluðu sýni bárust vinnslunni.

**Viðmiðunarmörk**

Gallað ef heildarfjöldi við 22°C &gt; 50/ml.

Gallað ef heildarfjöldi við 37°C &gt; 100/ml.

Ónothæft ef heildarfjöldi við 22°C &gt; 100/ml.

Ónothæft ef heildarfjöldi við 37°C &gt; 500/ml.

Ónothæft ef heildarfjöldi kólígerla ≥ 1/100 ml.

Ónothæft ef saurkólígerlar ≥ 1/100 ml.

**Skýring**

Ónothæft vatn eða sýnataka ekki endurtekin fyrir gallað vatn:

**Dómur**

3

**2.2.12 Búnaður: Farartæki****Kennitala kröfu**

98.rgl.288.

**Kröfur**

Flutningatæki, sem notuð eru til flutnings á fiski eða fiskafurðum, skulu vera þannig gerð og útbúin að unnt sé að halda þeim við það hitastig sem tilgreint er í reglugerð meðan á flutningi stendur. Sé ís notaður til að kæla fiskinn eða afurðirnar skal sjá til þess að vatnið, sem bráðnar úr ísnum, geti greiðlega runnið af þeim svo að þær liggi ekki í því og mengist. Klæðning skal vera slétt og auðvelt að þrifa hana og gerileyða. Henni skal halda vel við og hreinni.



### 2.2.12.1 Hönnun

#### Túlkun

Gerð og búnaður flutningatækis skal vera þannig að hægt sé að halda því hitastigi sem mælt er fyrir um meðan á flutningi stendur. Fiskafurðirnar mega ekki liggja í þíðuvatninu.

#### Aðferð við skoðun

Athugun, mæling.

#### Verklagsregla

Mæla skal hitastig í afurð í flutningi. Kanna skal hvort fiskurinn liggur í þíðuvatninu.

#### Viðmiðunarmörk

Hitastig  $\leq 4^{\circ}\text{C}$  fyrir kældar afurðir,  $\leq -18^{\circ}\text{C}$  fyrir frystar afurðir, engin hindrun á afrennsli vegna gerðar íláts.

#### Skýring

Óuppfyllt atriði:

<b>Dómur</b>
--------------

1
---

### 2.2.12.2 Efni/yfirborð

#### Túlkun

Innri fletir flutningatækis skulu gerðir úr samþykktu smíðaeefni í matvælavinnslu.

#### Aðferð við skoðun

Athugun - skjalaskoðun.

#### Verklagsregla

Kanna skal hvort veggir, gólf, loft og hurðir á flutningatækjum eru gerð úr samþykktum smíðaeffnum í matvælavinnslu.

#### Viðmiðunarmörk

Samþykkt smíðaeefni í matvælavinnslu.

#### Skýring

Ósamþykkt smíðaeefni í matvælavinnslu orsaka:

<b>Dómur</b>
--------------

1
---

### 2.2.13 Búnaður: Löndunarbúnaður

#### Kennitala kröfu

98.rgl.118.

#### Kröfur

Losunar- og löndunarbúnaður skal gerður úr efnum sem auðvelt er að þrifa og gerileyða. Honum skal vel við haldið og hann skal vera hreinn.

#### 2.2.13.1 Efni

#### Túlkun

Losunar- og löndunarbúnaður skal gerður úr samþykktum smíðaeffnum í matvælavinnslu.

**Aðferð við skoðun**

Athugun.

**Verklagsregla**

Skoða skal búnað og athuga hvort hann er gerður úr samþykktum smíðaeftum í matvælavinnslu.

**Viðmiðunarmörk**

Samþykkt smíðaefti í matvælavinnslu.

**Skýring**

Ósamþykkt smíðaefti í matvælavinnslu:

**Dómur**

1

**2.2.13.2 Viðhald****Túlkun**

Losunar- og löndunarbúnaði skal haldið reglulega vel við þannig að hægt sé að tryggja öryggi og hollustu sjávarafurða.

**Aðferð við skoðun**

Athugun.

**Verklagsregla**

Skoða skal losunar- og löndunarbúnað.

**Viðmiðunarmörk**

Óryðgað og málning föst.

**Skýring**

Slæmt viðhald:

**Dómur**

1

**2.2.14 Skipulag: Búningsherbergi****Kennitala kröfu**

98.rgl.097, 98.rgl.161.

**Kröfur**

Í vinnslustöð skal vera hæfilegur fjöldi búningsklefa með sléttum, vatnspéttum veggjum og gólfum, sem þola þvott, handlaugum og vatnssalernum. Salernishurðir mega ekki opnast beint út að svæði þar sem afurðir eru tilreiddar, unnar eða geymdar. Við handlaugar skal vera handþvottaefni og einnota handþurrkur þannig að hreinlætiskröfum sé fullnægt. Kranar við handlaugar mega ekki vera handstýrðir.

**2.2.14.1 Búningsherbergi****Túlkun**

Búningsherbergi fyrir starfsfólk skulu vera á tilreiðslu-/vinnslusvæðum með skápum eða öðru fyrirkomulagi til að geyma föt hvers starfsmanns. Áhersla skal lögð á að ekki séu höfð saman útiföt og vinnuföt. Hver starfsmaður skal hafa aðstöðu til að geyma föt. Salerni mega vera tengd búningsherbergi um ganga. Salernisdýr skulu vera sjálflokandi.

**Aðferð við skoðun**

Athugun.

**Verklagsregla**

Kanna skal hvort skápar eða svipuð aðstaða er fyrir hvern starfsmann.  
Kanna skal hvort nægilegur aðskilnaður er milli útfatnaðar og vinnufatnaðar.

**Viðmiðunarmörk**

Öll atriði skulu uppfyllt.

**Skýring**

Óuppfyllt atriði:

<b>Dómur</b>
--------------

2
---

**2.2.14.2 Efni/yfirborð****Túlkun**

Veggir og gólf í hreinlætisaðstöðu skulu gerð úr samþykktum smíðafnum í matvælavinnslu.

**Aðferð við skoðun**

Athugun.

**Verklagsregla**

Kanna skal hvort smíðafni sem eru notuð eru samþykkt smíðafni í matvælavinnslu.

**Viðmiðunarmörk**

Samþykkt smíðafni í matvælavinnslu.

**Skýring**

Ósamþykkt smíðafni í matvælavinnslu:

<b>Dómur</b>
--------------

1
---

**2.2.14.3 Salerni****Túlkun**

Lágmarksfjöldi salernisskála skal vera þessi:

1 salernisskál fyrir 1 - 5 starfsmenn.

2 salernisskálar fyrir 6 - 24 starfsmenn.

3 salernisskálar fyrir 25 - 49 starfsmenn.

5 salernisskálar fyrir 50 - 100 starfsmenn.

Ein salernisskál fyrir hverja 30 starfsmenn þar umfram.

Aðeins er leyfilegt að nota vatnssalerni.

**Aðferð við skoðun**

Athugun.

**Verklagsregla**

Kanna skal hvort fjöldi salernisskála er í samræmi við töflu.

**Viðmiðunarmörk**

Samkvæmt fjölda starfsmanna.

**Skýring**

Of fáar salernisskálar:

**Dómur**

1

**2.2.14.4 Vaskar og kranar****Túlkun**

1. Kalt og heitt vatn skal vera aðgengilegt úr krana, blandað í hitastig milli 35 og 45°C, í leiðslu sem liggur að vaski. Kranar skulu fót- eða hnéstýrðir eða með öðrum hætti en með beinni snertingu handar.
2. Í búningsherbergjum skal vera a.m.k. einn vaskur fyrir hverja tíu starfsmenn. Við hvern vask skal vera skammtari fyrir gerileyðandi sápu og einnota handþurrkur. Þurrkun handa með loftblásara er ekki leyfð.

**Aðferð við skoðun**

Athugun, mæling.

**Verklagsregla**

Ganga skal úr skugga um að kranar séu ekki handstýrðir. Mæla skal hitastig vatns fyrir handþvott. Kanna skal hvort notaðir eru skammtarar fyrir sápu og einnota handþurrkur. Kanna skal hvort í búningsherbergi sé a.m.k. einn vaskur fyrir hverja 10 starfsmenn.

**Viðmiðunarmörk**

Öll atriði skulu uppfyllt.

**Skýring**

Óuppfyllt atriði:

**Dómur**

2

**2.2.15 Skipulag: Móttaka****Kennitala kröfu**

98.rgl.090, 98.rgl.128.

**Kröfur**

Fiskmóttaka um borð í vinnsluskipi sé sérstaklega frágengin og skipt í stíur sem eru nógu stórar til þess að hægt sé að halda hverju hali aðskildu. Auðvelt skal vera að þrifa hana svo og stíur og uppstillingar. Hún skal þannig hönnuð að hægt sé að verja fiskinn fyrir sólskini, frosti og hvers konar mengun af völdum óhreininda. Á fiskmörkuðum skulu svæði ekki nýtt til annarrar starfsemi, þegar sjávarafurðir eru geymdar þar, sýndar eða boðnar upp. Ökutæki með vélaútblastri sem gæti rýrt gæði fiskisins mega ekki koma inn á markaðina. Engum óæskilegum dýrum má hleypa inn á markaðina.

**2.2.15.1 Móttaka****Túlkun**

Fiskmóttaka verður að vera aflokuð og aðskilin frá ytra umhverfi og aðeins má geyma hráefni þar. Hún verður að veita vörn gegn veðri, vindum og uppsprettum mengunar, svo sem frá dýrum. Engin farartæki, svo sem lyftarar sem gefa frá sér útblástur, eru leyfðir í móttöku. Um borð í vinnsluskipum sem taka við veiði fiskiskipa skal móttaka vera nógu stór til að halda hverju hali aðskildu.

**Aðferð við skoðun**

Athugun.

**Verklagsregla**

Kanna skal hvort í fiskmóttöku séu óæskileg atriði svo sem skepnur, farartæki sem gefa frá sér útblástur eða einhverjir þeir hlutir sem ekki eiga þar heima.

Kanna skal hvort afurðirnar eru varðar fyrir veðri, vindum eða uppsprettum óhreininda eða mengunar.

Kanna skal, eftir því sem við á, hvort hægt sé að halda hverju hali aðskildu.

**Viðmiðunarmörk**

Öll atriði skulu uppfyllt.

**Skýring**

Óuppfyllt atriði:

**Dómur**

1

**2.2.16 Skipulag: Kæligeymslur****Kennitala kröfu**

98.rgl.136.

**Kröfur**

Þegar fiskafurðir eru ekki fluttar án tafar eftir löndun eða að lokinni sölu verða markaðir, þar sem geyma má fiskinn áður en hann er boðinn til sölu eða eftir að sala hefur farið fram og á meðan beðið er eftir flutningi til ákvörðunarstaðar, að hafa nógu stórar kæligeymslur sem verða, eins og þörf er á, að hafa næga kæligetu. Fiskinn skal þá geyma við hitastig sem er nálægt bráðnunarmarki íss.

**2.2.16.1 Kæligeymslur****Túlkun**

Nægilega stórar kæligeymslur með nægilega aflmiklum kælibúnaði þýðir að allur fiskur sem þar er geymdur skal kældur niður fyrir 4°C innan 2ja klukkustunda frá því hann er settur í geymsluna.

**Aðferð við skoðun**

Hitastigsmæling.

**Verklagsregla**

Mæla skal hitastig í afurðum sem hafa verið í 2 klukkustundir eða lengur í kæligeymslu.

**Viðmiðunarmörk**

Hitastig &lt;4°C á 2 klukkustundum

**Skýring**

Hitastig yfir 4°C eftir 2 klukkustundir:

**Dómur**

1

**2.2.17 Skipulag: Vinnusvæði****Kennitala kröfu**

98.rgl.092, 98.rgl.141, 98.rgl.142, 98.rgl.207, 98.rgl.211.

**Kröfur**

Vinnslusvæði skulu vera nógu rúmgóð til að hægt sé að tilreiða og vinna fisk við bestu hreinlætisaðstæður. Þau skulu þannig hönnuð og skipulögð að unnt sé að koma í veg fyrir mengun afurðanna og hægt sé að halda vinnsluþáttum og vinnslusvæðum aðskildum í samræmi við þær hreinlætiskröfur sem gerðar eru til hvers þeirra fyrir sig. Olíubornar, malbikaðar eða steypar akbrautir og bílastæði með góðum halla að niðurföllum skulu vera fyrir hendi til þess að auðvelt sé að halda lóðinni hreinni og koma í veg fyrir að aur eða önnur óhreinindi berist inn í vinnslustöðina eða meindýr geti búið þar um sig. Sé lóðin grasi vaxin skal því haldið snöggslegnu. Á henni skal ekki geyma vélar, tæki eða annan búnað sem ekki er í notkun en rusl getur safnast í. Reyking skal fara fram í húsnæði sem skilið er frá annarri vinnslu eða, ef þess gerist þörf, á sérstökum stað sem er með loftræstibúnaði til að varna því að reykur eða hiti frá brennslunni berist í önnur húsakynni eða staði þar sem fiskur er tilreiddur, unninn eða geymdur. Söltun skal fara fram á aðskildum vinnslusvæðum og í nægilegri fjarlægð frá svæðum þar sem önnur fiskmeðferð á sér stað.

**2.2.17.1 Hönnun og skipulag****Túlkun**

1. Vinnusvæði skulu nægilega stór til þess að draga úr hættu á mengun vegna flæðis afurða í vinnsluferlinu.
2. Vinnusvæði skulu þannig úr garði gerð að hægt sé að viðhafa viðunandi hollustuhætti.
3. Svæði skulu aðskilin frá svæðum þar sem meira hreinlætis er krafist, t.d. milli hrárra og soðinna afurða, svo sem við rækjupillun. Vinnusvæði mega ekki opnast beint út.
4. Reyksvæði skulu aðskilin frá öðrum svæðum með veggjum, þ.e. þau skulu vera sérstakt rými eða bygging.
5. Salta skal fisk í séraðstöðu eða hafa aðskilnað a.m.k. 5 metra frá annarri starfsemi.
6. Aðskilnaður getur einnig verið í tíma ef hann er nægur til að uppfylla kröfur um hollustuhætti.
7. Brýningarbúnað skal hafa í rými sem aðskilið er frá vinnusvæðum.

**Aðferð við skoðun**

Athugun.

**Verklagsregla**

Kanna skal hvort um krossmengun er að ræða og hvort mengun er útilokuð með skipulagi eða hönnun.

Kanna skal hvort svæði þar sem gerðar eru mismunandi hreinlætiskröfur eru aðskilin, t.d. blaut- og þurrsvæði.

Kanna skal hvort reyking fer fram í sérstakri aðstöðu eða á sérstökum stað.

Kanna skal hvort söltun fer fram á svæði sem aðskilið er frá öðrum vinnslusvæðum.

**Viðmiðunarmörk**

Öll atriði skulu uppfyllt.

**Skýring**

Óuppfyllt atriði:

<b>Dómur</b> 2
-------------------

**2.2.18 Skipulag: Geymsla fyrir lokaafurð.****Kennitala kröfu**

98.rgl.093.

**Kröfur**

Um borð í vinnsluskipi skulu vera geymslur fyrir fullunnar afurðir sem eru nógu rúmgóðar og þannig hannaðar að auðvelt sé að þrifa þær. Ef um borð eru tæki til vinnslu á úrgangi skulu afurðirnar geymdar í sérstakri lest.

**2.2.18.1 Hönnun og skipulag****Túlkun**

Í afurðageymslum fyrir lokaafurðir um borð í vinnsluskipum skal nota samþykkt smíðaeefni í matvælavinnslu. Geymslur fyrir afurðir og aukaafurðir skulu aðskildar.

**Aðferð við skoðun**

Athugun.

**Verklagsregla**

Kanna skal hvort notuð eru samþykkt smíðaeefni í matvælavinnslu. Ef framleiddar eru aukaafurðir skal kanna hvort sérstök geymsla er fyrir þær.

**Viðmiðunarmörk**

Öll atriði skulu uppfyllt.

**Skýring**

Óuppfyllt atriði:

<b>Dómur</b>
--------------

1
---

**2.2.19 Skipulag: Umbúðageymsla****Kennitala kröfu**

98.rgl.094, 98.rgl.277.

**Kröfur**

Umbúðageymsla sé aðskilin frá tilreiðslu- og vinnslusvæði. Ónotaðar umbúðir skal geyma í umbúðageymslum, sem eru skildar frá vinnslusvæðum, þar sem unnt er að verja þær fyrir ryki og annarri mengun.

**2.2.19.1 Umbúðageymsla****Túlkun**

Umbúðageymsla skal vera þurr og verja umbúðir fyrir ryki og annarri mengun.

**Aðferð við skoðun**

Athugun.

**Verklagsregla**

Kanna skal hvort umbúðageymsla er þurr og gerir kleift að verja umbúðir fyrir ryki og annarri mengun.

**Viðmiðunarmörk**

Öll atriði skulu uppfyllt.

**Skýring**

Óuppfyllt atriði:

<b>Dómur</b>
--------------

1
---

**2.2.20 Skipulag: Aðstaða fyrir eftirlitsmenn****Kennitala kröfu**

98.rgl.134, 98.rgl.162.

**Kröfur**

Ef Fiskistofa hefur ekki eigin aðstöðu á fiskmarkaði eða í næsta nágrenni til eftirlits og með hliðsjón af því magni sem boðið er til sölu, skal hún hafa læst herbergi til afnota fyrir eftirlitsmenn með fullnægjandi búnaði og nauðsynlegum tækjum til þess að þeir geti sinnt eftirlitsstörfum sínum. Ef framleitt magn vinnslustöðvar er það mikið að Fiskistofa telur þörf á reglubundinni eða stöðugri viðveru starfsmanns hennar, skal hann hafa afnot af sérstöku læstu herbergi sem búið er nauðsynlegum tækjum til þess að hann geti sinnt störfum sínum.

**2.2.20.1 Aðstaða fyrir eftirlitsmenn****Túlkun**

Fiskistofa ákveður hvenær stöðug viðvera eftirlitsmanns er nauðsynleg og hvaða aðstaða og búnaður skuli vera eftirlitsmanni til ráðstöfunar.

**Aðferð við skoðun**

Skjalaskoðun, athugun.

**Verklagsregla**

Kanna skal hvort Fiskistofa hafi komið kröfunni til framkvæmda og að skoðunarmaður hafi þá aðstöðu sem krafist er.

**Viðmiðunarmörk**

Öll atriði skulu uppfyllt.

**Skýring**

Óuppfyllt atriði:

Dómur

1

**2.2.21 Röralagnir: Vatn****Kennitala kröfu**

98.rgl.096, 98.rgl.159.

**Kröfur**

*Vinnsluskip* skulu a.m.k. hafa búnað til að veita neysluhæfu vatni, eins og það er skilgreint í kröfum íslenskra stjórnvalda um gæði drykkjarvatns, eða hreinum sjó undir fullnægjandi þrýstingi á þá staði um borð í skipinu, þar sem þess er þörf. Inntakið skal vera staðsett þannig að ekki sé hætt á mengun af frárennsli skólps, úrgangs eða kælivatni véla.

*Vinnslustöðvar* skulu hafa fullnægjandi lagnakerfi með dælu, ef með þarf, til að veita nægu magni af neysluvatni eða hreinum sjó um vinnslustöðina, sbr. kröfur íslenskra stjórnvalda um gæði drykkjarvatns. Heimilt er þó að leyfa að óneysluhæft vatn sé notað til framleiðslu á gufu, til slökkvistarfa og/eða til að kæla frystivélar, enda sé lögnunum þannig fyrir komið að útilokað sé að það verði tekið til annarra nota og ekki sé hætt á mengun afurðanna. Lagnir fyrir óneysluhæft vatn skulu vera rækilega auðkenndar frá lögnum fyrir neysluvatn eða hreinan sjó.



**2.2.21.1 Hönnun****Túlkun**

Inntak fyrir sjó skal vera fyrir framan útrennislögn og vel fyrir neðan sjólinu.

Vatnslagnir skulu vera heilar.

Nægilegur fjöldi krana skal vera fyrir hendi til að minnka þörf fyrir mjög langar slöngur. Fyrir hendi skulu vera slönguupphengi.

Koma skal fyrir búnaði á vatnsúttök þar sem hætta er á bakflæði ef vatnsþrýstingur fellur.

**Aðferð við skoðun**

Athugun, skjalaskoðun.

**Verklagsregla**

Kanna skal teikningar um borð í vinnsluskipi vegna staðsetningar sjóinntaks.

Ganga skal úr skugga um að leiðslur og tankar leki ekki.

Kanna skal hvort lengd slangna er meiri en 10 m og hvort fyrir hendi séu slönguupphengi.

Kanna skal hvort notaður er búnaður gegn bakflæði.

**Viðmiðunarmörk**

Öll atriði skulu uppfyllt.

**Skýring**

Óuppfyllt atriði:

<b>Dómur</b>
--------------

1
---

**2.2.21.2 Þrýstingur****Túlkun**

Vatnslagnir skulu hannaðar þannig að vatnsþrýstingur sé a.m.k. 2 kg/sm<sup>2</sup>. Við þrif skal vatnsþrýstingur vera a.m.k. 10 kg/sm<sup>2</sup>.

**Aðferð við skoðun**

Athugun.

**Verklagsregla**

Lesi skal á vatnsþrýstingsmæla og athuga hvort þrýstingur nær mörkum.

**Viðmiðunarmörk**

Vatnsþrýstingur > 2 kg/sm<sup>2</sup>.

Vatnsþrýstingur við þrif > 10 kg/sm<sup>2</sup>.

**Skýring**

Vatnsþrýstingur nær ekki mörkum:

<b>Dómur</b>
--------------

1
---

**2.2.21.3 Merkingar****Túlkun**

Kranar fyrir heitt og kalt vatn og fyrir saltþækil og vatn blandað þækli skal auðkenna með mismunandi litum eða á annan viðeigandi hátt.

**Aðferð við skoðun**

Athugun.

**Verklagsregla**

Kanna skal hvort kranar eru merktir með lit eða á annan viðeigandi hátt.

**Viðmiðunarmörk**

Atriði skulu uppfyllt.

**Skýring**

Atriði sem ekki er uppfyllt:

**Dómur**

3

**2.2.22 Lagnir: Loftræsting****Kennitala kröfu**

98.rgl.102, 98.rgl.149.

**Kröfur**

Fullnægjandi loftræsting skal vera fyrir hendi og góður búnaður til að fjarlægja gufu þar sem þess er þörf.

**2.2.22.1 Loftræsting****Túlkun**

Þéttivatn má ekki sjást á vinnslusvæði þar sem möguleiki er á að það falli í afurðina.

**Aðferð við skoðun**

Athugun.

**Verklagsregla**

Kanna skal hvort þéttivatn er sjáanlegt á vinnslusvæði þar sem það getur mengað óvarðar afurðir.

**Viðmiðunarmörk**

Atriði verður að vera uppfyllt.

**Skýring**

Þéttivatn yfir óvarinni afurð:

**Dómur**

3

**2.2.23 Lagnir: Losun úrgangs og vatns****Kennitala kröfu**

98.rgl.095, 98.rgl.125, 98.rgl.160.

**Kröfur**

Vinnsluskip skulu hafa sérstakan búnað sem dælir úrgangi og fiski, sem ekki er hæfur til manneldis, annaðhvort beint í sjóinn eða, þar sem þörf krefur, í vatnsheldan geymi sem eingöngu er til þess ætlaður. Sé úrgangur geymdur og hreinsaður um borð skal það gert í aðskildu rými.

Í vinnslustöðvum og fiskmörkuðum skal vatn renna greiðlega að niðurföllum sem tengd eru lokuðu skólplagnakerfi.

### 2.2.23.1 Dæling úrgangs og vatns

#### Túlkun

Kerfi til að dæla og/eða geyma úrgang um borð í *vinnsluskipi* skal vera þannig gert að það leki ekki og valdi hættu á mengun fyrir fiskafurðir. Það má ekki vera lagt yfir snertifleti við matvæli.

Í landvinnslum skal vatn leitt í niðurföll þaðan sem það fer í lögn út úr vinnslunni. Þessar lagnir má ekki tengja holræsakerfi fyrir en í brunni fyrir utan vinnsluhúsið.

#### Aðferð við skoðun

Athugun, skjalaskoðun.

#### Verklagsregla

Skoða skal teikningar af lagnakerfi og eftir því sem mögulegt er hvort lagnirnar eru í samræmi við teikningar.

#### Viðmiðunarmörk

Atriði verður að uppfylla.

#### Skýring

Óuppfyllt atriði:

Dómur
-------

2
---

### 2.2.24 Lagnir: Vökvalagnir

#### Kennitala kröfu

98.rgl.101.

#### Kröfur

Um borð í vinnsluskipi skulu vökvalagnir þannig frágengnar eða varðar að olíuleki geti ekki mengað afurðirnar.

#### 2.2.24.1 Vökvadæling

#### Túlkun

Draga skal úr áhættu af mengun á snertiflötum við matvæli með því að staðsetja vökvamótora og tengingar um borð í vinnsluskipi ekki yfir snertiflötum við matvæli eða með því að setja lekabyttur undir alla mótora til að koma í veg fyrir að olíuvökvi slettist á þá.

#### Aðferð við skoðun

Athugun.

#### Verklagsregla

Kanna skal hvort vökvamótorar og tengingar eru staðsettar yfir snertiflötum við matvæli. Kanna skal hvort lekabyttur eru til staðar.

#### Viðmiðunarmörk

Öll atriði verður að uppfylla.

#### Skýring

Óuppfyllt atriði:

Dómur
-------

2
---

**2.2.25 Viðhald og viðgerðir****Kennitala kröfu**

98.rgl.106, 98.rgl.118, 98.rgl.165, 98.rgl.176.

**Kröfur**

Búnaður og áhöld, svo sem flökunarborð, ílát, færíbönd, slægingar- eða flökunarvélar o.s.frv., skulu vera úr seltuvörðum efnum sem auðvelt er að þrifa og gerileyða. Þeim skal vel við haldið. Gólfí, veggjum, lofti, skilveggjum, tækjum og áhöldum sem notuð eru við vinnslu fiskafurða skal halda vel við og hreinum þannig að ekki stafi af þeim mengunarhætta fyrir afurðirnar. Ís sem notaður er til að kæla fisk skal geymdur í ílátum sem haldið skal hreinum og í góðu lagi.

**2.2.25.1 Snertifletir matvæla**

Búnaður og áhöld sem komast í snertingu við fiskafurðir skulu gerð úr samþykktum efnum fyrir snertifleti við matvæli og höfð í tilteknu ástandi, þ.e. ástand búnaðar og áhalda sem gerir kleift að viðhafa góða hollustuhætti og að gert sé við þau til að færa aftur í tiltekið ástand.

**Aðferð við skoðun**

Athugun, skjalaskoðun.

**Verklagsregla**

Kanna skal hvort öllum snertiflötum við matvæli er haldið í tilteknu ástandi.

**Viðmiðunarmörk**

Öll atriði skulu uppfyllt.

**Skýring**

Óuppfyllt atriði:

<b>Dómur</b>
--------------

3
---

**2.2.25.2 Fletir sem ekki eru snertifletir matvæla****Túlkun**

Fletir sem ekki eru snertifletir matvæla skulu gerðir úr samþykktum smíðaeignum í matvælavinnslu og haldið í tilteknu ástandi þ.e. ástand aðstöðu sem gerir kleift að viðhafa góða hollustuhætti og haldið er við eins og nauðsynlegt er til að færa aftur í tiltekið ástand.

**Aðferð við skoðun**

Athugun, skjalaskoðun.

**Verklagsregla**

Kanna skal hvort allir fletir sem ekki eru snertifletir við matvæli séu í tilteknu ástandi.

**Viðmiðunarmörk**

Öll atriði skulu uppfyllt.

**Skýring**

Óuppfyllt atriði:

<b>Dómur</b>
--------------

1
---

## 2.3 Vinnsluferli

### 2.3.1 Veiðar

#### Kennitala kröfu

98.rgl.032, 98.rgl.033.

#### Kröfur

Sala og dreifing sjávarafurða er háð því að uppfyllt séu almenn skilyrði laga ásamt þeim sem hér fara á eftir: Að afli hafi verið veiddur af ísfisk- eða frystiskipi og að meðferð hans um borð, svo sem blóðgun, slæging, hausun og kæling hafi verið í samræmi við ákvæði 1. og 2. kafla viðauka 1 við reglugerð þessa.

### 2.3.2 Lifandi sjávarfang

#### Kennitala kröfu

98.rgl.050.

#### Kröfur

Fisk, sem setja á lifandi á markað, skal ávallt flytja og geyma við bestu lífsskilyrði.

#### 2.3.2.1 Aðstæður lifandi sjávarfangs

#### Túlkun

Bestu lífsskilyrði eru þau skilyrði sem eru líklegust til að halda fiskinum lifandi.

#### Aðferð við skoðun

Athugun.

#### Verklagsregla

Kanna skal hvort a.m.k. 95% fiskafurðanna er lifandi með því að skoða a.m.k. 10% af lotu.

#### Viðmiðunarmörk

95% fiskafurðanna lifandi.

#### Skýring

Lifandi afurðir < 95%:

<b>Dómur</b>
--------------

1
---

### 2.3.3 Slátrun

#### Kennitala kröfu

98.rgl.046.

#### Kröfur

Við slátrun skal viðhafa fullnægjandi hollustuhætti. Fiskurinn skal vera laus við mold, slím og saur. Ef verkun eða vinnsla fer ekki fram strax skal fiskinum haldið kældum.

### 2.3.3.1 Óhreinindi og slím

#### Túlkun

Slátrað skal við aðstæður sem uppfylla ákvæði reglugerðar. Ef fiskur er mengaður jarðvegi skal þvo hann strax og áður en hann er meðhöndlaður frekar.

#### Aðferð við skoðun

Athugun.

#### Verklagsregla

Kanna skal hvort eldisfiskur er mengaður jarðvegi.

#### Viðmiðunarmörk

Ekki sýnilegur jarðvegur.

#### Skýring

Sýnilegur jarðvegur:

<b>Dómur</b>
--------------

1
---

### 2.3.3.2 Hitastig

#### Túlkun

Ef fiskur er ekki unninn innan 30 mínútna verður að kæla hann. Kæling merkir að lækka hitastig eldisafurðanna í hitastig bráðnandi íss. Hitastigi skal halda lægra en 4°C.

#### Aðferð við skoðun

Athugun, hitastigsmæling, tímamæling.

#### Verklagsregla

Kanna skal hvort afurðin er kæld ef hún er ekki unnin strax.

Mæla skal tímann frá slátrun til vinnslu.

Mæla skal hitastig afurða ef þær eru ekki unnar strax.

#### Viðmiðunarmörk

Biðtími 30 mínútur, hitastig 4°C.

#### Skýring

Hitastig >4°C, biðtími >30 mínútur:

<b>Dómur</b>
--------------

2
---

### 2.3.4 Hausun og slæging

#### Kennitala kröfu

98.rgl.044, 98.rgl.177.

#### Kröfur

Þar sem slægingu verður við komið frá tæknilegu eða viðskiptalegu sjónarmiði skal hún framkvæmd eins fljótt og auðið er eftir að fiskurinn er kominn um borð eða honum hefur verið landað. Skipum sem landa afla sínum daglega er heimilt að koma með óslægðan afla að landi, enda sé hann undantekningarlaust blóðgaður, þveginn og kældur á fullnægjandi hátt. Slæging, þvottur og ísun skal fara fram við fyllsta hreinlæti svo fljótt sem verða má að löndun lokinni.

### 2.3.4.1 Slæging

#### Túlkun

Hausun og slæging skal gerð þannig að lágmarkshætta sé á því að menga óvarðar fiskafurðir. Afurðirnar skulu þvegnar vandlega í neysluvatni eða hreinum sjó (sjá 2.7.1 Vatn) strax að lokinni aðgerð og ætilegir hlutar aðskildir frá úrgangi.

#### Aðferð við skoðun

Athugun.

#### Verklagsregla

Kanna skal hvort afurðir eru þvegnar að lokinni hausun og slægingu og hvort þær eru sýnilega hreinar.

#### Viðmiðunarmörk

Sýnilega hreinar.

#### Skýring

Afurðir ekki sýnilega hreinar:

<b>Dómur</b>
--------------

1
---

### 2.3.5 Löndun

#### Kennitala kröfu

98.rgl.120, 98.rgl.121, 98.rgl.122, 98.rgl.136.

#### Kröfur

Tryggja skal að losun og löndun gangi hratt og að fiskinum sé komið eins fljótt og hægt er á öruggan stað við tilskilið hitastig og þegar nauðsyn krefur, ísaður í flutningi, geymslu, á markaði eða í vinnslustöð. Tæki og aðferðir við meðhöndlun sem valda ónauðsynlegum skemmdum á ætum hlutum fiskafurða eru ekki leyfð. Ef fiskur er ekki fluttur tafarlaust á ákvörðunarstað að lokinni löndun eða sölu, verða markaðir, þar sem geyma má fiskinn áður en hann eru boðinn til sölu eða eftir að sala hefur farið fram og á meðan beðið er eftir flutningi til ákvörðunarstaðar, þó að hafa nógu stórar kæligeymslur með nægilegri kæligetu þannig að fiskurinn sé geymdur við hitastig sem er nálægt bráðnunarmarki íss.

#### 2.3.5.1 Löndun án tafar

#### Túlkun

Þegar fiskafurðum er landað, ferskum, kældum eða frystum verður að flytja þær í varið umhverfi strax til að verja þær fyrir veðri, vindum og mögulegri mengun, svo sem frá fuglum. Ef stutt tölur verður á flutningi má setja lok á ílátin til varnar í millitíðinni.

#### Aðferð við skoðun

Athugun.

#### Verklagsregla

Kanna skal hvort ónauðsynlegar tafir verða á losun og löndun. Ekki skulu líða meira en 2 klukkustundir frá löndun og þar til fiskafurðir eru komar í varið umhverfi.

**Viðmiðunarmörk**  
Tvær klukkustundir.

**Skýring**

Meira en 2 klukkustundir:

**Dómur**

2

**2.3.5.2 Verndað umhverfi****Túlkun**

Fiskafurðir skulu fluttar í varið umhverfi svo halda megi því hitastigi sem krafist er og verja fyrir mengun. Ferskar afurðir verður að kæla eftir löndun ef þær eru ekki fluttar strax eða unnar. Ætíð skal halda því hitastigi sem krafist er.

**Aðferð við skoðun**

Athugun, hitastigsmæling.

**Verklagsregla**

Kanna skal hvort fiskafurðir eru settar í varið umhverfi, við það hitastig sem krafist er. Kanna skal hvort ís er notaður þar sem við á.

**Viðmiðunarmörk**

Kældar afurðir: 4°C, frystar afurðir: -18°C.

**Skýring**

Óuppfyllt atriði:

**Dómur**

2

**2.3.6 Kæli- og frystigeymsla****Kennitala kröfu**

98.rgl.176, 98.rgl.185, 98.rgl.284.

**Kröfur**

Ferskan, ópakkaðan fisk, sem ekki er verkaður, unninn eða sendur á markað strax eftir að hann kemur í vinnslustöð, skal ísa eða kæla með vélbúnaði og geyma við hitastig bráðnandi íss. Endurisa skal fiskinn eftir þörfum. Ísinn, sem notaður er með eða án salts, skal framleiða úr neysluvatni eða hreinum sjó og geyma að viðhöfðu fyllsta hreinlæti í þar til ætluðum ílátum. Þessum ílátum skal haldið hreinum og í góðu lagi. Forpakkaðar, ferskar afurðir skal kæla og geyma á sambærilegan hátt. Af tæknilegum ástæðum sem tengjast aðferðum við þækilfrystingu heils fisks, svo sem túnfisks sem ætlaður er til niðursuðu, og meðferð slíkra afurða, má hitastig í þeim vera hærra en að framan greinir, þó aldrei yfir -9°C. Hitastig í frystum fiski og fiskafurðum, að undanskildum þækilfrystum fiski sem ætlaður er til niðursuðu, skal vera -18°C eða lægra, hvar sem mælt er í þeim. Hitastig má þó hækka í skamman tíma við flutning, enda sé sú hækkan aldrei meiri en 3°C.

**2.3.6.1 Hitastig****Túlkun**

Þegar kældar, ópakkaðar afurðir eru ekki sendar, tilreiddar eða unnar um leið og þær koma til vinnslu skal ísa þær eða kæla með vélbúnaði og geyma við hitastig bráðnandi íss. Endurisa skal fiskinn eftir þörfum. Ísinn, sem notaður er með eða án salts, skal framleiða úr neysluvatni eða hreinum sjó.



Hitastig í kældum afurðum verður að vera lægra en 4°C og lægra en -18°C í frystum afurðum. Fyrir heilan fisk sem frystur er í saltþækli og ætlaður til niðursuðu má hitastigið ekki vera hærra en -9°C. Hitastig má þó hækka í skamman tíma við flutning, enda sé sú hækkun aldrei meiri en 3°C.

#### Aðferð við skoðun

Hitastigsmælingar.

#### Verklagsregla

Mæla skal hitastig í kældri afurð. Það skal vera lægra en 4°C. Mæla skal hitastigið í geymslu fyrir frystar afurðir. Það skal vera lægra en -18°C.

#### Viðmiðunarmörk

Hitastig 4°C, -18°C.

#### Skýring

Hitastig >4°C eða >-18°C:

<b>Dómur</b>
--------------

1
---

### 2.3.7 Flökun og skurður

#### Kennitala kröfu

98.rgl.178.

#### Kröfur

Gæta skal fyllsta hreinlætis við vinnslu fisks, t.d. þegar hann er flakaður eða skorinn í sneiðar, snyrtur og gegnumlýstur, til þess að koma í veg fyrir að flökin og sneiðarnar óhreinist eða mengist. Slík störf skal ekki vinna þar sem aðgerð fer fram. Flök og sneiðar mega ekki liggja lengur á vinnuborðum en nauðsynlegt er vegna tilreiðslu þeirra. Þeim verður að pakka sem fyrst til að verja þau fyrir mengun. Flök og sneiðar, sem selja á fersk, skal kæla eins fljótt og hægt er að lokinni tilreiðslu þeirra.

#### 2.3.7.1 Aðskilnaður vinnusvæða

#### Túlkun

Vinnsla, svo sem flökun og skurður, skal vera aðskilin frá aðgerð, þ.e. hausun og slægingu þannig að slóg komist ekki í snertingu við óvarinn fisk. Þessi aðskilnaður má vera með veggjum eða því um líku eða í rými og tíma.

#### Aðferð við skoðun

Athugun.

#### Verklagsregla

Kanna skal hvort aðskilnaður sé þannig að fiskstykki og flök mengist ekki af slógi.

#### Viðmiðunarmörk

Aðskilnaður.

#### Skýring

Óuppfyllt atriði:

<b>Dómur</b>
--------------

2
---

### 2.3.7.2 Undirbúningur

#### Túlkun

Flökun og skurður skulu fara þannig fram að komist verði hjá því að flök og fiskstykki mengist eða spillist. Flök og fiskstykki skulu ekki vera lengur á vinnsluborðum en þörf er á vegna vinnslunnar þannig að hækkun hitastigs verði sem minnst. Hitastig í flökum og fiskstykkjum á vinnuborðum má ekki fara yfir 8°C.

#### Aðferð við skoðun

Athugun, hitastigsmælingar.

#### Verklagsregla

Kanna skal vinnsluna og sannreyna að hún fari þannig fram að komist verði hjá því að menga eða spilla afurðunum.

Kanna skal hvort flök og fiskstykki séu það lengi á vinnsluborðum að hitastig þeirra fari yfir 8°C. Mæla skal hitastig í flökum og fiskstykkjum í pökkun.

#### Viðmiðunarmörk

Hitastig 8°C.

#### Skýring

Hitastig >8°C:

Dómur
-------

1
---

### 2.3.7.3 Kæling

#### Túlkun

Flök og fiskstykki sem selja á fersk skulu kæld eins fljótt og mögulegt er eftir tilreiðslu og þeim haldið við lægra hitastig en 4°C.

#### Aðferð við skoðun

Athugun, hitastigsmæling.

#### Verklagsregla

Kanna skal hvort flök og fiskstykki sem selja á fersk hafi verið kæld niður fyrir 4°C. Mæla skal hitastig í flökum og fiskstykkjum sem selja á fersk.

#### Viðmiðunarmörk

Hitastig 4°C.

#### Skýring

Hitastig >4°C:

Dómur
-------

1
---

### 2.3.8 Flutningur

#### Kennitala kröfu

98.rgl.281, 98.rgl.282, 98.rgl.283, 98.rgl.285, 98.rgl.286, 98.rgl.287, 98.rgl.288, 98.rgl.290.

**Kröfur**

Við geymslu og flutning skal fiski og fiskafurðum haldið við hitastig það, sem tilgreint er í reglugerð þessari, ferskum og þíddum fiski og fiskafurðum, soðnum og kældum krabbadýrum og skelfiski við bráðnunarmark íss. Verkuðum fiskafurðum skal haldið við það hitastig sem framleiðandi tilgreinir. Sé það ekki tilgreint, skal halda afurðunum við það hitastig sem tilgreint er í reglugerð þessari. Sé frystur fiskur fluttur frá frystigeymslu til vinnslustöðvar þar sem þíða á hann strax við móttöku og vinna og þar sem um stutta vegalengd er að ræða, innan við 50 km eða einnar klukkustundar akstur, getur Fiskistofa veitt undanþágu frá -18°C hitastigi í flutningi og að hitastig megi hækka í skamman tíma við flutning, enda sé sú hækkun aldrei meiri en 3°C. Fisk eða fiskafurðir má hvorki geyma né flytja með neinum þeim vörum, sem gætu haft neikvæð áhrif á heilnæmi þeirra, nema þær séu í umbúðum sem veita þeim fullnægjandi vernd. Sé ís notaður til að kæla fiskinn eða afurðirnar skal sjá til þess að vatnið sem bráðnar úr ísnum geti greiðlega runnið af þeim svo að þær liggja ekki í því og mengist. Fiskafurðir skal ekki flytja í flutningatækjum eða gámum sem eru ekki hrein eða hafa ekki verið gerileydd. Lifandi fisk skal ávallt flytja og geyma við bestu lífsskilyrði í neysluvatni eða hreinum sjó.

**2.3.8.1 Lifandi sjávarfang****Túlkun**

Aðstæður við flutning sem hafa ekki óæskileg áhrif á afurðirnar eru þær sem líklegastar eru til að halda a.m.k. 95% afurða lifandi.

Fiskafurðir má ekki flytja í flutningstæki eða ílát sem er ekki hreint og sótthreinsað.

**Aðferð við skoðun**

Athugun.

**Verklagsregla**

Kanna skal hvort a.m.k. 95% afurða er lifandi með því að skoða a.m.k. 10% af lotunni.

Kanna skal hvort flutningstæki eða ílát sé hreint og hafi verið sótthreinsað.

**Viðmiðunarmörk**

Lifandi afurðir 95%.

**Skýring**

Lifandi afurðir < 95% eða óhreint flutningstæki:

<b>Dómur</b>
--------------

1
---

**2.3.8.2 Kældar afurðir****Túlkun**

Ferskar eða þíddar fiskafurðir og soðin og kæld krabbadýr og samlokur skal haldið við hitastig bráðnandi íss. Verkaðar afurðir skulu vera við hitastig það sem framleiðandi tilgreinir og við lægra hitastig en 4°C fyrir kældar afurðir.

Ef ís er notaður til að kæla afurðirnar, verður afrennsli að vera nægilegt til þess að tryggja að afurðirnar liggja ekki í þíðuvatninu.

Afurðir má ekki geyma eða flytja með vörum sem geta mengað þær og haft áhrif á heilnæmi þeirra nema þær séu í umbúðum sem verja þær nægilega, þ.e. í tvöföldum pakkningum, innri og ytri pakkningum, eða lokuðum ílátum.

Fiskafurðir skal ekki flytja í flutningatæki eða íláti nema það sé hreint og sótthreinsað.

#### Aðferð við skoðun

Athugun, hitastigsmæling.

#### Verklagsregla

Mæla skal hitastig fiskafurðar í flutningi.

Kanna skal afrennsli.

Kanna skal hvort pakkningar og umbúnaður er í samræmi við reglur.

Kanna skal hvort flutningstæki eða ílát er hreint og sótthreinsað.

#### Viðmiðunarmörk

Hitastig 4°C, afrennsli, pakkningar.

#### Skýring

Hitastig >4°C eða önnur atriði ekki uppfyllt:

<b>Dómur</b>
--------------

1
---

### 2.3.8.3 Frosnar afurðir

#### Túlkun

Frosnar fiskafurðir skal flytja við lægra hitastig en -18°C umhverfishita í flutningatæki.

Leyfilegt er að hitastig sveiflist upp um 3°C fyrir flutning sem er styttri en 50 km eða 1 klukkustund.

Afurðir má ekki geyma eða flytja með öðrum afurðum sem geta mengað þær eða haft áhrif á hollustu þeirra nema þær séu í umbúðum sem verja þær nægilega, þ.e. í tvöföldum pakkningum, innri og ytri pakkningum eða lokuðum ílátum.

Fiskafurðir skal ekki flytja í flutningatæki eða íláti nema það sé hreint og sótthreinsað.

Ís skal varinn gegn mengun meðan á flutningi stendur og uppfylla kröfur um drykkjarvatn (sjá 2.7.1 Vatn). Vinnsluleyfishafinn skal tryggja að ís sem notaður er við vinnsluna uppfylli kröfur.

#### Aðferð við skoðun

Athugun, hitastigsmæling, skjalaskoðun.

#### Verklagsregla

Mæla skal hitastig í flutningatæki.

Kanna skal skráningar um hitastig í flutningi.

Athuga skal hvort pakkningar eru í samræmi við reglur.

Kanna skal hvort flutningatæki eða ílát er hreint og sótthreinsað.

#### Viðmiðunarmörk

Hitastig -18°C, 1 klukkustund, 50 km, 3°C.

#### Skýring

Óuppfyllt atriði:

<b>Dómur</b>
--------------

1
---

**2.3.9 Þíðing****Kennitala kröfu**

98.rgl.190, 98.rgl.191, 98.rgl.192.

**Kröfur**

Fiskinn skal þíða við þær aðstæður að fyllsta hreinlætis sé gætt. Koma skal í veg fyrir mengun fisksins með því að tryggja að vatn sem myndast við þíðinguna geti óhindrað runnið undan honum. Við þíðingu skal hitastig fisksins ekki hækka of mikið. Að þíðingu lokinni skal meðferð fisksins og vinnsla vera í samræmi við ákvæði reglugerðar. Hann skal vinna strax eftir að hann er þíðnaður. Séu afurðirnar sendar beint á markað, skulu upplýsingar um að fiskurinn hafi verið þíddur vera greinilegar á umbúðunum í samræmi við ákvæði reglugerðar nr. 588/1993 og með tilvísun í tilskipun EBE nr. 79/112.

**2.3.9.1 Mengun****Túlkun**

Frystan fisk sem á að þíða skal meðhöndla svipað og ferskan fisk sem á að vinna. Ef vatn er notað við þíðinguna skal það vera neysluvatn.

**Aðferð við skoðun**

Athugun.

**Verklagsregla**

Kanna skal hvort skilyrði við þíðingu eru í samræmi við kröfur um ferskan fisk.

**Viðmiðunarmörk**

Öll atriði skulu uppfyllt.

**Skýring**

Óuppfyllt atriði:

**Dómur**

1

**2.3.9.2 Frárennsli****Túlkun**

Það skal vera afrennsli fyrir þíðuvatn. Ekki má endurnota vatn.

**Aðferð við skoðun**

Athugun.

**Verklagsregla**

Athuga skal hvort afrennsli er fyrir þíðuvatn eða að vatn sé ekki endurnotað.

**Viðmiðunarmörk**

Öll atriði skulu uppfyllt.

**Skýring**

Óuppfyllt atriði:

**Dómur**

1

**2.3.9.3 Stjórnun hitastigs****Túlkun**

Þíddar fiskafurðir skulu meðhöndlaðar og unnar hratt þannig að hitastig í afurð fari ekki upp fyrir 4°C.

**Aðferð við skoðun**

Hitastigsmæling.

**Verklagsregla**

Mæla skal hitastig í þíddri afurð rétt fyrir vinnslu eða meðhöndlun.

**Viðmiðunarmörk**

Hitastig 4°C.

**Skýring**

Hitastig >4°C:

<b>Dómur</b>
--------------

1
---

**2.3.10 Pökkun****Kennitala kröfu**

98.rgl.271.

**Kröfur**

Pökkun skal fara fram við fullnægjandi hreinlæti til að komið verði í veg fyrir mengun afurðanna.

**2.3.10.1 Mengun****Túlkun**

Birgðir umbúða þar sem afurðum er pakkað skulu aðeins vera til dags notkunar. Ytri umbúðir um pakkningar skulu fjarlægðar í umbúðageymslu en ekki á pökkunarsvæði.

**Aðferð við skoðun**

Athugun.

**Verklagsregla**

Kanna skal hvort umbúðir eru geymdar á pökkunarstað.

Kanna skal hvort umbúðir utan um pakkningar eru fjarlægðar áður en umbúðirnar eru fluttar á pökkunarstað.

**Viðmiðunarmörk**

Öll atriði skulu uppfyllt, birgðir til eins dags.

**Skýring**

Óuppfyllt atriði:

<b>Dómur</b>
--------------

2
---

**2.3.11 Marningsvinnsla****Kennitala kröfu**

98.rgl.220, 98.rgl.222.

**Kröfur**

Vinnsla marnings úr slægðum fiski skal fara fram án óparfa tafa eftir að hann hefur verið flakaður, enda hafi innfyli verið fjarlægð. Sé heill fiskur notaður, skal slægja hann og þvo, áður en vinnslan hefst. Eftir vinnslu skal frysta marninginn svo fljótt sem mögulegt er eða blanda í hann efnum til að auka geymsluþolið.

**2.3.11.1 Þvottur og slæging****Túlkun**

Marningsvinnsla á slægðum fiski skal fara fram strax að lokinni flökun þannig að hitastig fari ekki yfir 4°C og nota hráefni sem er laust við slóg, þ.e. hráefni sem hefur verið þvegið og slægt ef heill fiskur er notaður. Eftir að marningurinn er unninn skal frysta hann eins fljótt og verða má og áður en hitastig hans er komið yfir 8°C eða sett saman við afurð til frystingar eða íblöndunar efnum til að auka geymsluþolið.

**Aðferð við skoðun**

Athugun.

**Verklagsregla**

Kanna skal hvort heill fiskur til marningsvinnslu er slægður og þveginn fyrir marningsvinnslu.

**Viðmiðunarmörk**

Atriði skulu uppfyllt.

**Skýring**

Óuppfyllt atriði:

<b>Dómur</b>
--------------

1
---

**2.3.11.2 Tími/hitastig****Túlkun**

Marningsvinnsla á slægðum fiski skal fara fram strax að lokinni flökun þannig að hitastig fari ekki yfir 4°C. Ef marningsvinnsla fer ekki fram strax skal hráefnið geymt í kæli. Að lokinni vinnslu marnings skal marningurinn geymdur í kæli ef hann er ekki frystur strax eða blandaður efnum til að auka geymsluþol hans.

**Aðferð við skoðun**

Athugun, hitastigsmæling.

**Verklagsregla**

Kanna skal hvort hráefni til marningsvinnslu er geymt í kæli ef það er ekki unnið strax.

**Viðmiðunarmörk**

Hitastig ≤ 4°C.

**Skýring**

Hitastig > 4°C:

<b>Dómur</b>
--------------

1
---

### 2.3.12 Varðveisla

#### Kennitala kröfu

98.rgl.194 (93/025/EBE), 98.rgl.195.

#### Kröfur

Ef verkunaraðferðin beinist að því að hindra vöxt sjúkdómsvaldandi örvera eða er mikilvægur þáttur í því að auka geymsluþol, verður meðferðin, sem gildandi lög leyfa, að hafa hlotið vísindalega viðurkenningu. Þegar um er að ræða meðhöndlun á lifandi samlokum sem hafa ekki verið umlagðar eða hreinsaðar skal meðhöndlunin vera þannig:

##### A. Dauðhreinsun.

Heimilt er að dauðhreinsa samlokur (tvískelja lindýr) og sæsnigla í loftþéttum ílátum sem fullnægja skilyrðunum í 2.3.15 Niðursuða.

##### B. Annars konar hitameðferð.

Samlokur (tvískelja lindýr) og sæsniglar í skel, ófryst, má meðhöndla með einni af eftirfarandi aðferðum:

1. a) Með því að dýfa þeim í sjóðandi vatn þar til hitastigið í lindýrakjötinu miðju er komið upp í minnst 90°C.  
b) Með því að halda þessu lágmarkshitastigi í 90 sekúndur eða meira;
2. Með því að sjóða þau í þrjár til fimm mínútur í lokuðu íláti þar sem:
  - a) Hitastigið er á bilinu 120°C til 160°C.
  - b) Þrýstingurinn er á bilinu 2 til 5 kg/sm<sup>2</sup> og taka þau síðan úr skeljunum og frysta kjötið þar til hitastigið í miðju þess er komið niður í - 20°C.

#### 2.3.12.1 Varðveisla

#### Túlkun

Vinnslustöðin skal gera áhættuþáttagreiningu fyrir hvern vöruflokk og sýna fram á vísindalegan grundvöll varðveisluáðferðar. Vegna samloka og sæsnigla skal nota eftirfarandi varðveisluáðferð:

##### A. Dauðhreinsun.

Heimilt er að dauðhreinsa samlokur (tvískelja lindýr) og sæsnigla í loftþéttum ílátum sem fullnægja skilyrðunum í kafla 2.3.15 Niðursuða.

##### B. Annars konar hitameðferð.

Samlokur (tvískelja lindýr) og sæsniglar í skel, ófryst, má meðhöndla með einni af eftirfarandi aðferðum:

1. a) Með því að dýfa þeim í sjóðandi vatn þar til hitastigið í lindýrakjötinu miðju er komið upp í minnst 90°C.  
b) Með því að halda þessu lágmarkshitastigi í 90 sekúndur eða meira;
2. Með því að sjóða þau í 3-5 mínútur í lokuðu íláti þar sem:
  - a) Hitastigið er á bilinu 120°C til 160°C.
  - b) Þrýstingurinn er á bilinu 2-5 kg/sm<sup>2</sup>, taka þau síðan úr skeljunum og frysta kjötið þar til hitastigið í miðju þess er komið niður í - 20°C.

#### Aðferð við skoðun

Skjalaskoðun.

#### Verklagsregla

Kanna skal skjöl og ganga úr skugga um að áhættuþáttagreining, sem tekur til atriða sem gerð er grein fyrir í kafla 2.1 Innra eftirlitskerfi, hafi verið gert fyrir hvern flokk verkaðra afurða.

Kanna skal hvort beitt er varðveisluáðferðum vegna samloka og sæsnigla í samræmi við það sem lýst er í túlkun hér að framan.



**Viðmiðunarmörk**

Uppfylla skal öll atriði.

**Skýring**

Óuppfyllt atriði:

**Dómur**

3

**2.3.13 Greining og fjarlægging sníkjudýra****Kennitala kröfu**

98.rgl.223, 98.rgl.224, 98.rgl.247, 98.rgl.248, 98.rgl.225, 98.rgl.227, 98.rgl.228, 98.rgl.229, 98.rgl.230, 98.rgl.232.

**Kröfur**

Meðan á vinnslu stendur og áður en fiskur og fiskafurðir eru afhentar til neyslu skal skoða þær til að leita að og fjarlægja sníkjudýr. Heilan fisk eða fiskhluta sem eru augljóslega sýktir með sníkjudýrum og hafa verið lagðir til hliðar má ekki setja á markað til manneldis.

Fisk eða fiskafurðir sem ætlaðar eru til neyslu eins og þær koma fyrir, skal enn fremur frysta þannig að hitastigið í kjarna þeirra sé  $-20^{\circ}\text{C}$  eða lægra í að minnsta kosti 24 klukkustundir. Fiskinn eða afurðirnar má annað hvort frysta ferskar eða fullunnar. Um er að ræða eftirtalinn fisk og fiskafurðir:

- Fiskur sem neyta á hrás eða næstum hrás, t. d. matjessíld.
- Eftirtaldar tegundir, ef þær eru ætlaðar til reykingar og hitastigið í miðjum fiskinum er lægra en  $60^{\circ}\text{C}$ : Síld, makrill, brislingur og (villtur) Atlantshafs- og Kyrrahafslax,
- Marineruð og/eða söltuð síld, ef verkunin hefur ekki nægt til þess að drepa liffur hringormanna.

Þessar fiskafurðir skulu merktar áður en þeim er dreift þar sem fram komi hvernig þær voru unnar.

**2.3.13.1 Sjónskoðun****Túlkun**

Sjónskoðun skal eiga sér stað á tilteknum stað í vinnsluferlinu til þess að greina og fjarlægja sníkla. Sníklar sem hafa verið fjarlægðir, hlutar fisks sem eru sýktir með sníklum og hefur verið kastað frá skulu taldir úrgangur og meðhöndlaðir í samræmi við það.

**Aðferð við skoðun**

Athugun.

**Verklagsregla**

Kanna skal hvort sjónskoðun er framkvæmd og sníklar fjarlægðir í vinnslu.

Kanna skal hvort sníklar eða hlutar fisks sem augljóslega eru sýktir eru settir í úrkast.

**Viðmiðunarmörk**

Öll atriði skulu uppfyllt.

**Skýring**

Óuppfyllt atriði:

**Dómur**

2

**2.3.13.2 Frysting****Túlkun**

Ef fisks eða fiskafurða er neytt hrárra eða svo gott sem hrárra eða vinnsluferlið sem þær fara í gegnum dugir ekki til að drepa lirlfur hringorma, t.d. kaldreyking við hitastig sem er lægra en 60°C eða við framleiðslu krydd- eða saltsíldar þar sem vinnsluferlið dugir ekki til að drepa hringorma skulu þessar afurðir frystar við hitastig sem ekki er hærra en -20°C í öllum hlutum afurðarinnar í a.m.k. 24 klukkustundir.

**Aðferð við skoðun**

Skjalaskoðun.

**Verklagsregla**

Skoða skal skjöl um vinnsluferli og vörulýsingu fyrir afurð til að meta hvort frysting er nauðsynleg. Ef nauðsyn ber til, skal kanna hvort afurð er fryst í -20°C í a.m.k. 24 klukkustundir.

**Viðmiðunarmörk**

Hitastig 60°C. Krydd- og saltsíldarverkun -20°C, 24 klukkustundir.

**Skýring**

Hitastig < 60°C, >-20°C, í < 24 klukkustundir:

<b>Dómur</b>
--------------

2
---

**2.3.14 Meðferð úrgangs****Kennitala kröfu**

98.rgl.179, 98.rgl.181.

**Kröfur**

Innyfli og þá hluta fisksins sem gætu verið heilsuspillandi skal skilja frá og halda aðskildum frá afurðum sem ætlaðar eru til manneldis. Ef ekki er aðstaða til að fjarlægja fiskúrgang jafnóðum og hann fellur til, skal láta hann í vatnsheld, lokuð ílát sem auðvelt er að þrifa og gerileyða. Úrgangur má ekki safnast saman á vinnslusvæðum. Annað hvort verður að fjarlægja hann jafnóðum eða um leið og hvert ílát fyllist, og að minnsta kosti í lok hvers vinnudags skal flytja hann í aðskilda geymslu þar sem engin mengunarhætta stafar af honum. Ílátin og/eða geymslurnar sem notaðar eru fyrir úrganginn skal alltaf þrifa að lokinni losun og gerileyða þegar þess er þörf.

**2.3.14.1 Geymsla og fjarlæging úrgangs****Túlkun**

Úrgang skal fjarlægja jafnóðum eða um leið og ílát er fullt en a.m.k. í lok hvers vinnudags. Ef úrgangur er ekki fjarlægður jafnóðum verður að setja hann í vatnsheld, lokuð ílát en úrgangur má ekki safnast upp á vinnusvæðum. Geymsla úrgangs má ekki valda mengunarhættu í vinnslunni. Ílát fyrir úrgang má ekki nota undir aukaafurðir svo sem hausa og hryggi.

**Aðferð við skoðun**

Athugun.

**Verklagsregla**

Kanna skal hvort úrgangur er fjarlægður jafnóðum eða geymdur í vatnsheldum ílátum og ekki látinn safnast fyrir á vinnusvæðum.

Ef úrgangur er ekki fjarlægður jafnóðum, skal kanna hvort hann er fjarlægður þegar ílát er fullt en a.m.k. í lok vinnudags.

Kanna skal hvort ílát undir úrgang eru vatnsheld og lokuð þegar í þeim er geymdur úrgangur.

### Viðmiðunarmörk

Öll atriði skulu uppfyllt.

#### Skýring

Óuppfyllt atriði:

<b>Dómur</b>
--------------

2
---

### 2.3.15 Niðursuða

#### Kennitala kröfu

98.rgl.199, 98.rgl.200.

#### Kröfur

Einungis er heimilt að nota neysluvatn við þvott tómsra niðursuðudósa. Við suðuna skal hafa hliðsjón af mikilvægum þáttum, svo sem hitunartíma, hitastigi, fyllingu, stærð dósa o.s.frv. og halda skrá um þau öll. Hitunin skal vera nægileg til þess að drepa eða gera óvirka sýkla og gró sjúkdómsvaldandi örvera. Á suðutækjum skulu vera sjálfritandi hitamælur sem sýna hvort innihald dósanna hafi í raun hlotið fullnægjandi hitun. Eftir suðu skal nota neysluvatn til að kæla dósirnar. Leyfilegt er, í samræmi við tæknilegar venjur, að blanda í vatnið viðurkenndum efnum til að hindra tæringu tækja og umbúða.

#### 2.3.15.1 Hitameðferð

#### Túlkun

Vinnsluferlið sem notað er í hitameðferð við að sjóða niður fiskafurðir í loftþéttum lokuðum ílátum verður að vera viðeigandi m.t.t. meginatriða svo sem hitunartíma, hitastigs, magns í umbúðum, stærðar umbúða o.s.frv. Hitameðferðin skal ráða við að drepa eða gera óvirka sýkla og gró sjúkdómsvaldandi örvera.

#### Aðferð við skoðun

Skjalaskoðun.

#### Verklagsregla

Kanna skal hvernig hitunartími og hitastig í suðu voru ákveðin fyrir hverja afurð og stærð og tegund íláts og meta útreikninga og niðursuðupróf.

### Viðmiðunarmörk

Hitunartími og hitastig við niðursuðu skulu vera til fyrir hverja afurð og stærð/tegund umbúða sem framleitt er í.

#### Skýring

Atriði sem ekki er uppfyllt:

<b>Dómur</b>
--------------

3
---

**2.3.15.2 Skrár um hitameðferð****Túlkun**

Til staðar skulu vera skrár um:

1. Ákvörðun hitunartíma og hitastigs við niðursuðu fyrir hverja afurð og stærð/gerð umbúða.
2. Hverja einstaka niðursuðu.

**Aðferð við skoðun**

Skjalaskoðun.

**Verklagsregla**

Kanna skal hvort fyrirleggjandi séu skrár fyrir allar afurðir.

**Viðmiðunarmörk**

Skrár skulu fyrirleggjandi fyrir allar afurðir og alla vinnsludaga.

**Skýring**

Óuppfyllt atriði:

**Dómur**

3

**2.3.15.3 Hitunarbúnaður****Túlkun**

Niðursuðutæki skulu búnin mælitækjum til að sannreyna að umbúðir hafi í raun fengið viðeigandi hitameðferð.

**Aðferð við skoðun**

Athugun, skjalaskoðun.

**Verklagsregla**

Kanna skal hvort þrýstisjóðari er búinn skráningartækjum fyrir tíma og hitastig sem hafa verið kvörðuð innan síðustu 12 mánaða.

Kanna skal hvort hitadreifing í þrýstisjóðara hefur verið prófuð innan síðustu 12 mánaða.

**Viðmiðunarmörk**

12 mánuðir.

**Skýring**

Prófun >12 mánuðir:

**Dómur**

3

**2.3.15.4 Kælivatn****Túlkun**

Nota skal neysluvatn til að kæla umbúðir eftir hitameðferð að teknu tilliti til íblöndunar viðbótarefna sem notuð eru í samræmi við tæknilegar venjur til að hindra tæringu á búnaði og umbúðum.

**Aðferð við skoðun**

Skjalaskoðun.

**Verklagsregla**

Kanna skal hvort kælivatn er gert úr drykkjarvatni að teknu tilliti til íblöndunarefna.

**Viðmiðunarmörk**

Drykkjarvatn.

**Skýring**

Óuppfyllt atriði:

**Dómur**

3

**2.3.16 Reyking****Kennitala kröfu**

98.rgl.210.

**Kröfur**

Eftir reykingu skal kæla afurðirnar hratt niður í það hitastig, sem þær á að geyma við, áður en þeim er pakkað.

**2.3.16.1 Hröð kæling****Túlkun**

Reyktar afurðir skal kæla niður fyrir 4°C á minna en 2 klukkustundum.

**Aðferð við skoðun**

Athugun, tíma- og hitastigsmælingar.

**Verklagsregla**

Mæla skal hitastig í reyktum afurðum og tíma frá því reykingu lauk.

**Viðmiðunarmörk**

Hitastig <4°C á 2 klukkustundum.

**Skýring**

Hitastig > 4°C, á > 2 klukkustundum:

**Dómur**

1

**2.3.17 Krabbadýr og skelfiskur****Kennitala kröfu**

98.rgl.215, 98.rgl.216, 98.rgl.217.

**Kröfur**

Soðin krabbadýr og samlokur skal ávallt snöggkæla eftir suðu, í neysluvatni eða hreinum sjó. Sé engin önnur aðferð notuð til að auka geymsluþolið skal halda kælingu áfram þar til hitastigi bráðnandi íss er náð. Fyllsta hreinlætis skal gætt við skelflettingu og úrskeljun til að koma í veg fyrir mengun afurðanna. Starfsfólk skal þvo sér vel um hendur og gæta þess að allir snertifletir séu hreinir. Séu vélar notaðar við vinnsluna skal skola þær með reglulegu millibili og þrifa þær og gerileyða í lok hvers vinnudags. Soðnar afurðir skal frysta tafarlaust eða halda þeim kældum við hitastig sem kemur í veg fyrir gerlafjölgun og setja þær í viðeigandi geymslu.

### 2.3.17.1 Kæling

#### Túlkun

Á eftir suðu skal fylgja snögg kæling þannig að náð sé minna en 4°C í afurðunum á innan við 2 klukkustundum frá því suðu lýkur.

#### Aðferð við skoðun

Mæling á tíma og hitastigi.

#### Verklagsregla

Mæla skal hitastig til þess að meta hvort 4°C hafi verið náð á innan við 2 klukkustundum frá suðu.

#### Viðmiðunarmörk

Hitastig 4°C, 2 klukkustundir.

#### Skýring

Hitastig > 4°C eftir 2 klukkustundir:

<b>Dómur</b>
--------------

1
---

### 2.3.17.2 Heilsusamlegar aðstæður

#### Túlkun

Við úrskeljun skal beitt góðum hollustuvekjum. Skilyrði og meðhöndlun skulu vera þau sömu og fyrir aðrar fiskafurðir.

#### Aðferð við skoðun

Athugun.

#### Verklagsregla

Kanna skal hvort farið er að hreinlætisvenjum við úrskeljun til að koma í veg fyrir mengun afurða.

#### Viðmiðunarmörk

Öll atriði skulu uppfyllt.

#### Skýring

Óuppfyllt atriði:

<b>Dómur</b>
--------------

2
---

### 2.3.17.3 Kæling eða frysting

#### Túlkun

Soðnar afurðir skulu frystar strax að lokinni suðu eða kældar niður fyrir 4°C. Afurðum sem eru tilbúnar til kælingar eða frystingar skal halda undir 4°C ef þær eru ekki frystar strax.

#### Aðferð við skoðun

Hitastigsmæling.

#### Verklagsregla

Mæla skal hitastig í afurð sem skal vera lægra en 4°C.

#### Viðmiðunarmörk

Hitastig < 4°C.

**Skýring**  
Hitastig  $\geq 4^{\circ}\text{C}$ :

<b>Dómur</b> 1
-------------------

### 2.3.18 Vörn gegn mengun

#### **Kennitala kröfu**

98.rgl.092, 98.rgl.119, 98.rgl.142.

#### **Kröfur**

Við losun og löndun skal þess gætt að fiskurinn verði ekki fyrir mengun. Vinnuástaða skal vera nægilega rúmgóð til þess að starfsemin geti farið fram við fullnægjandi hreinlætisaðstæður og hönnun og skipulag með þeim hætti að komist verði hjá mengun afurðanna og hægt sé að halda vinnsluþáttum og vinnslusvæðum aðskildum í samræmi við þær hreinlætiskröfur sem gerðar eru til hvers þeirra fyrir sig.

#### 2.3.18.1 Snertifletir matvæla

##### **Túlkun**

Snertifletir við matvæli skulu gerðir úr samþykktum efnum fyrir snertifleti við matvæli og vera hreinir og sótthreinsaðir áður en vinnsla hefst. Hönnun og skipulag skal koma í veg fyrir að aðskotahlutir og -efni berist í afurðirnar.

##### **Aðferð við skoðun**

Athugun, skjalaskoðun.

##### **Verklagsregla**

Kanna skal efnin sem snertifletir við matvæli eru gerðir úr.

Kanna skal þrif og sótthreinsun.

Kanna skal hvort skipulag og hönnun komi í veg fyrir að aðskotahlutir og -efni berist í afurðirnar.

##### **Viðmiðunarmörk**

Öll atriði skulu uppfyllt.

**Skýring**  
Óuppfyllt atriði:

<b>Dómur</b> 3
-------------------

#### 2.3.18.2 Fletir sem ekki eru snertifletir matvæla

##### **Túlkun**

Fletir sem ekki eru snertifletir matvæla skulu gerðir úr samþykktum smíðaeinum í matvælavinnslu. Þessa fleti skal þrifa reglulega. Hönnun og skipulag á að koma í veg fyrir að aðskotahlutir og -efni berist í afurðirnar.

##### **Aðferð við skoðun**

Athugun, skjalaskoðun.

##### **Verklagsregla**

Kanna skal hvort fletir sem ekki eru snertifletir matvæla eru gerðir úr samþykktum smíðaeinum í matvælavinnslu.

Kanna skal þrif.

Kanna skal hvort skipulag og hönnun koma í veg fyrir að aðskotahlutir og -efni berist í afurðirnar.

**Viðmiðunarmörk**

Öll atriði skulu uppfyllt.

**Skýring**

Óuppfyllt atriði:

**Dómur**

1

**2.4 Starfsfólk****2.4.1 Umgengni/skilti****Kennitala kröfu**

98.rgl.130, 98.rgl.170, 98.rgl.173.

**Kröfur**

Til starfsfólks eru gerðar kröfur um fyllsta hreinlæti. Einkum skal banna reykingar, hrækingar og neyslu matar, sælgætis og drykkja í vinnslusal og geymslum fyrir hráefni, umbúðir og afurðir. Skiltum þessa efnis skal komið fyrir á viðeigandi stöðum.

**2.4.1.1 Umgengni****Túlkun**

Reykingar, hrækingar, neysla matar og drykkja er bönnuð á öllum tilreiðslu-, vinnslu-, geymslu- og stoðsvæðum.

**Aðferð við skoðun**

Athugun.

**Verklagsregla**

Athuga skal hegðun starfsfólks á tilreiðslu-, vinnslu-, geymslu- og stoðsvæðum eða merki um hegðun svo sem vindlingastubba, tóm matarílát eða umbúðir.

**Viðmiðunarmörk**

Öll atriði skulu vera í lagi.

**Skýring**

Óuppfyllt atriði:

**Dómur**

2

**2.4.1.2 Skilti****Túlkun**

Skilti sem banna reykingar, hrækingar, neyslu matar og drykkja skulu hengd upp á áberandi stöðum og a.m.k. við hvern inngang inn á tilreiðslu-, vinnslu-, geymslu- og stoðsvæði. Skiltin skulu gerð úr varanlegu, vatnsheldu efni.

**Aðferð við skoðun**

Athugun.

**Verklagsregla**

Kanna skal hvort til staðar eru skilti sem banna reykingar, hrækingar, neyslu matar og drykkja við hvern inngang inn á tilreiðslu-, vinnslu-, geymslu- og stoðsvæði.



**Viðmiðunarmörk**

Áberandi skilti við innganga.

**Skýring**

Óuppfyllt atriði:

**Dómur**

1

**2.4.2 Vinnufatnaður****Kennitala kröfu**

98.rgl.170, 98.rgl.171.

**Kröfur**

Til starfsfólks eru gerðar kröfur um fyllsta hreinlæti. Einkum skal starfsfólk klæðast hentugum og hreinum vinnufatnaði og hafa höfuðföt sem hylja algjörlega hárið. Þetta á sérstaklega við um fólk sem vinnur við flatningu, flökun, snyrtingu eða pökkun afurða.

**2.4.2.1 Vinnufatnaður****Túlkun**

Þetta á ekki við um fiskmarkaði þar sem óvarðar fiskafurðir eru ekki meðhöndlaðar.

*Vinnuföt 1, óvarðar fiskafurðir:* Hlífðarfatnaður sem hylur efri hluta líkamans sem er líklegastur að komast í snertingu við fiskafurðir. Engir vasar skulu vera utan á fatnaðinum. Þegar hanskar eru notaðir skulu þeir vera hreinir og vatnsheldir. Hanskar sem notaðir eru við óvarðar fiskafurðir skulu þrifnir sem hendur áður en gengið er að vinnu. Svuntur sem notaðar eru við vinnu við óvarðar fiskafurðir skulu hreinar og vatnsheldar. Óhreinindi sem safnast fyrir meðan á vinnu stendur skal skola af reglulega. Ekki skal klæðast þessum fatnaði utan vinnslusvæða.

*Vinnuföt 2, heill fiskur eða afurðir í umbúðum:* Almennt það sama og segir í *vinnuföt 1* en í þeim getur þurft að fara út fyrir vinnsluna. Takmarka skal umgengi á vinnslusvæðum.

**Aðferð við skoðun**

Athugun.

**Verklagsregla**

Kanna skal hvort starfsfólk er í hæfilegum hlífðarfatnaði.

Kanna skal hvort hlífðarfatnaður er hreinn við upphaf vaktar eða vinnudags.

Kanna skal hvort hanskar eru hreinir og vatnsheldir og hvort þeir eru þrifnir sem hendur áður en gengið er að vinnu.

Kanna skal hvort svuntur eru hreinar.

**Viðmiðunarmörk**

Öll atriði skulu uppfyllt.

**Skýring**

Óuppfyllt atriði:

**Dómur**

2

### 2.4.2.2 Höfuðbúnaður

#### Túlkun

Allt starfsfólk sem vinnur við óvarðar fiskafurðir skal vera með hárnét sem hylur hárið alveg. Starfsfólk sem vinnur við afurðir sem ekki eru óvarðar, þ.e. heilan fisk eða afurðir í umbúðum, má vera með höfuðbúnað annan en hárnét.

#### Aðferð við skoðun

Athugun.

#### Verklagsregla

Kanna skal hvort starfsfólk sem vinnur við óvarðar afurðir er með hárnét.

#### Viðmiðunarmörk

Öll atriði skulu uppfyllt.

#### Skýring

Óuppfyllt atriði:

Dómur
-------

2
---

### 2.4.3 Handþvottur

#### Kennitala kröfu

98.rgl.105, 98.rgl.126, 98.rgl.151, 98.rgl.170, 98.rgl.172, 98.rgl.216.

#### Kröfur

Til starfsfólks eru gerðar kröfur um fyllsta hreinlæti. Starfsfólk sem meðhöndlar og tilreiðir fiskafurðir skal þvo sér um hendur, að minnsta kosti í hvert sinn sem það kemur að verki. Sár á höndum skal hylja með vatnspéttum umbúðum. Fyllsta hreinlætis skal gætt við skelflettingu og úrskeljun til að koma í veg fyrir mengun afurðanna. Starfsfólk skal þvo sér vel um hendur.

#### 2.4.3.1 Handþvottur

##### Túlkun

Starfsfólk skal þvo hendur a.m.k.:

- Áður en það hefur vinnu eftir hlé.
  - Um leið og það meðhöndlar mengað efni eða yfirborð.
  - Um leið og það hefur farið á salerni.
  - Ef það hefur unnið á svæði fyrir hráar vörur, áður en vinna er hafin á svæði fyrir soðnar afurðir.
- Sár á höndum skulu hulin með vatnsheldum umbúðum. Þar sem sóthreinsiefni eru notuð skal nota þau eftir að hendur hafa verið þvegnar og þurrkaðar. Ef starfsmaður er í hönskum gildir það sama og fyrir handþvott hér að framan.

##### Aðferð við skoðun

Athugun.

##### Verklagsregla

Kanna skal hvort starfsfólk þrífur hendur eins og lýst er hér að framan.

Kanna skal hvort vatnsheldar umbúðir eru notaðar þar sem við á.

**Viðmiðunarmörk**

Öll atriði skulu uppfyllt.

**Skýring**

Óuppfyllt atriði:

**Dómur**

3

**2.4.4 Heilsa****Kennitala kröfu**

98.rgl.175.

**Kröfur**

Hver sá sem er ráðinn til að vinna með fiskafurðir og handleika þær skal krafinn um læknisvottorð til staðfestingar á að ekkert hindri ráðningu. Heilbrigðisskoðun slíks starfsfólks skal fara fram samkvæmt opinberum reglum þar um.

**Túlkun**

Vinnuveitandi er ábyrgur fyrir því að starfsmaður framvísi læknisvottorði við ráðningu sem ekki er eldra en sjö daga en síðan árlega eða oftár ef nauðsyn krefur. Vottorðið skal staðfesta að ekki sé neitt sem mæli gegn starfi hans við matvælavinnslu. Þetta á við um alla starfsmenn sem vinna við fiskafurðir frá byrjun til enda vinnslulínu. Í stað læknisvottorðs, annars en þess sem framvísa skal við ráðningu, getur komið staðlað eyðublað frá Hollustuvernd ríkisins sem starfsfólk fyllir út að ósk vinnuveitanda þar sem fram koma upplýsingar um heilsufar þess.

**2.4.4.1 Eftirlit með heilsu****Túlkun**

Bera skal saman skrá yfir starfsmenn og læknisvottorð fyrir starfsmenn sem vinna við óvarðar fiskafurðir.

Athuga skal orðalag læknisvottorðs sem á að staðfesta að ekki sé neitt sem mæli gegn starfi viðkomandi við matvælavinnslu.

Ábyrgðarmaður vinnslu skal koma í veg fyrir að veikt fólk vinni við óvarðar fiskafurðir.

**Aðferð við skoðun**

Skjalaskoðun, athugun.

**Verklagsregla**

Skoða skal læknisvottorð starfsmanna sem vinna við óvarðar fiskafurðir.

Kanna skal hvort einhver starfar við vinnslu fiskafurða sem augljóslega uppfyllir ekki skilyrði um heilsufar.

**Viðmiðunarmörk**

Öll atriði skulu uppfyllt.

**Skýring**

Óuppfyllt atriði:

**Dómur**

1

## 2.5 Meindýr

### 2.5.1 Meindýravarnir

#### Kennitala kröfu

98.rgl.156.

#### Kröfur

Í byggingum skulu vera viðeigandi varnir gegn skordýrum, nagdýrum, fuglum, o.s.frv.

#### 2.5.1.1 Dyr

##### Túlkun

Þegar dyr eru lokaðar skulu hurðir falla svo þétt að stöfum að hvergi sé bil milli stafs og hurðar meira en 3 mm í þvermál. Útidyr skulu vera lokaðar þegar þær eru ekki í notkun þ.e. þær skulu aðeins vera opnar þegar verið er að flytja vörur út eða inn eða þegar gengið er um þær.

##### Aðferð við skoðun

Athugun, mátun.

##### Verklagsregla

Skoða skal alla útveggi og opnanir inn í vinnsluna.

Beita skal sjónrænni skoðun fyrst. Virðist op vera meira en 3 mm skal beita máti til að meta hvort um ósamræmi við kröfur sé að ræða.

##### Viðmiðunarmörk

Bil 3 mm.

##### Skýring

Bil milli stafs og hurðar  $\geq 3$  mm:

Dómur

1

#### 2.5.1.2 Gluggar

##### Túlkun

Allir opnanlegir gluggar skulu varðir með flugnaneti með möskvastærð ekki meira en 1 mm.

##### Aðferð við skoðun

Athugun, mátun.

##### Verklagsregla

Skoða skal alla útveggi og opnanir inn í vinnsluna.

Ef flugnanet er ekki þétt eða virðist hafa meira en 1 mm möskvastærð skal nota mát til að sannreyna athugun.

##### Viðmiðunarmörk

Möskvi 1 mm.

##### Skýring

Möskvastærð  $\geq 1$  mm

Dómur

1

**2.5.1.3 Loftræsting****Túlkun**

Á leið frá opnun utandyra til opnunar inn í vinnslustöð verður að vera flugnaet í loftræstingu með hámarksmöskvastærð 1 mm.

**Aðferð við skoðun**

Athugun, mátun.

**Verklagsregla**

Skoða skal alla útveggi og opnanir inn í vinnsluna.

Skoða verður loftræstiop sérstaklega þar sem loftræsting opnast utandyra. Ef flugnanet er ekki þétt eða virðist hafa meira en 1 mm möskvastærð, skal nota mát til að sannreyna athugun.

**Viðmiðunarmörk**

Möskvi 1 mm

**Skýring**

Möskvastærð  $\geq 1$  mm

<b>Dómur</b>
--------------

1
---

**2.5.1.4 Niðurföll****Túlkun**

Ristar verða að vera á öllum niðurföllum. Op á þeim mega ekki vera meira en 10 mm í þvermál. Vatnslásar skulu vera á lögnum á leið frá gólfi út í brunn.

**Aðferð við skoðun**

Athugun.

**Verklagsregla**

Skoða skal öll niðurföll þar sem lagnir opnast inn í vinnsluna.

Ef niðurfallsrist er ekki þétt eða virðist hafa stærra op en 10 mm í þvermál, skal mátað með 10 mm máti.

Spyrja skal hvort vatnslásar séu í lögnum og einnig athuga hvort óþefur er úr niðurföllum sem rekja megi til þess að ekki séu vatnslásar eða að ekkert vatn sé í þeim.

**Viðmiðunarmörk**

Op 10 mm.

**Skýring**

Op  $> 10$  mm

<b>Dómur</b>
--------------

1
---

**2.5.1.5 Afdrep****Túlkun**

Allskyns rusl og drasl innan húss og utan sem gæti verið afdrep fyrir meindýr skal fjarlægja.

**Aðferð við skoðun**

Athugun.

**Verklagsregla**

Skoða skal vinnslustöð og umhverfi vegna hugsanlegra afdrepa fyrir meindýr.

**Viðmiðunarmörk**

Afdrep fyrir meindýr.

**Skýring**

Afdrep fyrir meindýr:

**Dómur**

1

**2.5.2 Meindýraeyðing****Kennitala kröfu**

98.rgl.166.

**Kröfur**

Meindýrum, þ.m.t. skordýrum, skal eyða með skipulegum hætti á lóð og í húsnæði vinnslustöðva.

**2.5.2.1 Áætlun um eyðingu****Túlkun**

Fyrir hendi skal vera skrifleg áætlun um eyðingu meindýra. Þessi áætlun skal a.m.k. innihalda:

1. Lista yfir númeraðar gildirur og teikningu sem sýnir staðsetningu þeirra.
2. Reglulegt eftirlit til að sannreyna að æti, vatn og afdrep sé meindýrum óaðgengilegt í vinnslunni. Venjulegar aðgerðir í meindýravörnum innihalda m.a. aðgerðir til að meindýr komist ekki í æti.
3. Athugun á ummerkjum eftir meindýr á svæðum sem liggja að vinnslusvæðum.
4. Athugun á vörum sem koma inn í vinnsluna eftir ummerkjum um meindýr.
5. Í vinnslunni sé ábyrgur aðili sem vit hefur á meindýravörnum, þó að utanaðkomandi þjónusta sé fengin vegna eyðingar meindýra.
6. Geymslur skulu þannig skipulagðar að auðvelt sé að fylgjast með hvort nagdýr séu komin í þær.

**Aðferð við skoðun**

Skjalaskoðun, athugun.

**Verklagsregla**

Skoða skal áætlun um eyðingu meindýra og kanna hvort hún innihaldi númeraðar gildirur og teikningu af staðsetningu þeirra sem og önnur atriði sem talin eru upp í túlkun.

Skoða skal hvort atriði sem tíunduð eru í áætlun um meindýraeyðingu séu framkvæmd.

Athuga skal hvort æti er aðgengilegt fyrir meindýr.

Athuga skal hvort ummerki eru um meindýr.

**Viðmiðunarmörk**

Öll atriði skulu uppfyllt.

**Skýring**

Óuppfyllt atriði:

**Dómur**

2

### 2.5.2.2 Nagdýragildirur

#### Túlkun

Nagdýragildirur verða að vera þannig staðsettar að þær veiði nagdýr sem komast inn á vinnslusvæði.

Einnig er hægt að setja gildirur utan við vinnsluna til að fylgjast með meindýrum.

#### Aðferð við skoðun

Athugun, skjalaskoðun.

#### Verklagsregla

Skoða skal staðsetningu og innihald nagdýragildra og staðfesta að áætlun sé fylgt um staðsetningu og vöktun gildra.

#### Viðmiðunarmörk

Til staðar verða að vera nagdýragildirur í samræmi við áætlun.

#### Skýring

Gildirur ekki í samræmi við áætlun:

<b>Dómur</b>
--------------

2
---

### 2.5.2.3 Flugnabana

#### Túlkun

1. Að minnsta kosti einn flugnabani skal vera við hvern inngang að svæði þar sem framleiðsla fer fram og svæði þar sem umbúðir eru geymdar.
2. Flugnabana má ekki staðsetja yfir vinnslulínunum eða framan við loftblástur.
3. Hæð flugnabana frá gólfi skal vera 2,5 - 3 m.
4. Kveikt skal vera á flugnabana allan sólarhringinn.
5. Skipta skal um ljósgjafa a.m.k. árlega eða samkvæmt leiðbeiningum framleiðanda.
6. Flugnabana skal þrifa reglulega.

#### Aðferð við skoðun

Athugun, mæling, skjalaskoðun.

#### Verklagsregla

Skoða skal öll vinnslurými og umbúðageymslur.

Athuga skal hvort ekki sé a.m.k. einn flugnabani í hverju vinnslurými og umbúðageymslum og staðsetningu þeirra. Ef nauðsynlegt er skal mæla fjarlægð frá flugnabana að gólfi. Athuga skal hvort ekki er kveikt á flugnabananum.

Skoða skal skjöl til að sannreyna að skipt hafi verið um ljósgjafa a.m.k. einu sinni á ári eða samkvæmt leiðbeiningum framleiðanda.

Athuga skal hvort flugnabani hefur verið tæmdur og hreinsaður og athuga skráningar til að staðfesta að það hafi verið gert reglulega.

#### Viðmiðunarmörk

Öll atriði verður að uppfylla.

Hæð flugnabana frá gólfi sé 2,5 - 3 m.

Einn flugnabani sé í hverju vinnslurými og umbúðageymslu.

Skýring  
Óuppfyllt atriði:

Dómur 2
------------

### 2.5.3 Eiturefni

#### Kennitala kröfu

98.rgl.166.

#### Kröfur

Nagdýraeitur, skordýraeitur, gerileyðandi efni og önnur efni, sem hugsanlega innihalda eitur, skal geyma í herbergjum eða hirslum sem hægt er að læsa. Notkun þessara efna má ekki valda mengun afurðanna.

#### 2.5.3.1 Meðhöndlun eiturefna

##### Túlkun

Þegar eiturefni eru ekki í notkun verður að geyma þau í hirslum sem hægt er að læsa. Eiturefni mega ekki vera þar sem þau hugsanlega geta mengað vöruna. Eiturefni verða að vera samþykkt af Hollustuvernd. Ekki má meðhöndla þau meðan á vinnslu stendur. Þeir sem sjá um eiturefni verða að hafa hlotið til þess þjálfun.

##### Aðferð við skoðun

Athugun.

##### Verklagsregla

Athuga skal geymslu og meðhöndlun eiturefna sérstaklega þar sem afurðir eða umbúðir eru.

Athuga skal hvort eiturefni eru geymd í herbergjum eða hirslum sem hægt er að læsa.

Athuga skal hvort eiturefni eru meðhöndluð meðan á vinnslu stendur eða staðsett þannig að hugsanlegt sé að afurðir mengist.

##### Viðmiðunarmörk

Öll atriði skulu uppfyllt.

Skýring  
Óuppfyllt atriði:

Dómur 3
------------

### 2.6 Þrif og gerileyðing

#### 2.6.1 Snertifletir matvæla

#### Kennitala kröfu

98.rgl.129, 98.rgl.165, 98.rgl.214, 98.rgl.216, 98.rgl.221.

#### Kröfur

Fiskikassa skal þrifa og skola að innan sem utan með neysluvatni eða hreinum sjó eftir hverja sölu á uppboðs- eða heildsölumörkuðum. Ef nauðsyn krefur skal gerileyða þá.

Gólfí, veggjum, lofti, skilveggjum, tækjum og áhöldum sem notuð eru við vinnslu fiskafurða skal halda vel við og hreinum þannig að ekki stafi af þeim mengunarhætta fyrir afurðirnar.



Ílát og svæði þar sem söltun eða þæklun fer fram skal þrifa áður en vinnsla hefst. Fyllsta hreinlætis skal gætt við skelflettingu og úrskeljun til að koma í veg fyrir mengun afurðanna. Starfsfólk skal þvo sér vel um hendur og gæta þess að allir snertifletir séu hreinir. Séu vélar notaðar við vinnsluna skal skola þær með reglulegu millibili og þrifa þær og gerileyða í lok hvers vinnudags. Marningsvélar skal hreinsa með stuttu millibili og eigi sjaldnar en á 2ja klukkustunda fresti.

### 2.6.1.1 Yfirborð

#### Túlkun

Tæki, áhöld og snertifletir við fiskafurðir verður að vera auðvelt að þrifa þannig að hægt sé að fjarlægja sýnileg óhreinindi með þeim búnaði sem til staðar er. Tæki, áhöld og snertifletir við fiskafurðir verða að vera þannig að auðvelt sé að gerileyða, þ.e. að minnka örverumengun um 99,999% með því að notast við samþykkt efni, aðstöðu og tæki sem til staðar eru í vinnslunni.

Tíðni og tegund þrifa og gerileyðingar meðan á vinnslu stendur verður að vera í samræmi við hreinlætisáætlun og í samræmi við leiðbeiningar frá framleiðendum þrifa- og gerileyðingarefna.

Kassar og kör sem notuð eru á uppboðs- og heildsölumörkuðum þar sem fiskur eða fiskafurðir eru sýndar og seldar skulu þrifa og skoluð að innan og utan með neysluvatni eða hreinum sjó eftir hverja sölu. Ef nauðsyn krefur skal gerileyða kör og kassa.

Ílát og svæði þar sem söltun eða þæklun fer fram skal þrifa áður en vinnsla hefst. Alla snertifleti við skelflettingu og úrskeljun skal þrifa vandlega áður en vinnsla hefst.

#### Aðferð við skoðun

Athugun, skjalaskoðun.

#### Verklagsregla

Athuga skal hvort þrif séu í samræmi við hreinlætisáætlun. Áætlunin skal gera ráð fyrir þrifum og gerileyðingu snertiflata að loknum vinnudegi eða vakt.

Athuga skal hvort óhrein tól og tæki eru í notkun.

Athuga skal skráningar til að kanna niðurstöður örverufræðilegra rannsókna á virkni þrifa og gerileyðingar.

#### Viðmiðunarmörk

Öll atriði skulu uppfyllt.

#### Skýring

Óuppfyllt atriði:

<b>Dómur</b>
--------------

2
---

### 2.6.1.2 Vélar

#### Túlkun

Vélar sem notaðar eru við framleiðslu fiskafurða skal vera auðvelt að þrifa þannig að hægt sé að fjarlægja sýnileg óhreinindi með þeim búnaði sem til staðar er. Vélar sem notaðar eru við framleiðslu fiskafurða skulu vera þannig að auðvelt sé að gerileyða snertifleti, þ.e. að minnka örverumengun um 99,999% með því að notast við samþykkt efni, aðstöðu og tæki sem til staðar eru í vinnslunni. Séu vélar notaðar við skelflettingu og úrskeljun skal skola þær með reglulegu millibili og þrifa þær og gerileyða í lok hvers vinnudags.

Marningsvélarnar verður að hreinsa með stuttu millibili og eigi sjaldnar en á 2ja klukkustunda fresti.

#### Aðferð við skoðun

Athugun, skjalaskoðun.

#### Verklagsregla

Athuga skal hvort hreinlætisáætlun er fylgt.

Athuga skal hvort tæki og áhöld eru reglulega hreinsuð af sýnilegum óhreinindum.

Athuga skal skráningar til að kanna niðurstöður örverufræðilegra rannsókna á virkni þrífa og gerileyðingar.

#### Viðmiðunarmörk

Öll atriði skulu uppfyllt.

#### Skýring

Uppfyllt atriði:

<b>Dómur</b>
--------------

2
---

### 2.6.2 Fletir sem ekki eru snertifletir matvæla

#### Kennitala kröfu

98.rgl.129, 98.rgl.165, 98.rgl.181, 98.rgl.289.

#### Kröfur

Þau svæði á uppboðs- og heilðsölumörkuðum þar sem fiskur og fiskafurðir eru sýndar og seldar skulu þrífir reglulega, a.m.k. eftir hverja sölu. Fiskkassa skal þrífa og skola að innan sem utan með neysluvatni eða hreinum sjó eftir hverja sölu. Ef nauðsyn krefur skal gerileyða þá.

Gólf, veggjum, lofti, skilveggjum, tækjum og áhöldum sem notuð eru við vinnslu fiskafurða skal halda vel við og hreinum þannig að ekki stafi af þeim mengunarhætta fyrir afurðirnar.

Ef ekki er aðstaða til að fjarlægja fiskúrgang jafnóðum og hann fellur til, skal láta hann í vatnsheld, lokuð ílát sem auðvelt er að þrífa og gerileyða. Úrgangur má ekki safnast saman á vinnslusvæðum. Annað hvort verður að fjarlægja hann jafnóðum eða um leið og hvert ílát fyllist, og að minnsta kosti í lok hvers vinnudags skal flytja hann í aðskilda geymslu þar sem engin mengunarhætta stafar af honum, sbr. 6. gr. I. hluta þessa viðauka. Ílátin og/eða geymslurnar sem notaðar eru fyrir úrganginn skal alltaf þrífa að lokinni losun og gerileyða þegar þess er þörf.

Óheimilt er að flytja fisk eða fiskafurðir í flutningatækjum sem notuð hafa verið til flutnings annarra afurða nema þau hafi áður verið vandlega þrífir og gerileydd eða hægt sé að tryggja að fiskurinn mengist ekki.

#### 2.6.2.1 Yfirborð

#### Túlkun

Fyrir hendi skal vera hreinlætisáætlun sem farið er eftir fyrir byggingar, veggi, gólf, loft, flutningatæki, ílát fyrir úrgang og löndunar- og losunarbúnað.

#### Aðferð við skoðun

Athugun, skjalaskoðun.

**Verklagsregla**

Athuga skal hvort þrif eru í samræmi við hreinlætisáætlun.

Athuga skal hvort hætta er á mengun matvæla frá flötum sem ekki eru snertifletir við matvæli.

Athuga skal skráningar til staðfestingar á þrifum.

**Viðmiðunarmörk**

Öll atriði skulu uppfyllt.

**Skýring**

Óuppfyllt atriði:

**Dómur**

1

**2.6.3 Aðstaða og búnaður til þrifa****Kennitala kröfu**

98.rgl.104, 98.rgl.152.

**Kröfur**

Á svæðum þar sem tilreiðsla, verkun eða frysting/hraðfrysting fiskafurða fer fram skal vera búnaður til þess að þrifa og gerileyða aðstöðu, áhöld, tæki og búnað.

**2.6.3.1 Vatn****Túlkun**

Með búnaði og aðstöðu til þrifa er átt við a.m.k. nægilegt neysluvatn eða hreinn sjór. Hreinlætis-áætlun skal innihalda lista yfir búnað, aðstöðu og tæki sem nota á við þrif.

**Aðferð við skoðun**

Skjalaskoðun. Athugun.

**Verklagsregla**

Athuga skal hvort aðgangur er að neysluvatni eða hreinum sjó.

**Viðmiðunarmörk**

Neysluvatn eða hreinn sjór.

**Skýring**

Óuppfyllt atriði:

**Dómur**

3

**2.6.3.2 Aðstaða****Túlkun**

Aðstaðan skal vera samkvæmt hreinlætisáætlun. Fyrir hendi skulu vera loftræst herbergi eða skápar til geymslu á tækjum, tólum og þrifaefnum þegar þau eru ekki í notkun.

**Aðferð við skoðun**

Athugun.

**Verklagsregla**

Athuga skal aðstöðu til þrifa.

**Viðmiðunarmörk**

Öll atriði skulu uppfyllt.

**Skýring**

Óuppfyllt atriði:

<b>Dómur</b>
--------------

1
---

**2.6.3.3 Búnaður****Túlkun**

Búnaður skal vera nægilegur til að framfylgja hreinlætisáætlun, þ.m.t. allur búnaður sem venjulega er notaður við þrif og gerileyðingu í viðkomandi tegund vinnslu. Allur búnaður nefndur í hreinlætisáætlun skal vera til staðar.

**Aðferð við skoðun**

Athugun.

**Verklagsregla**

Athuga skal hvort búnaður er aðgengilegur í vinnslunni.

**Viðmiðunarmörk**

Öll atriði skulu uppfyllt.

**Skýring**

Óuppfyllt atriði:

<b>Dómur</b>
--------------

1
---

**2.7 Efni****2.7.1 Vatn****Kennitala kröfu**

98.rgl.096, 98.rgl.159, 98.rgl.168, 98.rgl.199, 98.rgl.215.

**Kröfur**

Um borð í vinnsluskipum skal vera búnaður til að veita neysluhæfu vatni, eins og það er skilgreint í reglugerð nr. 319/1995, eða hreinum sjó undir fullnægjandi þrýstingi á þá staði um borð í skipinu, þar sem þess er þörf. Inntakið skal vera staðsett þannig að ekki sé hætt á mengun af frárennsli skólps, úrgangs eða kælivatni véla.

Í þeim hlutum vinnslustöðvanna þar sem afurðir eru tilreiddar, verkaðar og unnar skal vera fullnægjandi lagnakerfi með dælu, ef með þarf, til að veita nægu magni af neysluvatni eða hreinum sjó um vinnslustöðina, sbr. reglugerð nr. 319/1995. Heimilt er þó að leyfa að óneysluhæft vatn sé notað til framleiðslu á gufu, til slökkvistarfa og/eða til að kæla frystivélar, enda sé lögnunum þannig fyrir komið að útilokað sé að það verði tekið til annarra nota og ekki sé hætt á mengun afurðanna. Lagnir fyrir óneysluhæft vatn skulu vera rækilega auðkenndar frá lögnum fyrir neysluvatn eða hreinan sjó.

Í vinnslustöðvum er einungis heimilt að nota neysluvatn, eins og það er skilgreint í reglugerð nr. 319/1995 eða hreinan sjó. Þó má í undantekningartilvikum leyfa að notað sé vatn, sem er óhæft til drykkjar, til framleiðslu á gufu, við slökkvistörf og til kælingar frystivéla, enda sé vatnslögnum þannig fyrir komið að útilokað sé að vatnið verði tekið til annarra nota eða að af því geti stafað hætt á mengun afurðanna.

Einungis er heimilt að nota neysluvatn við þvott tómrá niðursuðudósa. Eftir suðu skal ávallt snöggkæla afurðirnar í neysluvatni eða hreinum sjó. Sé engin önnur aðferð notuð til að auka geymsluþolið, skal halda kælingu áfram þar til hitastigi bráðnandi íss er náð.

### 2.7.1.1. Neysluvatn

#### Túlkun

Neysluvatn er vatn sem fullnægir kröfum íslenskra stjórnvalda um gæði drykkjarvatns. Kröfurnar eru settar fram í reglugerð nr. 319/1995.

Sýni skulu tekin til örverufræðilegrar greiningar a.m.k. á 12 mánaða fresti, notist vinnslan við vatn frá vatnsveitu sem er undir opinberu eftirliti. Vinnslustöðvar sem nota eigin borholu skulu taka sýni til örverufræðilegra greininga ekki sjaldnar en mánaðarlega.

#### Örverufræðilegir þættir:

- Ef fjöldi örvera við 22°C er yfir 50/ml telst vatnið gallað og skal rannsaka það nánar.
- Ef fjöldinn er yfir 100/ml telst vatnið ónothæft til neyslu.
- Ef fjöldi örvera við 37°C er yfir 100/ml telst vatnið gallað og skal rannsaka það nánar.
- Ef fjöldinn er yfir 500/ml telst vatnið ónothæft til neyslu.
- Fjöldi kólígerla skal vera undir 1/100 ml.
- Saurkólígerlar skulu vera undir 1/100 ml.

Leiði rannsókn í ljós að vatnið uppfylli ekki kröfur sem gerðar eru til gæða neysluvatns skal það rannsakað nánar, sama dag og vinnsluleyfishafa berast upplýsingar um að vatnið uppfylli ekki kröfurnar.

#### Aðferð við skoðun

Skjalaskoðun.

#### Verklagsregla

Skoða skal niðurstöður rannsókna. Þær skulu ekki vera eldri en 12 mánaða hjá vinnslum sem nota vatn frá bæjarveitum og ekki meira en 30 daga gamlar hjá vinnslum sem nota vatn úr eigin borholum. Niðurstöður rannsókna skulu bornar saman við viðmiðunarmörk.

Athuga skal hvort endurteking sýnatöku hefur verið framkvæmd sama dag og niðurstöður bárust, hafi þess verið þörf.

#### Viðmiðunarmörk

Gallað ef fjöldi örvera við 22°C > 50/ml.

Gallað ef fjöldi örvera við 37°C > 100/ml.

Ónothæft ef fjöldi örvera við 22°C > 100/ml.

Ónothæft ef fjöldi örvera við 37°C > 500/ml.

Ónothæft ef fjöldi örvera  $\geq$  1/100 ml.

Ónothæft ef fjöldi örvera  $\geq$  1/100 ml.

#### Skýring

Ónothæft vatn eða sýnataka ekki endurtekin ef með þarf:

<b>Dómur</b>
--------------

3
---

### 2.7.1.2 Hreinn sjór

#### Túlkun

Sýni skulu tekin af sjó til örverufræðilegrar greiningar a.m.k. á 12 mánaða fresti.

*Örverufræðilegir þættir:*

- Ef fjöldi örvera við 22°C er yfir 50/ml telst sjórinn gallaður og skal rannsaka sýnið nánar.
- Ef fjöldinn er yfir 100/ml telst sjórinn ónothæfur til notkunar.
- Ef fjöldi örvera við 37°C er yfir 100/ml telst sjórinn gallaður og skal rannsaka sýnið nánar.
- Ef fjöldinn er yfir 500/ml telst sjórinn ónothæfur til notkunar.
- Fjöldi kólígerla skal vera minni en 1/100 ml.
- Saurkólígerlar skulu vera færri en 1/100 ml.

Leiði rannsókn í ljós að sjórinn uppfylli ekki kröfur sem gerðar eru skal hann rannsakaður aftur við fyrsta tækifæri.

#### Aðferð við skoðun

Skjalaskoðun.

#### Verklagsregla

Skoða skal niðurstöður rannsókna. Þær skulu ekki vera eldri en 12 mánaða. Niðurstöður rannsókna skulu bornar saman við viðmiðunarmörk.

Athuga skal hvort endurtekning sýnatöku hefur verið gerð við fyrsta tækifæri, hafi þess verið þörf.

#### Viðmiðunarmörk

Gallað ef fjöldi örvera við 22°C > 50/ml.

Gallað ef fjöldi örvera við 37°C > 100/ml.

Ónothæft ef fjöldi örvera við 22°C > 100/ml.

Ónothæft ef fjöldi örvera við 37°C > 500/ml.

Ónothæft ef fjöldi örvera ≥ 1/100 ml.

Ónothæft ef fjöldi örvera ≥ 1/100 ml.

#### Skýring

Ónothæfur sjór eða sýnataka ekki endurtekin ef með þarf:

Dómur
-------

3
---

### 2.7.1.3 Óneysluhæft vatn

#### Túlkun

Vatn sem ekki er neysluvatn má nota til eldvarna, gufumyndunar og kælingar á kælitækjum sé tryggt að ekki sé hætt á að það geti valdið mengun á afurð.

#### Aðferð við skoðun

Athugun.

#### Verklagsregla

Athuga skal hvort lagnir fyrir annað vatn en neysluvatn séu greinilega merktar. Athuga skal hvort mögulegt sé að nota óneysluhæft vatn þannig að það valdi mengun afurðarinnar.

#### Viðmiðunarmörk

Öll atriði skulu uppfyllt.

**Skýring**  
Óuppfyllt atriði:

<b>Dómur</b> 3
-------------------

## 2.7.2 Þvotta- og gerileyðingarefni

### Kennitala kröfu

98.rgl.169.

### Kröfur

Hreinsiefni, gerileyðandi efni og skyld efni skulu viðurkennd af Hollustuvernd ríkisins og notkun þeirra hagað þannig að þau hafi ekki skaðleg áhrif á vélar, búnað eða afurðir.

#### 2.7.2.1 Samþykkt efni

### Túlkun

Nefnd efni og notkun þeirra skulu viðurkennd af Hollustuvernd ríkisins. Hollustuvernd gefur út lista yfir viðurkennd efni.

### Aðferð við skoðun

Skjalaskoðun, athugun.

### Verklagsregla

Athuga skal hvort þvotta- og gerileyðandi og svipuð efni sem eru í notkun eru á lista Hollustuverndar ríkisins yfir samþykkt efni. Athuga skal hvort notkun þeirra er í samræmi við leiðbeiningar. Athuga skal hreinlætisáætlun til að sannreyna að fyrirhuguð notkun efnanna sé í samræmi við leiðbeiningar.

### Viðmiðunarmörk

Öll atriði skulu uppfyllt.

**Skýring**  
Óuppfyllt atriði:

<b>Dómur</b> 3
-------------------

## 2.7.3 Reykur

### Kennitala kröfu

98.rgl.208, 98.rgl.209.

### Kröfur

Eldsneyti til reykingar á fiski skal geyma á stað sem skilinn er frá reykingarstaðnum og nota á þann hátt að það mengi ekki afurðirnar.

Óheimilt er að nota við sem eldsneyti hafi hann verið málaður, lakkaður, límduður eða fúavarinn.

#### 2.7.3.1 Notkun efna

### Túlkun

Notkun eldsneytis til reykingar skal vera þannig að það komist ekki í snertingu við afurðir.

### Aðferð við skoðun

Athugun.

**Verklagsregla**

Athuga skal hvort eldsneytið kemst í snertingu við afurðina.

**Viðmiðunarmörk**

Öll atriði skulu uppfyllt.

**Skýring**

Óuppfyllt atriði:

**Dómur**

3

**2.7.3.2 Geymsla****Túlkun**

Eldsneyti til reykingar á fiski skal geyma á stað sem skilinn er frá reykingarstaðnum.

**Aðferð við skoðun**

Athugun.

**Verklagsregla**

Athuga skal hvort geymslustaður eldsneytis er aðskilinn frá reykingarstaðnum.

**Viðmiðunarmörk**

Öll atriði skulu uppfyllt.

**Skýring**

Óuppfyllt atriði:

**Dómur**

1

**2.7.3.3 Efni til reykerðar****Túlkun**

Eldsneyti sem notað er til reykingar má ekki hafa fengið efnameðferð.

**Aðferð við skoðun**

Athugun.

**Verklagsregla**

Athuga skal eldsneyti til reykingar. Athuga skal hvort timbur sem notað er hafi fengið efnameðferð svo sem málun, lökkun, límingu eða fúavörn.

**Viðmiðunarmörk**

Öll atriði skulu uppfyllt.

**Skýring**

Óuppfyllt atriði:

**Dómur**

3

**2.7.4 Salt****Kennitala kröfu**

98.rgl.212.



**Kröfur**

Salt skal vera hreint og ómengað og geymt á þurrum og hreinlegum stað. Ekki er leyfilegt að endurnota salt.

**2.7.4.1 Geymsla****Túlkun**

Fyrir hendi skal vera sérstök geymsla á salti eða saltið geymt þannig að það verði ekki fyrir mengun.

**Aðferð við skoðun**

Athugun.

**Verklagsregla**

Athuga skal hvort fyrir hendi er sérstök geymsla fyrir salt og hvort aðferð við geymslu á salti kemur í veg fyrir mengun þess. Einnig skal athuga hvort í saltinu er sýnileg mengun s.s. óhreinindi, fugladrit eða þess háttar.

**Viðmiðunarmörk**

Öll atriði skulu uppfyllt.

**Skýring**

Óuppfyllt atriði:

**Dómur**

2

**2.7.4.2 Notkun salts****Túlkun**

Salt sem notað er við framleiðslu fiskafurða skal vera hæft til matvælavinnslu. Endurnotað salt merkir salt sem notað hefur verið til annars en söltunar í viðkomandi vinnslu.

**Aðferð við skoðun**

Athugun, skjalaskoðun.

**Verklagsregla**

Athuga skal hvort um endurnotað salt er að ræða.

Skoða skal skjöl til að sannreyna að saltið sé hæft til matvælavinnslu.

**Viðmiðunarmörk**

Öll atriði skulu uppfyllt.

**Skýring**

Óuppfyllt atriði:

**Dómur**

2

**2.7.5 Umbúðaeefni****Kennitala kröfu**

98.rgl.272, 98.rgl.273, 98.rgl.274, 98.rgl.275, 98.rgl.276, 98.rgl.277, 98.rgl.143.

**Kröfur**

Umbúðir og annað, sem líklegt er að komist í snertingu við fiskafurðirnar, skal fullnægja öllum reglum um hollustuhætti. Einkum skal gæta að eftirfarandi atriðum:

- Að ekki séu í þeim efni sem haft geta áhrif á bragð, útlit eða lyktareinkenni afurðanna.
- Að ekki séu í þeim efni sem borist geta í afurðirnar og skaðleg eru heilsu neytenda.
- Að umbúðirnar séu nægilega sterkar til að veita afurðunum fullnægjandi vernd.

Umbúðir má ekki endurnota, að undanskildum ílátum úr ógagndræpum, sléttum og ótæranlegum efnum, sem auðvelt er að þrifa og gerileyða, og leyfilegt er að nota eftir slík þrif. Umbúðir fyrir ferskar, ísaðar fiskafurðir skulu þannig gerðar að þau veiti þeim fullnægjandi vörn gegn óhreinindum, hnjaski og mengun og að afurðirnar liggi ekki í vatninu sem myndast við bráðnun íssins.

Ónotaðar umbúðir skal geyma í þurrum og hreinum umbúðageymslum, sem eru aðskildar frá vinnslusvæðum, þar sem unnt er að verja þær fyrir ryki og annarri mengun.

**2.7.5.1 Hreinlætiskröfur****Túlkun**

Umbúðaefni skulu uppfylla kröfur um verndun afurða. Þau skulu vera úr efnum viðurkenndum af Hollustuvernd ríkisins.

**Aðferð við skoðun**

Athugun, skjalaskoðun.

**Verklagsregla**

Athuga skal hvort umbúðaefni sem notuð eru eru framleidd af framleiðendum sem hafa samþykki Hollustuverndar ríkisins. Skoða skal vottorð til staðfestingar því.

Bera skal saman við lista frá Hollustuvernd.

Athuga skal hvort kassar og umbúðir sem á að endurnota eru úr ógegndræpu, sléttu og ótæranlegu efni sem auðvelt er að þrifa og gerileyða og hafi verið þriffin og gerileydd fyrir notkun.

Athuga skal afrennsli bræðsluvatns frá ferskum afurðum sem geymdar eru á ís.

Athuga skal hvort ónotaðar umbúðir eru geymdar á öðrum stöðum en við framleiðsluna og hvort þær eru varðar fyrir ryki og annarri mengun.

**Viðmiðunarmörk**

Öll atriði skulu uppfyllt.

**Skýring**

Óuppfyllt atriði:

<b>Dómur</b>
--------------

2
---

**2.7.5.2 Skynmat****Túlkun**

Umbúðir sem komast í snertingu við afurðir má ekki endurnota.

Ytri umbúðir má endurnota svo framarlega sem þær eru óskemmdar og ómengaðar.

**Aðferð við skoðun**

Athugun.

**Verklagsregla**

Athuga skal hvort verið er að endurnota aðrar umbúðir en þær sem til þess eru ætlaðar. Athuga skal hvort umbúðir sem á að endurnota eru heilar og ómengaðar.

**Viðmiðunarmörk**

Öll atriði skulu uppfyllt.

**Skýring**

Óuppfyllt atriði:

**Dómur**

1

**REGLUGERÐ****um meðferð skipulagstillagna og veitingu byggingarleyfa í sveitarfélögum sem búa við snjóflóðahættu.**

## 1. gr.

*Gildissvið.*

Reglugerð þessi gildir um meðferð skipulagstillagna, veitingu byggingarleyfa og gerð bráðabirgðahættumats á svæðum innan sveitarfélaga þar sem snjóflóð hafa fallið eða hætta er talin á þeim og staðfest hættumat liggur ekki fyrir skv. 4. gr. laga nr. 49/1997 um varnir gegn snjóflóðum og skriðuföllum og ákvæði I til bráðabirgða í sömu lögum.

## 2. gr.

*Meðferð skipulagstillagna og byggingarleyfi.*

Þegar sveitarstjórn gerir tillögu að nýju eða breyttu deiliskipulagi í samræmi við gildandi aðalskipulag, gerir breytingar á staðfestu aðalskipulagi eða veitir byggingarleyfi samkvæmt gildandi deiliskipulagi, sbr. 1. gr., skal hún leita álit Skipulagsstofnunar.

Skylt er að leita álit Skipulagsstofnunar áður en veitt er byggingarleyfi á svæðum þar sem ekki liggur fyrir skipulag né staðfest hættumat en hætta er talin á snjóflóðum.

## 3. gr.

*Bráðabirgðahættumat.*

Þegar Skipulagsstofnun berst erindi sveitarstjórnar, sbr. 2. gr., skal hún án tafar senda það til umsagnar Veðurstofu Íslands sem innan fjögurra vikna gerir bráðabirgðahættumat fyrir viðkomandi svæði, skilgreinir þær ráðstafanir sem gera þarf og setur viðeigandi skilyrði fyrir samþykki erindisins.

## 4. gr.

*Álit Skipulagsstofnunar.*

Skipulagsstofnun skal taka erindi sveitarstjórnar skv. 2. gr. til afgreiðslu og tilkynna henni um álit sitt innan tveggja vikna frá því að stofnuninni barst bráðabirgðahættumat frá Veðurstofu Íslands og innan sex vikna frá því að erindið barst stofnuninni upphaflega.

5. gr.  
*Gildistaka.*

Reglugerð þessi er sett samkvæmt lögum nr. 49/1997 um varnir gegn snjóflóðum og skriðuföllum og skipulags- og byggingarlögum nr. 73/1997, sbr. lög nr. 135/1997, og öðlast þegar gildi.

*Umhverfissráðuneytinu, 11. mars 1998.*

**Guðmundur Bjarnason.**

---

*Magnús Jóhannesson.*

## REGLUGERÐ

**um brottfall reglugerðar nr. 71/1993, um undanþágu frá virðisaukaskatti vegna innflutnings á prentuðu máli, með síðari breytingum.**

1. gr.

Reglugerð nr. 71/1993, um undanþágu frá virðisaukaskatti vegna innflutnings á prentuðu máli, með síðari breytingum, fellur brott.

2. gr.

Reglugerð þessi, sem sett er samkvæmt heimild í lögum nr. 50/1988, um virðisaukaskatt, með síðari breytingum, öðlast þegar gildi.

*Fjármálaráðuneytinu, 12. mars 1998.*

F. h. r.

**Jón Guðmundsson.**

---

*Hermann Jónasson.*

## REGLUGERÐ

**um brottfall reglugerðar nr. 564/1989, um undanþágu á virðisaukaskatti vegna góðgerðarstarfsemi, með síðari breytingum.**

1. gr.

Reglugerð nr. 564/1989, um undanþágu á virðisaukaskatti vegna góðgerðarstarfsemi, með síðari breytingum, fellur brott.

2. gr.

Reglugerð þessi, sem sett er samkvæmt heimild í lögum nr. 50/1988, um virðisaukaskatt, með síðari breytingum, öðlast þegar gildi.

*Fjármálaráðuneytinu, 12. mars 1998.*

F. h. r.

**Jón Guðmundsson.**

---

*Hermann Jónasson.*

## REGLUR

### um breytingu á reglum nr. 501/1994 um gerð persónuhlífa.

#### 1. gr.

Ákvæði e-liðar 3. tölul. 1. gr. orðast svo:

e) hjálma og hjálmskyggni ætluð fyrir notendur vélknúinna ökutækja sem eru á tveimur eða þremur hjólum.

#### 2. gr.

Eftirfarandi texti fellur niður í lok viðauka III við reglurnar:

Viðbótarupplýsingar:

— Tveir síðustu stafirnir í ártalinu fyrir árið þegar merkið var sett á; þessara upplýsinga er ekki krafist ef um er að ræða persónuhlífar sem um getur í 2. tölul. 8. gr.

#### 3. gr.

Reglur þessar, sem settar eru af stjórn Vinnueftirlits ríkisins samkvæmt heimild í 38. og 47. gr. laga nr. 46/1980, um aðbúnað, hollustuhætti og öryggi á vinnustöðum og með hliðsjón af tilskipun 96/58/EBE, eru hér með staðfestar af félagsmálaráðuneytinu til þess að öðlast þegar gildi.

*Félagsmálaráðuneytinu, 13. mars 1998.*

F. h. r.

**Húnbogi Þorsteinsson.**

*Elín Blöndal.*

# STJÓRNARTÍÐINDI B 24 – 1998

11. mars 1998

489

Nr. 167

## GJALDSKRÁ

fyrir sorphirðu í Kjósarhreppi árið 1998.

1. gr.

Hreppsnefnd Kjósarhrepps er heimilt að leggja á sérstakt sorphirðugjald árið 1998.

2. gr.

Gjaldið er sem hér greinir:	kr.
Á rekstrareiningu	11.000
Íbúðarhús	5.500
Jarðir sem eru ekki með búskap en eru nýttar eða eru með húsnæði sem er nýtt sem sumarhús/orlofshús	5.500
Sumarhús	2.500

3. gr.

Gjaldskrá þessi staðfestist hér með samkvæmt 18. gr. laga nr. 81/1988 um hollustuhætti og heilbrigðiseftirlit, með síðari breytingum, til að gilda fyrir árið 1998.

*Umhverfissráðuneytinu, 11. mars 1998.*

F. h. r.

**Ingimar Sigurðsson.**

*Sigurbjörg Sæmundsdóttir.*

## REGLUGERÐ

um breytingu á reglugerð nr. 158/1998 um varnir  
gegn útbreiðslu á smitandi hitasótt í hrossum.

1. gr.

Við 1. gr. reglugerðarinnar bætist nýr staflíður, sem verður g-liður, svohljóðandi:  
Svæði 7. Rangárvallasýsla, austan Markarfljóts og Mýrdalshreppur.

Núverandi staflíður g, verður h-liður, breytist og verður svohljóðandi:  
Svæði 8. Aðrir kaupstaðir og landshlutar en taldir eru upp í staflíðum a-g.

2. gr.

Reglugerð þessi er sett samkvæmt heimild í 7. gr. laga nr. 25/1993 um dýrasjúkdóma og varnir gegn þeim og öðlast gildi þegar í stað.

*Landbúnaðarráðuneytinu, 20. mars 1998.*

**Guðmundur Bjarnason.**

*Jón Höskuldsson.*

Nr. 169

11. mars 1998

## GJALDSKRÁ

fyrir hundahald í Hveragerði 1998.

1. gr.

Árgjald fyrir að halda hund í Hveragerði, sbr. staflíð c í 2. gr. samþykktar nr. 293/1988 um hundahald í umdæmi Hveragerðisbæjar, skal vera kr. 8.100 á árinu 1998.

Gjaldið greiðist fyrirfram og óskipt fyrir allt tímabilið þó eigi síðar en á eindaga sem er 1. júní 1998.

Innifalið í leyfisgjaldinu er hundahreinsunargjald ásamt ábyrgðartryggingu.

2. gr.

Handsömunargjald samkvæmt 4. og 6. gr. samþykktar nr. 293/1988 skal vera kr. 4.000.

3. gr.

Framangreind gjaldskrá sem samin er og samþykkt af bæjarstjórn Hveragerðis, staðfestist hér með samkvæmt 18. gr. laga nr. 81/1988, um hollustuhætti og heilbrigðiseftirlit, með síðari breytingum til að gilda árið 1998.

*Umhverfissráðuneytinu, 11. mars 1998.*

F. h. r.

**Ingimar Sigurðsson.**

*Sigurbjörg Sæmundsdóttir.*

# STJÓRNARTÍÐINDI B 25 – 1998

20. mars 1998

491

Nr. 170

## GJALDSKRÁ fyrir hundahald í Kópavogi.

### 1. gr.

Af hundum í Kópavogi skal bæjarsjóður Kópavogs innheimta gjöld samkvæmt gjaldskrá þessari, sem ætlað er að standi undir kostnaði við framkvæmd heilbrigðissamþykktar um hundahald, sbr. 12. gr. samþykktar nr. 455/1997 um hundahald í Kópavogi.

### 2. gr.

Við umsókn um skráningu skal innheimta gjald sem hér segir:

Skráning .....	kr. 8.400
Skráning eftir útrunninn frest.....	12.200
Bráðabirgðaskráning .....	2.100

### 3. gr.

Af skráðum hundum skal innheimta árlegt eftirlitsgjald sem hér segir:

Einn hundur.....	kr. 6.000
------------------	--------------

Ekki skal innheimta eftirlitsgjald sama ár og hundur er skráður.

### 4. gr.

Við afhendingu handsamaðs hunds ber að innheimta gjald sem hér segir:

Afhending.....	kr. 10.000
----------------	---------------

Fyrsta afhending skráðs hunds og ef eftirlitsgjald

og vottorð er í skilum við handsömun.....	kr. 5.000
---	--------------

Að auki skal greiða þann kostnað sem leggst á vegna dvalar eða geymslu viðkomandi hunds. Óskráða hunda má ekki afhenda fyrr en að lokinni skráningu.

### 5. gr.

Gjalddagi samkvæmt 3. grein er 15. mars og eindagi 15. maí. Dráttarvextir reiknast frá gjalddaga séu gjöldin ekki greidd á eindaga. Um innheimtu gjalda fer samkvæmt ákvæðum laga nr. 81/1988 um hollustuhætti og heilbrigðiseftirlit, með síðari breytingum. Gjöld samkvæmt gjaldskránni má innheimta með fjárnámi.



Við afskráningu hunds ber að endurgreiða árlega gjaldið í réttu hlutfalli við þá mánuði sem eftir eru af árinu.

6. gr.

Hafi leyfishafi lokið grunnnámskeiði í hundauppeldi viðurkenndu af Heilbrigðiseftirliti Kópavogs er heimilt að lækka gjöld samkvæmt 2. og 3. gr. gjaldskrár þessarar um allt að helming. Heimilt er að fella niður gjöld samkvæmt 2. og 3. gr. gjaldskrár þessarar af leiðsöguhundum blindra, leitar- eða björgunarhundum. Ber að sækja um slíka lækkun eða niðurfellingu gjalda sérstaklega til Heilbrigðiseftirlits Kópavogs.

7. gr.

Gjaldskrá þessi sem samin er og samþykkt af bæjarstjórn Kópavogs staðfestist hér með samkvæmt 18. gr. laga um hollustuhætti og heilbrigðiseftirlit, með síðari breytingum, til að öðlast þegar gildi. Frá sama tíma fellur úr gildi gjaldskrá nr. 187/1997.

*Umhverfisráðuneytinu, 20. mars 1998.*

F. h. r.

**Ingimar Sigurðsson.**

Sigurbjörg Sæmundsdóttir.

# STJÓRNARTÍÐINDI B 26 – 1998

---

9. mars 1998

493

Nr. 171

## AUGLÝSING

### um gildistöku reglna um flugrekstur sem byggjast á JAR-OPS 1.

Samgönguráðuneytið hefur ákveðið, samkvæmt ákvæðum 188. gr. laga nr. 34/1964 um loftferðir, sbr. einnig auglýsingu nr. 199/1997, að reglur um flugrekstur sem byggjast á reglum um flugrekstur JAR-OPS 1, sem unnar hafa verið á vettvangi Flugöryggissamtaka Evrópu JAA, og út voru gefnar 22. maí 1995, skuli taka gildi á Íslandi þann 1. apríl 1998.

Kröfur JAA ríkjanna í íslenskri þýðingu eru birtar sem fylgiskjal með auglýsingu þessari.

Gildistaka reglnanna takmarkast á þessu stigi við flugrekendur sem reka flugvélar í atvinnuskyni með heildarflugtaks massa meiri en 10 tonn og/eða eru ætlaðar til flutnings á 20 farþegum eða fleiri. Stundi þeir flugrekendur hins vegar jafnframt rekstur minni flugvéla en hér greinir taka reglur þessar einnig til slíks reksturs.

Um flugrekstur aðila sem reka flugvélar í atvinnuskyni með minni heildarflugtaks massa en 10 tonn og/eða eru ætlaðar til flutnings á 19 farþegum eða færri, skulu enn um sinn gilda ákvæði reglugerðar nr. 641/1991 um flutningaflug með síðari breytingum, auk annarra þeirra reglna sem gilt hafa um þennan rekstur til þessa.

Um verkflug gilda ákvæði reglugerðar nr. 641/1991 um flutningaflug eftir því sem við getur átt.

Ákvæði reglugerðar nr. 503/1979 um flugsjóla, gilda um kennsluflug, auk ákvæða gr. 4.2.1.3. staflíða a) - f) í reglugerð nr. 641/1991 um flutningaflug.

Með brot skal farið að hætti laga um meðferð opinberra mála og varða þau refsingu samkvæmt XIII. kafla laga um loftferðir, nema þyngri refsing liggi við samkvæmt öðrum lögum.

*Samgönguráðuneytinu, 9. mars 1998.*

**Halldór Blöndal.**

---

*Halldór S. Kristjánsson.*

**Fylgiskjal.****Reglur um flugrekstur**

sem byggjast á JAR-OPS 1

## EFNISYFIRLIT KAFLA

A-KAFLI	-	GILDISSVIÐ
B-KAFLI	-	ALMENN ATRIÐI
C-KAFLI	-	ÚTGÁFA FLUGREKANDASKÍRTEINA (AOC) OG EFTIRLIT
D-KAFLI	-	VERKLAGSREGLUR Í FLUGI
E-KAFLI	-	STARFRÆKSLA Í SKERTU SKYGGNI
F-KAFLI	-	AFKASTAGETA – ALMENN ÁKVÆÐI
G-KAFLI	-	AFKASTAGETA – A –FLOKKUR
H-KAFLI	-	AFKASTAGETA – B–FLOKKUR
I-KAFLI	-	AFKASTAGETA – C–FLOKKUR
J-KAFLI	-	MASSI OG JAFNVÆGI áður birt í Stjt. 1997 nr. 651
K-KAFLI	-	MÆLITÆKI OG BÚNAÐUR
L-KAFLI	-	FJARSKIPTA- OG LEIÐSÖGUTÆKJABÚNAÐUR
M-KAFLI	-	VIÐHALD FLUGVÉLA
N-KAFLI	-	FLUGÁHÖFN
O-KAFLI	-	ÞJÓNUSTUÁHÖFN
P-KAFLI	-	HANDBÆKUR, LEIÐARBÆKUR OG SKRÁR
R-KAFLI	-	REGLUR UM FLUTNING Á HÆTTULEGUM VARNINGI FLUGLEIÐIS
S-KAFLI	-	FLUGVERND

## EFNISYFIRLIT GREINA

Grein		bls.
<b>A-KAFLI – GILDISSVIÐ</b>		
JAR-OPS 1.001	Gildissvið	1-A-1
1. viðbættir við JAR-OPS 1.001	Ákvæði JAR-OPS 1 sem öðlast síðar gildi	1-A-2
<b>B-KAFLI – ALMENN ATRÍÐI</b>		
JAR-OPS 1.005	Almenn atriði	1-B-1
JAR-OPS 1.010	Undanþágur	1-B-1
JAR-OPS 1.015	Rekstrarfyrirmæli	1-B-1
JAR-OPS 1.020	Lög, reglugerðir og verklagsreglur — ábyrgð flugrekanda	1-B-1
JAR-OPS 1.025	Sameiginlegt tungumál	1-B-1
JAR-OPS 1.030	Listar yfir lágmarksbúnað – ábyrgð flugrekanda	1-B-1
JAR-OPS 1.035	Gæðakerfi	1-B-1
JAR-OPS 1.040	Viðbótaráhöfn	1-B-2
JAR-OPS 1.045	<i>Hér á að vera eyða</i>	1-B-2
JAR-OPS 1.050	Upplýsingar um leit og björgun	1-B-2
JAR-OPS 1.055	Upplýsingar um neyðar- og björgunarbúnað um borð	1-B-2
JAR-OPS 1.060	Nauðlending á vatni	1-B-2
JAR-OPS 1.065	Flutningur vopna og skotfæra til hernaðar	1-B-2
JAR-OPS 1.070	Flutningur sportvopna og skotfæra	1-B-2
JAR-OPS 1.075	Aðferðir við fólksflutninga	1-B-3
JAR-OPS 1.080	Afhending á hættulegum varningi til flutnings	1-B-3
JAR-OPS 1.085	Ábyrgð áhafnar	1-B-3
JAR-OPS 1.090	Valdsvið flugstjóra	1-B-4
JAR-OPS 1.095	<i>Hér á að vera eyða</i>	1-B-4
JAR-OPS 1.100	Aðgangur að stjórnklefa	1-B-4
JAR-OPS 1.105	Óheimill flutningur	1-B-4
JAR-OPS 1.110	Handrafeindatæki	1-B-4
JAR-OPS 1.115	Áfengi og lyf	1-B-4
JAR-OPS 1.120	Öryggi stofnað í hættu	1-B-4
JAR-OPS 1.125	Skjöl sem skulu vera um borð	1-B-5

Grein		bls.
JAR-OPS 1.130	Handbækur sem skulu vera um borð	1-B-5
JAR-OPS 1.135	Viðbótarupplýsingar og eyðublöð sem skulu vera um borð	1-B-5
JAR-OPS 1.140	Upplýsingar sem eru geymdar á jörðu niðri	1-B-5
JAR-OPS 1.145	Umboð til skoðunar	1-B-6
JAR-OPS 1.150	Framvísun skjala og skráa	1-B-6
JAR-OPS 1.155	Varðveisla skjala	1-B-6
JAR-OPS 1.160	Varðveisla, framvísun og notkun á upptökum ferðrita	1-B-6
JAR-OPS 1.165	Leiga	1-B-7
JAR-OPS 1.170	<i>Hér á að vera eyða</i>	1-B-8
<b>C-KAFLI – ÚTGÁFA FLUGREKANDASKÍRTEINA (AOC) OG EFTIRLIT</b>		
JAR-OPS 1.175	Almennar reglur um útgáfu flugrekandaskírteina (AOC)	1-C-1
JAR-OPS 1.180	Útgáfa, breyting og framlenging á flugrekandaskírteini	1-C-1
JAR-OPS 1.185	Stjórnsýslukröfur	1-C-2
JAR-OPS 1.190	<i>Hér á að vera eyða</i>	1-C-2
1. viðbætur við JAR-OPS 1.175	Efni og skilyrði flugrekandaskírteinis	1-C-3
2. viðbætur við JAR-OPS 1.175	Stjórnun og stjórnskipulag handhafa flugrekandaskírteinis	1-C-4
<b>D-KAFLI – VERKLAGSREGLUR Í FLUGI</b>		
JAR-OPS 1.195	Flugrekstrarstjórn og eftirlit	1-D-1
JAR-OPS 1.200	Flugrekstrarhandbók	1-D-1
JAR-OPS 1.205	Hæfni starfsmanna flugrekstrarsviðs	1-D-1
JAR-OPS 1.210	Setning verklagsreglna	1-D-1
JAR-OPS 1.215	Notkun flugumferðarþjónustu	1-D-1
JAR-OPS 1.220	Heimild flugrekanda til notkunar flugvalla	1-D-1
JAR-OPS 1.225	Flugvallarlágmörk	1-D-1
JAR-OPS 1.230	Verklagsreglur um blindaflug og blindbrotflug	1-D-1
JAR-OPS 1.235	Verklagsreglur um hávaðamildun	1-D-2
JAR-OPS 1.240	Flugleiðir og flugsvæði	1-D-2
JAR-OPS 1.245	Fjarflug með tveggja hreyfla flugvélum	1-D-2
JAR-OPS 1.250	Lágmarksflughæðir ákveðnar	1-D-3
JAR-OPS 1.255	Viðmiðunarreglur um eldsneytisútreikninga	1-D-3
JAR-OPS 1.260	Flutningur hreyfihamlaðra	1-D-4
JAR-OPS 1.265	Flutningur óæskilegra farþega, manna sem vísað er úr landi eða gæslufanga	1-D-4

Grein		bls.
JAR-OPS 1.270	Frágangur á farangri og fragt	1-D-4
JAR-OPS 1.275	<i>Hér á að vera eyða</i>	1-D-4
JAR-OPS 1.280	Skipan farþega í sæti	1-D-4
JAR-OPS 1.285	Upplýsingar til farþega	1-D-4
JAR-OPS 1.290	Undirbúningur flugs	1-D-5
JAR-OPS 1.295	Val á flugvöllum	1-D-6
JAR-OPS 1.297	Áætlunarlágmörk fyrir blindflug	1-D-6
JAR-OPS 1.300	Afhending flugáætlunar til flugumferðarþjónustu (ATS)	1-D-7
JAR-OPS 1.305	Taka eða losun eldsneytis á meðan farþegar fara um borð, eru um borð eða fara frá borði	1-D-7
JAR-OPS 1.310	Flugverjar í vinnureitum	1-D-8
JAR-OPS 1.315	Búnaður til neyðarrýmingar	1-D-8
JAR-OPS 1.320	Sæti, öryggisbelti og öryggistyggi	1-D-8
JAR-OPS 1.325	Öryggi í farþegarými og eldhúsum	1-D-8
JAR-OPS 1.330	Aðgengi að neyðarbúnaði	1-D-8
JAR-OPS 1.335	Reykingar um borð	1-D-8
JAR-OPS 1.340	Veðurskilyrði	1-D-9
JAR-OPS 1.345	Ísing og önnur aðskotaeftni	1-D-9
JAR-OPS 1.350	Eldsneytis- og olíubirgðir	1-D-9
JAR-OPS 1.355	Flugtaksskilyrði	1-D-9
JAR-OPS 1.360	Flugtakslágmörk	1-D-9
JAR-OPS 1.365	Lágmarksflughæðir	1-D-9
JAR-OPS 1.370	Hermt eftir óeðlilegum aðstæðum á flugi	1-D-9
JAR-OPS 1.375	Eftirlit og stjórnun eldsneytisnotkunar á flugi	1-D-9
JAR-OPS 1.380	<i>Hér á að vera eyða</i>	1-D-10
JAR-OPS 1.385	Notkun viðbótarsúrefnis	1-D-10
JAR-OPS 1.390	Geimgeislun	1-D-10
JAR-OPS 1.395	Viðvörðun um nálægð við jörð	1-D-10
JAR-OPS 1.400	Aðflugs- og landingarskilyrði	1-D-10
JAR-OPS 1.405	Bytjun og framhald á aðflugi	1-D-10
JAR-OPS 1.410	Verklagsreglur í flugi — hæð yfir þröskuldi	1-D-10
JAR-OPS 1.415	Leiðarflugbók	1-D-10
JAR-OPS 1.420	Skýrslur um óhöpp	1-D-11
JAR-OPS 1.425	Slysaskýrslur	1-D-11
1. viðbætur við JAR-OPS 1.270	Frágangur á farangri og fragt	1-D-12
1. viðbætur við JAR-OPS 1.305	Taka eða losun eldsneytis á meðan farþegar fara um borð, eru um borð eða fara frá borði	1-D-13
1. viðbætur við JAR-OPS 1.375	Eftirlit og stjórnun eldsneytisnotkunar á flugi	1-D-14

Grein

bls.

**E-KAFLI – STARFRÆKSLA Í SKERTU SKYGGNI**

JAR-OPS 1.430	Flugvallarlágmörk — almenn atriði	1-E-1
JAR-OPS 1.435	Orðskýringar	1-E-1
JAR-OPS 1.440	Starfræksla í lélegu skyggni — almennar reglur	1-E-2
JAR-OPS 1.445	Starfræksla í lélegu skyggni — flugvellir	1-E-2
JAR-OPS 1.450	Starfræksla í lélegu skyggni — þjálfun og hæfni	1-E-2
JAR-OPS 1.455	Starfræksla í lélegu skyggni — verklagsreglur	1-E-2
JAR-OPS 1.460	Starfræksla í lélegu skyggni — lágmarksbúnaður	1-E-3
JAR-OPS 1.465	Sjónflugslágmörk (VFR)	1-E-3
1. viðbætur við JAR-OPS 1.430	Flugvallarlágmörk	1-E-4
2. viðbætur við JAR-OPS 1.430 (c)	Flugvélaflokkar — starfræksla í skertu skyggni	1-E-11
2. viðbætur við JAR-OPS 1.440	Starfræksla í lélegu skyggni— almennar reglur	1-E-12
1. viðbætur við JAR-OPS 1.450	Starfræksla í lélegu skyggni — þjálfun og starfsréttindi	1-E-14
1. viðbætur við JAR-OPS 1.455	Starfræksla í lélegu skyggni – verklagsreglur	1-E-18
1. viðbætur við JAR-OPS 1.465	Lágmarksskyggni fyrir sjónflug	1-E-19

**F-KAFLI — AFKASTAGETA – ALMENN ÁKVÆÐI**

JAR-OPS 1.470	Gildissvið	1-F-1
JAR-OPS 1.475	Almenn ákvæði	1-F-1
JAR-OPS 1.480	Skilgreiningar	1-F-1

**G-KAFLI — AFKASTAGETA – A-FLOKKUR**

JAR-OPS 1.485	Almenn ákvæði	1-G-1
JAR-OPS 1.490	Flugtak	1-G-1
JAR-OPS 1.495	Hindranabil við flugtak	1-G-1
JAR-OPS 1.500	Á flugleið – einn hreyfill óvirkur	1-G-2
JAR-OPS 1.505	Á flugleið – flugvélar með þrjá hreyfla eða fleiri, tveir hreyflar óvirkir	1-G-3
JAR-OPS 1.510	Lending – ákvörðunarflugvellir og varaflugvellir	1-G-3
JAR-OPS 1.515	Lending – þurrar flugbrautir	1-G-3
JAR-OPS 1.520	Lending – blautar og spilltar flugbrautir	1-G-4
1. viðbætur við JAR-OPS 1.515 (a)(3)	Verklag í bröttu aðflugi	1-G-5

Grein

bls.

**H-KAFLI — AFKASTAGETA – B-FLOKKUR**

JAR-OPS 1.525	Almenn ákvæði	1-H-1
JAR-OPS 1.530	Flugtak	1-H-1
JAR-OPS 1.535	Hindranabil við flugtak – fjölhreyfla flugvélar	1-H-1
JAR-OPS 1.540	Á flugleið – fjölhreyfla flugvélar	1-H-2
JAR-OPS 1.542	Á flugleið – eins hreyfils flugvélar	1-H-2
JAR-OPS 1.545	Lending – ákvörðunarflugvellir og varaflugvellir	1-H-2
JAR-OPS 1.550	Lending – þurrar flugbrautir	1-H-3
JAR-OPS 1.555	Lending – blautar og spilltar flugbrautir	1-H-3
1. viðbætur við JAR-OPS 1.525 (b)	Almenn ákvæði – klifur í flugtaki og við landingu	1-H-4
1. viðbætur við JAR-OPS 1.535 (b)(1) & (c)(1)	Flugtaksslóð – ferli fylgt eftir kennileitum	1-H-5
1. viðbætur við JAR-OPS 1.550 (a)	Verklag í bröttu aðflugi	1-H-6

**I-KAFLI — AFKASTAGETA – C-FLOKKUR**

JAR-OPS 1.560	Almenn ákvæði	1-I-1
JAR-OPS 1.565	Flugtak	1-I-1
JAR-OPS 1.570	Hindranabil við flugtak	1-I-1
JAR-OPS 1.575	Á flugleið – allir hreyflar virkir	1-I-2
JAR-OPS 1.580	Á flugleið – einn hreyfill óvirkur	1-I-2
JAR-OPS 1.585	Á flugleið – flugvélar með þrjá hreyfla eða fleiri, tveir hreyflar óvirkir	1-I-3
JAR-OPS 1.590	Lending – ákvörðunarflugvellir og varaflugvellir	1-I-3
JAR-OPS 1.595	Lending – þurrar flugbrautir	1-I-3
JAR-OPS 1.600	Lending – blautar og spilltar flugbrautir	1-I-4

**J-KAFLI — MASSI OG JAFNVÆGI**

JAR-OPS 1.605	Almenn ákvæði	1-J-1
JAR-OPS 1.607	Orðskýringar	1-J-1
JAR-OPS 1.610	Hleðsla, massi og jafnvægi	1-J-1
JAR-OPS 1.615	Massagildi fyrir áhöfn	1-J-1
JAR-OPS 1.620	Massagildi fyrir farþega og farangur	1-J-2
JAR-OPS 1.625	Massa- og jafnvægisráðgjafi	1-J-3
1. viðbætur við JAR-OPS 1.605	Massi og jafnvægi – almenn ákvæði	1-J-4
1. viðbætur við JAR-OPS 1.620 (f)	Skilgreining á evrópska flugsvæðinu	1-J-7



Grein		bls.
1. viðbætur við JAR-OPS 1.620 (g)	Verklagsreglur um setningu endurskoðaðra staðla um massagildi fyrir farþega og farangur	1-J-8
1. viðbætur við JAR-OPS 1.625	Massa- og jafnvægissskrár	1-J-10
<b>K-KAFLI — MÆLITÆKI OG BÚNAÐUR</b>		
JAR-OPS 1.630	Almennur inngangur	1-K-1
JAR-OPS 1.635	Öryggi rafrása	1-K-1
JAR-OPS 1.640	Ljós á flugvélum	1-K-1
JAR-OPS 1.645	Rúðupurrkur	1-K-2
JAR-OPS 1.650	Sjónflug að degi til (VFR) – flugmælar, flugleiðsögutæki og fylgibúnaður	1-K-2
JAR-OPS 1.652	Blindflug (IFR) eða flug að nóttu til – flugmælar, flugleiðsögutæki og fylgibúnaður	1-K-3
JAR-OPS 1.655	Viðbótarbúnaður fyrir flug með einum flugmanni samkvæmt blindflugsreglum eða að nóttu til	1-K-4
JAR-OPS 1.660	Hæðarviðvörðunarkerfi	1-K-4
JAR-OPS 1.665	Jarðvarakerfi	1-K-4
JAR-OPS 1.670	Veðurrátsjá flugvélar	1-K-5
JAR-OPS 1.675	Búnaður fyrir flug í ísingu	1-K-5
JAR-OPS 1.680	Geimgeislunarmælir	1-K-5
JAR-OPS 1.685	Talkerfi flugáhafnar	1-K-5
JAR-OPS 1.690	Talkerfi flugverja	1-K-5
JAR-OPS 1.695	Almennt hátalarakerfi	1-K-6
JAR-OPS 1.700	Hljóðritar í stjórklefa – 1	1-K-6
JAR-OPS 1.705	Hljóðritar í stjórklefa – 2	1-K-7
JAR-OPS 1.710	Hljóðritar í stjórklefa – 3	1-K-8
JAR-OPS 1.715	Flugritar – 1	1-K-8
JAR-OPS 1.720	Flugritar – 2	1-K-9
JAR-OPS 1.725	Flugritar – 3	1-K-10
JAR-OPS 1.730	Sæti, sætisbelti, öryggistýgi og festibúnaður fyrir börn	1-K-11
JAR-OPS 1.731	Skiltin „SPENNIÐ BELTIN“ og „REYKINGAR BANNAÐAR“	1-K-11
JAR-OPS 1.735	Innihurðir og dyratjöld	1-K-11
JAR-OPS 1.740	<i>Hér á að vera eyða</i>	1-K-11
JAR-OPS 1.745	Sjúkrakassar	1-K-12
JAR-OPS 1.750	<i>Hér á að vera eyða</i>	1-K-12
JAR-OPS 1.755	Læknataska	1-K-12
JAR-OPS 1.760	Súrefni til skyndihjálpar	1-K-12
JAR-OPS 1.765	<i>Hér á að vera eyða</i>	1-K-12
JAR-OPS 1.770	Viðbótarsúrefni – flugvélar með jafnþrýstibúnaði	1-K-13

Grein		bis.
JAR-OPS 1.775	Viðbótarsúrefni – flugvélar án jafnþrýstibúnaðar	1-K-14
JAR-OPS 1.780	Öndunarhlífar (PBE) handa áhöfn	1-K-14
JAR-OPS 1.785	<i>Hér á að vera eyða</i>	1-K-14
JAR-OPS 1.790	Handslökkvitæki	1-K-14
JAR-OPS 1.795	Neyðaraxir og kúbein	1-K-15
JAR-OPS 1.800	Merking rofstaða á bol	1-K-15
JAR-OPS 1.805	Búnaður til neyðarrýmingar	1-K-15
JAR-OPS 1.810	Gjallarhorn	1-K-16
JAR-OPS 1.815	Neyðarlýsing	1-K-16
JAR-OPS 1.820	Sjálfvirkur neyðarsendir	1-K-17
JAR-OPS 1.825	Björgunarvesti	1-K-17
JAR-OPS 1.830	Björgunarbátar og neyðarsendar til að auðvelda leit og björgun til nota í langflugi yfir haf eða vatn	1-K-17
JAR-OPS 1.835	Búnaður til að lifa af	1-K-18
JAR-OPS 1.840	Lagarflugvélar og láós- og lagarflugvélar — ýmiss búnaður	1-K-18
1. viðbætur við JAR-OPS 1.770	Súrefni – Lágmarkskröfur um viðbótarsúrefni í flugvélum með jafnþrýstibúnað við og eftir lækun flugs í neyðartilvikum	1-K-19
1. viðbætur við JAR-OPS 1.775	Viðbótarsúrefni fyrir flugvélar án jafnþrýstibúnaðar	1-K-20

#### **L-KAFLI – FJARSKIPTA- OG LEIDSÖGUTÆKJABÚNAÐUR**

JAR-OPS 1.845	Almennur inngangur	1-L-1
JAR-OPS 1.850	Fjarskiptabúnaður	1-L-1
JAR-OPS 1.855	Hlustunarvalborð	1-L-1
JAR-OPS 1.860	Fjarskiptabúnaður til flugs samkvæmt sjónflugsreglum á leiðum sem flognar eru með hliðsjón af kennileitum	1-L-1
JAR-OPS 1.865	Fjarskipta- og leiðsögutæki fyrir flug samkvæmt blindflugsreglum eða sjónflugsreglum á leiðum sem eru ekki flognar eftir kennileitum	1-L-2
JAR-OPS 1.870	Viðbótarleiðsögutæki til flugs í loftrými þar sem gerðar eru lágmarkskröfur um nákvæmni í flugleiðsögu (MNPS)	1-L-2

#### **M-KAFLI — VIÐHALD FLUGVÉLA**

JAR-OPS 1.875	Almenn ákvæði	1-M-1
JAR-OPS 1.880	Oróskýringar	1-M-1
JAR-OPS 1.885	Umsókn vegna viðhaldskerfis flugrekanda og samþykki á því	1-M-1
JAR-OPS 1.890	Ábyrgð á viðhaldi	1-M-1
JAR-OPS 1.895	Stjórn viðhalds	1-M-2
JAR-OPS 1.900	Gæðakerfi	1-M-2
JAR-OPS 1.905	Lýsing flugrekanda á stjórnun viðhalds	1-M-2

Grein		bls.
JAR-OPS 1.910	Viðhaldsáætlun flugrekanda fyrir flugvélar	1-M-2
JAR-OPS 1.915	Tækniflugbók flugvélar flugrekanda	1-M-3
JAR-OPS 1.920	Viðhaldsskrár	1-M-3
JAR-OPS 1.925	<i>Hér á að vera eyða</i>	1-M-3
JAR-OPS 1.930	Áframhaldandi gildi flugrekandaskírteinis (AOC) að því er varðar viðhaldskerfið	1-M-3
JAR-OPS 1.935	Sambærilegt dæmi um öryggi	1-M-4

### N-KAFLI — FLUGÁHÖFN

JAR-OPS 1.940	Samsetning flugáhafnar	1-N-1
JAR-OPS 1.945	Þjálfun og próf vegna flugvélastípta	1-N-1
JAR-OPS 1.950	Mismunarþjálfun og kynningarþjálfun	1-N-2
JAR-OPS 1.955	Útnefning flugstjóra	1-N-2
JAR-OPS 1.960	Flugstjórar með atvinnuflugmannsskírteini	1-N-2
JAR-OPS 1.965	Reglubundin þjálfun og próf	1-N-3
JAR-OPS 1.968	Starfsréttindi flugmanns til starfa í hvoru flugmannssætinu sem er	1-N-4
JAR-OPS 1.970	Nýleg reynsla	1-N-4
JAR-OPS 1.975	Flugstjóri – starfsréttindi og hæfni til flugs á tilteknum leiðum og inn á tiltekna flugvelli	1-N-4
JAR-OPS 1.978	Áætlun um réttindabþjálfun með þróaðri tækni	1-N-4
JAR-OPS 1.980	Starfræksla fleiri en einnar tegundar eða eins afbrigðis flugvéla	1-N-5
JAR-OPS 1.985	Þjálfunarskrár	1-N-5
1. viðbætur við JAR-OPS 1.940	Afleysingar flugliða í flugi	1-N-6
2. viðbætur við JAR-OPS 1.940	Starfræksla með einum flugmanni samkvæmt blindflugsreglum eða að nóttu til	1-N-7
1. viðbætur við JAR-OPS 1.945	Námskeið flugrekanda vegna flugvélastípta	1-N-8
1. viðbætur við JAR-OPS 1.965	Reglubundin þjálfun og próf – flugmenn	1-N-9
2. viðbætur við JAR-OPS 1.965	Reglubundin þjálfun og próf –flugkerfastjórar	1-N-11
1. viðbætur við JAR-OPS 1.968	Starfsréttindi flugmanns til starfa í hvoru flugmannssætinu sem er	1-N-12

### O-KAFLI — ÞJÓNUSTUÁHÖFN

JAR-OPS 1.988	Gildissvið	1-O-1
JAR-OPS 1.990	Fjöldi í þjónustuáhöfn og samsetning hennar	1-O-1
JAR-OPS 1.995	Lágmarkskröfur	1-O-1
JAR-OPS 1.1000	Fyrstu þjónustuliðar	1-O-1
JAR-OPS 1.1005	Grunnþjálfun	1-O-2

Grein		bls.
JAR-OPS 1.1010	Þjálfun vegna flugvélastípta og mismunarþjálfun	1-O-2
JAR-OPS 1.1012	Kynningarflug	1-O-2
JAR-OPS 1.1015	Reglubundin þjálfun	1-O-2
JAR-OPS 1.1020	Upprifjunarþjálfun	1-O-3
JAR-OPS 1.1025	Próf	1-O-3
JAR-OPS 1.1030	Starfað á fleiri en einni tegund eða afbrigði	1-O-3
JAR-OPS 1.1035	Þjálfunarskrár	1-O-3
1. viðbætur við JAR-OPS 1.1005	Grunnþjálfun	1-O-4
1. viðbætur við JAR-OPS 1.1010	Þjálfun vegna flugvélastípta og mismunarþjálfun	1-O-6
1. viðbætur við JAR-OPS 1.1015	Reglubundin þjálfun	1-O-8
1. viðbætur við JAR-OPS 1.1020	Upprifjunarþjálfun	1-O-9
<b>P-KAFLI — HANDBÆKUR, LEIÐARBÆKUR OG SKRÁR</b>		
JAR-OPS 1.1040	Almennar reglur um flugrekstrarhandbækur	1-P-1
JAR-OPS 1.1045	Flugrekstrarhandbók – efnisskipan og efni	1-P-1
JAR-OPS 1.1050	Flughandbók flugvélar (AFM)	1-P-2
JAR-OPS 1.1055	Leiðarflugbók	1-P-2
JAR-OPS 1.1060	Leiðarflugáætlun	1-P-2
JAR-OPS 1.1065	Geymslutími skjala	1-P-3
JAR-OPS 1.1070	Lýsing flugrekanda á stjórnun viðhalds	1-P-3
JAR-OPS 1.1071	Tækniflugbók flugvélar	1-P-3
1. viðbætur við JAR-OPS 1.1045	Efni flugrekstrarhandbókar	1-P-4
1. viðbætur við JAR-OPS 1.1065	Geymslutími skjala	1-P-14
<b>R-KAFLI — REGLUR UM FLUTNING Á HÆTTULEGUM VARNINGI FLUGLEIÐIS</b>		
JAR-OPS 1.1150	Oróskýringar	1-R-1
JAR-OPS 1.1155	Samþykki fyrir flutningi á hættulegum varningi	1-R-2
JAR-OPS 1.1160	Gildissvið	1-R-2
JAR-OPS 1.1165	Takmarkanir á flutningi á hættulegum varningi	1-R-2
JAR-OPS 1.1170	Flokkun	1-R-3

Grein		bls.
JAR-OPS 1.1175	Pökkun	1-R-3
JAR-OPS 1.1180	Merkimiðar og merkingar	1-R-3
JAR-OPS 1.1185	Flutningsskjal fyrir hættulegan varning	1-R-3
JAR-OPS 1.1190	<i>Hér á að vera eyða</i>	1-R-3
JAR-OPS 1.1195	Móttaka á hættulegum varningi	1-R-3
JAR-OPS 1.1200	Skoðun til að leita að skemmdum, leka eða mengun	1-R-3
JAR-OPS 1.1205	Mengun fjarlægð	1-R-4
JAR-OPS 1.1210	Hleðslutakmarkanir	1-R-4
JAR-OPS 1.1215	Ákvæði um miðlun upplýsinga	1-R-4
JAR-OPS 1.1220	Þjálfunaráætlanir	1-R-4
JAR-OPS 1.1225	Skýrslur um óhöpp eða slys sem verða í tengslum við hættulegan varning	1-R-6
JAR-OPS 1.1230	<i>Hér á að vera eyða</i>	1-R-6
<b>S-KAFLI — FLUGVERND</b>		
JAR-OPS 1.1235	Flugvermdarákvæði	1-S-1
JAR-OPS 1.1240	Þjálfunaráætlanir	1-S-1
JAR-OPS 1.1245	Tilkynningar um ólöglegt afskipti	1-S-1
JAR-OPS 1.1250	Gátlistar fyrir verklag við leit í flugvél	1-S-1
JAR-OPS 1.1255	Flugvernd í stjórnklefa	1-S-1

**A-KAFLI — GILDISSVIÐ****JAR-OPS 1.001 Gildissvið**

(Sjá 1. viðbæti við JAR-OPS 1.001)

- a) Í 1. hluta JAR-OPS eru settar fram kröfur sem gilda um rekstur allra almennra flugvéla sem flugrekendur með höfuðstöðvar í JAA-aðildarríki nota til flutningaflugs. JAR-OPS 1 gildir ekki um flugvélar þegar þær eru notaðar á vegum hers eða toll- og lögregluyfirvalda.
- b) Kröfurnar í 1. hluta JAR-OPS öðlast gildi:
- 1) fyrir flugrekendur flugvéla með yfir 10 tonna hámarksflugtaks massa eða hámarksfjölda farþegasæta í samþykktu sætafyrirkomulagi fyrir 20 eða fleiri eða flugrekendur með blandaða flugvélaflota þar sem flugvélar eru ýmist undir eða yfir þessum mörkum, eigi síðar en 1. apríl 1998 nema annað sé tekið fram.
  - 2) fyrir flugrekendur allra annarra flugvéla, eigi síðar en 1. apríl 1999 nema annað sé tekið fram.

HÉR Á AÐ VERA EYÐA

HÉR Á AÐ VERA EYÐA

**1. viðbætur við JAR-OPS 1.001**  
**Ákvæði JAR-OPS 1 sem öðlast gildi síðar**

Sum ákvæði JAR-OPS 1 koma til framkvæmda nokkru eftir að JAR-OPS 1 öðlast gildi. Ákvæðin sem hér um ræðir og síðari gildistökudagar þeirra eru sem hér segir:

JAR-OPS 1.470 (f-liður) – 1. apríl 2000	bls. 1–F–1
JAR-OPS 1.652 (d-liður) – 1. apríl 2007	bls. 1–K–3
JAR-OPS 1.652 („Ath.“) – 1. apríl 1999	bls. 1–K–3
JAR-OPS 1.652 (m-liður) – 1. apríl 2000	bls. 1–K–4
JAR-OPS 1.665 (2. tölul. a-liðar) – 1. apríl 1999	bls. 1–K–4
JAR-OPS 1.665 (3. tölul. a-liðar) – 1. apríl 2001	bls. 1–K–4
JAR-OPS 1.665 (4. tölul. a-liðar) – 1. apríl 2002	bls. 1–K–5
JAR-OPS 1.670 (3. tölul. a-liðar) – 1. apríl 1999	bls. 1–K–5
JAR-OPS 1.685 – 1. apríl 2002	bls. 1–K–5
JAR-OPS 1.705 (a-liður) – 1. apríl 2000	bls. 1–K–7
JAR-OPS 1.725 (a-liður) – 1. apríl 2000	bls. 1–K–10
JAR-OPS 1.780 (a-liður) – 1. apríl 2000	bls. 1–K–14
JAR-OPS 1.805 (2. tölul. a-liðar) – 1. apríl 2000	bls. 1–K–16
JAR-OPS 1.805 (2. tölul. c-liðar) – 1. apríl 2000	bls. 1–K–16

HÉR Á AÐ VERA EYÐA

**B-KAFLI — ALMENN ATRIÐI****JAR-OPS 1.005 Almenn atriði**

- a) Flugrekandi skal ekki starfrækja flugvél í flutningaflugi nema í samræmi við 1. hluta JAR-OPS.
- b) Flugrekandi skal fara að ákvæðum JAR-26 sem gilda um flugvélar starfræktar í flutningaflugi. Þar til ákvæði JAR-26 öðlast formlegt samþykki verða gildandi innlendar reglugerðir um flug notaðar.
- c) Hver flugvél skal starfrækt samkvæmt skilmálum í loft-hæfiskírteini hennar og innan marka sem samþykkt eru og tilgreind í flughandbók hennar.
- d) Þjónustuflog og sjúkraflug skal starfrækt í samræmi við kröfur í 1. hluta JAR-OPS.

**JAR-OPS 1.010 Undanþágur**

Flugmálayfirvöld geta í sérstökum tilvikum veitt tíma-bundna undanþágu frá ákvæðum 1. hluta JAR-OPS hafi þau fullvissu um að þess sé þörf og með fyrirvara um að farið sé að viðbótarskilyrðum sem flugmálayfirvöld telja nauðsynleg til að tryggja viðunandi öryggi í því sérstaka tilvik.

**JAR-OPS 1.015 Rekstrarfyrirmæli**

- a) Flugmálayfirvöld geta gefið út rekstrarfyrirmæli um að starfræksla skuli bönnuð, takmörkuð eða háð sérstök-um skilyrðum til að tryggja rekstaröryggi.
- b) Í rekstrarfyrirmælum kemur eftirfarandi fram:
  - 1) ástæða fyrir útgáfunni;
  - 2) gildissvið og gildistími; og
  - 3) hvaða ráðstafanir er ætlast til að flugrekandi eða flugrekendur geri.
- c) Rekstrarfyrirmæli eru viðbót við ákvæði 1. hluta JAR-OPS.

**JAR-OPS 1.020 Lög, reglugerðir og verklagsreglur — ábyrgð flugrekanda**

- a) Flugrekandi skal sjá til þess:
  - 1) að öllum starfsmönnum sé gert ljóst að þeim beri að fara að lögum, reglugerðum og verklagsreglum þeirra ríkja þar sem starfsemin fer fram og lúta að framkvæmd skyldustarfa þeirra; og
  - 2) að allir flugverjar þekki lög þau, reglugerðir og verklagsreglur sem lúta að framkvæmd skyldustarfa þeirra.

**JAR-OPS 1.025 Sameiginlegt tungumáli**

- a) Flugrekandi skal sjá til þess að allir flugverjar geti tjáð sig á sameiginlegu tungumáli.
- b) Flugrekandi skal sjá til þess að allt starfslið flugrekstrar-sviðs skilji tungumálið sem þeir hlutar flugrekstrar-handbókarinnar, sem lúta að skyldustörfum þeirra og ábyrgð, eru skrifaðir á.

**JAR-OPS 1.030 Listar yfir lágmarksbúnað — ábyrgð flugrekanda**

- a) Flugrekandi skal setja saman lista yfir lágmarksbúnað (MEL) fyrir hverja flugvél sem samþykktur er af flugmálayfirvöldum. Hann skal byggður á viðeigandi aðallista yfir lágmarksbúnað (MMEL) (ef hann er til), sem viðurkenndur er af flugmálayfirvöldum, en ekki fela í sér minni takmarkanir en hann.
- b) Flugrekandi skal ekki starfrækja flugvél í samræmi við listann yfir lágmarksbúnað (MEL) nema hann hafi leyfi flugmálayfirvalda til þess. Þó er starfræksla utan marka aðallista yfir lágmarksbúnað (MMEL) aldrei heimiluð.



**JAR-OPS 1.035 Gæðakerfi**  
(Sjá IEM OPS 1.035-1 og IEM OPS 1.035-2)

- a) Flugrekandi skal koma á fót gæðakerfi og tilnefna gæðastjóra til að hafa eftirlit með því að tilskilið verklag sé viðhaft til að tryggja örugga starfshætti og lofthæfi flugvéla. Í eftirliti með framkvæmd viðhalds verður að vera fólgið kerfi upplýsingastreymis sem skilar sér til ábyrgðarmanns til að tryggja að gerðar séu nauðsynlegar úrbætur. (Sjá a-og c-lið AMC OPS 1.035)
- b) Í gæðakerfinu verður að vera áætlun um gæðatryggingu með verklagsreglum sem miða að því að sannreyna að öll starfræksla fari fram samkvæmt öllum gildandi kröfum, stöðlum og verklagsreglum. (Sjá b-lið AMC OPS 1.035)
- c) Flugmálayfirvöld verða að geta fallist á gæðakerfið og gæðastjórnann. (Sjá a-og c-lið AMC OPS 1.035)
- d) Lýsa verður gæðakerfinu í tilheyrandi skjölum (Sjá d-lið AMC OPS 1.035).

**JAR-OPS 1.040 Viðbótaráhöfn**

Flugrekandi skal sjá til þess að flugverjar eða þjónustuliðar, sem eru umfram tilskilda áhöfn, hafi einnig verið þjálfaðir í störfum sem þeim eru falin og séu fullfærir um að sinna þeim.

**JAR-OPS 1.045 Hér á að vera eyða**

**JAR-OPS 1.050 Upplýsingar um leit og björgun**

Flugrekandi skal sjá til þess að flugstjóri eigi greiðan aðgang að nauðsynlegum upplýsingum um leitar- og björgun-erþjónustu sem snýr að fyrirhuguðu flugi.

**JAR-OPS 1.055 Upplýsingar um neyðar- og björgunarbúnað um borð**

Flugrekandi skal sjá til þess að tiltækir séu listar með upplýsingum um neyðar- og björgunarbúnað um borð í öllum flugvélum hans svo að unnt sé að koma þeim samstundis til björgunarmiðstöðva. Upplýsingar skulu liggja fyrir, eftir því sem við á, um fjölda, lit og tegund björgunarbáta og neyðarblysa, nákvæmar upplýsingar um sjúkragögn, vatnsbirgðir og tegund og tíðnisvið neyðarhandfjarskiptatækja.

**JAR-OPS 1.060 Nauðlending á vatni**

Flugrekandi skal ekki starfrækja flugvél með samþykktu sætafyrirkomulagi fyrir fleiri en 30 farþega, í flugi á farflugshraða yfir sjó eða vötnum, fjær landi þar sem hægt væri að nauðlenda en 120 mínútur eða 400 sjómílur, hvort heldur skemmra er, nema flugvélin uppfylli kröfur gildandi lofthæfireglna um nauðlendingu á vatni.

**JAR-OPS 1.065 Flutningur vopna og skotfæra til hernaðar**

- a) Flugrekandi skal ekki flytja vopn eða skotfæri til hernaðar flugleiðis nema fyrir liggja samþykki allra hlutaðeigandi ríkja.
- b) Flugrekandi skal sjá til þess að vopn eða skotfæri til hernaðar:
  - 1) séu sett í flugvélna á stað sem farþegar hafa ekki aðgang að meðan á flugi stendur; og
  - 2) séu óhlaðin, ef um skotvopn er að ræða, nema öll hlutaðeigandi ríki hafi samþykkt, áður en lagt er í flug, að flytja megi slík vopn og skotfæri til hernaðar við aðstæður sem eru að einhverju eða öllu leyti frábrugðnar því sem um getur í þessum lið.
- c) Flugrekandi skal sjá til þess að áður en lagt er í flug fái flugstjórinn nákvæma vitneskju um vopn eða skotfæri til hernaðar sem fyrirhugað er að flytja og hvar þau verða geymd um borð.

**JAR-OPS 1.070 Flutningur sportvopna og skotfæra**

- a) Flugrekandi skal gera allar eðlilegar ráðstafanir til þess að tryggja að hann fái vitneskju um sportvopn sem fyrirhugað er að flytja.
- b) Flugrekandi, sem tekur sportvopn til flutnings, skal sjá til þess:
  - 1) að þau séu geymd í flugvélinni á stað sem farþegar hafa ekki aðgang að meðan á flugi stendur, nema flugmálayfirvöld hafi ákvarðað að ekki sé unnt að framfylgja þessari reglu og hafi viðurkennt að aðrar verklagsreglur geti gilt; og

## JAR-OPS 1.070 (framhald b-liðar)

- 2) að þau séu óhlaðin, ef um skotvopn er að ræða eða önnur vopn sem ætluð eru fyrir skotfæri.
- c) Flytja má skotfæri í sportvopn í skráðum farþegafarangi, með fyrirvara um vissar takmarkanir í samræmi við Tæknilegu fyrirmælin (sjá 5. tölul. b-liðar JAR-OPS 1.1160) eins og skilgreint er í 14. tölul. a-liðar JAR-OPS 1.1150.

## JAR-OPS 1.075 Aðferðir við fólksflutninga

- a) Á flugi skal enginn vera í þeim hlutum flugvélar sem eru ekki hannaðir sem íverustaður fyrir fólk nema flugstjórinn hafi veitt honum tímabundna heimild til aðgangs:
- 1) til þess að gera ráðstafanir sem nauðsynlegar eru fyrir öryggi flugvélarinnar eða fólks, skepna eða varnings í vélinni; eða
  - 2) að rými þar sem fragt eða birgðir eru geymdar og fólk er ætlaður aðgangur að meðan á flugi stendur.

## JAR-OPS 1.080 Afhending á hættulegum varningi til flutnings

Enginn má afhenda eða taka við hættulegum varningi til flutnings flugleiðis nema hann hafi fengið þjálfun til þess og varningurinn hafi verið flokkaður eins og vera ber, skráður og vottaður, honum hafi verið lýst og pakkað, hann sé merktur, með vörumiðum og í flutningshæfu ástandi í samræmi við kröfur Tæknilegu fyrirmælanna.

## JAR-OPS 1.085 Ábyrgð áhafnar

- a) Flugverji skal ekki gegna skyldustörfum um borð í flugvél:
- 1) undir áhrifum lyfja sem geta haft áhrif á andlega og líkamlega getu hans og stofnað öryggi í hættu;
  - 2) eftir djúpköfun, nema að hæfilegum tíma liðnum;
  - 3) eftir blóðgjöf, nema að hæfilegum tíma liðnum;

## JAR-OPS 1.085 (framhald a-liðar)

- 4) ef hann er í vafa um að geta innt af hendi skyldustörf sín; eða
  - 5) ef hann veit eða grunar að hann sé haldinn ofþreytu eða finnst hann vera svo illa á sig kominn að hann geti stofnað fluginu í hættu.
- b) Flugverji skal ekki:
- 1) neyta áfengis síðustu 8 klukkustundirnar fyrir tilgreindan mætingartíma á flugvakt eða upphaf bakvaktar;
  - 2) byrja á flugvakt með yfir 0,2 prómill vínandamagn í blóði;
  - 3) neyta áfengis á meðan hann er á flugvakt eða bakvakt.
- c) Flugstjóri:
- 1) ber ábyrgð á öruggri starfrækslu flugvélar og öryggi þeirra sem í henni eru meðan á flugi stendur;
  - 2) hefur umboð til að gefa allar þær skipanir sem hann telur nauðsynlegar til að tryggja öryggi flugvélarinnar og fólks eða eigna um borð;
  - 3) hefur vald til þess að vísa frá borði fólki, eða hvaða hluta farmsins sem er, sem að hans álitu gæti stofnað öryggi flugvélarinnar eða þeirra sem í henni eru í hættu;
  - 4) skal ekki leyfa að fólk, sem virðist vera undir svo miklum áhrifum áfengis eða lyfja að það geti stofnað öryggi flugvélarinnar eða þeirra sem í henni eru í hættu, sé flutt með flugvélinni;
  - 5) hefur rétt til að neita að flytja óæskilega farþega, menn sem er vísað úr landi eða gæslufanga, ef flutningur þeirra gæti stofnað öryggi flugvélarinnar eða þeirra sem í henni eru í hættu;
  - 6) skal sjá til þess að allir farþegar fái upplýsingar um staðsetningu neyðarútganga og um geymslustaði og notkun öryggis- og neyðarbúnaðar;
  - 7) skal sjá til þess að öllum verklagsreglum sé fylgt og farið yfir gátlista samkvæmt flugrekstrarhandbók;
  - 8) skal ekki leyfa flugverjum að starfa neitt annað en nauðsynlegt er til að tryggja örugga starfrækslu flugvélarinnar meðan á flugtaki, frumklifri, lokaaðflugi og lendingu stendur.

## JAR-OPS 1.085 (framhald c-liðar)

- 9) skal ekki leyfa:
- i) að flugriti sé gerður óvirkur, að slökkt sé á honum eða þurrkað út af honum á flugi, né heldur skal hann heimila að skráð gögn séu þurrkuð út að flugi loknu verði slys eða óhapp sem skylt er að tilkynna um;
  - ii) að hljóðriti sé gerður óvirkur eða að slökkt sé á honum á flugi nema hann telji að geyma beri skráðu gögnin, sem annars væru þurrkuð út sjálfvirk, til að nota við rannsókn á óhappi eða slysi, né heldur skal hann leyfa að skráð gögn séu þurrkuð út handvirk á meðan á flugi stendur eða að loknu flugi, verði slys eða óhapp sem skylt er að tilkynna um;
- 10) ákveður hvort hann vill taka við flugvél með óstarfhæfan búnað sem er þó leyfilegt að sé óstarfhæfur samkvæmt lista yfir frávik frá búnaði (CDL) eða lista yfir lágmarksbúnað (MEL); og
- 11) skal ganga úr skugga um að fyrirflugsskoðun hafi farið fram.
- d) Í neyðartilvikum, þegar nauðsynlegt er að ákvarðanir séu teknar og brugðist við í skyndingu, skal flugstjórinn gera allt sem hann telur rétt að gera miðað við aðstæður. Í slíkum tilvikum er honum heimilt í öryggisskyni að víkja frá reglum, verklagsreglum og vinnuaðferðum.

## JAR-OPS 1.090 Valdsvið flugstjóra

Allir sem í flugvélinni eru skulu hlýða lögmætum fyrirskipunum flugstjórans sem miða að því að tryggja öryggi flugvélarinnar og fólks eða eigna um borð.

## JAR-OPS 1.095 Hér á að vera eyða

## JAR-OPS 1.100 Aðgangur að stjórnklefa

- a) Flugrekandi skal sjá til þess að engir aðrir en flugliðar, sem skráðir eru í flugið, fari inn í stjórnklefann, eða séu fluttir í stjórnklefa, nema viðkomandi:
- 1) sé starfandi flugverji;
  - 2) sé fulltrúi flugmálayfirvalda, sem bera ábyrgð á veitingu skírteina eða leyfa svo og eftirliti, þurfi hann þess með til að gegna opinberum skyldustörfum sínum; eða

## JAR-OPS 1.100 (framh.a-liðar)

- 3) hafi heimild til þess samkvæmt flugrekstrarhandbókinni og sé fluttur í samræmi við fyrirmælin í henni.
- b) Flugstjórinn skal sjá til þess:
- 1) í öryggisskyni, að koma í stjórnklefa valdi ekki ónæði og/eða trufla ekki flugstörf; og
  - 2) að öllum, sem fluttir eru í stjórnklefa, séu kynntar þær öryggisreglur sem við eiga.
- c) Endanleg ákvörðum um að leyfa aðgang að stjórnklefa er í höndum flugstjóra.

## JAR-OPS 1.105 Óheimill flutningur

- a) Flugrekandi skal gera allar réttmætar ráðstafanir til að tryggja að enginn geti leynst eða falið farm um borð í flugvél.
- b) Enginn skal leynast eða fela farm um borð í flugvél.

## JAR-OPS 1.110 Handrafeindatæki

Flugrekandi skal ekki heimila notkun né heldur skal neinn nota handrafeindatæki um borð í flugvél sem getur haft truflandi áhrif á afköst flugvélakerfa og búnaðar.

## JAR-OPS 1.115 Áfengi og lyf

Flugrekandi skal ekki heimila neinum að koma inn eða vera, og enginn skal koma inn eða vera, í flugvél undir áhrifum áfengis eða lyfja í þeim mæli að líkur séu á að það stofni öryggi flugvélarinnar eða þeirra sem í henni eru í hættu.

## JAR-OPS 1.120 Öryggi stofnað í hættu

- a) Enginn skal:
- 1) af gáleysi eða kæruleysi aðhafast, eða láta vera að aðhafast, neitt það sem gæti stofnað flugvél eða þeim sem í henni eru í hættu;

## JAR-OPS 1.120 (framhald a-liðar)

- 2) af gáleysi eða kæruleysi aðhafast, eða láta vera að aðhafast, neitt það sem getur valdið því að flugvél stofni fólki eða eignum í hættu;

## JAR-OPS 1.125 Skjöl sem skulu vera um borð

- a) Flugrekandi skal sjá til þess að eftirfarandi skjöl eða afrit af þeim séu um borð í hverju flugi:

- 1) skráningarskírteini;
- 2) lofthæfisskírteini;
- 3) hljóðstígvottorð (ef við á);
- 4) flugrekandaskírteini (AOC);
- 5) talstöðvarskírteini loftfars; og
- 6) ábyrgðartryggingarskírteini loftfars.

- b) Allir flugliðar skulu í hverju flugi hafa með sér gilt flugliðaskírteini með viðeigandi áritun eða áritunum sem gilda í því flugi.

## JAR-OPS 1.130 Handbækur sem skulu vera um borð

- a) Flugrekandi skal sjá til þess:

- 1) að þeir hlutar flugrekstrarhandbókar, sem í gildi eru og varða skyldustörf áhafnar, séu um borð í hverju flugi;
- 2) að þeir hlutar flugrekstrarhandbókar, sem þarf til að stjórna fluginu, séu auðveldlega tiltækir áhöfninni um borð; og
- 3) að gildandi flughandbók flugvélarinnar sé um borð, nema flugmálayfirvöld hafi viðurkennt að í flugrekstrarhandbókinni, sem mælt er fyrir um í B-hluta 1. viðbætis við JAR-OPS 1.1045, séu upplýsingar sem eiga við þá flugvél.

## JAR-OPS 1.135 Viðbótarupplýsingar og eyðublöð sem skulu vera um borð

- a) Flugrekandi skal sjá til þess að til viðbótar þeim skjölum og handbókum, sem mælt er fyrir um í JAR-OPS 1.125 og JAR-OPS 1.130, séu eftirfarandi upplýsingar og eyðublöð, er varða viðkomandi tegund flugs og flugsvæði, um borð í hverju flugi:

## JAR-OPS 1.135 (framhald a-liðar)

- 1) leiðarflugáætlun þar sem koma fram að minnsta kosti þær upplýsingar sem krafist er í JAR-OPS 1.1060;

- 2) tækniflugbók flugvélar þar sem koma fram að minnsta kosti þær upplýsingar sem krafist er í a-lið JAR-OPS 1.915;

- 3) nákvæm sundurliðun á skráðri flugáætlun fyrir flugumferðarþjónustuna (ATS);

- 4) viðeigandi upplýsingar til flugmanna (NOTAM/AIS);

- 5) viðeigandi upplýsingar um veður;

- 6) massa- og jafnvægisskrár sem tilgreindar eru í J-kafli;

- 7) tilkynningar um sérstaka flokka farþega, til dæmis öryggisverði, ef þeir teljast ekki til áhafnar, fatlað fólk, óæskilega farþega, menn sem vísað er úr landi og gæslufanga;

- 8) tilkynningar um sérstakan farm, til dæmis hættulegan varning, með skriflegum upplýsingum handa flugstjóranum, eins og kveðið er á um í d-lið JAR-OPS 1.1215;

- 9) gildandi landabréf og kort og skjöl þeim tengd, eins og mælt er fyrir um í 7. tölul. b-liðar JAR-OPS 1.290;

- 10) önnur skjöl sem ríki, sem eiga hlut að máli í viðkomandi flugi, kunna að krefjast eins og farmskrá, farþegaskrá og fleira; og

- 11) eyðublöð sem skylt er að skila til flugmálayfirvalda og flugrekanda.

- b) Flugmálayfirvöld geta heimilað að upplýsingamar, sem um getur í a-lið hér að framan, séu lagðar fram í öðru formi en prentuðu. Það þarf að vera tryggt að þær séu auðveldlega tiltækar, nothæfar og áreiðanlegar.

## JAR-OPS 1.140 Upplýsingar sem eru geymdar á jörðu niðri

- a) Flugrekandi skal sjá til þess:

- 1) að minnsta kosti á meðan hver flugferð eða röð ferða stendur yfir;

- i) að upplýsingar, er varða flugferðina og eiga við um þá tegund flugstarfsemi sem fer fram, séu geymdar á jörðu niðri; og

## JAR-OPS 1.140 (framhald 1. tölul. c-liðar)

- ii) að upplýsingunum sé haldið eftir á þeim stað þar sem þær verða geymdar uns gert hefur verið eftirrit af þeim, í samræmi við JAR-OPS 1.1065; eða, ef það er óframkvæmanlegt,
  - iii) að sömu upplýsingar fari með flugvélinni í eldtraustum kassa.
- b) Til þeirra upplýsinga, sem um getur í a-lið hér að framan, teljast meðal annars:
- 1) afrit af leiðarflugáætlun, ef við á;
  - 2) afrit af viðeigandi hlutum tækniflugbókar flugvélarinnar;
  - 3) upplýsingar til flugmanna (NOTAM) er varða leiðina sérstaklega hafi flugrekandi gefið út slíkar upplýsingar;
  - 4) massa- og jafnvægisskrár, ef þess er krafist (sbr. JAR-OPS 1.625); og
  - 5) tilkynningar um sérstakan farm.

## JAR-OPS 1.145 Umboð til skoðunar

Flugrekandi skal sjá til þess að hver sá sem hefur til þess umboð flugmálayfirvalda fái hvenær sem er að fara um borð og fljúga í flugvél, sem starfrækt er í samræmi við flugrekandaskírteini sem flugmálayfirvöld hafa gefið út, og fara inn og vera í stjórnklefanum, þó með þeim fyrirvara að flugstjórinn getur synjað um aðgang að stjórnklefa ef öryggi flugvélarinnar væri með því stofnað í hættu að hans áliti.

## JAR-OPS 1.150 Framvísun skjala og skráa

- a) Flugrekandi skal:
- 1) veita hverjum þeim sem hefur til þess umboð flugmálayfirvalda aðgang að skjölum og skráum sem tengjast flugrekstrinum eða viðhaldi; og
  - 2) framvísa, innan eðlilegra tímamarka, öllum slíkum skjölum og skráum ef flugmálayfirvöld krefjast þess.
- b) Flugstjórinn skal framvísa, innan eðlilegra tímamarka frá því að um það er beðið, þeim skjölum, sem skylt er að hafa um borð, til þess manns sem um það biður í umboði flugmálayfirvalda.

## JAR-OPS 1.155 Varðveisla skjala

- a) Flugrekandi skal sjá til þess:

- 1) að frumrit eða afrit af skjölum, sem honum er skylt að varðveita, séu varðveitt eins lengi og krafist er, jafnvel þótt hann sé ekki lengur flugrekandi flugvélarinnar; og
- 2) ef flugverji, sem flugrekandi hefur haldið skrá yfir í samræmi við Q-kafla, gerist flugverji hjá öðrum flugrekanda þá fái nýi flugrekandinn aðgang að skránni.

## JAR-OPS 1.160 Varðveisla, framvísun og notkun á upptökum ferðrita

- a) *Varðveisla á upptökum*

- 1) Ef slys ber að höndum skal flugrekandi flugvélar, sem búin er ferðrita, varðveita í 60 daga eftir því sem framast er unnt frumrit skráðra gagna, sem varða slysið, eins og þau voru í ferðritanum nema rannsóknaryfirvöld fyrirskipti annað.
- 2) Hafi orðið óhapp sem skylt er að tilkynna, og hafi flugmálayfirvöld ekki veitt leyfi til annars, skal flugrekandi flugvélar, sem búin er ferðrita, varðveita í 60 daga eftir því sem framast er unnt frumrit skráðra gagna, sem varða óhappið, eins og þau voru í ferðritanum nema rannsóknaryfirvöld fyrirskipti annað.
- 3) Auk þessa skal flugrekandi flugvélar, sem búin er ferðrita, varðveita frumrit skráðra gagna í 60 daga ef flugmálayfirvöld mæla svo fyrir nema rannsóknaryfirvöld fyrirskipti annað.

- 4) Þegar þess er krafist að flugvél sé búin flugrita ber flugrekanda sem starfrækir þá flugvél:

- i) að geyma upptökurnar þann hluta starfrækslutímans, sem krafist er samkvæmt JAR-OPS 1.715, 1.720 og 1.725, að því frátöldu að í þeim tilgangi að prófa og viðhalda flugrita er heimilt að þurrka út allt nema einn klukkutíma af upptökunum sem elstar eru þegar prófun fer fram; og

## JAR-OPS 1.160 (framhald 4. tölul. a-liðar)

- ii) að halda eftir skjali þar sem koma fram upplýsingar sem nauðsynlegar eru til að endurheimta varðveitt tölvugögn og umbreyta þeim í tækniupplýsingar.
- b) *Upptökum framvísað.* Flugrekanda flugvélar, sem búin er ferðrita, ber að framvísa öllum upptökum úr ferðritanum, sem tiltækar eru eða hafa verið varðveittar, innan eðlilegs tíma frá því að flugmálayfirvöld óskuðu þess.
- c) *Notkun á upptökum*
  - 1) Upptök úr hljóðrita má ekki nota í öðrum tilgangi en að rannsaka slys eða óhapp sem skylt er að tilkynna nema með samþykki allra hlutaðeigandi flugverja.
  - 2) Upptök úr flugrita má ekki nota í öðrum tilgangi en að rannsaka slys eða óhapp sem skylt er að tilkynna nema slíkar upptökur:
    - i) séu eingöngu notaðar af flugrekandanum vegna atriða er varða lofhæfi eða viðhald flugvélar; eða
    - ii) séu brenglaðar svo að ekki verði borin kennsl á neinn; eða
    - iii) séu kunngerðar í samræmi við leyndarreglur.

## JAR-OPS 1.165 Leiga

- a) *Orðskýringar*

Í þessari grein er merking eftirfarandi hugtaka sem hér segir:

  - 1) *Tómaleiga (dry lease):* Þegar flugvél er starfrækt samkvæmt flugrekandaskírteini leigutaka.
  - 2) *Þjónustuleiga (wet lease):* Þegar flugvél er starfrækt samkvæmt flugrekandaskírteini leigusala.
  - 3) *JAA-flugrekandi:* Flugrekandi sem hefur skírteini samkvæmt 1. hluta JAR-OPS frá einu JAA-ríkjanna.
- b) *Flugvélar leigðar milli JAA-flugrekenda*
  - 1) *Þjónustuútleiga (wet lease-out)* JAA-flugrekandi, sem leigir öðrum JAA-flugrekanda flugvél með allri áhöfn og gegnir áfram öllum störfum og ber ábyrgð eins og lýst er í C-kafla, telst áfram vera rekandi flugvélarinnar.

## JAR-OPS 1.165 (framhald b-liðar)

- 2) *Öll leiga nema þjónustuútleiga*
  - i) Með fyrirvara um 1. tölul. b-liðar hér að framan þarf JAA-flugrekandi, sem notar flugvél annars JAA-flugrekanda eða veitir öðrum JAA-flugrekanda afnot af flugvél sinni, fyrst að fá samþykki eigin flugmálayfirvalda fyrir rekstrinum. Öll skilyrði, sem eru hluti af samþykkinu, skulu einnig koma fram í leigusamningnum.
  - ii) Þau atriði leigusamninga, sem hafa hlotið samþykki flugmálayfirvalda, annarra en leigusamninga um flugvél með allri áhöfn án þess að fyrirhugaðar séu breytingar á störfum og ábyrgð, skulu að því er varðar flugvélna, sem leigð er, teljast vera breytingar á flugrekandaskírteini fyrir þann flugrekstur sem fyrirhugaður er.
- c) *Leiga flugvéla milli JAA-flugrekanda og fyrirtækis sem er ekki JAA-flugrekandi*
  - 1) *Tekið á tómaleigu (dry lease-in)*
    - i) JAA-flugrekandi skal ekki taka flugvél á tómaleigu hjá flugrekanda sem er ekki aðili að JAA nema að fengnu samþykki flugmálayfirvalda. Öll skilyrði, sem eru hluti af samþykkinu, skulu koma fram í leigusamningnum.
    - ii) JAA-flugrekandi skal sjá til þess, að því er varðar flugvélar sem teknar eru á tómaleigu, að öll frávik frá kröfunum, sem mælt er fyrir um í K- og L-kafla og/eða í JAR-26, séu tilkynnt til flugmálayfirvalda og að flugmálayfirvöld geti fallist á þau.
  - 2) *Tekið á þjónustuleigu (wet lease-in)*
    - i) JAA-flugrekandi skal ekki taka flugvél á þjónustuleigu án samþykkis flugmálayfirvalda nema hjá fyrirtæki sem er JAA-flugrekandi.
    - ii) JAA-flugrekandi skal sjá til þess, að því er varðar flugvélar sem eru teknar á þjónustuleigu:
      - A) að öryggisstaðlar leigusala að því er varðar viðhald og rekstur séu sambærilegir við JAR-reglur;
      - B) að leigusali sé flugrekandi sem hafi flugrekandaskírteini gefið út af ríki sem hefur skriafað undir Chicago-sáttmálan:

JAR-OPS 1.165 (framhald ii-liðar 2. tölul. c-liðar)

C) að flugvélin hafi staðlað lofthæfisskírteini, gefið út í samræmi við 8. viðauka Alþjóðaflugmálastofnunarinnar (ICAO). Stöðluð lofthæfisskírteini, gefin út af öðru JAA-ríki en ríkinu sem ber ábyrgð á útgáfu flugrekandaskírteinisins, verða viðurkennd ef þau eru gefin út í samræmi við JAR-21; og

D) að farið sé að JAA-reglum sem gilda hjá flugmálayfirvöldum leigutakans.

3) *Tómaútleiga (dry lease-out)*

i) JAA-flugrekanda er heimilt að leigja út flugvél í tómaleigu til flutningaflugs til hvaða flugrekanda sem er í ríki sem hefur skrifað undir Chicago-sáttmálann, að uppfylltum eftirfarandi skilyrðum:

A) að flugmálayfirvöld hafi veitt JAA-flugrekandanum undanþágu frá þar að lútandi ákvæðum 1. hluta JAR-OPS og, eftir að reglugerðaryfirvöld í hlutaðeigandi ríki hafa skriflega viðurkennt ábyrgð sína á eftirliti með viðhaldi og rekstri flugvélarinnar, hafa strikað flugvélinu út af flugrekandaskírteininu; og

B) að viðhald flugvélarinnar fari fram eftir samþykktri viðhaldsáætlun.

4) *Þjónustuútleiga.* JAA-flugrekandi, sem leigir öðru fyrirtæki flugvél með allri áhöfn og gegnir áfram öllum störfum og ábyrgð sem lýst er í C-kafla, telst áfram vera rekandi flugvélarinnar.

d) *Flugvélar leigðar með skömmum fyrirvara.* Komi upp sú staða að JAA-flugrekandi hafi skyndilega brýna og ófyrirséða þörf fyrir flugvél í stað annarrar telst samþykkið, sem til þarf samkvæmt i-lið 2. tölul. c-liðar, fengið, að því tilskildu:

1) að leigusali sé handhafi flugrekandaskírteinis, gefnu út í ríki sem hefur skrifað undir Chicago-sáttmálann; og

2) að leigutíminn sé ekki lengri en 5 dagar í röð; og

3) að flugmálayfirvöldum sé þegar í stað tilkynnt ef þetta ákvæði er notað.

**JAR-OPS 1.170** Hér á að vera eyða

**HÉR Á AÐ VERA EYÐA**

## C-KAFLI — ÚTGÁFA FLUGREKANDASKÍRTEINA (AOC) OG EFTIRLIT

### JAR-OPS 1.175 Almennar reglur um útgáfu flugrekandaskírteina (AOC)

Aths. 1.: Í 1. viðbæti við þessa grein eru efni og skilyrði flugrekandaskírteina tilgreind.

Aths. 2.: Í 2. viðbæti við þessa grein eru tilgreindar kröfur sem gerðar eru um stjórn og skipulag

- a) Flugrekandi skal ekki starfrækja flugvél í flutningaflugi nema samkvæmt og í samræmi við skilmála og skilyrði flugrekandaskírteinis.
- b) Umsækjandi um flugrekandaskírteini, eða breytingu á flugrekandaskírteini, skal heimila flugmálayfirvöldum að skoða alla þætti öryggismála í fyrirhuguðum rekstri.
- c) Umsækjandi um flugrekandaskírteini skal:
  - 1) ekki vera handhafi flugrekandaskírteinis sem önnur flugmálayfirvöld hafa gefið út nema það sé sérstaklega samþykkt af hlutaðeigandi yfirvöldum;
  - 2) hafa höfuðstöðvar sínar og skráða skrifstofu, ef til er, í ríkinu sem ber ábyrgð á útgáfu flugrekandaskírteinisins;
  - 3) hafa skráð þær flugvélar sem hann hyggst starfrækja samkvæmt flugrekandaskírteininu í ríkinu sem ber ábyrgð á útgáfu flugrekandaskírteinisins; og
  - 4) fullvissa flugmálayfirvöld um að hann sé fær um að stunda öruggan flugrekstur.
- d) Þrátt fyrir 3. tölul. c-liðar hér að framan getur flugrekandi, með gagnkvæmu samkomulagi flugmálayfirvaldanna sem gáfu flugrekandaskírteinið út og annarra flugmálayfirvalda, starfrækt flugvélar sem skráðar eru í loftfaraskrá síðarnefndu flugmálayfirvaldanna.
- e) Flugrekandi skal veita flugmálayfirvöldum aðgang að fyrirtæki sínu og flugvélum og, að því er varðar viðhald, tryggja aðgang að viðkomandi JAR-145 viðhaldsstöðvum til að ákvarða hvort farið sé áfram að ákvæðum JAR-OPS.
- f) Flugrekandaskírteini verður breytt, það fellt úr gildi tímabundið eða afturkallað ef flugmálayfirvöld hafa ekki lengur fulla vissu um að flugrekandinn geti haldið uppi öruggum flugrekstri.
- g) Flugrekandi skal hafa stjórnskipulag sem gerir honum kleift að stjórna flugrekstri og hafa eftirlit með öllu flugi sem starfrækt er samkvæmt flugrekandaskírteini hans. (Sjá 2. viðbæti og IEM OPS 1.175).
- h) Flugrekandi skal tilnefna ábyrgðarmann sem flugmálayfirvöld geta fallist á og sem hefur umboð fyrirtækisins

### JAR-OPS 1.175 (framhald h-liðar)

til að tryggja fjármagn til rekstrar og viðhalds samkvæmt þeim staðli sem flugmálayfirvöld krefjast.

- i) Flugrekanda ber að tilnefna yfirmenn, sem flugmálayfirvöld geta fallist á, til að hafa umsjón með:
  - 1) flugrekstri;
  - 2) viðhaldskerfi;
  - 3) þjálfun áhafna; og
  - 4) rekstri á jörðu niðri.
- j) Flugrekandi skal sjá til þess að allt flug fari fram í samræmi við ákvæði flugrekstrarhandbókar.
- k) Flugrekandi skal koma upp viðeigandi aðstöðu til flugafgreiðslu til að tryggja örugga afgreiðslu flugs.
  - l) Flugrekandi skal sjá til þess að flugvélar hans hafi bún- að og áhafnimar þau starfsréttindi sem krafist er á viðkomandi flugsvæðum og fyrir þá tegund flugs sem um ræðir hverju sinni.
- m) Flugrekandi skal fara að kröfum um viðhald, í samræmi við M-kafla, sem gilda um allar flugvélar sem starfræktar eru samkvæmt skilmálum í flugrekandaskírteininu.
- n) Flugrekandi skal láta flugmálayfirvöldum í té eintak af flugrekstrarhandbókinni, eins og um getur í P-kafla, og allar breytingar eða leiðréttingar á henni.
- o) Flugrekandi skal hafa rekstrarstöðu við aðalbæki- stöðina til að halda uppi flugi eins og við á eftir tegund flugs og flugsvæði.

### JAR-OPS 1.180 Útgáfa, breyting og framlenging á flugrekandaskírteini

- a) Flugrekandi fær því aðeins flugrekandaskírteini, eða breytingu eða framlengingu á flugrekandaskírteini:
  - 1) að flugvélar, sem starfræktar eru, hafi staðlað lofthæfisskírteini sem er gefið út af JAA-riki í samræmi við 8. viðauka ICAO. Stöðluð lofthæfisskírteini, gefin út af öðru JAA-riki en því sem gaf út flugrekandaskírteinið, eru viðurkennd ef þau eru gefin út í samræmi við JAR-21;



## JAR-OPS 1.180 (framhald a-liðar)

- 2) að viðhaldskerfið hafi verið samþykkt af flugmálayfirvöldum í samræmi við M-kafla; og
- 3) að hann hafi fullvissað flugmálayfirvöld um að hann geti:
  - i) komið á fót og rekið viðunandi starfsemi;
  - ii) komið á fót og haldið við nauðsynlegu gæðakerfi í samræmi við JAR-OPS 1.035;
  - iii) uppfyllt kröfur um þjálfunarátlanir;
  - iv) uppfyllt kröfur um viðhald í samræmi við eðli og umfang þess rekstrar sem tilgreindur er, að meðtöldum viðeigandi atriðum sem kveðið er á um í g- til o-liðum JAR-OPS 1.175; og
  - v) farið að ákvæðum JAR-OPS 1.175.
- b) Þrátt fyrir ákvæði f-liðar JAR-OPS 1.185 skal flugrekandi tilkynna flugmálayfirvöldum eins fljótt og auðið er um allar breytingar á þeim upplýsingum sem hafa verið lagðar fram í samræmi við a-lið hér að framan;
- c) Ef flugmálayfirvöld eru þess ekki fullviss að kröfur a-liðar hér að framan hafi verið uppfylltar geta þau krafist sannprófunar á flugi, einu sinni eða oft, þar sem flugið er eins og væri það flutningaflug.

## JAR-OPS 1.185 Stjórnsýslukröfur

- a) Flugrekanda ber að sjá til þess að eftirfarandi upplýsingar fylgi fyrstu umsókn um flugrekandaskírteini og, þegar við á, öllum umsóknum um breytingar eða endurnýjun:
  - 1) opinbert nafn, firmanafn, heimilisfang og póstfang umsækjanda;
  - 2) lýsing á fyrirhuguðum rekstri;
  - 3) lýsing á stjórnskipulagi;
  - 4) nafn ábyrgðarmanns;

## JAR-OPS 1.185 (framhald b-liðar)

- 5) nöfn helstu yfirmanna, að meðtöldum þeim sem bera ábyrgð á flugrekstri, viðhaldskerfi, þjálfun áhafna og rekstri á jörðu niðri, ásamt upplýsingum um starfsréttindi þeirra og reynslu; og
  - 6) flugrekstrarhandbók.
- b) Að því er varðar viðhaldskerfi flugrekanda eingöngu skulu eftirfarandi upplýsingar fylgja fyrstu umsókn um flugrekandaskírteini og, þegar við á, öllum umsóknum um breytingu eða endurnýjun og, fyrir hverja tegund flugvélar sem á að starfrækja (sjá b-lið IEM OPS 1.185):
- 1) lýsing á stjómun viðhalds (MME);
  - 2) viðhaldsátlanir flugrekanda fyrir flugvélar;
  - 3) tækniflugbók flugvélar;
  - 4) tækniforskriftir í viðhaldssamningum milli flugrekandans og samþykktra JAR-145 viðhaldsstöðva, ef um slíkt er að ræða;
  - 5) fjöldi flugvéla;
- c) Leggja verður fram umsókn um fyrstu útgáfu á flugrekandaskírteini minnst 90 dögum áður en fyrirhugað er að hefja rekstur, að því undanskildu að flugrekstrarhandbókina má leggja fram síðar, en þó eigi síðar en 60 dögum áður en fyrirhugað er að hefja rekstur.
- d) Umsókn um breytingar á flugrekandaskírteini þarf að leggja fram að minnsta kosti 30 dögum áður en fyrirhugað er að hefja rekstur, nema samið sé um annað.
- e) Umsókn um endurnýjun flugrekandaskírteinis þarf að leggja fram að minnsta kosti 30 dögum áður en gildistími þess rennur út, nema samið sé um annað.
- f) Flugmálayfirvöldum skal tilkynnt það með að minnsta kosti 10 daga fyrirvara ef fyrirhugað er að skipta um tilnefndan yfirmann, nema sérstakar aðstæður séu fyrir hendi.

## JAR-OPS 1.190

Hér á að vera eyða

**1. viðbætur við JAR-OPS 1.175****Efni og skilyrði flugrekandaskírteina**

Í flugrekandaskírteini er eftirfarandi tilgreint:

- a) nafn og aðsetur (höfuðstöðvar) flugrekanda;
- b) útgáfudagur og gildistími;
- c) lýsing á þeim flugrekstri sem hefur verið heimilaður;
- d) tegundir flugvéla sem heimilt er að nota;
- e) skrásetningarkerki flugvéla sem hafa verið heimilaðar, en þó geta flugrekendur fengið samþykkt kerfi til að upplýsa flugmálayfirvöld um skrásetningarkerki flugvéla sem starfræktar eru samkvæmt flugrekandaskírteini þeirra;
- f) heimiluð flugrekstrarsvæði;
- g) sérstakar takmarkanir; og
- h) sérstakar heimildir/samþykki, t. d.:

Aðflugslágmörk samkvæmt II./III. fl. (að meðtöldum samþykktum lágmörkum) (CAT II/III)

Heimild til flugs í loftrými þar sem krafist er mikillar nákvæmni í flugleiðsögu (MNPS)

HÉR Á AÐ VERA EYÐA

Fjarflug (ETOPS)

Svæðisleiðsaga (RNAV)

Flutningur hættulegs varnings.

HÉR Á AÐ VERA EYÐA

## 2. viðbætur við JAR-OPS 1.175 (framhald c-liðar)

## 2. viðbætur við JAR-OPS 1.175

## Stjórnun og skipulag handhafa flugrekandaskírteinis

a) *Almenn atriði*

1) Flugrekandi skal hafa traust og skilvirkt stjórn-skipulag til þess að tryggja öruggan flugrekstur. Tilnefndir yfirmenn skulu hafa sannað hæfni sína á sviði almenningflugss.

2) Í viðbæti þessum merkir „hæfni“ að einstaklingur verður að hafa tæknimenntun og reynslu í stjórnar-störfum, sem flugmálayfirvöld geta fallist á, eftir því sem við á.

b) *Tilnefndir yfirmenn*

1) Í flugrekstrarhandbókinni skal vera lýsing á starfi og ábyrgð tilnefndra yfirmanna, ásamt nöfnum þeirra, og þarf að tilkynna skriflega til flugmálayfirvalda ef breytingar eru fyrirhugaðar eða gerðar á tilnefningum eða störfum.

2) Flugrekandi skal gera ráðstafanir til þess að tryggja samfellit eftirlit í fjarveru tilnefndra yfirmanna.

3) Flugrekandi skal fullvissa flugmálayfirvöld um að stjórnskipulagið sé hentugt og hæfi leiðakerfinu og umfangi rekstrarins.

4) Maður, sem handhafi flugrekandaskírteinis tilnefnir sem yfirmann, má ekki vera tilnefndur yfirmaður hjá öðrum handhafa flugrekandaskírteinis, nema flug-málayfirvöld geti fallist á það. Þeir sem eru tilnefndir yfirmenn verða að vera bundnir samningi um að vinna nógu marga tíma til að geta sinnt stjórnarstörfum sínum eins og þarf miðað við stærð og umfang fyrirtækis flugrekandans.

5) Ef flugmálayfirvöld geta fallist á það má tilnefna sama mann í fleiri en eina yfirmannsstöðu.

Aths.: Í JAR-OPS 1.895 er kveðið á um kröfur að því er varðar skipun tilnefnds yfirmanns yfir viðhaldskerfinu samkvæmt 2. tölul. i-liðar JAR-OPS 1.175.

c) *Nægjanlegt starfslið og eftirlit með því*

1) *Flugverjar.* Flugrekandi verður að ráða í þjónustu sína nógu marga flug- og þjónustuliða fyrir þann rekstur sem fyrirhugaður er og þjálfa þá og prófa í samræmi við N- og O-kafla, eftir því sem við á.

2) *Starfslið á jörðu niðri*

i) Fjöldi starfsmanna á jörðu niðri fer eftir eðli og umfangi rekstrarins. Einkum skulu flugrekstrar-deild og flugafgreiðsludeild vera mannaðar þjálf-uðu starfsliði sem gerir sér fulla grein fyrir því hver ábyrgð þess er innan fyrirtækisins.

ii) Flugrekandi, sem gerir samning við önnur fyrir-tæki um að veita tiltekna þjónustu, ber þó sjálfur ábyrgð á að staðlar séu uppfylltir. Þegar málum er þannig háttáð skal tilnefndum yfirmanni falið að tryggja að verktakar, sem ráðnir eru, uppfylli tilskilda staða.

3) *Eftirlit*

i) Fjöldi þeirra eftirlitsmanna, sem eru tilnefndir, fer eftir því hvernig fyrirtæki flugrekandans er skipu-lagt og fjöldi starfsmanna. Nauðsynlegt er að skil-greina störf og ábyrgð eftirlitsmannanna og haga öllum flugskuldbindingum þannig að hver þeirra geti innt af hendi skyldustörf sín við eftirlit.

ii) Eftirlit með öllum flugverjum skal vera í höndum manna sem hafa næga reynslu og eru þeim kostum búnir að geta tryggt að staðlarnir, sem tilgreindir eru í flugrekstrarhandbókinni, séu uppfylltir.

d) *Vinnuaðstaða*

1) Flugrekandi skal sjá til þess að í hverri bæki-stöð sé nægilegt vinnurými fyrir starfsmenn sem teng-ast öryggisþættinum í flugrekstrinum. Taka verður mið af þörfum starfsmanna á jörðu niðri, þeirra sem hafa með höndum flugrekstrarstjórn, geymslu og aðgang að skjölum og flugáætlanagerð áhafna.

2) Starfsmenn á skrifstofu verða að geta dreift taf-arlaust rekstrarfyrirmælum og öðrum upplýsingum til allra sem hlut eiga að máli.

e) *Skjöl*

Flugrekandi skal gera ráðstafanir til útgáfu handbóka, breytingarskjala og annarra skjala.

**D-KAFLI — VERKLAGSREGLUR Í FLUGI****JAR-OPS 1.195 Flugrekstrarstjórn og eftirlit**

Flugrekandi skal hafa með höndum flugrekstrarstjórn og koma á eftirlitskerfi með flugrekstrinum sem samþykkt er af flugmálayfirvöldum.

**JAR-OPS 1.200 Flugrekstrarhandbók**

Flugrekandi skal leggja fram flugrekstrarhandbók, í samræmi við P-kafla, til nota og leiðbeiningar fyrir starfslið flugrekstrarsviðs.

**JAR-OPS 1.205 Hæfni starfsmanna flugrekstrarsviðs**

Flugrekandi skal sjá til þess að allir starfsmenn flugrekstar-sviðs, sem gegna störfum eða eiga beina aðild að rekstrinum hvort sem er á jörðu niðri eða í lofti, hafi fengið fullnægjandi fræðslu, sýnt fram á kunnáttu sína í þeim störfum sem þeim er sérstaklega ætlað að inna af höndum og geri sér grein fyrir ábyrgð sinni og með hvaða hætti störf þeirra tengjast starfseminni í heild.

**JAR-OPS 1.210 Setning verklagsreglna**

- a) Flugrekandi skal setja verklagsreglur og gefa út fyrir-mæli um hverja tegund flugvéla um sig þar sem kemur fram hverjar eru skyldur starfsmanna á jörðu niðri og flugverja við hvers konar starfrækslu á jörðu niðri og á flugi. (Sjá a-lið AMC OPS 1.210.)
- b) Flugrekandi skal koma sér upp gátlistakerfi fyrir flug-verja til nota á öllum stigum flugsins við eðlilegar eða óeðlilegar aðstæður og í neyðartilvikum, eftir atvikum, til að tryggja að verklagsreglum í flugrekstrarhandbók sé fylgt.
- c) Flugrekandi skal ekki krefjast þess að á varasömustu stigum flugsins sinni flugverji öðrum störfum en þeim er lúta að öruggri starfrækslu flugvélarinnar. (Sjá c-lið IEM OPS 1.210.)

**JAR-OPS 1.215 Notkun flugumferðarþjónustu**

Flugrekandi skal sjá til þess að flugumferðarþjónusta (ATS) sé notuð fyrir allt flug þegar hún er tiltæk.

**JAR-OPS 1.220 Heimild flugrekanda til notkunar flugvalla**  
(Sjá IEM OPS 1.220)

Flugrekandi skal einungis heimila notkun flugvalla sem eru viðunandi fyrir viðkomandi flugvélategundir og rekstur.

**JAR-OPS 1.225 Flugvallarlágmörk**

- a) Flugrekandi skal tiltaka flugvallarlágmörk, sem sett eru í samræmi við JAR-OPS 1.430, fyrir hvern brottfarar-, ákvörðunar- eða varaflugvöll sem heimil er að nota í samræmi við JAR-OPS 1.220.
- b) Í þessum lágmörkum skal tekið tillit til allra breytinga á þeim gildum sem flugmálayfirvöld hafa mælt fyrir um.
- c) Lágmörk fyrir tiltekna tegund aðflugs og landingar teljast gilda:
  - 1) ef búnaður á jörðu niðri, sýndur á kortum sem krafist er vegna fyrirhugaðs flugs, er virkur;
  - 2) ef flugvélarkerfin, sem krafist er fyrir viðkomandi tegund aðflugs, eru virk;
  - 3) ef kröfur um afkastagetu flugvélar eru uppfylltar; og
  - 4) ef áhöfnin hefur viðeigandi starfsréttindi.

**JAR-OPS 1.230 Verklagsreglur um blindbrotflug og blindaóflug**

- a) Flugrekandi skal sjá til þess að farið sé að verklagsreglum um blindbrotflug og blindaóflug sem settar eru af ríkinu þar sem flugvöllurinn er.

## JAR-OPS 1.230 (framhald)

- b) Drátt fyrir a-lið hér að framan getur flugstjóri samþykkt heimild flugumferðarstjórnar (ATC-clearance) um að víkja frá útgefinni brottflugs- eða komuleið, að því tilskildu að viðmiðanir um hindranabil séu virtar og fullt tillit tekið til flugskilyrða. Í lokaaðflugi skal þó flogið sjónflug eða samkvæmt settum verklagsreglum um blindaðflug.
- c) Flugrekanda er heimilt að nota aðrar verklagsreglur en þær sem krafist er að séu notaðar samkvæmt a-lið hér að framan, að því tilskildu að þær hafi verið samþykktar af ríkinu þar sem flugvöllurinn er, ef þess er krafist, og flugmálayfirvöld hafi viðurkennt þær.

## JAR-OPS 1.235 Verklagsreglur um hávaðamildun

- a) Flugrekandi skal setja verklagsreglur um hávaðamildun í blindflugi í samræmi við ICAO PANS OPS, 1. bindi (Skjal 8168-OPS/611).
- b) Verklagsreglur um hávaðamildun í flugtaki og klifri, sem flugrekandi ákveður fyrir hverja flugvéategund, skulu vera þær sömu fyrir alla flugvelli.

## JAR-OPS 1.240 Flugleiðir og flugsvæði

- a) Flugrekandi skal sjá til þess að einungis sé flogið á tilteknum leiðum og svæðum þar sem:
- 1) aðstaða og þjónusta á jörðu niðri, þar með talin veðurþjónusta, er viðunandi fyrir fyrirhugaða starfrækslu;
  - 2) afkastageta flugvélarinnar, sem fyrirhugað er að nota, stenst kröfur um lágmarksflughæð;
  - 3) búnaður flugvélarinnar, sem fyrirhugað er að nota, stenst lágmarkskröfur til fyrirhugaðs flugs;
  - 4) viðeigandi landabréf og kort eru tiltæk (sbr. 9. tölul. a-liðar JAR-OPS 1.135);
  - 5) tveggja hreyfla flugvélar eru notaðar, viðunandi flugvelli eru tiltækir innan tíma- eða fjarlægðarmarka JAR-OPS 1.245.

## JAR-OPS 1.240 (framhald a-liðar)

- 6) ef eins hreyfla flugvélar eru notaðar, að yfirborð þar sem unnt er að nauðlenda með öruggum hætti sé tiltækt.
- b) Flugrekandi skal sjá til þess að flogið sé í samræmi við hverja þá takmörkun á flugleiðum eða flugsvæðum sem flugmálayfirvöld setja.

JAR-OPS 1.245 Fjarflug með tveggja hreyfla flugvélum  
(Sjá einnig IEM OPS 1.220)

- a) Flugrekandi skal ekki starfrækja, nema með sérstöku leyfi flugmálayfirvalda til fjarflugs (ETOPS-leyfi), tveggja hreyfla flugvél með skráðan hámarksflugtaks- massa (MTOM) yfir 8618 kg eða með hámarksfjölda farþegasæta í samþykktu sætafyrirkomulagi fyrir fleiri en 19 á flugleið þar sem einhver hluti leiðarinnar liggur fjær viðunandi flugvelli en sem nemur þeirri vegalengd sem fljúga má við staðalaðstæður í logni á 60 mínútum eða skemmri tíma á farflugshraða með annan hreyfilinn óvirkan.
- b) Flugrekandi skal ekki starfrækja tveggja hreyfla flugvél í B-flokki (sbr. H-kafla) á flugleið þar sem einhver hluti leiðarinnar liggur fjær viðunandi flugvelli en sem nemur þeirri vegalengd sem fljúga má við staðalaðstæður í logni á 90 mínútum eða sem nemur 300 sjómílum, hvort sem skemmra er, á farflugshraða fyrir langdrægi með báða hreyfla virka.
- c) Flugrekandi skal ekki starfrækja, nema með sérstöku leyfi flugmálayfirvalda til fjarflugs (ETOPS-leyfi), aðrar tveggja hreyfla flugvélar en þær sem a- eða b-liðir hér að framan taka til, að meðtöldum vöruflutninga- flugvélum, á flugleið þar sem einhver hluti leiðarinnar liggur fjær viðunandi flugvelli en sem nemur þeirri vegalengd sem fljúga má við staðalaðstæður í logni á 120 mínútum eða skemmri tíma á farflugshraða með annan hreyfilinn óvirkan.
- d) Þegar um samþykkt fjarflug er að ræða skal flugrekandi tryggja að á leiðinni sé varaflugvöllur tiltækur innan heimilaðs fjarflugstíma.

## JAR-OPS 1.255 (framhald a-liðar)

**JAR-OPS 1.250 Lágmarksflughæðir ákveðnar**  
(Sjá IEM OPS 1.250)

- a) Flugrekandi skal ákveða lágmarksflughæðir og aðferðir til að ákvarða þær hæðir á öllum leiðarleggjum sem flogið er á með tilskildu lágmarksbili frá hindrun, með hliðsjón af kröfum í F- og I-kafla.
- b) Aðferðin við að ákveða lágmarksflughæðir er háð samþykki flugmálayfirvalda.
- c) Ef lágmarksflughæðir í ríkjum, sem flogið er yfir, eru hærri en mörk flugrekanda gilda hærri mörkin.
- d) Flugrekandi skal taka tillit til eftirfarandi atriða þegar hann ákveður lágmarksflughæðir:
- 1) af hve mikilli nákvæmni unnt er að ákvarða staðsetningu flugvélarinnar;
  - 2) líklegrar ónákvæmni hæðarmæla sem notaðir eru;
  - 3) landslags (t. d. snöggra breytinga á landhæð) á leiðum eða svæðum þar sem flogið er;
  - 4) líkum á óhagstæðu veðri (t. d. mikilli ókyrrð og niðurstreymi); og
  - 5) hugsanlegar ónákvæmni flugkorta.
- e) Þegar farið er að ákvæðum d-liðar hér að framan skal taka tilhlyðilegt tillit til:
- 1) leiðréttinga vegna fráviks frá staðalgildum hita og þrýstings;
  - 2) krafna flugumferðarstjórnar (ATC); og
  - 3) ófyrirsjáanlegra aðstæðna á fyrirhugaðri leið.

**JAR-OPS 1.255 Viðmiðunarreglur um eldsneytisútreikninga**  
(Sjá AMC OPS 1.255)

- a) Flugrekandi skal setja viðmiðunareglur um eldsneytisútreikninga við gerð áætla og endurgerð áætlunar

á flugi svo að tryggt sé að nægjanlegt eldsneyti sé tekið með í hvert flug, svo og nægilegt varaeldsneyti ef vika þarf frá flugáætlun.

- b) Flugrekandi skal sjá til þess að flugáætlanir séu eingöngu byggðar á:
- 1) verklagsreglum og upplýsingum í flugrekstrarhandbók eða sérstökum upplýsingum sem fylgja viðkomandi flugvél; og
  - 2) flugskilyrðum sem gera má ráð fyrir í ferðinni, þar með talið:
    - i) raunhæft mat á eldsneytiseyðslu flugvélarinnar;
    - ii) áætlaður massi;
    - iii) veðurútlit; og
    - iv) verklagsreglur flugumferðarþjónustu og takmarkanir.
- c) Flugrekandi skal sjá til þess að við útreikninga á þörf á nýtanlegu eldsneyti fyrir flug sé eftirfarandi talið með:
- 1) eldsneyti til aksturs;
  - 2) eldsneyti til flugs;
  - 3) varaeldsneyti sem er:
    - i) viðlagaeldsneyti (sjá i-lið 3. tölu. c-liðar IEM OPS 1.255);
    - ii) eldsneyti til varaflugvallar ef varaflugvallar ákvörðunarstaðar er krafist. (Það útilokar þó ekki að brottfararflugvöllur sé valinn sem varaflugvöllur ákvörðunarstaðar);
    - iii) neyðareldsneyti; og
    - iv) viðbótareldsneyti ef flugið er þess eðlis, t. d. fjarflug (ETOPS); og
  - 4) aukaeldsneyti ef flugstjórnin krefst þess.
- d) Flugrekandi skal sjá til þess að eftirfarandi sé innfalið þegar nýtanlegt eldsneyti er reiknað út vegna endurgerðar áætlunar á flugi og fljúga verður aðra leið eða til annars ákvörðunarstaðar en upphaflega var áætlað:
- 1) eldsneyti til að ljúka fluginu;
  - 2) varaeldsneyti sem er:
    - i) viðlagaeldsneyti;
    - ii) eldsneyti til varaflugvallar ef varaflugvallar ákvörðunarstaðar er krafist. (Það útilokar þó ekki að brottfararflugvöllur sé valinn sem varaflugvöllur ákvörðunarstaðar);

## JAR-OPS 1.255 (framhald 2. tölul. d-liðar)

- iii) neyðareldsneyti; og
  - iv) viðbótareldsneyti ef flugið er þess eðlis (t. d. fjarflug); og
- 3) aukaeldsneyti ef flugstjórinn krefst þess.

**JAR-OPS 1.260 Flutningur hreyfihamlaðra**  
(Sjá IEM OPS 1.260)

- a) Flugrekandi skal setja verklagsreglur um flutning hreyfihamlaðra (PRM).
- b) Flugrekandi skal sjá til þess að hreyfihamlaðir fái ekki úthlutað eða sitji í sætum þar sem vera þeirra getur:
  - 1) hindrað áhöfnina í að sinna störfum sínum;
  - 2) lokað aðgengi að neyðarbúnaði; eða
  - 3) hindrað neyðarrýmingu flugvélarinnar.
- c) Flugstjóra skal tilkynnt um það þegar flytja á hreyfihamlað fólk um borð.

**JAR-OPS 1.265 Flutningur óæskilegra farþega, manna sem vísað er úr landi eða gæslufanga**

Flugrekandi skal setja verklagsreglur um flutning óæskilegra farþega, manna sem vísað er úr landi eða gæslufanga til þess að tryggja öryggi flugvélarinnar og þeirra sem í henni eru. Flugstjóra skal tilkynnt um það þegar flytja á fyrrnefnda farþega um borð.

**JAR-OPS 1.270 Frágangur á farangri og fragt**  
(Sjá 1. viðbæti við JAR-OPS 1.270)

- a) Flugrekandi skal setja verklagsreglur til að tryggja að einungis handfarangur, sem unnt er að ganga frá á viðunandi og öruggan hátt, sé tekinn um borð í farþega-klefann.
- b) Flugrekandi skal setja verklagsreglur til að tryggja að gengið sé frá öllum farangri og fragt um borð, sem gæti valdið slysi eða skaða eða lokað göngum og útgöngum

## JAR-OPS 1.270 (framhald b-liðar)

ef farangur eða fragt færist úr stað, í geymslurými sem er hannað til að koma í veg fyrir hreyfingu.

**JAR-OPS 1.275** Hér á að vera eyða

**JAR-OPS 1.280 Skipan farþega í sæti**  
(Sjá IEM OPS 1.280)

Flugrekandi skal setja verklagsreglur til að tryggja að farþegum sé skipað þannig í sæti að þeir geti orðið að líði en ekki til trafala ef til neyðarrýmingar kemur.

**JAR-OPS 1.285 Upplýsingar til farþega**

Flugrekandi skal sjá til þess:

a) *Almenn atriði*

- 1) að farþegar fái upplýsingar um öryggismál munnlega en kynning getur farið fram með aðstoð hljóð- eða myndmiðla að hluta eða öllu leyti.
- 2) að farþegar fái í hendur spjöld með öryggisleiðbeiningum þar sem leiðbeint er í myndum um notkun neyðarbúnaðar og -útganga sem líklegt er að farþegar noti.

b) *Fyrir flugtak*

- 1) að farþegar fái upplýsingar um eftirtalin atriði, ef við á:
    - i) reglur um reykingar;
    - ii) að stólbók skuli vera upprétt og sætisbakkar frá-gengnir;
    - iii) staðsetningu neyðarútganga;
    - iv) staðsetningu og notkun ratmerkja í gólfi til neyðarútganga;
    - v) hvernig gengið skuli frá handfarangri;
    - vi) takmarkanir á notkun handrafeindatækja; og
    - vii) staðsetningu og efni spjalds með öryggisleiðbeiningum,
- og

## JAR-OPS 1.285 (framhald b-liðar)

- 2) að farþegum séu sýnd eftirfarandi atriði:
- i) notkun öryggisbelta og/eða öryggistygja, þ. m. t. hvernig þau eru fest og losuð;
  - ii) staðsetning og notkun súrefnistækja, ef þess er krafist (sbr. JAR-OPS 1.770 og JAR-OPS 1.775). Einnig skulu farþegar fá fyrirmæli um að drepa í öllu reykingatóbaki þegar súrefni er notað; og
  - iii) staðsetning og notkun björgunarvesta, ef þess er krafist (sbr. JAR-OPS 1.825).
- c) *Eftir flugtak*
- 1) að farþegar séu minntir á eftirfarandi, ef við á:
    - i) reglur um reykingar; og
    - ii) notkun öryggisbelta og/eða öryggistygja.
- d) *Fyrir lendingu*
- 1) að farþegar séu minntir á eftirfarandi, ef við á:
    - i) reglur um reykingar;
    - ii) notkun öryggisbelta og/eða öryggistygja;
    - iii) að stólbók skulu vera upprétt og sætisbakkar frá-gengnir;
    - iv) að gengið skuli frá handfarangri á ný; og
    - v) takmarkanir á notkun handrafeindatækja.
- d) *Eftir lendingu*
- 1) að farþegar séu minntir á eftirfarandi:
    - i) reglur um reykingar; og
    - ii) notkun öryggisbelta og/eða öryggistygja.
- f) Í neyðartilvikum á flugi skulu farþegar fá leiðbeiningar um hvernig rétt er að bregðast við aðstæðum í neyðar-tilvikum.

## JAR-OPS 1.290 Undirbúningur flugs

- a) Flugrekandi skal sjá til þess að lokið sé við gerð leið-arflugáætlunar fyrir hvert flug sem fyrirhugað er:
- b) Flugstjóri skal ekki leggja upp í flug án þess að hafa gengið úr skugga um:
  - 1) að flugvélin sé lofthæf;
  - 2) að flughamur flugvélarinnar sé í samræmi við lista yfir frávik frá búnaði (CDL);
  - 3) að mælitæki og búnaður, sem krafist er fyrir fyr-irhugað flug, séu tiltæk og í samræmi við K- og L-kafla;
  - 4) að mælitæki og búnaður séu starfhæf, með þeim undantekningum sem kveðið er á um í listanum yfir lágmarksbúnað (MEL);
  - 5) að þeir hlutar flugrekstrarhandbókarinnar, sem krafist er fyrir viðkomandi flug, séu fyrir hendi;
  - 6) að skjöl, viðbótarupplýsingar og eyðublöð, sem samkvæmt JAR-OPS 1.125 og JAR-OPS 1.135 eiga að vera tiltæk, séu um borð;
  - 7) að gildandi landabréf og kort og tengd skjöl eða tilsvarendi gögn, er lúta að fyrirhuguðu flugi flugvélar-innar, séu tiltæk, þar á meðal vegna hvers kyns breyt-inga á flugleið sem telja má eðlilegt að geti orðið;
  - 8) að nauðsynleg aðstaða og þjónusta á jörðu niðri fyrir fyrirhugað flug sé fyrir hendi og viðunandi;
  - 9) að í fyrirhuguðu flugi sé unnt að fara að ákvæð-um flugrekstrarhandbókarinnar um eldsneytis-, olíu- og súrefnisbirgðir, lágmarksflughæðir, flugvallarlágmörk og að varaflugvellir séu fyrir hendi, ef þörf krefur;
  - 10) að hleðslunni sé rétt dreift og hún tryggilega fest;
  - 11) að í byrjun flugtaks sé massi flugvélarinnar slíkur að unnt sé að fljúga í samræmi við F- til I-kafla, eftir því sem við á; og
  - 12) að á fluginu sé unnt að virða aðrar takmarkanir á starfrækslu, auk þeirra sem kveðið er á um í 9. og 11. tölul. hér að framan.



## JAR-OPS 1.295 (framhald c-liðar)

## JAR-OPS 1.295 Val á flugvöllum

- a) Flugrekandi skal setja verklagsreglur um val á ákvörðunarflugvöllum og/eða varaflugvöllum ákvörðunarstaðar, í samræmi við JAR-OPS 1.220, þegar flugáætlun er gerð.
- b) Flugrekandi skal velja og tilgreina í leiðarflugáætlun varaflugvöll fyrir flugtak verði ekki unnt að snúa aftur til brottfararflugvallar vegna veðurs eða leyfi afkastagetan það ekki. Varaflugvöllur fyrir flugtak skal vera innan tiltekinnar fjarlægðar frá brottfararflugvelli sem hér segir:
- 1) að því er varðar tveggja hreyfla flugvélar, annaðhvort sem nemur:
    - i) einnar klukkustundar flugi á farflugshraða með annan hreyfilinn óvirkan, í samræmi við flughandbók (AFM), í logni og við staðalaðstæður miðað við raunmassa við flugtak; eða
    - ii) tveggja stunda flugi eða heimiludum fjarflugstíma (ETOPS), hvort sem skemmra er, á farflugshraða með annan hreyfilinn óvirkan, í samræmi við flughandbók, í logni og við staðalaðstæður, að því er varðar flugvélar og áhafnir sem hafa fjarflugsleyfi; eða
  - 2) tveggja klukkustunda flugi á farflugshraða með einn hreyfil óvirkan, í samræmi við flughandbók, í logni og við staðalaðstæður miðað við raunmassa við flugtak, að því er varðar þriggja og fjögurra hreyfla flugvélar; og
  - 3) ef farflugshraði með einn hreyfil óvirkan er ekki gefinn upp í flughandbók skal hraðinn, sem notaður er við útreikningana, vera sá hraði sem næst með því að nota samfellt hámarksafl á þeim hreyfli eða hreyflum sem enn eru virkir.
- c) Flugrekandi skal velja að minnsta kosti einn varaflugvöll fyrir ákvörðunarstað í hvert sinn sem flogið er samkvæmt blindflugsglum (IFR) nema:
- 1) hvort tveggja sé,
    - i) að tíminn frá flugtaki til landingar samkvæmt flugáætlun sé ekki lengri en 6 klukkustundir; og
    - ii) að á ákvörðunarstað séu tvær aðskildar flugbrautir og ríkjandi veðurskilyrði með þeim hætti að klukkutíma fyrir og klukkutíma eftir áætlaðan komutíma á ákvörðunarstað sé hægt að gera aðflug við sjónflugsskilyrði (VMC) úr lágmarksflughæð í viðeigandi geira og lenda (sjá ii-lið 1. tölul. c-liðar IEM OPS 1.295); eða

2) að ákvörðunarflugvöllurinn sé afskekktur og ekki um nothæfan varaflugvöll ákvörðunarstaðar að ræða.

d) Flugrekandi skal velja tvo varaflugvelli fyrir ákvörðunarstað ef veðurlýsingar eða veðurspár fyrir ákvörðunarstað, eða sambland af þessu tvennu, benda til þess:

1) að klukkutímamann fyrir og klukkutímamann eftir áætlaðan komutíma verði veðurskilyrði undir gildandi áætlunarlágmörkum flugsins; eða

2) að engar veðurupplýsingar séu fáanlegar.

e) Flugrekandi skal tilgreina í leiðarflugáætlun þá varaflugvelli sem krafist er.

## JAR-OPS 1.297 Áætlunarlágmörk fyrir blindflug (IFR)

- a) *Áætlunarlágmörk fyrir varaflugvelli fyrir flugtak.* Flugrekandi skal ekki velja flugvöll sem varaflugvöll fyrir flugtak nema veðurlýsingar eða veðurspár, eða sambland af þessu tvennu, bendi til þess að klukkutímamann fyrir og klukkutímamann eftir áætlaðan komutíma til flugvallarins verði veðurskilyrði jafngóð eða betri en gildandi landingarlágmörk sem tilgreind eru í samræmi við JAR - OPS 1.225. Taka verður tillit til skýjaþekjuhæðar ef eina mögulega aðflugið er grunnaðflug og/eða hringaðflug. Taka verður tillit til allra takmarkana á flugi með einn hreyfil óvirkan.
- b) *Áætlunarlágmörk fyrir ákvörðunarflugvöll og varaflugvelli ákvörðunarstaðar.* Flugrekandi skal einungis velja ákvörðunarflugvöll og/eða varaflugvöll/-flugvelli ákvörðunarstaðar ef veðurlýsingar eða veðurspár, eða sambland af þessu tvennu, benda til þess að klukkutímamann fyrir og klukkutímamann eftir áætlaðan komutíma til flugvallarins verði veðurskilyrði jafngóð eða betri en gildandi áætlunarlágmörk eru sem hér segir:
- 1) áætlunarlágmörk fyrir ákvörðunarflugvöll:
    - i) flugbrautarskyggni (RVR)/skyggni er í samræmi við JAR-OPS 1.225; og
    - ii) fyrir grunnaðflug eða hringaðflug, skýjaþekja er í eða yfir lágmarksækkunarhæð (MDH); og
  - 2) áætlunarlágmörk fyrir varaflugvöll eða varaflugvelli ákvörðunarstaðar:

JAR-OPS 1.297 (framhald)

**Tafla 1 Áætlunarlágmörk – varaflugvellir á flugleið og varaflugvellir ákvörðunarstaðar**

Tegund aðflugs	Áætlunarlágmörk
II. og III. fl. (CAT II. & III)	I. fl. (CAT I) (Aths. 1)
I. fl.	Grunnaðflug (Aths. 1 og 2)
Grunnaðflug	Grunnaðflug (Aths. 1 og 2) plús 200 ft/1000 m
Hringaðflug	Hringaðflug

Aths. 1 Flugbrautarskyggni (RVR).

Aths. 2 Skyjapækja skal vera í eða yfir lágmarkslekkunarhæð (MDH).

- c) **Áætlunarlágmörk fyrir varaflugvöll á flugleið.** Flugrekandi skal ekki velja flugvöll sem varaflugvöll á flugleið nema viðeigandi veðurlýsingar eða veðurspár, eða sambland af þessu tvennu, bendi til þess að klukkutímann fyrir og klukkutímann eftir áætlaðan komutíma til flugvallarins verði veðurskilyrði jafngóð eða betri en áætlunarlágmörkin sem tilgreind eru í töflu 1 hér að framan.
- d) **Áætlunarlágmörk fyrir varaflugvöll á flugleið í fjarflugi (ETOPS).** Flugrekandi skal ekki velja flugvöll sem varaflugvöll á flugleið í fjarflugi nema viðeigandi veðurlýsingar eða veðurspár, eða sambland af þessu tvennu, bendi til þess að klukkutímann fyrir og klukkutímann eftir áætlaðan komutíma til flugvallarins verði veðurskilyrði jafngóð eða betri en áætlunarlágmörkin í töflu 2 hér á eftir og í samræmi við fjarflugsleyfi flugrekanda.

JAR-OPS 1.297 (framhald)

**Tafla 2 Áætlunarlágmörk – fjarflug (ETOPS)**

Tegund aðflugs	Áætlunarlágmörk (Kröfur um flugbrautarskyggni/ skyggni og skyjapækjuhæð, ef við á)		
	Flugvöllur með		
	minnst 2 mismunandi aðflugs- aðferðir byggðar á 2 aðskildum aðflugstækjum sem þjóna 2 að- skildum flugbraut- um (sjá ii-lið 1. töflu. c-liðar IEM OPS 1.295)	minnst 2 mismunandi aðflugs- aðferðir byggðar á 2 aðskildum aðflugstækjum sem notuð eru á 1 flugbraut	minnst 1 aðflugs- aðferð byggð á 1 aðflugstæki sem notað er á 1 flugbraut
Nákvæmnis- aðflug, II. og III. fl. (ILS, MLS)	Nákvæmnis- aðflug, lágörk I. fl.	Grunnaðflugslágmörk	
Nákvæmnis- aðflug, I fl. (ILS, MLS)	Grunnaðflugs- lágörk	Hringaðflugslágmörk eða, ef þau eru ekki fyrir hendi, aðflugslágmörk plús 200 ft/1000 m	
Grunna- aðflug	Lægstu grunnaðflugs- lágörk plús 200 ft/1000 m eða hringaðflugs- lágörk	Hæstu hringaðflugslágmörk eða grunnaðflugslágmörk plús 200 ft/1000 m	
Hringaðflug	Hringaðflugslágmörk		

### JAR-OPS 1.300 Afhending flugáætlunar til flugumferðarþjónustu (ATS) (Sjá AMC OPS 1.300)

Flugrekandi skal sjá til þess að ekki sé lagt upp í flug nema flugáætlun til flugumferðarþjónustu hafi verið afhent eða nægilegar upplýsingar lagðar fram til að unnt sé að gera viðbúnaðarþjónustu viðvart, ef þörf krefur.

### JAR-OPS 1.305 Taka eða losun eldsneytis á meðan farþegar fara um borð, eru um borð eða fara frá borði (Sjá 1. viðbæti við JAR-OPS 1.305) (Sjá IEM OPS 1.305)

Flugrekandi skal sjá til þess að flugvélabensin eða sambærilegt eldsneyti með suðumark á breiðu hitabili (t.d. Jet-B eða annað sambærilegt), eða ef um blöndu með þessu eldsneyti getur verið að ræða, sé ekki tekið á eða losað af flugvél á meðan farþegar fara um borð, eru um borð eða fara frá borði. Í öllum öðrum tilvikum skulu gerðar nauðsynlegar varúðarráðstafanir og skal flugvélina vera mönnum hæfu starfsliði sem getur hafið og stjórnað rýmingu flugvélarinnar á sem hagræmst og skjóttastan hátt.

## JAR-OPS 1.320 (framhald 1. tölu. b-liðar)

**JAR-OPS 1.310 Flugverjar í vinnureitum**a) *Flugliðar*

- 1) Hver flugliði, sem krafist er að sé á vakt í stjórnklefa, skal vera í vinnureit sínum í flugtaki og landingu.
- 2) Á öllum öðrum stigum flugsins skal hver flugliði, sem krafist er að sé á vakt í stjórnklefa, ávallt vera í vinnureit sínum nema fjarvera hans sé óhjákvæmileg vegna starfa í tengslum við starfrækslu vélarinnar eða hann þurfi að sinna líkamlegum þörfum, og þá að því tilskildu að alltaf sé að minnsta kosti einn flugmaður með tilskilin starfsréttindi við stýrið.

- b) *Þjónustuliðar.* Á öllum þilförum flugvélarinnar þar sem farþegar eru skulu þjónustuliðar sitja í vinnureit sínum í flugtaki og landingu svo og ávallt þegar flugstjóri telur þess þörf í öryggisskyni. (Sjá b-lið IEM OPS 1.310.)

**JAR-OPS 1.315 Búnaður til neyðarrýmingar**

Flugrekandi skal setja verklagsreglur til að tryggja að búnaður til neyðarrýmingar, sem opnast sjálfkrafa, sé undirbúinn fyrir notkun þegar það er óhætt og því verður við komið áður en ekið er af stað og fyrir flugtak og landingu

**JAR-OPS 1.320 Sæti, öryggisbelti og öryggistyggi**a) *Flugverjar*

- 1) Í flugtaki og landingu svo og ávallt þegar flugstjóri telur þess þörf í öryggisskyni skulu allir flugverjar vera tryggilega spennir með öllum öryggisbeltum og öryggistygjum sem fyrir hendi eru.
- 2) Á öðrum stigum flugsins skulu allir flugliðar í stjórnklefa hafa sætisólar spennar þegar þeir eru í vinnureit sínum.

b) *Farþegar*

- 1) Fyrir flugtak og landingu, í akstri svo og ávallt þegar þess er talin þörf í öryggisskyni skal flugstjóri sjá til þess að allir farþegar um borð séu tryggilega

spennir í sæti sínu eða legurúmi, með öryggisbeltum eða öryggistygjum ef þau eru fyrir hendi.

- 2) Flugrekandi skal mæla svo fyrir og flugstjóri skal sjá til þess að aldrei sé leyft að fleiri en einn sé um sama flugvélsæti nema í tilteknum sætum þar sem saman sitja einn fullorðinn og ungbarn sem er vandlega fest niður með viðbótarlykkjubelti eða annars konar festibúnaði.

**JAR-OPS 1.325 Öryggi í farþegarými og eldhúsum**

- a) Flugrekandi skal setja verklagsreglur til að tryggja að áður en ekið er af stað og fyrir flugtak og landingu séu útgangar og neyðarútgönguleiðir hvergi teptar.
- b) Flugstjóri skal sjá til þess að fyrir flugtak og landingu og ávallt þegar þess er talin þörf í öryggisskyni sé allur búnaður og farangur tryggilega festur.

**JAR-OPS 1.330 Aðgengi að neyðarbúnaði**

Flugstjóri skal sjá til þess að viðeigandi neyðarbúnaður sé ávallt aðgengilegur fyrirvaralaust.

**JAR-OPS 1.335 Reykingar um borð**

- a) Flugstjóri skal sjá til þess að um borð sé engum leyft að reykja:
  - 1) þegar þess er talin þörf í öryggisskyni;
  - 2) þegar flugvélin er á jörðu niðri, nema það sé sérstaklega leyft í samræmi við verklagsreglur sem skilgreindar eru í flugrekstrarhandbókinni;
  - 3) utan þeirra svæða sem ætluð eru til reykinga, svo sem á göngum og inni á snyrtingum;
  - 4) í fragtrými og/eða á öðrum stöðum þar sem er framt sem er ekki geymd í eldþolnum gámum eða ekki er breitt yfir með eldþolnum segldúk; og
  - 5) í þeim hlutum farþegaklefans þar sem súrefnisgjöf fer fram.

**JAR-OPS 1.340 Veðurskilyrði**

a) Þegar flugið er samkvæmt blindflugsreglum (IFR) skal flugstjóri ekki:

- 1) hefja flugtak, né heldur
- 2) halda lengra en að þeim stað þaðan sem endurskoðuð flugáætlun gildir, hafi áætlun verið breytt á flugi,

nema upplýsingar liggi fyrir um að væntanlega verði veðurskilyrði á ákvörðunarstað og/eða tilskildum varaflugvöllum, sem mælt er fyrir um í JAR-OPS 1.295, jafngóð eða betri en áætlunarlágmark sem mælt er fyrir um í JAR-OPS 1.297.

b) Þegar flugið er samkvæmt blindflugsreglum skal flugstjóri ekki halda lengra en:

- 1) að ákvörðunarpunkti (DP) þegar hann flýgur samkvæmt verklagsreglum um ákvörðunarpunkt (sbr. 2. tölul. AMC OPS 1.255); eða
- 2) að leiðarskilum (PDP) þegar hann flýgur samkvæmt verklagsreglum um leiðarskil (sbr. 4. tölul. AMC OPS 1.255),

nema upplýsingar liggi fyrir um að væntanlega verði veðurskilyrði á ákvörðunarstað og/eða tilskildum varaflugvelli/-flugvöllum, sem kveðið er á um í JAR-OPS 1.295, jafngóð eða betri en gildandi flugvallarlágmark sem kveðið er á um í JAR-OPS 1.225.

c) Þegar flugið er samkvæmt sjónflugsreglum (VFR) skal flugstjóri ekki hefja flugtak nema síðustu fánlegar veðurlýsingar eða sambland af veðurlýsingum og spám bendi til þess að veðurskilyrði á leiðinni, eða á þeim hluta leiðarinnar og á þeim tíma sem fyrirhugað er að fljúga, séu þannig að hægt sé að fljúga samkvæmt sjónflugsreglum.

**JAR-OPS 1.345 Ísing og önnur aðskotaefni**

- a) Flugrekandi skal setja verklagsreglur um ísingarvarmi og afsingu á jörðu niðri og tilheyrandi skoðun á flugvélinni.
- b) Flugstjóri skal ekki hefja flugtak nema allt ytra borð flugvélarinnar sé laust við öll aðskotaefni sem gætu haft slæm áhrif á eða dregið úr afkastagetu og/eða stjórnhæfi flugvélarinnar nema eins og leyfilegt er samkvæmt flughandbók hennar.
- c) Flugstjóri skal ekki leggja upp í flug við veðurskilyrði þar sem vitað er um ísingu eða búast má við henni nema flugvélin hafi skírteini og tækjabúnað til flugs við slík skilyrði.

**JAR-OPS 1.350 Eldsneytis- og olfubirgðir**

Flugstjóri skal ekki leggja upp í flug nema hann hafi gengið úr skugga um að á flugvélinni sé eldsneyti og olía sem ætla má að nægi að minnsta kosti til að ljúka fluginu örugglega, að teknu tilliti til þeirra flugskilyrða sem búist er við.

**JAR-OPS 1.355 Flugtaksskilyrði**

Áður en flugstjóri hefur flugtak skal hann ganga úr skugga um að samkvæmt þeim upplýsingum, sem honum eru tiltekar, eigi veður á flugvellinum og ástand flugbrautarinnar, sem fyrirhugað er að nota, ekki að spilla öryggi í flugtaki og brottflugi.

**JAR-OPS 1.360 Flugtakslágmark**

Áður en flugstjóri hefur flugtak skal hann ganga úr skugga um að flugbrautarskyggni eða skyggni í flugtaksátt flugvélarinnar sé jafngott eða betra en gildandi lágmark.

**JAR-OPS 1.365 Lágmarksflughæðir  
(Sjá IEM OPS 1.250)**

Flugstjóri skal ekki fljúga undir tilteknum lágmarksflughæðum nema þegar nauðsynlegt er við flugtak og landingu.

**JAR-OPS 1.370 Hermt eftir óeðlilegum aðstæðum á flugi**

Flugrekandi skal setja verklagsreglur til að tryggja að í flutningaflugi sé ekki hermt eftir óeðlilegum aðstæðum eða neyðarástandi, sem gerir það að verkum að nota þarf að hluta eða að öllu leyti verklagsreglur fyrir slíkar aðstæður, né heldur hermt eftir blindflugs-skilyrðum (IMC) með gerviblindflugi.

**JAR-OPS 1.375 Eftirlit og stjórnun eldsneytisnotkunar á flugi  
(Sjá 1. viðbæti við JAR-OPS 1.375)**

- a) Flugrekandi skal setja verklagsreglur til að tryggja að eftirlit sé haft með eldsneytisbirgðum á flugi og að notkun eldsneytis sé stjórnað.

**JAR-OPS 1.375 (framhald)**

- b) Flugstjóri skal sjá til þess að umframmagn nothæfs eldsneytis á flugi sé ekki minna en svo að það endist til flugvallar þar sem lenda má örugglega, en þó sé neyðareldsneytið ónotað.
- c) Flugstjóri skal lýsa yfir neyðarástandi ef nothæft eldsneyti um borð verður minna en neyðareldsneytið.

**JAR-OPS 1.380** Hér á að vera eyða**JAR-OPS 1.385 Notkun viðbótasúrefnis**

Flugstjóri skal sjá til þess að flugliðar, sem hafa með höndum störf sem lúta að öruggri starfrækslu flugvélarinnar í flugi, noti ávallt viðbótasúrefni þegar innþrýstingshæð samsvarar meira en 10 000 feta hæð lengur en í 30 mínútur og ávallt þegar hún samsvarar meira en 13 000 fetum.

**JAR-OPS 1.390 Geimgeislun**

- a) Flugrekandi skal ekki starfrækja flugvél fyrir ofan 15 000 metra hæð (49 000 fet) nema búnaðurinn, sem skilgreindur er í JAR-OPS 1.680, sé nothæfur.
- b) Flugstjóri skal lækka flugið strax og unnt er ef farið er yfir mörkin sem tilgreind eru í flugrekstrarhandbókinni.

**JAR-OPS 1.395 Viðvörðun um nálægð við jörð**

Ef flugverji eða jarðvari greinir óvænta nálægð við jörð skal flugstjóri tafarlaust bregðast við og gera ráðstafanir til að færa flugið aftur í öruggt horf.

**JAR-OPS 1.400 Aðflugs- og landingarskilyrði**  
(Sjá IEM OPS 1.400)

Áður en flugstjóri hefur aðflug til landingar skal hann ganga úr skugga um að samkvæmt þeim upplýsingum sem honum

**JAR-OPS 1.400 (framhald)**

eru tiltækar sé veður á flugvælinum og ástand flugbrautarinnar, sem fyrirhugað er að nota, með þeim hætti að hvorugt eigi að spilla öryggi í aðflugi, landingu eða fráflugi, með hliðsjón af upplýsingum um afkastagetu í flugrekstrarhandbók.

**JAR-OPS 1.405 Byrjun og framhald á aðflugi**

- a) Flugstjóri getur hafið blindaðflug óháð því hvaða flugbrautarskyggni/skyggni hefur verið tilkynnt en hann má ekki fara lengra í aðfluginu en að ytri markvita eða sambærilegum stað ef tilkynnt flugbrautarskyggni/skyggni er undir gildandi lágmarkum. (Sjá a-lið IEM OPS 1.405.)
- b) Ef upplýsingar um flugbrautarskyggni eru ekki tiltækar getur flugstjóri reiknað út flugbrautarskyggni með því að umreikna tilkynnt skyggni samkvæmt h-lið 1. viðbætis við JAR-OPS 1.430.
- c) Ef tilkynnt flugbrautarskyggni/skyggni fer niður fyrir gildandi lágmark má flugstjóri, eftir að hafa farið fram hjá ytri markvitanum eða sambærilegum stað í samræmi við a-lið hér að framan, halda áfram aðflugi í ákvörðunarflughæð/ákvörðunarhæð (DA/H) eða lágmarkslækkunarflughæð/lágmarkslækkunarhæð (MDA/H).
- d) Þar sem enginn markviti eða sambærilegur staður er skal flugstjóri ákveða hvort hann heldur áfram eða hættir við aðflug áður en hann er kominn niður fyrir 1000 fet yfir flugvælinum á lokakafla blindaðflugs.
- e) Flugmaður má halda aðflugi áfram niður fyrir ákvörðunarflughæð/ákvörðunarhæð (DA/H) eða lágmarkslækkunarflughæð/lágmarkslækkunarhæð (MDA/H) og lenda, svo fremi tilskilin kennileiti eru sýnileg í ákvörðunarflughæð/ákvörðunarhæð eða lágmarkslækkunarflughæð/lágmarkslækkunarhæð og haldast sýnileg þar til aðflugi er lokið.

**JAR-OPS 1.410 Verklagsreglur í flugi — hæð yfir þröskuldi**

Flugrekandi skal setja verklagsreglur sem ætlað er að tryggja að flugvél í nákvæmnisaðflugi fari yfir þröskuld með nægilegu öryggisbili og flugvélín sé þá í landingarham og -horfi.

**JAR-OPS 1.415 Leiðarflugbók**

Flugstjóri skal sjá til þess að færð sé leiðarflugbók.

## JAR-OPS 1.420 (framhald g-liðar)

**JAR-OPS 1.420 Skýrslur um óhöpp**a) *Flugóhöpp*

1) Flugrekandi eða flugstjóri flugvélar skal senda flugmálayfirvöldum skýrslu um hvert það óhapp sem hefur eða hefði getað stofnað öryggi flugs í hættu.

2) Skýrslurnar skulu sendar áður en 72 klukkustundir eru liðnar frá því að óhappið átti sér stað, nema sérstakar aðstæður komi í veg fyrir það.

b) *Tæknibilanir og frávik út fyrir tæknileg mörk.* Flugstjóri skal sjá til þess að allar tæknibilanir svo og frávik út fyrir tæknileg mörk, sem komu fram á meðan hann bar ábyrgð á stjórn flugsins, séu skráðar í tækniflugbók flugvélarinnar.

c) *Flugumferðaróhöpp.* Flugstjóri skal gefa skýrslu um flugumferðaróhapp, í samræmi við ákvæði ICAO PANS RAC, í hvert sinn sem flugvél á flugi hefur verið í hættu vegna þess að:

1) við árekstri lá við annað loftfar af einhverju tagi; eða

2) flugumferðarstjórn var ábótavant eða flugumferðarþjónusta eða flugáhöfn fylgdi ekki gildandi verklagsreglum; eða

3) bilun varð í búnaði flugumferðarþjónustu.

d) *Hætta af fuglum og árekstrar við þá*

1) Flugstjóri skal ávallt tilkynna það þegar í stað til næstu landstöðvar þegar hætta kann að stafa af fuglum.

2) Flugstjóri skal ávallt skila eftir landingu skriflegri skýrslu um árekstra við fugla ef fugl rekst á flugvél sem hann ber ábyrgð á.

e) *Neyðartilvik í flugi með hættulegan varning um borð.* Ef skapast neyðarástand á flugi skal flugstjórinn, ef aðstæður leyfa, tilkynna til viðkomandi deildar flugumferðarþjónustu ef hættulegur varningur er um borð.

f) *Ólög mætar aðgerðir.* Ef ólög mætar aðgerðir hafa átt sér stað um borð í flugvél ber flugstjóra að gefa skýrslu til staðaryfirvalda og/eða flugmálayfirvalda eins fljótt og auðið er.

g) *Ólag á búnaði á jörðu og flugleiðsögubúnaði og hættulegar aðstæður.* Flugstjóra ber að tilkynna viðkomandi landstöðvum eins fljótt og unnt er ef aðstæður, sem gætu reynst hættulegar, svo sem:

- 1) ólag á búnaði á jörðu niðri eða flugleiðsögubúnaði; eða
- 2) veðurfyrirbæri; eða
- 3) gosöskuský; eða
- 4) mikil geislun,

koma upp á flugi.

**JAR-OPS 1.425 Slysaskýrslur**

a) Flugrekandi skal setja verklagsreglur til að tryggja að viðkomandi yfirvöldum næst slysstað sé tilkynnt eins fljótt og auðið er um slys sem verða í tengslum við flugvélna og hafa í för með sé alvarleg meiðsl (eins og þau eru skilgreind í 13. viðauka ICAO) eða dauða eða umtalsverðar skemmdir á flugvélinni eða eignum.

b) Flugstjóri skal skila skýrslu til flugmálayfirvalda um slys, sem verða um borð og hafa í för með sé alvarleg meiðsl eða dauða, á meðan hann ber ábyrgð á fluginu.

HÉR Á AÐ VERA EYÐA

**1. viðbætur við JAR-OPS 1.270**  
**Frágangur á farangri og fragt**

- a) Í verklagsreglum, sem flugrekandi setur til að tryggja að gengið sé frá handfarangri og fragt á viðunandi og öruggan hátt, skal tekið mið af eftirfarandi atriðum:
- 1) hluti, sem teknir eru inn í farþegaklefan, má einungis geyma þar sem hægt er að skorða þá;
  - 2) ekki má fara yfir massamörk sem tilgreind eru á skiltum sem eru á eða í nánd við geymslurými;
  - 3) ekki má nota geymslurými undir sæti nema sætið sé búið festistöng og ummál farangursins leyfi að stöngin skorði hann;
  - 4) ekki má geyma hluti á snyrtingum eða upp við þverþil, sem koma ekki í veg fyrir að þeir færast fram, til hliðar eða upp á við, nema á þverþilinu sé skilti þar sem er tilgreindur sá hámarksmassi sem þar má geyma;
  - 5) farangur og fragt, sem er sett í lokaðar hirslur, má ekki vera stærri en svo að unnt sé að loka þeim tryggilega;
  - 6) ekki má koma farangri og fragt þannig fyrir að það hindri aðgang að neyðarbúnaði; og
  - 7) fyrir flugtak og landingu og í hvert sinn sem flugstjóri kveikir á skiltunum „Spennið beltin“, eða mælir svo fyrir á annan hátt, skal litið eftir því að gengið hafi verið frá farangri þar sem hann hindrar ekki rýmingu flugvélarinnar eða veldur skaða með því að falla niður (eða hreyfast til á annan hátt) eftir því á hvaða stigi flugið er.

HÉR Á AÐ VERA EYÐA

HÉR Á AÐ VERA EYÐA

**1. viðbætur við JAR-OPS 1.305**

Taka eða losun eldsneytis á meðan farþegar fara um borð, eru um borð eða fara frá borði

- a) Flugrekandi skal setja verklagsreglur um hvernig eldsneyti skuli tekið á/losað af flugvél á meðan farþegar fara um borð, eru um borð eða fara frá borði og tryggja að eftirfarandi varúðarráðstafanir séu gerðar:
- 1) Þegar eldsneyti er tekið á/losað af flugvél á meðan farþegar eru um borð þarf einn þjálfaður maður að vera til taks á tilteknum stað. Sá hinn sami þarf að kunna verklag í neyðartilvikum að því er varðar eldvarnir og slökkvistörf og sjá um fjarskipti og hefja og stjórna rýmingu flugvélarinnar;
  - 2) áhöfn, starfsmenn og farþegar skulu fá viðvörun um að eldsneyti verði tekið/losað;
  - 3) slökkt skal vera á skiltunum „SPENNID BELT-IN“;
  - 4) kveikt skal vera á skiltunum „REYKINGAR BANNAÐAR“ og einnig á ljósum inni í flugvélinni til þess að neyðarútgangar sjáist;
  - 5) farþegar skulu fá fyrirhæli um að hafa beltin ekki spennt og reykja ekki;
  - 6) nógu margt þjálfað starfslíð skal vera um borð og undir það búið að hefja neyðarrýmingu samstundis;
  - 7) ef vart verður við eldsneytisgufur inni í flugvélinni eða ef önnur hættu skapast á meðan eldsneyti er tekið eða losað skal því samstundis hætt;
  - 8) svæðum á jörðu niðri, undir neyðarútgöngum og þar sem neyðarrennur opnast, skal haldið auðum; og
  - 9) skjót og örugg rýming flugvélarinnar skal undirbúin.

HÉR Á AÐ VERA EYÐA

HÉR Á AÐ VERA EYÐA



**1. viðbætur við JAR-OPS 1.375****Eftirlit og stjórnun eldsneytisnotkunar á flugi**a) *Fylgst með eldsneytisbirgðum á flugi.*

1) Flugstjóri skal sjá til þess að fylgst sé með eldsneytisbirgðum með reglubundnu millibili meðan á flugi stendur. Það sem eftir er af eldsneyti skal skráð og metið til þess að:

- i) bera saman raunverulega og áætlaða eldsneytiseyðslu;
- ii) kanna hvort eldsneytið, sem eftir er, nægi til að komast á leiðarenda; og
- iii) áætla hversu mikið eldsneyti verði eftir við komuna til ákvörðunarstaðar.

2) Skrá verður viðkomandi eldsneytistöflur.

b) *Eftirlit og stjórnun eldsneytisnotkunar á flugi.* Ef athugun á eldsneytisbirgðum á flugi sýnir að við komu á ákvörðunarstað verði eldsneytisforðinn minni en tilskilið eldsneyti til varaflugvallar, ásamt neyðar-eldsneyti, þá skal flugstjórinn taka með í reikninginn umferð og ríkjandi aðstæður á ákvörðunarstað, á breyttri leið, til varaflugvallar svo og á varaflugvelli ákvörðunarstaðar, þegar hann ákveður hvort hann eigi að halda áfram til ákvörðunarstaðar eða víkja af leið til þess að geta lent með að minnsta kosti neyðareldsneytið ónotað.

c) Ef athugun á eldsneytisbirgðum á flugi til afskekktis ákvörðunarflugvallar, samkvæmt áætlun sem gerð er í samræmi við 3. tölul. AMC OPS 1.255, sýnir að gera megi ráð fyrir að það eldsneyti, sem eftir verður á ystu mögulegu vendimörkum, sé samanlagt minna en:

- 1) eldsneyti sem þarf til að geta vikið af leið til varaflugvallar á flugleið sem valinn er í samræmi við c-lið JAR-OPS 1.297;
- 2) viðlagaeldsneyti; og
- 3) neyðareldsneyti,

verður flugstjórinn annað hvort að:

- i) víkja af leið; eða
- ii) halda áfram til ákvörðunarstaðar, að því tilskildu að tvær aðskildar flugbrautir séu tiltækar á ákvörðunarstað og að veðurútlit þar samræmist því sem tilgreint er fyrir gerð áætlunar samkvæmt 1. tölul. b-liðar JAR-OPS 1.297.

HÉR Á AÐ VERA EYÐA

## E-KAFLI — STARFRÆKSLA Í SKERTU SKYGGNI

**JAR-OPS 1.430 Flugvallarlágmörk – almenn atriði**  
(Sjá 1. viðbæti við JAR-OPS 1.430)

- a) Flugrekandi skal ákvarða flugvallarlágmörk, sem eru ekki lægri en þau gildi sem gefin eru upp í 1. viðbæti, fyrir hvern flugvöll sem hann hyggst nota í rekstri sínum. Flugmálayfirvöld verða að geta fallist á þá aðferð sem notuð er. Lágmörkin skulu aldrei vera undir þeim lágmörkum sem flugmálayfirvöld þess ríkis þar sem flugvöllurinn er kunna að setja fyrir slíka flugvelli nema þau hafi verið samþykkt sérstaklega af því ríki.

Aths.: Í málsgreininni hér að framan er ekki lagt bann við að reikna út á flugi flugvallarlágmörk varaflugvallar sem er ekki á áætlun, svo fremi notuð sé viðurkennd aðferð.

- b) Þegar flugrekandi ákveður flugvallarlágmörk fyrir tiltekið flug skal hann í hvívetna taka tillit til eftirfarandi atriða:

- 1) tegundar og afkastagetu flugvélarinnar og stjórnunareiginleika hennar;
- 2) samsetningar flugáhafnar, hæfni hennar og reynslu;
- 3) stærðar og eiginleika flugbrautanna sem kunna að verða valdar til notkunar;
- 4) afkastagetu sýnilegra leiðsögutækja og annarra tækja á jörðu niðri og að þau séu tiltæk og viðunandi; (Sjá 4. tölu. b-liðar AMC OPS 1.430)
- 5) tækjabúnaðar sem tiltækur er í flugvélinni til nota við flugleiðsögu og/eða til að stjórna flugslóð, eftir því sem við á, í flugtaki, aðflugi, sléttingu, lendingu, landingarbruni og fráflugi;
- 6) hindrana á aðflugs-, fráflugs- og fráklifursvæðum, sem krafist er í verklagsreglum í viðlögum, og nauðsynlegrar fjarlægðar frá hindrunum;
- 7) lágmarksflughæðar/lágmarkshæðar yfir hindrun í blindaðflugi;
- 8) möguleika á því að ákvarða og tilkynna um veðurskilyrði.

- c) Flokka flugvéla sem um getur í þessum kafla verður að ákvarða í samræmi við aðferðina sem lýst er í 2. viðbæti við c-lið JAR-OPS 1.430.

**JAR-OPS 1.435 Orðskýringar**

- a) Í þessum kafla er merking hugtaka, sem eru ekki skilgreind í JAR-1, sem hér segir:

1) *Hringaðflug*: Aðflug flugvélar sem flýgur síðasta hluta blindaðflugs í sjónaðflugi til þess að komast á rétta stefnu til landingar á braut sem liggur ekki vel við beinu aðflugi.

2) *Verklag í lélegu skyggi (LVP)*: Verklagsreglur á flugvöllum sem miða að því að tryggja öryggi í aðflugi samkvæmt II. og III. flokki (CAT II - III) og við flugtak í lélegu skyggi.

3) *Flugtak í lélegu skyggi (LVTO)*: Flugtak í minna en 400 m flugbrautarskyggi.

4) *Stýrakerfi*: Kerfi með sjálfvirku landingarkerfi og/eða landingarkerfi með blandaðri tækni.

5) *Bilunarhlutlaust stýrakerfi*: Stýrakerfi telst bilunarhlutlaust verði ekki veruleg breyting á stillingu stýra eða frávik frá flugslóð eða flughorfi ef bilun verður, en landingu er ekki lokið sjálfvirkt. Ef sjálfstýring er bilunarhlutlaus tekur flugmaður við stjórn flugvélarinnar eftir að bilun verður.

6) *Bilunarstarfhæft stýrakerfi*: Stýrakerfi telst bilunarstarfhæft ef unnt er að ljúka aðflugi, sléttingu og landingu sjálfvirkt ef bilun verður undir viðbúnaðarhæð. Verði bilun starfar sjálflandingarkerfið eins og bilunarhlutlaust kerfi.

7) *Bilunarstarfhæft landingarkerfi með blandaðri tækni*: Kerfi þar sem aðalkerfið er bilunarhlutlaust sjálflandingarkerfi með undirkerfi sem er sjálfstætt leiðsögukerfi og gerir flugmanninum kleift að ljúka landingu handvirkt ef aðalkerfið bilar.

Aths.: Sjálfstæð undirleiðsögukerfi eru yfirleitt samsett úr vaktaðri framrúðuglæju sem veitir leiðsögu, venjulega í formi skipanaupplýsinga, en einnig getur verið um að ræða upplýsingar um stöðu (eða frávik).

- 8) *Sjónaðflug*: Aðflug þar sem blindaðflugi eða hluta af því er ekki lokið samkvæmt verklagsreglum og aðflug er flogið með hlidsjón af kennileitum á landi.

## JAR-OPS 1.450 (framhald a-liðar)

**JAR-OPS 1.440 Starfræksla í lélegu skyggni – almennar reglur**  
(Sjá 1. viðbæti við JAR-OPS 1.440)

a) Flugrekandi skal ekki starfrækja flugvélar samkvæmt II. eða III. flokki (CAT II - III) nema að uppfylltum eftirfarandi skilyrðum:

1) hver flugvél skal hafa skírteini sem leyfir starfrækslu í minna en 200 feta ákvörðunarháð eða án ákvörðunarháðar og skal hún búin tækjum í samræmi við ákvæði JAR-AWO eða jafngild ákvæði sem flugmálayfirvöld hafa samþykkt;

2) hentugu kerfi til að skrá heppnað eða misheppnað aðflug og/eða sjálflendingu skal hafa verið komið á og því viðhaldið til að vakta heildaröryggi starfrækslunnar.

3) viðkomandi starfræksla skal vera samþykkt af flugmálayfirvöldum;

4) í flugáhöfn skulu vera að minnsta kosti 2 flugmenn; og

5) ákvörðunarháð (DH) skal mæld með ratsjánhæðarmæli.

b) Flugrekandi skal ekki starfrækja flugvélar í flugtaki í lélegu skyggni þegar flugbrautarskyggni er undir 150 m (fyrir flugvélar í A-, B- og C-flokki) eða undir 200 m (fyrir flugvélar í D-flokki) nema með samþykki flugmálayfirvalda.

**JAR-OPS 1.445 Starfræksla í lélegu skyggni – flugvellir**

a) Flugrekandi skal því aðeins nota flugvöll til starfrækslu samkvæmt II. eða III. flokki að ríkið þar sem flugvöllurinn er hafi samþykkt slíkt á flugvellinum.

b) Flugrekandi skal ganga úr skugga um að settar hafi verið reglur um verklag í lélegu skyggni og að þeim sé beitt á flugvöllum þar sem starfræksla í lélegu skyggni á að fara fram.

**JAR-OPS 1.450 Starfræksla í lélegu skyggni – þjálfun og hæfni**  
(Sjá 1. viðbæti við JAR-OPS 1.450)

a) Áður en flugrekandi starfrækir flugvél í flugtaki í lélegu skyggni eða fyrir flug samkvæmt II. og III. flokki (CAT II- III) skal hann að sjá til þess að:

1) hver flugliði:

i) hafi lokið þjálfun og prófum sem mælt er fyrir um í 1. viðbæti, þar með talið þjálfun í flughermi, til að starfrækja flugvél í lágmarksgildum flugbrautarskyggnis og ákvörðunarháðar sem svara til leyfis flugrekanda til starfrækslu samkvæmt II./III.-flokki; og

ii) hafi starfsréttindi í samræmi við 1. viðbæti;

2) þjálfun og próf fari fram í samræmi við ítarlega námskrá sem flugmálayfirvöld hafa samþykkt og að það komi fram í flugrekstrarhandbókinni. Þessi þjálfun kemur til viðbótar þjálfuninni sem mælt er fyrir um í N-kafla; og

3) starfsréttindi flugliða séu sérstaklega miðuð við tegund flugrekstrar og flugvélar.

**JAR-OPS 1.455 Starfræksla í lélegu skyggni – verklagsreglur**  
(Sjá 1. viðbæti við JAR-OPS 1.455)

a) Flugrekandi skal setja verklagsreglur og gefa út leiðbeiningar til nota við flugtak í lélegu skyggni og starfrækslu samkvæmt II. og III. flokki. Verklagsreglurnar skulu vera í flugrekstrarhandbókinni og ná til starfa flugáhafnar við akstur loftfars, flugtak, aðflug, sléttingu, lendingu, landingarbrun og fráflug, eftir því sem við á.

b) Flugstjóri skal ganga úr skugga um:

1) að ástand sýnilegs leiðsögubúnaðar og annars búnaðar sé nógu gott áður en hann hefur flugtak eða aðflug samkvæmt II. eða III. flokki í lélegu skyggni;

2) að viðeigandi reglur um verklag í lélegu skyggni (LVP) séu í gildi samkvæmt upplýsingum frá flugumferðarþjónustu (ATS), áður en hann hefur flugtak eða aðflug samkvæmt II. eða III. flokki í lélegu skyggni; og

3) að flugliðar hafi tilskilin starfsréttindi áður en þeir hefja flugtak í lélegu skyggni í flugbrautarskyggni sem er undir 150 m (fyrir flugvélar í A-, B- og C-flokki) eða undir 200 m (fyrir flugvélar í D-flokki) eða aðflug samkvæmt II. eða III. flokki;

**JAR-OPS 1.460 Starfræksla í lélegu skyggni  
– lágmarksbúnaður**

- a) Í flugrekstrarhandbókinni skal flugrekandi geta þess hvaða lágmarksbúnaður skuli vera starfhæfur í lélegu skyggni við upphaf flugtaks eða aðflugs samkvæmt II. eða III. flokki, í samræmi við flughandbók flugvélarinnar (AFM) eða annað samþykkt skjal.
- b) Flugstjóri skal ganga úr skugga um að ástand flugvélar og viðkomandi flugvélaferfa sé eins og vera ber fyrir það flug sem fyrirhugað er.

**JAR-OPS 1.465 Sjónflugslágmörk (VFR)  
(Sjá 1. viðbæti við JAR-OPS 1.465)**

- a) Flugrekandi skal sjá til þess að:
  - 1) sjónflug sé flogið í samræmi við reglur um sjónflug (VFR) og í samræmi við töfluna í 1. viðbæti við JAR-OPS 1.465; og
  - 2) ekki sé lagt upp í sérlegt sjónflug ef skyggni er minna en 3 km og að slíkt flug sé aldrei flogið í minna en 1,5 km skyggni.

HÉR Á AÐ VERA EYÐA

HÉR Á AÐ VERA EYÐA

## 1. viðbætur við JAR-OPS 1.430 (framhald)

**1. viðbætur við JAR-OPS 1.430****Flugvallarlágmörk**

(Sjá IEM við 1. viðbæti við JAR-OPS 1.430)

a) *Flugtakslágmörk*1) *Almenn atriði*

- i) Flugtakslágmörk sem flugrekandi setur skulu gefin upp sem skyggni eða flugbrautarskyggni, að teknu tilliti til allra þátta þessu viðkomandi á hverjum flugvelli sem fyrirhugað er að nota og til eiginleika flugvélarinnar. Þegar sérstök þörf er á að sjá og sneiða hjá hindrunum við brottför og/eða reikna með nauðlendingu skal tiltaka frekari skilyrði (svo sem skýjaþekjuhæð).
- ii) Flugstjóri skal því aðeins hefja flugtak að veður-skilyrði á brottfararflugvelli séu jafngóð eða betri en gildandi lágmarkslendingarskilyrði á sama flugvelli nema nothæfur varaflugvöllur fyrir flugtak sé tiltækur.
- iii) Ef skyggni samkvæmt veðurupplýsingum er minna en tilskilið lágmarksskyggni til flugtaks og flugbrautarskyggni hefur ekki verið tilkynnt er því aðeins heimilt að hefja flugtak að flugstjórinn sé viss um að flugbrautarskyggni/skyggni á flugtaksbraut sé jafngott eða betra en tilskilið lágmark.
- iv) Ef ekki hefur verið tilkynnt um skyggni eða flugbrautarskyggni er því aðeins heimilt að hefja flugtak að flugstjórinn sé viss um að flugbrautarskyggni/skyggni á flugtaksbraut sé jafngott eða betra en tilskilið lágmark.

2) *Kennileiti.* Flugtakslágmörkin skulu vera slík að þau tryggja nægilega útsýn til kennileita svo að stjórnar- megi flugvélinni, hvort sem hætta þarf við flugtak við erfiðar aðstæður eða halda áfram í flugtaki þótt markhreyfill bili.

3) *Tilskilið flugbrautarskyggni/skyggni*

- i) Ef um er að ræða fjölhreyflaflugvélar með þá afkastagetu að ef markhreyfill bilar hvar sem er í flugtaki sé annaðhvort hægt að stöðva flugvélina eða halda áfram flugtaki upp í 1500 feta hæð yfir flugvelli og fljúga yfir hindranir í nauðsynlegri

fjarlægð, skulu flugtakslágmörkin sem flugrekandi setur gefin upp sem flugbrautarskyggni/skyggni og ekki vera lægri en gildin í töflu 1 hér á eftir, að undanskildum ákvæðum 4. tölul. hér á eftir:

**Tafla 1 - Flugbrautarskyggni/skyggni við flugtak**

Flugbrautarskyggni/skyggni við flugtak	
Flugbrautarvirki	Flugbrautarskyggni/skyggni (Aths. 3)
Ekkert (aðeins að degi til)	500 m
Hliðarljós flugbrautar og/eða miðlínurmerkingar	250/300 m (Aths. 1 og 2)
Hliðar- og miðlínuljós flugbrautar	200/250 m (Aths. 1)
Hliðar- og miðlínuljós flugbrautar og flugbrautarskyggni mælt á fleiri en einum stað	150/200 m (Aths. 1 og 4)

Aths.1: Hæri gildin eiga við flugvélar í D-flokki.

Aths.2: Í næturflugi er að minnsta kosti krafist hliðarljósa á flugbraut og ljósa á brautarendan.

Aths.3: Í stað flugbrautarskyggnis/skyggnis samkvæmt veðurupplýsingum getur komið mat flugmanns á skyggni á upphafshluta flugtaksbruns.

Aths.4: Kröfur um flugbrautarskyggni skulu uppfylltar á öllum mælingastöðum flugbrautarskyggnis með þeirri undantekningu sem greint er frá í athugasemd 3.

- ii) Ef um er að ræða fjölhreyflaflugvélar með þannig afkastagetu að við bilun í markhreyfli geti þær ekki uppfyllt skilyrði um afköst samkvæmt i-lið 3. tölul. a-liðar hér að framan kann að reynast nauðsynlegt að lenda strax aftur og sjá þá hindranir á flugtaks svæði og sneiða hjá þeim. Eftirfarandi flugtakslágmörk gilda við starfrækslu þessara flugvéla, að því tilskildu að þær fari ekki niður fyrir viðmiðanir um gildandi lágmarksbil yfir hindrun þótt hreyfillbilun verði í tiltekinni hæð. Flugtakslágmörkin sem flugrekandi ákveður skulu miðast við þá hæð sem unnt er að leggja til grundvallar við útreikning á raunflugtaksslóð með einn hreyfill óvirkan. Lágmarksgildi sem notuð eru fyrir flugbrautarskyggni mega ekki vera undir gildunum sem gefin eru upp annaðhvort í töflu 1 hér að framan eða töflu 2 hér á eftir.

## 1. viðbætur við JAR-OPS 1.430 (framhald)

**Tafla 2 - Áætluð hæð yfir flugbraut við hreyfilbilun miðað við flugbrautarskyggni/skyggni**

Flugbrautarskyggni/skyggni við flugtak - flugsíð	
Áætluð hæð yfir flugbraut við hreyfilbilun í flugtaki	Flugbrautarskyggni/skyggni (Aths. 2)
< 50 fet	200 m
51 - 100 fet	300 m
101 - 150 fet	400 m
151 - 200 fet	500 m
201 - 300 fet	1000 m
> 300 fet	1500 m (Aths. 1)

Aths. 1: 1500 m gilda einnig þótt ekki sé unnt að reikna út jákvæða raunflugtakssíð

Aths. 2: Í stað flugbrautarskyggnis/skyggnis samkvæmt veðurupplýsingum getur komið mat flugmanns á skyggni á upphafshluta flugtaksbruns.

- iii) Hafi ekki borist tilkynning um flugbrautarskyggni eða veðurupplýsingar um skyggni skal flugstjóri ekki hefja flugtak nema hann geti verið viss um að skilyrðin séu í raun ekki undir flugtakslægðarmörkun.

4) *Undantekningar frá i-lið 3. tölul. a-liðar hér að framan:*

- i) Með fyrirvara um samþykki flugmálayfirvalda og að því tilskildu að kröfum samkvæmt A – E-lið hér á eftir hafi verið fullnægt er flugrekanda heimilt að lækka flugtakslægðarmörkin niður í 125 m flugbrautarskyggni (fyrir flugvélar í A, B og C-flokki) eða 150 m flugbrautarskyggni (fyrir flugvélar í D-flokki) ef:

- A) reglur um verklag í lélegu skyggni eru í gildi;
- B) hástyrks-miðlínuljós með 15 m millibili eða minna og hástyrks-hliðarljós með 60 m millibili eða minna eru í notkun;
- C) flugliðar hafa lokið þjálfun með fullnægjandi árangri í flughermi sem hefur verið samþykktur fyrir þetta verklag;
- D) 90 m langur kafli er sjáanlegur úr stjórnklefa í upphafi flugtaksbruns; og
- E) flugbrautarskyggni nær lágmarki á öllum viðkomandi mælingarstöðum.

## 1. viðbætur við JAR-OPS 1.430 (framhald)

- ii) Með fyrirvara um samþykki flugmálayfirvalda er flugrekanda flugvélar með samþykktu stefnubeinandi leiðsögukerfi fyrir flugtak heimilt að lækka flugtakslægðarmörkin niður í minna en 125 m flugbrautarskyggni (fyrir flugvélar í A, B og C-flokki) eða 150 m (fyrir flugvélar í D-flokki) en ekki minna en 75 m, að því tilskildu að flugbrautarsvæðið sé verndað og að flugbrautarvirki sem samsvara því sem krafist er fyrir landingar samkvæmt III. flokki séu fyrir hendi.

b) *Grunnaðflug*1) *Lágmörk*

- i) Flugrekandi skal sjá til þess að lágmörk fyrir grunnaðflug sem byggjast á notkun blindendingarkerfis (ILS) án hallageisla (einungis miðlínusendir (LLZ)), fjölstefnuvita (VOR), hringvita (NDB), stefningaraðflugs (SRA) og VDF-miðunarstöðvar séu ekki lægri en gildin fyrir lágmarkslækkunarhæð (MDH) sem gefin eru upp í töflu 3 hér á eftir.

**Tafla 3 - Kerfislágmörk leiðsögutækja fyrir grunnaðflug**

Kerfislágmörk	
Virki	Lágmarkslækkunarhæð
Blindendingarkerfi (ILS) (enginn hallageisli - LLZ)	250 fet
Stefningaraðflug (SRA) (lýkur við 1/2 NM)	250 fet
Stefningaraðflug (SRA) (lýkur við 1 NM)	300 fet
Stefningaraðflug (SRA) (lýkur við 2 NM)	350 fet
Fjölstefnuviti (VOR)	300 fet
Fjölstefnuviti/Fjarlægðar-mæliviti (VOR/DME)	250 fet
Hringviti (NDB)	300 fet
VDF-miðunarstöðvar (Segulnefstefna (QDM) og beiðni um notkun á aðflugstækkinu (QGH))	300 fet

- 2) *Lágmarkslækkunarhæð (MDH)*. Flugrekandi skal sjá til þess að lágmarkslækkunarhæð í grunnaðflugi sé hvorki lægri en:

- i) lágmarkshæð yfir hindrun (OCH)/lágmarksbil yfir hindrun (OCL) fyrir flugvél í þeim flokki sem um ræðir; né
- ii) kerfislágmarkið.

- 3) *Kennileiti*. Flugmanni er óheimilt að halda áfram aðflugi niður fyrir lágmarkslækkunarflughæð (MDA)/lágmarkslækkunarhæð (MDH) nema hann sjái greinilega og beri kennsl á að minnsta kosti eitt af eftirfarandi kennileitum flugbrautarinnar sem hann hyggst nota:

- i) hluta af aðflugsljósakerfinu;

## 1. viðbætur við JAR-OPS 1.430 (framhald)

- ii) þröskuldinn;
- iii) þröskuldarmörkingarnar;
- iv) þröskuldarljósin;
- v) þröskuldarauðkenniljósin;
- vi) aðflugshallavísinn;
- vii) snertisvæðið eða snertisvæðismörkingarnar;
- viii) snertisvæðisljósin;
- ix) hliðarljós flugbrautarinnar; eða
- x) önnur kennileiti sem eru viðurkennd af flugmála-yfirvöldum.

4) *Tilskilið flugbrautarskyggni.* Lægstu gildi sem flugrekandi skal nota til grunnaðflugs eru sem hér segir:

**Tafla 4a - Flugbrautarskyggni fyrir grunnaðflug — öll virki**

Lágmark grunnaðflugs				
Öll virki (Aths. 1, 5, 6 og 7)				
Lágmarks-lækkunar-hæð (MDH)	Flugbrautarskyggni/ flugvélaflökkur			
	A	B	C	D
250 fet-299 fet	800 m	800 m	800 m	1200 m
300 fet-449 fet	900 m	1000 m	1000 m	1400 m
450 fet-649 fet	1000 m	1200 m	1200 m	1600 m
650 fet og þar yfir	1200 m	1400 m	1400 m	1800 m

**Tafla 4b - Flugbrautarskyggni fyrir grunnaðflug — miðlungsvirki**

Grunnaðflugslágmörk				
Miðlungsvirki (Aths. 2, 5, 6 og 7)				
Lágmarks-lækkunar-hæð (MDH)	Flugbrautarskyggni/ flugvélaflökkur			
	A	B	C	D
250-299 fet	1000 m	1100 m	1200 m	1400 m
300-449 fet	1200 m	1300 m	1400 m	1600 m
500-649 fet	1400 m	1500 m	1600 m	1800 m
650 fet og þar yfir	1500 m	1500 m	1800 m	2000 m

## 1. viðbætur við JAR-OPS 1.430 (framhald)

**Tafla 4c - Flugbrautarskyggni fyrir grunnaðflug — grunnvirki**

Grunnaðflugslágmörk				
Grunnvirki (Aths. 3, 5, 6 og 7)				
Lágmarks-lækkunar-hæð (MDH)	Flugbrautarskyggni/ flugvélaflökkur			
	A	B	C	D
250-299 fet	1200 m	1300 m	1400 m	1600 m
300-449 fet	1300 m	1400 m	1600 m	1800 m
450-649 fet	1500 m	1500 m	1800 m	2000 m
650 fet og þar yfir	1500 m	1500 m	2000 m	2000 m

**Tafla 4d - Flugbrautarskyggni fyrir grunnaðflug — engin aðflugsljósavirki**

Grunnaðflugslágmörk				
Engin aðflugsljósavirki (Aths. 4, 5, 6 og 7)				
Lágmarks-lækkunar-hæð (MDH)	Flugbrautarskyggni/ flugvélaflökkur			
	A	B	C	D
250-299 fet	1000 m	1500 m	1600 m	1800 m
300-449 fet	1500 m	1500 m	1800 m	2000 m
450-649 fet	1500 m	1500 m	2000 m	2000 m
650 fet og þar yfir	1500 m	1500 m	2000 m	2000 m

Aths. 1: *Öll virki* merkir flugbrautarmörkingar, 720 m eða meira af hástyrks (HI)/meðalstyrks (MI)-aðflugsljósum, hliðarljós flugbrautar, þröskuldarljós og ljós á brautarendu. Kveikt skal vera á ljósum.

Aths. 2: *Miðlungsvirki* merkir flugbrautarmörkingar, 420-719 m af hástyrks-/meðalstyrks-aðflugsljósum, hliðarljós flugbrautar, þröskuldarljós og ljós á brautarendu. Kveikt skal vera á ljósum.

Aths. 3: *Grunnvirki* merkir flugbrautarmörkingar, <420 m af hástyrks-/meðalstyrks-aðflugsljósum, einhver röð lágstyrks (LI)-aðflugsljósa, hliðarljós flugbrautar, þröskuldarljós og ljós á brautarendu. Kveikt skal vera á ljósum.

Aths. 4: *Engin aðflugsljósavirki* merkir flugbrautarmörkingar, hliðarljós flugbrautar, þröskuldarljós, ljós á brautarendu eða alls engin ljós.

Aths. 5: Töflurnar gilda aðeins um hefðbundið aðflug undir aðflugshallahorni sem er ekki stærra en 4°. Meiri aðflugshalli útheimtir venjulega að aðflugshallaljós (t.d. PAPI) séu einnig sýnileg í lágmarks-lækkunarhæð (MDH).

Aths. 6: Framangreindar tölur eru annaðhvort tölur um tilkynnt flugbrautarskyggni eða skyggni samkvæmt veðurupplýsingum umreiknað í flugbrautarskyggni eins og í h-lió hér á eftir.

## 1. viðbætur við JAR-OPS 1.430 (framhald)

Aths. 7: Lágmarkslékkunarhæðin (MDH) sem nefnd er í töflu um 4a, 4b, 4c og 4d vísar til frumútreiknings á lágmarkslékkunarhæð. Þegar valið er viðeigandi flugbrautarskyggni er ástæðulaust að taka tillit til hækkunar upp í næstu 10 fet, sem kann að stafa af hagkvæmnisástæðum (t.d. vegna umreiknings yfir í lágmarkslékkunarflughæð).

5) *Naturflug*. Þegar um naturflug er að ræða skal að minnsta kosti vera kveikt á hliðarljósum flugbrautar, þröskuldarljósum og ljósum á brautarendu.

c) *Nákvæmnisaðflug – starfræksla samkvæmt I. flokki (CAT I)*

1) *Almenn ákvæði*. Starfræksla samkvæmt I. flokki er nákvæmnisblindaðflug og -lending með aðstoð blindendingarkerfis (ILS), örbylgjulendingarkerfis (MLS) eða blindendingarratsjár (PAR) með ákvörðunarhæð (DH) sem er ekki undir 200 fetum og flugbrautarskyggni sem ekki er undir 550 m.

2) *Ákvörðunarhæð*. Flugrekandi skal sjá til þess að ákvörðunarhæðin fyrir nákvæmnisaðflug samkvæmt I. flokki sé ekki minni en:

- i) lágmarksákvörðunarhæð samkvæmt flughandbók flugvélarinnar, ef hún er tilgreind þar;
- ii) minnsta hæð sem unnt er að nota nákvæmnisaðflugstækin í án tilskilinna kennileita;
- iii) lágmarkshæð yfir hindrun (OCH)/lágmarksbil yfir hindrun (OCL) fyrir flugvél í þeim flokki sem um er að ræða; eða
- iv) 200 fet.

3) *Kennileiti*. Flugmanni er óheimilt að halda áfram aðflugi samkvæmt I. flokki niður fyrir ákvörðunarhæð, sem ákvörðuð er í samræmi við 2. töflu. c-liðar hér að framan, nema hann sjái greinilega og beri kennsl á að minnsta kosti eitt af eftirfarandi kennileitum flugbrautarinnar sem hann hyggst nota:

- i) hluta af aðflugsljósakerfinu;
- ii) þröskuldinn;
- iii) þröskuldarkerkingarnar;
- iv) þröskuldarljósinn;
- v) þröskuldarauðkenniljósinn;
- vi) aðflugshallavísinn;
- vii) snertisvæðið eða snertisvæðismerkingarnar;
- viii) snertisvæðisljósinn eða;
- ix) hliðarljósinn.

## 1. viðbætur við JAR-OPS 1.430 (framhald)

4) *Tilskilið flugbrautarskyggni*. Lægstu gildi sem flugrekandi skal nota í starfrækslu samkvæmt I. flokki (CAT I) eru sem hér segir:

**Tafla 5 - Flugbrautarskyggni fyrir aðflug samkvæmt I. flokki (CAT I) miðað við virki og ákvörðunarhæð (DH)**

Lágmark samkvæmt I. fl. (CAT I)				
Ákvörðunarhæð (DH) (Aths. 7)	Virki/flugbrautarskyggni (Aths. 5)			
	Öll (Aths. 1 og 6)	Miðlungs- (Aths. 2 og 6)	Lágmarks- (Aths. 3 og 6)	Engin (Aths. 4 og 6)
200 fet	550 m	700 m	800 m	1000 m
201-250 fet	600 m	700 m	800 m	1000 m
251-300 fet	650 m	800 m	900 m	1200 m
301 fet og þar yfir	800 m	900 m	1 000 m	1200 m

Aths. 1: *Öll virki* merkir flugbrautarkerkingar, 720 m eða meira af hástyrks (HI)/meðalstyrks (MI)-aðflugsljósum, hliðarljós flugbrautar, þröskuldarljós og ljós á brautarendu. Kveikt skal vera á ljósunum.

Aths. 2: *Miðlungsvirki* merkir flugbrautarkerkingar, 420-719 m af hástyrks-/meðalstyrks-aðflugsljósum, hliðarljós flugbrautar, þröskuldarljós og ljós á brautarendu. Kveikt skal vera á ljósunum.

Aths. 3: *Grunnvirki* merkir flugbrautarkerkingar, <420 m af hástyrks-/meðalstyrks-aðflugsljósum, einhver röð lágstyrks-aðflugsljósa, hliðarljós flugbrautar, þröskuldarljós og ljós á brautarendu. Kveikt skal vera á ljósunum.

Aths. 4: *Engin aðflugsljósavirki* merkir flugbrautarkerkingar, hliðarljós flugbrautar, þröskuldarljós, ljós á brautarendu eða alls engin ljós.

Aths. 5: Framangreindar tölur eru annaðhvort tölur um tilkynnt flugbrautarskyggni eða skyggni samkvæmt veðunupplýsingum umreiknað í flugbrautarskyggni eins og í h-lið hér að eftir.

Aths. 6: Taflan gildir aðeins um hefðbundið aðflug með aðflugshallahorni sem er ekki stærra en 4°.

Aths. 7: Ákvörðunarhæðin sem nefnd er í töflu 5 vísar til frumútreiknings á ákvörðunarhæð. Þegar valið er viðeigandi flugbrautarskyggni er ástæðulaust að taka tillit til hækkunar upp í næstu 10 fet, sem kann að stafa af hagkvæmnisástæðum (t.d. vegna umreiknings yfir í ákvörðunarflughæð (DA)).

5) *Flug með einum flugmanni*. Þegar um er að ræða aðflug með einum flugmanni verður flugrekandi að reikna út lágmarksflugbrautarskyggni fyrir öll aðflug í samræmi við JAR-OPS 1.430 og þennan viðbæti. Flugbrautarskyggni undir 800 m er ekki heimilt nema notuð sé viðeigandi sjálfstýring sem tengd er blindendingarkerfi (ILS) eða örbylgjulendingarkerfi (MLS) og gilda



## 1. viðbætur við JAR-OPS 1.430 (framhald)

þá venjuleg lágmark. Ákvörðunarháðin sem er notuð má ekki vera lægri en  $1,25 \times$  lágmarksnotkunarháð fyrir sjálfstýringuna.

6) *Næturflug*. Þegar um næturflug er að ræða skal að minnsta kosti vera kveikt á hliðarljósum flugbrautar, þröskuldarljósum og ljósum á brautarendu.

d) *Nákvæmnisaðflug – starfræksla samkvæmt II. flokki (CAT II)*

1) *Almenn ákvæði*. Starfræksla samkvæmt II. flokki er nákvæmnisblindaðflug og -lending með blindlendingarkerfi (ILS) eða örbylgjulendingarkerfi (MLS):

i) í ákvörðunarháð sem er undir 200 fetum en ekki minni en 100 fet; og

ii) í flugbrautarskyggni sem er ekki undir 300 m.

2) *Ákvörðunarháð (DH)*. Flugrekandi skal sjá til þess að ákvörðunarháð fyrir starfrækslu samkvæmt II. flokki sé ekki minni en:

i) lágmarksákvörðunarháð samkvæmt flughandbók flugvélarinnar, ef hún er tilgreind þar;

ii) minnsta háð sem unnt er að nota nákvæmnisaðflugstækin í án tilskilinna kennileita;

iii) lágmarksháð (OCH)/lágmarksbil (OCL) yfir hindrun fyrir flugvél í þeim flokki sem um ræðir; eða

iv) ákvörðunarháðin sem flugáhöfninni er heimilt að fara niður í; eða

iv) 100 fet.

3) *Kennileiti*. Flugmanni er óheimilt að halda áfram aðflugi samkvæmt II. flokki niður fyrir ákvörðunarháð, sem ákvörðuð er í samræmi við 2. tölu. d-liðar hér að framan nema hann komi auga á kennileiti í formi a. m. k. þriggja ljósa í röð, sem geta verið miðlína aðflugsljósa, snertisvæðisljós, miðlinuljós eða hliðarljós flugbrautar eða einhver samsetning þessara ljósa og haldi þeim í sjónmáli. Kennileitin verða að samstanda af þverliggjandi merkjum sem mynda mynstur á jörðinni, til dæmis þverslá aðflugsljósa, þröskuldsljós eða stuttslár snertisvæðisljósa.

4) *Tilskilið flugbrautarskyggni*. Lægstu gildi sem flugrekandi skal nota í starfrækslu samkvæmt II. flokki eru sem hér segir:

## 1. viðbætur við JAR-OPS 1.430 (framhald)

**Tafla 6 - Flugbrautarskyggni fyrir aðflug samkvæmt II. flokki (CAT II) miðað við ákvörðunarháð (DH)**

Lágmark II. fl. (CAT II)		
Ákvörðunarháð (DH)	Með sjálfstýringu tengda niður fyrir ákvörðunarháð (sjá Aths. 1)	
	Flugbrautarskyggni/ flugvélar í A, B og C-flokki	Flugbrautarskyggni/ flugvélar í D-flokki
100-120 fet	300 m	300 m (Aths. 2)/350 m
121-140 fet	400 m	400 m
141 fet og þar yfir	450 m	450 m

Aths. 1: Í þessari töflu merkir „Með sjálfstýringu tengda niður fyrir ákvörðunarháð“ samfellda notkun sjálfstýringkerfis niður í háð sem er ekki meiri en 80% af gildandi ákvörðunarháð. Loftþæfrikrofur geta þannig haft áhrif á hvaða ákvörðunarháð (DH) er notuð eftir því hvaða lágmarksháð er leyfð fyrir notkun á sjálfstýringkerfinu.

Aths. 2: Nota má 300 m fyrir sjálfflendingu flugvéla í D-flokki.

e) *Nákvæmnisaðflug – starfræksla samkvæmt III. flokki (CAT III)*

1) *Almenn ákvæði*. Starfræksla samkvæmt III. flokki er skipt á eftirfarandi hátt:

i) *Starfræksla samkvæmt III. flokki A*. Nákvæmnisblindaðflug og -lending með blindlendingarkerfi (ILS) eða örbylgjulendingarkerfi (MLS) í:

A) ákvörðunarháð (DH) sem er undir 100 fetum; og

B) flugbrautarskyggni sem er ekki minna en 200 m.

ii) *Starfræksla samkvæmt III. flokki B*. Nákvæmnisblindaðflug og -lending með blindlendingarkerfi (ILS) eða örbylgjulendingarkerfi (MLS) í:

A) ákvörðunarháð sem er undir 50 fetum eða án ákvörðunarháðar; og

B) flugbrautarskyggni sem er undir 200 m en ekki minna en 75 m.

2) *Ákvörðunarháð (DH)*. Flugrekandi skal sjá til þess að í flugi þar sem ákvörðunarháð er notuð sé hún ekki minni en:

i) lágmarksákvörðunarháð samkvæmt flughandbók flugvélarinnar, ef hún er tilgreind þar;

ii) minnsta háð sem unnt er að nota nákvæmnisaðflugstækin í án þess að sjáist til tilskilinna kennileita; eða

## 1. viðbætur við JAR-OPS 1.430 (framhald)

iii) sú ákvörðunarháð sem flugáhöfninni er heimilt að gera aðflug í.

3) *Starfræksla án ákvörðunarháðar.* Starfræksla án ákvörðunarháðar er því aðeins heimil:

i) að starfræksla án ákvörðunarháðar sé heimilud í flughandbók flugvélarinnar;

ii) að aðflugstækin og flugvallarvirkin séu gerð fyrir starfrækslu án ákvörðunarháðar; og

iii) að flugrekandinn hafi leyfi til starfrækslu samkvæmt III. flokki án ákvörðunarháðar.

Aths.: Þegar um er að ræða flugbraut með búnaði samkvæmt III. flokki má gera ráð fyrir að starfræksla án ákvörðunarháðar geti viðgengist nema sérstakar takmarkanir séu þar á og þær birtar í flugmálaláðabókinni (AIP) eða tilkynningu til flugmanna (NOTAM).

4) *Kennileiti*

i) Þegar um er að ræða starfrækslu samkvæmt III. flokki A er flugmanni óheimilt að halda áfram aðflugi niður fyrir ákvörðunarháð, sem ákvörðuð er í samræmi við 2. tölu. d-liðar hér að framan nema hann komi auga á kennileiti í forni a. m. k. þriggja ljósa í röð, sem geta verið miðlína aðflugs-ljósa, snertisvæðisljós, miðlínuljós eða hliðarljós flugbrautar eða einhver samsetning þessara ljósa, og haldi þeim í sjónmáli.

ii) Þegar um er að ræða starfrækslu samkvæmt III. flokki B með ákvörðunarháð er flugmanni óheimilt að halda aðflugi áfram niður fyrir ákvörðunarháð, sem ákvörðuð er í samræmi við 2. tölu. e-liðar hér að framan, nema hann komi auga á kennileiti sem er að minnsta kosti eitt miðlínuljós og haldi því í sjónmáli.

iii) Þegar um er að ræða starfrækslu samkvæmt III. flokki án ákvörðunarháðar er þess ekki krafist að flugbrautin sjáist fyrir sneringu.

5) *Tilskilið flugbrautarskyggni.* Lægstu gildi sem flugrekandi skal nota í starfrækslu samkvæmt III. flokki eru sem hér segir:

## 1. viðbætur við JAR-OPS 1.430 (framhald)

**Tafla 7 - Flugbrautarskyggni fyrir starfrækslu samkvæmt III. flokki miðað við stýrakerfi og ákvörðunarháð (DH)**

Lágmörk samkvæmt III. fl. (CAT III)					
Stýrakerfi/Flugbrautarskyggni (f m)					
		Bilunarhlutlaust	Bilunarstarfhæft		
			Án stýrakerfis fyrir lendarbrun	Með leiðsögu- eða stýrakerfi fyrir lendarbrun	
Aðflugs-flokkur	Ákvörðunarháð (fet)			Bilunarhlutlaust	Bilunarstarfhæft
III A	Undir 100 fetum	200 m (Aths. 1)	200 m	200 m	200 m
III B	Undir 50 fetum	Óheimilt	Óheimilt	125 m	75 m
III B	Engin ákvörðunarháð	Óheimilt	Óheimilt	Óheimilt	75 m

Aths. 1: Þegar aðflug er gert í flugbrautarskyggni sem er minna en 300 m að raungildi er gert ráð fyrir að hætt sé við landingu ef bilun verður í sjálfstýringu í eða undir ákvörðunarháð.

f) *Hringaðflug*

1) Lægstu mörk sem flugrekandi skal nota fyrir hringaðflug eru sem hér segir:

**Tafla 8 - Skyggni og lágmörkslækkunarháð (MDH) fyrir hringaðflug – skipt eftir flugvélaflokkum**

	Flugvélaflokkur			
	A	B	C	D
MDH	400 fet	500 fet	600 fet	700 fet
Minnsta skyggni samkvæmt veðurupplýsingum	1500 m	1600 m	2400 m	3600 m

2) Hringaðflug eftir tilskildum ferlum er viðurkennt verklag í skilningi þessarar greinar.

g) *Sjónaðflug.* Flugrekandi skal ekki nota flugbrautarskyggni undir 800 m til sjónaðflugs.

h) *Umreikningur skyggnis samkvæmt veðurupplýsingum yfir í flugbrautarskyggni*

1) Flugrekandi skal sjá til þess að umreiknað skyggni samkvæmt veðurupplýsingum yfir í flugbrautarskyggni sé ekki notað til að reikna út flugtaks-lágmörk eða lágmörk samkvæmt II. eða III. flokki eða þegar upplýsingar um flugbrautarskyggni eru tiltækar.

## 1. viðbætur við JAR-OPS 1.430 (framhald)

2) Þegar skyggni samkvæmt veðurskeyti er umreiknað yfir í flugbrautarskyggni skal flugrekandi, í öllum öðrum tilvikum en um getur í 1. tölul. h-liðar hér að framan, sjá til þess að eftirfarandi tafla sé notuð:

**Tafla 9 - Umreikningur skyggnis yfir í flugbrautar-skyggni**

Ljós í notkun	Flugbrautarskyggni= skyggni samkvæmt veðurskeyti ×	
	Að degi	Að nóttu
Hástyrks-aðflugsljós og flugbrautarljós	1,5	2,0
Öll önnur lýsing en framangreind	1,0	1,5
Engin lýsing	1,0	Gildir ekki

HÉR Á AÐ VERA EYÐA

HÉR Á AÐ VERA EYÐA

**2. viðbætur við c-lið JAR-OPS 1.430**  
**Flugvélaflokkar – starfræksla í skertu skyggni**

a) *Flokkun flugvéla*

Viðmiðin sem hafa þarf til hliðsjónar við skiptingu flugvéla í flokka er sýndur flughraði yfir þröskuldi ( $V_{AT}$ ), sem er jafn ofrishaða með flapa í landingarham ( $V_{SO}$ ), margfölduðum með 1,3 eða ofrishaða miðuðum við 1G ( $V_{S1G}$ ) margfölduðum með 1,23; er þetta miðað við landingarham við skráðan hámarkslandingarmassa. Ef bæði  $V_{SO}$  og  $V_{S1G}$  ofrishaðar eru fyrir hendi skal nota þann hraða sem gefur hærra ( $V_{AT}$ ). Flugvélaflokkarnir sem svara til  $V_{AT}$ -gildanna eru gefnir upp í töflunni hér á eftir:

Flugvélaflokkur	$V_{AT}$
A	Mínna en 91 hnútar
B	Frá 91 til 120 hnútar
C	Frá 121 til 140 hnútar
D	Frá 141 til 165 hnútar
E	Frá 166 til 210 hnútar

Flugrekandi eða framleiðandi flugvélarinnar skal skilgreina landingarhaminn sem taka þarf mið af.

HÉR Á AÐ VERA EYÐA

b) *Varanleg breyting á flokki (hámarkslandingarmassi)*

1) Flugrekanda er heimilt að ákveða varanlegan landingarmassa sem er lægri og nota þann massa til að ákvarða flughraða við þröskuld ( $V_{AT}$ ) ef það er samþykkt af flugmálayfirvöldum.

2) Flokkun flugvéla samkvæmt skilgreiningu er varanleg og því óháð breytilegum aðstæðum í daglegu flugi.

HÉR Á AÐ VERA EYÐA

## 1. viðbætur við JAR-OPS 1.440 (framhald)

**1. viðbætur við JAR-OPS 1.440****Starfræksla í lélegu skyggni – almennar reglur**

a) *Almenn ákvæði.* Eftirfarandi verklagsreglur gilda við undirbúning og samþykki fyrir starfrækslu í lélegu skyggni.

b) *Sannprófun flugvélaferfa í starfrækslu.* Flugrekandi skal uppfylla kröfumar sem mælt er fyrir um í c-lið hér á eftir þegar hann tekur í notkun flugvélategund samkvæmt II. eða III. flokki sem er ný innan JAA-samtakanna.

Aths. 1: Þegar um er að ræða flugvélategundir sem þegar eru notaðar í flugi samkvæmt II. eða III. flokki í öðru JAA-riki gildir áætlunin um sannprófun í starfrækslu samkvæmt f-lið í staðinn.

1) *Áreiðanleiki í starfrækslu.* Árangur, miðað við kröfur samkvæmt II. og III. flokki, má ekki vera lakari en krafist er í JAR-AWO.

2) *Viðmið fyrir velheppnað aðflug.* Aðflug telst velheppnað ef:

i) viðmiðin eru þau sömu og tilgreind eru í JAR-AWO eða jafngildi þeirra;

ii) engin bilun sem máli skiptir verður í flugvélaferfum.

c) *Söfnun gagna á flugi til sannprófunar á flugvélaferfum – almenn ákvæði.*

1) Flugrekandi verður að koma á tilkynningarkerfi sem gerir kleift að viðhafa eftirlit og endurskoðun með vissu millibili á því tímabili sem mat á starfrækslunni fer fram áður en hann fær leyfi til starfrækslu samkvæmt II. eða III. flokki. Tilkynningarkerfið skal ná yfir öll heppnuð og misheppnuð aðflug, og ástæður fyrir þeim síðarnefndu, og skulu meðal annars færðar skrár yfir bilanir í íhlutum kerfa. Tilkynningarkerfið skal byggt á skýrslum flugáhafna og sjálfvirkri skráningu eins og mælt er fyrir um í d- og e-lið hér á eftir.

2) Skráning aðflugs getur átt sér stað í venjulegu flugi á flugleiðum félagsins eða í öðru flugi flugrekanda.

d) *Söfnun gagna á flugi til sannprófunar á flugvélaferfum – starfræksla þar sem ákvörðunarhæð er ekki undir 50 fetum.*

1) Í starfrækslu þar sem ákvörðunarhæð er ekki undir 50 fetum skal flugrekandi skrá og meta gögn, og skulu flugmálafyrirvöld einnig meta þau ef þörf krefur.

2) Nægilegt er að flugáhöfn skrái eftirfarandi atriði:

i) hvaða flugvöllur og flugbraut eru notuð;

ii) veðurskilyrði;

iii) tíma;

iv) ástæðu fyrir bilun sem leiddi til að hætta varð við aðflug;

v) hvort hraðastjórnun hafi verið nægjanleg;

vi) stillingu stýra á þeim tíma sem sjálfstýringarkerfið var tekið af;

vii) samræmi sjálfstýrikerfis, flugbeinis og frumgagna;

viii) stöðu flugvélarinnar með tilliti til miðlínu blindlendingarkerfis við lækun í gegnum 30 m (100 fet); og

ix) snertipunkt flugvélarinnar í landingu.

3) Fjöldi aðfluga, sem flugmálafyrirvöld hafa samþykkt, á því tímabili sem mat fer fyrst fram skal vera nægilegur til að sýna fram á að afkastagetu kerfisins sé þannig háttáð í starfrækslu á flugleið að öryggið sé 90% og heppnuð aðflug 95%.

e) *Söfnun gagna á flugi til sannprófunar á flugvélaferfum – starfræksla þar sem ákvörðunarhæð er undir 50 fetum eða engin*

1) Í flugi þar sem ákvörðunarhæð er undir 50 fetum eða engin skal, auk skýrslu flugáhafnar, notaður flugriti eða annar búnaður sem veitir tilheyrandi upplýsingar til að staðfesta að afköst kerfisins í starfrækslu á flugleið séu eins og til var ætlast við hönnun þess. Krafist er gagna um:

i) dreifingu frávíka með hliðsjón af blindlendingarkerfinu (ILS) í 30 m (100 feta) hæð, við snertingu og, ef við á, þegar stýrikerfi fyrir landingarbrun er tekið af og hæstu gildi frávíka milli þessara punkta; og

ii) hnighraða við snertingu.

2) Rannsaka verður öll frávik frá eðlilegri landingu og nota öll tiltæk gögn til að finna orsök þeirra.

f) *Sannprófun í starfrækslu*

Aths. 1: Flugrekandi sem uppfyllir kröfur b-liðar hér að framan telst hafa fullnægt kröfum um sannprófun í starfrækslu samkvæmt þessari grein.

## 1. viðbætur við JAR-OPS 1.440 (framhald)

- i) Sýna verður fram á að áreiðanleiki og afkastageta kerfisins í flugi á flugleiðum félagsins séu í samræmi við grundvallarhugmyndir um starfrækslu. Ná verður tilskildum fjölda velheppnaðra lendinga, eins og þær eru skilgreindar af flugmálayfirvöldum, í flugi á flugleiðum félagsins, að æfingaflugi meðtöldu, þar sem notað er sjálflendingar- og lendingarbrunskerfið sem er í hverri flugvélategund fyrir sig.
- ii) Við sannprófun kerfanna skal nota blindlendingarkerfi samkvæmt II. eða III. flokki. Við sannprófun má flugrekandi þó nota önnur blindlendingarkerfi, kjósi hann það fremur, sé nógu mikið til af skráðum gögnum til þess að unnt sé að ákvarða orsök ófullnægjandi afkastagetu.
- iii) Noti flugrekandi mismunandi afbrigði sömu flugvélategundar, sem í aðalatriðum eru með sama stýra- og upplýsingakerfi eða mismunandi stýra- og upplýsingakerfi í sömu flugvélategund, skal flugrekandinn sýna fram á að afbrigðin standist helstu viðmið fyrir afkastagetu grunnkerfisins, en flugrekandinn þarf ekki að ljúka að fullu sannprófun í starfrækslu fyrir hvert afbrigði.
- iv) Þegar flugrekandi tekur í notkun flugvélategund sem flugmálayfirvöld JAA-rikis hafa þegar samþykkt til flugs samkvæmt II. og/eða III. flokki er heimilt að samþykkja stytta prófunaráætlun.

g) *Stöðug vöktun*

- 1) Eftir að hafa fengið leyfi í fyrsta sinn skal flugrekandi fylgjast stöðugt með starfrækslunni til að greina óæskilega þróun áður en hún verður hættuleg. Til þess má nota skýrslur flugáhafna.
- 2) Eftirfarandi gögn skulu geymd í 12 mánuði:
  - i) upplýsingar um heildarfjölda aðfluga, eftir flugvélategund, þar sem búnaður flugvélar samkvæmt II. eða III. flokki var notaður við fullnægjandi aðflug, hvort heldur var í atvinnu- eða æfingaskyni, við gildandi lágmark samkvæmt II. eða III. flokki; og
  - ii) skýrslur um ófullnægjandi aðflug og/eða sjálflendingar, skráðar eftir flugvöllum og skráningu flugvéla, í eftirfarandi flokkum:

## 1. viðbætur við JAR-OPS 1.440 (framhald)

- A) bilanir í búnaði flugvélar;
  - B) vandamál vegna virkja á jörðu niðri;
  - C) fráflug vegna fyrirmæla frá flugumferðarstjórn; eða
  - D) aðrar ástæður.
- 3) Flugrekandi skal koma á ákveðnu verklagi til að fylgjast með afkastagetu sjálflendingarkerfis hverrar flugvélar.
- h) *Aðlögunartími*
- 1) *Flugrekandi sem hefur enga fyrri reynslu af starfrækslu samkvæmt II. eða III. flokki*
    - i) Flugrekandi sem hefur enga fyrri reynslu af starfrækslu samkvæmt II. eða III. flokki getur fengið samþykki til flugs samkvæmt II. eða III. flokki A, hafi hann fengið að minnsta kosti sex mánaða reynslu af starfrækslu samkvæmt I. flokki á viðkomandi flugvélategund.
    - ii) Eftir að hafa fengið sex mánaða reynslu af starfrækslu samkvæmt II. flokki eða III. flokki A á viðkomandi flugvélategund getur flugrekandi fengið leyfi til starfrækslu samkvæmt III. flokki B. Þegar flugmálayfirvöld veita þetta leyfi geta þau sett tímabundið hærra mörk en þau lægstu sem í gildi eru. Hækkun lágmarka tekur venjulega aðeins til flugbrautarskyggnis og/eða takmarka á starfrækslu án ákvörðunarháðar og skulu valin þannig að þau útheimti ekki breytingar á verklagi.
  - 2) *Flugrekendur með fyrri reynslu samkvæmt II. eða III. flokki.* Flugrekandi með reynslu samkvæmt II. eða III. flokki getur sótt um styttri aðlögunartíma til flugmálayfirvalda.
  - i) *Viðhald á búnaði samkvæmt II. flokki eða III. flokki og búnaði til flugtaks í lélegu skyggni (LVTO).* Flugrekandi skal gefa út fyrirmæli um viðhald á leiðsögukerfum flugvélar í samráði við framleiðanda og setja þau inn í viðhaldsáætlun flugrekanda sem mælt er fyrir um í JAR-OPS 1.910 og háð er samþykki flugmálayfirvalda.

**1. viðbætur við JAR-OPS 1.450**  
**Starfræksla í lélegu skyggni – þjálfun og starfsréttindi**

- a) *Almenn ákvæði.* Flugrekandi skal sjá til þess að í áætlunum um þjálfun flugliða fyrir starfrækslu í lélegu skyggni séu innifalin skipuleg þjálfunarnámskeið á jörðu niðri, í flughermi og/eða í flugvél. Flugrekanda er heimilt að stytta efni námskeiðanna eins og mælt er fyrir um í 2. og 3. tölul. hér á eftir, að því tilskildu að flugmálayfirvöld geti fallist á stytt námsefni.
- 1) Flugliðar sem hafa enga reynslu samkvæmt II. og III. flokki skulu fá alla þá þjálfun sem mælt er fyrir um í b-, c- og d-lið hér á eftir.
  - 2) Flugliðum sem hafa reynslu samkvæmt II. og III. flokki hjá öðrum JAA-flugrekanda er heimilt að sækja stytt þjálfunarnámskeið á jörðu niðri.
  - 3) Flugliðum sem hafa reynslu samkvæmt II. eða III. flokki hjá flugrekandanum er heimilt að sækja stytt þjálfunarnámskeið á jörðu niðri, í flughermi og/eða á flugi. Á styttri námskeiðum skal gera þær kröfur sem eru í 1. tölul. d-liðar, i-lið 2. tölul. d-liðar eða ii-lið 2. tölul. d-liðar, eftir því sem við á og i-lið 3. tölul. d-liðar.
- b) *Þjálfun á jörðu niðri.* Flugrekandi skal sjá til þess að á fyrsta þjálfunarnámskeiðinu á jörðu niðri í starfrækslu í lélegu skyggni skuli að minnsta kosti fjallað um:
- 1) eiginleika og takmarkanir blindlendingarkerfis (ILS) og/eða örbylgjulendingarkerfis (MLS);
  - 2) eiginleika sýnilegu leiðsögutækjanna;
  - 3) eiginleika þoku;
  - 4) starfhæfni og takmarkanir viðkomandi flugvélakerfis;
  - 5) áhrif úrkomu, íssöfnunar svo og vindharfa og ókyrrðar í litilli hæð;
  - 6) áhrif sem tiltekna bilanir í flugvél geta haft;
  - 7) notkun og takmarkanir kerfa til að meta flugbrautarskyggni;
  - 8) meginreglur krafna um hindranabil;
  - 9) greiningu bilunar í búnaði á jörðu og ráðstafanir sem gera þarf í framhaldi af því;
  - 10) verklag og varúðarráðstafanir sem gera skal að því er varðar hreyfingar á jörðu niðri þegar flugbrautar-

1. viðbætur við JAR-OPS 1.450 (framhald)

skyggni er 400 m eða þar undir og annað verklag sem nauðsynlegt er að viðhafa við flugtak í minna en 150 m skyggni (200 m fyrir flugvélar í D-flokki);

11) mikilvægi ákvörðunarhæðar sem byggð er á ratsjárhæðarmælum og áhrif af sniði landslags í aðflugsreit á ratsjárhæðarmælingar og sjálfvirk aðflugs-/lendingarkerfi;

12) mikilvægi viðbúnaðarhæðar, ef við á, og ráðstafanir sem gera þarf ef bilun verður fyrir ofan eða neðan viðbúnaðarhæð;

13) hvaða hæfnikröfur flugmenn verða að standast til að öðlast réttindi, og halda þeim, til að stjórna flugtaki í lélegu skyggni og starfrækslu samkvæmt II. eða III. flokki;

14) mikilvægi rétttrar setu og augnstellingar;

c) *Þjálfun í flughermi og/eða í flugvél*

1) Flugrekandi skal sjá til þess að þjálfun í starfrækslu í lélegu skyggni í flughermi og/eða í flugvél feli í sér:

- i) athugun á því hvort búnaðurinn starfi á fullnægjandi hátt, bæði á jörðu niðri og á flugi;
- ii) áhrif á lágmark sem stafa af breytingum á ástandi búnaðar á jörðu niðri;
- iii) vöktun sjálfstýrikerfa og tilkynningarskjáa um stöðu sjálfendingar, með áherslu á ráðstafanir sem gera þarf ef kerfin bila;
- iv) ráðstafanir sem gera þarf ef bilun verður t.d. í hreyflum, rafkerfum, vökvaprystikerfum eða stýrakerfum;
- v) áhrif af óstarfhæfni í búnaði sem vitað er um og notkun lista um lágmarksbúnað (MEL);
- vi) takmarkanir á starfrækslu vegna lofthæfivottorðs;
- vii) leiðbeiningar varðandi kennileiti sem krafist er að séu sýnileg í ákvörðunarhæð, ásamt upplýsingum um leyfilegt hámarksfrávik frá hallageisla eða miðlínugeisla; og

## 1. viðbætur við JAR-OPS 1.450 (framhald)

viii) mikilvægi og gildi viðbúnaðarhæðar, ef við á, og ráðstafanir sem gera skal ef bilun verður fyrir ofan eða neðan viðbúnaðarhæð.

2) Flugrekandi skal sjá til þess að hver flugliði fái þjálfun í störfum og leiðbeiningar um þá samræmingu við störf annarra flugverja sem nauðsynleg er. Til þessa ber að nýta sem mest flughermi með viðeigandi búnaði.

3) Skipta verður þjálfuninni í áfanga þar sem æfð er eðlileg starfræksla án bilunar í flugvél eða búnaði, og felst þá í henni þjálfun við skilyrði, sem búast má við í starfrækslu í skertu skyggni, og nákvæm eftirlíking af bilun í flugvél og búnaði sem gætu haft áhrif á starfrækslu samkvæmt II. eða III. flokki. Ef kerfi með blandaðri tækni eða önnur sérkerfi (svo sem framrúðuglæjur eða sjónaukandi búnaður) eru í flugvélaakerfinu verða flugliðar að æfa sig í notkun þessara kerfa í flughermi við venjulegar og afbrigðilegar aðstæður.

4) Æfa skal viðbrögð við óstarfhæfni flugverja í flugtaki í lélegu skyggni og í starfrækslu samkvæmt II. og III. flokki.

5) Ef ekki er til flughermir fyrir tiltekna flugvéla-tegund skulu flugrekendur sjá til þess að sá áfangi flugþjálfunar þar sem fjallað er sérstaklega um sjónrænar aðstæður í starfrækslu samkvæmt II. flokki fari fram í flughermi sem flugmálafyrirvöld hafa samþykkt til þess. Í þeirri þjálfun verða að minnsta kosti að vera 4 aðflug. Þjálfun sem miðast við tiltekna flugvélategund skal fara fram og verklag æft í flugvélinni.

6) Við þjálfun samkvæmt II. og III. flokki skal æfa að minnsta kosti eftirfarandi atriði:

- i) aðflug niður í viðeigandi ákvörðunarhæð þar sem viðkomandi flugleiðsögukerfi, sjálfstýringar og stýrakerfi flugvélarinnar eru notuð, auk skiptingar yfir í sjónflug og landingu;
- ii) aðflug niður í viðeigandi ákvörðunarhæð með alla hreyfla virka, þar sem viðeigandi flugleiðsögukerfi, sjálfstýringar og stýrakerfi flugvélarinnar eru notuð, og fráflug í framhaldi af því; allt án útsýnis til kennileita;
- iii) aðflug þar sem sjálfstýrikerfi eru notuð við sjálfvirka sléttingu, landingu og landingarbrun, eftir því sem við á; og

## 1. viðbætur við JAR-OPS 1.450 (framhald)

iv) eðlilega starfrækslu viðkomandi kerfis, bæði án þess og með því að hafa komið auga á kennileiti úr ákvörðunarhæð.

7) Í síðari áföngum þjálfunarinnar verður að minnsta kosti að þjálfa:

- i) aðflug með hreyfilbilun á ýmsum stigum aðflugs;
- ii) aðflug með bilunum í veigamiklum búnaði (svo sem rafkerfum, sjálfstýrikerfum, blindlendingar-/örbylgjulendingarkerfum á jörðu og/eða í flugvél og stöðuvökturum (status monitors);
- iii) aðflug þar sem bilun í búnaði sjálfstýrikerfa í lítilli hæð útheimtir annaðhvort:

A) skipti yfir í handstýrt flug til að stjórna sléttingu, landingu og landingarbruni eða fráflugi; eða

B) skipti yfir í handstýrt flug eða skertan sjálfstýrihátt til að stjórna fráflugi úr, í eða undir ákvörðunarhæð, þar með talið fráflug sem getur endað með snertingu brautar;

iv) bilanir í kerfum sem leiða til of mikils fráviks frá miðlínugeisla eða hallageisla, bæði yfir og undir ákvörðunarhæð, í minnsta skyggni sem leyfi er fyrir. Að auki þarf að æfa skiptingu yfir í handstýrða landingu ef framrúðuglæja virkar sem skertur sjálfstýriháttur eða sem eini sléttingarhátturinn; og

v) bilanir og verklag sem eiga sérstaklega við ákveðna tegund eða afbrigði flugvéla.

8) Í þjálfunaráttuninni skal gert ráð fyrir æfingu í viðbrögðum við bilunum sem útheimta að horfið sé til hærri lágmarka.

9) Í aðflugi samkvæmt III. flokki með bilunarhlutlausu stýrikerfi skal þjálfunaráttunin fela í sér stjórnun flugvélar ef bilun leiðir til þess að sjálfstýringin fer af í eða undir ákvörðunarhæð og síðasta tilkynning um flugbrautarskyggni hljóðar upp á 300 m eða minna.



## 1. viðbætur við JAR-OPS 1.450 (framhald)

10) Ef flugtök eru framkvæmd í 400 m flugbrautarskyggni eða minna skal koma á þjálfun sem tekur til kerfabilana og hreyfilbilunar þar sem flugtaki er haldið áfram eða hætt við flugtak.

d) *Kröfur sem uppfylla þarf um þjálfun vegna flugvélskipta til að fá leyfi til flugtaks í lélegu skyggni og starfrækslu samkvæmt II. og III. flokki.* Flugrekandi skal sjá til þess að hver flugliði ljúki eftirfarandi þjálfun í verklagi í lélegu skyggni ef hann skiptir yfir á tegund eða afbrigði flugvélar sem verður notuð í flugtök í lélegu skyggni og starfrækt samkvæmt II. og III. flokki. Í 2. tölul. a-liðar og 3. tölul. a-liðar hér að framan eru settar fram kröfur um þá reynslu sem flugliðar verða að hafa til að fara á styttra námskeið:

1) *Þjálfun á jörðu niðri.* Gerðar eru viðeigandi kröfur í b-lið hér að framan þar sem tekið er mið af þjálfun og reynslu flugliða samkvæmt II. og III. flokki.

2) *Þjálfun í flughermi og/eða í flugvél.*

i) Minnst 8 aðflug og/eða landingar í flughermi sem hefur verið samþykktur til þessa.

ii) Ef ekki er til flughermir sem er eins og flugvélategundin sem um ræðir þarf að gera minnst 3 aðflug á flugvélinni og hætta við landingu að minnsta kosti einu sinni.

iii) Viðeigandi viðbótarpjálfun, ef krafist er sérbúnaðar svo sem framrúðuglæju eða sjónaukandi búnaðar.

3) *Starfsréttindi flugliða.* Kröfur um starfsréttindi flugliða miðast við flugrekanda og flugvélategundina sem flogið er.

i) Flugrekandinn skal sjá til þess að hver flugliði ljúki prófi áður en hann framkvæmir aðflug samkvæmt II. eða III. flokki.

ii) Í stað prófsins í i-lið hér að framan getur komið þjálfun í flughermi og/eða í flugvél, samkvæmt 2. tölul. d-liðar hér að framan, sem lokið er með fullnægjandi árangri.

4) *Flug á flugleiðum undir umsjón.* Flugrekandi skal sjá til þess að hver flugliði fljúgi á flugleið undir umsjón sem hér segir:

## 1. viðbætur við JAR-OPS 1.450 (framhald)

i) í II. flokki, ef krafist er handstýrðrar landingar, minnst þriggja landinga með sjálfstýringuna af;

ii) í III. flokki, minnst 3 sjálfendingar en þó er aðeins krafist einnar sjálfendingar þegar þjálfunin sem krafist er í 2. tölul. d-liðar hér að framan hefur farið fram í flughermi með fullri hreyfingu sem nota má til þjálfunar án þjálfunar í flugvél.

e) *Reynsla af flugvélategund og flugstjórn.* Eftirfarandi viðbótarkröfur eru gerðar til flugstjóra sem hafa ekki flogið viðkomandi flugvélategund áður:

1) 50 stundir eða 20 flug sem flugstjóri á viðkomandi tegund áður en hann stjórnar starfrækslu samkvæmt II. eða III. flokki; og

2) þar til 100 stundum eða 40 flugum sem flugstjóri á viðkomandi tegund er lokið verður að bæta 100 m við lágmarkskröfur um flugbrautarskyggni samkvæmt II. eða III. flokki, nema hann hafi áður fengið réttindi til starfrækslu samkvæmt II. eða III. flokki hjá JAA-flugrekanda.

3) Flugmálafyrvöldum er heimilt að slaka á framangreindum kröfum um flugstjórnarreynslu þegar um er að ræða flugliða sem hafa flugstjórnarreynslu samkvæmt II. og III. flokki.

f) *Flugtak í lélegu skyggni þegar flugbrautarskyggni er undir 150/200 m*

1) Flugrekandi skal sjá til þess að leyfi til að stjórna flugtaki í minna en 150 m flugbrautarskyggni (200 m fyrir flugvélar í D-flokki) séu ekki veitt fyrir en að lokinni þjálfun sem hér segir:

i) eðlilegt flugtak í minnsta leyfilega flugbrautarskyggni;

ii) flugtak í minnsta leyfilega flugbrautarskyggni og með hreyfilbilun milli ákvörðunarhraða  $V_1$  og öryggishraða (í frumklifri)  $V_2$ , eða um leið og öryggi leyfir; og

iii) flugtak í minnsta leyfilega flugbrautarskyggni og með hreyfilbilun áður en ákvörðunarhraða  $V_1$  er náð, sem leiðir til þess að hætt er við flugtak.

2) Flugrekandi skal sjá til þess að þjálfun sem krafist er í 1. tölul. hér að framan fari fram í samþykktum flughermi. Þjálfunin verður að taka til allrar notkunar sérstaks verklags og búnaðar. Ef ekki er til samþykktur flughermir geta flugmálafyrvöld samþykkt að þessi þjálfun fari fram um borð í flugvél án þess að gerðar séu kröfur um minnsta leyfilega flugbrautarskyggni. (Sjá 1. viðbæti við JAR-OPS 1.965.)

## 1. viðbætur við JAR-OPS 1.450 (framhald)

3) Flugrekandi skal sjá til þess að flugliði hafi lokið prófi áður en hann fær leyfi til að stjórna flugtaki í lélegu skyggni í minna en 150 m flugbrautarskyggni (minna en 200 m fyrir flugvélar í D-flokki) eftir því sem við á. Aðeins þjálfun sem lokið er með fullnægjandi árangri í flughermi og/eða í flugvél samkvæmt 1.tölul. f-liðar hér að framan þegar fyrst er skipt um flugvélategund getur komið í stað prófsins.

g) *Reglubundin þjálfun og próf – starfræksla í lélegu skyggni*

1) Flugrekandi skal sjá til þess að í tengslum við venjulega reglubundna þjálfun og próf sé kunnátta og geta flugmanns til að inna af hendi þau störf sem tengjast tilteknum flokki starfrækslu, sem hann hefur heimild til að stjórna prófuð, þar með talið flugtak í lélegu skyggni. Tilskilinn fjöldi aðfluga í reglubundinni þjálfun af þessu tagi skal vera minnst 2, þar af annað með fráflugi, og að minnsta kosti 1 flugtak í minnsta leyfilega skyggni. Gildistími þessa prófs er 6 mánuðir að meðtöldu því sem eftir er af útgáfumánuðinum.

2) Til þjálfunar fyrir starfrækslu samkvæmt III. flokki skal flugrekandi nota flughermi sem samþykktur er fyrir þjálfun samkvæmt III. flokki.

3) Flugrekandi skal sjá til þess að fyrir starfrækslu samkvæmt III. flokki, þegar um er að ræða flugvélar með bilunarhlutlaust stýrakerfi, fari fram á að minnsta kosti 18 mánaða fresti þjálfun í fráflugi sem leiðir af bilun í sjálfstýringu í eða undir ákvörðunarhæð þegar síðasta tilkynning um flugbrautarskyggni hljóðar upp á 300 m eða minna.

4) Flugmálayfirvöldum er heimilt að leyfa reglubundna þjálfun í starfrækslu samkvæmt II. flokki í ákveðinni flugvélategund ef ekki er völ á samþykktum flughermi.

h) *Kröfur sem gerðar eru um nýlega reynslu í flugtaki í lélegu skyggni og í aðflugi samkvæmt II./III. flokki*

1) Flugrekandi skal sjá til þess að flugmenn hafi undanfarandi 6 mánuði stjórnað minnst 3 aðflugum og landingum með viðurkenndu verklagi samkvæmt II./III. flokki svo að þeir haldi réttindum til landingar samkvæmt II. III. flokki og skal að minnsta kosti eitt þeirra fara fram í flugvélinni.

2) Nýlegri reynslu af flugtaki í lélegu skyggni er haldið við með því að endumýja réttindi til aðflugs samkvæmt II. eða III. flokki eins og mælt er fyrir um í 1. tölul. h-liðar hér að framan.

## 1. viðbætur við JAR-OPS 1.450 (framhald)

3) Flugrekanda er ekki heimilt að láta reglubundna þjálfun koma í stað kröfunnar um nýlega reynslu.

HÉR Á AÐ VERA EYÐA

## 1. viðbætur við JAR-OPS 1.450 (framhald)

**1. viðbætur við JAR-OPS 1.455**  
**Starfræksla í lélegu skyggni – verklagsreglur**a) *Almenn ákvæði.* Starfræksla í lélegu skyggni felur í sér:

- 1) handstýrt flugtak (með eða án rafeindaleiðsögukerfa);
  - 2) aðflug með sjálfstýringuna tengda við blindlendingarkerfið niður fyrir ákvörðunarhæð, með handstýrðri sléttingu, landingu og landingarbruni;
  - 3) aðflug með sjálfstýringuna tengda við blindlendingarkerfið og í framhaldi af því sjálfstýrð slétting og landing en handstýrt landingarbrun; og
  - 4) aðflug með sjálfstýringuna tengda við blindlendingarkerfið og í framhaldi af því sjálfstýrð slétting, landing og landingarbrun,
- ef gildandi flugbrautarskyggni er minna en 400 m.

Aths. 1: Nota má blandað kerfi við alla þessa hluta starfrækslunnar.

Aths. 2: Heimilt er að votta og samþykka önnur leiðsögukerfi eða aðra skjái.

b) *Verklagsreglur og leiðbeiningar*

1) Eðli og umfang þeirra verklagsreglna og leiðbeininga sem settar eru fram er háð búnaði flugvélarinnar og verklagi í stjórnklefa. Flugrekandi skal tilgreina skilmerkilega í flugrekstrarhandbókinni hverjar eru skyldur flugliða í flugtaki, aðflugi, sléttingu, landingarbruni og fráflugi. Leggja verður sérstaka áherslu á ábyrgð flugliða þegar skiptir úr blindflugi yfir í sjónflug og verklag sem ber að viðhafa þegar skyggni fer versnandi eða bilun verður. Sérstaklega verður að huga að því hvernig störfum í stjórnklefa er skipt niður til að tryggja að vinnuálagið á flugmanninum sem tekur ákvörðun um landingu eða fráflug sé með þeim hætti að hann geti einbeitt sér að því að hafa yfirumsjón og taka ákvarðanir.

2) Flugrekandi skal tilgreina lið fyrir lið allar verklagsreglur og leiðbeiningar í flugrekstrarhandbókinni. Leiðbeiningarnar verða að vera í samræmi við takmarkanir og skyldubundið verklag í flughandbók flugvélarinnar og atriðin sem þær taka til skulu meðal annars vera sem hér segir:

- i) athugun á því hvort búnaður flugvélarinnar starfi á viðunandi hátt bæði fyrir brottflug og í flugi;
- ii) áhrif á lágmark sem stafa af breyttu ástandi búnaðar á jörðu niðri og búnaði flugvélarinnar.

- iii) verklag við flugtak, aðflug, sléttingu, landingu, landingarbrun og fráflug;
- iv) verklagsreglur sem fylgja skal ef bilun verður, ef viðvörðunarkerfi koma fram og við aðrar óvenjulegar aðstæður;
- v) tilskilin lágmarkssýn til kennileita;
- vi) mikilvægi réttar setu og augnstellingar;
- vii) ráðstafanir sem kann að vera nauðsynlegt að gera ef útsýn til kennileita versnar;
- viii) skipting starfa niður á áhöfn þegar fylgt er verklagsreglum samkvæmt i- til iv-lið og vi-lið hér að framan, svo að flugstjórnin geti einbeitt sér að því að hafa yfirumsjón og taka ákvarðanir.
- ix) kröfur um að öll hæðarútköll um hæð undir 200 fetum séu byggð á ratsjárhæðarmæli og að einn flugmaður haldi áfram að vakta mælitæki flugvélarinnar þar til landingu er lokið;
- x) kröfur um að viðkvæmt miðlínugeislasvæðið sé varið;
- xi) notkun upplýsinga um vindhraða, vindhvarf, ókyrrð og spillta flugbraut ásamt notkun fjölmælinga varðandi flugbrautarskyggni;
- xii) verklag sem skal viðhafa á æfingum á aðflugi og landingu á flugbrautum þar sem ekki eru í gildi allar verklagsreglur flugvallarins samkvæmt II. og III. flokki;
- xiii) takmarkanir á starfrækslu vegna lofthæfiskirteinis; og
- xiv) upplýsingar um leyfilegt hámarksfrávik frá hallageisla og/eða miðlínugeisla.

**1. viðbætur við JAR-OPS 1.465**  
**Lágmarksskyggni fyrir sjónflug**

Flokkur loftrýmis	B	C D E	F G
			Yfir 900 m (3000 fetum) yfir meðalsjárhæð (AMSL) eða yfir 300 m (1000 fetum) yfir landi, hvort heldur er hærra
			Í eða undir 900 m (3000 fetum) yfir meðalsjárhæð eða 300 m (1000 fetum) yfir landi, hvort heldur er hærra
Fjarlægð frá skýjum	Laus við ský	1500 m lárétt 300 m (1000 fet) lóðrétt	Laus við ský og sér til jarðar
Flugskyggni	8 km í og yfir 3050 m (10 000 fetum) yfir meðalsjárhæð (Aths. 1) 5 km undir 3050 m (10 000 fetum) yfir meðalsjárhæð		5 km (Aths. 2)

Aths. 1: Þegar skiptihæð er lægri en 3050 m (10 000 fet) yfir meðalsjárhæð, skal nota fluglag (FL) 100 í stað 10 000 feta.

Aths. 2: Heimilt er að starfrækja flugvélar í A- og B-flokki niður í 3000 m flugskyggni, að því tilskildu að hlutaðeigandi flugumferðaryfirvöld leyfi starfrækslu í minna en 5 km flugskyggni og aðstæður séu þannig að líkur á að mæta annarri umferð séu litlar og sýndur flughraði (IAS) sé 140 hnútar eða minni.

HÉR Á AÐ VERA EYÐA

HÉR Á AÐ VERA EYÐA

## F-KAFLI — AFKASTAGETA – ALMENN ÁKVÆÐI

### JAR-OPS 1.470 Gildissvið

- a) Flugrekandi skal sjá til þess að allar fjölhreyflaflugvélar knúnar skrófuhverfihreyflum, með hámarksfjölda farþegasæta í samþykktu sætafyrirkomulagi fyrir fleiri en 9 eða með yfir 5700 kg hámarksflugtaks massa, og allar fjölhreyflaflugvélar knúnar þotuhreyflum séu starfræktar í samræmi við G-kafla (Afkastageta – A-flokkur).
- b) Flugrekandi skal sjá til þess að allar flugvélar knúnar skrófuhreyflum, með hámarksfjölda farþegasæta í samþykktu sætafyrirkomulagi fyrir 9 eða færri eða með 5700 kg hámarksflugtaks massa eða minni séu starfræktar í samræmi við H-kafla (Afkastageta – B-flokkur).
- c) Flugrekandi skal sjá til þess að flugvélar knúnar strokkhreyflum, með hámarksfjölda farþegasæta í samþykktu sætafyrirkomulagi fyrir fleiri en 9 eða með yfir 5700 kg hámarksflugtaks massa, séu starfræktar í samræmi við I-kafla (Afkastageta – C-flokkur).
- d) Ef ekki er unnt að sýna fram á að kröfur í viðkomandi kafla hafi verið uppfylltar vegna sérstakra hönnunar-eiginleika (t. d. ef um er að ræða hljóðfráar flugvélar eða lagarflugvélar), skal flugrekandi nota samþykktu staðla um afkastagetu sem tryggja að öryggið sé jafnmikið og gerð er krafa um í viðkomandi kafla.
- e) Flugmálayfirvöld geta heimilað starfrækslu fjölhreyflaflugvéla sem knúnar eru skrófuhverfihreyflum, með hámarksfjölda farþegasæta í samþykktu sætafyrirkomulagi fyrir fleiri en 9 eða með 5700 kg hámarksflugtaks massa eða minni, samkvæmt öðrum starfræksluta- mörkunum en í A-flokki, enda feli þær ekki í sér minni takmarkanir en viðkomandi kröfur í H-kafla.
- f) Ákvæði e-liðar hér að framan falla úr gildi 1. apríl 2000.

### JAR-OPS 1.475 Almenn ákvæði

- a) Flugrekandi skal sjá til þess að massi flugvélar:
  - 1) í upphafi flugtaks;
 eða, ef flugáætlun er breytt á flugi,

### JAR-OPS 1.475 (framhald a-liðar)

- 2) á upphafsstað breyttrar flugáætlunar,
 

sé ekki meiri en sá massi sem stenst kröfumar í þeim kafla sem flugið fellur undir, og er þá gert ráð fyrir að massinn minnki eftir því sem liður á flugið og að tekið sé tillit til snögglosunar eldsneytis eins og kveðið er á um í sérkröfunum.
- b) Flugrekandi skal sjá til þess að samþykkt gögn um afkastagetu í flughandbók flugvélarinnar séu notuð til að ákvarða hvort kröfur í viðkomandi kafla hafi verið uppfylltar og, ef þurfa þykir, að viðbættum öðrum gögnum sem flugmálayfirvöld geta fallist á og mælt er fyrir um í viðkomandi kafla. Ef notaðir eru stuðlar, sem mælt er fyrir um í viðkomandi kafla, má taka tillit til þess ef sömu starfrækslustuðlar eru þegar í gögnum flughandbókar flugvélarinnar um afkastagetu svo að sömu stuðlar séu ekki notaðir tvisvar sinnum.
- c) Þegar farið er að ákvæðum í viðkomandi kafla, ber að taka tilhlýðilegt tillit til þess í hvaða ham flugvélinni er flogið, umhverfisaðstæðna og starfrækslu kerfa sem hafa óhagstæð áhrif á afkastagetu.
- d) Að því er varðar afkastagetu má flokka rakar flugbrautir, að undanskildum grasbrautum, sem þurrar væru.

### JAR-OPS 1.480 Skilgreiningar

- a) Merking hugtaka, sem notuð eru í F-, G-, H-, I- og J-kafla en eru ekki skilgreind í JAR-1, er sem hér segir:
  - 1) *Tiltæk hemlunarvegalegd við flugtak (ASDA)*: Lengd tiltæks flugtaksbruns að viðbætri lengd öryggisbrautar, ef viðkomandi flugmálayfirvöld hafa lýst því yfir að slík braut sé tiltæk og geti borið massa flugvélarinnar við ríkjandi starfræksluskilyrði.

- 2) *Spillt flugbraut*: Flugbraut telst vera spillt (hvort sem það er á afmörkuðu svæði eða ekki) þegar meira en 25% af yfirborði hennar, innan þeirrar lengdar og breiddar sem tilskilin er og er notuð, er þakið eftirfarandi:

## JAR-OPS 1.480 (framhald 2. tölul. a-liðar)

- i) meira en 3 mm (0,125 þumlunga) djúpu vatni, eða krapi eða lausamjöll sem svarar til meira en 3 mm (0,125 þumlunga) af vatni;
- ii) snjó, þjöppuðum saman í þéttan massa, sem er ekki hægt að þjappa meira og loðir saman eða brotnar í flögum ef hann er tekinn upp (samþjappaður snjór); eða
- iii) ís, þar með talinn blautur ís.

3) *Rök flugbraut:* Flugbraut telst vera rök ef yfirborðið er ekki þurr en glansar þó ekki af rakanum.

4) *Þurr flugbraut:* Flugbraut, sem hvorki er blaut né spillt, en til þeirra teljast flugbrautir með slitlagi með sérstökum raufum eða gljúpu slitlagi, sem er haldið við til þess að hemlun á flugbrautinni verði eins og hún væri þurr, jafnvel þótt rakinn sé einhver.

5) *Tiltæk landingarvegalegd (LDA):* Lengd flugbrautar sem viðkomandi flugmálayfirvöld hafa lýst tiltæka og nothæfa fyrir brautarbrun flugvélar í landingu.

6) *Hámarksfjöldi farþegasæta í samþykktu sætafyrirkomulagi:* Hámarksfjöldi farþegasæta í flugvél, sem flugrekandi notar, flugmálayfirvöld hafa samþykkt og tiltekinn er í flugrekstrarhandbókinni, að frátöldum flugmannssætum eða sætum í stjórnklefa og sætum þjónustuliða eftir því sem við á.

7) *Tiltæk flugtaksvegalegd (TODA):* Tiltæk lengd flugtaksbruns að viðbættri lengd tiltæks hindrunarlauss klifursvæðis.

8) *Flugtaksmassi:* Flugtaksmassi flugvélar er massi hennar, að meðtöldu öllu og öllum sem um borð eru við upphaf flugtaksbruns.

9) *Tiltækt flugtaksbrun (TORA):* Lengd flugbrautar sem viðkomandi flugmálayfirvöld hafa lýst tiltæka og nothæfa fyrir brautarbrun flugvélar í flugtaki.

10) *Blaut flugbraut:* Flugbraut telst vera blaut ef yfirborð hennar er þakið vatni, eða öðru sambærilegu, í minna magni en tilgreint er í 2. tölul. a-liðar hér að framan, eða ef raki á yfirborðinu er svo mikill að af henni sýnist stafa speglun án þess þó að vatn liggja á stórum hluta hennar.

## JAR-OPS 1.480 (framhald)

- b) Hugtökin „hemlunarvegalegd við flugtak“, „flugtaksvegalegd“, „flugtaksbrun“, „raunflugslóð flugtaks“, „raunflugslóð á flugleið með einn hreyfil óvirkan“ og „raunflugslóð á flugleið með tvo hreyfla óvirka“, að því er varðar flugvélin, eru eins og segir í lofthæfikerfum, sem flugvélín þurfti að uppfylla til að fá skirteini, eða hafa þá merkingu sem flugmálayfirvöld tilgreina telji þau skilgreiningarnar ófullnægjandi til að sýna fram á samræmi við takmarkanir á starfræksluafköstum.

**G-KAFLI — AFKASTAGETA – A-FLOKKUR****JAR-OPS 1.485 Almenn ákvæði**

a) Til þess að unnt sé að ákvarða hvort farið sé að ákvæðum þessa kafla skal flugrekandi sjá til þess að til viðbótar samþykktum gögnum um afköst í flughandbókinni sé öðrum gögnum, sem flugmálayfirvöld geta fallist á, bætt við eftir þörfum ef samþykkt gögn um afkastagetu í flughandbók eru ófullnægjandi að því er varðar atriði eins og:

1) að taka tillit til erfiðra starfræksluskilyrða, t. d. í flugtaki og lendingu á spilltum flugbrautum sem eðlilegt er að gera ráð fyrir; og

2) að hafa í huga að hreyfilbilun getur orðið á öllum stigum flugs.

b) Flugrekandi skal sjá til þess, að því er varðar blautar eða spilltar flugbrautir, að notuð séu gögn um afköst, sem eru ákvörðuð í samræmi við JAR 25X1591, eða sambærileg gögn sem flugmálayfirvöld geta fallist á. (Sjá b-lið IEM OPS 1.485.)

**JAR-OPS 1.490 Flugtak**

a) Flugrekandi skal sjá til þess að flugtaksmassi fari ekki yfir þann hámarksflugtaksmassa sem er tilgreindur í flughandbók flugvélarinnar fyrir málþrýstingshæð og umhverfishita á flugvellinum þar sem flugvélina á að hefja sig til flugs.

b) Þegar flugrekandi ákvarðar leyfilegan hámarksmassa í flugtaki skal hann uppfylla eftirfarandi kröfur:

1) hamlunarvegalegd má ekki vera lengri en tiltæk hamlunarvegalegd;

2) flugtaksvegalegd má ekki vera lengri en tiltæk flugtaksvegalegd, með hindrunarlaust klifursvæði sem er ekki lengra en helmingur tiltæks flugtaksbruns;

3) flugtaksbrun má ekki vera lengra en tiltækt flugtaksbrun;

4) sýna verður fram á að farið sé að ákvæðum þessarar greinar með því að nota eitt gildi ákvörðunarhraða ( $V_1$ ) fyrir flugtak sem hætt er við eða haldið áfram; og

5) á blautri eða spilltri flugbraut má flugtaksmassi ekki vera meiri en leyfilegt er í flugtaki á þurri flugbraut við sömu aðstæður.

**JAR-OPS 1.490 (framhald)**

c) Flugrekandi skal taka mið af eftirfarandi atriðum þegar hann sýnir fram á að hann uppfylli kröfur b-liðar hér að framan:

1) málþrýstingshæð á flugvelli;

2) umhverfishita á flugvelli; og

3) ástandi og gerð yfirborðs flugbrautar (sjá 3. tölul. c-liðar IEM OPS 1.490);

4) halla brautar í flugtaksátt;

5) að ekki sé reiknað með meira en 50% af tilkynntum mótvindsstuðli eða ekki minna en 150% af tilkynntum meðvindsstuðli; og

6) að flugbrautin kann að stytta vegna þess hvernig flugvélinni er stillt upp fyrir flugtak.

**JAR-OPS 1.495 Hindranabil við flugtak**

a) Flugrekandi skal sjá til þess að á raunflugslóð flugtaks sé að minnsta kosti 35 feta lóðrétt hindranabil sem er innan lárétrar fjarlægðar frá hindrun, sem er að minnsta kosti 90 m plús  $0,125 \times D$  metrar, þar sem D er lárétt vegalegd sem flugvélina leggur að baki að lokinni tiltækri flugtaksvegalegd eða, ef gert er ráð fyrir beygju áður en tiltækri flugtaksvegalegd lýkur, að lokinni flugtaksvegalegd. (Sjá a-lið IEM OPS 1.495).

b) Þegar flugrekandi sýnir fram á að hann uppfylli kröfur a-liðar hér að framan skal hann taka mið af eftirfarandi atriðum:

1) massa flugvélarinnar við upphaf flugtaksbruns;

2) málþrýstingshæð á flugvelli;

3) umhverfishita á flugvelli; og

4) að ekki sé reiknað með meira en 50% af tilkynntum mótvindsstuðli eða ekki minna en 150% af tilkynntum meðvindsstuðli.

c) Þegar sýnt er fram á að farið sé að ákvæðum a-liðar hér að framan:



## JAR-OPS 1.495 (framhald c-liðar)

- 1) skulu ferilbreytingar ekki leyfðar fyrir en raunflugslóð flugtaks er komin í hæð sem svarar til hálfvængshafs en er ekki minni en 50 fet yfir landhæð við lok tiltæks flugtaksbruns. Þaðan og upp í 400 feta hæð er gert ráð fyrir að flugvélinni sé ekki hallað meira en 15°. Fyrir ofan 400 feta hæð má áætla beygjuhalla á bilinu 15 til 25°;
  - 2) skal alls staðar á raunflugslóð flugtaks, þar sem flugvélinni er hallað meira en 15°, vera að minnsta kosti 50 feta lóðrétt bil yfir hindranir innan láréttar fjarlægðar sem tiltekin er í a-, d- og e-lið þessarar greinar; og
  - 3) skal taka nægilegt tillit til áhrifa beygjuhalla á flughraða og flugslóð, svo sem meiri vegalengda vegna aukins flughraða. (Sjá 3. tölul. c-liðar AMC OPS 1.495.)
- d) Þegar flugrekandi sýnir fram á að farið sé að ákvæðum a-liðar hér að framan í tilvikum þegar ekki er þörf á að breyta ferli meira en 15° á fyrirhugaðri flugslóð þarf hann ekki að taka tillit til hindrana sem eru lengra til hliðar en:
- 1) 300 m, ef flugmaðurinn getur haldið tilskilinni nákvæmni í flugleiðsögu á því svæði þar sem taka þarf tillit til hindrana; eða
  - 2) 600 m, í flugi við allar aðrar aðstæður.
- e) Þegar flugrekandi sýnir fram á að farið sé að ákvæðum a-liðar hér að framan í tilvikum þegar þörf er á að breyta ferli meira en 15° á fyrirhugaðri flugslóð þarf hann ekki að taka tillit til hindrana sem eru lengra til hliðar en:
- 1) 600 m, ef flugmaðurinn getur haldið tilskilinni nákvæmni í flugleiðsögu á því svæði þar sem þarf að taka tillit til hindrana; eða
  - 2) 900 m, í flugi við allar aðrar aðstæður.
- f) Flugrekandi skal setja reglur um verklag í viðlögum til að uppfylla kröfur JAR-OPS 1.495 og tryggja að leið sé örugg og að sneitt sé hjá hindrunum þannig að flugvélin geti annaðhvort uppfyllt kröfur JAR-OPS 1.500 á flugleið eða lent á brottfararflugvelli eða á varaflugvelli fyrir flugtak.

## JAR-OPS 1.500 Á flugleið – einn hreyfill óvirkur (Sjá AMC OPS 1.500)

- a) Flugrekandi skal sjá til þess að gögn um einn hreyfill óvirkinn á raunflugslóð á flugleið, sem eru í flughandbók flugvélarinnar og eiga við þau veðurskilyrði sem gert er ráð fyrir á fluginu, séu í samræmi við annaðhvort b- eða c-lið alls staðar á leiðinni. Raunflugslóð verður að geta haft jákvæðan halla í 1500 fetum yfir flugvellinum þar sem áætlað er að lenda ef hreyfill bilar. Við veðurskilyrði þar sem nauðsynlegt er að starfrækja ísvarmarkerfin þarf að taka tillit til áhrifa af notkun þeirra á raunflugslóð.
- b) Halli raunflugslóðar verður að vera jákvæður í að minnsta kosti 1000 fetum yfir öllu landi og hindrunum á leiðinni á 9,3 km (5 sjómílna) breiðu beltí á hvorn veg við áætlaðan feril.
- c) Nauðsynlegt er að á raunflugslóð geti flugvélin haldið fluginu áfram úr farflugshæð til flugvallar þar sem unnt er að lenda í samræmi við JAR-OPS 1.515 eða 1.520, eftir því sem við á, og að á raunflugslóðinni sé lóðrétt hindranabil að minnsta kosti 2000 fet yfir öllu landi og hindrunum á leiðinni á 9,3 km (5 sjómílna) breiðu beltí á hvorn veg við áætlaðan feril, í samræmi við 1. - 4. tölul. hér á eftir:
  - 1) gert er ráð fyrir að hreyfillinn bili á versta stað á leiðinni;
  - 2) tekið er tillit til áhrifa vinda á flugslóðina;
  - 3) ef öruggt verklag er viðhaft er snögglosun eldsneytis leyfileg, svo framarlega sem komið er til flugvallar með tilskildar eldsneytisbirgðir; og
  - 4) flugvöllurinn þar sem gert er ráð fyrir að flugvélin lenti eftir hreyfillbilun skal uppfylla eftirfarandi skilyrði:
    - i) kröfum um afkastagetu miðað við áætlaðan lendingarmassa skal vera fullnægt; og
    - ii) veðurlýsingar eða veðurspár, eða sambland af þessu tvennu, og skýrslur um ástand vallarins skulu gefa til kynna að unnt verði að lenda á öruggan hátt á áætluðum lendingartíma.
- d) Þegar flugrekandi sýnir fram á að farið sé að ákvæðum JAR-OPS 1.500 verður hann að breikka beltíð sem um getur í b- og c-lið hér að framan í 18,5 km (10 sjómílnur) ef nákvæmni í flugleiðsögu nær ekki 95% markinu.

**JAR-OPS 1.505 Á flugleið – flugvélar með þrjá hreyfla eða fleiri, tveir hreyflar óvirkir**

- a) Flugrekandi skal sjá til þess að á fyrirhuguðum flugferli sé flugvél með þrjá hreyfla eða fleiri, á öllum hreyflum á farflugshraða fyrir langdrægi aldrei fjær en svo frá flugvelli, sem stenst gildandi kröfur um afköst miðað við áætlaðan lendingarmassa, að unnt sé að ná þangað á 90 mínútum við staðalhitastig í logni, nema farið sé eftir b- til f-liðum hér á eftir.
- b) Gögn um raunflugslóð flugvélar á flugleið með tvo hreyfla óvirka verða að gera flugvélinni kleift að halda fluginu áfram við þau veðurskilyrði sem búist er við, frá þeim stað þar sem gert er ráð fyrir að tveir hreyflar bili á sama tíma, til flugvallar þar sem unnt er að lenda og stöðva vélina að fullu með því að nota tilskilið verklag fyrir landingu með tvo hreyfla óvirka. Á raunflugslóð skal lóðrétt hindranabil vera að minnsta kosti 2000 fet yfir öllu landi og hindrunum á leiðinni á 9,3 km (5 sjómílna) breiðu belti á hvorn veg við áætlaðan feril. Í þeirri hæð og við veðurskilyrði þar sem nauðsynlegt er að starfrækja ísvamarkerfin þarf að taka tillit til áhrifa af notkun þeirra á raunflugslóð. Ef nákvæmni í flugleiðsögu nær ekki 95% markinu skal flugrekandi breikka áðurmeft belti í 18,5 km (10 sjómílur).
- c) Gert er ráð fyrir að tveir hreyflar bili á versta stað á þeim hluta leiðarinnar þar sem flugvélina á lengra en 90 mínútna flug eftir á farflugshraða fyrir langdrægi á öllum hreyflum við staðalhitastig í logni til flugvallar sem stenst gildandi kröfur um afköst miðað við áætlaðan lendingarmassa.
- d) Raunflugslóð verður að geta haft jákvæðan halla í 1500 fetum yfir flugvelli þar sem ráðgert er að lenda eftir að tveir hreyflar hafa bilað.
- e) Ef öruggt verklag er viðhaft er snögglosun eldsneytis leyfileg, svo framarlega sem komið er til flugvallar með tilskildar eldsneytisbirgðir.
- f) Áætlaður massi flugvélarinnar á þeim stað sem gert er ráð fyrir að tveir hreyflar bili má ekki vera minni en svo að nægilegt eldsneyti sé eftir til að halda áfram til flugvallar þar sem gert er ráð fyrir að lenda, koma í að minnsta kosti 1500 fetum beint yfir lendingarsvæðið og fljúga í þeirri hæð í 15 mínútur eftir það.

**JAR-OPS 1.510 Lending – ákvörðunarflugvellir og varaflugvellir**  
(Sjá AMC OPS 1.510 og 1.515)

- a) Flugrekandi skal sjá til þess að lendingarmassi flugvélarinnar, sem er ákvarðaður í samræmi við a-lið JAR-OPS 1.475, fari ekki yfir hámarks lendingarmassann sem tilgreindur er fyrir hæð og væntanlegan umhverf- ishita á áætluðum lendingartíma á ákvörðunarflugvelli og varaflugvelli.
- b) Fyrir blindaflug með ákvörðunarháðir undir 200 fetum þarf flugrekandi að fullvissa sig um að aðflugsmassi flugvélarinnar, og er þá flugtaksmassinn og áætluð eldneytiseyðsla á flugi tekið með í reikninginn, leyfi klif- urhalla í fráflugi, með bilaðan markhreyfil á hraða og í ham sem notaður er þegar hætt er við landingu með 2,5% eða útgefnum halla, hvort sem meira er. Notkun annarrar aðferðar þarf að vera samþykkt af flugmála- yfirvöldum. (Sjá b-lið IEM OPS 1.510.)

**JAR-OPS 1.515 Lending – þurrar flugbrautir**  
(Sjá AMC OPS 1.510 og 1.515)

- a) Flugrekandi skal sjá til þess að lendingarmassi flug- vélarinnar, ákvarðaður í samræmi við a-lið JAR-OPS 1.475 miðað við áætlaðan lendingartíma, leyfi landingu og algera stöðvun úr 50 fetum yfir þröskuldi:
  - 1) á innan við 60% af tiltækri lendingarvegalengd á ákvörðunarflugvelli og öllum varaflugvöllum ef um flugvélar knúðar þotuhreyflum er að ræða; eða
  - 2) á innan við 70% af tiltækri lendingarvegalengd á ákvörðunarflugvelli og öllum varaflugvöllum ef um flugvélar knúnar skrófuhverfihreyflum er að ræða, að því frátöldu að;
  - 3) fyrir verklag í bröttu aðflugi geta flugmálafir- völd samþykkt notkun gagna um lendingarvegalengdir sem eru leiðrétt í samræmi við 1. og 2. tölul. a-liðar hér að framan, eftir því sem við á, og byggð á lágmarkshæð yfir ímynduðum hindrunum sem er minni en 50 fet en ekki minni en 35 fet. (Sjá 1. viðbæti við 3. tölul. a-liðar JAR-OPS 1.515.)
- b) Þegar flugrekandi sýnir fram á að farið sé að ákvæðum a-liðar hér að framan þarf hann að taka mið af eftirfar- andi:

## JAR-OPS 1.515 (framhald b-liðar)

- 1) hæð flugvallar;
  - 2) að ekki sé reiknað með meira en 50% af tilkynntum mótvindsstuðli eða ekki minna en 150% af tilkynntum meðvindsstuðli; og
  - 3) flugbrautarhalla í landingarátt, ef hann er meiri en +/-2%.
- c) Þegar sýnt er fram á að farið sé að ákvæðum a-liðar hér að framan þarf að gera ráð fyrir því:
- 1) að flugvélin lendi á hagstæðustu flugbrautinni, í logni; og
  - 2) að flugvélin lendi á þeirri flugbraut, sem líklegast er að henni verði ætluð með tilliti til líklegs vindhraða og -áttar, og stjórnareiginleika flugvélarinnar á jörðu niðri og með hliðsjón af öðrum aðstæðum, svo sem landingartækjum og landslagi. (Sjá c-lið IEM OPS 1.515.)
- d) Ef flugrekandi getur ekki uppfyllt skilyrði 1. tölul. c-liðar hér að framan um ákvörðunarflugvöll með eina flugbraut, þar sem landing er háð tilteknum vindstuðli, má senda flugvél af stað ef tilgreindir eru 2 varaflugvellir sem eru í fullu samræmi við ákvæði a-, b- og c-liðar. Áður en aðflug til landingar á ákvörðunarflugvelli er hafið verður flugstjórinn að ganga úr skugga um að unnt sé að lenda í fullu samræmi við ákvæði JAR-OPS 1.510 og a- og b-liðar hér að framan.
- e) Ef flugrekandi getur ekki fullnægt skilyrðum 2. tölul. c-liðar um ákvörðunarflugvöll má senda flugvélina af stað ef tilgreindur er varaflugvöllur sem uppfyllir að öllu leyti skilyrði a-, b- og c-liðar.

**JAR-OPS 1.520 Landing – blautar og spilltar flugbrautir**

- a) Flugrekandi skal sjá til þess, ef veðurlýsingar eða veðurspár, eða sambland af þessu tvennu, gefa til kynna að flugbrautin kunni að vera blaut á áætluðum komutíma, að tiltæk landingarvegalengd sé að minnsta kosti 115% af tilskilinni landingarvegalengd sem ákvörðuð er í samræmi við JAR-OPS 1.515.
- b) Flugrekandi skal sjá til þess, ef veðurlýsingar eða veðurspár, eða sambland af þessu tvennu, gefa til kynna að flugbrautin geti verið spillt á áætluðum komutíma,

## JAR-OPS 1.520 (framhald b-liðar)

- að tiltæk landingarvegalengd verði að minnsta kosti söm og ákvörðuð er í samræmi við a-lið hér að framan eða að minnsta kosti 115% af landingarvegalengd þeirri sem ákvörðuð er í samræmi við samþykkt gögn um landingarvegalengd á spilltri braut eða sambærileg gögn, sem flugmálafyrirvöld hafa viðurkennt, hvort sem lengra er.
- c) Á blautri flugbraut er heimilt að notast við landingarvegalengd sem er styttri en krafist er í a-lið hér að framan, en ekki styttri en krafist er í a-lið JAR-OPS 1.515, ef í flughandbók flugvélarinnar er að finna sérstakar viðbótarupplýsingar um landingarvegalengdir á blautum flugbrautum.
  - d) Á spilltum flugbrautum, sérstaklega undirbúnum, má notast við landingarvegalengd sem er styttri en krafist er í b-lið hér að framan, en ekki styttri en krafist er í a-lið JAR-OPS 1.515, ef sérstakar viðbótarupplýsingar um landingarvegalengdir á spilltum flugbrautum er að finna í flughandbók flugvélarinnar.
  - e) Þegar farið er að ákvæðum b-, c- og d-liðar skal nota viðmiðanir JAR-OPS 1.515, eftir því sem við á, að því undanskildu að 1. og 2. tölul. a-liðar JAR-OPS 1.515 gilda ekki um b-lið hér að framan.

HÉR Á AÐ VERA EYÐA

**1. viðbætur við 3. tölul. a-liðar JAR-OPS 1.515****Verklag í bröttu aðflugi**

- a) Flugmálayfirvöld geta samþykkt verklag í bröttu aðflugi þar sem notað er 4,5° aðflugshallahorn eða stærra, með lágmarkshæð yfir imynduðum hindrunum, sem eru undir 50 fetum en ekki undir 35 fetum, að því tilskildu að eftirfarandi viðmiðanir séu virtar:
- 1) í flughandbók flugvélarinnar verður að gefa upp samþykkt hámarkshorn aðflugshalla, allar aðrar takmarkanir, venjulegt eða óvenjulegt verklag eða neyðarverklag í bröttu aðflugi svo og breytingar á gögnum um vallarlengd þegar viðmiðanir um bratt aðflug eru notaðar;
  - 2) á öllum flugvöllum þar sem gera þarf bratt aðflug skal vera viðeigandi viðmiðunarkerfi fyrir aðflugshalla, sem felst að minnsta kosti í leiðsögukerfi sem gefur sjónrænar upplýsingar um aðflugshalla; og
  - 3) tilgreina þarf og samþykkja lágmarksveðurskilyrði fyrir hverja flugbraut sem á að nota í bröttu aðflugi. Taka skal mið af eftirfarandi atriðum:
    - i) hindrunum;
    - ii) tegund aðflugshallaviðmiðana og flugbrautarleiðsögu, svo sem sýnilegum leiðsögutækjum, örbylgjulendingarkerfi (MLS), þrívíddarleiðsögukerfi (3D-NAV), blindlendingarkerfi (ILS), miðlínusendi (LLZ), fjölstefnuvita (VOR) og hringvita (NDB);
    - iii) lágmarkssýn til kennileita sem krafist er úr ákvörðunarhæð (DH) og lágmarkslækkunarflughæð (MDA);
    - iv) tiltækum tækjabúnaði flugvélar;
    - v) starfsréttindum flugmanns og þekkingu hans á staðháttum við flugvöllinn;
    - vi) takmörkunum og verklagsreglum í flughandbók flugvélarinnar; og
    - vii) viðmiðunum fyrir fráflug.

HÉR Á AÐ VERA EYÐA

HÉR Á AÐ VERA EYÐA

HÉR Á AÐ VERA EYÐA

HÉR Á AÐ VERA EYÐA

**H-KAFLI — AFKASTAGETA – B-FLOKKUR****JAR-OPS 1.525 Almenn ákvæði**

- a) Flugrekandi skal ekki starfrækja eins hreyfils flugvélar:
- 1) að nóttu til; eða
  - 2) við blindflugsskilyrði nema samkvæmt reglum um sérlegt sjónflug.

Aths.: Takmarkanir á starfrækslu eins hreyfils flugvéla eru í 6. tölul. a-liðar JAR-OPS 1.240.

- b) Flugrekandi skal fara með tveggja hreyfla flugvélar, sem standast ekki kröfur b-liðar 1. viðbættis við JAR-OPS 1.525 um klifur, eins og þær væru eins hreyfils flugvélar.

**JAR-OPS 1.530 Flugtak**

- a) Flugrekandi skal sjá til þess að flugtaksmassinn fari ekki yfir hámarksflugtaksmassann sem tilgreindur er í flughandbók flugvélarinnar fyrir málþrýstingshæð og umhverfishita á flugvellinum þar sem vélin á að hefja sig til flugs.
- b) Flugrekandi skal sjá til þess að óleiðrétt flugtaksvegalengd, eins og hún er tilgreind í flughandbók flugvélarinnar, sé ekki lengri en:
- 1) tiltækt flugtaksbrun, ef margfaldað er með stuðlinum 1,25; eða
  - 2) ef öryggisbraut og/eða hindrunarlaust klifur-svæði er tiltækt, sem hér segir:
    - i) tiltækt flugtaksbrun;
    - ii) tiltæk flugtaksvegalengd, ef margfaldað er með stuðlinum 1,15; og
    - iii) tiltæk hemlunarvegalengd við flugtak, ef margfaldað er með stuðlinum 1,3.
- c) Þegar flugrekandi sýnir fram á að hann uppfylli kröfur b-liðar hér að framan skal hann taka mið af eftirfarandi atriðum:
- 1) massa flugvélarinnar við upphaf flugtaksbruns;
  - 2) málþrýstingshæð á flugvelli;
  - 3) umhverfishita á flugvelli;
  - 4) ástandi og gerð yfirborðs flugbrautar (sjá 4. tölul. c-liðar AMC OPS 1.530 og 4. tölul. c-liðar IEM OPS 1.530);

**JAR-OPS 1.530 (framhald c-liðar)**

- 5) halla brautar í flugtaksátt (sjá 5. tölul. c-liðar AMC OPS 1.530); og
- 6) að ekki sé reiknað með meira en 50% af tilkynntum mótvindsstuðli eða ekki minna en 150% af tilkynntum meðvindsstuðli.

**JAR-OPS 1.535 Hindranabil við flugtak – fjölhreyfla flugvélar (Sjá IEM OPS 1.535)**

- a) Flugrekandi skal sjá til þess að á flugtaksflugslóð flugvéla með tvo hreyfla eða fleiri, sem ákveðin er í samræmi við þennan kafla, sé að minnsta kosti 50 feta lóðrétt hindranabil sem er innan lárétrar fjarlægðar frá hindrun, sem er að minnsta kosti 90 m plús 0,125 x D metrar, þar sem D er lárétt vegalengd sem flugvélin leggur að baki eftir að tiltækri flugtaksvegalengd lýkur, eða flugtaksvegalengd ef gert er ráð fyrir beygju áður en tiltækri flugtaksvegalengd lýkur, nema í þeim tilvikum sem kveðið er á um í b- og c-lið hér á eftir. Þegar farið er að ákvæðum þessa liðar (sjá a-lið AMC OPS 1.535 og a-lið IEM OPS 1.535) verður að gera ráð fyrir:
- 1) að flugtaksflugslóð byrji í 50 feta hæð yfir yfirborði við enda þeirrar flugtaksvegalengdar sem krafist er í b-lið JAR-OPS 1.530 og endi í 1500 feta hæð yfir yfirborði;
  - 2) að flugvélinni sé ekki hallað fyrr en hún hefur náð 50 feta hæð yfir yfirborði og eftir það sé henni ekki hallað meira en 15°;
  - 3) að markhreyfill flugvélarinnar bili á flugtakslóð með alla hreyfla virka þar sem reiknað er með að kennileiti, sem tekið er mið af til að sneiða hjá hindrunum, hverfi úr auglýn;
  - 4) að halli flugtaksflugslóðar, úr 50 fetum upp í þá hæð þar sem gert er ráð fyrir að hreyfill bili, sé jafn meðalgildi halla í klifri á öllum hreyflum og við skipti yfir í leiðarflugsham, margfaldað með stuðlinum 0,77; og
  - 5) að halli flugtaksflugslóðar, úr þeirri hæð sem náð er í samræmi við 4. tölul. hér að framan allt til enda flugtaksflugslóðar, sé sá sami og klifurhalli á flugleið með einn hreyfil óvirkan á flugleið, eins og gefið er upp í flughandbók flugvélarinnar.

## JAR-OPS 1.535 (framhald)

b) Þegar flugrekandi sýnir fram á að farið sé að ákvæðum a-liðar hér að framan í þeim tilvikum þegar ekki er þörf á að breyta ferli meira en 15° á fyrirhugaðri flugslóð þarf hann ekki að taka tillit til hindrana sem eru lengra til hliðar en:

1) 300 m, ef flogið er við aðstæður sem leyfa að ferli sé fylgt eftir kennileitum, eða ef tiltæk eru flugleiðsögu-tæki sem gera flugmanninum kleift að halda áætlaðri flugslóð af sömu nákvæmni (sjá 1. tölul. b-liðar og 1. tölul. c-liðar í 1. viðbæti við JAR-OPS 1.535); eða

2) 600 m, í flugi við allar aðrar aðstæður;

c) Þegar flugrekandi sýnir fram á að farið sé að ákvæðum a-liðar hér að framan í þeim tilvikum þegar þörf er á að breyta ferli meira en 15° á fyrirhugaðri flugslóð þarf hann ekki að taka tillit til hindrana sem eru lengra til hliðar en:

1) 600 m, í flugi við aðstæður sem leyfa að ferli sé fylgt eftir kennileitum (sjá 1. tölul. b-liðar og 1. tölul. c-liðar í 1. viðbæti við JAR-OPS 1.535);

2) 900 m, í flugi við allar aðrar aðstæður.

d) Þegar flugrekandi sýnir fram á að farið sé að ákvæðum a-, b- og c-liðar hér að framan skal hann taka mið af eftirfarandi atriðum:

1) massa flugvélarinnar við upphaf flugtaksbruns;

2) málþrýstingshæð á flugvelli;

3) umhverfishita á flugvelli; og

4) að ekki sé reiknað með meira en 50% af tilkynntum mótvindsstuðli eða ekki minna en 150% af tilkynntum meðvindsstuðli.

**JAR-OPS 1.540 Á flugleið – fjölhreyfla flugvélar**  
(Sjá IEM OPS 1.540)

a) Flugrekandi skal sjá til þess að við þau veðurskilyrði, sem búist var við fyrir flugið, geti flugvélin, ef einn hreyfill bílar og þeir sem enn eru virkir starfa innan til-

## JAR-OPS 1.540 (framhald a-liðar)

greindra marka fyrir samfellt hámarksafli, haldið áfram flugi í eða ofan við viðeigandi lágmarkshæðir fyrir öruggt flug samkvæmt flugrekstrarhandbókinni, að stað 1000 fetum yfir flugvelli sem uppfyllir skilyrðin um afkastagetu.

b) Þegar flugrekandi sýnir fram á að farið sé að ákvæðum a-liðar hér að framan:

1) má ekki gera ráð fyrir að flugvélin fljúgi í meiri hæð en svo að stighraði hennar nái 300 fetum á mínútu með alla hreyfla virka innan tilgreindra marka fyrir samfellt hámarksafli; og

2) skal fyrirhugaður halli á flugleið með einn hreyfil óvirkan vera minnsti lækkunarhalli, aukinn með 0,5% halla, eða mesti klifurhalli minnkaður með 0,5% halla, eftir því sem við á.

**JAR-OPS 1.542 Á flugleið – eins hreyfils flugvélar**  
(Sjá IEM OPS 1.542)

a) Flugrekandi skal sjá til þess að við þau veðurskilyrði, sem búist var við fyrir flugið, geti flugvélin náð stað þar sem unnt er að nauðlenda örugglega ef hreyfill bílar. Fyrir landflugvélar er þess krafist að um sé að ræða stað á landi, nema flugmálayfirvöld hafi samþykkt annað.

b) Þegar sýnt er fram á að farið sé að ákvæðum a-liðar hér að framan:

1) má ekki gera ráð fyrir að flugvélin fljúgi í meiri hæð en svo að stighraði hennar nái 300 fetum á mínútu, með hreyfilinn virkan innan tilgreindra marka fyrir samfellt hámarksafli; og

2) skal fyrirhugaður halli á flugleið vera minnsti lækkunarhalli, aukinn með 0,5% halla.

**JAR-OPS 1.545 Lending – ákvörðunarflugvellir og varaflugvellir**  
(Sjá AMC OPS 1.545 og 1.550)

Flugrekandi skal sjá til þess að landingarmassi flugvélarinnar, sem er ákvarðaður í samræmi við a-lið JAR-OPS 1.475, fari ekki yfir hámarkslandingarmassann sem tilgreindur er fyrir hæð og væntanlegan umhverfishita á áætluðum landingartíma á ákvörðunarflugvelli og varaflugvelli.

**JAR-OPS 1.550 Lending – þurrar flugbrautir**  
(Sjá AMC OPS 1.545 & 1.550)

- a) Flugrekandi skal sjá til þess að lendingarmassi flugvélar, sem ákvarðaður er í samræmi við a-lið JAR-OPS 1.475 fyrir áætlaðan lendingartíma, leyfi landingu og algjöra stöðvun úr 50 fetum ofan við þröskuld á innan við 70% tiltækur landingarvegalengdar á ákvörðunarflugvelli og varaflugvöllum. Flugmálayfirvöld geta samþykkt að notuð séu gögn um landingarvegalengdir, leiðrétt í samræmi við þessa grein og miðuð við lágmarkshæð yfir ímyndaðri hindrun, sem er undir 50 fetum en ekki undir 35 fetum, fyrir verklag í bröttu aðflugi og skammbrautarlandingu. (Sjá 1. viðbæti við a-lið JAR-OPS 1.550.)
- b) Þegar flugrekandi sýnir fram á að farið sé að ákvæðum a-liðar hér að framan skal hann taka mið af eftirfarandi atriðum:
- 1) hæð flugvallar;
  - 2) að ekki sé reiknað með meira en 50% af tilkynntum mótvindsstuðli og ekki minna en 150% af tilkynntum meðvindsstuðli;
  - 3) ástandi og gerð yfirborðs flugbrautar (sjá 3. tölul. b-liðar AMC OPS 1.550); og
  - 4) halla flugbrautar í landingarátt (sjá 4. tölul. b-liðar AMC OPS 1.550).
- c) Ef senda á flugvél af stað í samræmi við a-lið hér að framan þarf að gera ráð fyrir:
- 1) að flugvélin lendi á hagstæðustu flugbrautinni, í logni; og
  - 2) að flugvélin lendi á þeirri flugbraut, sem líklegast er að henni verði ætluð til landingar með tilliti til líklegs vindhraða og -áttar, og stjórnunareiginleika flugvélarinnar á jörðu niðri og með hliðsjón af öðrum aðstæðum, svo sem landingartækjum og landslagi. (Sjá c-lið IEM OPS 1.550).
- d) Ef flugrekandi getur ekki uppfyllt skilyrði 2. tölul. c-liðar hér að framan um ákvörðunarflugvöll má senda flugvél af stað ef tilgreindur er varaflugvöllur sem er í fullu samræmi við ákvæði a-, b- og c-liðar hér að framan.

**JAR-OPS 1.555 Lending – blautar og spilltar flugbrautir**

- a) Flugrekandi skal sjá til þess, ef veðurlýsingar eða veðurspár, eða sambland af þessu tvennu, gefa til kynna að flugbrautin kunni að vera blaut á ætluðum komutíma, að tiltæk landingarvegalengd sé jafnlöng eða lengri en tilskilin landingarvegalengd, ákvörðuð í samræmi við JAR-OPS 1.550, margfölduð með stuðlinum 1,15.
- b) Flugrekandi skal sjá til þess, ef veðurlýsingar eða veðurspár, eða sambland af þessu tvennu, gefa til kynna að flugbrautin kunni að vera spillt á ætluðum komutíma, að landingarvegalengdin, sem er ákvörðuð út frá gögnum, sem flugmálayfirvöld geta fallist á, fyrir þær aðstæður, sé ekki lengri en tiltæk landingarvegalengd.
- c) Heimilt er að nota landingarvegalengd á blautri flugbraut, sem er styttri en krafist er í a-lið hér að framan en ekki styttri en krafist er í a-lið JAR-OPS 1.550, ef sérstakar viðbótarupplýsingar um landingarvegalengdir á blautum flugbrautum er að finna í flughandbók flugvélarinnar.

**HÉR Á AÐ VERA EYÐA**



## 1. viðbætur við JAR–OPS 1.525 (framhald)

**1. viðbætur við b-lið JAR–OPS 1.525****Almenn ákvæði – klifur í flugtaki og við landingu**

Ákvæði þessa viðbætis eru byggð á 1. og 2. tölul. c-liðar JAR–23.63 sem komu til framkvæmda 11. mars 1994.

a) *Flugtaksklifur*1) *Allir hreyflar virkir*

i) Eftir flugtak skal stöðugur klifurhalli vera að minnsta kosti 4% með:

- A) flugtaksafli á öllum hreyflum;
- B) landingarbúnað niðri, nema ef unnt er að draga hann upp á innan við 7 sekúndum en þá gildir það eins og hann sé uppdreginn;
- C) flapa í flugtaksstöðu; og
- D) klifurhraða sem er ekki minni en hærri talan af 1,1 lágmarksstjórnunarhraða ( $V_{MC}$ ) og 1,2 ofrishaða ( $V_{S1}$ ).

2) *Einn hreyfill óvirkur*

i) Stöðugur klifurhalli í 400 feta hæð yfir flugtaksbraut verður að vera mælanlega jákvæður með:

- A) óvirkan markhreyfil og skrófu hans í lágmarksviðnámsstöðu;
- B) hreyfilinn, sem enn er virkur, með flugtaksafli;
- C) landingarbúnað uppdreginn;
- D) flapa í flugtaksstöðu; og
- E) klifurhraða sem jafngildir klifurhraðanum sem næst í 50 fetum.

ii) Stöðugur klifurhalli má ekki vera undir 0,75% í 1500 feta hæð yfir flugtaksbraut með:

- A) markhreyfil óvirkan og skrófu hans í lágmarksviðnámsstöðu;
- B) ekki meira en samfelld hámarksafli á hreyflinum sem enn er virkur;

C) landingarbúnað uppdreginn;

D) flapa uppdregna; og

E) klifurhraða sem er ekki undir ofrishaða 1,2 ( $V_{S1}$ ).

b) *Klifur við landingu*1) *Allir hreyflar virkir*

i) Stöðugur klifurhalli skal vera að minnsta kosti 2,5% með:

- A) ekki meira afli eða kný en tiltækur er 8 sekúndum eftir að aflgjafar eru fyrst færðir úr lægstu gangstöðu á flugi;
- B) landingarbúnað niðri;
- C) flapa í landingarstöðu; og
- D) klifurhraða sem jafngildir viðmiðunarhraða ( $V_{REF}$ ) í aðflugi til landingar.

2) *Einn hreyfill óvirkur*

i) Stöðugur klifurhalli má ekki vera minni en 0,75% í 1500 feta hæð yfir yfirborði sem lent er á með:

- A) óvirkan markhreyfil og skrófu hans í lágmarksviðnámsstöðu;
- B) ekki meira en samfelld hámarksafli á hreyflinum sem enn er virkur;
- C) landingarbúnað uppdreginn;
- D) flapa uppdregna; og
- E) klifurhraða sem er ekki undir ofrishaða 1,2 ( $V_{S1}$ ).

HÉR Á AÐ VERA EYÐA

**1. viðbætur við 1. tölul. b-liðar og c-liðar JAR-OPS 1.535  
Flugtaksflugslóð – ferli fylgt eftir kennileitum**

Til þess að flugrekandi geti leyft að ferli sé fylgt eftir kennileitum skal hann sjá til þess að ríkjandi veðurskilyrði á starfrækslutímanum, þar með talið skýjaþekjuhæð og skyggni, séu slík að unnt sé að sjá og þekkja hindranir og/eða kennileiti á jörðu niðri. Til að bil yfir hindrunum og landi sé öruggt skal tilgreina lágmarksveðurskilyrði fyrir viðkomandi flugvöll í flugrekstrarhandbókinni svo að flugáhöfnin geti allan tímann ákvarðað og fylgt réttri flugslóð með hliðsjón af kennileitum, sem hér segir:

- a) verklag skal vera vel skilgreint að því er varðar viðmiðanir við kennileiti á jörðu niðri svo að unnt sé að greina flugferilinn með tilliti til krafna um hindranabil;
- b) verklag skal vera innan getumarka flugvélarinnar að því er varðar framhraða, beygjuhalla og vindáhrif;
- c) áhöfnin skal hafa skriflega og/eða myndræna lýsingu af verklaginu til að styðjast við; og
- d) tilgreina skal takmarkandi umhverfisaðstæður (t. d. vind, ský, skyggni, dag/nótt, umhverfislýsingu, hindranalýsingu).

**HÉR Á AÐ VERA EYÐA****HÉR Á AÐ VERA EYÐA**

**1. viðbætur við a-lið JAR-OPS 1.550**  
**Verklag í bröttu aðflugi**

- a) Flugmálayfirvöld geta samþykkt verklag í bröttu aðflugi þar sem notað er 4,5° aðflugshallahorn eða stærra með lágmarkshæð yfir ímynduðum hindrunum, sem eru undir 50 fetum en ekki undir 35 fetum, að því tilskildu að eftirfarandi viðmiðanir séu virtar:
- 1) í flughandbók flugvélarinnar verður að gefa upp samþykkt hámarkshorn aðflugshalla, allar aðrar takmarkanir, venjulegt eða óvenjulegt verklag eða neyðarverklag í bröttu aðflugi svo og breytingar á gögnum um vallarlengd þegar viðmiðanir um bratt aðflug eru notaðar;
  - 2) á öllum flugvöllum þar sem gera þarf bratt aðflug skal vera viðeigandi viðmiðunarkerfi fyrir aðflugshalla, sem felst að minnsta kosti í leiðsögukerfi sem gefur sjónrænar upplýsingar um aðflugshalla; og
  - 3) tilgreina þarf og samþykkja lágmarksveðurskilyrði fyrir hverja flugbraut sem á að nota í bröttu aðflugi. Taka skal mið af eftirfarandi atriðum:
    - i) hindrunum;
    - ii) tegund aðflugshallaviðmiðana og flugbrautarleiðsögu, svo sem sýnilegum leiðsögutækjum, örbylgjulendingarkerfi (MLS), þríviðdarleiðsögukerfi (3D-NAV), blindlendingarkerfi (ILS), miðlínusendi (LLZ), fjölstefnuvita (VOR) og hringvita (NDB);
    - iii) lágmarkssýn til kennileita sem krafist er úr ákvörðunarhæð (DH) og lágmarkslækkunarflughæð (MDA);
    - iv) tiltækum tækjabúnaði flugvélar;
    - v) starfsréttindum flugmanns og þekkingu hans á staðháttum við flugvöllinn;
    - vi) takmörkunum og verklagsreglum í flughandbók flugvélarinnar; og
    - vii) viðmiðunum fyrir fráflug.

HÉR Á AÐ VERA EYÐA

## I-KAFLI — AFKASTAGETA – C-FLOKKUR

JAR-OPS 1.565. (framhald c-liðar)

**JAR-OPS 1.560 Almenn ákvæði**

Til þess að unnt sé að ákvarða hvort farið sé að ákvæðum þessa kafla skal flugrekandi sjá til þess að til viðbótar samþykktum gögnum um afköst í flughandbókinni sé öðrum gögnum, sem flugmálayfirvöld geta fallist á, bætt við eftir þörfum ef samþykkt gögn um afkastagetu í flughandbók eru ófullnægjandi.

**JAR-OPS 1.565 Flugtak**

a) Flugrekandi skal sjá til þess að flugtaksmassi fari ekki yfir þann hámarksflugtaks massa sem er tilgreindur í flughandbók flugvélarinnar fyrir málþrýstingshæð og umhverfishita á flugvellinum þar sem flugvélin á að hefja sig til flugs.

b) Flugrekandi skal sjá til þess, að því er varðar flugvélar með flughandbók þar sem tilgreind er lengd flugtaksbrautar en hreyfilbilun er ekki tekin með í reikninginn, að fjarlægð frá byrjun flugtaksbruns sem flugvélin þarf til að ná 50 feta hæð yfir yfirborði með alla hreyfla virka innan tilgreindra marka fyrir samfellt hámarksflugtaksafli þegar margfaldað er annaðhvort með stuðlinum:

- 1) 1,33, fyrir tveggja hreyfla flugvélar; eða
- 2) 1,25, fyrir þriggja hreyfla flugvélar; eða
- 3) 1,18, fyrir fjögurra hreyfla flugvélar,

sé ekki lengri en tiltækt flugtaksbrun á flugvellinum þar sem flugvélin á að hefja sig til flugs.

c) Flugrekandi skal sjá til þess, að því er varðar flugvélar með flughandbók þar sem tilgreind er lengd flugtaksbrautar og hreyfilbilun er tekin með í reikninginn, að eftirfarandi skilyrði séu uppfyllt í samræmi við forskriftir í flughandbók flugvélarinnar:

- 1) hemlunarvegalegdin má ekki vera lengri en tiltækt hemlunarvegalegd;
- 2) flugtaksvegalegdin má ekki vera lengri en tiltækt flugtaksvegalegd með hindrunarlaust klifursvæði sem er ekki lengra en helmingur tiltæks flugtaksbruns;
- 3) flugtaksbrun má ekki vera lengra en tiltækt flugtaksbrun;

4) sýna verður fram á að farið sé að ákvæðum þessarar greinar með því að nota eitt gildi ákvörðunarhraða ( $V_1$ ) fyrir flugtak sem hætt er við eða haldið áfram; og

5) á blautri eða spilltri flugbraut má flugtaksmassinn ekki vera meiri en leyfilegt er í flugtaki á þurri flugbraut við sömu aðstæður.

d) Flugrekandi skal taka mið af eftirfarandi atriðum þegar hann sýnir fram á að hann standist kröfur b- og c-liðar hér að framan:

- 1) málþrýstingshæð á flugvelli;
- 2) umhverfishita á flugvelli; og
- 3) ástandi og gerð yfirborðs brautar (sjá 3. tölul. d-liðar IEM OPS 1.565);
- 4) halla brautar í flugtaksátt (sjá 4. tölul. d-liðar AMC OPS 1.565);
- 5) að ekki sé reiknað með meira en 50% af tilkynntum mótvindsstuðli eða ekki minna en 150% af tilkynntum meðvindsstuðli; og
- 6) að flugbraut kann að styttest vegna þess hvernig flugvélinni er stillt upp fyrir flugtak.

**JAR-OPS 1.570 Hindranabil við flugtak**

a) Flugrekandi skal sjá til þess, þegar einn hreyfill er óvirkur, að á flugtaksflugslóð sé að minnsta kosti 50 feta lóðrétt hindranabil plús  $0,01 \times D$  sem er innan láréttar fjarlægðar frá hindrun, sem er að minnsta kosti 90 m plús  $0,125 \times D$ , þar sem D er lárétt vegalegd sem flugvélin leggur að baki eftir að tiltækri flugtaksvegalegd lýkur.

b) Flugtaksflugslóð verður að byrja í 50 feta hæð yfir yfirborði í lok flugtaksvegalegdarinnar sem krafist er í b- eða c-lið JAR-OPS 1.565, eftir því sem við á, og enda í 1500 fetum yfir yfirborði.

c) Þegar flugrekandi sýnir fram á að hann uppfylli ákvæði a-liðar hér að framan skal hann taka mið af eftirfarandi atriðum:

- 1) massa flugvélarinnar við upphaf flugtaksbruns;
- 2) málþrýstingshæð á flugvelli;

## JAR-OPS 1.570 (framhald c-liðar)

- 3) umhverfishita á flugvelli; og
- 4) að ekki sé reiknað með meira en 50% af tilkynntum mótvindsstuðli eða ekki minna en 150% af tilkynntum meðvindsstuðli.
- d) Þegar sýnt er fram á að farið sé að ákvæðum a-liðar hér að framan skulu ferilbreytingar ekki leyfðar fyrir en flugtaksflugslóð er komin í 50 feta hæð yfir yfirborði. Þaðan og upp í 400 feta hæð er gert ráð fyrir að flugvélinni sé ekki hallað meira en 15°. Fyrir ofan 400 feta hæð má áætla beygjuhalla á bilinu 15 til 25°. Taka skal nægilegt tillit til áhrifa beygjuhalla á hraða og flugslóð, svo sem meiri vegalengda vegna aukins flughraða. (Sjá AMC OPS 1.570.)
- e) Þegar sýnt er fram á að farið sé að ákvæðum a-liðar hér að framan í þeim tilvikum þegar ekki er þörf á að breyta ferli meira en 15° þarf flugrekandi ekki að taka tillit til hindrana í lárétrí fjarlægð sem er meiri en:
- 1) 300 m, ef flugmaðurinn getur haldið tilskilinni nákvæmni í flugleiðsögu á svæði þar sem þarf að taka tillit til hindrana; eða
  - 2) 600 m, í flugi við allar aðrar aðstæður.
- f) Þegar sýnt er fram á að farið sé að ákvæðum a-liðar hér að framan í þeim tilvikum þegar þörf er á að breyta ferli meira en 15° þarf flugrekandi ekki að taka tillit til hindrana sem eru lengra til hliðar en:
- 1) 600 m, ef flugmaðurinn getur haldið tilskilinni nákvæmni í flugleiðsögu á svæði þar sem þarf að taka tillit til hindrana; eða
  - 2) 900 m, í flugi við allar aðrar aðstæður.
- g) Flugrekandi skal setja reglur um verklag í viðlögum til að standast kröfur JAR-OPS 1.570 og til að tryggja örugga leið og sneiða hjá hindrunum þannig að flugvélin standist annaðhvort kröfur JAR-OPS 1.570 á flugleið eða lendi á brottfararflugvelli eða á varaflugvelli fyrir flugtak.

## JAR-OPS 1.575 Á flugleið – allir hreyflar virkir

- a) Flugrekandi skal sjá til þess að við þau veðurskilyrði sem búist var við fyrir flugið, geti stighraði flugvélarinnar, á hvaða stað sem er á leiðinni eða ráðgerðum frávikum frá henni, verið að minnsta kosti 300 fet á mínútu með alla hreyfla virka innan tilgreindra marka fyrir samfelld hámarksafl:
- 1) í lágmarksflughæð fyrir öruggt flug alls staðar á leiðinni sem á að fljúga eða ráðgerðum frávikum frá henni sem tilgreind eru eða reiknuð út frá upplýsingum um flugvélin á flugrekstrarhandbókinni; og
  - 2) í þeim lágmarksflughæðum sem nauðsynlegar eru til að fara að skilyrðum sem kveðið er á um í JAR-OPS 1.580 og 1.585, eftir því sem við á.

JAR-OPS 1.580 Á flugleið – einn hreyfill óvirkur  
(Sjá AMC OPS 1.580)

- a) Flugrekandi skal sjá til þess að við þau veðurskilyrði sem búist er við fyrir flugið geti flugvélin, ef hreyfill verður óvirkur einhvers staðar á leiðinni eða ráðgerðu frávikum frá henni og hinn eða hinir hreyflarnir sem enn eru virkir starfa innan tilgreindra marka fyrir samfelld hámarksafl, haldið fluginu áfram úr farflugshæð til flugvallar þar sem unnt er að lenda í samræmi við ákvæði JAR-OPS 1.595 eða JAR-OPS 1.600, eftir því sem við á, og flogið yfir hindranir á 9.3 km (5 sjómílna) breiðu belti á hvorm veg við áætlaðan feril með lóðréttu bili sem er minnst:
- 1) 1000 fet, þegar stighraðinn er núll eða meiri; eða
  - 2) 2000 fet, þegar stighraðinn er neikvæður.
- b) Flugslóðin verður að geta haft jákvæðan halla í 450 m (1500 feta) hæð yfir flugvellið þar sem gert er ráð fyrir að lenda eftir að einn hreyfill bilar.
- c) Að því er varðar þessa grein er gert ráð fyrir að tiltækur stighraði flugvélarinnar sé 150 fetum minni á mínútu en mesti stighraði sem er tilgreindur.

## JAR-OPS 1.580 (framhald)

- d) Flugrekandi verður að breikka beltið, sem um getur í a-lið hér að framan í 18,5 km (10 sjómíllur) þegar hann sýnir fram á að farið sé að ákvæðum þessarar greinar, ef nákvæmni í flugleiðsögu nær ekki 95% markinu.
- e) Ef öruggt verklag er viðhaft er snögglosun eldsneytis leyfileg, svo framarlega sem komið er til flugvallarins með tilskildar eldsneytisbirgðir.

## JAR-OPS 1.585 (framhald)

- f) Flugrekandi verður að breikka beltið, sem um getur í a-lið hér að framan, í 18,5 km (10 sjómíllur) þegar hann sýnir fram á að farið sé að ákvæðum þessarar greinar, ef nákvæmni í flugleiðsögu nær ekki 95% markinu.
- g) Ef öruggt verklag er viðhaft er snögglosun eldsneytis leyfileg, svo framarlega sem komið er til flugvallar með tilskildar eldsneytisbirgðir.

**JAR-OPS 1.585 Á flugleið – flugvélar með þrjá hreyfla eða fleiri, tveir hreyflar óvirkir**

- a) Flugrekandi skal sjá til þess að á fyrirhuguðum flugferli sé flugvél með þrjá hreyfla eða fleiri, á öllum hreyflum á farflugshraða fyrir langdrægi, aldrei fjær en svo frá flugvelli, sem stenst gildandi kröfur um afköst miðað við áætlaðan lendingarmassa, að ekki sé unnt að ná þangað á 90 mínútum í logni við staðalaðstæður, nema farið sé eftir b- til e-liðum hér á eftir.
- b) Flugslóð, sem gefin er upp fyrir flugvél með tvo hreyfla óvirka, verður að gera flugvélinni kleift að halda fluginu áfram við þau veðurskilyrði sem búist var við og fljúga yfir allar hindranir á 9,3 km (5 sjómílna) breiðu belti á hvorn veg við áætlaðan feril með að minnsta kosti 2000 feta lóðrétt hindranabil til flugvallar sem stenst gildandi kröfur um afköst miðað við áætlaðan lendingarmassa.
- c) Gert er ráð fyrir að tveir hreyflar bili á versta stað á leiðinni þar sem flugvélin á eftir meira en 90 mínútna flug á farflugshraða fyrir langdrægi á öllum hreyflum við staðalaðstæður í logni til flugvallar sem stenst gildandi kröfur um afköst miðað við áætlaðan lendingarmassa.
- d) Áætlaður massi flugvélarinnar á þeim stað þar sem gert er ráð fyrir að tveir hreyflar bili má ekki vera minni en svo að nægilegt eldsneyti sé eftir til að halda áfram til flugvallar þar sem gert er ráð fyrir að lenda, koma í að minnsta kosti 450 m (1500 fetum) beint yfir lendararsvæðið og fljúga í þeirri hæð í 15 mínútur eftir það.
- e) Að því er varðar þessa grein er gert ráð fyrir að tiltækur stighraði flugvélarinnar sé 150 fetum minni á mínútu en tilgreindur stighraði.

**JAR-OPS 1.590 Lending – ákvörðunarflugvellir og varaflugvellir**

(Sjá AMC OPS 1.590 og 1.595)

Flugrekandi skal sjá til þess að lendingarmassi flugvélarinnar, sem er ákvarðaður í samræmi við a-lið JAR-OPS 1.475, fari ekki yfir hámarksendingarmassann sem tilgreindur er í flughandbók flugvélarinnar fyrir hæð og væntanlegan umhverfishita, ef hann er tiltekinn í flughandbók flugvélarinnar, á fyrirhuguðum lendingartíma á ákvörðunarflugvelli og varaflugvelli.

**JAR-OPS 1.595 Lending – þurrar flugbrautir**

(Sjá AMC OPS 1.590 og 1.595)

- a) Flugrekandi skal sjá til þess að lendingarmassi flugvélarinnar, sem er ákvarðaður í samræmi við a-lið JAR-OPS 1.475 miðað við áætlaðan lendingartíma, leyfi lendingu og algera stöðvun úr 50 fetum yfir þröskuldri á innan við 70% af tiltækri lendarvegalengd á ákvörðunarflugvelli og varaflugvöllum.
- b) Þegar flugrekandi sýnir fram á að hann standist kröfur a-liðar hér að framan skal hann taka mið af eftirfarandi atriðum:
- 1) hæð flugvallarins;
  - 2) að ekki sé reiknað með meira en 50% af tilkynntum mótvindsstuðli eða ekki minna en 150% af tilkynntum meðvindsstuðli;
  - 3) gerð flugbrautaryfirborðs (sjá 3. tölul. b-liðar AMC OPS 1.595); og
  - 4) halla flugbrautarinnar í lendarátt (sjá 4. tölul. b-liðar AMC OPS 1.595).
- c) Ef senda á flugvél af stað í samræmi við a-lið hér að framan þarf að gera ráð fyrir því:

## JAR-OPS 1.595 (framhald c-liðar)

- 1) að flugvélin lendi á hagstæðustu flugbrautinni, í logni; og
  - 2) að flugvélin lendi á þeirri flugbraut, sem líklegast er að henni verði ætluð með tilliti til líklegs vindhraða og -áttar og stjórnumareiginleika flugvélarinnar á jörðu niðri, og með hliðsjón af öðrum aðstæðum svo sem landingartækjum og landslagi. (Sjá c-lið IEM OPS 1.595.)
- d) Ef flugrekandi getur ekki fullnægt skilyrðum 2. tölul. c-liðar hér að framan um ákvörðunarflugvöll má senda flugvélina af stað ef tilgreindur er varaflugvöllur, sem uppfyllir að öllu leyti skilyrði a-, b- og c-liða.

**JAR-OPS 1.600 Landing – blautar og spilltar flugbrautir**

- a) Flugrekandi skal sjá til þess, ef viðeigandi veðurlýsingar eða veðurspár eða sambland af þessu tvennu gefa til kynna að flugbrautin kunni að vera blaut á áætluðum komutíma, að tiltæk landingarvegalegd sé jafnlöng eða lengri en tilskilin landingarvegalegd, ákvörðuð í samræmi við JAR-OPS 1.550, og margfölduð með stuðlinum 1,15.
- b) Flugrekandi skal sjá til þess, ef viðeigandi veðurlýsingar eða veðurspár eða sambland af þessu tvennu gefa til kynna að flugbrautin kunni að vera spillt á áætluðum komutíma, að landingarvegalegdin, sem ákvörðuð er út frá gögnum sem flugmálayfirvöld geta fallist á fyrir þessar aðstæður, verði ekki lengri en tiltæk landingarvegalegd.

HÉR Á AÐ VERA EYÐA

HÉR Á AÐ VERA EYÐA

## J-KAFLI — MASSI OG JAFNVÆGI

## JAR-OPS 1.607 (framhald)

**JAR-OPS 1.605 Almenn ákvæði**

(Sjá 1. viðbæti við JAR-OPS 1.605)

- a) Flugrekandi skal sjá til þess að í öllum flugrekstri sé hleðsla, massi og þyngdarmiðja flugvéla jafnan í samræmi við þær takmarkanir sem tilgreindar eru í samþykktri flughandbók flugvélarinnar, eða flugrekstrarhandbók ef hún er meira takmarkandi.
- b) Flugrekandi skal ákvarða massa og þyngdarmiðju hverrar flugvélar með því að vigta hana áður en hún er tekin fyrst í notkun og síðan á 4 ára fresti ef stuðst er við massa hverrar flugvélar, en á 9 ára fresti ef stuðst er við massa flugvélaflota. Gera skal grein fyrir samantöldum áhrifum breytinga og viðgerða á massa og jafnvægi og skrásetja á tilskilinn hátt. Enn fremur skal endurvigta flugvélar ef ekki er vitað nákvæmlega um áhrif breytinganna á massa og jafnvægi.
- c) Flugrekandi skal ákvarða massa allra hluta sem notaðir eru við starfrækslu, svo og flugverja sem reiknað er með í þurrarekstrarmassa flugvélarinnar, með vigtun eða notkun staðmassa. Ákvarða skal áhrif staðsetningar þeirra á þyngdarmiðju flugvélarinnar.
- d) Flugrekandi skal ákvarða massa flutningshleðslu, að meðtalinni kjölfestu, með því að vigta hana eða ákvarða massa flutningshleðslunnar í samræmi við staðmassa farþega og farangurs samkvæmt JAR-OPS 1.620.
- e) Flugrekandi skal ákvarða massa eldsneytis á flugvél út frá raunverulegum eðlismassa eldsneytisins eða, ef eðlismassi eldsneytisins er ekki þekktur, með aðferð sem tilgreind er í flugrekstrarhandbókinni. (Sjá e-lið IEM OPS 1.605.)

**JAR-OPS 1.607 Orðskýringar**

- a) *Þurrarekstrarmassi*: Heildarmassi flugvélar sem er tilbúin til tiltekinnar tegundar flugs, að frádreginni heildarþyngd nýtanlegs eldsneytis og flutningshleðslu. Í þessum massa eru eftirtaldir þættir:
  - 1) áhöfn og áhafnarfarangur;
  - 2) vistir og lausabúnaður fyrir þjónustu við farþega; og
  - 3) drykkjarvatn og kemísk efni í salerni.

- b) *Hámarksþurrarmassi*: Mesti leyfilegi massi flugvélar án nýtanlegs eldsneytis. Massi eldsneytis í tilteknum geymum skal reiknaður með í þurrarmassanum ef það er tekið sérstaklega fram í ákvæðum um takmarkanir í flughandbók flugvélarinnar.
- c) *Hámarksflutningsarmassi miðað við burðarþol*: Mesti leyfilegi heildarmassi flugvélar í lendingu við eðlilegar aðstæður.
- d) *Hámarksflugtaksmassi miðað við burðarþol*: Mesti leyfilegi heildarmassi flugvélar við upphaf flugtaksbruns.
- e) *Flutningshleðsla*: Heildarmassi farþega, farangurs og fraktar, að meðtalinni óarðbærri hleðslu.

**JAR-OPS 1.610 Hleðsla, massi og jafnvægi**

Í flugrekstrarhandbók skal flugrekandi tilgreina þær meginreglur og aðferðir viðvíkjandi hleðslu og massa- og jafnvægiskerfinu er uppfylla kröfur JAR-OPS 1.605. Það kerfi skal ná til alls fyrirhugaðs rekstrar.

**JAR-OPS 1.615 Massagildi fyrir áhöfn**

- a) Flugrekandi skal nota eftirfarandi massagildi til að ákvarða þurrarekstrarmassa:
  - 1) raunmassa, þar með talinn allan áhafnarfarangur; eða
  - 2) staðmassa, þar með talinn handfarangur, sem er 85 kg fyrir flugliða og 75 kg fyrir þjónustuliða; eða
  - 3) aðra staðmassa sem flugmálayfirvöld geta fallist á.
- b) Flugrekandi skal leiðrétta þurrarekstrarmassann með hliðsjón af viðbótarfarangri, ef einhver er. Taka skal tillit til staðsetningar þessa viðbótarfarangurs þegar þyngdarmiðja flugvélar er ákvörðuð.



## JAR-OPS 1.620 (framhald)

## JAR-OPS 1.620 Massagildi fyrir farþega og farangur

## e) Massagildi fyrir farþega – 19 sæti eða færri.

Tafla 2

Farþegasæti	1 – 5	6 – 9	10 – 19
Karlar	104 kg	96 kg	92 kg
Konur	86 kg	78 kg	74 kg
Börn	35 kg	35 kg	35 kg

a) Flugrekandi skal reikna út massa farþega og skráðs farangurs, annaðhvort með því að nota raunverulega þyngd hvers einstaklings samkvæmt vigt og raunverulega þyngd farangurs samkvæmt vigt eða staðalmassagildi, sem tilgreind eru í töflu 1 til 3 hér á eftir, nema farþegasæti séu færri en 6 en þá er heimilt að ákvarða massa farþega með því að láta hvern farþega, eða einhvern fyrir hans hönd, gefa upp þyngd sína munnlega eða með því að áætla hana. Í flugrekstrarhandbókinni skulu vera reglur um hvenær skuli nota raunmassa og hvenær staðalmassa.

b) Ef raunmassi er ákvarðaður með vigtun skal flugrekandi sjá til þess að persónulegir munir og handfarangur sé reiknaður með. Skal þá vigtun fara fram sem næst flugvélinni, strax áður en farið er um borð.

c) Ef massi farþega er ákvarðaður með staðalmassagildum skal nota staðalmassagildin í töflu 1 til 2 hér á eftir. Í staðalmassa er innifalinn handfarangur og massi allra ungbarna undir tveggja ára aldri sem fullorðinn farþegi situr með í einu farþegasæti. Ungbörn sem sitja ein í farþegasæti teljast börn, að því er þennan lið varðar.

## d) Massagildi fyrir farþega – 20 sæti eða fleiri

1) Ef farþegasæti í flugvél eru samtals 20 eða fleiri skal nota staðalmassagildin fyrir karla og fyrir konur í töflu 1. Ef heildarfjöldi farþegasæta er 30 eða fleiri má nota massagildin fyrir „alla fullorðna“ í töflu 1.

2) Í töflu 1 merkir orlofsleiguflug leiguflug sem er einungis ætlað sem hluti af orlofsferðatilboði.

1) Ef farþegasæti í flugvél eru samtals 19 eða færri skal nota staðalmassagildin í töflu 2.

2) Ef enginn handfarangur er í farþegaklefa í flugi eða ef handfarangur er reiknaður sér er heimilt að draga 6 kg frá massagildum fyrir karla og fyrir konur hér að framan. Hlutir eins og yfirhafnir, regnhlífur, litlar handtöskur eða veski, lesefni eða litlar myndavélar teljast ekki handfarangur að því er þennan lið varðar.

## f) Massagildi fyrir farangur

1) Ef farþegasæti í flugvél eru samtals 20 eða fleiri skal nota staðalmassagildin í töflu 3 fyrir hvern hlut í skráðum farangri. Ef farþegasæti í flugvél eru samtals 19 eða færri skal nota raunmassa skráðs farangurs samkvæmt vigt.

2) Að því er töflu 3 varðar:

i) innanlandsflug er flug sem hefst og lýkur innan landamæra eins og sama ríkis;

ii) flug á evrópska svæðinu er flug, annað en innanlandsflug, sem hefst og lýkur á svæði sem tilgreint er í 1. viðbæti við f-lið JAR-OPS 1.620; og

iii) alþjóðaflug er flug, annað en flug á evrópska svæðinu, sem hefst á brottfararstað og lýkur á ákvörðunarstað sem eru í mismunandi heimsálfum.

Tafla 1

Farþegasæti	20 og fleiri		30 og fleiri
	Karlar	Konur	Allir fullorðnir
Allt flug nema orlofsleiguflug	88 kg	70 kg	84 kg
Orlofsleiguflug	83 kg	69 kg	76 kg
Börn	35 kg	35 kg	35 kg

JAR-OPS 1.620 (framhald f-liðar)

Tafla 3 – 20 sæti eða fleiri

Tegund flugs	Staðalmassi farangurs
Innanlandsflug	11 kg
Flug á evrópska svæðinu	13 kg
Alþjóðaflug	15 kg
Annað flug	13 kg

g) Óski flugrekandi eftir að nota önnur staðalmassagildi en gefin eru upp í töflu 1 til 3 hér að framan skal hann greina flugmálafyrirvöldum frá ástæðunum og fá samþykki þeirra fyrirfram. Hann skal einnig leggja fram ítarlega vigtunaráætlun til samþykkis og beita þeirri aðferð við tölfraðilega greiningu sem gefin er upp í 1. viðbæti við g-lið JAR-OPS 1.620. Þegar flugmálafyrirvöld hafa sannprófað og samþykkt niðurstöður vigtananna gilda endurskoðuðu staðalmassagildin aðeins fyrir þann flugrekanda. Ekki er unnt að nota endurskoðuðu staðalmassagildin nema við sams konar aðstæður og vigtað var við. Í þeim tilvikum sem endurskoðuðu staðalmassagildin eru hærri en gildin í töflu 1 til 3 skal nota hærri gildin. (Sjá g-lið IEM OPS 1.620.)

h) Í öllu flugi þar sem ljóst er að reikna verður með því að verulegur fjöldi farþega ásamt handfarangri sé þyngri en staðalmassi farþega skal flugrekandi ákvarða raunmassa farþeganna með því að vigta þá eða auka massagildin nægilega. (Sjá h- og i-lið IEM OPS 1.620.)

i) Ef notuð eru staðalmassagildi fyrir skráðan farangur og verulegur fjöldi farþega lætur skrá farangur sem gert er ráð fyrir að fari yfir staðalmassa farangurs skal flugrekandi ákvarða raunmassa þessa farangurs með því að vigta hann eða auka massagildin nægilega. (Sjá h- og i-lið IEM OPS 1.620.)

j) Flugrekandi skal sjá til þess að flugstjóri sé látinn vita ef notuð hefur verið óstöðluð aðferð til að ákvarða massa hleðslunnar og að sú aðferð sé tilgreind í massa- og jafnvægissskrá.

### JAR-OPS 1.625 Massa- og jafnvægissskrár (Sjá 1. viðbæti við JAR-OPS 1.625)

a) Fyrir hvert flug skal flugrekandi gera massa- og jafnvægissskrá þar sem hleðsla og dreifing hennar er tilgreind. Massa- og jafnvægissskrá skal gera flugstjóra kleift að ákvarða, með því að skoða hana, að hleðslu og dreifingu sé þannig háttáð að ekki sé farið yfir massa- og jafnvægisþörf fyrir flugvélin. Nafn þess sem fyllir út massa- og jafnvægissskrána skal koma fram í skránni. Sá sem hefur yfirumsjón með hleðslu flugvélarinnar skal staðfesta með undirskrift sinni að hleðsla og dreifing hennar séu í samræmi við massa- og jafnvægissskrána. Flugstjórinn verður að geta fallist á það skjal og skal hann samþykka það með áritun eða á annan sambærilegan hátt. (Sjá einnig 12. töflu a-liðar JAR-OPS 1.1055.)

b) Flugrekandi skal setja verklagsreglur um breytingar á hleðslu á síðustu stundu.

c) Með fyrirvara um samþykki flugmálafyrvalda er flugrekanda heimilt að nota aðrar aðferðir en kveðið er á um í a- og b-lið hér að framan.

## 1. viðbætur JAR-OPS 1.605 (framhald)

## 1. viðbætur við JAR-OPS 1.605

## Massi og jafnvægi – Almenn ákvæði

(Sjá JAR-OPS 1.605)

## a) Ákvörðun þurrarekstrarmassa flugvélar

## 1) Vigtun flugvélar

i) Nýjar flugvélar eru venjulega vigtaðar í verksmiðjunni og því tilbúnar til starfrækslu án endurvigtunar ef massa- og jafnvægiskrár hafa verið leiðréttar með tilliti til breytinga eða lagfæringa á flugvélinni. Ekki þarf að vigta flugvél, sem einn JAA-flugrekandi með samþykktu áætlun um massaefirlit afhendir öðrum JAA-flugrekanda með samþykktu áætlun um massaefirlit, áður en flugrekandinn sem tekur við henni tekur hana í notkun nema 4 ár séu liðin frá því að hún var vigtuð síðast.

ii) Massa og staðsetningu þyngdarmiðju skal endurákvæða reglubundið fyrir hverja flugvél. Flugrekandi ákveður hámarkstímann sem líða má milli tveggja viktana og skal hann vera í samræmi við ákvæði b-liðar JAR-OPS 1.605. Auk þess skal endurákvæða massa og þyngdarmiðju hverrar flugvélar, annaðhvort með:

A) vigtun; eða

B) útreikningi, ef flugrekandi getur lagt fram nægileg rök fyrir gildi þeirrar reikningsaðferðar sem notuð er,

ef breytingar á þurrarekstrarmassa eru samtals meiri en 0,5% af hámarksflendingarmassa eða ef breytingar á staðsetningu þyngdarmiðju eru samtals meiri en 0,5% af meðalvænglinu.

## 2) Massi og staðsetning þyngdarmiðju fyrir flugvélaflota

i) Þegar um er að ræða flota eða hóp flugvéla af sömu tegund í sömu útfærslu er heimilt að nota meðalgildi þurrarekstrarmassa og meðalstaðsetningu þyngdarmiðju sem massagildi og staðsetningu þyngdarmiðju fyrir flugvélaflotann, að því tilskildu að þurrarekstrarmassi og staðsetning þyngdarmiðju í hverri flugvél uppfylli ákvæðin um leyfileg frávik í ii-lið hér á eftir. Enn fremur gilda viðmið sem kveðið er á um í iii- og iv-lið og í 3. tölul. a-liðar hér á eftir.

## ii) Leyfileg frávik

A) Ef þurrarekstrarmassi flugvélar sem hefur verið vigtuð eða útreiknaður þurrarekstrarmassi flugvélar í flugvélaflota vikur meira en 0,5% frá hámarksflendingarmassa miðað við burðarþol frá ákvörðuðum þurrarekstrarmassa flugvélaflotans eða staðsetning þyngdarmiðja vikur meira en 0,5% af meðalvænglinu frá þyngdarmiðju flugvélaflotans skal ekki telja flugvélina með í flugvélaflotnum. Heimilt er að ákvarða aðra flugvélaflota sem hver um sig er með mismunandi meðal massa flugvélaflota.

B) Þegar massi flugvélar er innan marka þurrarekstrarmassa flugvélaflota en staðsetning þyngdarmiðju flugvélarinnar er utan leyfilegra marka fyrir flotann er þó heimilt að starfrækja flugvélina samkvæmt gildandi þurrarekstrarmassa flugvélaflotans með staðsetningu þyngdarmiðju fyrir þá flugvél.

C) Sé unnt að benda á verulegan útlitsmun á tiltekinni flugvél og öðrum flugvélum í flotnum sem gera má nákvæma grein fyrir (t.d. eldhús- eða sætafyrirkomulag) og það veldur því að hún fer yfir mörk flugvélaflotans er heimilt að hafa flugvélina áfram í flotnum, að því tilskildu að leiðrétt sé á viðeigandi hátt fyrir massa og/eða staðsetningu þyngdarmiðju fyrir þá flugvél.

D) Hafi meðalvænglina flugvéla ekki verið gefin upp skal starfrækja flugvélar samkvæmt gildum fyrir massa og þyngdarmiðju hverrar flugvélar eða láta athuga þær og samþykkja sérstaklega.

## iii) Gildi flotans notuð

A) Þegar flugvél hefur verið vigtuð, eða hafi breytingar orðið á búnaði flugvélarinnar eða útfærslu, skal flugrekandi ganga úr skugga um að flugvélina sé innan fráviksmarkanna sem kveðið er á um í ii-lið 2. tölul. hér á framman.

## 1. viðbætur JAR-OPS 1.605 (framhald)

B) Flugvélar sem hafa ekki verið vigtaðar frá síðustu úttekt á flotamassa má hafa áfram í flota sem starfræktur er með flotagildum, að því tilskildu að gildi fyrir hverja flugvél séu endurmetin með útreikningi og haldist innan fráviksmarkanna sem skilgreind eru í ii-lið 2. tölul. hér að framan. Ef gildi einstakra flugvéla eru ekki lengur innan leyfilegra fráviksmarkna skal flugrekandi annaðhvort ákvarða ný flotagildi sem uppfylla skilyrði samkvæmt i- og ii-liðum 2. tölul. hér að framan eða starfrækja flugvélar sem eru ekki innan markanna samkvæmt þeirra eigin gildum.

C) Til að bæta flugvél í flota, sem starfræktur er samkvæmt flotagildum, skal flugrekandi sannprófa með vigtnu eða útreikningum að raunveruleg gildi séu innan fráviksmarkanna sem kveðið er á um í ii-lið 2. tölul. hér að framan.

iv) Til að uppfylla ákvæði i-liðar 2. tölul. hér að framan skal uppfæra flotagildin eigi sjaldnar en í lok hverrar úttektar á flotamassa.

3) *Fjöldi flugvéla sem þarf að vigta til að finna flotagildi*

i) Ef „n“ er fjöldi flugvéla í flota þar sem flotagildi eru notuð skal flugrekandi, á tímabilinu milli tveggja úttekta á flotamassa, vigta að minnsta kosti ákveðinn fjölda flugvéla eins og tilgreint er í töflunni hér á eftir.

Fjöldi flugvéla í flota	Lágmarksfjöldi viktana
2 eða 3	n
4 til 9	$\frac{n+3}{2}$
10 eða fleiri	$\frac{n+51}{10}$

ii) Þegar flugvélar eru valdar til viktunar ber að velja þær flugvélar í flotanum sem lengst er síðan að voru vigtaðar.

iii) Ekki mega líða meira en 48 mánuðir milli tveggja úttekta á flotamassa.

## 1. viðbætur JAR-OPS 1.605 (framhald)

4) *Vigtunaraðferð*

i) Framleiðandi eða samþykkt viðhaldsstöð skal annast vigtun.

ii) Gera skal eðlilegar varúðarráðstafanir í samræmi við reglur um góðar starfsvenjur, svo sem:

A) kanna hvort flugvél og búnaður er fullfrágenginn;

B) ganga úr skugga um að tekið hafi verið tillit til allra vökva;

C) sjá til þess að flugvélin sé hrein; og

D) sjá til þess að vigtun fari fram í lokaðri byggingu.

iii) Búnaður sem notaður er til viktunar skal kvarðaður og núllstilltur á réttan hátt og notaður í samræmi við fyrirmæli framleiðanda. Framleiðandi, mælifræðistofnun eða önnur löggilt stofnun skal annast kvörðun allra voga innan tveggja ára eða innan tímamarka sem framleiðandi viktunarbúnaðarins tiltekur, hvort heldur skemmra er. Búnaðurinn verður að gera kleift að finna út massa flugvélarinnar innan 0,1% skekkjumarka.

b) *Sérstök staðalmassagildi fyrir flutningshleðslu.* Til viðbótar við staðalmassa fyrir farþega og skráðan farangur getur flugrekandi farið fram á samþykki flugmálayfirvalda fyrir staðalmössum annarrar hleðslu.

c) *Hleðsla flugvéla*

1) Flugrekandi skal sjá til þess að flugvélar hans séu hlaðnar undir umsjón hæftra starfsmanna.

2) Flugrekandi skal sjá til þess að hleðsla á fragt sé í samræmi við gögn sem notuð eru við útreikning á massa og jafnvægi flugvélarinnar.

3) Flugrekandi skal virða viðbótartakmarkanir vegna burðarþols, svo sem burðartakmarkanir gólfs, hámarkshleðslu á lengdarmetra, hámarks massa í fragtrýmiog/eða hámarks hleðslumörk vegna sæta.

## 1. viðbætur JAR-OPS 1.605 (framhald)

## d) Þyngdarmiðjumörk

## 1) Þyngdarmiðjusvið í rekstri

Ef ekki er ráðað í sæti og tekið nákvæmlega tillit til fjölda farþega í hverri sætaröð, farms í hverju lestarhólfi og eldsneytis í hverjum geymi við útreikning á jafnvægi verður að þrengja samþykkt þyngdarmiðjusvið með rekstrartakmörkunum. Þegar mörk þyngdarmiðjusviðs eru ákvörðuð skal hafa í huga hugsanleg frávík frá áætlaðri dreifingu hleðslunnar. Sé sätaval frjálst skal flugrekandi setja verklagsreglur til að tryggja að velji farþegar sér of einhliða sæti eftir flugvélinni endilangri þá bregðist flugáhöfn eða þjónustuáhöfn við og leiðrétti það. Flugmálayfirvöld verða að geta fallist á þrengingu þyngdarmiðjusviðsins og starfsreglur þar að lútandi, þar með talið áætlaða skipan farþega í sæti. (Sjá IEM með 1. viðbæti við d-lið JAR-OPS 1.605.)

2) Þyngdarmiðja á flugi. Auk 1. tölul. d-liðar hér að framan skal flugrekandi sýna fram á að í reglunum sé tekið fullt tillit til mestu frávika í færslu þyngdarmiðju sem orðið geta á flugi og stafa af því að áhöfn/farþegar er(u) á ferli svo og eyðslu og tilfærslu eldsneytis.

HÉR Á AÐ VERA EYÐA

HÉR Á AÐ VERA EYÐA

**1. viðbætur við f-lið JAR-OPS 1.620**  
**Skilgreining á evrópska flugsvæðinu**

Að því er varðar f-lið JAR-OPS 1.620 merkir flug á evrópska svæðinu, að innanlandsflugi undanskildu, flug á svæði sem markað er með kompáslínu milli eftirfarandi punkta:

N7200	E04500
N4000	E04500
N3500	E03700
N3000	E03700
N3000	W00600
N2700	W00900
N2700	W03000
N6700	W03000
N7200	W01000
N7200	E04500

eins og sýnt er á mynd 1 hér fyrir neðan:

HÉR Á AÐ VERA EYÐA

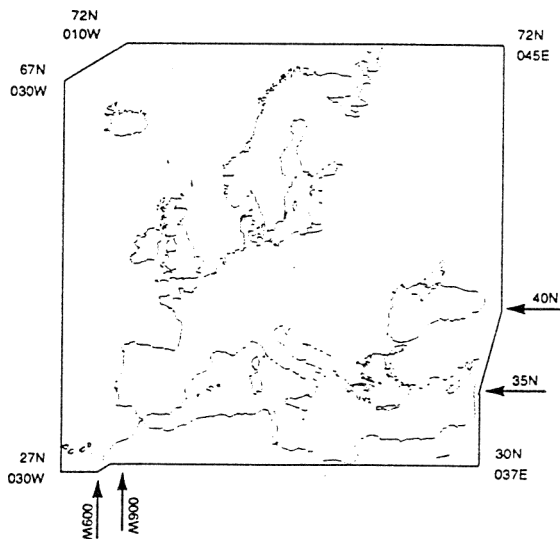

**Mynd 1 - Evrópska svæðið**

## 1. viðbætur JAR-OPS 1.620 (framhald g-liðar)

**1. viðbætur við g-lið JAR-OPS 1.620**

**Verklagsreglur um setningu endurskoðaðra staðla um massagildi fyrir farþega og farangur**  
(Sjá IEM með 1. viðbætur við g-lið JAR-OPS 1.620)

a) *Farþegar*

1) *Úrtaksaðferð við vigtun.* Ákvarða skal meðal-massa farþega og handfarangurs þeirra með vigtun þar sem notuð eru slembiúrtök. Tilhögun og umfang slembiúrtöku skal vera dæmigert fyrir massa farþega með hliðsjón af tegund flugs og tíðni á mismunandi leiðum, innleið/útleið, árstíð og sætaframboði í flug-vélinni.

2) *Fjöldi í úrtaki.* Vigtunaráætlunin skal að minnsta kosti taka til þess fjölda sem mestur er:

i) fjöldi farþega sem reiknaður er út frá tilraunaúr-taki með venjulegum tölfræðilegum aðferðum og byggist á hlutfallslegum vikmörkum (nákvæmni) sem eru 1% fyrir alla fullorðna og 2% fyrir meðal-massa fyrir karla annars vegar og konur hins vegar (tölfræðiaðferðina er að finna í g-lið IEM OPS 1.620, ásamt útreiknuðu dæmi til ákvörðunar á til-skildum lágmarksfjölda úrtaka og á meðalmassa); og

ii) fyrir flugvélar:

A) þar sem framboð farþegasæta er 40 eða meira, alls 2000 farþega; eða

B) þar sem framboð farþegasæta er minna en 40, alls  $50 \times$  sætaframboðið.

3) *Farþegamassi*

i) *Fullorðnir og börn.* Til fullorðinna teljast allir sem eru tólf ára og eldri. Fullorðnir eru enn fremur flokkaðir sem karlar eða konur. Ekki er gerður greinarmunur á kyni barna sem orðin eru tveggja ára en hafa ekki náð 12 ára aldri. Í massa farþega er innifalinn massi persónulegra muna sem farþegar taka með sér um borð í flugvélin.

ii) *Ungbörn.* Ungbörn eru börn yngri en tveggja ára. Þegar tekin eru slembiúrtök úr farþegamassa skal vigta ungbörn með þeirri fullorðnu manneskju sem þau eru í fylgd með.

4) *Vigtunarstaður.* Vigtun skal fara fram eins nálægt flugvélinni og unnt er, á stað þar sem ólíklegt er að breyting verði á farþegamassa með því að farþegar losi sig við eða bæti á sig persónulegum munum áður en þeir fara um borð í flugvélin.

5) *Vog.* Vogin sem notuð er til að vigta farþegana skal geta vigtað að minnsta kosti 150 kg. Minnsta kvarðaskipting má ekki vera stærri en 500 g. Nákvæmni vogarinnar skal vera innan 0,5% eða 200 g skekkju-marka, eftir því hvort er meira.

6) *Skráning massagilda.* Í hverju flugi skal skrá massa farþeganna, í hvaða farþegaflokki þeir eru (þ. e. karl/ kona/ barn) og flugnúmer.

b) *Skráður farangur.* Tölfræðiaðferðin til að ákvarða endurskoðuð staðal-massagildi fyrir farangur, sem byggjast á meðal-massa farangurs í tilskildum lágmarksfjölda úrtaka, er í grundvallaratriðum sú sama og fyrir farþega og eins og greint er frá í 1. tölul. a-liðar (Sjá einnig g-lið IEM OPS 1.620). Hlutfallsleg vikmörk (nákvæmni) fyrir farangur eru 1%. Vigta skal minnst 2000 stykki í skrúðum farangri.

c) *Útreikningur endurskoðaðra staðal-massagilda fyrir farþega og skráðan farangur.*

1) Til að tryggja að það hafi ekki óhagstæð áhrif á öryggi í starfrækslu að nota endurskoðuð staðal-massagildi fyrir farþega og skráðan farangur fremur en raunveruleg massagildi sem ákvörðuð eru með vigtun skal framkvæma tölfræðilega greiningu (sjá g-lið IEM OPS 1.620). Úr slíkri greiningu fást meðal-massagildi fyrir farþega og farangur og sömuleiðis önnur gögn.

2) Í flugvélum með 20 farþegasætum eða fleiri gilda þessar meðaltalstölur sem endurskoðuð staðal-massagildi fyrir karla og fyrir konur.

3) Í minni flugvélum skal bæta við eftirfarandi gildisaukum fyrir meðalfarþegamassa til að fá fram endurskoðuð staðal-massagildi:

## 1. viðbætur JAR-OPS 1.620 (framhald g-liðar)

Fjöldi farþegasæta	Tilskilinn gildisauki fyrir massa
1 til og með 5	16 kg
6 til og með 9	8 kg
10 til og með 19	4 kg

Annar möguleiki er að nota endurskoðuðu (meðal) staðalmassagildin fyrir alla fulloröna í flugvélum með 30 eða fleiri farþegasæti. Endurskoðuð (meðal) staðalmassagildi fyrir skráðan farangur gilda í flugvélum með 20 farþegasæti eða fleiri.

4) Flugrekendur eiga þess kost að leggja ítarlega vigtunaráætlun fyrir flugmálayfirvöld til samþykkis til að fá síðan að víkja frá endurskoðuðu staðalmassagildi, að því tilskildu að fráviksgildið sé ákvarðað með aðferðinni sem gerð er grein fyrir í þessum viðbæti. Slik frávik skal endurskoða með minnst 5 ára millibili. (Sjá 4. tölul. c-liðar AMC með g-lið 1. viðbætis við JAR-OPS 1.620.)

5) Endurskoðuð staðalmassagildi fyrir alla fulloröna skulu byggjast á hlutfalli karla/kvenna sem er 80/20 í öllu flugi nema orlofsleiguflugi þar sem hlutfallið er 50/50. Óski flugrekandi eftir samþykki fyrir öðru hlutfalli á tilteknum leiðum eða í tilteknu flugi skal hann afhenda flugmálayfirvöldum gögn sem sýna að hið nýja hlutfall karla/kvenna er varlega áætlað og að það tekur til að minnsta kosti 84% af mældu hlutfalli karla/kvenna í úrtaki úr að minnsta kosti 100 dæmigerðum flugferðum.

6) Meðalmassagildin sem fást skulu hækkuð eða lækkuð í næstu heilu kílóatölu. Massagildi skráðs farangurs skulu hækkuð eða lækkuð í næstu 0,5 kg tölu, eftir því sem við á.

HÉR Á AÐ VERA EYÐA



## 1. viðbætur JAR-OPS 1.625 (framhald g-liðar)

**1. viðbætur við JAR-OPS 1.625****Massa- og jafnvægisskrár**

(Sjá IEM með 1. viðbæti við JAR-OPS 1.625)

a) *Massa- og jafnvægisskrár*1) *Inntak*

i) Eftirfarandi upplýsingar skulu koma fram í massa- og jafnvægisskrám:

A) skrásetning og tegund flugvélar;

B) flugnúmer og dagsetning flugs;

C) nafn flugstjórans;

D) nafn þess sem fyllti út skrána;

E) þurrarekstrarmassi og samsvarandi þyngdarmiðja flugvélarinnar;

F) massi eldsneytis við flugtak og massi eldsneytiseyðslu í fluginu;

G) massi annarrar eyðslu en eldsneytis í fluginu;

H) hleðslueiningar, að meðtöldum farþegum, farangri, fragt og kjölfestu;

I) flugtaksmassi, landingarmassi og þurrmassi;

J) dreifing hleðslu;

K) viðeigandi staðsetning þyngdarmiðju flugvélarinnar; og

L) takmarkandi massa- og þyngdarmiðjugildi.

ii) Með fyrirvara um samþykki flugmálayfirvalda er flugrekandi heimilt að sleppa sumum þessara upplýsinga úr massa- og jafnvægisskrám.

2) *Breytingar á síðustu stundu.* Verði breytingar á síðustu stundu eftir að gengið hefur verið frá massa- og jafnvægisskrá skal athygli flugstjórans vakin á því og verður að færa þær breytingar inn í massa- og jafnvægisskrána. Í flugrekstrarhandbókinni skal tilgreina mestu leyfilega breytingu á fjölda farþega eða á farni í lest sem unnt er að fallast á sem breytingu á síðustu

stundu. Ef farið er yfir þá tölu skal gera nýja massa- og jafnvægisskrá.

b) *Tölvuvædd kerfi.* Ef massa- og jafnvægisskrámar eru unnar í tölvuvæddu massa- og jafnvægiskerfi skal flugrekandi ganga úr skugga um áreiðanleika frálagsgagna. Hann skal koma á kerfi til að hafa eftirlit með því að breytingar á ilagsgögnum hans séu teknar á réttan hátt inn í kerfið og að kerfið starfi rétt og óslitið; hann gerir þetta með því að sannprófa frálagsgögnin með í mesta lagi 6 mánaða millibili.

c) *Massa- og jafnvægiskerfi í flugvélinni.* Óski flugrekandi eftir því að fá að nota massa- og jafnvægistölvukerfi í flugvél sem aðalgagnagrunn fyrir flugið þarf hann að fá samþykki flugmálayfirvalda fyrir því.

d) *Gagnatenging.* Ef massa- og jafnvægisskrá er send flugvélum um gagnatengingu skal afrit af endanlegu massa- og jafnvægisskránni, sem flugstjórinn hefur samþykkt, vera tiltækt á jörðu niðri.

**K-KAFLI — MÆLITÆKI OG BÚNAÐUR**

JAR-OPS 1.630 (framhald c-liðar)

**JAR-OPS 1.630 Almennur inngangur**

- a) Flugrekandi skal sjá til þess að flug sé ekki hafið nema mælitæki og búnaður sem krafist er samkvæmt þessum kafla:
- 1) hafi verið samþykktur, nema sá sem tilgreindur er í c-lið, og settur upp í samræmi við kröfur sem um hann gilda, þar með taldir staðlar um lágmarksafkastagetu og kröfur er lúta að starfrækslu og lofthæfi; og
  - 2) séu í starfhæfu ástandi fyrir þá tegund flugs sem fram á að fara, að undanskildu því sem kveðið er á um í lista yfir lágmarksbúnað (MEL) (sbr. JAR-OPS 1.030).
- b) Staðlar um lágmarksafköst mælitækja og búnaðar eru hinir sömu og í gildandi tækniforskriftum JAR (JTSO – Joint Technical Standard Orders) eins og þeir eru skráðir í JAR-TSO nema mælt sé fyrir um aðra staðla um afkastagetu í starfrækslu- eða lofthæfireglum. Þegar JAR-OPS-reglur koma til framkvæmda má halda áfram að nota eða setja upp mælitæki og búnað, sem samrýmist öðrum forskriftum en JTSO fyrir hönnun og afkastagetu nema gerðar séu viðbótarkröfur í þessum kafla. Mælitæki og búnaður, sem hefur þegar hlotið samþykki, þarf ekki að samrýmast endurskoðuðum JTSO eða öðrum endurskoðuðum forskriftum en JTSO, nema gerðar séu kröfur um afturvirkni þar að lútandi.
- c) Ekki þarf sérstakt samþykki fyrir eftirfarandi búnaði:
- 1) bræðivörum sem um getur í JAR-OPS 1.635;
  - 2) vasaljósum sem um getur í 4. tölul. a-liðar JAR-OPS 1.640;
  - 3) nákvæmri klukku sem um getur í b-liðum JAR-OPS 1.650 og 1.652;
  - 4) kortahaldara sem um getur í n-lið JAR-OPS 1.652;
  - 5) sjúkrakössum sem um getur í JAR-OPS 1.745;
  - 6) læknatösku sem um getur í JAR-OPS 1.755;
  - 7) gjallarhornum sem um getur í JAR-OPS 1.810;
  - 8) búnaði til að lifa af og neyðarblysum sem um getur í a- og c-lið JAR-OPS 1.835; og

9) rekakkerum og búnaði til að liggja við legufæri, akkeri eða stýra lagarflugvélum og láðs- og lagarflugvélum á vatni eins og um getur í JAR-OPS 1.840.

- d) Ef flugliði þarf að nota búnað í vinnureit sínum á flugi er nauðsynlegt að flugliðinn eigi auðvelt með að nota búnaðinn frá vinnureitnum. Ef tveir eða fleiri flugliðar þurfa að nota einn og sama búnað skal honum komið þannig fyrir að auðvelt sé að starfrækja hann frá öllum vinnureitum þar sem á að nota hann.
- e) Mælitækjum, sem einn flugliði þarf að nota, skal komið þannig fyrir að hann geti hæglega lesið af þeim úr sæti sínu með því að víkja sem minnst frá þeirri stöðu og sjónlínu sem hann venjulega hefur þegar hann horfir fram flugslóðina. Þegar krafist er einungis eins mælitækis um borð í flugvél, sem tveir eða fleiri flugliðar nota, skal koma því þannig fyrir að mælitækið sjáist frá öllum vinnureitum flugliða sem þetta gildir um.

**JAR-OPS 1.635 Öryggi rafrása**

Flugrekandi skal ekki starfrækja flugvél þar sem bræðivör eru notuð nema tiltæk séu til vara í hverju flugi að minnsta kosti 10% af þeim fjölda bræðivara sem þarf af hverjum styrkleika, eða þrjú af hverjum styrkleika, og gildir sú tala sem hærri er.

**JAR-OPS 1.640 Ljós á flugvélum**

Flugrekandi skal ekki starfrækja flugvél nema hún hafi eftirfarandi búnað:

- a) Til flugs að degi til:
- 1) blikljósakerfi;
  - 2) ljós sem fá rafmagn frá rafkerfi flugvélarinnar og gefa næga lýsingu fyrir öll mælitæki og búnað sem nauðsynlegt er fyrir örugga stjórn flugvélarinnar;
  - 3) ljós sem fá rafmagn frá rafkerfi flugvélarinnar og lýsa upp alla farþegaklefa; og

## JAR-OPS 1.640 (framhald a-liðar)

- 4) vasaljós handa hverjum flugverja sem skylt er að hafa um borð og skulu flugverjar eiga hægt með að grípa til þeirra úr sæti sínu í vinnureit.
- b) Til flugs að nóttu til, auk búnaðarins sem tilgreindur er í a-lið hér að framan:
  - 1) siglingaljós; og
  - 2) tvö lendingarljós eða eitt ljós með tveimur glóðarþráðum sem fá orku hvor frá sínum aflgjafa; og
  - 3) ljós samkvæmt alþjóðareglum til að koma í veg fyrir árekstra á sjó, ef um er að ræða lagarflugvél eða láds- og lagarflugvél.

**JAR-OPS 1.645 Rúðupurrkur**

Flugrekandi skal ekki starfrækja flugvél með yfir 5700 kg samþykktan hámarksflugtaksmassa nema rúðupurka sé í vinnureit hvers flugmanns eða sambærilegur búnaður til að halda hluta rúðunnar auðum í úrkomu.

**JAR-OPS 1.650 Sjónflug að degi til (VFR) – flugmælar, flugleiðsögutæki og fylgibúnaður (Sjá AMC OPS 1.650/1.652) (Sjá IEM OPS 1.650/1.652)**

Flugrekandi skal ekki starfrækja flugvél að degi til í samræmi við reglur um sjónflug (VFR) nema í henni séu eftirfarandi flugmælar, flugleiðsögutæki og fylgibúnaður sem uppfylla, þar sem það á við, kröfur í eftirfarandi liðum um:

- a) seguláttavita;
- b) nákvæma klukku sem sýnir klukkustundir, mínútur og sekúndur;
- c) næman þrýstingsháðarmæli sem er kvarðaður í fetum með undirvarða sem er kvarðaður í hektópaskölum/millibörum og hægt er að stilla á allan loftþrýsting sem líklegt er að stilla þurfi á í flugi;
- d) hraðamæli sem er kvarðaður í hnútum;
- e) stig- og fallmæli;
- f) beygju- og skriðmæli eða beygju- og hallamæli með innbyggðum skriðmæli;

## JAR-OPS 1.650 (framhald)

- g) sjónbaug;
- h) nefstefnuvísi með stefnustöðugleika; og
- i) mæli inni í stjórnklefa sem sýnir hitastig utan flugvélarinnar og er kvarðaður í Celsíus-gráðum (sjá i-lið AMC OPS 1.650 og 1.652).
- j) Í flugi sem tekur skemmri tíma en 60 mínútur, þar sem lagt er í flug og lent á einum og sama flugvellinum og flogið í innan við 50 sjómílna fjarlægð frá flugvellinum, er heimilt að nota annaðhvort beygju- og skriðmæli eða beygju- og hallamæli með innbyggðum skriðmæli, eða bæði sjónbaug og skriðmæli í stað mælitækjanna sem mælt er fyrir um í f-, g- og h-lið hér að framan og 4., 5. og 6. tölul. k-liðar hér á eftir.
- k) Ef krafist er tveggja flugmanna skulu eftirfarandi tæki einnig vera í vinnureit aðstoðarflugmanns:
  - 1) næmur þrýstingsháðarmæli, kvarðaður í fetum, með undirvarða sem er kvarðaður í hektópaskölum/millibörum og hægt er að stilla á allan loftþrýsting sem líklegt er að stilla þurfi á í flugi;
  - 2) hraðamæli, kvarðaður í hnútum;
  - 3) stig- og fallmæli;
  - 4) beygju- og skriðmæli eða beygju- og hallamæli með innbyggðum skriðmæli;
  - 5) sjónbaug; og
  - 6) nefstefnuvísi með stefnustöðugleika.
- l) Flugvélar með skráðan hámarksflugtaksmassa yfir 5700 kg og hámarksfjöldan farþegasæta í samþykktu sætafyrirkomulagi fyrir fleiri en 9 skulu auk þess vera búnar hraðamælakerfum með hituðum stemmurörum eða sambærilegum búnaði til að koma í veg fyrir truflanir vegna vatnsþéttingar eða ísmyndunar.
- m) Þegar krafist er tveggja samstæðra mælitækja felst í þeirri kröfu að báðir flugmennirnir skuli hafa sérskjá og sérveljara eða annan fylgibúnað, eftir því sem við á.
- n) Í öllum flugvélum skal vera búnaður sem gefur það til kynna þegar ekki er nægileg orka á tilskildum flugmælum; og
- o) Allar flugvélar með þéttitakmarkanir, sem ekki eru á annan hátt sýndar á tilskildum flughraðamælum, skulu hafa Machtöluvísi í vinnureit beggja flugmannanna.

## JAR-OPS 1.652 (framhald)

**JAR-OPS 1.652 Blindflug (IFR) eða flug að nóttu til – flugmælar, flugleiðsögutæki og fylgibúnaður**  
(Sjá AMC OPS 1.650/1.652)  
(Sjá IEM OPS 1.650/1.652)

Flugrekandi skal ekki starfrækja flugvél samkvæmt blindflugsreglum eða að nóttu til í samræmi við sjónflugsreglur nema í henni séu flugmælar, flugleiðsögutæki og fylgibúnaður sem uppfylla, þar sem það á við, kröfur í eftirfarandi liðum um:

- a) seguláttavita;
  - b) nákvæma klukku sem sýnir klukkustundir, mínútur og sekúndur;
  - c) tvo næma þrýstingshæðarmæla sem eru kvarðaðir í fetum með undirkvarða sem er kvarðaður í hektópaskölum/millibörum og hægt er að stilla á allan loftþrýsting sem líklegt er að stilla þurfi á í flugi;
  - d) hraðamælakerfi með hituðu stemmuröri eða samþrýstingum búnaði til að koma í veg fyrir truflun vegna vatnsþéttingar eða ismyndunar, þar með talinn búnaður sem gefur viðvörðun þegar stemmurörshitari bilar. Ákvæði um viðvörðunarbúnað vegna bilunar í stemmurörshitara gilda ekki um flugvélar með hámarksfjölda farþegasæta í samþykktu sætafyrirkomulagi fyrir 9 eða færri eða skráðan hámarksflugtaks massa 5700 kg eða minna og með lofhæfiskírteini sem gefið var út fyrir 1. apríl 2007 (sjá d-lið og 2. tölul. k-liðar AMC OPS 1.652);
- Aths.: Gildistökudagur er 1. apríl 1999 (fyrir viðvörðunarbúnað vegna bilunar í stemmurörshitara).*
- e) stig- og fallmæli;
  - f) beygju- og skriðmæli;
  - g) sjónbaug;
  - h) nefstefnuvísi með stefnustöðugleika;
  - i) mæli inni í stjórklefa sem sýnir hitastig utan flugvélarinnar og er kvarðaður í Celsíus-gráðum (sjá i-lið AMC OPS 1.650 og 1.652).
  - j) tveimur sjálfstæðum kyrrþrýstingskerfum, nema í skrúfuflugvélum með skráðan hámarksflugtaks massa sem er 5700 kg eða minni er heimilt að nota eitt kyrrþrýstingskerfi ásamt einu varakerfi sem gengur fyrir öðrum kyrrþrýstingsgjafa.

k) Þegar krafist er tveggja flugmanna skulu eftirfarandi mælitæki einnig vera í vinnureit aðstoðarflugmanns:

1) næmur þrýstingshæðarmælir, kvarðaður í fetum, með undirkvarða sem er kvarðaður í hektópaskölum/millibörum og hægt er að stilla á allan loftþrýsting sem líklegt er að stillt sé á í flugi og má mælirinn vera annar af hæðarmælunum tveimur sem gerð er krafa um í c-lið hér að framan;

2) hraðamælakerfi með hituðu stemmuröri eða samþrýstingum búnaði til að koma í veg fyrir truflun vegna vatnsþéttingar eða ismyndunar, þar með talinn viðvörðunarbúnaður vegna bilunar í stemmurörshitara. Krafa um viðvörðunarbúnað vegna bilunar í stemmurörshitara gildir ekki um flugvélar með hámarksfjölda farþegasæta í samþykktu sætafyrirkomulagi fyrir 9 eða færri eða skráðan hámarksflugtaks massa sem er 5700 kg eða minni og með lofhæfiskírteini sem gefið var út fyrir 1. apríl 1998 (sjá d-lið og 2. tölul. k-liðar AMC OPS 1.652);

*Aths.: Gildistökudagur er 1. apríl 1999 (fyrir viðvörðunarbúnað vegna bilunar í stemmurörshitara).*

3) stig- og fallmælir;

4) beygju- og skriðmæli;

5) sjónbaugur; og

6) nefstefnuvísi með stefnustöðugleika.

l) Flugvélar með skráðan hámarksflugtaks massa yfir 5700 kg og hámarksfjölda farþegasæta í samþykktu sætafyrirkomulagi fyrir fleiri en 9 verða auk þess að vera búnar einum varasjónbaugi (gervisjónbaugi) sem unnt er að nota frá vinnureit hvors flugmannsins sem er og

1) fær stöðugt afl við eðlilegar aðstæður í flugi en verði allsherjarbilun í aðalrafkerfi flugvélarinnar fær hann rafmagn frá öðrum sjálfstæðum afluggjafa;

2) starfar á öruggan hátt í minnst 30 mínútur eftir að allsherjarbilun hefur orðið í aðalrafkerfi flugvélarinnar, með hliðsjón af öðru álagi á neyðarafluggjafa og verklagsreglum;

3) starfar óháð öllum öðrum sjónbaugskerfum;

## JAR-OPS 1.652 (framhald 1-liðar)

- 4) fer í gang sjálfkrafa þegar allsherjarbilun verður í aðalrafkerfinu; og
- 5) er nægilega vel lýstur á öllum stigum flugsins, nema þegar um er að ræða flugvélar, með skráðan hámarksflugtaksmassa sem er 5700 kg eða minni, sem höfðu þegar verið skráðar í JAA-ríki 1. apríl 1995 og eru búnar varasjónbaugi í mælaborði flugstjóra.

- m) Samkvæmt ákvæðum 1-liðar hér að framan verður flugáhöfnin að fá greinilegt merki um það hvenær sjónbaugurinn, sem gerð er krafa um í þeim lið, gengur fyrir neyðaraffli. Ef sjónbaugurinn hefur eigin aflgjafa skal það sjást annaðhvort á tækinu sjálft eða í mælaborðinu hvenær sá aflgjafi er í notkun. Þessi krafa skal uppfyllt eigi síðar en 1. apríl 2000.
- n) Kortahaldari sem er staðsettur þannig að auðvelt sé að lesa á kortin og hægt sé að lýsa hann upp þegar flogið er að nóttu til.
- o) Ef varasjónbaugskerfi, sem er nothæft við flughorfsbreytingar, sem nema  $360^\circ$  í kinki og veltu, er sett í flugvélinu er heimilt að nota hallamæla í stað beygju- og hallamæla. Nothæfur merkir hér að kerfið heldur áfram að starfa í  $360^\circ$  kinki og veltu án þess að kollveltast.
- p) Þegar krafist er samstæðra mælitækja felst í þeirri kröfu að báðir flugmennirnir skuli hafa skjá og sérstillingubúnað eða annan fylgibúnað eftir því sem við á.
- q) Í öllum flugvélum skal vera búnaður sem gefur til kynna þegar afl til tilskilinna flugmæla, sem krafist er, er ekki nægjanlegt.
- r) Í öllum flugvélum með þéttitakmarkanir, sem eru ekki á annan hátt gefnar til kynna á tilskildum hraðamælum, skal vera Machtöluvisir í vinnureit hvers flugmanns.

**JAR-OPS 1.655 Viðbótarbúnaður fyrir flug með einum flugmanni samkvæmt blindflugsglum eða að nóttu til**

- a) Flugrekandi skal ekki starfrækja flugvél í blindflugi með einum flugmanni nema hún sé búin sjálfstýringu með að minnsta kosti hæðarhafti og nefstefnustýringu.

## JAR-OPS 1.655 (framhald)

- b) Flugrekandi skal ekki starfrækja flugvél í blindflugi eða að nóttu til með einum flugmanni nema hún sé búin heymartólum með hljóðnema eða jafngildum búnaði og sendihnappi á stýrishjólinu. (Sjá b-lið IEM OPS 1.655.)

**JAR-OPS 1.660 Hæðarviðvörðunarkerfi**

- a) Flugrekandi skal hvorki starfrækja flugvél búna skrófu- hverfihreyflum með skráðan hámarksflugtaksmassa yfir 5700 kg eða hámarksfjölda farþegasæta í samþykktu sætafyrirkomulagi fyrir fleiri en 9 né flugvélar knúnar þotuhreyflum nema þær hafi hæðarviðvörðunarkerfi sem getur:

1) varað flugáhöfnina við þegar flugvélin nálgast fyrirfram valda flughæð, hvort sem verið er að hækka eða lækka flugið; og

2) varað flugáhöfn við, að minnsta kosti með hljóðmerki, ef flugvélin fer yfir eða undir fyrirfram valda flughæð,

nema um sé að ræða flugvélar með skráðan hámarksflugtaksmassa sem er 5700 kg eða minni og hámarksfjölda farþegasæta í samþykktu sætafyrirkomulagi fyrir fleiri en 9 og með lofthæfiskirteini sem gefið var út í fyrsta sinn í JAA-ríki eða annars staðar fyrir 1. apríl 1972 og höfðu þegar verið skráðar í JAA-ríki 1. apríl 1995.

**JAR-OPS 1.665 Jarðvarakerfi**

- a) Flugrekandi skal ekki starfrækja flugvél knúna hverfihreyflum nema hún sé búin jarðvarakerfi ef flugvélin:

1) hefur skráðan hámarksflugtaksmassa yfir 15 000 kg eða hámarksfjölda farþegasæta í samþykktu sætafyrirkomulagi fyrir fleiri en 30; eða

2) hefur lofthæfiskirteini sem var gefið út í fyrsta sinn í JAA-ríki eða annars staðar eftir 1. apríl 1999, og hámarksfjölda farþegasæta í samþykktu sætafyrirkomulagi fyrir fleiri en 9; eða

3) hefur hámarksflugtaksmassa yfir 5700 kg eftir 1. apríl 2001; eða

## JAR-OPS 1.665 (framhald a-liðar)

4) er með samþykktu sætafyrirkomulagi fyrir fleiri en 9 og skráðan hámarksflugtaks massa 5700 kg eða þar undir eftir 1. apríl 2002,

nema flugvélin sé búin jarðvarakerfi.

b) Jarðvarinn, sem skylt er að hafa samkvæmt þessari grein, skal gefa flugáhöfn greinileg hljóðmerki sem geta auk þess verið með ljósmerkjum og fara sjálfkrafa í gang nógu tímanlega til að vara við hnighraða, jarðnánd, hæðarmissi eftir flugtak eða eftir að hætt er við lendingu, röngum landingarhami eða frávikni niður fyrir hallageisla.

## JAR-OPS 1.670 Veðurratsjá flugvélar

a) Flugrekandi skal ekki starfrækja flugvél:

- 1) með jafnþrýstibúnaði; eða
- 2) án jafnþrýstibúnaðar sem er með skráðan hámarksflugtaks massa yfir 5700 kg; eða
- 3) án jafnþrýstibúnaðar sem er með hámarksfjölda farþegasæta í samþykktu sætafyrirkomulag fyrir fleiri en 9 eftir 1. apríl 1999,

nema hún sé búin veðurratsjá þegar flugvélinni er flogið að nóttu til eða við blindflugsskilyrði á svæðum þar sem búast má við þrumuveðri á leiðinni eða öðrum veðurskilyrðum sem teljast sjáanleg í veðurratsjá og geta orðið hættuleg.

b) Þegar um er að ræða skráflugvélar með jafnþrýstibúnaði og skráðan hámarksflugtaks massa 5700 kg eða þar undir og með hámarksfjölda farþegasæta í samþykktu sætafyrirkomulagi fyrir 9 eða færri er heimilt að nota í stað veðurratsjár annan búnað, sem getur greint þrumuveður eða önnur veðurskilyrði sem geta orðið hættuleg og teljast sjáanleg í veðurratsjá, með fyrirvara um samþykki flugmálayfirvalda.

## JAR-OPS 1.675 Búnaður fyrir flug í ísingu

a) Flugrekandi skal ekki starfrækja flugvél í ísingu eða þar sem búist er við ísingu nema flugvélin sé skráð og búin tækjum til flugs í ísingu.

b) Flugrekandi skal ekki starfrækja flugvél að nóttu til, í ísingu eða ef búast má við ísingu, nema flugvélin hafi búnað til að lýsa upp eða greina ísmyndun. Nota verður lýsingu sem veldur ekki glampa eða endurspeglun sem truflar flugverja við störf.

## JAR-OPS 1.680 Geimgeislunarmælir

Flugrekandi skal sjá til þess að í öllum flugvélum sem ætlað er að fljúga ofar en 15 000 m (49 000 fet) sé búnaður til að mæla stöðugt og gefa til kynna styrkleika allrar geimgeislunar sem flugvélin verður fyrir (þ.e. heildarmagn jónandi geislunar og nifteinda geislunar frá vetrarbraut eða sólu) og heildarmagn geimgeislunar sem flugvélin verður fyrir í hverju flugi.

## JAR-OPS 1.685 Talkerfi flugáhafnar

Flugrekandi skal ekki starfrækja flugvél þar sem skylt er að hafa fleiri en einn í flugáhöfn nema hún sé búin talkerfi fyrir flugáhöfnina með heymartólum og hljóðnemum, þó ekki handtækjum, sem öllum flugliðum er ætlað að nota, að því undanskildu að um sé að ræða flugvélar sem skráðar voru í JAA-riki 1. apríl 1995 og með lofthæfiskirteini sem gefið var út í fyrsta sinn í JAA-riki eða annars staðar fyrir 1. apríl 1975, en þá er krafist talkerfis fyrir flugáhöfnina fyrir 1. apríl 2002.

## JAR-OPS 1.690 Talkerfi flugverja

a) Flugverji skal ekki starfrækja flugvél með skráðan hámarksflugtaks massa yfir 15 000 kg eða hámarksfjölda farþegasæta í samþykktu sætafyrirkomulagi fyrir fleiri

## JAR-OPS 1.690 (framhald a-liðar)

en 19 nema hún sé búin talkerfi fyrir flugverja, að því frátölu að um sé að ræða flugvélar með lofthæfiskirteini, sem gefið var út í fyrsta sinn í JAA-ríki eða annars staðar fyrir 1. apríl 1965, og sem höfðu þegar verið skráðar í JAA-ríki 1. apríl 1995.

b) Talkerfi flugverja, sem skylt er að hafa samkvæmt þessari grein, skal:

1) geta starfað óháð hinu almenna hátalarakerfi nema að því er varðar handtöl, heymartól, hljóðnema, stillirofa og merkjabúnaði;

2) gefa færi á gagnkvæmum fjarskiptum milli stjórnklefa og:

i) hvers farþegaklefa;

ii) hvers eldhúss sem er annars staðar en á farþegaþilfari;

iii) hvers áhafnarklefa sem er fjarliggjandi og utan farþegaþilfars og ekki er greiður aðgangur að úr farþegaklefa;

3) vera þar sem auðvelt er að ná til þess frá öllum vinnureitum tilskilrar flugáhafnar í stjórnklefa;

4) vera þar sem auðvelt er að ná til þess frá öllum tilskildum vinnureitum þjónustuliða næst hverjum stökum neyðarútgangi í gólfhæð eða tveimur samstæðum;

5) hafa viðvörðunarkerfi með hljóð- eða ljósmerkjum sem flugliðar geta notað til að gera þjónustuliðum viðvart um hættu og þjónustuliðar til að gera flugliðum viðvart;

6) gera þeim sem kallað er á kleift að greina á milli hvort um venjulegt kall eða neyðarkall er að ræða (sjá 6. tölul. b-liðar AMC OPS 1.690); og

7) sjá til þess að á jörðu niðri sé búnaður til gagnkvæmra fjarskipta milli starfsfólks á jörðu og að minnsta kosti tveggja flugliða. (Sjá 7. tölul. b-liðar IEM OPS 1.690.)

## JAR-OPS 1.695 Almenn tálalarakerfi

a) Flugrekandi skal ekki starfrækja flugvél með hámarksfjölda farþegasæta í samþykktu sætafyrirkomulagi fyrir fleiri en 19 nema almennt hátalarakerfi sé í flugvélinni.

## JAR-OPS 1.695 (framhald)

b) Hátalarakerfið, sem krafist er í þessari grein, skal:

1) geta starfað óháð hinu talkerfunum, að undanskildum handtölum, heymartölum, hljóðnema, stillirofum og merkjabúnaði;

2) vera þar sem tafarlaust má ná til þess til að nota frá öllum vinnureitum tilskildra flugliða;

3) vera við hvern tilskilinn neyðarútgang farþega í gólfhæð þar sem næst er sæti þjónustuliða, vera búin hljóðnema sem þjónustuliðinn á auðvelt með að ná til úr sæti sínu, þó þannig að nota má einn hljóðnema fyrir fleiri en einn neyðarútgang, að því tilskildu að svo skammt sé á milli neyðarútganga að þjónustuliðar geti án tækjabúnaðar talast við úr sætum sínum;

4) vera þannig að þjónustuliði geti notað það innan tíu sekúnda í hverjum vinnureit í farþegaklefanum þar sem unnt er að ná til hátalarakerfisins;

5) vera þannig að unnt sé að heyra og skilja það sem sagt er í því í öllum farþegasætum, salernum og sætum þjónustuliða og vinnureitum.

JAR-OPS 1.700 Hljóðritar í stjórnklefa – 1  
(Sjá IEM OPS 1.700)

a) Flugrekandi skal ekki starfrækja flugvél með lofthæfiskirteini, sem gefið var út í fyrsta sinn 1. apríl 1998 eða síðar, annaðhvort í JAA-ríki eða annars staðar, ef flugvél

1) er fjölhreyflaflugvél knúin hverfihreyflum með hámarksfjölda farþegasæta í samþykktu sætafyrirkomulagi fyrir fleiri en 9; eða

2) er með skráðan hámarksflugtaksmassa yfir 5700 kg.

nema hún sé búin hljóðrita sem tímasetur og skráir:

i) töluð og móttéken fjarskipti um talstöð í stjórnklefa;

ii) öll hljóð í stjórnklefa, auk órofinna hljóðmerkja frá öllum hljóðnemaum á heymartölum og í grímum sem eru í notkun;

JAR-OPS 1.700 (framhald 2. tölul. a-liðar)

- iii) talfjarskipti flugliða í stjórklefa um talkerfi flugvélarinnar;
  - iv) radd- eða hljóðmerki frá leiðsöguvirkjum eða aðflugstækjum sem heyrast í heymartölum eða hátalara; og
  - v) talfjarskipti flugliða í stjórklefa um almenna hátalarakerfið, ef slíkt kerfi hefur verið sett upp.
- b) Hljóðritinn skal að minnsta kosti geta geymt upplýsingar sem hann skráði tvo síðustu klukkutímama sem hann var í gangi en þó má stytta þennan tíma í 30 mínútur þegar um er að ræða flugvélar með skráðan hámarksflugtaks massa sem er 5700 kg eða minni.
- c) Hljóðritinn skal fara sjálfkrafa í gang áður en flugvélin hreyfist fyrir eigin afli og halda áfram að skrá þar til flugi lýkur og flugvélin hreyfist ekki lengur fyrir eigin afli. Að auki skal hljóðritinn byrja skráningu eins fljótt og unnt er ef rafafli er tiltækt, á meðan gátun fer fram í stjórklefa, áður en hreyflar eru ræstir í upphafi flugs, fram að gátun í stjórklefa strax eftir að hreyflar hafa verið stöðvaðir í lok flugs.
- d) Í hljóðritanum skal vera búnaður sem auðveldar leit að honum í vatni.
- e) Til að uppfylla ákvæði þessa hluta er heimilt að hafa hljóðrita með sambyggðan flugrita um borð í flugvélum með skráðan hámarksflugtaks massa sem er 5700 kg eða minni.
- f) Heimilt er að senda flugvél af stað þótt hljóðriti, sem skylt er að hafa samkvæmt þessum hluta, sé óstarfhæfur, svo fremi:
- 1) ekki sé með góðu móti unnt að gera við eða skipta um hljóðrita áður en lagt er í flug;
  - 2) flugvélin fari ekki í fleiri en 8 flugferðir í röð til viðbótar með bilaðan hljóðrita;
  - 3) ekki séu liðnar meira en 72 stundir frá því að í ljós kom að hljóðritinn var ónothæfur; og
  - 4) allir flugritar, sem skylt er að hafa um borð, séu starfhæfir, nema um sé að ræða flugrita með sambyggðan hljóðrita.

**JAR-OPS 1.705 Hljóðritar í stjórklefa – 2**  
(Sjá IEM OPS 1.705/1.710)

- a) Eftir 1. apríl 2000 skal flugrekandi ekki starfrækja fjölhreyfla flugvél sem knúin er hverfihreyflum, með loft-hæfiskírteini sem gefið var út í fyrsta sinn í JAA-riki eða annars staðar á tímabilinu 1. janúar 1990 til 31. mars 1998, að báðum dögum meðtöldum, með skráðan hámarksflugtaks massa sem er 5700 kg eða minni og hámarksfjölda farþegasæta í samþykktu sætafyrikomulagi fyrir fleiri en 9, nema þær séu búnar hljóðrita sem skráir:
- 1) töluð og móttekin fjarskipti um talstöð í stjórklefa;
  - 2) öll hljóð í stjórklefa, auk órofinna hljóðmerkja, ef unnt er, frá öllum hljóðnemunum á heymartölum og í grimum sem eru í notkun;
  - 3) talfjarskipti flugliða í stjórklefa um talkerfi flugvélarinnar;
  - 4) radd- eða einkennishljóðmerki frá leiðsöguvirkjum eða aðflugstækjum sem heyrast í heymartölum eða hátalara; og
  - 5) talfjarskipti flugliða í stjórklefa um almenna hátalarakerfið, ef slíkt kerfi hefur verið sett upp.
- b) Hljóðritinn skal að minnsta kosti geta geymt upplýsingar sem hann skráði síðustu 30 mínúturnar sem hann var í gangi.
- c) Hljóðritinn skal fara sjálfkrafa í gang áður en flugvélin hreyfist fyrir eigin afli og halda áfram að skrá þar til flugi lýkur og flugvélin hreyfist ekki lengur fyrir eigin afli. Að auki skal hljóðritinn byrja skráningu eins fljótt og unnt er ef rafafli er tiltækt, á meðan gátun fer fram í stjórklefa, áður en hreyflar eru ræstir í upphafi flugs, fram að gátun í stjórklefa strax eftir að hreyflar hafa verið stöðvaðir í lok flugs.
- d) Í hljóðritanum skal vera búnaður sem auðveldar leit að honum í vatni.
- e) Heimilt er að senda flugvél af stað þótt hljóðriti, sem skylt er að hafa samkvæmt þessum hluta, sé óstarfhæfur, svo fremi:
- 1) ekki sé með góðu móti unnt að gera við eða skipta um hljóðrita áður en lagt er í flug;



## JAR-OPS 1.705 (framhald e-liðar)

- 2) flugvélin fari ekki í fleiri en 8 flugferðir í röð til viðbótar með óstarfhæfan hljóðrita;
- 3) ekki séu liðnar meira en 72 stundir frá því að ljós kom að hljóðritinn var óstarfhæfur; og
- 4) allir flugritar sem skylt er að hafa um borð séu starfhæfir, nema um sé að ræða flugrita með sambyggðan hljóðrita.

**JAR-OPS 1.710 Hljóðritar í stjórnklefa – 3**  
 (Sjá IEM OPS 1.705/1.710)

- a) Flugrekandi skal ekki starfrækja flugvél með skráðan hámarksflugtaks massa yfir 5700 kg og lofthæfiskírteini sem gefið var út í fyrsta sinn í JAA-ríki eða annars staðar fyrir 1. apríl 1998 nema hún sé búin hljóðrita sem skráir:
  - 1) töluð og móttækin fjarskipti um talstöð í stjórnklefa;
  - 2) öll hljóð í stjórnklefa;
  - 3) talfjarskipti flugliða í stjórnklefa um talkerfi flugvélarinnar;
  - 4) radd- eða einkennishljóðmerki frá leiðsöguvirkjum eða aðflugstækjum sem heyrast í heymartölum eða hátalara; og
  - 5) talfjarskipti flugliða í stjórnklefa um almenna hátalarakerfið, ef slíkt kerfi hefur verið sett upp.
- b) Hljóðriti skal að minnsta kosti geta geymt hljóðritaðar upplýsingar 30 síðustu mínútnanna sem þeir voru í gangi.
- c) Hljóðritinn skal fara í gang áður en flugvélin hreyfist fyrir eigin afli og halda skráningu áfram þar til flugi lýkur og flugvélin hreyfist ekki lengur fyrir eigin afli.
- d) Í hljóðritanum skal vera búnaður sem auðveldar leit að honum í vatni.
- e) Heimilt er að senda flugvél af stað þótt hljóðriti, sem skylt er að hafa samkvæmt þessum hluta, sé óstarfhæfur, svo fremi:
  - 1) ekki sé með góðu móti unnt að gera við eða skipta um hljóðrita áður en lagt er í flug;

## JAR-OPS 1.710 (framhald e-liðar)

- 2) flugvélin fari ekki í fleiri en 8 flugferðir í röð til viðbótar með óstarfhæfan hljóðrita;
- 3) ekki séu liðnar meira en 72 stundir frá því að ljós kom að hljóðritinn var óstarfhæfur; og
- 4) allir flugritar sem skylt er að hafa um borð séu starfhæfir.

**JAR-OPS 1.715 Flugritar – 1**  
 (Sjá IEM OPS 1.715)

- a) Flugrekandi skal ekki starfrækja flugvél með lofthæfiskírteini sem gefið var út í fyrsta sinn, annaðhvort í JAA-ríki eða annars staðar, 1. apríl 1998 eða síðar, ef flugvélin:
  - 1) er fjölhreyflaflugvél knúin hverfihreyflum, með hámarksfjölda farþegasæta í samþykktu sætafyrirkomulagi fyrir fleiri en 9; eða
  - 2) er með skráðan hámarksflugtaks massa yfir 5700 kg,  
  
nema hún sé búin stafrænum flugrita sem skráir og varðveitir gögn og skal vera auðvelt að sækja gögnin í geymslumiðilinn.
- b) Flugritinn skal að minnsta kosti geta geymt gögnin sem hann skráði 25 síðustu tímanna sem hann var í gangi, en þó má stytta tímann í 10 klukkustundir þegar um er að ræða flugvél með skráðan hámarksflugtaks massa sem er 5700 kg eða minni.
- c) flugriti skal skrá og tímasetja (sjá c-lið AMC OPS 1.715):
  - 1) þær breytur sem nauðsynlegar eru til að ákvarða hæð, flughraða, nefstefnu, hröðun, kink- og veltuhorf, lyklun fjarskiptasendinga, kný eða afl hvers hreyfils, stöðu búnaðar sem eykur lyftikraft og búnaðar sem eykur viðnám, lofthita, notkun sjálfstýrikerfa og áfallshom; og
  - 2) þegar um er að ræða flugvél með skráðan hámarksflugtaks massa sem er yfir 27 000 kg, þær breytur til viðbótar sem nauðsynlegar eru til að ákvarða stöðu aðalstýra og kinkstillis, upplýsinga sem birtast flugáhöfn um ratsjárhæð og grunnleiðsögu, viðvaranir töðu lendingarbúnaðar; og

## JAR-OPS 1.715 (framhald c-liðar)

- 3) Þegar um er að ræða flugvélar sem tilgreindar eru í a-lið hér að framan verður flugriti að skrá allar sérsniðnar breytur sem tengjast nýjum eða sérstökum hönnunar- eða rekstrareiginleikum flugvélarinnar.
- d) Gögn skulu fengin beint úr tækjum flugvélarinnar til að unnt sé bera þau nákvæmlega saman við þær upplýsingar sem birtast flugáhöfninni.
- e) Flugritinn verður sjálfkrafa að hefja skráningu gagna áður en flugvélin getur hreyfst fyrir eigin afli og stöðvast sjálfkrafa eftir að vélin hættir að hreyfast fyrir eigin afli.
- f) Í flugritanum skal vera búnaður sem auðveldar leit að honum í vatni.
- g) Flugvélar með skráðan hámarksflugtaksmassa sem er 5700 kg eða minni mega hafa flugrita með sambyggðum hljóðrita.
- h) Heimilt er að senda flugvél af stað þótt flugriti, sem skylt er að hafa samkvæmt þessum hluta, sé óstarfhæfur, svo fremi (sjá h-lið IEM OPS 1.715):
- 1) ekki sé með góðu móti unnt að gera við eða skipta um flugrita áður en lagt er í flug;
  - 2) flugvélin fari ekki í fleiri en 8 flugferðir í röð til viðbótar með óstarfhæfan flugrita;
  - 3) ekki séu liðnar meira en 72 stundir frá því að í ljós kom að flugritinn var óstarfhæfur; og
  - 4) allir hljóðritar, sem skylt er að hafa um borð, séu nothæfir, nema um sé að ræða hljóðrita með sambyggðum flugrita.

**JAR-OPS 1.720 Flugritar – 2**  
(Sjá IEM OPS 1.720/1.725)

- a) Flugrekandi skal ekki starfrækja flugvél með lofthæfiskírteini sem gefið var út í fyrsta sinn í JAA-ríki eða annars staðar á tímabilinu 1. janúar 1989 til 31. mars 1998, að báðum dögum meðtöldum, með skráðan hámarksflugtaksmassa sem er yfir 5700 kg nema flugvélin sé búin stafrænum flugrita sem skráir og varðveitir gögn og skal vera auðvelt að sækja gögnin í geymslumiðilinn.

## JAR-OPS 1.720 (framhald)

- b) Flugritinn skal að minnsta kosti geta geymt gögnin sem hann skráði síðustu 25 tímana sem hann var í gangi.
- c) Flugritinn skal skrá og tímasetja:
- 1) þær breytur sem nauðsynlegar eru til að ákvarða flughæð, hraða, nefstefnu, hröðun, kink- og veltuhorf, lyklu fjarskiptasendinga nema notuð sé önnur aðferð til að stilla saman skráningu flugrita og hljóðrita, kný eða afl hvers hreyfils, stöðu búnaðar sem eykur lyftikraft og búnaðar sem eykur viðnám, lofthita, notkun sjálfstýrikerfa og áfallshorn; og
  - 2) þegar um er að ræða flugvélar með skráðan hámarksflugtaksmassa sem er yfir 27 000 kg, þær breytur til viðbótar sem nauðsynlegar eru til að ákvarða stöðu aðalstýra og kinkstillis, upplýsingar sem birtast flugáhöfn um ratsjárhæð og grunnleiðsögu, viðvaranir í stjórklefa og stöðu lendingarbúnaðar. (Sjá c-liði AMC OPS 1.720 og 1.725.)
- d) Gögn skulu fengin beint úr tækjum flugvélarinnar þannig að unnt sé bera þau nákvæmlega saman við þær upplýsingar sem birtast flugáhöfninni.
- e) Flugritinn skal hefja skráningu gagna áður en flugvélin getur hreyfst fyrir eigin afli og stöðvast þegar vélin getur ekki lengur hreyfst fyrir eigin afli.
- f) Í flugritanum skal vera búnaður sem auðveldar leit að honum í vatni.
- g) Heimilt er að senda flugvél af stað þótt flugriti, sem skylt er að hafa samkvæmt þessum hluta, sé óstarfhæfur svo fremi:
- 1) ekki sé með góðu móti unnt að gera við eða skipta um flugrita áður en lagt er í flug;
  - 2) flugvélin fari ekki í fleiri en 8 flugferðir í röð til viðbótar með óstarfhæfan flugrita;
  - 3) ekki séu liðnar meira en 72 stundir frá því að í ljós kom að flugritinn var óstarfhæfur; og
  - 4) allir hljóðritar sem skylt er að hafa um borð séu starfhæfir, nema um sé að ræða hljóðrita sem er sambyggður flugritanum. (Sjá g-liði IEM OPS 1.720 og 1.725).

## JAR-OPS 1.725 (framhald 2. tölul. c-liðar)

**JAR-OPS 1.725 Flugritar – 3**

(Sjá IEM OPS 1.720/1.725)

- a) Flugrekandi skal ekki starfrækja flugvél með hverfi-hreyflum sem fellur ekki undir JAR-OPS 1.715 eða JAR-OPS 1.720 og er með skráðan hámarksflugtaks-massa yfir 5700 kg nema hún sé búin stafrænum flug-rita sem skráir og varðveitir gögn og skal vera auðvelt að sækja gögnin í geymslumíðilinn, með þeirri undan-tekningu þó að um sé að ræða flugvélar sem eru skráðar í JAA-ríki 1. apríl 1995 og hafa fengið lofthæfiskírteini í fyrsta sinn í JAA-ríki eða annars staðar fyrir 1. apríl 1975, en þá er heimilt að halda áfram að nota flugrita sem eru ekki stafrænir fram til 1. apríl 2000.
- b) Flugritar skulu að minnsta kosti geta geymt gögnin sem þeir skráðu síðustu 25 tímána sem þeir voru í gangi.
- c) Flugrit skal skrá og tímasetja:
- 1) Þegar um er að ræða flugvélar með lofthæfiskír-teini sem gefið var út í fyrsta sinn í JAA-ríki eða annars staðar fyrir 1. janúar 1987:
    - i) Þær breytur sem nauðsynlegar eru til að ákvarða hæð, flughraða, nefstefnu og eðlilega hröðun; og
    - ii) Þegar um er að ræða flugvélar með skráðan há-marksmassa yfir 27 000 kg af tegund sem fékk fyrst tegundarskírteini í JAA-ríki eða annars stað-ar eftir 30. september 1969, þær breytur til viðbótar sem nauðsynlegar eru til að ákvarða:
      - A) lyklu fjarskiptasendinga nema notuð sé önnur aðferð til að samstillja skráningu flugrita og hljóðrita; og
      - B) kink- og veltuhorf, kný eða afl hvers hreyf-ils, stöðu búnaðar sem eykur lyftikraft og búnaðar sem eykur viðnám, lofthita, notkun sjálfstýrikerfa, stöðu aðalstýra og kinkstillis, sýnilegra upplýsinga til áhafnar um ratsjárhæð og grunnleiðsögu, viðvaranir í stjórklefa og stöðu lendingarbúnaðar. (Sjá c-liði AMC OPS 1.720 og 1.725.)
  - d) Gögn skulu fengin úr tækjum flugvélarinnar þannig að unnt sé að bera þau nákvæmlega saman við þær upplýsingar sem birtast flugáhöfnum.
  - e) Flugritinn skal hefja skráningu gagna áður en flugvélin getur hreyfst af stað fyrir eigin afli og stöðvast þegar vélin getur ekki lengur hreyfst fyrir eigin afli.
  - f) Í flugritanum skal vera búnaður sem auðveldar leit að honum í vatni.
  - g) Heimilt er að senda flugvél af stað þótt flugriti, sem skylt að hafa samkvæmt þessum hluta, sé óstarfhæfur, svo fremi:
    - 1) ekki sé með góðu móti unnt að gera við eða skipta um flugrita áður en lagt er í flug;
    - 2) flugvélin fari ekki í fleiri en 8 flugferðir í röð til viðbótar með óstarfhæfan flugrita;
    - 3) ekki séu liðnar meira en 72 stundir frá því að í ljós kom að flugritinn var óstarfhæfur; og

JAR-OPS 1.725 (framhald g-liðar)

- 4) allir hljóðritar sem skylt er að hafa um borð séu starfhæfir, nema þeir séu sambyggðir flugritanum. (Sjá g-liði IEM OPS 1.720 og 1.725.)

**JAR-OPS 1.730 Sæti, sætisbelti, öryggistugi og festibúnaður fyrir börn**

- a) Flugrekandi skal ekki starfrækja flugvél nema hún sé búin:

1) sæti eða legurúmi fyrir hvern farþega sem náð hefur tveggja ára aldri;

2) sætisbelti, með eða án skálleggjandi axlaróla, eða öryggistygjum í hverju farþegasæti fyrir hvern farþega sem náð hefur tveggja ára aldri;

3) viðbótarlykkjubelti eða annars konar festibúnað fyrir hvert ungbarn;

4) að undanskildum þeim tilvikum sem kveðið er á um í b-lið hér á eftir, sætisbelti með axlatygjum fyrir hvert sæti fluglíða og sæti hjá flugmannssætinu ásamt búnaði sem sjálfkrafa heldur bol þess sem situr í sætinu við snögga hraðalækkun;

5) að undanskildum þeim tilvikum sem kveðið er á um í b-lið hér á eftir, sætisbelti með axlatygjum fyrir hvert sæti þjónustuliða og áhorfenda. Þetta ákvæði kemur þó ekki í veg fyrir að þjónustuliðar, sem eru umfram tilskilinn fjöldi í þjónustuáhöfn, noti farþegasæti; og

6) sætum fyrir þjónustuliða nálægt tilskildum neyðarútgöngum í gölfhæð, nema ef það auðveldar neyðarýmingu farþegaklefa að þjónustuliðar sitji annars staðar, þá má hafa þau annars staðar. Sætin skulu snúa fram eða aftur og vera innan 15° frá langási flugvélarinnar.

- b) Öll sætisbelti með axlatygjum skal vera hægt að losa með einu átaki. Sætisbelti með skálleggjandi axlarólum í flugvélum með skráðan hámarksflugtaksmassa sem er ekki yfir 5700 kg eða sætisbelti í flugvélum með skráðan hámarksflugtaksmassa sem er ekki yfir 2730 kg mega koma í stað sætisbelta með axlatygjum ef mjög erfitt er að koma þeim síðarnefndu fyrir.

**JAR-OPS 1.731 Skiltin „SPENNID BELTIN“ og „REYKINGAR BANNADAR“**

Flugrekandi skal ekki starfrækja flugvél þar sem flugstjórninn getur ekki séð öll farþegasæti úr sæti sínu nema flugvélin sé með búnaði til að gefa öllum farþegum og þjónustuáhöfn til kynna hvenær spennu skuli sætisbelti og banna reyklingar.

**JAR-OPS 1.735 Innihurðir og dyratjöld**

Flugrekandi skal ekki starfrækja flugvél nema eftirfarandi búnaði hafi verið komið fyrir:

- a) í flugvél með hámarksfjölda farþegasæta í samþykktu sætafyrirkomulagi fyrir fleiri en 19 skal vera hurð milli farþegaklefa og stjórnklefa með skilti sem á stendur „AÐEINS FYRIR ÁHÖFN“ og læsingu svo að hægt sé að koma í veg fyrir að farþegar opni dymar án leyfis áhafnar;
- b) búnaði til að opna allar dyr sem skilja farþegaklefa frá öðru rými með neyðarútgangi. Skal vera auðvelt að komast að opnunarbúnaðinum;
- c) liggi leiðin frá farþegasæti að tilskildum neyðarútgangi í gegnum dyr eða dyratjöld sem skilja farþegaklefa frá öðru rými skal vera unnt að festa hurðina eða dyratjöldin í opinni stöðu;
- d) skilti á hverri hurð inni í flugvél eða næst dyratjaldi sem er á leið farþega að neyðarútgangi, þar sem segir að festa verði hurðina eða tjaldid í opinni stöðu í flugtaki og landingu; og
- e) búnaði fyrir hvern flugverja til að opna allar dyr sem farþegar eiga venjulega aðgang að og þeir geta læst.

**JAR-OPS 1.740 Hér á að vera cyða**

## JAR-OPS 1.755 (framhald c-liðar)

**JAR-OPS 1.745 Sjúkrakassar**  
(Sjá AMC OPS 1.745)

- a) Flugrekandi skal ekki starfrækja flugvél nema hún sé búin þeim fjölda sjúkrakassa sem hér segir og þeir séu geymdir þar sem auðvelt er að ná til þeirra:

Fjöldi farþegasæta um borð	Tilskilinn fjöldi sjúkrakassa
0 til 99	1
100 til 199	2
200 til 299	3
300 og fleiri	4

- b) Flugrekandi skal sjá til þess:

- 1) að sjúkrakassar séu skoðaðir reglubundið til að staðfesta, að því marki sem unnt er, að innihaldið sé í nógu góðu ástandi fyrir fyrirhugaða notkun; og
- 2) að bætt sé í sjúkrakassana með reglulegu millibili, í samræmi við fyrirmæli á merkimiðum á þeim eða eftir aðstæðum.

**JAR-OPS 1.750** Hér á að vera eyða**JAR-OPS 1.755 Læknataska**  
(Sjá AMC OPS 1.755)

- a) Flugrekandi skal ekki starfrækja flugvél með hámarksfjölda farþegasæta í samþykktu sætafyrirkomulagi fyrir fleiri en 30 nema í henni sé læknataska til notkunar í neyðartilvikum ef einhvers staðar á áætlaðri flugleið er flogið fjær en svo frá flugvelli þar sem vænta má læknishjálpar að ná megi til flugvallarins á 60 mínútum eða skemmri tíma (á eðlilegum farflugshraða).
- b) Flugstjórinn skal sjá til þess að einungis læknar, hjúkrunarfræðingar eða aðrir með réttindi á þessu sviði gefi lyf.
- c) *Kröfur er líta að læknatöskum*

- 1) Læknatöskur skulu vera ryk- og rakapéttar og vera í öruggri geymslu, ef unnt er, í stjórnklefa; og

- 2) flugrekandi skal sjá til þess:

- i) að læknatöskur séu skoðaðar reglubundið til að fá staðfest, að því marki sem unnt er, að innihaldið sé í nógu góðu ástandi fyrir fyrirhugaða notkun; og
- ii) að bætt sé í læknatöskur með reglulegu millibili, í samræmi við fyrirmæli á merkimiðum á þeim eða eftir aðstæðum.

**JAR-OPS 1.760 Súrefni til skyndihjálpar**  
(Sjá IEM OPS 1.760)

- a) Flugrekandi skal ekki starfrækja flugvél með jafnþrýstibúnaði í meira en 25 000 feta hæð þegar skytt er að hafa þjónustuliða um borð nema birgðir óblandaðs súrefnis séu tiltækar fyrir farþega sem gætu, af lífedeisfræðilegum ástæðum, þurft á súrefni að halda ef loftþrýstingur fellur í farþegaklefa. Streymi súrefnis skal reiknað þannig að það svari til 3 lítra á mínútu af þurru súrefni fyrir hvern farþega, reiknað við staðalhita og staðalþrýsting (STPD- Standard Pressure Temperature Dry), og vera til ráðstöfunar fyrir minnst 2% fluttra farþega allt til landingar frá því að þrýstingur tapast af farþegaklefa í meira en 8000 feta inniþrýstingsháð, en það má aldrei fara undir þarfir eins farþega. Hafa verður nægilega mörg tæki til að gefa súrefni, þó aldrei færri en tvö, og skulu þjónustuliðar eiga möguleika á að nota súrefnið.

- b) Reikna skal nauðsynlegt magn viðbótarsúrefnis til skyndihjálpar fyrir tiltekið flug út frá inniþrýstingsháð og flugtíma og í samræmi við verklagsreglur fyrir hvert flug og hverja flugleið.
- c) Súrefnisbúnaðurinn skal geta gefið hverjum notanda minnst fjóra lítra á mínútu miðað við staðalhita og staðalþrýsting (STPD). Gera má ráðstafanir til að hægt sé að minnka flæðið í hvaða flughæð sem er niður í allt að tvo lítra á mínútu, miðað við staðalhita og staðalþrýsting.

**JAR-OPS 1.765** Hér á að vera eyða

## JAR-OPS 1.770 (framhald 1. tölul. b-liðar)

**JAR-OPS 1.770 Viðbótarsúrefni – flugvélar með jafnþrýstibúnaði**  
(Sjá 1. viðbæti við JAR-OPS 1.770)  
(Sjá IEM OPS 1.770)

a) *Almennar kröfur*

1) Flugrekandi skal ekki starfrækja flugvél með jafnþrýstibúnaði í meira en 10 000 feta hæð nema um borð sé búnaður til að geyma og gefa af þeim birgðum viðbótarsúrefnis sem gerð er krafa um í þessari grein.

2) Magn tilskilins viðbótarsúrefnis skal miða við inniþrýstingshæð, flugtíma og gera skal ráð fyrir að jafnþrýstikerfið bili í þeirri flughæð eða þar á flugleiðinni sem súrefnisþörfin er mest og einnig er gert ráð fyrir að eftir að bilun hefur komið fram lækki flugvélin flugið, í samræmi við neyðarráðstafanir sem tilgreindar eru í flughandbók flugvélarinnar, niður í örugga flughæð á fyrirhugaðri flugleið sem gerir kleift að halda fluginu áfram og lenda örugglega.

3) Eftir að bilun verður í jafnþrýstibúnaði skal gera ráð fyrir að inniþrýstingshæð sé sú sama og flughæð flugvélarinnar nema flugmálafyrirvöldum sé sýnt fram á að engin sennileg bilun í farþegaklefa eða í jafnþrýstikerfi leiði til þess að inniþrýstingshæð verði sú sama og flughæð flugvélar. Við þær aðstæður er heimilt að nota þessa lægri inniþrýstingshæð sem grundvöll til að ákvarða súrefnisbirgðir.

b) *Kröfur um súrefnistæki og súrefnisbirgðir*1) *Flugliðar*

i) Allir flugliðar, sem eru á flugvakt í stjórnklefa, skulu vera birgir af viðbótarsúrefni í samræmi við ákvæði 1. viðbætis. Ef allir, sem sitja í stjórnklefa, fá súrefni úr súrefnisgjöfum flugáhafnar skulu þeir, að því er súrefnisbirgðir varðar, teljast vera flugliðar á flugvakt í stjórnklefa. Þeir sem sitja í stjórnklefa en fá ekki súrefni úr súrefnisgjöfum flugáhafnar teljast farþegar að því er súrefnisbirgðir varðar.

ii) Flugliðar, sem falla ekki undir ákvæði i-liðar 1. tölul. b-liðar hér að framan, teljast farþegar að því er súrefnisbirgðir varðar.

iii) Súrefnisgrímur skulu geymdar þar sem flugliðar geta umsvifalaust náð til þeirra frá starfsstöð sinni.

iv) Súrefnisgrímur handa flugliðum í flugvélum með jafnþrýstibúnaði sem starfræktar eru í yfir 25 000 feta hæð skulu vera af gerð sem unnt er að setja á sig í skyndingu.

2) *Þjónustuliðar, viðbótaráhöfn og farþegar*

i) Þjónustuliðar og farþegar skulu fá viðbótarsúrefni í samræmi við ákvæði 1. viðbætis. Þjónustuliðar, sem eru umfram þann lágmarksfjölda þjónustuliða sem skylt er að hafa um borð, svo og viðbótaráhöfn teljast farþegar að því er súrefnisbirgðir varðar.

ii) Ef flogið er í meira en 25 000 feta hæð skulu vera tiltæk nógu mörg aukaúttök og -grímur og/eða nægilega mörg handsúrefnistæki með grímum handa öllum þjónustuliðum sem skylt er að hafa um borð. Jöfn dreifing skal vera á aukaúttökum og/eða handsúrefnistækjum um farþegaklefanum til að tryggja að allir þjónustuliðar, sem skylt er að hafa um borð, geti strax fengið súrefni, án tillits til þess hvar þeir eru staddir ef jafnþrýstikerfið í klefanum bilar.

iii) Ef flogið er í meira en 25 000 feta hæð skulu allir geta fengið öndunartæki tengt súrefnisgjafa tafarlaust, sama hvar þeir sitja. Heildarfjöldi öndunartækja og úttaka skal vera að minnsta kosti 10% meiri en fjöldi sæta. Jöfn dreifing skal vera á umframtækjum í farþegaklefanum.

iv) Fyrir flugvélar sem hafa ekki skírteini til að fljúga í meira en 25 000 feta hæð má slaka á kröfunum um súrefnisbirgðir, sem tilgreindar eru í 1. viðbæti, þannig að birgðimar dugi allan þann tíma sem flogið er í hæð sem samsvarar 10 000 til 14 000 feta inniþrýstingshæðar handa öllum þjónustuliðum sem skylt er að hafa um borð og handa að minnsta kosti 10% farþeganna, ef flugvélin getur hvenær sem er á fyrirhugaðri flugleið lækkað flugíð örugglega á innan við 4 mínútum niður í hæð þar sem inniþrýstingshæð samsvarar 14 000 fetum.

## JAR-OPS 1.780 (framhald a-liðar)

**JAR-OPS 1.775 Viðbótarsúrefni –  
flugvélar án jafnþrýstibúnaðar**  
(Sjá 1. viðbæti við JAR-OPS 1.775)

a) *Almennar kröfur*

1) Flugrekandi skal ekki starfrækja flugvél án jafnþrýstibúnaðar í meira en 10 000 feta hæð

nema um borð sé búnaður til að geyma og gefa af þeim birgðum viðbótarsúrefnis, sem gerð er krafa um í þessari grein.

2) Reikna skal nauðsynlegt magn viðbótarsúrefnis til notkunar fyrir tiltekið flug út frá flughæðum og flugtíma, í samræmi við verklagsreglur fyrir hvert flug í flugrekstrarhandbókinni og í samræmi við fyrirhugaða flugleið og neyðarráðstafanir sem tilgreindar eru í flugrekstrarhandbókinni.

3) Flugvél, sem á að fljúga í meira en 10 000 feta hæð, skal hafa búnað til að geyma og gefa súrefni í nauðsynlegu magni.

b) *Kröfur um súrefnistæki og súrefnisbirgðir*

1) *Flugliðar.* Allir flugliðar sem eru á flugvakt í stjórnklefa skulu hafa aðgang að viðbótarsúrefni í samræmi við ákvæði 1. viðbætis. Ef allir, sem sitja í stjórnklefa, fá súrefni úr súrefnisgjöfum flugáhafnar skulu þeir, að því er súrefnisbirgðir varðar, teljast vera flugliðar á flugvakt í stjórnklefa. Þeir sem sitja í stjórnklefa en fá ekki súrefni úr súrefnisgjöfum flugáhafnar teljast farþegar að því er súrefnisbirgðir varðar.

2) *Þjónustuliðar, viðbótaráhöfn og farþegar.* Þjónustuliðar og farþegar skulu fá viðbótarsúrefni í samræmi við ákvæði 1. viðbætis. Þjónustuliðar, sem eru umfram þann lágmarksfjölda þjónustuliða sem skylt er að hafa um borð, og viðbótaráhöfn teljast farþegar að því er súrefnisbirgðir varðar.

**JAR-OPS 1.780 Öndunarhlífur (PBE) handa áhöfn**

a) Flugrekandi skal ekki starfrækja flugvél með jafnþrýstibúnaði eða, eftir 1. apríl 2000, flugvél án jafnþrýstibúnaðar með skráðan hámarksflugtaksmassa yfir 5700 kg eða hámarksfjölda farþegasæta í samþykktu sætafyrirkomulagi fyrir fleiri en 19 nema:

1) í henni sé búnaður til að verja augu, nef og munn allra flugliða sem eru á flugvakt í stjórnklefa og gefa súrefni í að minnsta kosti 15 mínútur. Nota má viðbótarsúrefnið, sem krafist er í 1. tölul. b-liðar JAR-OPS 1.770 eða 1.775, sem súrefni fyrir öndunarhlífamar (PBE). Ef fleiri en einn eru í flugáhöfn og enginn þjónustuliði um borð skal vera um borð öndunarhlíf sem handtæki til að unnt sé að verja augu, nef og munn eins úr flugáhöfn og sjá honum fyrir viðbótarsúrefni í að minnsta kosti 15 mínútur; og

2) um borð séu nægilega margar öndunarhlífur sem handtæki til að verja augu, nef og munn allra þjónustuliða sem skylt er að séu um borð og sjá þeim fyrir viðbótarsúrefni í að minnsta kosti 15 mínútur.

b) Öndunarhlífur handa flugáhöfn skulu geymdar á hentugum stað í stjórnklefa þannig að hver flugliði sem skylt er að hafa um borð geti strax náð í öndunarhlíf frá starfsstöð sinni.

c) Öndunarhlífur fyrir þjónustuliða skulu geymdar næst starfsstöð hvers þjónustuliða.

d) Til viðbótar skulu öndunarhlífur sem handtæki, sem auðvelt er að ná til, geymast hjá eða nálægt handslökkvitækjunum sem gerð er krafa um í c- og d-lið JAR-OPS 1.790, nema ef slökkvitækið er geymt inni í fragtrými, en þá skal geyma öndunarhlífamar utan við dymur á fragtrýminu.

e) Notkun öndunarhlífa má ekki koma í veg fyrir fjarskipti sem krafist er samkvæmt JAR-OPS 1.685, JAR-OPS 1.690, JAR-OPS 1.810 og JAR-OPS 1.850.

**JAR-OPS 1.785** Hér á að vera eyða

**JAR-OPS 1.790 Handslökkvitæki**  
(Sjá AMC OPS 1.790)

Flugrekandi skal ekki starfrækja flugvél nema hún sé búin handslökkvitækjum sem nota á í stjórnklefa og farþegaklefum og, eftir því sem við á, í fragtrými og eldhúsum, í samræmi við eftirfarandi:

## JAR-OPS 1.790 (framhald)

- Tegund og magn slökkviefnis skal henta fyrir þá elda sem líklegir eru til að koma upp í klefanum þar sem nota á slökkvitækið og, að því er varðar klefa starfsfólks, draga sem mest úr líkum á að eiturgas safnist fyrir.
- Minnst eitt handslökkvitæki sem inniheldur halon 1211 (brómóklóróðifluormetan, CBrClF<sub>2</sub>), eða jafngildi þess sem slökkviefni, skal geymt á hentugum stað í stjórnklefa til afnota fyrir flugáhöfnina;
- Minnst eitt handslökkvitæki skal vera staðsett eða auðvelt að ná til þess í öllum eldhúsum sem eru ekki á aðalfarþegaþilfari;
- Minnst eitt handslökkvitæki, sem auðvelt er að ná til, skal geymt og vera tiltækt til notkunar í fragtrými eða farangursgeymslu í A- eða B-flokki og í öllum fragtrýmum í E-flokki sem eru flugverjum aðgengileg á flugi; og
- að minnsta kosti eftirfarandi fjöldi handslökkvitækja skal vera á hentugum stöðum í farþegaklefum:

Hámarksfjöldi farþegasæta í samþykktu sætafyrirkomulagi	Fjöldi slökkvitækja
7 til 30	1
31 til 60	2
61 til 200	3
201 til 300	4
301 til 400	5
401 til 500	6
501 til 600	7
601 eða fleiri	8

Ef krafist er tveggja eða fleiri slökkvitækja skal dreifing þeirra vera jöfn í farþegaklefanum.

- Minnst eitt handslökkvitækjanna, sem skylt er að hafa í farþegaklefa flugvélar með hámarksfjölda farþegasæta í samþykktu sætafyrirkomulagi fyrir minnst 31 og mest 60, og minnst tvö slökkvitækjanna sem geymd eru í farþegaklefa flugvélar með hámarksfjölda farþegasæta í samþykktu sætafyrirkomulag fyrir 61 eða fleiri skulu innihalda halon 1211 (brómóklóróðifluormetan, CBrClF<sub>2</sub>), eða jafngildi þess sem slökkviefni.

## JAR-OPS 1.795 Neyðaraxir og kúbein

- Flugrekandi skal ekki starfrækja flugvél með skráðan hámarksflugtaksmassa yfir 5700 kg eða hámarksfjölda farþegasæta í samþykktu sætafyrirkomulagi fyrir fleiri en 9 sæti nema hún sé búin að minnsta kosti einni neyðarexi eða kúbeini sem er geymt í stjórnklefa. Ef hámarksfjöldi sæta í samþykktu sætafyrirkomulagi er yfir 200 skal vera önnur öxi eða kúbein til viðbótar um borð, geymt í eða nálægt aftasta eldhúsinu.
- Neyðaraxir og kúbein sem geymd eru í farþegaklefa mega ekki vera sýnileg farþegum.

## JAR-OPS 1.800 Merking rofstaða á bol

Ef á bol flugvélar eru sérstakir staðir sem heppilegt er fyrir björgunarmenn að rjúfa gat á í neyðartilvikum skal flugrekandi sjá til þess að þeir staðir séu merktir eins og sýnt er hér á eftir. Merkingarnar skulu vera í rauðum eða gulum lit og ef nauðsyn krefur skulu útlínurnar dregnar með hvítum lit til að þær skeri sig frá bakgrunninum. Ef meira en 2 metrar eru milli homamerkinganna skal mála millilínur, sem eru 9 cm × 3 cm, svo að hvergi sé meira en tveggja metra bil milli merkjana.

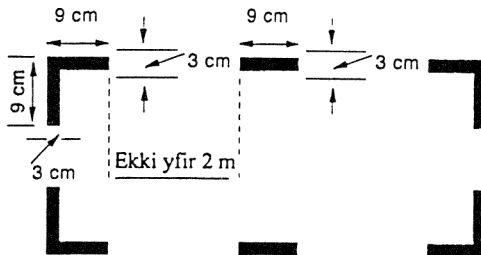

## JAR-OPS 1.805 Búnaður til neyðarrýmingar

- Flugrekandi skal ekki starfrækja flugvél ef hæð þröskulda á neyðarútgöngum fyrir farþega:
  - er meiri en 1.83 metra (6 fet) yfir jörðu þegar flugvélin er á jörðinni og lendingarbúnaður niðri; eða
  - væri meiri en 1.83 metra (6 fet) yfir jörðu ef einn eða fleiri hjólaleggir lendingarbúnaðar féllu saman eða



## JAR-OPS 1.805 (framhald 2. tölul. a-liðar)

færu ekki niður og var fyrst sótt um tegundarskírteini fyrir flugvélinu fyrir 1. apríl 2000 eða síðar,

nema búnaður eða tæki séu við hvern útgang, sem fellur undir 1. eða 2. tölul., til að gera farþegum og áhöfn kleift að komast klakklaut niður á jörð í neyðartilvikum.

- b) Þennan búnað eða tæki þarf ekki að hafa við útganga yfir vængjum ef tilgreindur staður, þar sem flóttaleiðin endar, er minna en 1.83 metra (6 fet) yfir jörðu þegar flugvélin er á jörðu, landingarbúnaður niðri og flapar í flugtaks- eða landingarstöðu, eftir því hvor flapstaðan er lengra frá jörðu.
- c) Í flugvélum þar sem skylt er að hafa sérstakan neyðarútgang fyrir flugáhöfn og:

- 1) neðri brún neyðarútgangs er meira en 1.83 metra (6 fet) yfir jörðu þegar landingarbúnaður er niðri; eða
- 2) ef ekki var sótt um tegundarskírteini fyrir flugvélinu fyrir en 1. apríl árið 2000 eða síðar, og neðri brún neyðarútgangs væri meira en 1.83 metra (6 fet) yfir jörðu ef einn eða fleiri hjólaleggir landingarbúnaðar falla saman eða fara ekki niður,

skal vera búnaður til að gera öllum flugliðum kleift að komast klakklaut niður á jörðina í neyðartilvikum.

**JAR-OPS 1.810 Gjallarhorn**  
(Sjá AMC OPS 1.810)

- a) Flugrekandi skal ekki starfrækja flugvél með hámarksfjölda farþegasæta í samþykktu sætafyrirkomulagi fyrir fleiri en 60 sem flytur að minnsta kosti einn farþega, nema hún sé búin jafnmörgum handgjallarhornum, sem ganga fyrir rafhlöðum, og flugverjar geta auðveldlega gripið til við neyðarýmingu, sem hér segir:

- 1) Á hverju farþegaþilfari:

Samþykkt sætafyrirkomulag	Tilskilinn fjöldi gjallarhorna
61 til 99	1
100 eða fleiri	2

## JAR-OPS 1.810 (framhald a-liðar)

- 2) Í flugvélum með fleiri en eitt farþegaþilfar, og jafnan þegar heildarfjöldi farþegasæta í samþykktu sætafyrirkomulagi er yfir 60, er skylt að hafa að minnsta kosti 1 gjallarhorn.

**JAR-OPS 1.815 Neyðarlýsing**

- a) Flugrekandi skal ekki starfrækja farþegaflugvél með hámarksfjölda farþegasæta í samþykktu sætafyrirkomulagi fyrir fleiri en 9, nema hún hafi búnað til neyðarlýsingar, sem fær afl frá sérstökum aflagjafa, til að auðvelda rýmingu flugvélarinnar. Í neyðarlýsingar-búnaðinum skulu vera:

- 1) í flugvélum þar sem hámarksfjöldi sæta í samþykktu sætafyrirkomulagi fyrir fleiri en 19:

- i) ljósgjafar til almennrar lýsingar í öllu farþegarými;
- ii) inniljós við neyðarútganga í gólfhæð; og
- iii) upplýst skilti og merki við neyðarútganga;

- iv) í flugvélum, sem hafði verið sótt um tegundarskírteini eða jafngildi þess í JAA-ríki eða annars staðar fyrir 1. maí 1972, og þegar flogið er að nóttu til, skal vera útilýsing við alla neyðarútganga yfir vængjum og við útganga þar sem þörf er á hjálparbúnaði til að komast niður úr flugvélinni.

- v) í flugvélum, sem hafði verið sótt um tegundarskírteini eða jafngildi þess í JAA-ríki eða annars staðar 1. maí 1972 eða síðar, og þegar flogið er að nóttu til, skal vera útilýsing við alla neyðarútganga fyrir farþega;

- vi) í flugvélum, sem fyrst fengu tegundarskírteini eða jafngildi þess í JAA-ríki eða annars staðar 1. janúar 1958 eða síðar, skulu vera ratmerki í gólfi til neyðarútganga í öllu farþegarými;

- 2) í flugvélum þar sem hámarksfjöldi farþegasæta í samþykktu sætafyrirkomulagi er 19 eða færri og sem hafa skírteini samkvæmt JAR-23 eða JAR-25 skulu vera:

- i) ljósgjafar til almennrar lýsingar í farþegarými;
- ii) inniljós við neyðarútganga; og

## JAR-OPS 1.815 (framhald 2. tölul. a-liðar)

- iii) upplýst skilti og merki við neyðarútganga;
- 3) í flugvélum þar sem hámarksfjöldi sæta í samþykktu sætafyrikomulagi er 19 eða færri og sem hafa ekki skírteini samkvæmt JAR-23 eða JAR-25, ljósgjafir til almennrar lýsingar í farþegarými.

- b) Eftir 1. apríl 1998 skal flugrekandi ekki starfrækja farþegaflugvél að nóttu til ef hámarksfjöldi farþegasæta í samþykktu sætafyrikomulagi hennar er 9 eða færri, nema í henni séu ljósgjafir til almennrar lýsingar í farþegarými til að greiða fyrir rýmingu flugvélarinnar. Í þessu kerfi er heimilt að nota loftlýsingu eða aðra ljósgjafa sem eru fyrir hendi í flugvélinni og geta haldið áfram að lýsa eftir að slökkt hefur verið á rafhlöðum flugvélarinnar.

**JAR-OPS 1.820 Sjálfvirkur neyðarsendir**  
(Sjá IEM OPS 1.820)

- a) Flugrekandi skal ekki starfrækja flugvél nema hún sé búin sjálfvirkum neyðarsendi (ELT) sem er festur í flugvélinna þannig að sem mestar líkur séu á að neyðarsendirinn gefi frá sér greinanleg merki við brotlendingu og sem minnstar líkur á að hann sendi við önnur tækifæri.
- b) Flugrekandi skal sjá til þess að neyðarsendirinn geti sent á neyðartíðnum sem kveðið er á um í 10. viðauka ICAO.

**JAR-OPS 1.825 Björgunarvesti**  
(Sjá IEM OPS 1.825)

- a) *Landflugvélar.* Flugrekandi skal ekki starfrækja landflugvél:
- 1) yfir hafi eða vatni fjær landi en 50 sjómílar; eða
  - 2) ef hún hefur sig á loft eða lendir á flugvelli þar sem flugtaks- eða aðflugsslóð liggur yfir vatni þannig að flugvélin geti þurft að nauðlenda á vatni ef óhapp

## JAR-OPS 1.825 (framhald a-liðar)

verður, nema hún sé búin björgunarvestum, með ljósi til að auðvelda leit, handa öllum í flugvélinni. Björgunarvestin skulu geymd þar sem auðveldlega má ná til þeirra úr sætum eða legurúmum þeirra sem þau eru ætluð. Í stað björgunarvesta fyrir ungbörn er heimilt að nota annan viðurkenndan flotbúnað með ljósi til að auðvelda leit.

- b) *Lagarflugvélar og láðs- og lagarflugvélar.* Flugrekandi skal ekki starfrækja lagarflugvél eða láðs- og lagarflugvél á sjó eða vatni nema hún sé búin björgunarvestum, með ljósi til að auðvelda leit, handa öllum í flugvélinni. Björgunarvestin skulu geymd þar sem auðveldlega má ná til þeirra úr sætum eða legurúmum þeirra sem þau eru ætluð. Í stað björgunarvesta fyrir ungbörn er heimilt að nota annan viðurkenndan flotbúnað með ljósi til að auðvelda leit.

**JAR-OPS 1.830 Björgunarbátar og neyðarsendar til að auðvelda leit og björgun til nota í langflugi yfir haf eða vatn**

- a) Flugrekandi skal ekki starfrækja flugvél yfir sjó eða vatni lengra frá landi sem hentar til nauðlendingar en sem nemur:
- 1) 120 mínútna flugi á farflugshraða eða 400 sjómílar, eftir því hvort skemmrá er, þegar um er að ræða flugvélar sem geta haldið áfram flugi til flugvallar þótt markhreyfill eða -hreyflar verði óstarfhæfir einhvers staðar á leiðinni eða á áætlaðri breyttri flugleið; eða
  - 2) 30 mínútna flugi á farflugshraða eða 100 sjómílar, eftir því hvort skemmrá er, þegar um allar aðrar flugvélar er að ræða, nema búnaðurinn, sem tilgreindur er í b- og c-lið hér á eftir, sé í flugvélinni.
- b) Í flugvélinni skulu vera nægilega margir björgunarbátar til að rúma alla um borð. Ef flugvélin er ekki búin varabjörgunarbátum með nægilegu rými skal flotkraftur og sætarými umfram skráð rými björgunarbátanna nægja til að rúma alla í flugvélinni ef björgunarbáturinn sem rúmar flesta týnist. Í björgunarbátunum skal vera:
- 1) ljós til að auðvelda leit; og
  - 2) björgunarbúnaður, þar með talinn búnaður til að lifa af og miðast sá búnaður við það flug sem fyrirhugað er hverju sinni (sjá 2. tölul. b-liðar AMC OPS 1.830); og
- c) að minnsta kosti tveir neyðarsendar til að auðvelda leit (ELT). (Sjá IEM OPS 1.820.)

**JAR-OPS 1.835 Búnaður til að lifa af**  
(Sjá IEM OPS 1.835)

Flugrekandi skal ekki starfrækja flugvél yfir svæðum sem eru mjög erfið til leitar og björgunar, nema í henni sé:

- a) búnaður til að senda upp neyðarblys svo sem lýst er í 2. viðauka ICAO;
- b) að minnsta kosti einn neyðarsendir (ELT); og
- c) annar búnaður til að lifa af slys miðað við fyrirhugaða flugleið og með hliðsjón af fjölda manna um borð (sjá c-lið AMC OPS 1.835),

að því undanskildu að ekki þarf að hafa búnaðinn, sem er tilgreindur í c-lið, um borð ef flugvélin heldur sig annaðhvort:

1) í fjarlægð sem er ekki meiri en svo til svæðis, sem er ekki mjög erfið til leitar og björgunar, að svari til:

i) 120 mínútna flugs á farflugshraða með einn hreyfil óvirkan, ef um er að ræða flugvél sem getur haldið flugi áfram til flugvallar þótt markhreyfill eða -hreyflar verði óstarfhæfur einhvers staðar á leiðinni eða á áætlaðri breyttri flugleið; eða

ii) 30 mínútna flugs á farflugshraða þegar um allar aðrar flugvélar er að ræða,

eða,

2) ef um er að ræða flugvélar með skírteini samkvæmt JAR-25 eða samsvarandi kröfum, ekki fjær en svarar til 90 mínútna flugs á farflugshraða til svæðis sem hentar til nauðlendingar.

HÉR Á AÐ VERA EYÐA

**JAR-OPS 1.840 Lagarflugvélar og láðs- og lagarflugvélar — ýmiss búnaður**

a) Flugrekandi skal ekki starfrækja lagarflugvél eða láðs- og lagarflugvél á sjó eða vatni nema hún sé búin:

1) rekakkeri og öðrum búnaði til að auðveldara sé að leggjast við legufæri eða akkeri eða stýra flugvélinni á vatni, með hliðsjón af stærð, þyngd og stjórnunareiginleikum hennar;

2) tæki til að gefa frá sér hljóðmerki, sem kveðið er á um í alþjóðareglum til að koma í veg fyrir árekstra á sjó, þegar það á við.

**1. viðbætur við JAR-OPS 1.770**

**Súrefni – Lágmarkskröfur um viðbótarsúrefni í flugvélum með jafnþrýstibúnað við og eftir lækun flugs í neyðartilvikum (Aths. 1)**

**Tafla 1**

a)	b)
BIRGDIR HANDA:	TÍMALENGD OG INNIÞRÝSTINGSHÆÐ
1. Öllum sem eru á flugvakt í sætum sínum í stjórnklefa	Allur flugtíminn ef inniþrýstingshæð er yfir 13 000 fetum og allur flugtíminn ef inniþrýstingshæð er yfir 10 000 fetum en fer ekki yfir 13 000 fet að undanskildum fyrstu 30 mínútunum í þessum flughæðum, og aldrei skemur en: i) 30 mínútur ef um er að ræða flugvélar með skírteini til að fljúga í 25 000 feta flughæð og neðar (Aths. 2) ii) 2 klukkutíma ef um er að ræða flugvélar með skírteini til að fljúga í meira en 25 000 feta flughæð (Aths. 3).
2. Öllum þjónustuliðum sem skylt er að hafa um borð	Allur flugtíminn ef inniþrýstingshæð er yfir 13 000 fetum en ekki skemur en 30 mínútur (Aths. 2), og allur flugtíminn ef inniþrýstingshæð er yfir 10 000 fetum en ekki yfir 13 000 fetum að undanskildum fyrstu 30 mínútunum í þessum flughæðum.
3. 100% farþega (Aths. 5)	10 mínútur eða allur flugtíminn ef inniþrýstingshæð er yfir 15 000 fetum, eða sá tími sem lengri er (Aths. 4)
4. 30% farþega (Aths. 5)	Allur flugtíminn ef inniþrýstingshæð er yfir 14 000 fetum en ekki yfir 15 000 fetum.
5. 10% farþega (Aths. 5)	Allur flugtíminn ef inniþrýstingshæð er yfir 10 000 fetum en ekki yfir 14 000 fetum að undanskildum fyrstu 30 mínútunum í þessum flughæðum.

Aths. 1: Súrefnisbirgðirnar skulu miðaðar við inniþrýstingshæð og lækunarsnið á viðkomandi flugleiðum.

Aths. 2: Tilskildar lágmarksbirgðir eru það magn súrefnis sem nauðsynlegt er í lækun með jöfnum hraða úr skráðri hámarksflughæð niður í 10 000 fet á 10 mínútum og, í næstu 20 mínúturnar eftir það, í 10 000 feta flughæð.

Aths. 3: Tilskildar lágmarksbirgðir eru það magn súrefnis sem þarf í stöðugri lækun úr skráðri hámarksflughæð niður í 10 000 fet á 10 mínútum og, í næstu 110 mínútur eftir það, í 10 000 fetum. Heimilt er að reikna súrefnið, sem krafist er samkvæmt 1. tölul. a-liðar JAR-OPS 1.780, með í súrefnisbirgðunum sem gerð er krafa um.

Aths. 4: Tilskildar lágmarksbirgðir eru það súrefnismagn sem þarf í lækun með jöfnum hraða úr skráðri hámarksflughæð niður í 15 000 fet.

Aths. 5: Í þessari töflu merkir orðið „farþegar“ farþega, sem eru um borð í flugvélinni, að ungbörnum meðtöldum.

**1. viðbætur við JAR-OPS 1.775****Viðbótarsúrefni fyrir flugvélar án jafnþrýstibúnaðar****Tafla 2**

a)	b)
BIRGÐIR HANDA:	TÍMALENGD OG MÁLÞRÝSTINGSHÆÐ
1. Öllum sem eru á flugvakt í stjórnklefa	Allur flugtíminn þegar málþrýstingshæð er meiri en 10 000 fet
2. Öllum þjónustulíðum sem skylt er að hafa um borð	Allur flugtíminn þegar málþrýstingshæð er meiri en 13 000 fet og allur tími sem er umfram 30 mínútur þegar málþrýstingshæð er yfir 10 000 fetum en fer ekki yfir 13 000 fet.
3. 100% farþega (Sjá Aths.)	Allur flugtíminn þegar málþrýstingshæð er meiri en 13 000 fet.
4. 10% farþega (Sjá Aths.)	Allur flugtími sem er umfram 30 mínútur þegar málþrýstingshæð er yfir 10 000 fetum en fer ekki yfir 13 000 fet.

Aths.: Í þessari töflu merkir orðið „farþegar“ alla farþega sem eru um borð í flugvélinni, að ungbörnum meðtöldum.

## L-KAFLI — FJARSKIPTA- OG LEIÐSÖGUTÆKJABÚNAÐUR

## JAR-OPS 1.850 (framhald)

## JAR-OPS 1.845 Almennur inngangur

a) Flugrekandi skal sjá til þess að flug sé ekki hafið nema fjarskipta- og leiðsögutæki þau sem krafist er samkvæmt þessum kafla:

1) hafi verið samþykkt og uppsett í samræmi við ákvæði sem um þau gilda, þar með taldir staðlar um lágmarksafkastagetu og ákvæði er lúta að starfrækslu og lofhæfi;

2) séu þannig uppsett að bilun í einu tæki af þeim, sem nauðsynleg eru til fjarskipta eða leiðsögu eða hvort tveggja, komi ekki í veg fyrir fjarskipti og/eða örugga leiðsögu á leiðinni sem flogin er;

3) séu í starfhæfu ástandi fyrir þá tegund flugs sem fram á að fara, að undanskildum ákvæðum í lista yfir lágmarksbúnað (MEL) (sbr. JAR-OPS 1.030); og

4) sé þannig komið fyrir að eigi flugliði að nota tækin í vinnureit sínum í flugi er nauðsynlegt að hann geti auðveldlega starfrækt þau frá þeim vinnureit. Ef fleiri en einn flugliði þarf að starfrækja eitt tæki skal því þannig fyrir komið að auðvelt sé að starfrækja það frá öllum vinnureitum sem gert er ráð fyrir að það sé starfrækt frá.

b) Staðlar um lágmarksafköst fjarskipta- og leiðsögutækja eru hinir sömu og í gildandi tækniforskriftum JAR (JT-SO – Joint Technical Standard Orders), eins og þeir eru skráðir í JAR-TSO, nema mælt sé fyrir um aðra staðla um afkastagetu í starfrækslu- eða lofhæfireglunum. Þegar JAR-OPS-reglur koma til framkvæmda má halda áfram að nota eða setja upp fjarskipta- og leiðsögutæki, sem samrýmast öðrum forskriftum en JT-SO fyrir hönnun og afkastagetu, nema gerðar séu viðbótarkröfur í þessum kafla. Fjarskipta- og leiðsögutæki, sem hafa þegar hlotið samþykki, þurfa ekki að samrýmast endurskoðuðum JT-SO eða öðrum endurskoðuðum forskriftum, nema gerðar séu kröfur um afturvirkni þar að lútandi.

## JAR-OPS 1.850 Fjarskiptabúnaður

a) Flugrekandi skal ekki starfrækja flugvél nema hún hafi tilskilinn fjarskiptabúnað fyrir viðkomandi tegund flugs.

b) Þar sem krafist er tveggja sjálfstæðra fjarskiptakerfa (sem eru aðskilin og fullbúin) samkvæmt þessum kafla skal hvort kerfið um sig hafa sjálfstæðan loftnetsbúnað nema notuð séu loftnet, sem eru ekki vír eingöngu, eða stoðloftnet eða annar loftnetsbúnaður sem er jafnreiðanlegur, og þarf þá aðeins eitt loftnet.

c) Fjarskiptatækin, sem krafist er í a-lið hér að framan, skulu einnig geta annað fjarskiptum á neyðartíðnisviði í flugi, 121,5 MHz.

## JAR-OPS 1.855 Hlustunarvalborð

Flugrekandi skal ekki starfrækja flugvél við blindflugsskiyrði nema hún sé búin hlustunarvalborði sem er aðgengilegt öllum flugliðum sem skylt er að hafa um borð.

## JAR-OPS 1.860 Fjarskiptabúnaður til flugs samkvæmt sjónflugsreglum á leiðum sem flognar eru með hlíðsjón af kennileitum

Flugrekandi skal ekki starfrækja flugvél í flugi samkvæmt sjónflugsreglum á leiðum þar sem unnt er að fljúga eftir kennileitum nema hún hafi fjarskiptabúnað (fjarskiptatæki og SSR-ratsjársvörunarbúnað), sem nauðsynlegur er við eðlileg flugskiyrði, til þess að uppfylla eftirfarandi:

a) vera í fjarskiptasambandi við viðeigandi jarðstöðvar;

b) vera í fjarskiptasambandi við viðeigandi flugumferðarstjórnstöð, frá hvaða stað sem er í því flugstjórnarymi sem fyrirhugað er að fljúga í;

c) taka við veðurupplýsingum; og

d) svara fyrirspurnum kögunarsvarratsjár (SSR) eins og tilskilið er á leiðinni sem flogin er.

**JAR-OPS 1.865 Fjarskipta- og leiðsögutæki fyrir flug samkvæmt blindflugsreglum eða sjónflugsreglum á leiðum sem eru ekki flognar eftir kennileitum**

- a) Flugrekandi skal ekki starfrækja flugvél samkvæmt blindflugsreglum eða sjónflugsreglum á leiðum þar sem ekki er unnt að fljúga eftir kennileitum nema flugvélin sé búin fjarskipta- og leiðsögutækjum í samræmi við kröfur flugumferðarþjónustu á því svæði eða svæðum þar sem flogið er, eða að hún hafi minnst:
- 1) tvö sjálfstæð fjarskiptakerfi sem nauðsynleg eru við eðlileg flugsilyrði til að hafa samband við viðeigandi jarðstöð hvaðan sem er á leiðinni, einnig ef vikið er af leið;
  - 2) eitt móttökukerfi fyrir fjölstefnuvita (VOR), eitt fyrir hringvita (ADF), eitt fyrir fjarlægðarvita (DME) og eitt fyrir markvita;
  - 3) eitt blindlendingarkerfi (ILS) eða örbylgjulendingarkerfi (MLS) þar sem krafist er blindlendingarkerfis eða örbylgjulendingarkerfis til aðflugs;
  - 4) svæðisleiðsögukerfi ef svæðisleiðsögu er krafist á leiðinni sem flogin er;
  - 5) eitt móttökukerfi fyrir fjölstefnuvita til viðbótar á öllum leiðum eða leiðarhlutum þar sem leiðsaga er eingöngu byggð á fjölstefnuvitamerkjum;
  - 6) eitt móttökukerfi fyrir hringvitavísi til viðbótar á öllum leiðum eða leiðarhlutum þar sem leiðsaga er eingöngu byggð á hringvitamerkjum (NDB); og
  - 7) ratsjársvörunarbúnað (SSR) ef hans er krafist á leiðinni sem flogin er.
- b) Flugrekanda er heimilt að starfrækja flugvél sem ekki er búin þeim leiðsögutækjum sem tiltekin eru í 5. og/eða 6. tölul. a-liðar hér að framan, að því tilskildu að á leiðinni sem flogin er sé hún búin öðrum tækjum sem flugmálayfirvöld hafa samþykkt. Þau tæki verða að vera nægilega áreiðanleg og nákvæm til að tryggja örugga leiðsögu á fyrirhugaðri leið.

**JAR-OPS 1.870 Viðbótarleiðsögutæki til flugs í loft-rými þar sem gerðar eru lágmarkskröfur um nákvæmni í flugleiðsögu (MNPS)**  
(Sjá IEM OPS 1.870)

- a) Flugrekandi skal ekki starfrækja flugvél í loftrými þar sem gerðar eru lágmarkskröfur um nákvæmni í flugleiðsögu (MNPS) nema hún sé búin leiðsögutækjum sem samrýmast forskriftum um lágmarksnákvæmni í leiðsögu sem mælt er fyrir um í ICAO-skjali 7030 í formi svæðisbundinna viðbótarreglna (Regional Supplementary Procedures).
- b) Báðir flugmennirnir, sitjandi í vinnureit sínum, skulu geta séð á leiðsögutækin sem kveðið er á um í þessari grein og notað þau.
- c) Til að heimilt sé að starfrækja flugvél ótakmarkað í loftrými þar sem gerðar eru lágmarkskröfur um nákvæmni í flugleiðsögu (MNPS) skal hún vera búin tveimur sjálfstæðum leiðsögukerfum fyrir langflug (LRNS).
- d) Til að heimilt sé að starfrækja flugvélar í loftrými þar sem gerðar eru lágmarkskröfur um nákvæmni í flugleiðsögu (MNPS) á tilkynntum sérleiðum skal hún vera búin einu leiðsögukerfi fyrir langflug nema annað sé tiltekið.

## M-KAFLI — VIÐHALD FLUGVÉLA

**JAR-OPS 1.875 Almenn ákvæði**  
(Sjá IEM OPS 1.875)

- a) Flugrekandi skal ekki starfrækja flugvél nema tilhlýðilega samþykkt/viðurkennd viðhaldsstöð annist viðhald og gefi út viðhaldsvottorð fyrir hana í samræmi við JAR-145, að því frátölu að ekki er nauðsynlegt að fyrirflugsskoðun fari fram hjá JAR-145 viðhaldsstöðinni.
- b) Í þessum kafla er mælt fyrir um kröfur, sem þarf að uppfylla, um viðhald flugvéla svo að farið sé að kröfum JAR-OPS 1.180 um flugrekendaskírteini.

**JAR-OPS 1.880 Orðskýringar**

Eftirfarandi skilgreiningar í JAR-145 gilda í þessum kafla:

- a) *Fyrirflugsskoðun*: Skoðun sem framkvæmd er fyrir flug til að tryggja að flugvélin sé í góðu lagi fyrir fyrirhugað flug. Hún felur ekki í sér að gert sé við bilanir.
- b) *Samþykktur staðall*: Staðall framleiðslu/hönnunar/viðhalds/gæða sem flugmálafyrivöld hafa samþykkt.
- c) *Samþykkt af flugmálafyrivöldum*: Samþykkt af flugmálafyrivöldum sjálfum eða í samræmi við verklagsreglur sem flugmálafyrivöld hafa samþykkt.

**JAR-OPS 1.885 Umsókn vegna viðhaldskerfis flugrekanda og samþykki á því**

- a) Umsækjandi sem sækir um flugrekandaskírteini í fyrsta sinn, lætur breyta því eða endurnýjar skal, áður en hann fær skírteinið, leggja fram skjöl sem tilgreind eru í c-lið JAR-OPS 1.185, til þess að fá viðhaldskerfi sitt samþykkt. (Sjá a-lið IEM OPS 1.885.)
- b) Umsækjandi, sem sækir um flugrekandaskírteini í fyrsta sinn, lætur breyta því eða endurnýjar það og uppfyllir kröfur þessa kafla samkvæmt viðeigandi lýsingu samþykktar/viðurkenndrar JAR-145 viðhaldsstöðvar, á rétt á að fá viðhaldskerfi sitt samþykkt hjá flugmálafyrivöldum (sjá b-lið IEM OPS 1.885).

**JAR-OPS 1.890 Ábyrgð á viðhaldi**

- a) Flugrekandi skal tryggja lofthæfi flugvélarinnar, og að bæði rekstrartæki hennar og neyðarbúnaður séu starfhæf, með því að (sjá a-lið AMC OPS 1.890):

1) láta fara fram fyrirflugsskoðun (sjá 1. tölul. a-liðar AMC OPS 1.890);

2) láta gera við, samkvæmt samþykktum staðli, hvers kyns bilanir eða skemmdir sem hafa áhrif á rekstraröryggið með hliðsjón af listanum yfir lágmarksbúnað (MEL) ásamt listanum yfir frávik frá búnaði (CDL), ef hann er tiltækur fyrir þá gerð flugvéla;

3) láta vinna allt viðhald samkvæmt samþykktri viðhaldsáætlun flugrekanda flugvélarinnar eins og tilgreint er í JAR-OPS 1.910;

4) gera úttekt á skilvirkni samþykktar viðhaldsáætlunar flugrekanda (sjá 4. tölul. a-liðar AMC OPS 1.890);

5) fylgja öllum rekstrarfyrirmælum og fyrirmælum um lofthæfi og uppfylla allar aðrar kröfur um áframlaldandi lofthæfi sem flugmálafyrivöld hafa lögboðið. Þar til JAR-39 hefur verið formlega samþykkt skal flugrekandi fara eftir innlendum flugreglugerðum sem í gildi eru; og

6) láta gera breytingar í samræmi við samþykktan staðal og, að því er varðar breytingar sem ekki eru lögboðnar, marka stefnu um hvernig þeim skuli komið í framkvæmd. (Sjá 6. tölul. a-liðar AMC OPS 1.890).

- b) Flugrekandi skal tryggja að lofthæfisskírteini allra flugvéla, sem hann rekur, séu ávallt í gildi að því er varðar:

1) kröfur a-liðar hér að framan;

2) lok gildistíma sem eru tilgreindir í skírteininu; og

3) önnur skilyrði um viðhald sem eru tilgreind í skírteininu.

- c) Kröfumar, sem tilgreindar eru í a-lið hér að framan, þarf að uppfylla í samræmi við verklagsreglur sem flugmálafyrivöld geta fallist á.

Aths.: Nákvæmar upplýsingar um þær kröfur, sem eru gerðar, er að finna í 3. tölul. a-liðar JAR-OPS 1.180, b-lið 1.180, og í JAR-OPS 1.185.



## JAR-OPS 1.900 (framhald a-liðar)

**JAR-OPS 1.895 Stjórn viðhalds**

- a) Flugrekandi skal vera tilhlýðilega samþykktur í samræmi við JAR-145 til að annast viðhaldið, sem tiltekið er í 2., 3., 5. og 6. tölul. a-liðar JAR-OPS 1.890, nema flugmálayfirvöld hafi fullvissu fyrir því að semja megi við samþykktá/viðurkennda JAR-145 viðhaldsstöð um að hún sjái um viðhaldið (sjá a-lið AMC OPS 1.895).
- b) Flugrekandi skal hafa í þjónustu sinni starfsmann eða hóp starfsmanna, sem flugmálayfirvöld geta fallist á, til að tryggja að allt viðhald fari fram á réttum tíma og samkvæmt samþykktum staðli þannig að kröfur um ábyrgð á viðhaldi, sem mælt er fyrir um í JAR-OPS 1.890, séu uppfylltar og að gæðakerfið, sem kveðið er á um í JAR-OPS 1.900, virki. Sá starfsmaður eða sá sem er elstur í starfi, eftir því sem við á, er hinn tilnefndi yfirmaður sem um getur í 2. tölul. i-liðar JAR-OPS 1.175. (Sjá b-lið AMC OPS 1.895.)
- c) Ef flugrekandi er ekki tilhlýðilega samþykktur í samræmi við JAR-145, verður að semja við slíka viðhaldsstöð um að hún annist viðhaldið sem tilgreint er í 2., 3., 5. og 6. tölul. a-liðar JAR-OPS 1.890. Gera verður skriflegan viðhaldssamning milli flugrekanda og samþykktar/viðurkenndrar viðhaldsstöðvar samkvæmt JAR-145 þar sem eru nákvæmlega taldir upp starfsþættir, sem tilgreindir eru í 2., 3., 5. og 6. tölul. a-liðar JAR-OPS 1.890, og skilgreint hvernig styrkja skuli starfsþætti gæðakerfisins sem um getur í JAR-OPS 1.900. Flugmálayfirvöld verða að geta fallist á þann samning og allar breytingar á honum. Hins vegar þurfa flugmálayfirvöld ekki að fá neinar upplýsingar um viðskiptaliðar viðhaldssamningsins. (Sjá c-lið AMC OPS 1.895.)
- d) Flugrekandi þarf að sjá þeim starfsmönnum, sem um getur í b-lið hér að framan, fyrir viðeigandi skrifstofuhúsnæði á hentugum stað. (Sjá d-lið AMC OPS 1.895.)

**JAR-OPS 1.900 Gæðakerfi**  
(Sjá AMC OPS 1.900)  
(Sjá IEM OPS 1.900)

- a) Að því er varðar viðhald skal gæðakerfi flugrekanda, auk þess sem krafist er í JAR-OPS 1.035, fela í sér að minnsta kosti eftirfarandi starfsþætti:

- 1) eftirlit með því að starfsemin, sem lýst er í JAR-OPS 1.890, fari fram í samræmi við viðurkenndar verklagsreglur;
  - 2) eftirlit með því að allt samningsbundið viðhald sé innt af hendi eins og samningurinn kveður á um; og
  - 3) eftirlit með því að áfram sé farið að kröfum þessa kafla.
- b) Hafi flugrekandi verið samþykktur í samræmi við JAR-145, má sameina gæðakerfið því gæðakerfi sem kveðið er á um í JAR-145.

**JAR-OPS 1.905 Lýsing flugrekanda á stjórnun viðhalds**

- a) Flugrekandi skal leggja fram lýsingu á stjórnun viðhalds þar sem kemur nákvæmlega fram hvernig starfsemin er byggð upp (sjá a-lið AMC OPS 1.905), þar á meðal:
- 1) hver er tilnefndur yfirmaður og er ábyrgur fyrir viðhaldskerfinu, sem krafist er í 2. tölul. i-liðar JAR-OPS 1.175, og hver eða hverjir þeir starfsmenn eru sem vísað er til í b-lið JAR-OPS 1.895;
  - 2) hvaða verklagsreglum skal fylgt til að uppfylla kröfur um ábyrgð á viðhaldi samkvæmt JAR-OPS 1.890 og starfsþáttum gæðakerfisins samkvæmt JAR-OPS 1.900, nema flugrekandi hafi fengið tilhlýðilegt samþykki sem viðhaldsstöð í samræmi við JAR-145, og má þá tilgreina þessi atriði í starfsemislýsingu samkvæmt JAR-145.
- b) Lýsing flugrekanda á stjórnun viðhalds og síðari breytingar á henni verða að hljóta samþykki flugmálayfirvalda.

**JAR-OPS 1.910 Viðhaldsáætlun flugrekanda fyrir flugvélnar**

- a) Flugrekandi skal sjá til þess að flugvél sé haldið við í samræmi við viðhaldsáætlun flugrekanda fyrir flugvélna. Í áætluninni skal tilgreina nákvæmlega allt viðhald sem þarf að fara fram og hversu oft. Gerð er krafa um að í áætluninni sé áætlun um áreiðanleika (reliability programme) ef flugmálayfirvöld ákvarða að slík áætlun sé nauðsynleg. (Sjá a-lið AMC OPS 1.910).

## JAR-OPS 1.910 (framhald)

- b) Viðhaldsáætlun flugrekanda fyrir flugvélar og allar síðari breytingar á henni verða að hljóta samþykki flugmálayfirvalda. (Sjá b-lið AMC OPS 1.910.)

**JAR-OPS 1.915 Tækniflugbók flugvélar flugrekanda**  
(Sjá AMC OPS 1.915)

- a) Flugrekandi skal kerfisbundið láta færa í tækniflugbók flugvélar eftirfarandi upplýsingar um hverja flugvél:
- 1) upplýsingar sem nauðsynlegar eru um hvert flug til að tryggja áframhaldandi flugöryggi;
  - 2) gildandi viðhaldsvottorð flugvélarinnar;
  - 3) gildandi yfirlýsingu um stöðuna í viðhaldi flugvélarinnar, hvað sé næst á áætlun að gera í viðhaldi, bæði reglubundnu og óreglubundnu, en þó geta flugmálayfirvöld samþykkt að viðhaldsýfirlýsingin sé geymd annars staðar;
  - 4) allar bilanir sem hefur verið slegið á frest að gera við og geta haft áhrif á starfrækslu flugvélarinnar; og
  - 5) nauðsynlegar leiðbeiningar um fyrirkomulag stuðningsviðhalds.
- b) Tækniflugbók flugvélar og allar breytingar sem eru gerðar á henni verða að hljóta samþykki flugmálayfirvalda.

**JAR-OPS 1.920 Viðhaldsskrár**  
(Sjá AMC OPS 1.920)

- a) Flugrekandi skal sjá til þess að tækniflugbók flugvélar sé geymd í 24 mánuði eftir að síðast var fært inn í hana.
- b) Flugrekandi skal sjá um að koma upp sérstöku kerfi, sem flugmálayfirvöld geta fallist á, þar sem eftirfarandi er skráð og geymt svo lengi sem hér segir:
- 1) allar sundurliðaðar viðhaldsskrár yfir flugvélinu og flugvélaríhluta, sem settir voru í hana, – í 24 mánuði eftir að flugvélin eða flugvélaríhlutarnir fengu viðhaldsvottorð;
  - 2) heildartími og notkunarskipti í flugi, eftir því sem við á, á flugvélunum og öllum flugvélaríhlutum, sem hafa tiltekinn endingartíma, – í 12 mánuði eftir að flugvélin er endanlega tekin úr umferð;

## JAR-OPS 1.920 (framhald a-liðar)

- 3) tími og notkunarskipti í flugi, eftir því sem við á, frá síðustu grannskoðun flugvélarinnar eða flugvélaríhlutans, háð grannskoðunartíma flugvélarinnar eða íhlutans (overhaul life) – þar til önnur grannskoðun á flugvélinni eða flugvélaríhlutunum, jafnumfangsmikil og nákvæm og sú fyrri, hefur farið fram;

- 4) gildandi staða skoðunar á flugvélinni þannig að staðfesting fái á því að viðhaldsáætlun samþykkt flugrekanda flugvélarinnar hafi verið framfylgt – þar til skoðun á flugvélinni eða flugvélaríhlutunum, jafnumfangsmikil og nákvæm og hin fyrri, hefur farið fram;

- 5) gildandi staða lofthæfifyrimæla er varða flugvélinu og flugvélaríhlutana – í 12 mánuði eftir að flugvélin er endanlega tekin úr umferð; og

- 6) ítarleg lýsing á nýjustu breytingum og viðgerðum sem hafa farið fram á flugvél, hreyflum, skrufum og öllum flugvélaríhlutum sem eru nauðsynlegir vegna flugöryggis – í 12 mánuði eftir að flugvélin er endanlega tekin úr umferð.

- c) Flugrekandi skal sjá til þess að þegar flugvél er endanlega afhent öðrum flugrekanda séu einnig afhentar allar skrár sem tilgreindar eru í a- og b-lið og að fyrirskipaðar tímaáætlanir gildi áfram hjá nýja flugrekandanum.

**JAR-OPS 1.925** Hér á að vera eyða**JAR-OPS 1.930 Áframhaldandi gildi flugrekanda-skrárteinis (AOC) að því er varðar viðhaldskerfið**  
(Sjá IEM OPS 1.930)

Flugrekandi skal fara eftir JAR-OPS 1.175 og 1.180 til að tryggja að flugrekandaskírteini hans gildi áfram að því er lýtur að viðhaldskerfinu.

**JAR-OPS 1.935 Sambærilegt dæmi um öryggi**  
(Sjá IEM OPS 1.935)

Flugrekandi skal ekki taka upp aðrar verklagsreglur en þær sem mælt er fyrir um í þessum kafla nema þörf krefji og flugmálayfirvöld hafi áður staðfest að þar sé um að ræða sambærilegt dæmi um öryggi og hafi það hlotið stuðning flugmálayfirvalda annarra JAA-aðildarríkja.

HÉR Á AÐ VERA EYÐA

HÉR Á AÐ VERA EYÐA

## N-KAFLI — FLUGÁHÖFN

**JAR-OPS 1.940) Samsetning flugáhafnar**  
(Sjá 1. og 2. viðbæti við JAR-OPS 1.940)

a) Flugrekandi skal sjá til þess:

- 1) að samsetning flugáhafnar og fjöldi flugliða á tilteknum starfsstöðvum sé bæði í samræmi við fyrirmæli í flughandbók flugvélarinnar og ekki undir því lágmarki sem þar er tilgreint;
- 2) að aukaflugliðar teljist til flugáhafnar þegar þeirra er þörf vegna eðlis starfrækslunnar og að ekki séu færri í flugáhöfn en tilgreint er í flugrekstrarhandbókinni;
- 3) að allir flugliðar séu handhafar viðeigandi og fullgildra skírteina sem flugmálayfirvöld geta fallist á og hafi tilskilin starfsréttindi og hæfni til að rækja þau störf sem þeim eru falin;
- 4) að settar séu verklagsreglur, sem flugmálayfirvöld geta fallist á, til að koma í veg fyrir að óreyndir flugliðar verði saman í áhöfn;
- 5) að einn flugmannanna í flugáhöfn sé útnefndur flugstjóri og að hann geti falið öðrum flugmanni með tilskilin réttindi að stjórna fluginu;
- 6) að ef þess er krafist í flughandbók flugvélar að sérstakur flugkerfastjóri sé í áhöfn þá hafi einn í flugáhöfninni flugvélstjóraskírteini eða tilskilin starfsréttindi sem flugmálayfirvöld geta fallist á.

b) *Lágmarksfjöldi flugliða til starfrækslu samkvæmt blindflugsreglum eða að nóttu til.* Við starfrækslu samkvæmt blindflugsreglum eða að nóttu til skal flugrekandi sjá til þess:

- 1) að í öllum skráfubotum, þar sem hámarksfjöldi farþegasæta í samþykktu sætafyrirkomulagi er meiri en 9, og í öllum flugvélum sem knúðar eru þotuhreyflum séu ekki færri en 2 flugmenn í áhöfn; eða
- 2) að einn flugmaður starfræki aðrar flugvélar en þær sem heyra undir 1. tölu. b-liðar hér að framan, að því tilskildu að kröfum sem settar eru fram í 2. viðbæti við JAR-OPS 1.940 sé fullnægt. Sé kröfunum í 2. viðbæti ekki fullnægt skulu ekki vera færri en 2 flugmenn í áhöfn.

**JAR-OPS 1.945 Þjálfun og próf vegna flugvélastkipta**  
(Sjá 1. viðbæti við JAR-OPS 1.945)  
(Sjá AMC OPS 1.945)  
(Sjá IEM OPS 1.945)

a) Flugrekandi skal sjá til þess:

1) að flugliði ljúki námskeiði til tegundarréttinda, sem uppfyllir viðeigandi kröfur í JAR-FCL, þegar hann skiptir yfir á aðra tegund eða flokk flugvéla þar sem krafist er nýrrar tegundaráritunar eða flokksáritunar;

2) að flugliði ljúki námskeiði flugrekanda vegna flugvélastkipta áður en hann hefur flug á flugleið án umsjónar;

i) ef hann skiptir yfir á flugvél þar sem krafist er nýrrar tegundaráritunar eða flokksáritunar; eða

ii) ef hann skiptir um flugrekanda;

3) að þjálfun vegna flugvélastkipta sé í höndum manna sem hafa tilskilin starfsréttindi og fari fram í samræmi við nákvæma námsskrá í flugrekstrarhandbókinni sem flugmálayfirvöld geta fallist á;

4) að við ákvörðun um hversu mikla þjálfun flugliði þurfi að fá á námskeiði flugrekanda vegna flugvélastkipta sé tekið mið af fyrri þjálfun flugliðans samkvæmt þjálfunarskrám hans sem mælt er fyrir um í JAR-OPS 1.985;

5) að í flugrekstrarhandbókinni séu tilgreind þau lágmarksskilyrði um starfsréttindi og reynslu sem flugliðar þurfa að uppfylla áður en þeir fá þjálfun vegna flugvélastkipta;

6) að allir flugliðar fari í prófin, sem krafist er í b-lið JAR-OPS 1.965, og í þá þjálfun og próf, sem krafist er í d-lið JAR-OPS 1.965, áður þeir hefja flug á flugleið undir umsjón;

7) að þegar flugliði hefur lokið flugi á flugleið undir umsjón fari hann í prófið sem krafist er í c-lið 1.965 JAR-OPS;

8) að eftir að námskeið flugrekanda vegna flugvélastkipta er hafið taki flugliði ekki að sér flugvaktir á annarri tegund eða flokki flugvéla fyrr en að námskeiði loknu eða eftir að því hefur verið hætt; og

## JAR-OPS 1.945 (framhald a-liðar)

- 9) að þjálfun í stjórnun áhafnarsamvinnu (CRM) sé felld inn í námskeið vegna flugvélastípta. (Sjá AMC OPS: 9. tölu. a-liðar 1945/6. tölu. b-liðar 1.955/e-lið 1.965 og IEM OPS: 9. tölu. a-liðar 1.945/6. tölu. b-liðar 1.955/e-lið 1.965.)
- b) Þegar skipt er um flugvéategund eða -flokk má sameina prófið sem krafist er í 1.965 og prófið til tegundar- eða flokksréttinda sem krafist er í JAR-FCL.
- c) Heimilt er að sameina námskeið flugrekanda vegna flugvélastípta og námskeið til tegundar- eða flokksréttinda sem krafist er í JAR-FCL.

**JAR-OPS 1.950 Mismunarþjálfun og kynningarþjálfun**

- a) Flugrekandi skal sjá til þess að flugliði ljúki:
- 1) *Mismunarþjálfun*
    - i) ef hann starfrækir annað afbrigði flugvélar sömu tegundar eða aðra tegund í sama flokki og flugvélin sem er starfrækt; eða
    - ii) ef breyting á búnaði og/eða verklagi í tegund eða afbrigði flugvélar, sem er starfrækt, útheimtir meiri kunnáttu og þjálfun í tilheyrandi þjálfunartæki.
  - 2) *Kynningarþjálfun*
    - i) ef hann starfrækir aðra flugvél sömu tegundar eða afbrigði af henni; eða
    - ii) ef breyting á búnaði og/eða verklagi í tegund eða afbrigði flugvélar, sem er starfrækt, útheimtir að flugliðar öðlist meiri kunnáttu.
- b) Í flugrekstrarhandbókinni skal flugrekandi tilgreina hvenær mismunarþjálfunar eða kynningarþjálfunar er krafist.

**JAR-OPS 1.955 Útnefning flugstjóra**

- a) Flugrekandi skal sjá til þess að eftirfarandi gildi um þá sem hækka úr stöðu aðstoðarflugmanns í stöðu flugstjóra og þá sem koma til starfa sem flugstjórar:
- 1) að þeir hafi lágmarksreynslu, sem flugmálayfirvöld geta fallist á, og skal hún tilgreind í flugrekstrarhandbókinni; og

## JAR-OPS 1.955 (framhald a-liðar)

- 2) þegar um er að ræða flug þar sem fleiri en einn flugmaður er í áhöfn, að flugmaður ljúki tilheyrandi flugstjóranámskeiði.
- b) Flugstjóranámskeiðið, sem krafist er í 2. tölu. a-liðar hér að framan, skal tilgreint í flugrekstrarhandbókinni og fela að minnsta kosti í sér:
- 1) þjálfun í flughermi, þ. m. t. þjálfun í flugi á flugleið og/eða flugþjálfun;
  - 2) hæfnipróf flugrekanda við stjórn sem flugstjóri;
  - 3) ábyrgð flugstjóra;
  - 4) þjálfun á flugleið sem flugstjóri undir umsjón. Fyrir flugmenn, sem hafa þegar öðlast tilskilin starfsréttindi á flugvéategundina, er lágmarkskrafan 10 flug;
  - 5) fullnægjandi próf flugstjóra á flugleið eins og mælt er fyrir um í c-lið JAR-OPS 1.965 og þekking og hæfni til að fljúga á tilteknum leiðum og inn á flugvelli eins og mælt er fyrir um í JAR-OPS 1.975; og
  - 6) þjálfun í stjórnun áhafnarsamvinnu (CRM). (Sjá AMC OPS: 9. tölu. a-liðar 1.945/ 6. tölu. b-liðar 1.955/ e-lið 1.965 svo og IEM OPS: 9. tölu. a-liðar 1.945/ 6. tölu. b-liðar 1.955/ e-lið 1.965.)

**JAR-OPS 1.960 Flugstjórar með atvinnuflugmannsskírteini**

- a) Flugrekandi skal sjá til þess:
- 1) að handhafi atvinnuflugmannsskírteinis (CPL) starfi ekki sem flugstjóri flugvélar, sem er skráð til starfrækslu með einum flugmanni í flughandbók flugvélarinnar, nema:
    - i) þegar um er að ræða farþegaflug samkvæmt sjónflugsglum utan 50 sjómílna rásar frá brottfararflugvelli, þá hafi flugmaðurinn að baki minnst 500 flugstundir samanlagt á flugvél eða fullgild blindflugsréttindi; eða
    - ii) þegar um er að ræða fjölhreyflaflugvél og flogið er samkvæmt blindflugsglum, þá hafi flugmaðurinn að baki minnst 700 flugstundir samanlagt á flugvél og af þeim hafi hann flogið 400 flugstundir sem flugstjóri og 100 þessara flugstunda samkvæmt blindflugsglum og þar af

## JAR-OPS 1.960 (framhald 1. tölul. a-liðar)

séu 40 flugstundir við stjórn fjölhreyflaflugvéla. Í stað 400 flugstunda sem flugstjóri geta komið flugstundir sem aðstoðarflugmaður, þar sem reglan er að tvær flugstundir sem aðstoðarflugmaður jafngildi einni flugstund sem flugstjóri, að því tilskildu að þessum stundum hafi verið safnað eftir föstu fyrirkomulagi með fleiri en einum flugmanni í áhöfn eins og mælt er fyrir um í flugrekstrarhandbókinni;

2) að til viðbótar við ii-lið 1. tölul. a-liðar hér að framan sé kröfum 2. viðbætis við JAR-OPS 1.940 fullnægt þegar flugmaður flygur blindflug sem eini flugmaður í áhöfn; og

3) að, ef um er að ræða flug með fleiri en einum flugmanni í áhöfn, ljúki flugmaðurinn flugstjóránám-skeiðinu, sem mælt er fyrir um í 2. tölul. a-liðar JAR-OPS 1.955, til viðbótar ákvæði 1. tölul. a-liðar hér að framan áður en hann tekur til starfa sem flugstjóri.

**JAR-OPS 1.965 Reglubundin þjálfun og próf**  
(Sjá 1. og 2. viðbæti við JAR-OPS 1.965) (Sjá AMC OPS 1.965)  
(Sjá IEM OPS 1.965)

a) *Almenn ákvæði.* Flugrekandi skal sjá til þess:

1) að hver flugliði gangist undir reglubundna þjálfun og próf og að hvort tveggja miðist við þá tegund eða afbrigði flugvélar sem flugliðinn hefur skírteini til að starfrækja;

2) að áætlun um reglubundna þjálfun og próf sé skráð í flugrekstrarhandbókina og samþykkt af flugmálayfirvöldum;

3) að reglubundin þjálfun sé í höndum eftirfarandi starfsliðs:

i) *þjálfun á jörðu niðri og upprifjunarþjálfun* – í höndum manns sem hefur tilskilin starfsréttindi;

ii) *þjálfun í flugvél/flughermi* – í höndum kennara/prófdómara til tegundarréttinda eða kennara til tegundarréttinda (kennsla í flugþjálfu);

iii) *þjálfun og próf í notkun neyðar- og öryggisbúnaðar* – í höndum starfsliðs sem hefur tilskilin starfsréttindi ; og

iv) *þjálfun í stjórnun áhafnarsamvinnu (CRM)* – í höndum starfsliðs sem hefur tilskilin starfsréttindi;

## JAR-OPS 1.965 (framhald 4. tölul. a-liðar)

4) að reglubundin próf séu í höndum eftirfarandi starfsliðs:

i) *hæfnipróf flugrekanda* – í höndum prófdómara til tegundarréttinda; og

ii) *flugleiðapróf* – í höndum flugstjóra sem flugrekandi tilnefni og flugmálayfirvöld geta fallist á; og

5) að hver flugliði fari í hæfnipróf flugrekanda í eðlilega skipaðri flugáhöfn.

b) *Hæfnipróf flugrekanda*

1) Flugrekandi skal sjá til þess:

i) að hver flugliði gangist undir hæfnipróf flugrekanda til að sýna kunnáttu sína í verklagi við venjulegar og óvenjulegar aðstæður og við neyðaraðstæður; og

ii) að hæfniprófið fari fram án útsýnis ef krafist er að flugliðar starfi samkvæmt blindflugsreglum.

2) Gildistími hæfniprófs flugrekanda skal vera 6 almanaksmánuðir auk þess sem eftir er af útgáfumánuðinum. Ef prófið er gefið út á síðustu 3 almanaksmánuðinum sem fyrra hæfnipróf flugrekanda er í gildi skal gildistíminn vera frá útgáfudegi og fram til loka 6 almanaksmánaða frá því að gildistími fyrra hæfniprófsins rann út.

c) *Flugleiðapróf.* Flugrekandi skal sjá til þess að hver flugliði gangist undir flugleiðapróf í flugvélinni til að sýna hæfni sína í venjulegu flugi á flugleið eins og lýst er í flugrekstrarhandbók. Gildistími flugleiðaprófs skal vera 12 almanaksmánuðir, auk þess sem eftir er af útgáfumánuðinum. Ef prófið er gefið út á síðustu 3 almanaksmánuðinum sem fyrra flugleiðapróf er í gildi skal gildistíminn vera frá útgáfudegi fram til loka 12 almanaksmánaðar frá því að fyrra flugleiðaprófið rann út.

d) *Þjálfun og próf í notkun neyðar- og öryggisbúnaðar.* Flugrekandi skal sjá til þess að hver flugliði gangist undir þjálfun og próf í því sem lýtur að staðsetningu og notkun alls neyðar- og öryggisbúnaðar um borð. Gildistími prófs í notkun neyðar- og öryggisbúnaðar skal vera 12 almanaksmánuðir, auk þess sem eftir er af útgáfumánuðinum. Ef áritun er gefin út á síðustu 3 almanaksmánuðinum sem fyrra prófið í notkun

## JAR-OPS 1.965 (framhald d-liðar)

neyðar- og öryggisbúnaðar er í gildi skal gildistíminn vera frá útgáfudegi og fram til loka 12. almanaksmánaðar frá því að fyrri prófið í notkun neyðar- og öryggisbúnaðar rann út.

- e) *Stjórnun áhafnarsamvinnu (CRM)*. Flugrekandi skal sjá til þess að allir flugliðar fái þjálfun í stjórnun áhafnarsamvinnu og að það sé liður í reglubundinni þjálfun. (Sjá AMC OPS: 9. tölul. a-liðar 1.945/6. tölul. b-liðar 1.955/e-lið 1.965 og IEM OPS: 9. tölul. a-liðar 1.945/6. tölul. b-liðar 1.955/e-lið 1.965.)
- f) *Þjálfun á jörðu niðri og upprifjunarþjálfun*. Flugrekandi skal sjá til þess að hver flugliði fari í þjálfun á jörðu niðri og upprifjun á 12 almanaksmánaða fresti.

**JAR-OPS 1.968 Starfsréttindi flugmanns til starfa í hvoru flugmannssætinu sem er**  
(Sjá 1. viðbæti við JAR-OPS 1.968)

- a) Flugrekandi skal sjá til þess:
- 1) að flugmaður, sem kann að vera settur til starfa í hvoru flugmannssætinu sem er, ljúki tilheyrandi þjálfun og prófi; og
  - 2) að áætlun um þjálfunina og prófið sé skráð í flugrekstrarhandbókina og að flugmálayfirvöld geti fallist á hana.

**JAR-OPS 1.970 Nýleg reynsla**

- a) Flugrekandi skal sjá til þess:
- 1) *Flugstjóri*. Að flugmaður fljúgi ekki flugvél sem flugstjóri nema hann hafi framkvæmt að minnsta kosti þrjú flugtök og þrjár landingar næstliðna 90 daga sem flugmaður við stjórn í flugvél eða í samþykktum flughermi af sömu tegund og flugvélina sem nota á. Nauðsynlegt er að flugmálayfirvöld geti fallist á flugherminn fyrir flugtök og landingar.
  - 2) *Aðstoðarflugmaður*. Að aðstoðarflugmaður sé ekki settur til starfa við stjórn tækin í flugtaki og landingu nema hann hafi starfað næstliðna 90 daga sem flugstjóri eða aðstoðarflugmaður við stjórn tækin í flugtaki og landingu á þeirri flugvélategund sem nota á.

## JAR-OPS 1.970 (framhald)

- b) Heimilt er að lengja 90 daga tímabilið, sem mælt er fyrir um í 1. og 2. tölul. a-liðar hér að framan, í 120 daga í mesta lagi ef flogið er á flugleið undir umsjón kennara/prófdómara til tegundarréttinda.

**JAR-OPS 1.975 Flugstjóri – starfsréttindi og hæfni til flugs á tilteknum leiðum og inn á tiltekna flugvelli**  
(Sjá AMC OPS 1.975)

- a) Flugrekandi skal sjá til þess að flugmaður sé ekki settur til starfa sem flugstjóri fyrr en hann hefur öðlast næga þekkingu á flugleiðinni sem á að fljúga og búnaði og verklagi á þeim flugvöllum (að varaflugvöllum meðtöldum) sem fyrirhugað er að nota.
- b) Gildistími starfsréttinda á tilteknum leiðum og inn á tiltekna flugvelli er 12 almanaksmánuðir, auk þess sem eftir er af:
- 1) mánuðinum þegar starfsréttindin fengust; eða
  - 2) mánuðinum þegar síðast var flogið á umræddum leiðum eða flugvelli.
- c) Endurnýja skal starfsréttindi og hæfni til flugs á tilteknum leiðum og inn á tiltekna flugvelli með því að fljúga á leiðunum eða inn á flugvöllina innan gildistímans sem mælt er fyrir um í b-lið hér að framan.
- d) Ef starfsréttindi eru endurnýjuð á síðustu þremur almanaksmánuðunum sem fyrri starfsréttindin á tilteknum leiðum og tilteknum flugvöllum eru í gildi skal gildistíminn framlengdur frá endurnýjunardegi til loka 12. almanaksmánaðar frá því að fyrri réttindin á leiðum og flugvöllum runnu út.

**JAR-OPS 1.978 Áætlun um réttindapþjálfun með þróaðri tækni**

- a) Heimilt er að framlengja gildistíma sem um getur í JAR-OPS 1.965 og 1.970 ef flugmálayfirvöld hafa samþykkt áætlun flugrekanda um réttindapþjálfun með þróaðri tækni.
- b) Í áætlunum um réttindapþjálfun með þróaðri tækni skal gert ráð fyrir þjálfun og prófi til að ná og viðhalda hæfni sem er ekki minni en krafist er í ákvæðum JAR-OPS 1.945, 1.965 og 1.970.

**JAR-OPS 1.980 Starfræksla fleiri en einnar tegundar  
eða eins afbrigðis flugvéla**  
(Sjá AMC OPS 1.980)

Flugrekandi skal sjá til þess að flugliði starfi ekki á fleiri en einni tegund eða afbrigði flugvéla nema hann sé þess fullviss að flugliðinn sé hæfur til þess og flugrekandinn hafi skráð viðeigandi verklagsreglur í flugrekstrarhandbókina sem flugmálayfirvöld hafa samþykkt.

**JAR-OPS 1.985 Þjálfunarskrár**  
(Sjá IEM OPS 1.985)

a) Flugrekandi skal:

- 1) halda skrár yfir alla þjálfun, próf og starfsréttindi, sem mælt er fyrir um í JAR-OPS 1.945, 1.955, 1.965, 1.968 og 1.975 fyrir hvern flugliða; og
- 2) veita viðkomandi flugliða aðgang að öllum skráum um námskeið vegna flugvélastípta og um reglubundna þjálfun og próf, ef hann óskar þess.

HÉR Á AÐ VERA EYÐA

HÉR Á AÐ VERA EYÐA



**1. viðbætur við JAR-OPS 1.940**  
**Afleysingar flugliða í flugi**

- a) Heimilt er að flugliði með tilskilin starfsréttindi leysi annan flugliða af við stjórtækin á flugi.
- b) *Flugstjóri leystur af*
- 1) Flugstjóri getur falið öðrum að sjá um framkvæmd flugsins sem hér segir:
    - i) öðrum flugstjóra með tilskilin starfsréttindi; eða
    - ii) í flugi yfir fluglagi 200 eingöngu, flugmanni með starfsréttindi sem eru nánar tilgreind í c-lið hér á eftir.
- c) *Lágmarkskröfur, sem gerðar eru til flugmanns sem leysir flugstjóra af, eru sem hér segir:*
- 1) hafa gilt 1. flokks atvinnuflugmannsskírteini;
  - 2) hann skal hafa lokið þjálfun og prófi vegna flugvélaskipta (að meðtalinni þjálfun til tegundarréttinda) eins og mælt er fyrir um í JAR-OPS 1.945;
  - 3) hann skal hafa lokið allri reglubundinni þjálfun og prófum eins og mælt er fyrir um í JAR-OPS 1.965 og 1.968; og
  - 4) hann skal hafa starfsréttindi til flugs á tilteknum leiðum sem mælt er fyrir um í JAR-OPS 1.975
- d) *Aðstoðarflugmaður leystur af*
- 1) Heimilt er að eftirfarandi menn leysi aðstoðarflugmanninn af:
    - i) annar flugmaður með tilskilin starfsréttindi; eða
    - ii) aðstoðarflugmaður sem leysir af í farflugi og hefur starfsréttindi eins og nánar er tiltekið í e-lið hér á eftir.
- e) *Lágmarkskröfur, sem gerðar eru til aðstoðarflugmanns sem leysir af í farflugi, eru sem hér segir:*
- 1) hann skal hafa gilt atvinnuflugmannsskírteini með blindflugsáritun;
  - 2) hann skal hafa lokið þjálfun og prófi vegna flugvélaskipta (að meðtalinni þjálfun til tegundarréttinda) eins og mælt er fyrir um í JAR-OPS 1.945, að undanskildum kröfum um þjálfun í flugtaki og lendingu;
  - 3) hann skal hafa lokið allri reglubundinni þjálfun og prófum eins og mælt er fyrir um í JAR-OPS 1.965, að undanskildum kröfum um þjálfun í flugtaki og lendingu; og

1. viðbætur við JAR-OPS 1.940 (framhald e-liðar)

- 4) hann má einungis starfa sem aðstoðarflugmaður í farflugi og ekki undir fluglagi 200.
  - 5) Ekki er krafist nýlegrar reynslu eins og mælt er fyrir um í JAR-OPS 1.970. Þó skal flugmaður fá æfingu í flughermi til að uppfylla skilyrði um nýlega reynslu og í flugþjálfun til upprifjunar á minnst 90 daga fresti. Upprifjunina má sameina þjálfuninni sem mælt er fyrir um í JAR-OPS 1.965.
- f) *Flugkerfastjóri leystur af.* Flugverja með flugvélstjóra-skírteini eða flugliða með tilskilin starfsréttindi, sem flugmálayfirvöld geta fallist á, er heimilt að leysa flugkerfastjóra af.

HÉR Á AÐ VERA EYÐA

**2. viðbætur við JAR-OPS 1.940****Starfræksla með einum flugmanni samkvæmt blindflugsreglum eða að nóttu til**

a) Heimilt er að einn flugmaður starfræki flugvélar, sem um getur í 2. tölul. b-liðar JAR-OPS 1.940, samkvæmt blindflugsreglum eða að nóttu til að uppfylltum eftirfarandi skilyrðum:

1) flugrekandi skal birta áætlun um þjálfun vegna flugvélastíptu og reglubundna þjálfun flugmannanna í flugrekstrarhandbókinni ásamt frekari kröfum sem gerðar eru til starfrækslu með einum flugmanni;

2) verklagsreglur í stjórnklefa skulu meðal annars taka til:

i) stjórnunar á hreyflum og neyðarmeðferðar;

ii) notkunar gátlista fyrir venjulegar og óvenjulegar aðstæður og neyðaraðstæður;

iii) fjarskipta við flugumferðarstjórn (ATC);

iv) verklags við brottflug og aðflug;

v) meðhöndlun sjálfstýringar; og

vi) einfaldrar gagnafærslu í flugi;

3) reglubundnu prófin, sem krafist er í JAR-OPS 1.965, skulu fara fram þannig að flugmaðurinn sé í hlutverki eina flugmannsins á þeirri tegund eða flokki flugvéla og í því umhverfi sem er dæmigert fyrir flugið;

4) flugmaðurinn skal hafa flogið þeirri tilteknu tegund eða flokki flugvéla, sem um ræðir, samkvæmt blindflugsreglum í minnst 50 flugstundir, þar af 10 flugstundir sem flugstjóri; og

5) lágmarkskröfur, sem gerðar eru um nýlega reynslu flugmanns sem er eini flugmaðurinn í áhöfn, þar sem flogið er eftir blindflugsreglum eða að nóttu til, skulu vera 5 flug samkvæmt blindflugsreglum, þar af 3 blindaðflug næstliðna 90 daga sem eini flugmaðurinn á sömu tegund eða flokk flugvéla. Í stað þessarar kröfu getur komið próf í blindaðflugi samkvæmt blindflugsreglum á viðkomandi flugvélategund eða -flokk.

HÉR Á AÐ VERA EYÐA

HÉR Á AÐ VERA EYÐA

**1. viðbætur við JAR-OPS 1.945****Námskeið flugrekanda vegna flugvélaskipta**

(Sjá AMC OPS 1.945)

(Sjá IEM OPS 1.945)

- a) Námskeið flugrekanda vegna flugvélaskipta skal ná yfir:
- 1) Þjálfun á jörðu niðri og próf, þar með talið í flugvélakerfum og verklagi við venjulegar og óvenjulegar aðstæður og neyðarástæður;
  - 2) Þjálfun og próf í notkun neyðar- og öryggisbúnaðar, sem skal lokið áður en þjálfun í flugvél hefst;
  - 3) Þjálfun í stjórnun áhafnarsamvinnu (CRM);
  - 4) Þjálfun og próf í flugvél/flughermi; og
  - 5) Flug á flugleið undir umsjón og flugleiðapróf.
- b) Námskeið vegna flugvélaskipta skulu fara fram í þeirri röð sem kemur fram í a-lið hér að framan.
- c) Hafi flugliði ekki áður lokið námskeiði flugrekanda vegna flugvélaskipta skal flugrekandi sjá til þess að til viðbótar við a-lið hér að framan fái flugliðinn almenna þjálfun í skyndihjálpi og, ef við á, þjálfun í verklagi við nauðlendingu á vatni og notkun viðeigandi búnaðar í vatni.

HÉR Á AÐ VERA EYÐA

HÉR Á AÐ VERA EYÐA

## 1. viðbætur við JAR-OPS 1.965 (framhald)

**1. viðbætur við JAR-OPS 1.965****Reglubundin þjálfun og próf – flugmenn**

(Sjá AMC OPS 1.965)

(Sjá IEM OPS 1.965)

a) *Reglubundin þjálfun* – Reglubundin þjálfun skal ná yfir:

1) *Þjálfun á jörðu niðri og upprifjunarþjálfun*

i) Áætlun um þjálfun á jörðu niðri og upprifjunarþjálfun skal ná yfir:

- A) flugvélakerfi;
- B) verklag við starfrækslu og kröfur sem gerðar eru vegna hennar; og
- C) umfjöllun um slys/óhöpp og atvik.

ii) Að lokinni þjálfun á jörðu niðri og upprifjunarþjálfun skal sannreyna kunnáttu með spurningalista eða öðrum heppilegum aðferðum.

2) *Þjálfun í flugvél/flughermi*

i) Áætlun um þjálfun í flugvél/flughermi skal hagað þannig að á næstliðnum þremur árum hafi verið fjallað um allar helstu bilanir í flugvélakerfum og verklagsreglur í tengslum við þær.

ii) Þegar æft er flug með hreyfilbilun í flugvél skal líkt eftir hreyfilbilun.

iii) Heimilt er að sameina þjálfun í flugvél/flughermi og hæfnipróf flugrekanda.

3) *Þjálfun í notkun neyðar- og öryggisbúnaðar*

i) Heimilt er að sameina þjálfun í notkun neyðar- og öryggisbúnaðar og próf í notkun neyðar- og öryggisbúnaðar og skal hvort tveggja fara fram um borð í flugvél eða öðru hentugu þjálfunartæki.

ii) Í áætlun um þjálfun í notkun neyðar- og öryggisbúnaðar skal á hverju ári gera ráð fyrir:

- A) að þátttakendur fari í björgunarvesti ef þau eru hluti af búnaðinum;
- B) að þátttakendur setji á sig öndunarhlífar;
- C) að þátttakendur meðhöndli slökkvitæki;

D) kennslu um staðsetningu og í notkun alls neyðar- og öryggisbúnaðar um borð í flugvélinni;

E) kennslu um staðsetningu og í notkun útganga af öllum gerðum; og

F) æfingum í verklagi við flugvernd.

iii) Í þjálfunaráætlun skal á þriggja ára fresti gera ráð fyrir:

A) raunverulegri notkun útganga af öllum gerðum;

B) sýnikennslu í notkun neyðarrennu ef hún er hluti af búnaðinum;

C) að barist sé gegn raunverulegum eldi eða eftirlíkingu af eldi með sams konar búnaði og er í flugvélinni, nema ef um halon-slökkvitæki er að ræða, en þá er heimilt að nota aðra aðferð sem flugmálayfirvöld geta fallist á;

D) umfjöllun um áhrif reyks í lokuðu rými, og raunverulegri notkun alls búnaðar þar að lúandi, þar sem líkt er eftir reykmettun;

E) meðhöndlun neyðarblysa, raunverulegra eða eftirlíkinga, ef þau eru hluti af búnaðinum; og

F) sýnikennslu í notkun björgunarbáta ef þeir eru hluti af búnaðinum.

4) *Þjálfun í stjórnun áhafnarsamvinnu (CRM)*

b) *Reglubundin próf*. Reglubundin próf eru sem hér segir:

1) *Hæfnipróf flugrekanda.*

i) Þar sem við á skulu hæfnipróf flugrekanda felast í eftirfarandi æfingum:

A) flugtaki sem hætt er við, ef flughermir er til-tækur, annars aðeins snertiafingar;

B) flugtaki með hreyfilbilun milli ákvörðunarhæða öryggishraða V<sub>1</sub> og V<sub>2</sub> eða eins fljótt og öryggi leyfir;

## 1. viðbætur við JAR-OPS 1.965 (framhald)

- C) nákvæmnisblindaóflugi niður í aðflugslágmark og, ef um er að ræða fjölhreyflaflugvélar, með einn hreyfil óvirkan;
- D) grunnaóflugi niður í aðflugslágmark;
- E) blindfráflugi úr aðflugslágmarki og, ef um er að ræða fjölhreyflaflugvélar, með einn hreyfil óvirkan;
- F) landingu með einn hreyfil óvirkan. Ef um er að ræða eins hreyfils vélar er þess krafist að nauðlanding sé æfð.

ii) Þegar æft er flug í flugvél með hreyfilinn óvirkan skal líkja efir hreyfilbilun.

iii) Til viðbótar við prófin, sem mælt er fyrir í A- til F-lið í i-lið hér að framan, verður að standast kröfur JAR-FCL á 12 mánaða fresti en það má sameina hæfniprófi flugrekanda.

iv) Ef um er að ræða flugmann sem flýgur einungis samkvæmt sjónflugsreglum er heimilt að sleppa prófunum sem mælt er fyrir um í C- til E-lið í i-lið hér að framan nema að fljúga þarf aðflug og hætta við landingu í fjölhreyflaflugvél með einn hreyfil óvirkan.

v) Hæfnipróf flugrekanda skulu vera í höndum próf-dómara til tegundarréttinda.

2) *Próf í notkun neyðar- og öryggisbúnaðar.* Atriðin, sem prófa á, skulu vera þau sömu og farið var yfir í þjálfuninni samkvæmt 3. tölul. a-liðar hér að framan.

3) *Flugleiðapróf*

i) Í flugleiðaprófi verður að fást fullnægjandi staðfesting á kunnáttu í flugi á flugleið frá byrjun til enda, að meðtöldu verklagi fyrir og eftir flug og notkun þess búnaðar sem tiltækur er, og eins og tilgreint er í flugrekstrarhandbókinni.

ii) Meta verður færni flugliða í stjórnun áhafnarsamvinnu (CMR).

iii) Þegar flugmanni eru falin störf sem flugmaður við stjórn og flugmaður sem er ekki við stjórn verður að prófa hann í báðum störfum.

## 1. viðbætur við JAR-OPS 1.965 (framhald)

iv) Flugleiðapróf skulu fara fram í flugvél.

v) Flugleiðapróf skulu vera í höndum flugstjóra sem flugrekandi hefur tilnefnt og flugmálayfirvöld geta fallist á.

HÉR Á AÐ VERA EYÐA

**2. viðbætur við JAR-OPS 1.965****Reglubundin þjálfun og próf – flugkerfastjórar**

- a) Í reglubundinni þjálfun og prófum fyrir flugkerfastjóra skulu þeir uppfylla kröfur sem gerðar eru til flugmanna, og um viðbótarstörf ef um það er að ræða, að undanskildum þeim atriðum sem eiga ekki við um flugkerfastjóra.
- b) Reglubundin þjálfun og prófun flugkerfastjóra skal, ef unnt er, fara fram um leið og flugmaður gengst undir reglubundna þjálfun og próf.
- c) Flugleiðapróf skulu vera í höndum flugstjóra, sem flugrekandi hefur tilnefnt og flugmálayfirvöld geta fallist á, eða í höndum kennara eða prófdómara til tegundarréttinda fyrir flugkerfastjóra.

HÉR Á AÐ VERA EYÐA

HÉR Á AÐ VERA EYÐA

**1. viðbætur við JAR-OPS 1.968****Starfsréttindi flugmanns til starfa í hvoru flugmannsætínu sem er**

- a) Ef starf flugstjóra felst einnig í því að starfa í hægra sætinu og inna af hendi störf aðstoðarflugmanns, eða annast þjálfun eða prófstörf úr hægra sætinu, skal hann ljúka frekari þjálfun og prófum eins og tilgreint er í flugrekstrarhandbókinni um leið og hann tekur hæfnipróf flugrekanda sem mælt er fyrir um í b-lið JAR-OPS 1.965. Þessi viðbótarþjálfun skal að minnsta kosti taka til:
  - 1) hreyfilbilunar í flugtaki:
  - 2) aðflugs með óvirkan hreyfil og að hætt sé við landingu með einn hreyfil óvirkan; og
  - 3) landing með einn hreyfil óvirkan.
- b) Þegar æft er flug í flugvél með óvirkan hreyfil skal líkt efur hreyfilbilun.
- c) Ef starfað er í hægra sætinu skulu prófin, sem krafist er í JAR-OPS til starfa í vinstra sætinu, einnig vera í gildi.
- d) Flugmaður, sem leysir flugstjóra af við framkvæmd flugsins, skal sýna kunnáttu sína í æfingum og verklagi við störf, sem annars væru í verkahring flugstjóra, um leið og hann tekur hæfnipróf flugrekanda sem mælt er fyrir um í b-lið JAR-OPS 1.965. Ef munurinn á vinstra og hægra sæti er óverulegur (til dæmis vegna sjálfstýringar) má þjálfun fara fram í hvoru sætinu sem er.
- e) Flugmaður, annar en flugstjóri, sem situr í vinstra sæti skal sýna kunnáttu sína í æfingum og verklagi við störf, sem annars væru í verkahring flugstjóra sem flugmanns sem er ekki við stjórn, um leið og hann tekur hæfnipróf flugrekanda sem mælt er fyrir um í b-lið JAR-OPS 1.965. Ef munurinn á vinstra og hægra sæti er óverulegur (til dæmis vegna sjálfstýringar) má þjálfun fara fram í hvoru sætinu sem er.

HÉR Á AÐ VERA EYÐA

HÉR Á AÐ VERA EYÐA

## O-KAFLI — ÞJÓNUSTUÁHÖFN

**JAR-OPS 1.988 Gildissvið**  
(Sjá IEM OPS 1.988)

Flugrekandi skal sjá til þess að allir flugverjar sem flugrekandi hefur sett til starfa í farþegarými flugvélar, aðrir en flugliðar, uppfylli kröfur í þessum kafla, að undanskildum aukaflugverjum sem eru eingöngu falin störf sem þarfnast sérþekkingar.

**JAR-OPS 1.990 Fjöldi í þjónustuáhöfn og samsetning hennar**  
(Sjá IEM OPS 1.990)

- a) Flugrekandi skal ekki starfrækja flugvél með hámarksfjölda farþegasæta í samþykktu sætafyrirkomulagi fyrir fleiri en 19, sem flytur einn eða fleiri farþega, nema í áhöfn sé að minnsta kosti einn þjónustuliði til að gegna störfum sem tilgreind eru í flugrekstrarhandbókinni og varða öryggi farþega.
- b) Til að fylgja ákvæðum a-liðar hér á undan skal flugrekandi sjá til þess að lágmarksfjöldi þjónustuliða sé hærri talan af því sem hér segir:

1) einn þjónustuliði á hver 50 farþegasæti, eða brot af þeirri tölu, sem eru á sama þilfari í flugvélinni; eða

2) sá fjöldi þjónustuliða, sem var þáttakandi í farþegarými flugvélarinnar við sannpröfun á tilheyrandi neydarrýmingu, eða sem í tilheyrandi greiningu var reiknað með að hefði tekið þátt í sannpröfuninni, nema hámarkstala farþegasæta í samþykktu sætafyrirkomulagi sé að minnsta kosti 50 lægri en sá fjöldi sem tók þátt í neydarrýmingunni, en heimilt er að fækka um einn í þjónustuáhöfn fyrir hver 50 sæti sem hámarkstala farþegasæta í samþykktu sætafyrirkomulagi lækkar niður fyrir skráðan hámarkssætafjölda.

- c) Við sérstakar aðstæður geta flugmálayfirvöld krafist þess að flugrekandi bæti þjónustuliðum við í áhöfn.
- d) Við ófyrirséðar aðstæður er heimilt að fara niður fyrir lágmarksfjölda þjónustuliða í áhöfn, að því tilskildu:
- 1) að farþegunum sé fækkað í samræmi við verklagsreglur í flugrekstrarhandbókinni; og

**JAR-OPS 1.990 (framhald d-liðar)**

- 2) að flugmálayfirvöld fái skýrslu um málið að fluginu loknu.

**JAR-OPS 1.995 Lágmarkskröfur**

- a) Flugrekandi skal sjá til þess að allir þjónustuliðar:

- 1) séu að minnsta kosti 18 ára gamlir;
- 2) hafi gengist undir fyrstu skoðun eða mat læknis og teljist hafa góða heilsu til þess að inna af hendi þau störf sem tilgreind eru í flugrekstrarhandbókinni (sjá 2. tölu. a-liðar AMC OPS 1.995); og
- 3) séu áfram við góða heilsu til að inna af hendi þau störf sem tilgreind eru í flugrekstrarhandbókinni.

- b) Flugrekandi skal sjá til þess að hver þjónustuliði sé hæfur til að gegna störfum sínum í samræmi við verklagsreglur í flugrekstrarhandbókinni.

**JAR-OPS 1.1000 Fyrstu þjónustuliðar**

- a) Flugrekandi skal tilnefna einn þjónustuliða sem fyrsta þjónustuliða ef fleiri en einn er að störfum.
- b) Fyrsti þjónustuliði ber ábyrgð gagnvart flugstjóra á stjórnun og samræmingu öryggismála í farþegarými og verklagi í neyðartilvikum eins og tilgreint er í flugrekstrarhandbókinni.
- c) Ef skylt er samkvæmt JAR-OPS 1.990 að hafa fleiri en einn þjónustuliða um borð skal flugrekandi einungis skipa í stöðu fyrsta þjónustuliða einstakling sem hefur að minnsta kosti eins árs reynslu sem starfandi þjónustuliði og hefur lokið tilskildu námskeiði. (Sjá c-lið IEM OPS 1.1000.)
- d) Flugrekandi skal setja verklagsreglur um hvernig velja skuli næsthæfasta þjónustuliðann til að gegna starfi fyrsta þjónustuliða ef sá sem skipaður er verður ófær til starfa. Flugmálayfirvöld verða að geta fallist á þessar reglur og skal í þeim tekið mið af starfsreynslu þjónustuliðans.



## JAR-OPS 1.1010 (framhald c-liðar)

**JAR-OPS 1.1005 Grunnþjálfun**

(Sjá 1. viðbæti við JAR-OPS 1.1005)  
 (Sjá AMC við 1. viðbæti við JAR-OPS 1.1005 og 1. viðbæti við JAR-OPS 1.1015)  
 (Sjá IEM OPS 1.1005/1.1010/1.1015/1.1020)

Flugrekandi skal sjá til þess að áður en þjónustuliði fer í þjálfun vegna flugvélastípta ljúki hann með fullnægjandi árangri grunnþjálfun, sem flugmálayfirvöld hafa viðurkennt, í samræmi við 1. viðbæti við JAR-OPS 1.1005, og prófi sem mælt er fyrir um í JAR-OPS 1.1025.

**JAR-OPS 1.1010 Þjálfun vegna flugvélastípta og mismunarþjálfun**

(Sjá 1. viðbæti við JAR-OPS 1.1010)  
 (Sjá IEM OPS 1.1005/1.1010/1.1015/1.1020)

a) Flugrekandi skal sjá til þess að áður en þjónustuliði tekur við störfum fái hann viðeigandi þjálfun, eins og tilgreint er í flugrekstrarhandbókinni, sem hér segir:

1) *Þjálfun vegna flugvélastípta*: Þjónustuliði verður að hafa lokið námskeiði vegna flugvélastípta:

- i) áður en flugrekandi setur hann fyrst til starfa sem þjónustuliða; eða
- ii) áður en hann er settur til starfa í annarri flugvélategund; og

2) *Mismunarþjálfun*. Þjónustuliði verður að hafa lokið mismunarþjálfun áður en hann tekur til starfa:

- i) um borð í afbrigði af flugvélategund sem starfrækt er; eða
- ii) þar sem búnaður, staðsetning búnaðar eða verklag vegna öryggis er ódruvísí en í þeirri flugvélategund sem starfrækt er eða afbrigðum hennar.

b) Flugrekandi skal ákvarða kennslufni þjálfunar vegna flugvélastípta eða mismunarþjálfunar með hliðsjón af fyrri þjálfun þjónustuliða eins og hún er skráð í þjálfunarskrá þjónustuliðans, sem krafist er í JAR-OPS 1.1035.

c) Flugrekandi skal sjá til þess:

- 1) að þjálfun vegna flugvélastípta fari fram á skipu-

legan og raunsannan hátt í samræmi við 1. viðbæti við JAR-OPS 1.1010;

2) að mismunarþjálfun fari fram á skipulegan hátt; og

3) að þjálfun vegna flugvélastípta og, ef þörf krefur, mismunarþjálfun, taki til notkunar alls viðeigandi neyðar- og björgunarbúnaðar og verklags í neyðartilvikum á viðkomandi flugvélategund eða afbrigði hennar með þjálfun og æfingum, annaðhvort í viðeigandi þjálfunartæki eða um borð í flugvélinni sjálfri.

**JAR-OPS 1.1012 Kynningarflug**

Flugrekandi skal sjá til þess að eftir þjálfun vegna flugvélastípta fari hver þjónustuliði í nokkur kynningarflug áður en hann tekur til starfa sem einn af þeim lágmarksfjölda þjónustuliða sem kveðið er á um í b-lið JAR-OPS 1.990.

**JAR-OPS 1.1015 Reglubundin þjálfun**

(Sjá 1. viðbæti við JAR-OPS 1.1015)  
 (Sjá IEM OPS 1.1015) (Sjá IEM OPS 1.1005/1.1010/1.1015/1.1020)

a) Flugrekandi skal sjá til þess að hver þjónustuliði fái reglubundna þjálfun í þeim störfum, sem honum er ætlað að sinna, í rýmingu flugvélar og öðru viðeigandi verklagi, bæði við eðlilegar aðstæður og í neyðartilvikum, og fái æfingu í þeim tegundum og/eða afbrigðum flugvéla sem þeir starfa í, í samræmi við 1. viðbæti JAR-OPS 1.1015.

b) Flugrekandi skal sjá til þess að áætlun um reglubundna þjálfun og próf, sem flugmálayfirvöld hafa viðurkennt, feli í sér bóklegt og verklegt nám ásamt einstaklingsbundnum æfingum eins og mælt er fyrir um í 1. viðbæti við JAR-OPS 1.1015.

c) Gildistími reglubundinnar þjálfunar og tilheyrandi prófa, sem gerð er krafa um í JAR-OPS 1.1025, skal vera 12 almanaksmánuðir til viðbótar því sem eftir er af prófmánuðinum. Ef prófið er tekið innan þriggja síðustu almanaksmánaða af gildistíma fyrra prófs skal gildistími prófsins vera frá útgáfudegi og þar til 12 almanaksmánuðir eru liðnir frá því að gildistími fyrra prófsins rann út.

**JAR-OPS 1.1020 Upprifjunarþjálfun**

(Sjá 1. viðbæti við JAR-OPS 1.1020)  
(Sjá AMC OPS 1.1020) (Sjá IEM OPS  
1.1005/ 1.1010/1.1015/1.1020)

- a) Flugrekandi skal sjá til þess að þjónustuliði, sem hefur ekki verið á flugvakt í meira en 6 mánuði, fái upprifjunarþjálfun sem tilgreind er í flugrekstrarhandbókinni og mælt er fyrir um í 1. viðbæti við JAR-OPS 1.1020.
- b) Flugrekandi skal sjá til þess, hafi þjónustuliði verið á flugvakt en ekki starfað sem þjónustuliði samkvæmt b-lið JAR-OPS 1.990 síðastliðna 6 mánuði á tiltekinni flugvélategund, að hann ljúki annaðhvort:
  - 1) upprifjunarþjálfun á tegundinni; eða
  - 2) að til viðbótar fari hann tvisvar í kynningarflug í flutningaflugi á þeirri tegund.

**JAR-OPS 1.1025 Próf**

(Sjá AMC OPS 1.1025)

- a) Flugrekandi skal sjá til þess að í þjálfun sem krafist er í JAR-OPS 1.1005, 1.1010 og 1.1015 eða að henni lokinni skuli hver þjónustuliði gangast undir próf í þeim efnisatriðum, sem þjálfunin tók til, til að sanna hæfni sína í öryggis- og neyðarstörfum. Flugmálayfirlönd verða að geta fallist á þá sem annast prófin.
- b) Flugrekandi skal sjá til þess að hver þjónustuliði gangist undir próf sem hér segir:
  - 1) *Grunnþjálfun.* Efnisatriðin eru talin upp í 1. viðbæti við JAR-OPS 1.1005.
  - 2) *Þjálfun vegna flugvélastípta og mismunarþjálfun.* Efnisatriðin eru talin upp í 1. viðbæti við JAR-OPS 1.1010.
  - 3) *Reglubundin þjálfun.* Efnisatriðin eru talin upp í 1. viðbæti við JAR-OPS 1.1015, eftir því sem við á.

**JAR-OPS 1.1030 Starfað á fleiri en einni tegund eða afbrigði**

- a) Flugrekandi skal sjá til þess að þjónustuliði starfi ekki um borð í fleiri en þremur tegundum flugvéla, þó með þeirri undantekningu að viðurkenni flugmálayfirlönd það, er þjónustuliða heimilt að starfa á fjórum tegundum flugvéla að því tilskildu að öryggisbúnaður og verklag í neyðartilvikum sé svipað á að minnsta kosti tveimur tegundanna.
- b) Að því er varðar a-lið hér að framan teljast afbrigði flugvélategunda vera mismunandi tegundir ef þær eru ekki svipaðar að því er varðar öll eftirtalin atriði:
  - 1) notkun neyðarútganga;
  - 2) staðsetningu og tegund öryggisbúnaðar; og
  - 3) verklag í neyðartilvikum.

**JAR-OPS 1.1035 Þjálfunarskrár**

(Sjá IEM OPS 1.1035)

- a) Flugrekandi skal:
  - 1) halda skrár um þjálfun og próf sem kveðið er á um í JAR-OPS 1.1005, 1.1010, 1.1015, 1.1020 og 1.1025; og
  - 2) veita þjónustuliðum aðgang að skráum um grunnþjálfun, þjálfun vegna flugvélastípta og reglubundna þjálfun og próf, sem þeir hafa gengist undir, ef þeir óska þess.

HÉR Á AÐ VERA EYÐA

## 1. viðbætur JAR-OPS 1.1005 (framhald e-liðar)

**1. viðbætur við JAR-OPS 1.1005****Grunnþjálfun**

Sjá AMC við 1. viðbæti við JAR-OPS 1.1005 og 1. viðbæti við JAR-OPS 1.1015

Sjá IEM við 1. viðbæti við JAR-OPS 1.1005/1.1015

Sjá IEM við 1. viðbæti við JAR-OPS 1.1005/ 1.1015/1.1020

Sjá IEM við 1. viðbæti við JAR-OPS 1.1005/ 1.1010/1.1015/1.1020

- a) Flugrekandi skal sjá til þess að allir þættir grunnþjálfunar séu í höndum manna með tilskilin starfsréttindi.
- b) *Þjálfun í eld- og reykvörnum.* Flugrekandi skal sjá til þess að í þjálfun í eld- og reykvörnum sé fjallað um:
- 1) og lögð áhersla á að það sé í verkahring þjónustu-áhafnar að bregðast umsvifalaust við í neyðartilvikum þegar eldur og reykur koma upp og skal ekki síst leggja áherslu á hve mikilvægt er að finna eldsuþptökin;
  - 2) mikilvægi þess að láta flugáhöfn þegar í stað vita ef elds eða reyks verður vart og einnig hvaða sérráðstafanir eru nauðsynlegar til samræmingar og aðstoðar;
  - 3) nauðsyn þess að fylgjast vel með hugsanlegum eldhættusvæðum, svo sem salemum og einnig tilheyrandi reyskynjurum;
  - 4) flokkun elds og viðeigandi tegundir slökkviefna og verklag við tilteknar aðstæður við bruna, aðferðir við notkun slökkviefna og afleiðingar rangrar notkunar, svo og notkun í lokuðu rými; og
  - 5) almennt verklag neyðarþjónustunnar á jörðu niðri á flugvöllum.
- c) *Þjálfun í að lifa af í vatni.* Flugrekandi skal sjá til þess að við þjálfun í að lifa af í vatni skuli hver þjónustuliði fara í og nota flotbúnað í vatni. Áður en þjónustuliði er fyrst settur til starfa í flugvél með hjörgunarbatum eða ámóta búnaði skal hann fá þjálfun í að nota búnaðinn og skal einnig æft í vatni.
- d) *Þjálfun í að lifa af.* Flugrekandi skal sjá til þess að þjálfun í að lifa af sé miðuð við viðkomandi starfrækslusvæði (svo sem heimsskaut, eyðimerkur, frumskóga eða sjó).
- e) *Læknisfræðileg atriði og skyndihjálp.* Flugrekandi skal sjá til þess að þjálfun í sjúkrahjálp og hjálp í viðlögum felist í:
- 1) kennslu í hjálp í viðlögum og notkun sjúkrakassa;
  - 2) hjálp í viðlögum sem tengist því að lifa af og hreinlætismálum; og
  - 3) kennslu um lífeðlisfræðileg áhrif flugs, með sérstaka áherslu á vefildisskort (hypoxia).
- f) *Umönnun farþega.* Flugrekandi skal sjá til þess að í þjálfun í umönnun farþega sé fjallað um:
- 1) hvernig megi þekkja úr og hafa stjórn á þeim farþegum sem eru, eða verða, ofdruknir af áfengi, eru undir áhrifum lyfja eða sýna ofstopa;
  - 2) aðferðir við hópstjórn og hvernig hvetja megi farþega til að flýta fyrir neyðarrýmingu flugvélar;
  - 3) reglugerðir um örugga geymslu farangurs í farþegarými (þar með talið hlutir til þjónustu í farþegarými) og líkur á að farangurinn geti orðið hættulegur þeim sem eru í farþegarýminu eða lokað aðgangi að eða skemmt neyðarbúnað eða útganga flugvélarinnar;
  - 4) mikilvægi þess að skipa rétt í sæti með tilliti til massa og jafnvægis flugvélar. Sérstaklega skal leggja áherslu á skipan fatlaðra farþega í sæti og nauðsyn þess að skipa fullfærum farþegum í sæti hjá útgöngum sem ekki eru nálægt sætum þjónustuliða;
  - 5) hvað gera þarf þegar ókyrrt er í lofti, þar með talið að ganga tryggilega frá farþegarýminu;
  - 6) varúðarráðstafanir sem gera þarf þegar lifandi dýr eru flutt í farþegarými;
  - 7) verklagsreglur vegna hættulegra efna, eins og mælt er fyrir um í R-kafla; og
  - 8) verklagsreglur um flugvernd, þar með talin ákvæði S-kafla.
- g) *Samskipti.* Flugrekandi skal sjá til þess að í þjálfuninni sé lögð áhersla á mikilvægi góðra samskipta milli þjónustu- og flugáhafnar, þ. m. t. tækni, sameiginlegt tungumál og orðaforði.
- h) *Hegðunarreglur og ábyrgð.* Flugrekandi skal sjá til þess að í þjálfun hvers þjónustuliða sé m.a. fjallað um:
- 1) mikilvægi þess að þjónustuáhöfn ræki skyldu- störf sín í samræmi við flugrekstrarhandbókina;

## 1. viðbætur JAR-OPS 1.005 (framhald)

- 2) áframhaldandi hæfni og getu til að starfa sem þjónustuliði, með sérstakri hliðsjón af flug- og vinnu-  
tímamörkum og reglum um hvíldartíma;
  - 3) flugreglugerðir sem varða þjónustuáhafnir og  
hlutverk flugmálayfirvalda;
  - 4) almenna þekkingu á viðeigandi orðaforða á sviði  
flugmála, á flugfræði, dreifingu farþega í sæti, veður-  
fræði og á þeim svæðum sem flogið er yfir;
  - 5) upplýsingar til þjónustuliða fyrir flug og nauð-  
synlegar upplýsingar um öryggi með hliðsjón af störf-  
um hvers og eins;
  - 6) mikilvægi þess að tryggja að nýjustu breytingar  
flugrekanda séu jafnóðum færðar inn í viðeigandi skjöl  
og handbækur;
  - 7) mikilvægi þess að gera sér grein fyrir því hvenær  
þjónustuliði hefur vald og ber skylda til að hafa frum-  
kvæði að því að hefja rýmingu og annað neyðarverklag;  
og
  - 8) mikilvægi starfa sem tengjast öryggismálum og  
ábyrgð á þeim og nauðsyn þess að bregðast umsvifa-  
laust og af festu við neyðarástandi.
- i) *Stjórnun áhafnarsamvinnu.*
- j) Flugrekandi skal sjá til þess að fjallað sé um allar við-  
eigandi kröfur JAR-OPS í þjálfun þjónustuliða.

HÉR Á AÐ VERA EYÐA

HÉR Á AÐ VERA EYÐA

## 1. viðbætur JAR-OPS 1.1010 (framhald)

**1. viðbætur við JAR-OPS 1.1010****Þjálfun vegna flugvélastípta og mismunarþjálfun**

Sjá IEM við 1. viðbæti við JAR-OPS 1.1010/1.1015

Sjá IEM við 1. viðbæti við JAR-OPS 1.1005/1.1010/1.1015/1.1020

a) *Almenn ákvæði.* Flugrekandi skal sjá til þess:

- 1) að þjálfun vegna flugvélastípta og mismunarþjálfun sé í höndum manna með tilskilin starfsréttindi; og
- 2) að við þjálfun vegna flugvélastípta og í mismunarþjálfun sé kennt um staðsetningu, losun og notkun alls neyðar- og björgunarbúnaðar um borð í flugvélinni sem og allt verklag í neyðartilvikum og neyðarviðbrögð sem tengjast flugvélategundinni eða afbrigðinu sem á að starfrækja svo og hami flugvélarinnar.

b) *Þjálfun í eld- og reykvörnum.* Flugrekandi skal annaðhvort sjá til þess:

- 1) að allir þjónustuliðar fái raunsanna og verklega þjálfun í að nota allan eldvarmbúnað, þar með talið sams konar hlífðarfátnað og er um borð í flugvélinni. Hver þjónustuliði skal látinn æfa eftirfarandi aðstæður:
  - i) að slökkva sams konar elda og geta komið upp inni í flugvél, nema ef nota ætti halonslökkvitæki er heimilt að æfa það með öðru slökkviefni; og
  - ii) að setja á sig og nota öndunarhlífur í lokuðu rými þar sem líkt er eftir reykfylltu umhverfi; eða
- 2) að hver þjónustuliði uppfylli kröfur um reglubundna þjálfun samkvæmt 1. viðbæti við b- og c-lið JAR-OPS 1.1015.

c) *Notkun dýra og útganga.* Flugrekandi skal sjá til þess:

- 1) að hver þjónustuliði fái æfingu í að opna og nota alla venjulega útganga og neyðarútganga sem eru ætlaðir til neyðarýmingar í flugvél eða í dæmigerðu þjálfunartæki; og
- 2) að hverjum þjónustuliða sé kennt að nota alla aðra útganga.

d) *Þjálfun í notkun neyðarrennu.* Flugrekandi skal sjá til þess:

- 1) að hver þjónustuliði fari niður neyðarrennu úr hæð sem er dæmigerð fyrir hæð á þröskuldum útganga á aðalþilfari flugvélarinnar;

- 2) að neyðarrennan sé fest á flugvél eða viðeigandi þjálfunartæki; og

- 3) að þegar þjónustuliði fær starfsréttindi á flugvélategund, þar sem hæð á þröskuldum útganga er verulega frábrugðin því sem var í flugvélategundinni þar sem hann starfaði áður, fari hann á ný niður neyðarrennu.

e) *Verklag við neyðarýmingu og neyðartilvik.* Flugrekandi skal sjá til þess:

- 1) að við æfingar í neyðarýmingu sé þjónustuliða kennt að greina hvort neyðarýming á landi eða sjó er undirbúin eða óundirbúin. Þá verður einnig að kenna honum að greina hvenær útgangar eru ónothæfir eða búnaður til neyðarýmingar er bilaður; og

- 2) að hver þjónustuliði fái æfingu í að bregðast við eftirfarandi aðstæðum:

- i) eldi í flugvél á flugi, og lögð sérstök áhersla á að finna eldsupptökin;
- ii) mikilli ókyrrð í lofti;
- iii) skyndilegri þrýstingsminnkun, meðal annars skal hver þjónustuliði setja á sig handsúrefnistæki; og
- iv) öðrum neyðartilvikum á flugi. (Sjá IEM við 1. viðbæti við JAR-OPS 1.1010/1.1015).

f) *Hópstjórn.* Flugrekandi skal sjá til þess að þjónustuliði fái þjálfun í verklegum þætti hópstjórnar við ýmiss konar neyðaraðstæður með hliðsjón af viðkomandi flugvélategund.g) *Óstarfhæfni flugmanns.* Flugrekandi skal sjá til þess að hver þjónustuliði fái þjálfun í að veita aðstoð ef flugmaður verður óstarfhæfur, nema lágmarksfjöldi í flugáhöfn sé meiri en tveir. Í þessari þjálfun skal sýna:

- 1) búnað flugmannssætis;
- 2) hvernig sætisólar flugmanna eru festar og losaðar;
- 3) notkun súrefnistækja flugmanna; og
- 4) notkun gátlista flugmanna.

h) *Öryggisbúnaður.* Flugrekandi skal sjá til þess að hver þjónustuliði fái verklega þjálfun í notkun öryggisbúnaðar og sé sýnt hvar hann er geymdur, þar á meðal:

## 1. viðbætur JAR-OPS 1.1010 (framhald)

- 1) neyðarrennur og, ef rennumar í flugvélinni eru ekki með sjálfvirkum búnaði, hvernig nota skuli kaðla með þeim;
  - 2) björgunarbáta og neyðarrennubáta, þar með talið notkun búnaðar sem er festur á bátinn og/eða er í honum;
  - 3) björgunarvesti, björgunarvesti fyrir ungbörn og flotbjörgunarvöggur;
  - 4) súrefniskerfi sem fellir grímur sjálfkrafa niður;
  - 5) súrefni til skyndihjálpar;
  - 6) slökkvitæki;
  - 7) neyðarexi eða kúbein;
  - 8) neyðarljós, að meðtöldum blysum;
  - 9) fjarskiptabúnað, þar með talin gjallarhorn;
    - 10) viðlagaböggla ásamt innihaldi þeirra;
    - 11) flugelda (raunverulegan búnað eða sýnishorn);
    - 12) sjúkrakassa, innihald þeirra og sjúkrabúnað fyrir neyðartilvik; og
    - 13) annan öryggisbúnað eða öryggiskerfi í farþegarými, eftir því sem við á.
- i) *Upplýsingar og sýning á öryggisbúnaði fyrir farþega.* Flugrekandi skal sjá til þess að þjónustuliðar fái þjálfun í að búa farþega undir eðlilegar aðstæður og neyðarástand á flugi í samræmi við JAR-OPS 1.285.
- j) Flugrekandi skal sjá til þess að allar viðeigandi kröfur í JAR-OPS séu hluti af þjálfun þjónustuliða.

HÉR Á AÐ VERA EYÐA

HÉR Á AÐ VERA EYÐA

## 1. viðbætur JAR-OPS 1.1015 (framhald)

**1. viðbætur við JAR-OPS 1.1015****Reglubundin þjálfun**

Sjá AMC við 1. viðbæti við JAR-OPS 1.1005 og 1. viðbæti við JAR-OPS 1.1015

Sjá IEM við 1. viðbæti við JAR-OPS 1.1005/1.1015

Sjá IEM við 1. viðbæti JAR-OPS 1.1010/1.1015

Sjá IEM við 1. viðbæti við JAR-OPS 1.1005/1.1015/1.1020

Sjá IEM við 1. viðbæti við JAR-OPS 1.1005/1.1010/1.1015/1.1020

- a) Flugrekandi skal sjá til þess að reglubundin þjálfun sé í höndum manna með tilskilin starfsréttindi.
- b) Flugrekandi skal sjá til þess að í ætlu um verklega þjálfun sé árlega gert ráð fyrir kennslu að því er varðar:
  - 1) verklag í neyðartilvikum, þar með talið þegar flugmaður verður óstarfhæfur;
  - 2) verklagi við neyðarrýmingu, þar með talið aðferðir við hópstjórn;
  - 3) snertiæfingar þar sem hver þjónustuliði æfir að opna venjulega útganga og neyðarútganga sem eru notaðir þegar farþegarými eru rýmd;
  - 4) staðsetningu og meðferð neyðarbúnaðar, að súr-efniskerfum meðtöldum, og að hver þjónustuliði fari í björgunarvesti og setji á sig handsúrefnistæki og öndunarhlífur (PBE);
  - 5) hjálp í viðlögum og notkun á innihaldi sjúkra-kassa;
  - 6) frágang lauslegra hluta í farþegarými;
  - 7) verklagsreglur vegna hættulegra efna, eins og kveðið er á um í R-kafla;
  - 8) verklagsreglur um flugvernd;
  - 9) mat á óhöppum og slysum; og
  - 10) stjórnun áhafnarsamvinnu.
- c) Flugrekandi skal sjá til þess að í endurtekinni þjálfun sé á þriggja ára fresti:
  - 1) kennt að nota og opna í reynd alla venjulega útganga og neyðarútganga fyrir neyðarrýmingu farþega úr flugvél eða úr dæmigerðu þjálfunartæki;
  - 2) sýnt hvemig nota eigi alla aðra útganga;
  - 3) séð til þess að allir þjónustuliðar fái verklega þjálfun í að nota allan eldvarnarbúnað, þar með talið sams konar hlífðarfatnað og er um borð í flugvélinni. Í þessari þjálfun felst:

i) að hver þjónustuliði slekkur eld sem líkist eldi inni í flugvél, nema þegar um er að ræða halonslökkvi-tæki, en þá er heimilt að nota annað slökkviefni; og

ii) að hann setji á sig og noti öndunarhlífur í lokuðu rými þar sem líkt er eftir reykfylltu umhverfi;

4) að flugeldar séu notaðir (raunverulegur búnaður eða sýnishorn); og

5) að notkun björgunarbáta og neyðarrennubáta, ef þeir eru til staðar, sé sýnd.

d) Flugrekandi skal sjá til þess að fjallað sé um allar við-eigandi kröfur JAR-OPS í þjálfun þjónustuliða.

HÉR Á AÐ VERA EYÐA

**1. viðbætur við JAR-OPS 1.1020****Upprifjunarþjálfun**

Sjá IEM við 1. viðbæti við JAR-OPS 1.1005/1.1015/ 1.1020

Sjá IEM við 1. viðbæti við JAR-OPS 1.1005/1.1010/1.1015/  
1.1020

- a) Flugrekandi skal sjá til þess að upprifjunarþjálfun sé í höndum manna með tilskilin starfsréttindi og taki að minnsta kosti til eftirfarandi atriða fyrir alla þjónustuliða:
- 1) verklags í neyðartilvikum, þar með talið þegar flugmaður verður óstarfhæfur;
  - 2) verklags við neyðarrýmingu, þar með talið aðferðir við hópstjórn;
  - 3) að opna og nota í reynd alla venjulega útganga og neyðarútganga fyrir neyðarrýmingu farþega úr flugvél eða úr viðeigandi þjálfunartæki;
  - 4) sýnd notkun allra annarra útganga; og
  - 5) staðsetningar og meðferðar neyðarbúnaðar, að súrefniskerfum meðtöldum, og að hver þjónustuliði fari í björgunarvesti og setji á sig handsúrefnistæki og öndunarhlífur.

HÉR Á AÐ VERA EYÐA

HÉR Á AÐ VERA EYÐA



HÉR Á AÐ VERA EYÐA

HÉR Á AÐ VERA EYÐA

## P-KAFLI — HANDBÆKUR, LEIÐARBÆKUR OG SKRÁR

### JAR-OPS 1.1040 Almennar reglur um flugrekstrarhandbækur

- a) Flugrekandi skal sjá til þess að flugrekstrarhandbókin hafi að geyma öll fyriræli og allar upplýsingar sem eru nauðsynlegar til að starfslið flugrekstrarsviðs geti sinnt skyldustörfum sínum.
- b) Flugrekandi skal sjá til þess að efni flugrekstrarhandbókarinnar, þar með taldar allar breytingar og leiðréttingar, fari ekki í bága við skilyrði flugrekandaskírteinisins (AOC) eða gildandi reglugerðir og að flugmálafyrirvöld geti fallist á efni hennar eða, eftir því sem við á, samþykkt það.
- c) Flugrekandi skal sjá til þess að flugrekstrarhandbókin sé til á ensku. Að auki má flugrekandi þýða og nota flugrekstrarhandbókina, eða hluta hennar, á öðru tungumáli. Með hliðsjón af flugrekstrarsvæði geta flugmálafyrirvöld samþykkt að flugrekendur flugvéla með samþykkt sætafyrirkomulag þar sem hámarksfjöldi sæta er 19 eða minni og/eða skráðan hámarksflugtaks massa sem er undir 10 000 kg megi semja og nota viðkomandi flugrekstrarhandbók, eða hluta hennar, á öðru tungumáli.
- d) Ef flugrekanda reynist nauðsynlegt að semja nýjar flugrekstrarhandbækur eða stóran hluta/mörg bindi flugrekstrarhandbóka, skal hann fara að ákvæðum c-liðar hér að framan. Í öllum öðrum tilvikum skal flugrekandi fara að ákvæðum c-liðar hér að framan eins fljótt og unnt er og eigi síðar en 1. desember 2000.
- e) Flugrekanda er heimilt að gefa flugrekstrarhandbók út í fleiri en einu bindi.
- f) Flugrekandi skal sjá til þess að allt starfslið hans á flugrekstrarsviði hafi greiðan aðgang að eintaki af öllum þeim hlutum flugrekstrarhandbókarinnar sem lúta að skyldustörfum þess. Að auki skal flugrekandi fá:
  - 1) hverjum flugliða eigið eintak af A- og B-hluta flugrekstrarhandbókarinnar; og
  - 2) öðrum flugverjum eigið eintak með útrætti úr A- og B-hlutum flugrekstrarhandbókarinnar sem lúta að skyldustörfum þeirra.
- g) Flugrekandi skal sjá til þess að flugrekstrarhandbókinni sé breytt eða hún leiðrétt svo að fyriræli og upplýsingar í henni séu jafnan í gildi. Flugrekandi skal sjá til þess að allt starfslið flugrekstrarsviðs fái vitneskju um þær breytingar sem lúta að skyldustörfum þess.

### JAR-OPS 1.1040 (framhald)

- h) Allir handhafar flugrekstrarhandbókarinnar, eða viðeigandi hluta hennar, skulu bæta inn í hana jafnóðum öllum breytingum eða leiðréttingum sem flugrekandi lætur þeim í té.
- i) Flugrekandi skal afhenda flugmálafyrirvöldum fyrirhugaðar breytingar og leiðréttingar áður en þær öðlast gildi. Ef breytingar eru gerðar á einhverjum hluta flugrekstrarhandbókarinnar sem samþykkja verður í samræmi við JAR-OPS skal samþykkið fengið áður en breytingamar öðlast gildi. Reynist nauðsynlegt að láta tafarlaust gera breytingar eða leiðréttingar af öryggisástæðum er heimilt að birta þær og beita þeim tafarlaust, að því tilskildu að sótt hafi verið um tilskilið samþykki.
- j) Flugrekandi skal bæta inn öllum breytingum og leiðréttingum sem flugmálafyrirvöld gera kröfu um.
- k) Flugrekandi skal sjá til þess að upplýsingar sem fengnar eru úr samþykktum skjölum og allar breytingar á slíkum samþykktum skjölum komi rétt fram í flugrekstrarhandbókinni og að í henni séu engar upplýsingar sem fara í bága við samþykkt skjöl. Þetta kemur þó ekki í veg fyrir að flugrekandi geti gert strangari kröfur um gögn og verklagsreglur en eru í flugrekstrarhandbókinni.
- l) Flugrekandi skal sjá til þess að efni flugrekstrarhandbókarinnar sé sett fram á þann hátt að vandalaust sé að nota hana.
- m) Flugmálafyrirvöld geta heimilað flugrekanda að setja flugrekstrarhandbókina eða hluta hennar fram í öðru formi en á prenti. Ef það er gert skal flugrekandi tryggja að efnið sé aðgengilegt, nothæft og áreiðanlegt.
- n) Þótt flugrekandi noti stytta útgáfu af flugrekstrarhandbókinni er hann ekki undanþeginn ákvæðum JAR-OPS 1.130.

### JAR-OPS 1.1045 Flugrekstrarhandbók – efnisskipan og efni (Sjá 1. viðbæti við JAR-OPS 1.1045) (Sjá AMC OPS 1.1045)

- a) Flugrekandi skal sjá til þess að meginefnisskipan flugrekstrarhandbókarinnar sé þessi:

A-hluti.

*Almenn ákvæði/Grunnákvaði*

Í þessum hluta skal koma fram öll stefnumótun, sem ekki er tengd tilteknum tegundum flugvéla, fyriræli og verklagsreglur sem nauðsynlegar eru vegna rekstraröryggis og skulu vera í samræmi við allar reglugerðir þar að lútandi.

## JAR-OPS 1.1045 (framh. a-liðar)

B-hluti. *Starfræksla flugvéla*

Í þessum hluta skulu vera öll fyrirmæli og verklagsreglur sem tengjast tilteknum flugvélategundum og eru nauðsynleg vegna rekstraröryggis. Þar skal tekið tillit til mismunandi tegunda flugvéla eða flugvélaafbrigða sem flugrekandi notar.

C-hluti. *Fyrirmæli og upplýsingar er varða flugleiðir og flugvelli*

Í þessum hluta skulu vera öll fyrirmæli og upplýsingar sem eru nauðsynlegar fyrir flugrekstrarsvæðið.

D-hluti. *Þjálfun*

Í þessum hluta skulu vera öll fyrirmæli um þjálfun starfslíðs sem krafist er vegna rekstraröryggis.

- b) Flugrekandi skal sjá til þess að efnisatriði flugrekstrarhandbókarinnar séu í samræmi við 1. viðbæti við JAR-OPS 1.1045 fjalli um viðkomandi flugsvæði og tegund eða tegundir flugs.
- c) Flugrekandi skal sjá til þess að nákvæm efnisskipan flugrekstrarhandbókarinnar sé með þeim hætti að flugmálayfirvöld geti fallist á hana. (Sjá c-lið IEM OPS 1.1045.)

JAR-OPS 1.1050 **Flughandbók flugvélar (AFM)**

Flugrekandi skal hafa gildandi, samþykkt flughandbók flugvélar eða jafngilt skjal fyrir hverja flugvél sem hann starfrækir.

JAR-OPS 1.1055 **Leiðarflugbók**

- a) Flugrekandi skal geyma eftirfarandi upplýsingar um hvert flug í formi leiðarflugbókar:
  - 1) skrásetningu flugvélar;
  - 2) dagsetningu;
  - 3) nöfn flugverja;
  - 4) starfssvið hvers flugverja;
  - 5) brottfararstað;
  - 6) komustað;
  - 7) brottfarartíma (hlaðfarartíma);
  - 8) komutíma (hlaðkomutíma);
  - 9) flugstundir;
  - 10) tegund flugs;

## JAR-OPS 1.1055 (framh. a-liðar)

- 11) óhöpp og athugasemdir (ef einhverjar eru); og
  - 12) undirskrift flugstjóra (eða jafngildi hennar). (Sjá 12. tölul. a-liðar IEM OPS 1.1055.)
- b) Flugmálayfirvöld geta heimilað flugrekanda að halda ekki leiðarflugbók, eða hluta hennar, ef viðkomandi upplýsingar eru tiltækar í öðrum skjölum. (Sjá b-lið IEM OPS 1.1055.)
  - c) Flugrekandi skal sjá til þess að leiðarflugbók sé færð jafnóðum og að færslurnar séu varanlegar.

JAR-OPS 1.1060 **Leiðarflugáætlun**

- a) Flugrekandi skal sjá til þess að leiðarflugáætlunin, sem notuð er, og færslur í hana á flugi nái yfir eftirfarandi atriði:
  - 1) skrásetningu flugvélarinnar;
  - 2) tegund flugvélar og afbrigði;
  - 3) dagsetningu flugs;
  - 4) auðkenni flugs;
  - 5) nöfn flugliða;
  - 6) starfssvið hvers flugliða;
  - 7) brottfararstað;
  - 8) brottfarartíma (raunverulegan hlaðfarartíma, flugtaksstíma);
  - 9) komustað (áætlaðan og í raun);
  - 10) komutíma (raunverulegan landingartíma og hlaðkomutíma);
  - 11) tegund flugs (fjarflug (ETOPS), sjónflug (VFR), ferjuflug, o. s. frv.);
  - 12) flugleið og leiðarleggi, ásamt gátstöðum/vörðum, fjarlægðir, tíma og ferlum;
  - 13) áætlaðan farflughraða og flugtíma milli gátstaða/varða. Áætlaðan og raunverulegan tíma yfir þeim stöðum;
  - 14) öruggar flughæðir og lægstu farflugsög;
  - 15) áætlaðar flughæðir og flugsög;
  - 16) útreikning á eldsneyti (skráning athugunar eldsneytisstöðu á flugi);
  - 17) eldsneyti um borð við gangsetningu hreyfla;

**JAR-OPS 1.1060 (framh. a-liðar)**

- 18) varaflugvelli ákvörðunarstaðar og, eftir því sem við á, fyrir flugtak og á flugleið, ásamt upplýsingum sem krafist er í 12., 13., 14. og 15. tölul. hér að framan;
  - 19) upphafleg flugheimild flugumferðarþjónustu og síðari heimildir;
  - 20) útreikningar þegar leiðarflugáætlun er endurgerð á flugi; og
  - 21) viðeigandi veðurupplýsingar.
- b) Heimilt er að sleppa úr leiðarflugáætlun atriðum, sem tiltæk eru í öðrum skjölum eða fánleg frá heimildum sem unnt er að fallast á eða eru óviðkomandi þessari tegund flugs.
  - c) Flugrekandi skal sjá til þess að leiðarflugáætlun og notkun hennar sé lýst í flugrekstrarhandbókinni.
  - d) Flugrekandi skal sjá til þess að allar færslur um leiðarflugáætlun séu gerðar jafnóðum og að færslurnar séu varanlegar.

**JAR-OPS 1.1065 Geymslutími skjala**

Flugrekandi skal sjá til þess að allar skrár og viðeigandi rekstrar- og tækniupplýsingar um hvert einstakt flug séu geymdar eins lengi og mælt er fyrir um í 1. viðbæti við JAR-OPS 1.1065.

**JAR-OPS 1.1070 Lýsing flugrekanda á stjórnun viðhalds**

Flugrekandi skal jafnan hafa gildandi, samþykktu lýsingu á stjórnun viðhalds eins og mælt er fyrir um í JAR-OPS 1.905.

**JAR-OPS 1.1071 Tækniflugbók flugvélar**

Flugrekandi skal halda tækniflugbók flugvélar eins og mælt er fyrir um í JAR-OPS 1.915.

HÉR Á AÐ VERA EYÐA

## 1. viðbætur við JAR-OPS 1.1045 (framhald)

**1. viðbætur við JAR-OPS 1.1045****Efni flugrekstrarhandbókar**

(Sjá IEM með 1. viðbæti við JAR-OPS 1.1045)

Flugrekandi skal sjá til þess að í flugrekstrarhandbók séu:

**A. ALMENN ÁKVÆÐI/GRUNNÁKVÆÐI****0 UMSJÓN OG EFTIRLIT MEÐ  
FLUGREKSTRARHANDBÓKINNI****0.1 Inngangur**

- a) Yfirlýsing um að handbókin uppfylli ákvæði allra við-eigandi reglugerða svo og skilmála og skilyrði gildandi flugrekandaskírteinis(AOC).
- b) Yfirlýsing um að handbókin hafi að geyma rekstrarfyr-irmæli sem hlutaðeigandi starfslið eigi að fylgja.
- c) Skrá og stutt lýsing á hlutum handbókarinnar, efni þeirra, gildissviðum og notkun.
- d) Skýringar og skilgreiningar á hugtökum og orðum sem nauðsynlegt er að kunna skil á við notkun handbókar-innar.

**0.2 Fyrirkomulag við breytingar og leiðréttingar**

- a) Hver ber ábyrgð á útgáfu breytinga og leiðréttinga og að þeim sé bætt inn í handbókina.
- b) Skrá yfir breytingar og leiðréttingar, þar sem færslur þeirra í handbókina og gildistaka eru dagsettar.
- c) Yfirlýsing um að handskrifaðar breytingar og leiðréttingar séu ekki leyfðar nema þörf sé á tafarlausri breyt-ingu eða leiðréttingu af öryggisástæðum.
- d) Lýsing á hvaða kerfi er notað til að merkja við breyt-ingar á blaðsíðum og dagsetningum.
- e) Skrá yfir blaðsíður í gildi.
- f) Skýringar á breytingum á textasíðum og, eftir því sem unnt er, á kortum og uppdráttum.
- g) Bráðabirgðaleiðréttingar.
- h) Lýsing á því eftir hvaða kerfi handbókum, breytingum á þeim og leiðréttingum er dreift.

**1 SKIPULAG OG ÁBYRGÐ**

1.1 *Stjórnskipulag.* Lýsing á stjórnskipulagi, þar með talið almennt skipurit fyrirtækisins og skipurit flugrekstrar-sviðs. Í skipuritinu skal lýsa tengslum flugrekstrarsviðs við önnur svið fyrirtækisins. Einkum ber að sýna niðurröðun og boðleiðir allra sviða og deilda o. s. frv, sem varða öryggi í flugrekstri.

1.2 *Tilnefndir yfirmenn.* Nöfn allra sem tilnefndir eru yfirmenn flugrekstrar, viðhaldskerfis, þjálfun áhafna og rekstrar á jörðu niðri, eins og mælt er fyrir um í C-kafla JAR-OPS 1. Einnig ber að lýsa starfi þeirra og ábyrgð.

1.3 *Ábyrgð og skyldustörf starfsliðs í stjórnunarstöðum á flugrekstrarsviði.* Lýsing á skyldum, ábyrgð og valdsviði starfsliðs í stjórnunarstöðum sem varðar öryggi í flugrekstri og fylgni við gildandi reglugerðir.

1.4 *Valdsvið, skyldustörf og ábyrgð flugstjóra.* Lýsing á valdsviði, skyldustörfum og ábyrgð flugstjóra.

1.5 *Skyldustörf og ábyrgð annarra flugverja en flug-stjóra.*

**2 FLUGREKSTRARSTJÓRN OG EFTIRLIT**

2.1 *Eftirlit flugrekanda með rekstrinum.* Lýsing á fyr-irkomulagi á eftirliti flugrekanda með rekstrinum (sjá g-lið JAR-OPS 1.175). Þar skal koma fram hvernig staðið er að eftirliti með öryggi í flugrekstri og starfsréttindum starfsliðs. Einkum skal lýsa á hverju eftirlit með eftirfarandi atriðum er fólgin:

- a) gildistíma skirteina og réttinda;
- b) hæfni starfsliðs flugrekstrardeildar; og
- c) umsjón, greiningu og geymslu skráa, flugskjala, frekari upplýsinga og gagna.

2.2 *Kerfi til dreifingar frekari rekstrarfyrirmæla og upplýsinga.* Lýsing á kerfum til dreifingar upplýsinga sem geta tengst rekstri en koma til viðbótar upplýsingum í

flugrekstrarhandbókinni. Einnig skal tilgreina gildissvið þessara upplýsinga og hverjir annast dreifinguna.

2.3 *Slysavarna- og flugöryggiskerfi*. Lýsing á meginþáttum áætlunar um flugöryggi, þar með talið:

- a) áætlunir sem miða að því að gera alla sem starfa við flugrekstrarsvið meðvitaða um áhættuþætti í flugi og viðhalda þeim skilningi.
- b) úttekt á slysum og óhöppum og dreifing upplýsinga þar að lútandi.

2.4 *Flugrekstrarstjórn*. Lýsing á verklagi og ábyrgð við flugrekstrarstjórn með tilliti til flugöryggis.

### 3 GÆÐAKERFI

Lýsing á því gæðakerfi sem notað er.

### 4 SAMSETNING ÁHAFNAR

4.1 *Samsetning áhafnar*. Útskýring á aðferðinni við að ákvarða samsetningu áhafnar, þar sem tekið er mið af eftirfarandi þáttum:

- a) tegund flugvélar sem notuð er;
- b) flugrekstrarsvæði og tegund flugsins sem verður flogið;
- c) stig flugsins;
- d) lágmarkskröfum um áhöfn og áætlaður flugvaktími;
- e) reynslu (samtals og á flugvélategund), nýlegri reynslu og starfsréttindum flugverja; og
- f) tilnefningu flugstjóra og, ef þörf krefur vegna þess hve langur flugtíminn er, reglum um afleysingar flugstjóra og annarra flugliða.

4.2 *Tilnefning flugstjóra*. Reglur sem gilda um tilnefningu flugstjóra. (Sjá 1. viðbæti við JAR-OPS 1.940.)

4.3. *Flugliði verður óstarfhæfur*. Ákvæði um í hvaða röð flugliðar taka við stjórn flugvélarinnar ef einhver þeirra verður óstarfhæfur.

1. viðbætur við JAR-OPS 1.1045 (framhald)

## 5 HÆFNIKRÖFUR

5.1 Lýsing á nauðsynlegum skírteinum, áritunum, réttindum/hæfni (t.d. á leiðum og flugvöllum), reynslu, þjálfun, eftirliti og nýlegri reynslu sem krafist er af starfslíði flugrekstrarsviðs til að það fái að starfa. Taka ber tillit til flugvélategundar, tegundar flugs og samsetningar áhafnar.

5.2 *Flugáhöfn*

- a) Flugstjóri.
- b) Flugmaður sem hefur verið falin framkvæmd flugsins.
- c) Aðstoðarflugmaður.
- d) Flugmaður undir umsjón.
- e) Flugkerfastjóri.
- f) Flug á fleiri en einni tegund eða afbrigði flugvélar.

5.3 *Þjónustuáhöfn*.

- a) Yfirþjónustuliði.
- b) Þjónustuliði.
  - i) Þjónustuliði sem skylt er að hafa um borð.
  - ii) Viðbótarþjónustuliði og þjónustuliði í kynningarflugi.
- c) Flug á fleiri en einni tegund eða afbrigði flugvélar.

5.4 *Starfslíð við þjálfun, eftirlit og umsjón*.

- a) Fyrir flugáhöfn.
- b) Fyrir þjónustuáhöfn.

5.5 *Annað starfslíð flugrekstrarsviðs*

## 6 VARÚÐARRÁÐSTAFANIR VEGNA HEILSU ÁHAFNAR

6.1 *Varúðarráðstafanir vegna heilsu áhafnar*. Viðkomandi reglur og leiðbeiningar til flugverja að því er heilsuna varðar, þar með talið um:

- a) alkóhól og aðra áfenga drykki;
- b) fíkniefni;
- c) lyf;
- d) svefntöflur;
- e) lyfjablöndur;
- f) ónæmisaðgerðir;

1. viðbætur við JAR-OPS 1.1045 (framhald)

- g) djúpköfun;
- h) blóðgjöf;
- i) varúðarráðstafanir vegna máltíða fyrir flug og meðan á flugi stendur;
- j) svefn og hvíld; og
- k) skurðaðgerðir.

## 7 FLUGTÍMAMÖRK

7.1 *Flug- og vinnutímamörk og reglur um hvíldartíma.* Lýsing á þeim flug- og vinnutímamörkum og reglum um hvíldartíma sem mælt er fyrir um í Q-kafla og eiga við flugreksturinn.

7.2 *Farið út fyrir flug- og vinnutímamörk og/eða hvíldartími stytur.* Tilgreina skal við hvaða skilyrði er heimilt að fara út fyrir flug- og vinnutímamörk eða stytta hvíldartíma og hvernig beri að tilkynna breytingar þar að lútandi.

## 8 VERKLAG Í FLUGI

8.1 *Fyrirmæli um undirbúning flugs.* Eftirfarandi gildir í flugrekstri, eftir því sem við á:

8.1.1 *Lágmarksflughæðir.* Lýsing á aðferð við ákvörðun og notkun lágmarksflughæða, þar með talið:

- a) verklag við ákvörðun lágmarksflughæða/lágmarksfluglaga í sjónflugi; og
- b) verklag við ákvörðun lágmarksflughæða/lágmarksfluglaga í blindflugi.

8.1.2 *Viðmiðanir við ákvörðun á því hvort flugvellir eru nothæfir*

8.1.3 *Aðferðir við að ákvarða flugvallarlágmörk.* Aðferð við að ákvarða flugvallarlágmörk í blindflugi í samræmi við E-kafla JAR-OPS 1. Vísa skal í verklagsreglur um ákvörðun skyggis og/eða flugbrautarskyggis og um gildi raunverulegs skyggis eins og flugmenn meta það, tilkynnts skyggis og tilkynnts flugbrautarskyggis.

8.1.4 *Veðurlágmörk á flugleið í sjónflugi eða sjónflugshluta flugs og, ef um er að ræða eins hreyfils flugvélar, fyrirmæli um val á flugleið með hliðsjón af yfirborði þar sem unnt er að nauðlenda á öruggan hátt.*

1. viðbætur við JAR-OPS 1.1045 (framhald)

8.1.5 *Framsetning og notkun flugvallarlágmarka og lágmarksflughæða á flugleið*

8.1.6 *Túlkun veðurupplýsinga.* Skýringarefni um úrlestur veðurspáa og veðurlýsinga frá veðurstofu (MET) fyrir viðkomandi flugrekstrarsvæði, þar með talið túlkun á skilyrtum orðasamböndum.

8.1.7 *Ákvörðun á magni eldsneytis, olíu og vatnsmetanóls um borð.* Aðferðir við að ákvarða magn eldsneytis, olíu og vatnsmetanóls sem skal vera um borð og eftirlit með því á flugi. Í þessum kafla ber einnig að gefa fyrirmæli um mælingar og dreifingu vökva um borð. Í fyrirmælunum ber að taka tillit til allra aðstæðna sem upp kunna að koma á flugi, þar með talið möguleika á endurskoðun flugáætlunar á flugi og bilun í einum eða fleiri hreyflum flugvélarinnar. Einnig ber að lýsa því eftir hvaða kerfi eldsneytis- og olíuskrár eru haldnar.

8.1.8 *Massi og þyngdarmiðja.* Almennar grundvallarreglur um massa og þyngdarmiðju, þar með talið:

- a) skilgreiningar;
- b) aðferðir, verklag og ábyrgð við undirbúning og samþykki á útreikningum á massa og þyngdarmiðju;
- c) viðmiðunarreglur við notkun annaðhvort staðal- og/eða raunmassa;
- d) aðferð við ákvörðun massa farþega, farangurs og fraktar, eins og við á;
- e) farþega- og farangursmassi í mismunandi tegundum flugs og flugvéla, eins og við á;
- f) almenn fyrirmæli og upplýsingar sem eru nauðsynlegar til að unnt sé að sannprófa mismunandi tegundir massa- og jafnvægissskráa sem eru í notkun;
- g) verklagsreglur um breytingar á síðustu stundu;
- h) eðlisþyngd eldsneytis, olíu og vatnsmetanóls; og
- i) verklagsreglur um skipan í sæti.

8.1.9 *Flugáætlun fyrir flugumferðarþjónustu.* Verklagsreglur og ábyrgð vegna undirbúnings og afhendingar flugáætlunar til flugumferðarþjónustu. Þættir sem hafa þarf í huga, þar með talið aðferðir við afhendingu bæði einstakra og fastra flugáætlana.

## 1. viðbætur við JAR-OPS 1.1045 (framhald)

8.1.10 *Leiðarflugáætlun*. Verklagsreglur og ábyrgð á undirbúningi og samþykkt leiðarflugáætlunar. Lýsa skal notkun leiðarflugáætlunar, þar með talið eyðublöðunum sem notuð eru fyrir þær.

8.1.11 *Tækniflugbók flugrekanda*. Lýsa skal tækniflugbók flugrekanda hvað varðar ábyrgð og notkun, þar með talið eyðublöðunum sem notuð eru.

8.1.12 *Skrá yfir skjöl, eyðublöð og viðbótarupplýsingar sem skulu vera um borð*.

8.2 *Fyrirmæli um flugafgreiðslu*

8.2.1 *Verklag við eldsneytistöku og -losun*. Lýsing á verklagi við eldsneytistöku eða -losun, þar með talið:

- a) öryggisráðstafanir við eldsneytistöku eða -losun, þar með talið þegar aukastöð (APU) eða hverfihreyfill er í gangi og skrófuhemlarnir eru á;
- b) eldsneytistaka eða -losun þegar farþegar fara um borð, eru um borð eða fara frá borði; og
- c) varúðarráðstafanir sem gera þarf til að koma í veg fyrir blöndun mismunandi eldsneytis.

8.2.2 *Reglur um afgreiðslu flugvélar, farþega og fragtar með tilliti til öryggis*. Lýsing á verklagsreglum um afgreiðslu við úthlutun sæta og þegar farþegum er hleypt um borð og frá borði og við hleðslu og affermingu flugvélarinnar. Einnig ber að setja verklagsreglur sem miða að því að tryggja öryggi á meðan flugvélin er á hlaði. Eftirfarandi fellur undir verklagsreglur um afgreiðslu:

- a) veikir farþegar og hreyfihamlaðir;
- b) flutningur óæskilegra farþega, manna sem er vísað úr landi eða gæslufanga;
- c) leyfileg stærð og þyngd handfarangurs;
- d) hleðsla og festing hluta í flugvélinni;
- e) sérstakur farmur og flokkun fragtrýmis;
- f) staðsetning búnaðar á jörðu;
- g) opnun og lokun flugvéladýra;
- h) öryggi á hlaði, þar með talið eldvarnir og svæði þar sem reikna má með útblæstri og sögi;

## 1. viðbætur við JAR-OPS 1.1045 (framhald)

- i) verklag við ræsingu, brottför af hlaði og við komu;
- j) afgreiðslu flugvéla; og
- k) skjöl og eyðublöð fyrir afgreiðslu flugvélar;
- l) fleiri en einn eru um sama flugvélaræti.

8.2.3 *Verklagsreglur um synjun borðgöngu*. Reglur til að tryggja að mönnum, sem virðast drukkinn eða af háttarni þeirra og útliti má ráða að þeir séu undir áhrifum lyfja, sé synjað um borðgöngu, að undanskildum sjúklingum sem fá tilhlýðilega umönnun.

8.2.4 *Íseyðing og ísingarvörn á jörðu niðri*. Lýsing á viðmiðunar- og verklagsreglum um íseyðingu og ísingarvarnir þegar flugvélar eru á jörðu niðri. Í þeim skal lýsa tegundum og áhrifum ísingar og annarra aðskotaefna sem setjast á flugvélar á meðan þær eru í kyrrstöðu eða er ekið á jörðu niðri og í flugtaki. Að auki skal lýsa vökvategundum sem eru notaðar og tilgreina meðal annars eftirfarandi:

- a) vöruheiti eða viðskiptaheiti;
- b) eiginleika;
- c) áhrif á afköst flugvélarinnar;
- d) endingartíma; og
- e) varúðarráðstafanir við notkun.

8.3 *Verklag á flugi*

8.3.1 *Viðmiðunarreglur um sjónflug/blindflug*. Lýsing á viðmiðunarreglum þeim sem fylgt er og lúta að því við hvaða aðstæður sjónflug er leyft eða hvenær krafist er að flogið sé samkvæmt blindflugsreglum eða leyft að skipta úr einu í annað.

8.3.2 *Verklag við leiðsögu*. Lýsing á öllu verklagi við leiðsögu sem lýtur að flugvélategund og flugrekstrarsvæði. Taka ber tillit til:

- a) staðlaðs verklags í leiðsögu, þar með talið viðmiðunarreglna um tvöfalt eftirlit með færslum á hnappaborði ef þær hafa áhrif á flugslóðina sem flugvélin á að fylgja;
- b) leiðsögu um svæði þar sem gerðar eru kröfur um mikla nákvæmni í flugleiðsögu (MNPS) og leiðsögu um heimskautssvæði (POLAR) svo og leiðsögu á öðrum tilteknum svæðum;
- c) svæðisleiðsögu (RNAV);
- d) endurgerðrar flugáætlunar á flugi;
- e) verklagi sem er viðhaft ef leiðsögukerfi tapa nákvæmni.



## 1. viðbætur við JAR–OPS 1.1045 (framhald)

8.3.3 *Verklagsreglur um stillingu hæðarmælis*8.3.4 *Verklagsreglur um viðvörðunarkerfi vegna frávikanna frá flughæð*8.3.5 *Verklagsreglur um jarðvarakerfi*8.3.6 *Viðmiðunar- og verklagsreglur um notkun árekstrarvara (TCAS/ACAS)*8.3.7 *Viðmiðunar- og verklagsreglur um stjórnun eldsneytis á flugi*8.3.8 *Erfiðar aðstæður og aðstæður sem geta verið hættulegar í lofthjúpinum.* Verklagsreglur um flug og/eða hvernig megi forðast aðstæður í lofthjúpinum, sem geta verið hættulegar, þar á meðal:

- a) þrumuveður;
- b) ísingu;
- c) ókyrrð í lofti;
- d) vindhvörf;
- e) skotvinda;
- f) gosöskuský;
- g) mikla úrkomu;
- h) sandrok;
- i) fjallabylgjur; og
- j) skörp hitahvörf.

8.3.9 *Flugröst.* Viðmiðanir um aðskilnað loftfara vegna flugrastar, með hliðsjón af tegundum flugvéla, vindi og staðsetningu flugbrautar.8.3.10 *Flugverjar í vinnureit sínum.* Krafist er að flugverjar séu í vinnureit sínum eða í sætum sínum á mismunandi stigum flugs eða þegar talið er nauðsynlegt af öryggisástæðum.8.3.11 *Notkun sætisbelta fyrir áhöfn og farþega.* Krafist er að flugverjar og farþegar noti sætisbelti og/eða öryggistugi á mismunandi stigum flugs eða þegar talið er nauðsynlegt af öryggisástæðum.8.3.12 *Aðgangur að stjórnklefa.* Skilyrði fyrir því að veita öðrum en flugáhöfn aðgang að stjórnklefa. Undir þessum lið skulu einnig vera viðmiðunarreglur um aðgang eftirlitsmanna flugmálayfirvalda.

## 1. viðbætur við JAR–OPS 1.1045 (framhald)

8.3.13 *Notkun lausra sæta sem ætluð eru áhöfn.* Skilyrði og reglur um notkun lausra sæta sem ætluð eru áhöfn.8.3.14 *Óstarfhæfni flugverja.* Reglur sem fara skal eftir ef flugverji verður óstarfhæfur á flugi. Með þeim skulu fylgja dæmi um mismunandi tegundir óstarfhæfni og hvernig bera megi kennsl á þær.8.3.15 *Öryggiskröfur í farþegarymi.* Reglur sem taka til:

- a) undirbúnings farþegarymis fyrir flug, krafna sem gerðar eru á flugi og undirbúnings undir lendingu, að meðtöldum reglum um frágang í farþegarymi og eldhúsum;
- b) verklagsreglna til að tryggja að farþegar sitji þar sem þeir eiga auðveldast með að veita aðstoð og eru ekki til trafala við rýmingu flugvélar, komi til neyðarrýmingar;
- c) verklagsreglna sem fylgja skal þegar farþegar fara um borð og frá borði; og
- d) verklagsreglna sem fylgja skal ef farþegar fara um borð, eru um borð eða fara frá borði meðan á eldsneytistöku eða -losun stendur.
- e) reykinga um borð.

8.3.16 *Upplýsingar til farþega.* Efni og upplýsingar sem farþegum eru veittar og hvenær það er gert, í samræmi við JAR–OPS 1.285.8.3.17 *Verklagsreglur í flugvélum þegar tilskilið er að geislunarmælar til að mæla geimgeislun eða sólargeislun séu um borð.* Verklagsreglur um notkun geislunarmæla og um skráningu mælinganna, að meðtöldum aðgerðum sem gripið skal til ef geislun fer yfir mörkin sem tilgreind eru í flugrekstrarhandbókinni. Auk þess reglur sem fylgja skal ef tekin er ákvörðun um að lækka flug eða breyta flugleiðinni, þar með talið reglur um flugumferðarþjónustu.8.4 *Starfræksla í skertu skyggni*8.5 *Fjarflug (ETOPS)*8.6 *Notkun lista yfir lágmarksbúnað (MEL) og lista yfir frávik frá búnaði (CDL)*8.7 *Óarðbært flug.* Verklagsreglur og takmarkanir er gilda um:

- a) æfingaflug;
- b) reynsluflug;
- c) afhendingarflug;

## 1. viðbætur við JAR-OPS 1.1045 (framhald)

- d) ferjuflug;
- e) sannprófun á flugi; og
- f) staðsetningarflug,

ásamt reglum um hverjir megi vera um borð í slíku flugi.

## 8.8 Kröfur um súrefni

8.8.1 Útskýringar á því við hvaða aðstæður skuli séð fyrir súrefni og það notað um borð.

8.8.2 Sérstakar kröfur um súrefni handa:

- a) flugáhöfn;
- b) þjónustuhöfn; og
- c) farþegum.

## 9 HÆTTULEGUR VARNINGUR OG VOPN

9.1 Upplýsingar, fyrirmæli og almennar leiðbeiningar um flutning hættulegs varnings, þar með talið:

- a) viðmiðunarreglur flugrekanda í málum er varða flutning hættulegs varnings;
- b) fyrirmæli er varða kröfur um móttöku, merkingar og meðferð hættulegs varnings, svo og geymslu og aðgreiningu frá öðrum farni;
- c) verklagsreglur um viðbrögð í neyðartilvikum vegna hættulegs varnings;
- d) skyldustörf alls starfsliðs sem hlut á að máli, sbr. JAR-OPS 1.1215; og
- e) leiðbeiningar um flutning starfsmanna flugrekanda.

9.2 Skilyrði fyrir flutningi vopna, skotfæra til hernaðar og sportvopna.

## 10 FLUGVERND

10.1 Fyrirmæli og leiðbeiningar um flugvernd sem ekki eru bundnar trúnaði og fjalla um valdsvið og ábyrgð starfsmanna flugrekstrarsviðs. Viðmiðunar- og verklagsreglur um hvernig skuli taka á og skýra frá lögbrotum um borð, svo sem ólögmatum afskiptum, skemmdarverkum, sprengjuhótunum og flugráni.

## 1. viðbætur við JAR-OPS 1.1045 (framhald)

## 10.2 Lýsing á forvörnum og þjálfun í flugvernd.

Aths.: Heimilt er að flokka hluta fyrirmæla og leiðbeininga um flugvernd sem trúnaðarmál.

## 11 MEÐFERÐ SLYSA OG ÓHAPPA

*Verklagsreglur um meðferð, tilkynningu og skýrslugerð vegna slysa og óhappa.* Í þessum hluta skulu vera:

- a) skilgreiningar á slysum og óhöppum og ábyrgð allra sem hlut eiga að máli;
- b) lýsingar á því hvaða deildum fyrirtækisins, flugmála-yfirvöldum eða öðrum stofnunum beri að tilkynna um slys, hvernig það skuli gert og í hvaða röð;
- c) sérstök tilkynningaskylda um slys eða óhöpp við flutning hættulegs varnings;
- d) lýsing á kröfum um skýrslugerð vegna sérstakra óhappa og slysa;
- e) einnig skulu vera til eyðublöð sem notuð eru við skýrslugerð og verklagsreglur um afhendingu þeirra til flugmálayfirvalda; og
- f) ef flugrekandi hefur til viðbótar sett eigin reglur til innanhússnota um öryggisatriði, sem ber að tilkynna, skal lýsa gildissviði reglnanna og tilheyrandi eyðublöðum.

## 12 FLUGREGLUR

Flugreglur, þar með talið:

- a) sjónflugs- og blindflugsreglur;
- b) beiting flugreglna eftir því yfir hvaða svæði er flogið;
- c) verklagsreglur um fjarskipti, þar með talið reglur um viðbrögð þegar fjarskipti bregðast;
- d) upplýsingar og fyrirmæli um einelti almennra flugvéla;
- e) við hvaða aðstæður skal hafa hlustvörð í fjarskiptum;
- f) merkjagjöf;
- g) tímakerfið sem notað er í flugi;
- h) heimildir flugumferðarþjónustu, fylgni við flugáætlun og stöðutilkynningar;

## 1. viðbætur við JAR-OPS 1.1045 (framhald)

- i) sjónmerki sem notað eru til að gera flugvél, sem er án heimildar, viðvart um að hún sé í heimildarleysi á, eða um það bil að fljúga inn, á svæði þar sem umferð er takmörkuð eða á bann- eða hættusvæði;
- j) verklagsreglur fyrir flugmenn sem verða vitni að slysi eða heyra neyðarsendingu;
- k) sýnilegt merkjamál notað á jörðu niðri til að sjást úr lofti, sem þeir sem lifa af slys geta notað, lýsing og notkun búnaðar til merkjagjafar, og
- l) neyðar- og hættumerki.

**B ATRÍÐI ER VARÐA STARFRÆKSLU FLUGVÉLA – FLOKKAÐ EFTIR TEGUNDUM**

Taka skal tillit til munar á tegundum og afbrigðum tegunda undir eftirfarandi fyrisögnum:

**O ALMENNAR UPPLÝSINGAR OG MÆLIEININGAR**

0.1 Almennar upplýsingar (t.d. um mál flugvélar) ásamt lýsingu á mælieiningum sem notaðar eru við starfrækslu viðkomandi flugvélategundar og umreikningstöflum.

**1 TAKMARKANIR**

1.1 Lýsing á takmörkunum samkvæmt tegundarvottorði og gildandi takmörkunum á starfrækslu, þar með talið:

- a) skilmálar lofthæfiskírteinis (svo sem JAR-23, JAR-25, 16. viðauki ICAO (JAR-36 og JAR-34) o. fl.);
- b) fyrirkomulag farþegasæta í hverri flugvélategund ásamt lýsingu í myndum;
- c) tegundir samþykkt flugs (svo sem blindflug/sjónflug, aðflug samkvæmt II/III. fl. (CAT II/III), flug við þekkt ísingarskilyrði o. fl.);
- d) samsetning áhafnar;
- e) massi og þyngdarmiðja;
- f) hraðatakmarkanir;
- g) fluggrammar;
- h) vindmörk, ásamt starfrækslu á spilltum flugbrautum;
- i) takmarkanir afkastagetu fyrir viðeigandi flughami;
- j) halli flugbrautar;
- k) takmarkanir á blautum eða spilltum flugbrautum;

## 1. viðbætur við JAR-OPS 1.1045 (framhald)

- l) aðskotaefni á flugs krokki; og
- m) kerfistakmarkanir.

**2 VERKLAG VIÐ EÐLILEGAR AÐSTÆÐUR**

2.1 Verklag og skyldustörf áhafnar við eðlilegar aðstæður, tilheyrandi gátlistar, fyrirkomulag á notkun gátlista og lýsing á nauðsynlegri samræmingu á störfum flug- og þjónustuaáhafnar. Fjalla skal um eftirfarandi verklagsreglur og skyldustörf við eðlilegar aðstæður:

- a) undirbúningur fyrir flug;
- b) undirbúningur fyrir brottför;
- c) stillingu og athugun hæðarmæla;
- d) akstur, flugtak og klifur;
- e) hávaðamildun;
- f) farflug og lækkun;
- g) aðflug, undirbúningur landingar og landingarlýsingu;
- h) aðflug samkvæmt sjónflugreglum (VFR);
- i) aðflug samkvæmt blindflugreglum (IFR);
- j) sjónaðflug og hringaðflug;
- k) fráflug;
- l) eðlilega landingu;
- m) störf að lokinni landingu; og
- n) starfrækslu á blautum og spilltum flugbrautum.

**3 VERKLAG VIÐ ÓEÐLILEGAR AÐSTÆÐUR OG Í NEYÐARTILVIKUM**

3.1 Verklag og skyldustörf áhafnar við óeðlilegar aðstæður og í neyðartilvikum, tilheyrandi gátlistar, fyrirkomulag á notkun gátlista og lýsing á nauðsynlegri samræmingu á störfum flug- og þjónustuaáhafnar. Fjalla skal um verklagsreglur og skyldustörf við eftirfarandi óeðlilegar aðstæður og neyðaraðstæður:

- a) óstarfhæfni áhafnar;
- b) æfingar í eld- og reykvörnum;
- c) flug án jafnþrýstibúnaðar og flug með jafnþrýstibúnaði bilaðan að hluta;
- d) þegar farið er yfir burðarþolsmörk, svo sem í landingu með yfirþyngd;
- e) þegar farið er yfir geimgeislunarmörk;

## 1. viðbætur við JAR–OPS 1.1045 (framhald)

- f) þegar eldingu slær niður;
- g) neyðarfjarskipti og þegar flugumferðarstjórn er gert viðvart um neyðartilvik;
- h) hreyfilbilun;
- i) kerfisbilun;
- j) leiðbeiningar þegar vikið er af leið vegna alvarlegrar bilunar í tæknibúnaði;
- k) viðvörðun frá jarðvara;
- l) viðvörðun frá árekstrarvara (TCAS);
- m) vindhvörf; og
- n) nauðlendingu á landi/vatni.

**4 AFKASTAGETA**

4.0 Upplýsingar um afkastagetu skulu settar þannig fram að vandalaust sé að nota þær.

4.1 *Gögn um afkastagetu.* Gögn um afkastagetu þar sem fram koma upplýsingar, sem eru nauðsynlegar til að fullnægja kröfum um afkastagetu í F-, G-, H- og I-köflum JAR–OPS 1, skulu fylgja með til að ákvarða megi:

- a) klifurgetumörk í flugtaki – massa, hæð, hitastig;
- b) lengd flugtaksbrautar (þurr, blaut, spillt flugtaksbraut);
- c) upplýsingar um raunflugslód til að reikna út hindranabil eða, þegar það á við, flugtaksslód;
- d) minnkun á klifurhalla vegna brottflugs með beygjum;
- e) klifurgetumörk á flugleið;
- f) klifurgetumörk í aðflugi;
- g) klifurgetumörk í lendingu;
- h) lengd landingarbrautar (þurr, blaut, spillt landingarbraut), þar með talið áhrif kerfis- eða tækjabilunar á flugi ef bilunin hefur áhrif á landingarvegalegd;
- i) hemlunarorkumörk; og
- j) hraða á mismunandi stigum flugs (einnig með tilliti til blautra eða spilltra flugbrauta).

4.1.1. *Viðbótarupplýsingar um flug við ísingarskilyrði.* Tilgreina skal alla skráða afkastagetu sem tengist leyflegum flugham, eða frávíki frá flugham, svo sem óvirkri skriðvörn.

## 1. viðbætur við JAR–OPS 1.1045 (framhald)

4.1.2. Ef upplýsingar, sem krafist er fyrir viðkomandi afkastagetuflokk, eru ekki tiltækar í samþykktari flughandbók (AFM) skal tilgreina önnur gögn sem flugmálayfirvöld geta fallist á. Annar kostur er að í flugrekstrarhandbókinni sé tilvísun í samþykktar upplýsingar í flughandbókinni ef ekki er líklegt að þær upplýsingar verði notaðar oft eða í neyðartilvikum.

4.2 *Frekari upplýsingar um afkastagetu.* Frekari upplýsingar um afkastagetu þegar við á, svo sem:

- a) klifurhalla með alla hreyfla í gangi;
- b) upplýsingar um siglækkun;
- c) áhrif íseyðingarvökva/ísvarnarvökva;
- d) flug með landingarbúnað niðri;
- e) á flugvélum með 3 eða fleiri hreyfla, með einn hreyfil óvirkan í ferjuflugi; og
- f) flug samkvæmt ákvæðum lista um frávik frá búnaði (CDL).

**5 GERÐ FLUGÁÆTLUNAR**

5.1 Upplýsingar og fyrirmæli sem eru nauðsynleg fyrir gerð flugáætlunar áður en flug er hafið og endurskoðun flugáætlunar á flugi, þar með talið þættir eins og áætlun um flughraða og aflstillingar. Einnig skal, ef við á, gera grein fyrir verklagsreglum þegar einn eða fleiri hreyflar bila, fjarflugi (ETOPS) og flugi til afskekktara flugvallar.

5.2 Aðferð til að reikna út hve mikil eldsneytisþörfin er á mismunandi stigum flugs, í samræmi við JAR–OPS 1.255.

**6 MASSI OG JAFNVÆGI.** Fyrirmæli og upplýsingar um útreikning á massa og jafnvægi, þar með talið:

- a) útreikningskerfi (t.d. stuðulkerfi);
- b) upplýsingar og fyrirmæli um gerð massa- og jafnvægis-skjala, bæði handvirkt og í tölvu;
- c) takmarkandi massar og þyngdarmiðja í mismunandi útgáfum;
- d) þurrarekstrarmassi og tilheyrandi þyngdarmiðja eða stuðull.

**7 HLEÐSLA.** Verklagsreglur og ákvæði um hvernig hlaða skuli farni og festa hann tryggilega í flugvélinni.

1. viðbætur við JAR-OPS 1.1045 (framhald)

**8 LISTI YFIR FRÁVIK FRÁ BÚNAÐI (CDL).** Listar yfir frávik frá búnaði (CDL) ef framleiðandi hefur lát-  
ið þá í té með hliðsjón af tegundum og afbrigðum flugvéla,  
þar með talið verklagsreglur sem fylgja skal þegar flugvél  
er send af stað samkvæmt skilmálum listans.

**9 LISTI YFIR LÁGMARKSBÚNAÐ (MEL).** Listi  
yfir lágmarksbúnað (MEL), með hliðsjón af tegundum og  
afbrigðum flugvéla og tegundum flugs og flugrekstrar-  
svæða.

**10 LISTI YFIR BÚNAÐ TIL AÐ LIFA AF  
OG NEYÐARBÚNAÐ, AÐ SÚREFNI MEÐ-  
TÖLDU**

10.1 Listi yfir búnað til að lifa af sem skal vera um borð  
í flugvélum á þeim leiðum sem fyrirhugað er að fljúga og  
reglur um athugun á því hvort búnaðurinn sé nothæfur áður  
en flug er hafið. Hér skal einnig gera grein fyrir fyrirmælum  
um staðsetningu, aðgengi og notkun búnaðar til að lifa af  
og neyðarbúnaðar og tilheyrandi gátlista eða gátlistum.

10.2 Aðferð við að reikna út nauðsynlegt magn súrefni-  
s og tiltækt magn. Hafa ber hliðsjón af flugsniði, fjölda  
manna um borð og hugsanlegri þrýstingsminnkun. Upplýs-  
ingar sem veittar eru skulu settar þannig fram að vandalaust  
sé að nota þær.

**11 REGLUR UM NEYÐARRÝMINGU**

11.1 *Fyrirmæli um undirbúning neyðarrýmingar, þar  
með talið samhæfing á viðbrögðum áhafnar og skipan í  
vinnureiti í neyðartilvikum.*

11.2 *Verklag við neyðarrýmingu. Lýsing á skyldustörf-  
um allra flugverja til að tryggja skjóta neyðarrýmingu flug-  
vélar og stjórn á farþegum ef kemur til nauðlendingar á  
landi eða vatni eða annars neyðarástands.*

**12 FLUGVÉLAKERFI.** Lýsing á kerfum flugvélar-  
innar og tilheyrandi stjórnækjum, vísibúnaði svo og notk-  
unarreglur. (Sjá IEM með 1. viðbæti við JAR-OPS 1.1045.)

1. viðbætur við JAR-OPS 1.1045 (framhald)

**C FYRIRMÆLI OG UPPLÝSINGAR UM  
FLUGLEIÐIR OG FLUGVELLI**

1 Fyrirmæli og upplýsingar um fjarskipti, leiðsögu og  
flugvelli, að meðtöldum lágmarksfluglögum og lágmarks-  
flughæðum á öllum flugleiðum sem fyrirhugað er að fljúga  
á og flugvallarlágmörk fyrir alla flugvelli sem áætlað er að  
nota, þar á meðal:

- a) lágmarksfluglag/-hæð;
- b) flugvallarlágmörk fyrir brottfarar-, ákvörðunar- og  
varaflugvelli;
- c) fjarskiptavirki og leiðsögutæki;
- d) upplýsingar um flugbrautir og flugvallarvirki;
- e) verklag við aðflug, fráflug og brottflug, ásamt verklagi  
við hávaðamildun;
- f) verklag þegar fjarskipti bregðast;
- g) leitar- og björgunarpjónusta á svæðinu sem fljúga á  
yfir;
- h) lýsing á flugkortum sem skylt er að hafa um borð með  
tilliti til tegundar flugs og flugleiðar sem fljúga á, að  
meðtalinni aðferð til að kanna hvort kortin séu í gildi;
- i) tiltækar flugmálaupplýsingar og veðurþjónusta;
- j) verklagsreglur um fjarskipti/leiðsögu (COM/NAV) á  
flugleið, að biðflugi meðtöldu;
- k) flokkun flugvalla með tilliti til krafna sem gerðar eru  
um hæfni flugáhafnar (sjá AMC OPS 1.975).

**D ÞJÁLFUN**

1 Áætlun um námsefni til þjálfunar og prófs fyrir  
allt starfslið flugrekstrarsviðs sem tekst á hendur störf í  
tengslum við undirbúning flugs og/eða flugíð sjálf.

2 Áætlun um námsefni til þjálfunar og prófs skal ná  
yfir:

2.1 *Fyrir flugáhöfn.* Öll atriði sem við eiga og mælt er  
fyrir um í N-kafla;

2.2 *Fyrir þjónustuáhöfn.* Öll atriði sem við eiga og  
mælt er fyrir um í O-kafla;

1. viðbætur við JAR–OPS 1.1045 (framhald)

2.3 *Fyrir hlutaðeigandi starfslið flugrekstrarsviðs, að flugverjum meðtöldum:*

- a) öll atriði sem við eiga og mælt er fyrir um í R-kafla (Flutningur hættulegs varnings flugleiðis); og
- b) öll atriði sem við eiga og mælt er fyrir um í S-kafla (Flugvernd).

2.4 *Fyrir starfslið flugrekstrarsviðs, að flugverjum undanskildum (t.d. flugumsjónarmann, starfsfólk í flugafgreiðslu o. fl.). Öll önnur atriði er við eiga og lúta að skyldustörfum þess og mælt er fyrir um í JAR–OPS.*

3 *Verklagsreglur*

3.1 Verklag við þjálfun og próf.

3.2 Verklagsreglur sem fara skal eftir ef starfsfólk nær ekki í upphafi eða til lengdar að uppfylla þær kröfur sem gerðar eru til þess.

3.3 Verklagsreglur til að tryggja að í flutningaflugi sé ekki hermt eftir óeðlilegum aðstæðum eða neyðarástandi, sem gerir það að verkum að nota þarf að hluta eða að öllu leyti verklagsreglur fyrir slíkar aðstæður, né heldur hermt eftir blindflugsskilyrðum (IMC) með gerviblindflugi.

4 Lýsing á skjölum sem ber að geyma og geymslutími þeirra. (Sjá 1. viðbæti við JAR–OPS 1.1065.)

HÉR Á AÐ VERA EYÐA

HÉR Á AÐ VERA EYÐA

### 1. viðbætur við JAR-OPS 1.1065 Geymslutími skjala

Flugrekandi skal sjá til þess að eftirfarandi upplýsingar/skjöl séu geymd í formi sem unnt er að fallast á og séu aðgengileg flugmálayfirdum eins lengi og tiltekið er í töflunum hér á eftir.

Aths.: Í M-kafla eru frekari upplýsingar um viðhaldsskrár.

### Tafla 1 – Upplýsingar sem notaðar eru við undirbúning og framkvæmd flugs

Upplýsingar sem eru notaðar við undirbúning og framkvæmd flugs eins og lýst er í JAR-OPS 1.135	
Leiðarflugáætlan	3 mánuðir
Tækniflugbók flugvélar	24 mánuði eftir dagsetningu síðustu færslu
Sérstakt upplýsingabréf (NOTAM/AIS) um flugleiðina, ef flugrekandi gefur það út	3 mánuðir
Massa- og jafnvægissskrár	3 mánuðir
Tilkynning um sérstakan farm, þ. m. t. hættulegan varning	3 mánuðir

### Tafla 2 – Skýrslur

Skýrslur	
Leiðarflugbók	3 mánuðir
Flugskýrslur þar sem óhöpp eru skráð nákvæmlega, eins og mælt er fyrir um í JAR-OPS 1.420, eða hver sá atburður sem flugstjóri telur þörf á að skýra frá eða skrá	3 mánuðir
Skýrslur um þegar farið er yfir vinnutímamörk og/eða hvíldartími er styttr	3 mánuðir

### 1. viðbætur við JAR-OPS 1.106 (framhald)

### Tafla 3 – Skrár yfir flugáhöfn

Skrár yfir flugáhöfn	
Flug-, vinnu- og hvíldartími	15 mánuðir
Skírteini	Svo lengi sem flugliðinn nýtir skírteinisréttindin í þágu flugrekanda
Þjálfun og próf vegna flugvélastípta	3 ár
Flugstjóranámskeið (próf innifalið)	3 ár
Reglubundin þjálfun og próf	3 ár
Þjálfun og próf til að fá réttindi til að starfa í hvoru flugmannsstætinu sem er	3 ár
Nýleg reynsla (sbr. JAR-OPS 1.970)	15 mánuðir
Starfsréttindi á tilteknum flugleiðum og á tiltekna flugvelli (sbr. JAR-OPS 1.975)	3 ár
Þjálfun og öflun starfsréttinda fyrir tiltekna tegund flugs ef gerð er krafa um það í JAR-OPS (t.d. fjarflug (ETOPS) eða aðflug samkvæmt II/III. fl. (CAT II/III))	3 ár
Þjálfun í meðferð hættulegs varnings, eftir því sem við á	3 ár

### Tafla 4 – Skrár yfir þjónustuáhöfn

Skrár yfir þjónustuáhöfn	
Flug-, vinnu- og hvíldartími	15 mánuðir
Grunnþjálfun, þjálfun vegna flugvélastípta og mismun- arþjálfun (þar með talið próf)	Svo lengi sem þjónustuliðinn starfar hjá flugrekanda
Reglubundin þjálfun og upprifjunarþjálfun (þar með talið próf)	Í 12 mánuði eftir að þjónustuliðinn hættir störfum hjá flugrekanda
Þjálfun í meðferð hættulegs varnings, eftir því sem við á	3 ár

### Tafla 5 – Skrár yfir annað starfslið flugrekstrarsviðs

Skrár yfir annað starfslið flugrekstrarsviðs	
Skrár yfir þjálfun/starfsréttindi annars starfsfólks á flugrekstrarsviði sem skylt er að ljúka þjálfunarnámskeiði samkvæmt ákvæðum JAR-OPS	Síðustu 2 þjálfunarskrárum

### Tafla 6 – Aðrar skrár

Aðrar skrár	
Skrár yfir geim- og sólargeislun	Í 12 mánuði eftir að flugverjinn hættir störfum hjá flugrekanda

## R-KAFLI — REGLUR UM FLUTNING Á HÆTTULEGUM VARNINGI FLUGLEIÐIS

JAR-OPS 1.1150 (framhald 5. tölul. a-liðar)

### JAR-OPS 1.1150 Orðskýringar

- a) Hugtök sem notuð eru í þessum kafla hafa þá merkingu sem hér segir:
- 1) *Gátlisti við móttöku*: Skjal sem notað er við skoðun á ytra útliti pakka með hættulegum varningi, ásamt tilheyrandi skjölum, til að staðfesta að allar viðkomandi kröfur hafi verið uppfylltar.
  - 2) *Vöruloftfar*: Loftfar sem flytur vörur og eigur en ekki farþega. Í þessu samhengi eru efurfarandi ekki taldir til farþega:
    - i) flugverjar;
    - ii) starfsmenn flugrekanda sem leyfilegt er að flytja í samræmi við fyrirmæli í flugrekstrarhandbókinni;
    - iii) samþykktir fulltrúar flugmálayfirvalda; eða
    - iv) menn sem hafa störfum að gegna vegna sérstakra sendinga um borð.
  - 3) *Slys í tengslum við hættulegan varning*: Atvik, tengt flutningum á hættulegum varningi, sem hefur í för með sér alvarleg meiðsl, dauðsfall eða mikið eignatjón.
  - 4) *Óhapp í tengslum við hættulegan varning*: Atvik, annað en slys í tengslum við hættulegan varning, tengt flutningum á hættulegum varningi, sem gerist ekki endilega um borð í loftfari en hefur í för með sér meiðsl á mönnum, eignatjón, eldsvoða, brot, leka eða að vökví hellist niður, geislavirkni eða önnur ummerki þess að umbúðir hafi gefið sig. Öll atvik tengd flutningi á hættulegum varningi, sem stofna loftfari eða þeim sem um borð eru í hættu, teljast einnig vera óhöpp í tengslum við hættulegan varning.
  - 5) *Flutningsskjal fyrir hættulegan varning*: Skjal sem er tilgreint í *Tæknilegu fyrirmælunum*. Það er fyllt út af þeim sem afhendir hættulegan varning til flutnings flugleiðis og í því eru upplýsingar um hættulega varninginn. Í skjalinu er undirrituð yfirlýsing um að varningnum sé vel og nákvæmlega lýst með réttu sendingarheiti og UN-númeri (ef til er) og að hann sé rétt flokkaður, pakkaður, merktur og með merkimiðum og í flutningshæfu ástandi.
    - 6) *Vörugámur*: Vörugámur, sérstaklega búinn til flutnings á geislavirkum efnum, sem á að auðvelda flutninga á slíkum efnum, hvort heldur er innpökkuðum eða óinnpökkuðum, með einni eða fleiri flutningsaðferðum. (Ath: Sjá „Hleðslueiningabúnaður“ hér á eftir, ef hættulegi varningurinn er ekki geislavirk efni.)
    - 7) *Umboðsaðili*: Umboðsskrifstofa sem hefur með höndum suma eða alla starfsemi flugrekanda fyrir hans hönd, þar á meðal að taka á móti, ferma, afferma, flytja eða á annan hátt sjá um farþega eða farm.
    - 8) *Safnumbúðir*: Umbúðir utan um einn eða fleiri pakka sem saman mynda eina afgreiðsluheild og einstakur sendandi notar til hagræðingar við afgreiðslu og geymslu. (Ath.: Hugtakið „hleðslueiningabúnaður“ fellur ekki undir þessa skilgreiningu.)
    - 9) *Pakki*: Frágengin vörusending, þ. e. umbúðir og innihald, tilbúinn til flutnings.
      - 10) *Umbúðir*: Ílát ásamt hlutum eða efnum sem nauðsynleg eru til þess að ílátið gegni hlutverki sínu og tryggir að kröfum um þökkun sé fylgt.
      - 11) *Rétt sendingarheiti*: Heiti sem nota skal um tiltekinn hlut eða efni í öllum flutningsskírteinum og tilkynningum, svo og á umbúðunum þar sem við á.
      - 12) *Alvarleg meiðsl*: Meiðsl sem maður verður fyrir í slysi og:
        - i) hafa í för með sér meira en 48 klukkustunda sjúkrahúsvist er hefst innan 7 daga frá þeim degi að maðurinn slasast; eða
        - ii) eru fólgin í beinbroti (að frátöldu minni háttar broti á fingrum, tám eða nefi); eða
        - iii) eru fólgin í skurðsári sem hefur í för með sér alvarlegar blæðingar eða skemmdir á taugum, vöðvum eða sinum; eða
        - iv) eru fólgin í áverka á innra líffæri; eða



## JAR-OPS 1.1150 (framhald 12. tölul. a-liðar)

- v) eru fólgin í annars eða þriðja stigs bruna, eða brunasárum sem þekja meira en 5% af yfirborði líkamans; eða
- vi) eru fólgin í því að maður hefur orðið fyrir smiti eða skaðlegri geislun.
- 13) *Upprunaríki*: Flugmálafyrvöld í ríkinu þar sem hættulegur varningur er fyrst settur um borð í loftfar.

14) *Tæknileg fyrirmæli*: Nýjasta gildandi útgáfa af „Tæknileg fyrirmæli um öruggan flutning á hættulegum varningi flugleiðis“ (skjal 9284-AN/905), ásamt viðbæti og hvers kyns viðbótum, samþykkt og birt að ákvörðun ráðs Alþjóðaflugmálastofnunarinnar (ICAO).

15) *UN-númer*: Fjögurra stafa einkennistala sem sérfræðinganefnd Sameinuðu þjóðanna um flutning á hættulegum varningi hefur gefið efnum og tilteknum flokkum efna til þess að unnt sé að bera kennsl á þau.

16) *Hleðslueiningabúnaður*: Gámur eða netvörupallur, með eða án hvolfpaks, sem er sérstaklega gerður fyrir loftför. (Ath.: Þessi skilgreining nær ekki til safnumbúða; sjá skilgreiningu á vörugámi að því er varðar gáma sem í eru geislavirk efni.)

**JAR-OPS 1.1155 Samþykki fyrir flutningi á hættulegum varningi**  
(Sjá IEM OPS 1.1155)

Flugrekandi skal ekki flytja hættulegan varning nema að fengnu samþykki flugmálafyrvalda.

**JAR-OPS 1.1160 Gildissvið**

- a) Flugrekandi skal ávallt fullnægja ákvæðum *Tæknilegu fyrirmælanna* þegar hættulegur varningur er fluttur, hvort sem flogið er að hluta til eða eingöngu innan yfirráðasvæðis ríkis eða algjörlega utan þess.
- b) Hlutir og efni, sem annars væru flokkuð sem hættulegur varningur samkvæmt *Tæknilegu fyrirmælunum*, eru undanþegin ákvæðum þessa kafla að því tilskildu:

## JAR-OPS 1.1160 (framhald b-liðar)

- 1) að krafist sé að þau séu um borð í flugvél í samræmi við viðkomandi JAR-reglur, eða af ástæðum er lúta að rekstri (sjá 1. tölul. b-liðar IEM OPS 1.1160);
- 2) að þau séu um borð í flugvél sem hluti af vistum eða birgðum til nota fyrir flugverja eða farþega;
- 3) að þau séu ætluð til nota í fluginu í dýralækningaskyni eða til að aflífa skepnur á mannúðlegan hátt;
- 4) að þau séu ætluð sem lyf handa sjúklingi í fluginu, að því tilskildu (sjá 4. tölul. b-liðar IEM OPS 1.1160):
- i) að gashylkin hafi verið framleidd sérstaklega undir gasið sem í þeim er og til flutnings á því;
- ii) að lyf og önnur lækninga- og hjúkrunargögn séu undir eftirliti þjálfaðs starfsfólks á meðan þau eru í notkun í flugvélinni;
- iii) að búnaði með vökvarafhlöðum sé haldið uppréttum og hann festur tryggilega, ef þörf krefur, til að koma í veg fyrir að rafvökvinn hellist niður; og
- iv) að gerðar séu viðeigandi ráðstafanir til að ganga frá og festa tryggilega allan búnað í flugtaki og landingu og þess utan ávallt þegar flugstjórnin telur þess þörf í öryggisskyni; eða
- 5) að farþegar eða áhöfn hafi þau meðferðis. (Sjá 5. tölul. b-liðar IEM OPS 1.1160.)
- c) Hlutir og efni, sem eiga að koma í stað þess sem unnt er í 1. tölul. b-liðar, skulu flutt í flugvél eins og tilgreint er í *Tæknilegu fyrirmælunum*.

**JAR-OPS 1.1165 Takmarkanir á flutningi á hættulegum varningi**

- a) Flugrekandi skal gera allar eðlilegar ráðstafanir til að tryggja að hlutir og efni, sem eru sérstaklega tilgreind með heiti eða með almennri lýsingu í *Tæknilegu fyrirmælunum* og bannað er að flytja samkvæmt þeim, séu aldrei flutt með flugvél.
- b) Flugrekandi skal gera allar eðlilegar ráðstafanir til að tryggja að hlutir og efni eða annar varningur, sem tilgreindir er í *Tæknilegu fyrirmælunum* og bannað er að flytja við venjulegar aðstæður samkvæmt þeim, sé einungis fluttur ef:

## JAR-OPS 1.1165 (framhald b-liðar)

1) viðkomandi ríki veitir undanþágu fyrir þessa hluti í samræmi við ákvæði *Tæknilegu fyrirmællanna* (sjá 1. tölul. b-liðar IEM OPS 1.1165); eða

2) fram kemur í *Tæknilegu fyrirmællunum* að flytja megi þessa hluti að fengnu samþykki upprunaríkisins.

## JAR-OPS 1.1170 Flokkun

Flugrekandi skal gera allar eðlilegar ráðstafanir til að tryggja að hlutir og efni séu flokkuð sem hættulegur varningur eins og tilgreint er í *Tæknilegu fyrirmællunum*.

## JAR-OPS 1.1175 Pökkun

Flugrekandi skal gera allar eðlilegar ráðstafanir til að tryggja að hættulegum varningi sé pakkað eins og tilgreint er í *Tæknilegu fyrirmællunum*.

## JAR-OPS 1.1180 Merkimíðar og merkingar

- a) Flugrekandi skal gera allar eðlilegar ráðstafanir til að tryggja að pakkar, safnumbúðir og vörugámar séu merktir og með merkimiðum eins og tilgreint er í *Tæknilegu fyrirmællunum*.
- b) Þegar hættulegur varningur er fluttur með flugi sem fer fram algjörlega eða að hluta til utan yfirráðasvæðis ríkis skal hann vera merktur og með merkimiðum á ensku auk annarra tungumála sem kann að vera krafist.

## JAR-OPS 1.1185 Flutnings skjál fyrir hættulegan varning

- a) Flugrekandi skal sjá til þess að hættulegum varningi fylgi flutnings skjál, nema kveðið sé á um annað í *Tæknilegu fyrirmællunum*.
- b) Þegar hættulegur varningur er fluttur með flugi algjörlega eða að hluta til utan yfirráðasvæðis ríkis, skal nota ensku á meðfylgjandi flutnings skjáli, auk annarra tungumála sem kann að vera krafist.

## JAR-OPS 1.1190 Hér á að vera eyða

## JAR-OPS 1.1195 Móttaka á hættulegum varningi

- a) Flugrekandi skal ekki taka á móti hættulegum varningi til flutnings fyrir en pakkin, safnumbúðirnar eða vörugámurinn hefur verið skoðaður í samræmi við verklagsreglur um móttöku þeirra í *Tæknilegu fyrirmællunum*.
- b) Flugrekandi eða umboðsaðili hans skulu nota gátlista við móttöku hættulegs varnings. Á gátlistanum skal vera rúm til að merkja við öll atriði sem skipta máli og skal hann vera í því formi að unnt sé að færa þar inn niðurstöður skoðunar við móttöku, hvort heldur er handskrifað, vélrænt eða í tölvu.

## JAR-OPS 1.1200 Skoðun til að leita að skemmdum, leka eða mengun

- a) Flugrekandi skal sjá til þess:
  - 1) að pakkar, safnumbúðir og vörugámar séu skoðaðir og leitað að ummerkjum um skemmdir eða leka rétt áður en þeim er hlaðið í flugvél eða í hleðslueiningabúnað eins og tilgreint er í *Tæknilegu fyrirmællunum*;
  - 2) að hleðslueiningabúnaði sé ekki hlaðið í flugvél nema skoðun á honum, í samræmi við *Tæknilegu fyrirmællin*, hafi leitt í ljós að engin merki sé að finna á honum um leka úr hættulegum varningi né skemmdir;
  - 3) að pökkum, safnumbúðum og vörugámum, sem leka eða eru skemmdir, sé ekki hlaðið í flugvél;
  - 4) að allir pakkar með hættulegum varningi, sem eru í flugvél og sýnast vera skemmdir eða leka, séu fjarlægðir eða að viðeigandi yfirvöld eða stofnun sjái til þess að það sé gert. Í slíkum tilvikum skal skoða það sem eftir er af sendingunni til að fá fullvissu um að hún sé í flutningshæfu ástandi og að flugvélin og farmur hennar hafi hvorki skemmt né mengast;
  - 5) að pakkar, safnumbúðir og vörugámar séu skoðaðir og leitað að ummerkjum um skemmdir eða leka þegar flugvél eða hleðslueiningabúnaður er affermdur og, ef merki sjást um skemmdir eða leka, skal skoða þann stað í flugvélinni þar sem hinn hættulegi varningur var geymdur, með tilliti til skemmda eða mengunar.

## JAR-OPS 1.1215 (framhald b-liðar)

**JAR-OPS 1.1205 Mengun fjarlægð**

a) Flugrekandi skal sjá til þess:

- 1) að mengun af völdum leka eða skemmda, sem finnst á hættulegum varningi, sé tafarlaust fjarlægð; og
- 2) að flugvél, sem hefur mengast af geislavirkum efnum, sé þegar í stað tekin úr notkun og ekki tekin aftur í notkun fyrr en geislavirkni á öllum aðgengilegum stöðum og geislaengun, sem ekki situr föst, er ekki yfir þeim mörkum sem tilgreind eru í *Tæknilegum fyrirmælunum*.

**JAR-OPS 1.1210 Hleðslutakmarkanir**

- a) *Farþegarými og stjórnklefi*: Flugrekandi skal sjá til þess að hættulegur varningur sé ekki fluttur í rými flugvélar þar sem eru farþegar eða í stjórnklefa nema kveðið sé á um annað í *Tæknilegu fyrirmælunum*.
- b) *Fragtrými*: Flugrekandi skal sjá til þess að hættulegum varningi sé hlaðið í flugvél og að hann sé aðskilinn frá öðru, frágenginn og tryggilega festur um borð í flugvélinni eins og tilgreint er í *Tæknilegu fyrirmælunum*.
- c) *Hættulegur varningur sem einungis má flytja með vörulöftförum*: Flugrekandi skal sjá til þess að pakkar með hættulegum varningi, sem merktir eru „Aðeins vörulöftför“, séu fluttir með vörulöftförum og að þeim sé hlaðið eins og tilgreint er í *Tæknilegu fyrirmælunum*.

**JAR-OPS 1.1215 Ákvæði um miðlun upplýsinga**

- a) *Upplýsingar til starfsmanna á jörðu niðri*: Flugrekandi skal sjá til þess:
  - 1) að starfsmenn á jörðu niðri fái afhentar upplýsingar til að geta sinnt störfum sínum við flutning á hættulegum varningi, svo sem hvað skuli gera ef verður slys eða óhapp sem tengist hættulegum varningi; og
  - 2) að umboðsaðili fái einnig upplýsingarnar, sem um getur í 1. tölul. a-liðar hér að framan, ef við á.
- b) *Upplýsingar til farþega og annarra hlutaðeigandi aðila* (Sjá b-lið AMC OPS 1.1215.)

1) Flugrekandi skal sjá til þess að upplýsingum sé komið á framfæri við farþega eins og krafist er í *Tæknilegu fyrirmælunum*, þannig að þeir fái viðvörun um hvers konar varning þeim er bannað að hafa meðferðis í flugvélum; og

2) að flugrekandi og, eftir atvikum, umboðsaðili hans skulu sjá til þess að á stöðum, þar sem tekið er á móti fragt, séu veittar upplýsingar um flutning á hættulegum varningi.

c) *Upplýsingar til flugverja*. Flugrekanda ber skylda til að hafa upplýsingar í flugrekstrarhandbókinni, sem gera flugverjum kleift að rækja skyldur sínar við flutning á hættulegum varningi, þar með talið fyrirmæli um hvernig bregðast skuli við ef neyðarástand skapast af völdum hins hættulega varnings.

d) *Upplýsingar til flugstjóra*. Flugrekandi skal sjá til þess að flugstjórinn fái skriflegar upplýsingar eins og tilgreint er í *Tæknilegu fyrirmælunum*.

e) *Miðlun upplýsinga ef verður flugslys eða óhapp* (Sjá e-lið AMC OPS 1.1215.)

1) Flugrekandi flugvélar sem verður fyrir óhappi skal, ef þess er krafist, láta í té allar upplýsingar sem þarf til þess að draga eins mikið og unnt er úr þeirri hættu sem skapast vegna flutnings á hættulegum varningi.

2) Verði slys þar sem flugvél flugrekanda á hlut að máli skal hann láta flugmálastjórn ríkisins þar sem slysið varð vita eins fljótt og unnt er að hættulegur varningur sé um borð.

**JAR-OPS 1.1220 Þjálfunaráætlanir**  
(Sjá AMC OPS 1.1220)  
(Sjá IEM OPS 1.1220)

- a) Flugrekandi skal setja saman og viðhalda þjálfunaráætlunum fyrir starfsmenn sína eins og krafist er í *Tæknilegu fyrirmælunum* og þurfa þær að vera samþykktar af flugmálayfirvöldum.
- b) *Flugrekendur sem hafa ekki varanlegt leyfi til að flytja hættulegan varning*. Flugrekandi skal sjá til þess:

## JAR-OPS 1.1220 (framhald b-liðar)

1) að starfsmenn, sem vinna við almenna afgreiðslu á farmi, hafi fengið þjálfun og séu hæfir til starfa sem tengjast hættulegum varningi. Að lágmarki skal þjálfunin ná til þeirra sviða sem tilgreind eru í 1. dálki í töflu 1 og vera í þeim mæli að hún nægi til að tryggja að menn séu meðvitaðir um þá hættu sem tengist hættulegum varningi og hvernig þekkja megi slíkan varning; og

2) að eftirfarandi starfsfólk:

- i) flugverjar;
- ii) starfsfólk við farþegaafgreiðslu; og
- iii) öryggisverðir, sem flugrekandi ræður til vopnaleyttar á fólki og í farangri,

hafi fengið þjálfun sem að lágmarki nær til þeirra sviða sem tilgreind eru í 2. dálki í töflu 1 og sé í þeim mæli að það nægi til að tryggja að menn séu meðvitaðir um þá hættu sem tengist hættulegum varningi, hvernig þekkja megi slíkan varning og hvaða ákvæði gildi fyrir farþega um flutning á slíkum varningi.

## Tafla 1

ÞJÁLFUNARSVIÐ	1	2
Almennar grundvallarreglur	X	X
Takmarkanir á flutningum á hættulegum varningi flugleiðis	X	X
Merkingar og merkimiðar á pökkum	X	X
Hættulegur varningur í farþegafarangri		X
Verklagsreglur í neyðartilvikum		X

Aths.: Merkt er með bókstafnum X við það svið sem þjálfunin skal ná til.

c) *Flugrekendur sem hafa varanlegt leyfi til að flytja hættulegan varning.* Flugrekandi skal sjá til þess:

1) að starfsmenn, sem ráðnir eru til þess að taka á móti hættulegum varningi, hafi fengið þjálfun og séu hæfir til starfana. Að lágmarki skal þjálfunin ná til þeirra sviða sem tilgreind eru í 1. dálki í töflu 2 og vera í þeim mæli að það nægi til að tryggja að starfsmenn geti tekið ákvörðun um hvort beri að taka við eða visa frá hættulegum varningi sem afhentur er til flutnings flugleiðis;

2) að starfsmenn, sem vinna á jörðu niðri við afgreiðslu, geymslu og hleðslu á hættulegum varningi, hafi fengið þjálfun til starfa í sambandi við hættulegan

## JAR-OPS 1.1220 (framhald 2. tölu. c-liðar)

varning. Að lágmarki skal þjálfunin ná til þeirra sviða sem tilgreind eru í 2. dálki í töflu 2 og vera í þeim mæli að það nægi til að tryggja að starfsmenn séu meðvitaðir um þá hættu sem tengist hættulegum varningi, hvernig þekkja megi slíkan varning og hvernig beri að meðhöndla hann og hlaða;

3) að starfsmenn, sem vinna við almenna afgreiðslu á farmi, hafi fengið þjálfun að til starfa við hættulegan varning. Að lágmarki skal þjálfunin ná til þeirra sviða sem tilgreind eru í 3. dálki í töflu 2 og vera í þeim mæli að það nægi til að tryggja að starfsmenn séu meðvitaðir um þá hættu sem tengist hættulegum varningi, hvernig þekkja megi slíkan varning og hvernig beri að meðhöndla hann og hlaða;

4) að flugliðar hafi fengið þjálfun sem að lágmarki nær til þeirra sviða sem tilgreind eru í 4. dálki í töflu 2. Þjálfunin skal vera í þeim mæli að það nægi til að tryggja að þeir séu meðvitaðir um þá hættu sem tengist hættulegum varningi og hvernig hann skuli fluttur í flugvél; og

5) að eftirfarandi starfsfólk:

- i) starfsfólk við farþegaafgreiðslu;
- ii) öryggisverðir sem flugrekandi ræður til vopnaleyttar á fólki og í farangri; og
- iii) flugverjar aðrir en flugliðar,

hafi fengið þjálfun sem að lágmarki nær til þeirra sviða sem tilgreind eru í 5. dálki í töflu 2. Þjálfunin skal vera í þeim mæli að það nægi til að tryggja að starfsmenn séu meðvitaðir um þá hættu sem tengist hættulegum varningi og hvaða ákvæði gilda fyrir farþega um flutning á slíkum varningi eða almennt um flutning á honum í flugvél.

d) Flugrekandi skal sjá til þess að allir starfsmenn, sem þurfa á þjálfun að halda vegna hættulegs varnings, fái reglubundna þjálfun að minnsta kosti á tveggja ára fresti.

e) Flugrekandi skal sjá til þess að færðar séu skrár yfir þjálfun alls starfsfólks vegna hættulegs varnings, í samræmi við d-lið hér að framan.

f) Flugrekandi skal sjá til þess að starfsmenn umboðsaðila hans fái þjálfun í samræmi við viðeigandi dálk í töflu 1 eða 2.

## JAR-OPS 1.1220 (framhald)

Tafla 2

ÞJÁLFUNARSVIÐ	1	2	3	4	5
Almennar grundvallarreglur	X	X	X	X	X
Takmarkanir á flutningum hættulegs varnings flugleiðis	X	X	X	X	X
Flokkun og skrá yfir hættulegan varning	X	X		X	
Almennar kröfur og fyrirmæli um þökkun	X				
Umbúðir, forskriftir og merkingar	X				
Merkingar og merkimiðar á þökkum	X	X	X	X	X
Skjöl frá sendanda	X				
Móttaka hættulegs varnings og notkun gátlista	X				
Hleðsla, takmarkanir á hleðslu og aðgreining	X	X	X	X	
Skoðun til að leita að skemmdum eða leka og verklag við að fjarlægja mengun	X	X			
Upplýsingar til flugstjórans	X	X		X	
Hættulegur varningur í farþegafarangri	X			X	X
Verklagsreglur í neyðartilvikum	X	X		X	X

HÉR Á AÐ VERA EYÐA

Aths.: Merkt er með bókstafnum X við það svið sem þjálfunin skal ná til.

**JAR-OPS 1.1225 Skýrslur um óhöpp eða slys sem verða í tengslum við hættulegan varning (Sjá AMC OPS 1.1225)**

Flugrekandi skal tilkynna flugmálayfirvöldum um öll óhöpp eða slys sem verða í tengslum við hættulegan varning. Frumskýrsla skal send innan 72 klukkustunda eftir að atburðurinn átti sér stað nema sérstakar aðstæður hamli því.

**JAR-OPS 1.1230 Hér á að vera eyða**

**S-KAFLI — FLUGVERND****JAR-OPS 1.1235 Flugverndarákvæði**

Flugrekandi skal sjá til þess að allt hlutaðeigandi starfsfólk sé vel heima í ákvæðum viðeigandi innlendra áætlaða um flugvernd í ríki flugrekandans og fari eftir þeim.

**JAR-OPS 1.1240 Þjálfunaráætlanir**

Flugrekandi skal koma á, viðhalda og stjórna viðurkenndum þjálfunaráætlunum svo að starfsmenn hans geti brugðist rétt við til að koma í veg fyrir ólögmæt afskipti, svo sem hermdarverk eða flugrán, og draga úr afleiðingunum ef slíkt gerist.

**JAR-OPS 1.1245 Tilkynningar um ólögmæt afskipti**

Þegar ólögmæt afskipti hafa átt sér stað um borð í flugvél skal flugstjórinn, eða flugrekandinn ef flugstjórinn er fjarverandi, án tafar senda þar til bæru yfirvaldi á staðnum og flugmálayfirvöldum í ríki flugrekandans skýrslu um atburðinn.

HÉR Á AÐ VERA EYÐA

**JAR-OPS 1.1250 Gátlistar fyrir verklag við leit í flugvél**

Flugrekandi skal sjá til þess að í öllum flugvélum hans sé gátlisti, fyrir viðkomandi flugvéartegund, sem fara skal eftir við leit að földum vopnum, sprengiefnum eða öðrum hættulegum búnaði.

**JAR-OPS 1.1255 Flugvernd í stjórnklefa**

Ef hurð er á stjórnklefa flugvéla, sem ætlaðar eru til farþegaflutninga, skal í þeim öllum vera hægt að læsa hurðinni að innan til að koma í veg fyrir að farið sé þangað inn án leyfis.

HÉR Á AÐ VERA EYÐA

HÉR Á AÐ VERA EYÐA

**ORÐAÞÝÐINGAR Í REGLUM UM FLUGREKSTUR (JAR-OPS-1).****A KAFLI**

**Hámarksfjöldi farþegasæta í samþykktu sætafyrirkomulagi** ( maximum approved passenger seating configuration)

**B KAFLI**

**Flughandbók flugvélar** ( aeroplane flight manual ( AFM ) )

**Samþykktur af flugmálayfirvöldum** ( approved by the Authority )

**Viðbótaráhöfn** ( additional crewmembers ) ( flugverjar sem eru umfram tilskilda áhöfn).

**Verklag / Verklagsreglur** ( procedure )

**Hljóðstigsvottorð** ( noise certificate )

**Tækniflugbók** ( technical log )

**Ferðriti** ( flight recorder ) ( ef hann er sambyggður hljóðrita, annars **flugriti** ( flight data recorder ) ) ( öfugt í flugorðasafni )

**C KAFLI**

**Tilnefndur yfirmaður** ( nominated post holder )

**Ábyrgðarmaður** ( accountable manager )



**D KAFLI**

**Viðunandi flugvöllur** ( adequate airport )

**Hávaðamildun** ( noise abatement )

**Viðlagældsneyti** ( contingency fuel )

**Neyðareldsneyti** ( final reserve fuel )

**Endurskoðuð flugáætlun** ( revised flight plan )

**Ákvörðunarpunktur** ( decision point ( D.P. ) )

**Leiðarskil** ( predetermined-point ( P.D.P. ) )

**Ísingarvörn** ( anti - icing )

**Íseyðing** ( de- icing )

**Fráflug** ( missed approach )

**E KAFLI**

**Starfræksla í skertu skyggni** ( all weather operations )

**Verklag í lélegu skyggni** ( low visibility procedures (L V P) )

**Flugtak í lélegu skyggni** ( low visibility take-off (LVTO) )

**Bilunarhlutlaust stýrakerfi** ( fail- passive flight control system )

**Bilunarstarfhæft stýrakerfi** ( fail-operational flight control system )

**Lendingarkerfi með blandaðri tækni** ( hybrid landing system )

**Nothæfur varaflugvöllur** ( suitable alternate aerodrome )

**Vöktuð framrúðuglæja** ( monitored head-up display )

**Viðbúnaðarhæð** ( alert height )

**Sérlegt sjónflug** ( special VFR flight )

**Öll virki** ( full facilities )

**Miðlungsvirki** ( intermediate facilities )

**Grunnvirki** ( basic facilities )

**E** Kafli framhald

**Stuttslá** ( barrette )

**Skráður hámarksflugtaks / landingarmassi** ( maximum certificated take-off/ landing mass )

**Sjálflendingar og landingarbrunskerfi** ( autoland and roll-out system )

**Sjónaukandi búnaður** ( enhanced visual equipment )

**Stöðuvaktari** ( status monitor )

**Reglubundin þjálfun og próf** ( recurrent training and checking )

**F** KAFLI

**Snögglosun** ( jettisoning )

**Spilltur** ( contaminated )

**Raunflugslóð flugtaks** ( net take-off flight path )

**G** KAFLI

**Farflugshraði fyrir langdrægi** ( long- range cruising speed )

**H** KAFLI

**Samfellt hámarksafli** ( maximum continuous power )

**Minnsti lækkunarhalli** ( gross gradient of descent )

**Mesti klifurhalli** ( gross gradient of climb )

**I** KAFLI

**Verklag í viðlögum** ( contingency procedures )

**J KAFLI****Massi flugvélaflota** ( fleet mass )**Flutningshleðsla** ( traffic load )**Þurrarekstrarmassi** ( dry operating mass )**Hámarksþurramassi** (maximum zero fuel mass )**Flotagildi** ( fleet value )**Lengdarmetri** ( running meter )**Hlutfallsleg vikmörk ( nákvæmni )** ( relative confidence range ( accuracy ) )**K KAFLI****Vinnureitur** ( station )**Beygju- og skriðmælir** ( turn and slip indicator )**Beygju- og hallamælir með innbyggðum skriðmæli** ( turn-coordinator incorporating a slip indicator )**Stemmurör** ( pitot tube )**Kyrruþrýstingskerfi** ( static pressure system )**Kink og velta** ( pitch and roll )**Hæðarhaft** ( altitude hold )**Nefstefna** ( heading )**Talkerfi áhafnar** ( interphone system )**Almennt hátalarakerfi** ( public address system )**Kinkstillir** ( pitch trim )**Öndunarhlíf** ( protective breathing equipment (PBE) )**Rofstaður** ( break-in point )

**L KAFLI****Hlustunarvalborð** ( audio selector panel )**Fyrirspurnir kögunarsvarratsjár** (SSR interrogations )**Svæðisleiðsögukerfi** ( area navigation system )**M KAFLI****Gefa út viðhaldsvottorð** ( release to service )**Samþykkt viðhaldsstöð** ( approved maintenance organisation )**Viðurkennd viðhaldsstöð** ( accepted maintenance organisation )

*Í reglugerð frá 23. ágúst 1994 um kröfur til viðurkenndra viðhaldsstöðva ( JAR-145 ) er orðanotkun öfug þ.e. viðurkennd (approved ) og samþykkt ( accepted )*

**Áætlun um áreiðanleika** ( reliability programme )**Viðhaldsyfirlýsing** (maintenance statement )**Notkunarskipti í flugi** ( flight cycles )**N KAFLI****Flugkerfastjóri** ( system panel operator )**Þjálfun vegna flugvélastípta** ( conversion training )**Stjórnun áhafnarsamvinnu** ( crew resource management (CRM))**Starfa við stjórn tækin** ( operate at the flight controls )

**Áætlun um réttindabjálfun með þróaðri tækni** ( advanced qualification programme (AQP) )

**Flugmaður sem er ekki við stjórn** ( pilot non flying )**Flugmaður sem er við stjórn** ( pilot flying )

**P KAFLI****Endingartími** ( hold over time )**Flugröst** ( wake turbulence )**Hemlunarorkumörk** ( brake energy limits )**Skriðvörn** ( anti skid )**Siglækkun** ( drift down )**Stuðulkerfi** ( index system )**Flugsnið** ( flight profile )**R KAFLI****Safnumbúðir** ( overpack )**Hleðslueiningarbúnaður** ( unit load device )**AUGLÝSING****um breytt deiliskipulag fyrir Hlíðasmára 15-18, reit F í Kópavogsdal.**

Á fundi bæjarstjórnar Kópavogs 24. mars 1998 var samþykkt breytt deiliskipulag fyrir Hlíðasmára 15-18, reit F í Kópavogsdal, eftir að hafa verið auglýst samkvæmt gr. 4.4.1 í skipulagsreglugerð nr. 318/1985. Vegna gildistöku nýrra skipulags- og byggingarlaga um síðustu áramót, var frestur til að skila inn athugasemdum lengdur um tvær vikur, samanber 25. gr. skipulags- og byggingarlaga nr. 73/1997.

Engar athugasemdir eða ábendingar bárust á kynningartíma.

Í breytingunni felst að í stað 4ra hæða húsa með 2ja hæða millibyggingu, þ.e. sambyggðrar húsaðar að Reykjanesbraut, koma 3 stök hús (á aðskildum lóðum) hvert byggt upp sem tveir húshlutar, 4ra hæða og 3ja hæða með stigahúsi í gleri á milli. Landnotkun og nýtingarhlutfall er óbreytt.

Ofangreind breyting tekur þegar gildi.

*Skipulagsstjóri Kópavogs, 25. mars 1998.*

**Birgir H. Sigurðsson.**

# SAMÞYKKT

## um stjórn Ísafjarðarbæjar og fundarsköp bæjarstjórnar.

### I. KAFLI

#### Um skipan bæjarstjórnar og verkefni hennar.

##### 1. gr.

##### *Skipan bæjarstjórnar.*

Bæjarstjórn Ísafjarðarbæjar er skipuð 9 bæjarfulltrúum kjörnum skv. lögum um kosningar til sveitarstjórna nr. 5/1998, sbr. 2. mgr. 10. gr. og 11. gr. sveitarstjórnarlaga.

##### 2. gr.

##### *Starfstímabil.*

Starfstímabil bæjarstjórnar hefst 15 dögum eftir kjördag í sveitarstjórnarkosningum og gildir til jafnlengdar að fjórum árum liðnum.

##### 3. gr.

##### *Valdsvið.*

Bæjarstjórn fer með stjórn Ísafjarðarbæjar samkvæmt ákvæðum sveitarstjórnarlaga og annarra laga. Jafnframt fer bæjarstjórn með yfirstjórn stofnana og fyrirtækja á vegum bæjarfélagsins, að svo miklu leyti sem bæjarstjórn hefur ekki falið öðrum slíka yfirstjórn.

##### 4. gr.

##### *Verkefni bæjarstjórnar.*

Bæjarstjórn skal gæta hagsmuna bæjarfélagsins og vera í fyrirsvari fyrir það og vinna að sameiginlegum velferðarmálum bæjarfélagsins.

##### 5. gr.

##### *Verkefni bæjarstjórnar.*

Bæjarstjórn annast þau verkefni, sem henni eru falin í lögum, reglugerðum og samþykktum.

##### 6. gr.

##### *Verkefni bæjarstjórnar.*

Meðal verkefna bæjarstjórnar Ísafjarðarbæjar eru:

1. Að kjósa forseta og varaforseta bæjarstjórnar, bæjarráð og aðrar nefndir, ráð og stjórnir skv. VI. kafla sveitarstjórnarlaga sbr. og V. kafla samþykktar þessarar, og skoðunarmenn til að annast endurskoðun ársreikninga bæjarfélagsins skv. VIII. kafla sveitarstjórnarlaga.
2. Að setja samþykktir og gjaldskrár eftir því sem lög mæla fyrir um og þörf krefur.
3. Að stjórna fjármálum bæjarfélagsins, stofnana þess og fyrirtækja, skv. VIII. kafla sveitarstjórnarlaga sbr. og II. kafla samþykktar þessarar.
4. Að ákveða stjórnkerfi bæjarfélagsins og ráða bæjarstjóra og aðra helstu starfsmenn bæjarfélagsins skv. VII. kafla sveitarstjórnarlaga sbr. og VI. kafla þessarar samþykktar.

## II. KAFLI

### Um fjármálastjórn bæjarfélagsins.

#### 7. gr.

##### *Þriggja ára áætlun.*

Á fyrsta ári hvers kjörtímabils skal bæjarstjórn semja þriggja ára áætlun um rekstur, framkvæmdir og fjármál bæjarfélagsins og skal þessi þriggja ára áætlun vera til leiðbeiningar við gerð árlegrar fjárhagsáætlunar bæjarfélagsins. Áætlunina skal endurskoða árlega í tengslum við afgreiðslu fjárhagsáætlunar og skal þá framlengja áætlunina um eitt ár.

#### 8. gr.

##### *Afgreiðsla fjárhagsáætlunar.*

Bæjarstjórn skal afgreiða fjárhagsáætlun bæjarsjóðs, bæjarfyrirtækja og stofnana fyrir lok janúarmánaðar ár hvert að undangengnum tveimur umræðum í bæjarstjórn, sbr. 24. gr. samþykktar þessarar.

Ef ekki tekst að afgreiða fjárhagsáætlun skv. 1. mgr. skal bæjarstjórn sækja skriflega um frest til félagsmálaráðuneytisins og tilgreina ástæður fyrir umsókninni.

Form fjárhagsáætlunar skal vera í samræmi við form ársreikninga bæjarfélagsins og skal þar greint á milli rekstraráætlunar, fjárfestingaráætlunar og áætlunar um fjármagnshreyfingar.

Við afgreiðslu fjárhagsáætlunar tekur bæjarstjórn ákvarðanir um nýtingu tekjustofna bæjarsjóðs og tekjuöflun, um öflun lánsfjár, ef um það er að ræða og um ráðstöfun fjármagns á fjárhagsárinu bæði til rekstrar og eignabreytinga. Þá skal við gerð fjárhagsáætlunar hafa hliðsjón af veltufjárstöðu bæjarsjóðs í byrjun fjárhagsárs og áætla fyrir þeim breytingum, sem nauðsynlegt er talið að gera á veltufjárstöðunni.

#### 9. gr.

##### *Fjárhagsáætlun.*

Fjárhagsáætlun skv. 8. gr. skal vera meginregla um fjármálastjórn bæjarfélagsins á fjárhagsárinu og ekki má stofna til útgjalda eða greiða fé úr bæjarsjóði nema heimild sé til þess í fjárhagsáætlun, útgjöldin séu lögbundin, samningsbundin eða samþykkt af bæjarstjórn. Samþykki bæjarstjórn fjárveitingu eða útgjöld utan fjárhagsáætlunar, skal hún jafnframt taka ákvörðun um hvernig afla skuli fjár til þeirra útgjalda s.s. með lækkun annarra útgjalda, auknum tekjum eða lánsfé.

#### 10. gr.

##### *Endurskoðun fjárhagsáætlunar.*

Bæjarstjórn er heimilt að endurskoða fjárhagsáætlun hafi forsendur fyrir henni breyst. Slíkar breytingar afgreiðir bæjarstjórn við eina umræðu í bæjarstjórn, enda hafi breytingartillögumnar verið sendar bæjarfulltrúum með fundarboði og dagskrá a.m.k. fimm sólarhringum fyrir bæjarstjórnarfund.

#### 11. gr.

##### *Afgreiðsla ársreikninga.*

Bæjarstjórn skal hafa lokið fullnaðarafgreiðslu ársreikninga bæjarsjóðs og fyrirtækja hans eigi síðar en í júnílok ár hvert skv. 88. gr. sveitarstjórnarlaga, sbr. 82. og 83. gr. sömu laga. Eintak af ársreikningum skal senda Hagstofu Íslands og félagsmálaráðuneytinu fyrir 31. júlí ár hvert. Viðurlög skv. 2. mgr. 88. gr. sveitarstjórnarlaga liggja við vanrækslu bæjarstjórnar á afgreiðslu og skilum ársreikninga.

### III. KAFLI Um fundarsköp bæjarstjórnar.

#### 12. gr.

##### *Fundartími bæjarstjórnar.*

Bæjarstjórn heldur reglulega fundi 1. og 3. fimmtudag hvers mánaðar.

Bæjarstjórnarfundir skulu að jafnaði hefjast kl. 17.00 og skulu að jafnaði ekki standa lengur en þrjár klukkustundir. Bæjarstjórn er heimilt að fella niður fundi í bæjarstjórn í allt að tvo mánuði að sumarlagi.

Aukafundi skal halda í bæjarstjórn eftir því sem þörf krefur að mati bæjarstjóra og forseta bæjarstjórnar og skylt er að halda aukafund í bæjarstjórn ef a.m.k. þriðjungur bæjarfulltrúa krefst þess.

Bæjarstjóri getur ákveðið í samráði við forseta bæjarstjórnar að fresta eða fella niður fund ef sérstaklega stendur á.

#### 13. gr.

##### *Fyrsti fundur nýkjörinnar bæjarstjórnar.*

Aldursforseti nýkjörinnar bæjarstjórnar kveður bæjarstjórnina saman til fyrsta fundar að afloknum bæjarstjórnarkosningum eigi síðar en 15 dögum eftir að hún tekur við störfum, sbr. 2. gr. samþykktar þessarar, þ.e. eigi síðar en 30 dögum eftir kjördag.

Aldursforseti getur falið bæjarstjóra að boða fyrsta fund nýkjörinnar bæjarstjórnar.

#### 14. gr.

##### *Boðun bæjarstjórnarfunda.*

Bæjarstjóri, sbr. þó 13. gr. samþykktar þessarar, boðar bæjarstjórnarfundir og ákveður jafnframt fundarstað hafi bæjarstjórn ekki gert það.

Bæjarbúum skal kunnbert með auglýsingu hvar og hvenær bæjarstjórnarfundir eru haldnir.

#### 15. gr.

##### *Dagskrá bæjarstjórnarfunda.*

Bæjarstjóri semur dagskrá bæjarstjórnarfundar og skal dagskráin fylgja fundarboði. Á dagskrá bæjarstjórnarfundar skal taka:

1. Lögákvæðnar kosningar, svo sem kosningar forseta bæjarstjórnar, kosningar nefnda, ráða og stjórna á vegum bæjarstjórnar svo og kosningar eða ráðningar bæjarstjóra og annarra fastra starfsmanna bæjarfélagsins.
2. Fundargerðir bæjarráðs, nefnda, ráða og stjórna á vegum bæjarfélagsins, ef eða að svo miklu leyti sem bæjarstjórn þarf að samþykkja ályktanir sem í þeim felast, sbr. 60. gr. samþykktar þessarar.
3. Önnur mál sem falla undir verksvið bæjarstjórnar og bæjarstjóri ákveður að taka á dagskrá eða einhver bæjarfulltrúi óskar að tekin verði á dagskrá. Bæjarfulltrúi, sem óskar að fá mál tekið á dagskrá bæjarstjórnarfundar, skal tilkynna það bæjarstjóra skriflega með tillögu eða fyrirspurn a.m.k. þremur sólarhringum fyrir fund.

Dagskrá bæjarstjórnarfundar skulu fylgja afrit fundargerða, tillagna og annarra gagna, sem bæjarstjóri telur nauðsynleg.

Dagskrá skal jafnframt fylgja afrit fundargerðar síðasta bæjarstjórnarfundar. Einstakir hlutar fundargerðarinnar eru þó ekki til umræðu á fundinum, nema fundurinn samþykki það sérstaklega.



## 16. gr.

*Boðsending fundarboða.*

Bæjarstjóri skal í síðasta lagi tveimur sólarhringum fyrir bæjarstjórnarfund hafa boðsent bæjarfulltrúum og varamönnum þeirra fundarboð bæjarstjórnarfundar ásamt dagskrá og fylgigögnum.

## 17. gr.

*Boðun aukafunda.*

Bæjarstjóri skal boðsenda bæjarfulltrúum fundarboð aukafundar í bæjarstjórn ásamt dagskrá a.m.k. sólarhring fyrir fund. Heimilt er þó að boða aukafund með styttri fyrirvara er aðkallandi mál bíður afgreiðslu, enda sé hann boðaður með dagskrá.

## 18. gr.

*Kosning forseta og varaforseta bæjarstjórnar.*

Aldursforseti bæjarstjórnar setur fyrsta fund nýkjörinnar bæjarstjórnar og stýrir honum uns forseti bæjarstjórnar hefur verið kjörinn.

Forseti bæjarstjórnar skal kjörinn til eins árs.

Sá er rétt kjörinn forseti, sem fengið hefur atkvæði meirihluta bæjarfulltrúa. Verði þeim atkvæðafjöldi eigi náð, skal kjósa að nýju um þá tvo, sem flest atkvæði fengu. Hafi þrír eða fleiri bæjarfulltrúar fengið jafnmörg atkvæði, skal varpa hlutkesti um hverja tvo skuli kjósa. Verður þá sá rétt kjörinn forseti bæjarstjórnar, sem fleiri atkvæði fær. Verði atkvæði jöfn skal hlutkesti ráða kosningu.

Forseti bæjarstjórnar stjórnar kjöri 1. og 2. varaforseta bæjarstjórnar og skal sömu aðferð beitt við kosningu þeirra, sbr. næstu málsgrein hér að framan. Varaforsetar skulu kjörnir til jafnlangs tíma og forseti.

Sé enginn forseta á fundi gegnir aldursforseti forsetastörfum, nema bæjarstjórn ákveði að kjósa sérstakan fundarstjóra.

Ef forseti deyr eða verður varanlega forfallaður frá forsetastörfum skal kjósa forseta í hans stað til loka kjörtímabils forseta.

## 19. gr.

*Kosning skrifara.*

Bæjarstjórn kýs tvo skrifara og tvo varaskrifara úr hópi bæjarfulltrúa til eins árs í senn á sama fundi og forsetakosning fer fram. Skrifarar skulu kosnir hlutfallskosningu.

Skrifarar skulu telja saman atkvæði við kosningar og þegar atkvæðagreiðslur fara fram í bæjarstjórn.

## 20. gr.

*Fundarstaður.*

Bæjarstjórnarfundur skal haldinn í húsnæði sem fullnægir ákvæðum skipulags- og byggingarlaga og reglugerðar um aðgang fatlaðs fólks.

Bæjarstjórnarfundur skal að jafnaði halda í heyranda hljóði og almenningi heimilaður aðgangur að þeim eftir því sem húsrúm leyfir. Bæjarstjórn getur ákveðið að einstök mál verði rædd fyrir luktum dyrum, svo sem viðkvæm einkamál manna eða viðskiptamál, sem æskilegt er vegna hagsmuna bæjarins að rædd verði fyrir luktum dyrum. Tillaga um að mál skuli rædd fyrir luktum dyrum skal afgreidd umræðulaust í bæjarstjórn.

Óheimilt er að skýra frá því, sem fram kemur við umræður á lokuðum fundi í bæjarstjórn.

## 21. gr.

*Lögmæti bæjarstjórnarfunda.*

Bæjarstjórnarfundur er lögmætur ef meira en helmingur bæjarfulltrúa er á fundi. Bæjarstjórn getur enga bindandi ályktun gert nema fundur sé lögmætur.

## 22. gr.

*Fundarstjórn.*

Forseti bæjarstjórnar stýrir fundum hennar. Hann setur fund, kannar lögmæti hans og stjórnar umræðum og afgreiðslu mála, sér um að fundargerðir séu færðar og slítur fundi þegar dagskrá hans er tæmd. Forseti úrskurðar um skilning á fundarsköpum, en skjóta má úrskurði hans til úrlausnar bæjarstjórnar. Forseti sér um að allt fari skipulega og löglega fram á bæjarstjórnarfundum og er bæjarfulltrúum skylt að lúta valdi hans að því er varðar fundarsköp og góða reglu. Raski áheyrandi fundarfriði, getur forseti vísað honum úr fundarsal. Leyfi forseta þarf til að taka myndir og hljóðrita umræður á bæjarstjórnarfundum. Forseti skal tilkynna bæjarstjórn um ákvörðun sína.

## 23. gr.

*Afgreiðsla dagskrármála á fundi.*

Mál skulu tekin til umræðu og afgreidd í bæjarstjórn í þeirri röð sem þau eru á dagskrá nema forseti eða bæjarstjórn ákveði annað. Heimilt er að taka til meðferðar á bæjarstjórnarfundum mál, sem ekki hefur verið á dagskrá, ef 2/3 viðstaddra bæjarfulltrúa samþykkja slíkt afbrögð.

## 24. gr.

*Afgreiðsla mála, tvær umræður.*

Bæjarstjórn afgreiðir mál að jafnaði við eina umræðu. Þó skal hafa tvær umræður með a.m.k. einnar viku millibili um eftirtalin málefni:

1. Fjárhagsáætlun bæjarfélagsins.
2. Ársreikninga bæjarfélagsins og fyrirtækja þess.
3. Samþykktir, reglugerðir og gjaldskrár, sem hljóta eiga staðfestingu ráðherra.
4. Áætlanir fyrir bæinn sem gilda eiga til lengri tíma svo sem þriggja ára áætlanir og skipulagsáætlanir.
5. Beiðni um fjárhagsaðstoð skv. 90. gr. sveitarstjórnarlaga.

## 25. gr.

*Fundarsókn, varamenn.*

Bæjarfulltrúa er skylt að sækja alla bæjarstjórnarfundum nema lögmæt forföll hamli því um stundarsakir og skal hann tilkynna eða láta tilkynna forföllin til bæjarstjóra, sem boðar þá varamann hans á fund. Bæjarfulltrúa sem forfallast um stundarsakir er heimilt að ákveða hver varamanna hans taki sæti á bæjarstjórnarfundum ella tekur varamaður sæti samkvæmt ákvæðum 1. og 2. mgr. 35. gr. sveitarstjórnarlaga.

Bæjarstjóri skal sitja fundum bæjarstjórnar með málfrelsi og tillögurétt, en ekki hefur hann atkvæðisrétt nema hann sé kjörinn bæjarfulltrúi.

Bæjarstjórn getur heimilað að maður utan bæjarstjórnar kveðji sér hljóðs á bæjarstjórnarfundum.

## 26. gr.

*Fundarsköp: Málfrelsi fundarmanna.*

Bæjarfulltrúi hefur málfrelsi, tillögurétt og atkvæðisrétt á bæjarstjórnarfundum. Bæjarfulltrúi sem taka vill til máls skal óska heimildar forseta. Að jafnaði skulu bæjarfulltrúar taka til máls í þeirri röð sem þeir hafa kvatt sér hljóðs. Víkja má frá þeirri reglu ef um er

að ræða bæjarstjóra, framsögumann í máli eða bæjarfulltrúa, sem óskar að gera stutta athugasemd eða koma leiðréttingu á framfæri. Hafi tveir eða fleiri bæjarfulltrúar kvatt sér hljóðs samtímis, ákveður forseti í hvaða röð þeir skuli tala.

## 27. gr.

*Fundarsköp: Takmarkanir á málfrelsi.*

Bæjarfulltrúi skal beina máli sínu til forseta. Þegar til umræðu er fundargerð bæjarráðs, annarrar nefndar, ráðs eða stjórnar skal bæjarfulltrúi taka fram hvaða lið/liði fundargerðarinnar hann óskar að ræða.

Bæjarfulltrúi má tala tvisvar við hverja umræðu máls. Heimilt er þó bæjarfulltrúa að taka oftari til máls til að bera af sér ámæli eða til að gera stutta athugasemd við fundarsköp. Bæjarstjóri, flutningsmaður tillögu eða framsögumaður (talsmaður flutningsmanna) mega þó tala oftari en tvisvar við hverja umræðu máls.

Ekki má bæjarfulltrúi lesa upp prentað mál við umræður í bæjarstjórn nema með leyfi forseta.

## 28. gr.

*Fundarsköp: Vítur á bæjarfulltrúa.*

Beri bæjarfulltrúi aðra menn brigslum skal forseti víta hann. Forseti getur lagt til við bæjarstjórn að bæjarfulltrúi sem víttur hefur verið tvisvar á sama fundi verði sviptur málfrelsi á þeim fundi. Skal slík tillaga afgreidd umræðulaust. Hlýðnist bæjarfulltrúi ekki úrskurði forseta eða bæjarstjórnar eða ef óregla kemur upp á fundi, skal forseti gera fundarhlé, fresta fundi eða slíta fundi ef nauðsyn krefur.

## 29. gr.

*Fundarsköp: Takmarkanir á ræðutíma.*

Telji forseti umræður dragast úr hófi fram getur hann lagt fram dagskrártillögu um að ræðutími hvers bæjarfulltrúa verði takmarkaður, umræðum verði lokið á tilteknum tíma eða umræðum um mál verði lokið þá þegar. Hver bæjarfulltrúi getur og borið fram slíkar tillögur. Bæjarstjórn afgreiðir tillögur um takmörkun umræðna umræðulaust. Ekki má þó takmarka umræðu um mál svo að hún standi skemur en tvær klukkustundir ef einhver bæjarfulltrúi kveður sér hljóðs. Umræður um fjárhagsáætlun eru ekki háðar ákvæðum greinar þessarar.

## 30. gr.

*Fundarsköp: Meðferð tillagna.*

Bæjarfulltrúi getur borið fram breytingartillögu, viðaukatillögu, frávísunartillögu eða frestunartillögu við hvert það mál sem til umræðu er á fundi. Slíkar tillögur skulu vera skriflegar. Forseti ákveður í hvaða röð og með hvaða hætti slíkar tillögur eru teknar til afgreiðslu.

## 31. gr.

*Fundarsköp: Afgreiðsla mála.*

Mál er afgreitt í bæjarstjórn með því að samþykkja það eða fella það, vísa því frá bæjarstjórn eða vísa því til afgreiðslu bæjarráðs, annarrar nefndar, ráðs eða stjórnar eða bæjarstjóra. Máli sem bæjarstjórn ber að lögum að afgreiða verður þó eigi vísað til afgreiðslu annarra. Bæjarstjórn er heimilt að fresta afgreiðslu máls nema um sé að ræða mál sem að lögum ber að afgreiða fyrir tiltekinn tíma.

## 32. gr.

*Fundarsköp: Atkvæðagreiðsla.*

Atkvæðagreiðsla á bæjarstjórnarfundum fer að jafnaði fram með handauppréttingu. Forseti biður þá bæjarfulltrúa sem samþykkja mál að gefa merki þar um. Að því búnu leitar forseti mótatkvæða með sama hætti. Loks skýrir forseti frá úrslitum atkvæðagreiðslunnar. Ef mál er svo vaxið að forseti telur ástæðulaust að atkvæðagreiðsla fari fram um það, skýrir hann frá því, að hann telji mál samþykkt eða fellt án atkvæðagreiðslu nema athugasemd verði við það gerð.

Forseti getur ákveðið, að mál verði afgreitt með nafnakalli. Einnig ber forseta að láta fara fram nafnakall, ef a.m.k. þriðjungur bæjarfulltrúa óskar þess. Við nafnakall skal farið eftir tölusettri nafnaskrá bæjarfulltrúa í stafrófsröð og skal það ráðast af útdrætti hvaða bæjarfulltrúi greiðir fyrst atkvæði við nafnakall. Við nafnakall skal forseti greiða atkvæði síðastur. Við nafnakall svarar bæjarfulltrúi, þegar forseti les upp nafn hans, já eða nei eftir því hvort hann er með máli eða móti eða tekur fram, að hann greiði ekki atkvæði en slík afstaða telst þó þátttaka í atkvæðagreiðslu.

Heimilt er að afgreiða mál með skriflegri atkvæðagreiðslu, ef bæjarfulltrúi óskar og bæjarstjórn samþykkir.

## 33. gr.

*Fundarsköp: Úrslit atkvæðagreiðslu.*

Við atkvæðagreiðslu ræður einfaldur meirihluti atkvæða úrslitum máls nema öðruvísi sé ákveðið í lögum. Verði atkvæði jöfn með máli og móti fellur það.

Kosningar sem fram fara í bæjarstjórn skulu vera hlutfallskosningar skv. d'Hondts reglu, sbr. 16. og 17. gr. sveitarstjórnarlaga.

Þegar kjósa skal einn fulltrúa eða ráða starfsmann úr hópi margra sem tillögur hafa komið fram um skal kosning fara fram með sama hætti og kosning forseta bæjarstjórnar, sbr. 3. mgr. 18. gr. þessarar samþykktar.

## 34. gr.

*Fundarritun - fundargerð.*

Bæjarstjórn getur ráðið sérstakan fundarritara utan bæjarstjórnar til að annast ritun fundargerða í gerðabók bæjarstjórnar. Í fundargerð skal getið hvar og hvenær fundur er haldinn, töluröð fundar og hverjir sitji hann. Skrá skal þau mál sem tekin eru fyrir, dagsetningu þeirra, aðila máls og meginefni og hvernig mál er afgreitt. Sé mál ekki afgreitt samhljóða skal greina í fundargerð hvernig atkvæði hafa skipst. Þegar lagðar eru fram fundargerðir nefnda nægir að skrá í fundargerð bæjarstjórnar um hvaða nefndir er að ræða, dagsetningu fundargerða og fjölda tölulíða.

Í lok fundar skal fundargerð undirrituð af fundarmönnum. Einnig skal forseti bæjarstjórnar og a.m.k. einn fundarmanna setja upphafsstafi sína undir hverja blaðsíðu fundargerða, sem blaðsíðusettar skulu í áframhaldandi töluröð.

Heimilt er að skrá fundargerðir í tölvu. Sé það gert skal bóka í gerðabók bæjarstjórnar númer fundar, hvar og hvenær fundurinn er haldinn og að fundargerð sé færð í tölvu. Þá skal færa í gerðabók fundarslit og greina blaðsíðutal fundargerða. Bæjarfulltrúar skulu rita nöfn sín við slit fundar í gerðabók.

Undirritaðar fundargerðir skulu reglulega bundnar inn í fundargerðabók bæjarstjórnar til varanlegrar varðveislu.

Mál sem tekin eru fyrir á lokuðum fundi sbr. 3. mgr. 20. gr. samþykktar þessarar skal skrá sem trúnaðarmál.

Bæjarfulltrúi á rétt á að fá bókaða stutta athugasemd um afstöðu sína til máls sem til meðferðar er í bæjarstjórn.

Forseti skal hafa eftirlit með því að fundargerðir séu skipulega og rétt færðar.

Í lok fundar skal fundargerð lesin upp og skulu allir viðstaddir bæjarfulltrúar undirrita hana nema bæjarstjórn ákveði annað.

Bæjarfulltrúi sem gera vill athugasemd við eitthvert atriði í fundargerð, getur undirritað fundargerðina með fyrirvara um það atriði.

Bæjarstjórn getur ákveðið að umræður á bæjarstjórnarfundum skuli hljóðritaðar eða teknar upp með öðrum hætti. Verði það ákveðið skal bæjarstjórn setja um það nánari reglur.

#### IV. KAFLI

#### Um réttindi og skyldur bæjarfulltrúa.

35. gr.

##### *Dagskrá bæjarstjórnarfunda.*

Bæjarfulltrúi á rétt á að fá mál skv. 4. og 5. gr. samþykktar þessarar tekið á dagskrá bæjarstjórnarfundar, enda tilkynni hann það bæjarstjóra skriflega a.m.k. þremur sólarhringum fyrir fund.

36. gr.

##### *Fundarseta.*

Bæjarfulltrúa er bæði rétt og skylt að sækja fundi bæjarstjórnar nema lögmæt forföll hamli, sbr. 25. gr. samþykktar þessarar. Hver bæjarfulltrúi er skyldur til að taka að sér þau störf sem bæjarstjórn felur honum og varða verkefni bæjarstjórnar, svo sem forsetastörf og störf í bæjarráði eða öðrum nefndum á vegum bæjarstjórnar. Þó getur sá sem verið hefur forseti eitt kjörtímabil eða lengur eða setið í bæjarráði eða annarri nefnd sama tímabil skorast undan kosningu jafnlangan tíma og hann hefur haft starfið á hendi.

37. gr.

##### *Lausn úr bæjarstjórn.*

Nú telur bæjarfulltrúi sig ekki geta gegnt skyldum sínum í bæjarstjórn án óhæfilegs álags og getur bæjarstjórn þá létt af honum störfum eða veitt honum lausn að eigin ósk um tiltekinn tíma eða til loka kjörtímabils. Varamaður tekur þá sæti hans skv. 35. gr. sveitarstjórnarlaga.

38. gr.

##### *Málfrelsi, tillöguréttur, atkvæðisréttur.*

Bæjarfulltrúi hefur málfrelsi, tillögurétt og atkvæðisrétt á fundum bæjarstjórnar eftir því sem nánar er ákveðið í samþykkt þessari.

Bæjarfulltrúa er ekki skylt að taka þátt í atkvæðagreiðslu um einstök mál. Þegar um er að ræða mál sem bæjarstjórn er að lögum skylt að afgreiða, svo sem fjárhagsáætlun, ársreikninga eða kjör fulltrúa í lögboðnar nefndir, getur forseti ákveðið að endurtaka atkvæðagreiðslu ef minna en helmingur bæjarfulltrúa tekur þátt í atkvæðagreiðslunni.

39. gr.

##### *Hagsmunir bæjarfélagsins.*

Bæjarfulltrúa ber að gegna bæjarfulltrúastörfum sínum af alúð og samviskusemi og gæta hagsmuna bæjarfélagsins, en í störfum sínum er bæjarfulltrúi einungis bundinn af lögum og sannfæringu sinni.

## 40. gr.

*Aðgangur að upplýsingum.*

Bæjarfulltrúi á aðgang að bókum og skjölum bæjarins og einnig óhindraðan aðgang að stofnunum og fyrirtækjum hans á venjulegum afgreiðslutíma til upplýsingaöflunar vegna starfa sinna.

Með öll slík erindi skulu bæjarfulltrúar snúa sér til bæjarstjóra. Ákvæði þetta takmarkar þó eigi rétt bæjarfulltrúa sem tilgreindur er í 1. mgr. þessarar greinar og 1. mgr. 41. gr. sveitarstjórnarlaga nr. 8/1986.

## 41. gr.

*Þagnarskylda.*

Bæjarfulltrúi skal gæta þagnarskyldu um það sem hann fær vitneskju um í starfi sínu og leynt á að fara vegna einka- eða almannahagsmuna samkvæmt lögum, eðli máls eða sérstakri ákvörðun bæjarstjórnar.

## 42. gr.

*Vanhæfi bæjarfulltrúa.*

Bæjarfulltrúa ber að víkja sæti við umræður og afgreiðslu máls þegar það varðar hann sjálfan, skyldmenni eða nána venslamenn hans svo mjög að almennt megi ætla að viljaafstaða hans mótist að einhverju eða öllu leyti þar af. Honum er þó heimilt að gera stuttlega grein fyrir afstöðu sinni. Bæjarstjórn sker umræðulaust úr hvort mál er svo vaxið. Bæjarfulltrúi sem hlut á að máli má taka þátt í atkvæðagreiðslu um hæfi sitt. Bæjarfulltrúa sem veit hæfi sitt orka tvímælis ber að vekja athygli forseta bæjarstjórnar á því. Bæjarfulltrúi sem vanhæfur er við úrlausn máls skal yfirgefa fundarsal bæjarstjórnar við umræður um málið og afgreiðslu þess.

## 43. gr.

*Þóknun.*

Bæjarfulltrúi skal fá hæfilega þóknun úr bæjarstjórn fyrir störf sín í bæjarstjórn. Þá á hann rétt á greiðslu hæfilegs ferða- og dvalarkostnaðar.

Bæjarstjórn setur reglur um greiðslur skv. 1. mgr.

## 44. gr.

*Orlof og fundartími.*

Haga skal fundum bæjarstjórnar þannig að bæjarfulltrúar eigi möguleika á að taka sér orlof árlega, sbr. 12. gr. samþykktar þessarar.

## 45. gr.

*Fjarvera vegna veikinda - varamenn.*

Bæjarfulltrúi sem vegna veikinda eða af öðrum ástæðum getur ekki sótt bæjarstjórnarfund/-fundi tímabundið getur tilnefnt hvern sem er af varamönnum sínum til að taka sæti sitt meðan þannig hagar til.

## 46. gr.

*Varamenn.*

Ákvæði þessa kafla um réttindi og skyldur bæjarfulltrúa gilda einnig um varamenn, sem sitja bæjarstjórnarfundum.

## V. KAFLI

**Bæjarráð, aðrar nefndir, ráð og stjórnir.**

47. gr.

*Kosning í bæjarráð og nefndir.*

Bæjarstjórn kýs fulltrúa í bæjarráð, aðrar nefndir, ráð og stjórnir samkvæmt ákvæðum laga, reglugerða og samþykktar þessarar. Slíkar kosningar skulu vera leynilegar, bundnar hlutfallskosningar ef einhver bæjarfulltrúi óskar þess.

Forstöðumenn og stjórnendur fyrirtækja og stofnana bæjarins eru ekki kjörgengir í stjórnir þeirra stofnana sem þeir starfa hjá.

48. gr.

*Kosning í bæjarráð.*

Bæjarstjórn skal á fyrsta fundi að afloknum bæjarstjórnarkosningum kjósa þrjá bæjarfulltrúa í bæjarráð til eins árs og jafnmarga til vara. Aðalfulltrúar í bæjarstjórn eru einir kjörgengir sem aðalmenn og varamenn í bæjarráð.

Í þeim tilfellum sem framboðslisti á einn aðalfulltrúa í bæjarstjórn er heimilt að kjósa varamann hans sem varafulltrúa hans í bæjarráði en annars skulu varamenn að jafnaði vera úr hópi aðalbæjarfulltrúa.

Bæjarstjóri á sæti í bæjarráði með málfrelsi og tillögurétt, en atkvæðisrétt hefur hann því aðeins að hann sé bæjarfulltrúi og kjörinn í bæjarráð.

Bæjarstjórn getur heimilað flokki eða framboðsaðila, sem fulltrúa á í bæjarstjórn en ekki hefur fengið kjörinn bæjarráðsmann, að tilnefna fulltrúa til setu í bæjarráði með málfrelsi og tillögurétt. Skylt er bæjarstjórn að gefa fulltrúa flokks/framboðsaðila sem sæti á í bæjarstjórn kost á setu í bæjarráði með málfrelsi og tillögurétt þann tíma sem fundir bæjarstjórnar falla niður vegna sumarleyfa, sbr. 2. mgr. 12. gr. samþykktar þessarar.

49. gr.

*Fundartími bæjarráðs.*

Bæjarráð skal að jafnaði halda fundi einu sinni í viku á hverjum mánudegi. Bæjarráðsfundir skulu að jafnaði hefjast kl. 17.00. Aukafundi skal halda ef bæjarstjóri, formaður bæjarráðs eða a.m.k. tveir bæjarráðsmenn óska þess.

50. gr.

*Undirbúningur og boðun bæjarráðsfunda.*

Bæjarstjóri undirbýr bæjarráðsfundi. Hann sér um að bæjarráð sé boðað til fundar með skriflegu fundarboði ásamt dagskrá a.m.k. hálfum sólarhring fyrir fund. Geti bæjarráðsmaður ekki sótt fund, skal hann að jafnaði boða varamann sinn eða hlutast til um að varamaður verði boðaður.

51. gr.

*Kosning formanns og varaformanns bæjarráðs.*

Á fyrsta fundi nýkjörins bæjarráðs skal kjósa formann og varaformann bæjarráðs. Formaður bæjarráðs stjórnar fundum þess og sér um að allt fari löglega og skipulega fram á fundum þess. Hann úrskurðar í ágreiningsmálum sem upp kunna að koma út af fundarsköpum en bera má úrskurði hans undir bæjarráð. Heimilt er að taka mál til meðferðar í bæjarráði þótt ekki sé það tilgreint í dagskrá. Þó er skylt að fresta afgreiðslu slíks máls ef einhver bæjarráðsmaður óskar þess.

Bæjarráð getur ráðið sér fundarritara utan bæjarráðs. Í fundargerðabók ráðsins skal skrá hvar og hvenær fundur er haldinn og hverjir sitji fundinn. Þá skal skrá í fundargerð mál sem ráðið tekur til umræðu og afgreiðslu, frá hverjum þau eru, hvenær þau eru dagsett, efni þeirra stutt og skilmerkilega og hvaða afgreiðslu þau hljóta.

Í lok fundar skal fundargerð undirrituð af fundarmönnum. Einnig skal formaður bæjarráðs og a.m.k. einn fundarmanna setja upphafsstafi sína undir hverja blaðsíðu fundargerða, sem blaðsíðusettar skulu í áframhaldandi töluröð.

Heimilt er að skrá fundargerðir í tölvu. Sé það gert skal bóka í gerðabók bæjarráðs númer fundar, hvar og hvenær fundurinn er haldinn og að fundargerð sé færð í tölvu. Þá skal færa í gerðabók fundarslit og greina blaðsíðutal fundargerða. Bæjarráðsfulltrúar skulu rita nöfn sín við slit fundar í gerðabók.

Undirritaðar fundargerðir skulu reglulega bundnar inn í fundargerðabók bæjarráðs til varanlegrar varðveislu.

#### 52. gr.

##### *Bæjarráð: Fjármálastjórn og fullnaðarafgreiðsla mála.*

Bæjarráð fer ásamt bæjarstjóra með framkvæmdastjórn bæjarfélagsins og fjármálastjórn að því leyti sem slík stjórn er ekki öðrum falin. Bæjarráð hefur umsjón með stjórnsýslu bæjarfélagsins, undirbúningi árlegrar fjárhagsáætlunar, semur drög að fjárhagsáætlun bæjarsjóds og bæjarfyrirtækja að fengnum tillögum hlutaðeigandi stjórna og leggur þau fyrir bæjarstjórn í samræmi við ákvæði sveitarstjórnarlaga. Þá sér bæjarráð um, að ársreikningar bæjarsjóds séu samdir og þeir ásamt ársreikningum bæjarstofnana lagðir fyrir bæjarstjórn til afgreiðslu, svo sem sveitarstjórnarlög mæla fyrir um.

Bæjarráð gerir tillögur til bæjarstjórnar um afgreiðslu einstakra mála, sem það fær til meðferðar. Bæjarráði er þó heimil fullnaðarafgreiðsla mála sem ekki varða verulega fjárhag bæjarsjóds eða stofnana hans, enda sé ekki ágreiningur milli bæjarráðsmanna eða við bæjarstjóra um slíka afgreiðslu. Bæjarráð ákveður skiptingu og ráðstöfun fjár sem ætlað er til einstakra málaflokka samkvæmt fjárhagsáætlun, svo sem til gatnagerðar, nýbygginga og óvissra útgjalda.

Þá getur bæjarstjórn falið bæjarráði fullnaðarafgreiðslu mála nema lög mæli á annan veg.

#### 53. gr.

##### *Starfsmenn á fundi bæjarráðs.*

Skylt er starfsmönnum bæjarfélagsins að sitja fundi bæjarráðs ef þess er óskað.

#### 54. gr.

##### *Boðun fyrsta nefndarfundar.*

Forseti bæjarstjórnar boðar nefnd saman til fyrsta fundar eða ákveður hver skuli gera það. Á þeim fundi skal kjósa formann, varaformann og ritara nefndar, nema lög eða samþykkt þessi kveði á um annað.

Formaður nefndar boðar eða lætur boða fundi í nefnd með a.m.k. eins sólarhrings fyrirvara.

#### 55. gr.

##### *Fundarseta.*

Nefndarmanni er skylt að sækja fundi nema lögmæt forföll hamli. Þegar aðalmaður í nefnd forfallast um stundarsakir skal varamaður hans taka sæti í nefndinni. Þegar aðalmaður í nefnd flyst burt úr bænum, fellur frá eða forfallast á annan hátt varanlega, tekur varamaður hans sæti nema bæjarstjórn ákveði að kjósa aðalmann að nýju.



Hafi tveir eða fleiri flokkar eða framboðsaðilar haft samstarf um nefndarkosningar skal sá sem tilnefndi viðkomandi nefndarmann einnig tilnefna varamann hans sé eigi öðruvísi ákveðið í yfirlýsingu skv. 2. mgr. 35. gr. sveitarstjórnarlaga.

56. gr.

*Lokaðir fundir.*

Nefndarfundur skal haldinn fyrir luktum dyrum. Nefnd getur kvatt á sinn fund einstaka starfsmenn bæjarfélagsins. Ennfremur getur nefnd boðið aðila að koma á sinn fund til viðræðna um tiltekin mál.

57. gr.

*Fundarstjórn.*

Formaður nefndar stýrir fundum. Ákvæði III. og IV. kafla samþykktar þessarar gilda um meðferð mála í nefndum, ráðum og stjórnnum bæjarfélagsins, eftir því sem við á.

58. gr.

*Hlutverk og valdsvið nefnda.*

Um hlutverk og valdsvið nefnda, ráða og stjórna á vegum bæjarfélagsins fer eftir því sem ákveðið er í lögum, reglugerðum eða samþykktum bæjarstjórnar.

Bæjarstjórn getur falið nefnd fullnaðarafgreiðslu einstakra mála eða málaflokka nema slíkt vald sé að lögum sérstaklega falið bæjarstjórn til ákvörðunar.

59. gr.

*Fundargerðabækur.*

Nefndir, ráð og stjórnir bæjarfélagsins skulu halda gerðabækur. Kjörinn ritari nefndar skal færa fundargerð í gerðabók. Nefnd getur þó ráðið sér sérstakan fundarritara utan nefndar. Í fundargerð skal skrá hvar og hvenær fundur er haldinn og hverjir sitji hann. Þá skal skrá í fundargerð einstök mál sem tekin eru fyrir á fundi, dagsetningu þeirra, nöfn aðila, meginefni og hvaða afgreiðslu það hlýtur.

Í lok fundar skal fundargerð undirrituð af fundarmönnum. Einnig skal formaður nefndarinnar og a.m.k. einn fundarmanna setja upphafsstafi sína undir hverja blaðsíðu fundargerða, sem blaðsíðusettar skulu í áframhaldandi töluröð.

Heimilt er að skrá fundargerðir í tölvu. Sé það gert skal bóka í gerðabók nefndarinnar númer fundar, hvar og hvenær fundurinn er haldinn og að fundargerð sé færð í tölvu. Þá skal færa í gerðabók fundarslit og greina blaðsíðutal fundargerða. Nefndarfulltrúar skulu rita nöfn sín við slit fundar í gerðabók.

Undirritaðar fundargerðir skulu reglulega bundnar inn í fundargerðabók nefndarinnar til varanlegrar varðveislu.

60. gr.

*Afgreiðsla fundargerða nefnda, ráða og stjórna.*

Fundargerðir nefnda, ráða og stjórna bæjarfélagsins skulu að jafnaði teknar á dagskrá bæjarstjórnar og skal það gert svo fljótt sem unnt er að afloknum nefndarfundum.

Ályktun nefndar, ráðs eða stjórna sem hefur í för með sér aukin útgjöld skal ætíð lögð fyrir bæjarráð og síðan bæjarstjórn til endanlegrar afgreiðslu.

61. gr.

*Nefndir, ráð, stjórnir, tilnefningar og kosningar.*

Bæjarstjórn kýs í eftirtaldar nefndir, ráð og stjórnir:

- (i) **Nefndir.** Hér er um að ræða fagnefndir sem sinna faglegu starfi þeirra málaflokka sem þeim hafa verið falin af bæjarstjórn með erindisbréfum.

1. *Bæjarráð*. Bæjarstjórn kýs þrjú bæjarfulltrúa og þrjú til vara í bæjarráð skv. 55. gr. sveitarstjórnarlaga nr. 8/1986. Bæjarráð er kosið árlega. Kjósa skal í bæjarráð á fyrsta eða öðrum fundi nýkjörinnar bæjarstjórnar og síðan árlega í júní ár hvert. Ákvæði 48. gr. samþykktar þessarar gilda um þá flokka eða framboðsaðila sem fulltrúa eiga í bæjarstjórn en ekki fá kjörinn bæjarráðsmann. Auk verkefna sem tilgreind eru í erindisbréfi bæjarráðs fer bæjarráð með verkefni kjaranefndar og starfskjaranefndar.
2. *Fræðslunefnd*. Bæjarstjórn kýs fimm fulltrúa og jafnmarga til vara í fræðslunefnd. Bæjarstjórn kýs nefndinni formann og varaformann. Nefndin er kosin á fyrsta eða öðrum fundi nýkjörinnar bæjarstjórnar og er kjörtímabil hennar hið sama og bæjarstjórnar. Fræðslunefnd fer með málefni leikskóla skv. leikskólalögum, grunnskóla skv. grunnskólalögum, tónlistarskóla skv. lögum um fjárhagslegan stuðning við tónlistarskóla og samstarfssamningum um rekstur hans hverju sinni og framhaldsskóla skv. ákvæðum framhaldsskólalaga og samstarfssamningum, sem um rekstur framhaldsskóla gilda hverju sinni. Nefndin fer jafnframt með íprótta- og æskulýðsmál í bæjarfélaginu, þar með talin ípróttamannvirki, málefni félagsmiðstöðva og vinnuskóla. Auk verkefna sem fræðslunefnd hefur með höndum skv. lögum getur bæjarstjórn falið henni ýmis verkefni með erindisbréfum.
3. *Menningarmálanefnd*. Bæjarstjórn kýs fimm fulltrúa og jafnmarga til vara í menningarmálanefnd. Bæjarstjórn kýs nefndinni formann og varaformann. Nefndin er kosin á fyrsta eða öðrum fundi nýkjörinnar bæjarstjórnar og er kjörtímabil hennar hið sama og bæjarstjórnar. Nefndin fer með málefni bókasafna skv. ákvæðum laga um almenningsbókasöfn, einnig annarra safna svo sem listasafna. Nefndin tilnefnir fulltrúa í stjórn héraðsskjalasafns og Byggðasafns Vestfjarða. Tilnefningar nefndarinnar eru háðar samþykki bæjarstjórnar. Nefndin er bæjarstjórn til ráðuneytis um verndun gamalla húsa og fornra minja skv. þjóðminjalögum. Nefndin fer jafnframt með vinabæjar-samskipti, ferðamál og kynningarstarf, hátíðahöld og málefni félagsheimila. Auk verkefna sem menningarmálanefnd hefur með höndum skv. lögum getur bæjarstjórn falið henni ýmis verkefni með erindisbréfum.
4. *Félagsmálanefnd*. Bæjarstjórn kýs fimm fulltrúa og jafnmarga til vara í félagsmálanefnd, sbr. lög um félagspjónustu sveitarfélaga. Bæjarstjórn kýs nefndinni formann og varaformann. Félagsmálanefnd er kosin á fyrsta eða öðrum fundi nýkjörinnar bæjarstjórnar og er kjörtímabil hennar hið sama og bæjarstjórnar. Félagsmálanefnd fer með verkefni barnaverndarnefndar, jafnréttisnefndar, áfengisvarnanefndar, hefur umsjón með daggæslu í heimahúsum, hefur umsjón með framkvæmd laga um vernd barna og ungmenna, málefni fatlaðra og málefni aldraðra. Félagsmálanefnd annast yfirstjórn Hlífar, íbúða aldraðra á Ísafirði. Auk verkefna sem félagsmálanefnd hefur með höndum skv. lögum getur bæjarstjórn falið henni ýmis verkefni með erindisbréfum. Formaður nefndarinnar er jafnframt í þjónustuhópi aldraðra í heilsugæsluumdæminu, en þjónustuhópurinn sinnir jafnframt verkefnum öldrunarnefndar.
5. *Húsnæðisnefnd*. Bæjarstjórn kýs þrjú fulltrúa og jafnmarga til vara í húsnæðisnefnd, sbr. lög um Húsnæðisstofnun ríkisins. Bæjarráðsfulltrúar skipi húsnæðisnefnd. Húsnæðisnefnd er kosin á fyrsta eða öðrum fundi nýkjörinnar bæjarstjórnar og er kjörtímabil hennar hið sama og bæjarstjórnar. Húsnæðisnefnd fer með húsaleigumál skv. ákvæðum laga þar um. Auk verkefna sem húsnæðisnefnd hefur með höndum skv. lögum getur bæjarstjórn falið henni ýmis verkefni með erindisbréfum.
6. *Umhverfisnefnd*. Bæjarstjórn kýs fimm fulltrúa og jafnmarga til vara í umhverfisnefnd. Bæjarstjórn kýs nefndinni formann og varaformann. Umhverfisnefnd er kosin á fyrsta eða öðrum fundi nýkjörinnar bæjarstjórnar og er kjörtímabil hennar hið sama og bæjarstjórnar. Nefndin fer með bygginga- og skipulagsmál skv. skipulags- og

- byggingalögum. Umhverfisnefnd sinnir lögbundnum verkefnum gróðurverndarnefndar skv. lögum um landgræðslu, náttúruverndarnefndar skv. náttúruverndarlögum og umferðarnefndar skv. umferðarlögum. Nefndin skal í störfum sínum huga að ferlimálum fatlaðra skv. lögum þar um. Auk verkefna sem umhverfisnefnd hefur með höndum skv. lögum getur bæjarstjórn falið henni ýmis verkefni með erindisbréfum.
7. *Landbúnaðarnefnd.* Bæjarstjórn kýs þrjá fulltrúa og þrjá til vara í landbúnaðarnefnd. Bæjarstjórn kýs nefndinni formann og varaformann. Nefndin er kosin á fyrsta eða öðrum fundi nýkjörinnar bæjarstjórnar og er kjörtímabil hennar hið sama og bæjarstjórnar. Nefndin er bæjarstjórn til ráðuneytis um búfjárhald, dýraeftirlit, refa- og minkaeyðingu, meindýraeyðingu, fjallskil og fjárgirðingar, sbr. ákvæði gildandi laga þar um. Auk verkefna sem landbúnaðarnefnd hefur með höndum skv. lögum getur bæjarstjórn falið henni ýmis verkefni með erindisbréfum. Nefndin tilnefnir einnig búfjárefnismann og annan til vara. Tilnefningar nefndarinnar eru háðar samþykki bæjarstjórnar.
  8. *Hafnarstjórn.* Bæjarstjórn kýs fimm fulltrúa og jafnmarga til vara í hafnarstjórn skv. lögum um hafnamál. Bæjarstjórn kýs hafnarstjórn formann og varaformann. Formaður nefndarinnar skal kjörinn úr röðum bæjarfulltrúa. Stjórnin er kosin á fyrsta eða öðrum fundi nýkjörinnar bæjarstjórnar og er kjörtímabil hennar hið sama og bæjarstjórnar. Auk verkefna sem hafnarstjórn hefur með höndum skv. lögum getur bæjarstjórn falið henni ýmis verkefni með erindisbréfum.
  9. *Kjörstjórnir.* Bæjarstjórn kýs þrjá fulltrúa og jafnmarga til vara í yfirkjörstjórn. Undirkjörstjórnir jafnmargar og kjördeildir eru: Þrír aðalmenn í hverja og jafnmargir varamenn. Yfirkjörstjórn er kosin á fyrsta eða öðrum fundi nýkjörinnar bæjarstjórnar og síðan í júní ár hvert. Kjörstjórnir fara með þau verkefni sem þeim eru falin skv. ákvæðum laga um kosningar til sveitarstjórna og Alþingis.
    - (ii) **Stjórnir og samstarfsráð.** Hér er um að ræða stjórnir stofnana með sjálfstæðan fjárhag og tilnefningar í samstarfsráð sem hafa endanlegt ákvörðunarvald í málefnum sínum, þ.e.a.s. þurfa ekki staðfestingu bæjarstjórnar til að koma málum í framkvæmd innan ákveðins fjárhagslegs ramma. Kjörtímabil þeirra er samkvæmt samþykktum um stjórn viðkomandi stofnunar.
      1. *Almannavarnanefnd.* Samkvæmt ákvæðum laga og reglugerða um skipan almannavarna kýs bæjarstjórn aðal- og varafulltrúa í almannavarnanefnd á fyrsta eða öðrum fundi nýkjörinnar bæjarstjórnar og er kjörtímabil þeirra hið sama og bæjarstjórnar.
      - (iii) **Tilnefningar og kosningar.** Kosnir fulltrúar á ársþing og ársfundi stofnana sem bærinn á aðild að.
        1. *Landsþing Sambands íslenskra sveitarfélaga.* Samkvæmt lögum um Samband íslenskra sveitarfélaga kýs bæjarstjórn aðal- og varafulltrúa á landsþing sambandsins. Fulltrúar bæjarfélagsins eru kosnir á fyrsta eða öðrum fundi nýkjörinnar bæjarstjórnar og er kjörtímabil þeirra hið sama og bæjarstjórnar.
        2. *Fulltrúaráð Brunabótafélags Íslands.* Bæjarstjórn kýs aðal- og varafulltrúa í fulltrúaráð Brunabótafélags Íslands skv. lögum um Eignarhaldsfélagið Brunabótafélag Íslands. Fulltrúar bæjarfélagsins eru kosnir á fyrsta eða öðrum fundi nýkjörinnar bæjarstjórnar og er kjörtímabil þeirra hið sama og bæjarstjórnar.
        3. *Fjórðungssamband Vestfirðinga.* Bæjarstjórn kýs aðal- og varafulltrúa á aðalfund Fjórðungssambands Vestfirðinga skv. lögum sambandsins.
      - (iv) **Lögbundin kosning embættismanna.** Samkvæmt lögum ber bæjarstjórn að kjósa eftirtalda embættismenn.
        1. *Skoðunarmenn bæjarsjóðsreikninga.* Bæjarstjórn kýs tvo skoðunarmenn og jafnmarga til vara skv. sveitarstjórnarlögum. Skoðunarmenn bæjarsjóðsreikninga eru fyrst kosnir

á fyrsta eða öðrum fundi nýkjörinnar bæjarstjórnar og síðan í júní ár hvert vegna næstkomandi ársreikninga.

- (v) **Verkefnabundnar nefndir.** Bæjarstjórn getur kosið nefndir (lausanefndir) til að vinna að einstökum afmörkuðum verkefnum. Umboð slíkra nefnda fellur niður þegar liðin eru fjögur ár frá því nefndin var kosin og fyrr ef verkefni nefndar er lokið. Bæjarstjórn getur þó afturkallað umboð slíkra nefnda hvenær sem er. Bæjarstjórn útbýr erindisbréf fyrir nefndina þar sem hlutverk og staða nefndarinnar er skilgreint.

## VI. KAFLI

### Um framkvæmdastjórn og starfslið bæjarfélagsins.

#### 62. gr.

##### *Ráðning bæjarstjóra.*

Bæjarstjórn ræður bæjarstjóra. Gera skal skriflegan ráðningarsamning við bæjarstjóra þar sem m.a. skal kveðið á um ráðningartíma hans, kaup og kjör. Ráðningarsamningur skal staðfestur af bæjarstjórn.

#### 63. gr.

##### *Hlutverk bæjarstjóra.*

Bæjarstjóri er framkvæmdastjóri bæjarfélagsins. Hann undirbýr fundi bæjarráðs og bæjarstjórnar, semur dagskrá og boðar til fundar, sbr. 14. gr. samþykktar þessarar. Hann á sæti á fundum bæjarstjórnar/bæjarráðs og hefur þar málfrelsi og tillögurétt en eigi atkvæðisrétt nema hann sé kjörinn fulltrúi í bæjarstjórn eða bæjarráði. Hann hefur og rétt til setu á fundum nefnda bæjarfélagsins með sömu réttindum.

Bæjarstjóri hefur með höndum málefni bæjarfélagsins og framkvæmd ákvarðana bæjarstjórnar að svo miklu leyti sem bæjarstjórn ákveði ekki annað.

Bæjarstjóri er prókúruhafi bæjarsjóðs. Hann undirritar skjöl varðandi kaup og sölu fasteigna bæjarfélagsins, lántökur og aðrar skuldbindingar.

Bæjarstjóri er æðsti yfirmaður starfsliðs bæjarfélagsins.

Bæjarritari er staðgengill bæjarstjóra í forföllum hans nema bæjarstjórn ákveði annað.

#### 64. gr.

##### *Ráðning stjórnenda.*

Bæjarstjórn ræður fasta starfsmenn í helstu stjórnunarstöður, svo sem yfirmenn stofnana og deilda bæjarfélagsins, og veitir þeim lausn frá störfum.

#### 65. gr.

##### *Ráðning starfsmanna.*

Viðkomandi ráð og nefndir ráða aðra fasta starfsmenn en þá sem greinir í 64. gr. að fenginni umsögn forstöðumanns, nema á annan veg sé mælt í reglugerð eða reglum sem bæjarstjórn hefur sett.

#### 66. gr.

##### *Fastráðnir starfsmenn.*

Fastráðnir starfsmenn bæjarfélagsins skulu ráðnir til óákveðins tíma með gagnkvæmum 3 mánaða uppsagnarfresti miðað við mánaðamót. Þeir hafa réttindi og skyldur opinberra starfsmanna eftir því sem við á.

Gera skal skriflegan ráðningarsamning við fastráðna starfsmenn þar sem m.a. skal kveðið á um ráðningartíma og uppsagnarfrest sbr. 1. mgr. svo og starfssvið þeirra. Um kaup og kjör fer eftir ráðningarsamningi og gildandi kjarasamningum.

67. gr.

*Lausráðnir starfsmenn.*

Um ráðningu lausráðinna starfsmanna fer eftir reglum sem bæjarstjórn setur. Um kaup og kjör fer eftir kjarasamningum viðkomandi stéttarfélaga.

Samþykkt þessi sem bæjarstjórn Ísafjarðarbæjar hefur sett samkvæmt ákvæðum 3. mgr. 7. gr. og 49. gr. sveitarstjórnarlaga nr. 8/1986, staðfestist hér með til að öðlast gildi að loknum sveitarstjórnarkosningum í maí 1998. Þó skal 1. gr. samþykktarinnar taka gildi nú þegar þannig að í sveitarstjórnarkosningum í maí 1998 verði kjörnir 9 aðalmenn í bæjarstjórn Ísafjarðarbæjar. Við gildistöku samþykktar þessarar fellur úr gildi samþykkt um stjórn Ísafjarðarbæjar og fundarsköp bæjarstjórnar nr. 372/1996.

*Félagsmálaráðuneytinu, 18. mars 1998.*

F. h. r.

**Húnbogi Þorsteinsson.**

---

*Sesselja Árnadóttir.*
**GJALDSKRÁ**

**fyrir sorphirðu á Siglufirði.**

1. gr.

Bæjarstjórn Siglufjarðar er heimilt að leggja á árlegt sorphirðugjald (sorphreinsi- og sorpeyðingargjald).

2. gr.

Gjaldið skal lagt á hverja íbúð og hvert fyrirtæki á Siglufirði.

3. gr.

Gjaldið er sem hér greinir:

A) Íbúðir sorphirðugjald kr. 6.500

B) Fyrirtæki:

Flokkur A: Stærstu fyrirtæki greiða sorphirðugjald eftir vigt.

Flokkur B sorphirðugjald kr. 120.000

Flokkur C sorphirðugjald kr. 70.000

Flokkur D sorphirðugjald kr. 40.000

Flokkur E sorphirðugjald kr. 25.000

Flokkur F sorphirðugjald kr. 10.000

Bæjarstjórn skipar fyrirtækjum í flokka m.a. eftir magni úrgangs.

Fyrirtæki í flokki A greiða kr. 2.000 (án vsk.) í urðunargjald fyrir hvert tonn en að auki greiða fyrirtækin gámaleigu og fyrir akstur úrgangs og losun á urðunarstað samkvæmt reikningi frá verktaka.

Þeir rekstraraðilar sem eru með sérsamning við verktaka í sorphreinsun skulu greiða sem nemur 15% af upphæð þess flokks sem fyrirtæki þeirra flokkast í.

Gjald á rekstraraðila í flokki A með slíkan sérsamning skal vera kr. 20.000.

Sorphirðugjöld vegna íbúða eru innheimt með fasteignagjöldum.

Gjalddagar sorphirðugjalda eru fimm fyrir flokka A-E en einn fyrir flokk F.

Fyrir flokkaðan brotamálm greiðast sérstaklega kr. 4.000 (án vsk.) fyrir tonnið. Spilliefni, s.s. olíur, eldsneyti og kælivökvi, skulu áður tekin af vélum á viðurkenndan hátt og skilað til móttökustöðvar.

Fyrir flokkað timbur greiðast kr. 3.000 (án vsk.) fyrir tonnið.

Skila skal vigtarseðlum frá hafnarvog á móttökustað og er vigtarkostnaður innifalinn í verði.

Fyrir steypu- og múrbrot, gler, jarðveg o. þ.h. grófan úrgang greiðast kr. 200 (án vsk.) á rúmmetra.

Tekið er á móti spilliefnum án endurgjalds. Þó skal greiða fyrir móttöku ís- og frystiskápa, meðan ekki er komið á kerfi fyrir ósoneyðandi kælimiðla í samræmi við lög um spilliefnagjald.

Íbúar geta afhent allt að tveimur rúmmetrum af forflokkuðum úrgangi án þess að greiða sérstaklega fyrir það.

Innheimta samkvæmt gjaldskrá þessari er gerð með sérstökum reikningi og er eindagi 30 dögum eftir útgáfu hans.

#### 4. gr.

Gjaldskrá þessi, sem samin er og samþykkt af bæjarstjórn Siglufjarðar, er hér með staðfest samkvæmt 18. gr. laga nr. 81/1988 um hollustuhætti og heilbrigðiseftirlit, með síðari breytingum, til að öðlast gildi við birtingu. Frá sama tíma fellur úr gildi gjaldskrá nr. 304/1997.

*Umhverfisráðuneytinu, 20. mars 1998.*

F. h. r.

**Ingimar Sigurðsson.**

*Sigurbjörg Sæmundsdóttir.*

## REGLUGERÐ

**um breytingu á reglugerð nr. 79/1996 um amalammengað vatn og amalammengaðan úrgang frá tannlæknastofum.**

#### 1. gr.

Í 1. ml. 10. gr. falli „ , en þó eigi sjaldnar en einu sinni á ári“ á brott.

#### 2. gr.

*Gildistaka.*

Reglugerð þessi er sett með heimild í 3. gr. laga nr. 81/1988 um hollustuhætti og heilbrigðiseftirlit, með síðari breytingum, og öðlast þegar gildi.

*Umhverfisráðuneytinu, 12. mars 1998.*

**Guðmundur Bjarnason.**

*Sigurbjörg Sæmundsdóttir.*

# REGLUGERÐ

## um notkun og bann við notkun tiltekinna efna í málningu og viðarvörn.

### I. KAFLI

#### Markmið og gildissvið.

##### 1. gr.

Reglugerð þessi er sett til þess að takmarka notkun tiltekinna efnasambanda sem geta verið hættuleg heilsu manna eða skaðað umhverfið.

##### 2. gr.

Ákvæði reglugerðar þessarar taka til framleiðslu, innflutnings, sölu og notkunar eftirfarandi efna og vörutegunda:

#### 1. Viðarvarnarefna sem í eru:

- |   |                                |
|---|--------------------------------|
| a) kvikasilfurs- eða arsensambönd                                       |                                |
| b) pentaklórfenól, sölt þess og esterar                                 | CAS- nr. <sup>1)</sup> 87-86-5 |
| c) eftirtalin efni og efnasambönd sem fengin eru við eimingu kolatjörú: |                                |
| - kreósót   | CAS-nr. 8001-58-9              |
| - kreósótólía   | CAS-nr. 61789-28-4             |
| - naftalenolíur   | CAS-nr. 84650-04-4             |
| - kreósótólía, asenaftenþáttur  | CAS-nr. 90640-84-9             |
| - eimingarafurðir við hátt hitastig                                     | CAS-nr. 65996-91-0             |
| - antrasenólía  | CAS-nr. 90640-80-5             |
| - kolatjörúsýrur, óhreinsaðar   | CAS-nr. 65996-85-2             |
| - kreósót, viðartjara   | CAS-nr. 8021-39-4              |
| - lághitatjörúolíur, basískar   | CAS-nr. 122384-78-5            |

#### 2. Málningar sem í er:

- |   |                    |
|---|--------------------|
| a) blýkarbónat:                           |                    |
| - PbCO <sub>3</sub>                       | CAS-nr. 598-63-0   |
| - 2 PbCO <sub>3</sub> Pb(OH) <sub>2</sub> | CAS-nr. 1319-46-6  |
| b) blýsúlfat:                             |                    |
| - PbSO <sub>4</sub>                       | CAS-nr. 7446-14-2  |
| - Pb <sub>x</sub> SO <sub>4</sub>         | CAS-nr. 15739-80-7 |
| c) kadmíum og efnasambönd þess.           |                    |

### II. KAFLI

#### Viðarvörn.

##### 3. gr.

Viðarvarnarefni má einungis flytja til landsins, framleiða eða selja hafi þau verið skráð sem slík í samræmi við settar reglur.

##### 4. gr.

Óheimilt er að framleiða, flytja inn, selja eða nota viðarvarnarefni sem í eru eftirtalin efnasambönd:

- a) kvikasilfurssambönd

<sup>1)</sup> CAS nr.: Chemical Abstract Service - Alþjóðleg númer efna og efnasambanda.

b) arsensambönd.

Bann við notkun arsensambanda samkvæmt 1. mgr. tekur ekki til notkunar ólífræna saltlausna, kopar-króm-arsen (CCA), í iðnfyrirtækjum sem hafa sérstakan tækjabúnað þar sem notaður er þrýstingur eða lofttæmi til gegndreyplingar á viði.

5. gr.

Óheimilt er að framleiða, flytja inn, selja eða nota viðarvarnarefni sem í er meira en 0,1%<sup>2)</sup> af pentaklórfenóli.

Bann við notkun pentaklórfenóls samkvæmt 1. mgr. tekur ekki til notkunar í iðnaði þar sem losun út í umhverfið er bundin ákvæðum mengunarvarnareglugerðar, svo og ákvæðum laga nr. 46/1980 um aðbúnað, hollustuhætti og öryggi á vinnustöðum, sjá þó 7. gr. Heildarmagn hexaklórdíbensóparadíoxíns í viðkomandi viðarvarnarefnum skal vera minna en 4 ppm<sup>3)</sup>. Óheimilt er að selja framangreind efni á almennum markaði. Þau má eingöngu selja eða dreifa í umbúðum sem eru a.m.k. 20 lítrar. Viðarvarnarefni þessi skulu merkt sérstaklega, auk annarra lögbundinna merkinga, með skýru og óafmáanlegu letri með eftirfarandi áletrun: „Eingöngu til faglegra nota og notkunar í iðnaði“.

6. gr.

Óheimilt er að framleiða, flytja inn, selja eða nota viðarvarnarefni sem í eru eitt eða fleiri þeirra efna sem tiltekin eru í stafl. c), 1. tölul. 2. gr., ef þau innihalda meira en 0,005% af bensó[a]pýreni og/eða meira en 3% af vatnsleysanlegum fenólsamböndum.

Bann samkvæmt 1. mgr. tekur ekki til notkunar viðarvarnarefna í iðnaði ef þau innihalda minna en 0,05% af bensó[a]pýreni og/eða minna en 3% af vatnsleysanlegum fenólsamböndum, sjá þó 7. og 8. gr. Óheimilt er að selja framangreind efni á almennum markaði. Þau má eingöngu selja eða dreifa í umbúðum sem eru a.m.k. 200 lítrar. Viðarvarnarefni þessi skulu merkt sérstaklega, auk annarra lögbundinna merkinga, með skýru og óafmáanlegu letri með eftirfarandi áletrun: „Eingöngu til nota í iðnaðarframleiðslu“.

### III. KAFLI

#### Notkun viðar.

7. gr.

Óheimilt er að nota trjávið sem meðhöndlaður hefur verið með pentaklórfenóli, sbr. 5. gr. eða með viðarvarnarefnum, sbr. 6. gr. inni í byggingum hvort sem um er að ræða íbúðarhús, orlofshús eða vinnustaði. Slíkan við er einnig óheimilt að nota til endurnýtingar eða í ílát sem ætluð eru til ræktunar, svo og við framleiðslu á umbúðum sem geta komist í snertingu við hráefni eða vörur sem ætlaðar eru til neyslu.

8. gr.

Óheimilt er að flytja inn, selja eða dreifa trjáviði sem meðhöndlaður hefur verið með efnum sem bönnuð eru samkvæmt ákvæðum 6. gr.

Nýjan trjávið sem meðhöndlaður hefur verið með viðarvarnarefnum, sbr. ákvæði 6. gr., má einungis nota í faglefum tilgangi og í iðnaði, t.d. í tengslum við raforkuflutninga og fjarskiptatækni, í girðingar og mannvirki við hafnir og siglingaleiðir.

Heimilt er að setja á endursölumarkað eldri trjávið sem meðhöndlaður hefur verið með slíkri viðarvörn.

<sup>2)</sup> Hlutfall miðað við þyngd.

<sup>3)</sup> ppm: Hluti af milljón.



Óheimilt er þó að nota nýjan og eldri við, sem meðhöndlaður hefur verið samkvæmt ákvæðum 6. gr., á leikvöllum, skemmtisvæðum fyrir almenning og á öðrum stöðum utanhúss þar sem hættu er á að viðurinn komist í snertingu við húð.

#### IV. KAFLI

##### Málning.

###### 9. gr.

Óheimilt er flytja inn, framleiða, selja eða dreifa málningarvörum sem í eru blýkarbónöt, blýsúlföt eða kadmíum og efnasambönd þess, sbr. 2. tölul. 2. gr., sjá þó ákvæði 3. mgr.

Í málningu sem inniheldur sink skal styrkur kadmíumleifa vera eins lítill og kostur er og ekki undir neinum kringumstæðum meiri en 0,1%.

Umhverfisráðherra er heimilt, að fenginni umsögn sérfróðra aðila, að veita undanþágu frá ákvæðum 1. mgr. varðandi málningu sem í eru blýkarbónöt eða blýsúlföt ef slíkt er talið nauðsynlegt vegna endurbyggingar og viðhalds á listmunum, sögulegum byggingum og innviðum þeirra. Undanþágan skal vera í samræmi við samþykkt alþjóða vinnuálastofnunarinnar (ILO) nr. 13 um notkun hvíts blýs og blýsúlfata í málningu.

#### V. KAFLI

##### Eftirlit, málsmeðferð, viðurlög og gildistaka.

###### 10. gr.

Heilbrigðiseftirlit sveitarfélaga, undir yfirumsjón Hollustuverndar ríkisins, hefur eftirlit með framkvæmd þessarar reglugerðar að öðru leyti en því sem fellur undir lög nr. 46/1980 um aðbúnað, hollustuhætti og öryggi á vinnustöðum.

###### 11. gr.

Um mál, er rísa kunna út af brotum á reglum þessum, fer að hætti opinberra mála. Um viðurlög fer samkvæmt ákvæðum laga nr. 52/1988, um eiturefni og hættuleg efni, ásamt síðari breytingum, nema þyngrri refsing liggja við samkvæmt öðrum lögum.

###### 12. gr.

Reglugerð þessi er sett með stoð í lögum nr. 52/1988, um eiturefni og hættuleg efni, ásamt síðari breytingum og 3. gr. laga nr. 81/1988, um hollustuhætti og heilbrigðiseftirlit, ásamt síðari breytingum.

Einnig er höfð hliðsjón af ákvæðum 4. tl., XV. kafla, II. viðauka samnings um Evrópska efnahagssvæðið. (Tilskipun 76/769/EBE, um samræmingu ákvæða í lögum og stjórnsýslufyrirmælum aðildarríkjanna varðandi takmörkun á sölu og notkun tiltekinna skaðlegra efna og efnablandna ásamt breytingum í tilskipunum 89/677/EBE, 91/173/EBE, 91/338/EBE og 94/60/EB.)

Reglugerðin öðlast gildi við birtingu. Frá sama tíma fellur úr gildi reglugerð nr. 445/1996, um notkun og bann við notkun tiltekinna efna í málningu, lökkum og viðarvörn og 6. gr. reglugerðar nr. 137/1987, um notkun og bann við notkun tiltekinna eiturefna og hættulegra efna.

*Umhverfisráðuneytinu, 16. mars 1998*

**Guðmundur Bjarnason.**

*Sigurbjörg Sæmundsdóttir.*

## REGLUGERÐ

### um bann við notkun tiltekinna eiturfna og hættulegra efna.

#### 1. gr.

##### *Markmið.*

Markmið reglugerðar þessarar er að takmarka notkun tiltekinna efna og vörutegunda sem geta verið hættuleg heilsu manna eða skaðað umhverfið.

#### 2. gr.

##### *Gildissvið.*

Ákvæði reglugerðar þessarar taka til neðantalinna efna:

- 1) Eftirfarandi efna sem flokkast sem "Eitur" (T) eða "Sterkt eitur" (Tx) samkvæmt reglugerð nr. 236/1990 um flokkun, merkingu og meðferð eiturfna, hættulegra efna og vörutegunda, sem innihalda slík efni, ásamt síðari breytingum:
  - a) Krabbameinsvaldandi efna sem fá hættusetninguna H 45: „Getur valdið krabbameini“ eða hættusetninguna H 49: „Getur valdið krabbameini við innöndun“, sjá 1. viðauka.
  - b) Efna sem geta valdið stökkbreytingum og fá hættusetninguna H 46: „Getur valdið arfgengum skaða“, sjá 2. viðauka.
  - c) Efna sem geta haft skaðleg áhrif á æxlun og fá hættusetninguna H 60: „Getur dregið úr frjósemi“ eða hættusetninguna H 61: „Getur skaðað barn í móðurkviði“, sjá 3. viðauka.
- 2) Lífrænna leysiefna - klórefnasambanda, sjá 4. viðauka.
- 3) Tiltekinna varnarefna og efna til nota í málmiðnaði, sjá 5. viðauka.
- 4) Annarra hættulegra efna, sjá 6. viðauka.
- 5) Úðabrúsa, sem í eru efni sem flokkast sem "Eitur" (T) eða "Sterkt eitur" (Tx).

#### 3. gr.

##### *Efni sem geta valdið krabbameini, stökkbreytingum og skaðlegum áhrifum á æxlun.*

Óheimilt er að dreifa á almennum markaði efnunum samkvæmt 1. tölul. 2. gr. og vörutegundum sem í eru þessi efni í þeim styrk að varan flokkist sem "Eitur" (T) eða "Sterkt eitur" (Tx) samkvæmt flokkunarreglum í reglugerð nr. 236/1990, með síðari breytingum. Umbúðir viðkomandi efna og vörutegunda skulu, auk annarra lögbundinna merkinga, merktar eftirfarandi áletrun með skýru og óafmáanlegu lettri: "Notist einungis af fagmönnum. Varúð - forðist snertingu eða innöndun - leitið sérstakra leiðbeininga fyrir notkun".

Ákvæði 1. mgr. gilda ekki um lyf, sjá lög nr. 93/1994, snyrtivörur, sjá reglugerð nr. 690/1994, eldsneyti, sjá 8. gr reglugerðar nr. 137/1987 og málningu til listiðkunar.

#### 4. gr.

##### *Lífræn leysiefni - klórefnasambönd.*

Óheimilt er að dreifa á almennum markaði lífrænum leysiefnum sem talin eru upp í 4. viðauka og vörutegundum sem í eru þessi efni, í styrk sem er jafn eða meiri en 0,1%<sup>1)</sup>. Einnig er óheimilt að nota viðkomandi efni í fyrirtækjum þar sem þau geta auðveldlega dreifst út í umhverfið, t.d. við yfirborðshreinsun eða efnahreinsun. Umbúðir viðkomandi efna

<sup>1)</sup> Hlutfall miðað við þyngd.

og vörutegunda skulu, auk annarra lögbundinna merkinga, merktar eftirfarandi áletrun með skýru og óafmáanlegu lettri: „Eingöngu til nota í iðnaði.“

Ákvæði 1. mgr. gilda ekki um lyf, sjá lög nr. 93/1994, og snyrtivörur, sjá reglugerð nr. 690/1994.

5. gr.

*Varnarefni og efni til nota í málmíðnaði.*

Óheimilt er að flytja inn, selja eða nota sem varnarefni í landbúnaði og garðyrkju og til útrýmingar meindýra, efni sem talin eru upp í A-hluta 5. viðauka.

Óheimilt er að nota efni í B-hluta 5. viðauka í málmíðnaði.

6. gr.

*Önnur hættuleg efni.*

Óheimilt er að flytja inn, selja eða nota efni eða vörutegundir sem innihalda 0,1% eða meira af efnum sem talin eru upp í 6. viðauka.

Bann samkvæmt 1. mgr. gildir ekki um dí- $\mu$ -oxó-dí-*n*-bútýltinhýdroxýbóran (DBB), ef það er notað við framleiðslu annarrar vöru þannig að innihald DBB í fullunninni vöru verði minna en 0,1%.

Bannið varðandi pentaklórfenól tekur ekki til meðhöndlunar viðar, sbr. þó 5. gr. reglugerðar nr. 176/1998 um notkun og bann við notkun tiltekinna efna í málningu og viðarvörn né heldur um meðhöndlun trefja og slitþolinnna textílefna í iðnaði, sbr. þó 4. gr. reglugerðar nr. 448/1996 um notkun og bann við notkun tiltekinna efna við meðhöndlun á textílyörum, ásamt síðari breytingum.

Ákvæði þessarar greinar taka ekki til úrgangs. Úrgangur, sem inniheldur viðkomandi efni, fellur undir mengunarvarareglugerð.

7. gr.

*Úðabrusar.*

Í úðabrusum, sem ætlaðir eru til dreifingar á almennum markaði, mega ekki vera efni sem flokkast sem "Eitur" (T) eða "Sterkt eitur" (Tx) samkvæmt reglugerð nr. 236/1990, með síðari breytingum, ef samanlagt magn þeirra er umfram 0,1%, nema það sé sérstaklega leyft samkvæmt öðrum reglugerðum eða lögum.

8. gr.

*Eftirlit.*

Heilbrigðiseftirlit sveitarfélaga, undir yfirumsjón Hollustuvermdar ríkisins, hefur eftirlit með framkvæmd þessarar reglugerðar að öðru leyti en því sem fellur undir lög nr. 46/1980 um aðbúnað, hollustuhætti og öryggi á vinnustöðum.

9. gr.

*Málsmeðferð og viðurlög.*

Um mál er rísa kunna út af brotum á reglum þessum fer að hætti opinberra mála. Um viðurlög fer samkvæmt ákvæðum laga nr. 52/1988, um eiturefni og hættuleg efni, ásamt síðari breytingum, nema þyngri refsing liggji við samkvæmt öðrum lögum.

10. gr.  
*Gildistaka.*

Reglugerð þessi er sett með stöð í lögum nr. 52/1988, um eiturefni og hættuleg efni, ásamt síðari breytingum svo og lögum nr. 81/1988, um hollustuhætti og heilbrigðisefirlit, með síðari breytingum.

Einnig er höfð hliðsjón af ákvæðum 4. tl., XV. kafla, II. viðauka, samningsins um Evrópskt efnahagssvæði. (Tilskipun 76/769/EBE um samræmingu ákvæða í lögum og stjórnsýslufyrirmælum aðildarríkjanna varðandi takmörkun á sölu og notkun tiltekinna skaðlegra efna og efnablandna, ásamt breytingum í tilskipunum 89/677/EBE, 91/173/EBE, 94/60/EB, 96/55/EB, 97/10/EB og 97/16/EB.)

Reglugerðin öðlast gildi við birtingu. Frá sama tíma fellur úr gildi reglugerð nr. 449/1996 um bann við notkun tiltekinna eiturefna og hættulegra efna og 1. mgr. 10. gr. reglugerðar nr. 137/1987 um notkun og bann við notkun tiltekinna eiturefna og hættulegra efna.

*Umhverfissráðuneytinu, 16. mars 1998.*

**Guðmundur Bjarnason.**

*Sigurbjörg Sæmundsdóttir.*

1. VIÐAUKI  
**Krabbameinsvaldandi efni.**

**A-hluti. 1. flokkur.**

Í 1. flokki eru efni sem vitað er að valda krabbameini í mönnum.

<b>Efnaheiti</b>	<b>CAS-nr.<sup>2)</sup></b>
4-amínóbífenýl	92-67-1
4-amínóbífenýlsölt	---
arsenoxíð	1303-28-2
arsenpentoxíð	1303-28-2
arsensýra og sölt hennar	---
arsentríoxíð	1327-53-3
asbest	132207-33-1
	132207-32-0
	12172-73-5
	77536-66-4
	77536-68-6
	77536-67-5
benzen	71-43-2
benzidín	92-87-5
benzidínsölt	---
bis(klórmetýl)eter	542-88-1
bífenýl-4,4'-ýlendíamín	92-87-5
bífenýl-4-ýlamín	92-67-1
bífenýl-4-ýlamínsölt	---
4,4'-díamínóbífenýl	92-87-5
díarsentríoxíð	1327-53-3

<sup>2)</sup> CAS nr.: Chemical Abstract Service - Alþjóðleg númer efna og efnasambanda.

<b>Efnaheiti</b>	<b>CAS-nr.</b>
dínikkeltríoxíð	1314-06-3
eríónít	12510-42-8
klórdímetýleter	107-30-2
klóretýlen	75-01-4
klórmetýlmetýleter	107-30-2
krómtríoxíð	1333-82-0
2-naftýlamín	91-59-8
$\beta$ -naftýlamín	91-59-8
2-naftýlamínsölt	---
nikkeldíoxíð	12035-36-8
nikkelmónoxíð	1313-99-1
nikkelsubsúlfíð	12035-72-2
nikkelsúlfíð	16812-54-7
sinkkrómöt, þar með talið sinkkalíumkrómat	---
trínikkeldísúlfíð	12035-72-2
vinýlklóríð	75-01-4
xenýlamín	92-67-1
xenýlamínsölt	---

## B-hluti. 2. flokkur

Í 2. flokki eru efni sem eru sterklega grunuð um að valda krabbameini í mönnum.

<b>Efnaheiti</b>	<b>CAS-nr.</b>
akrýlamíð	79-06-1
akrýlónítríl	107-13-1
4-amínóazóbenzen	60-09-3
<i>o</i> -amínóazótólúen (AAT)	97-56-3
4-amínó-2', 3-dímetýlazóbenzen	97-56-3
4-amínó-3-flúorfenól	399-95-1
<i>o</i> -anísidín	90-04-0
azíridín	151-56-4
benzó[ <i>a</i> ]antrasen	56-55-3
benzó[ <i>e</i> ]asefentanrílen	205-99-2
benzó[ <i>b</i> ]flúoranten	205-99-2
benzó[ <i>j</i> ]flúoranten	205-82-3
benzó[ <i>k</i> ]flúoranten	207-08-9
benzó[ <i>d,e,f</i> ]krýsen	50-32-8
benzó[ <i>a</i> ]pýren	50-32-8
benzótríklóríð	98-07-7
berýllíum	7440-41-7
berýllíumsambönd að undanskildum álberýllíumsilikötum	---
1,3-bútadíen	106-99-0
4,4'-díamínódífenýlmetan	101-77-9
<i>o</i> -díanísidín	119-90-4
<i>o</i> -díanísidínsölt	---
díazómetan	334-88-3
díbenzó[ <i>a,h</i> ]antrasen	53-70-3

<b>Efnaheiti</b>	<b>CAS-nr.</b>
1,2-díbróm-3-klórprópan	96-12-8
díetýlsúlfat	64-67-5
1,2-dífenýlhýdrazín	122-66-7
3,3'-dímetýlbenzidín	119-93-7
1,2-dímetýlhýdrazín	540-73-8
dímetýlkarbamóýlklóríð	79-44-7
dímetýlsúlfat	77-78-1
3,3'-díklórbenzidín	91-94-1
3,3'-díklórbenzidínsölt	---
3,3'-díklórbífenýl-4,4'-ýlendíamín	91-94-1
3,3'-díklórbífenýl-4,4'-ýlendíamínsölt	---
1,4-díklórbút-2-en	764-41-0
1,2-díklóretan	107-06-2
2,4-díklórfenýl-4-nítrófenýleter	1836-75-5
2,2'-díklór-4,4'-metýlendíanilín	101-14-4
2,2'-díklór-4,4'-metýlendíanilínsölt	---
1,3-díklór-2-própanól	96-23-1
3,3'-dímetoxýbenzidín	119-90-4
3,3'-dímetoxýbenzidínsölt	---
3,3'-dímetýlbenzidín	119-93-7
3,3'-dímetýlbenzidínsölt	---
<i>N,N</i> -dímetýlhýdrazín	57-14-7
dímetýlnítrósamín	62-75-9
dímetýlsúlfamóýlklóríð	13360-57-1
dínatríum- $\{5[(4'-((2,6\text{-hýdroxý-3-}((2\text{-hýdroxý-5-súlfófenýl)azó)fenýl)azó)(1,1'\text{-bífenýl)-4-ýl)-azó]salísýlató(4-)}\}$ -kúprat(2-)	16071-86-6
Direct Brown 95 (C.I.)	16071-86-6
epíklórhýdrín	106-89-8
(epoxýetýl)benzen	96-09-3
1,2-epoxýprópan	75-56-9
etýlendíklóríð	107-06-2
etýlenimín	151-56-4
etýlenoxíð	75-21-8
etýlkarbamat	51-79-6
fenýloxíran	96-09-3
hexaklórbenzen	118-74-1
hexametýlfosfóramíð	680-31-9
hexametýlfosfórtríamíð	680-31-9
hýdrazín	302-01-2
hýdrazóbenzen	122-66-7
kadmíumklóríð	10108-64-2
kadmíumkrómat	13765-19-0
kadmíumoxíð	1306-19-0
kadmíumsúlfat	10124-36-4
kalíumbrómat	7758-01-2
kaptafól (ISO)	2425-06-1
karbadox (INN)	6804-07-5
2-klóralýldíetýldítíókarbamat	95-06-7

<b>Efnaheiti</b>	<b>CAS-nr.</b>
1-klór-2,3-epoxýprópan	106-89-8
kolvetni, C26-55-, arómatrik	97722-04-8
króm(III)krómat	24613-89-6
2-metoxýanilín	90-04-0
2- (metoxýkarbónýlhýdrazónómetýl)kínoxalín- 1,4-díoxíð	6804-07-5
metýlakrýlamíðómetoxýasetat (≤ 0,1% akrýlamíð)	77402-03-0
2-metýlaziridín	75-55-8
metýlazoxýmetýlasetat	592-62-1
(metýl-ONN-azoxý)metýlasetat	592-62-1
4,4'-metýlenbis(2-klóranilín)	101-14-4
4,4'-metýlenbis(2-klóranilín)sölt	---
4,4'-metýlendíanilín	101-77-9
4,4'-metýlendí- <i>o</i> -tólúidín	838-88-0
4-metýl- <i>m</i> -fenýlendíamín	95-80-7
metýl-3-(kínoxalín-2-ýlmetýlen)- karbazat-1,4-díoxíð	6804-07-5
1-metýl-3-nítró-1-nítrósógúanidín	70-25-7
metýloxíran	75-56-9
5-nítróasenaftein	602-87-9
4-nítróbífenýl	92-93-3
nítrófen (ISO)	1836-75-5
2-nítrónaftalen	581-89-5
2-nítróprópan	79-46-9
<i>N</i> -nítrósódímetýlamín	62-75-9
nítrósódíprópýlamín	621-64-7
2,2'-(nítrósóimínó)bisetanól	1116-54-7
oxíran	75-21-8
3-própanólíð	57-57-8
1,3-própansulton	1120-71-4
1,3-própiólakton	57-57-8
própýlenimín	75-55-8
própýlenoxíð	75-56-9
strontíumkrómat	7789-06-2
súlfallat (ISO)	95-06-7
stýrenoxíð	96-09-3
1,2,3,6-tetrahýdró- <i>N</i> -(1,1,2,2-tetraklóretýltíó)- talimíð	2425-06-1
tíóasetamíð	62-55-5
<i>o</i> -tólidín	119-93-7
<i>o</i> -tólidínsölt	---
<i>o</i> -tólúidín	95-53-4
4- <i>o</i> -tólylazó- <i>o</i> -tólúidín	97-56-3
α,α,α-tríklórtólúen	98-07-7
úretan (INN)	51-79-6
útráttur úr jarðolíu, eimað léttnafta-leysiefni	64742-03-6
útráttur úr jarðolíu, eimað léttparaffín-leysiefni	64742-05-8

<b>Efnaheiti</b>	<b>CAS-nr.</b>
útdráttur úr jarðolíu, eimað þungnafta-leysiefni	64742-11-6
útdráttur úr jarðolíu, eimað þungparaffín-leysiefni	64742-04-7
útdráttur úr jarðolíu, léttvakúm gasolíu-leysiefni	91995-78-7

## 2. VIÐAUKI

### Efni sem geta valdið stökkbreytingum.

#### A-hluti. 1. flokkur

Í 1. flokki eru efni sem vitað er að geta valdið stökkbreytingum hjá mönnum.

Engin efni eru í þessum hluta.

#### B-hluti. 2. flokkur

Í 2. flokki eru efni sem eru sterklega grunuð um að valda stökkbreytingum hjá mönnum.

<b>Efnaheiti</b>	<b>CAS-nr.</b>
akrýlamíð	79-06-1
aziridín	151-56-4
benzó[ <i>a</i> ]pýren	50-32-8
benzó[ <i>d,e,f</i> ]krýsen	50-32-8
1,2-díbróm-3-klórprópan	96-12-8
díetýlsúlfat	64-67-5
etýlenimín	151-56-4
etýlenoxíð	75-21-8
hexametýlfosfóramíð	680-31-9
hexametýlfosfórtríamíð	680-31-9
metýlakrýlamíðómetoxýasetat (≤ 0,1% akrýlamíð)	77402-03-0
oxíran	75-21-8

## 3. VIÐAUKI

### Efni sem geta haft skaðleg áhrif á æxlun.

#### A-hluti. 1. flokkur

Í 1. flokki eru efni sem vitað er að geta haft skaðleg áhrif á æxlun.

<b>Efnaheiti</b>	<b>CAS-nr.</b>
blýalkýlsambönd	---
blýasetat	1335-32-6
blýazíð	13424-46-9



Efnaheiti	CAS-nr.
blýdí(asetat)	301-04-2
blýhexaflúorsilíkat	25808-74-6
blýkrómat	7758-97-6
blý(II)metansúlfónat	17570-76-2
blýsambönd að undanskildum þeim sem tilgreind eru annars staðar í þessum viðauka	---
blýstyfnat	15245-44-0
blý-2,4,6-trínítróresorsínnoxíð	15245-44-0
4-hýdroxý-3-(3-oxó-1-fenýlbútýl)kúmarín	81-81-2
tríblýbis(ortófosfat)	7446-27-7
varfarín	81-81-2

## B-hluti. 2. flokkur

Í 2. flokki eru efni sem eru sterktlega grunuð um að hafa skaðleg áhrif á æxlun.

Efnaheiti	CAS-nr.
benzó[ <i>a</i> ]pýren	50-32-8
benzó[ <i>d,e,f</i> ]krýsen	50-32-8
bínapakrýl (ISO)	485-31-4
6- <i>sek</i> -bútýl-2,4-dínítrófenól	88-85-7
2- <i>sek</i> -bútýl-4,6-dínítrófenýl-3- metýlkrótónat	485-31-4
2- <i>tert</i> -bútýl-4,6-dínítrófenól	1420-07-1
2,4-díklórphenýl-4-nítrófenýleter	1836-75-6
dímetýlformamíð	68-12-2
<i>N,N</i> -dímetýlformamíð	68-12-2
dínóseb	88-85-7
dínóseb, sölt og esterar að undanskildum þeim sem tilgreindir eru annars staðar í þessum viðauka	---
dínóterb	1420-07-1
dínóterb, sölt og esterar	---
2-etoxýetanól	110-80-5
2-etoxýetýlasetat	111-15-9
etýlenglýkólmónóetýleter	110-80-5
etýlenglýkólmónómetýleter	109-86-4
etýlentíóþvagefni	96-45-7
etýlglýkólasetat	111-15-9
2-etýlhexýl-3,5-bis(1,1-dímetýletýl)-4- hýdroxýfenýlmetýltíóasetat	80387-97-9
ímíðazólídín-2-tíon	96-45-7
2-ímíðazólín-2-tíól	96-45-7
2-metoxýetanól	109-86-4
2-metoxýetýlasetat	110-49-6
metýlazoxýmetýlasetat	592-62-1
(metýl-ONN-azoxý)metýlasetat	592-62-1
metýlglýkólasetat	110-49-6
nikkeltetrakarbónýl	13463-39-3
nítrófen (ISO)	1836-75-6

**4. VIÐAUKI**  
**Lífraen leysiefni - klórefnasambönd.**

<b>Efnaheiti</b>	<b>CAS-nr.</b>
1,1-díklóretýlen	75-35-4
klóróform	67-66-3
koltetraklóríð	56-23-5
pentaklóretan	76-01-7
1,1,1,2-tetraklóretan	630-20-6
1,1,2,2,-tetraklóretan	79-34-5
1,1,1-tríklóretan	71-55-6
1,1,2-tríklóretan	79-00-5

**5. VIÐAUKI**  
**Varnarefni og efni til nota í málmiðnaði.**

**A-hluti. Varnarefni.**

<b>Efnaheiti</b>	<b>CAS-nr.</b>
aldrin	309-00-2
DDT	50-29-3
1,2-díbrómetan (EDB)	106-93-4
díeldrin	60-57-1
endrin	72-20-8
heptaklór	76-44-8
hexaklórbenzen	118-74-1
kamfeklór	8001-35-2
klórdan	57-74-9
kvikasilfurssambönd	---
mirex	2385-85-5
toxafen	8001-35-2

**B-hluti. Efni til nota í málmiðnaði.**

<b>Efnaheiti</b>	<b>CAS-nr.</b>
Hexaklóretan	67-72-1

**6. VIÐAUKI**  
**Önnur hættuleg efni.**

<b>Efnaheiti</b>	<b>CAS-nr.</b>
dí- $\mu$ -oxó-dí- <i>n</i> -bútýltinhýdroxybóran (DBB)	75113-37-0
díbútýltinbórat	75113-37-0
pentaklórfenól, sölt þess og esterar	87-86-5

## AUGLÝSING

### um deiliskipulag sumarhúsabyggðar, áfanga II í landi Úteyjar I, Laugardalshreppi.

Sveitarstjórn Laugardalshrepps hefur þann 3. mars 1997 samþykkt deiliskipulag sumarhúsabyggðar, áfanga II í landi Úteyjar I, Laugardalshreppi.

Deiliskipulagið er birt samkvæmt skipulags- og byggingarlögum og öðlast þegar gildi.

*Laugarvatni, 23. mars 1998.*

F. h. sveitarstjórnar,

**Guðmundur Rafnar Valtýsson** oddviti.

Nr. 179

16. mars 1998

## REGLUGERÐ

### um breytingu á reglugerð nr. 448/1996, um notkun og bann við notkun tiltekinna efna við meðhöndlun á textílvörum.

1. gr.

4. gr. orðast svo:

Óheimilt er að framleiða, flytja inn, selja eða nota efni og vörutegundir til gegndreypingar trefja og slitþolinna textílefna sem í er meira en 0,1%<sup>1)</sup> af pentaklórfeñóli (PCP).

Bann við notkun PCP skv. 1. mgr. tekur ekki til notkunar í iðnaði þar sem losun út í umhverfið er bundin ákvæðum gildandi mengunarvarnareglugerðar, svo og ákvæðum laga nr. 46/1980 um aðbúnað, hollustuhætti og öryggi á vinnustöðum. Heildarmagn hexaklór-díbensóparadíoxíns í viðkomandi efnum skal vera minna en 4 ppm<sup>2)</sup>. Óheimilt er að selja framangreind efni á almennum markaði. Þau má eingöngu selja eða dreifa í umbúðum sem eru a.m.k. 20 lítrar. Efni þessi skulu merkt sérstaklega, auk annarra lögbundinna merkinga, með skýru og óafmáanlegu lettri með eftirfarandi áletrun: „Eingöngu til faglegra nota og notkunar í iðnaði“.

Óheimilt er að nota trefjar og slitþolin textílefni, sem gegndreypt hafa verið með efnum eða vörutegundum sem í er PCP í fatnað, áklæði eða teppi.

2. gr.

Reglugerð þessi er sett með stoð í 18. gr laga nr. 52/1988, um eiturefni og hættuleg efni, ásamt síðari breytingum og 3. gr. laga nr. 81/1988, um hollustuhætti og heilbrigðiseftirlit, ásamt síðari breytingum, og í samræmi við 4. t.l., XV. kafla, II. viðauka sammingsins um Evrópska efnahagssvæðið. (Tilskipun 76/769/EBE, um samræmingu ákvæða í lögum og stjórnsýslufyrirmælum aðildarríkjanna varðandi takmörkun á sölu og notkun tiltekinna skaðlegra efna og efnablandna ásamt breytingum í tilskipun 91/173/EBE.)

Reglugerðin öðlast gildi við birtingu.

*Umhverfissráðuneytinu, 16. mars 1998.*

**Guðmundur Bjarnason.**

*Sigurbjörg Sæmundsdóttir.*

<sup>1)</sup> Hlutfall miðað við þyngd.

<sup>2)</sup> ppm: Hluti af milljón.

# SAMÞYKKT

## um gatnagerðargjald í Garðabæ.

### Gjaldskrá.

#### 1. gr.

##### *Almenn heimild.*

Af öllum nýbyggingum, svo og stækkunum eldri húsa, hvort sem er á eignarlóðum eða leigulóðum í Garðabæ, skal greiða gatnagerðargjald til bæjarsjóðs samkvæmt gjaldskrá þessari. Um gatnagerðargjald fer að öðru leyti eftir lögum um gatnagerðargjald nr. 17/1996 og reglugerð um gatnagerðargjald nr. 543/1996.

#### 2. gr.

##### *Ráðstöfun gatnagerðargjalds.*

Gatnagerðargjaldi skal varið til gatnagerðar í Garðabæ. Skal nota það til greiðslu kostnaðar við að endurbyggja götur með tilheyrandi lögnum, við lagningu bundins slitlags og gangstétta, gerð umferðareyja, gangstíga og opinna svæða. Innifalið í fullu gatnagerðargjaldi er ein mæling fyrir staðsetningu og hæðarafsetningu byggingar og eins staðsetning lóðamarka.

#### 3. gr.

##### *Grunnur gatnagerðargjalds.*

1. Af hverjum fermetra húss greiðist ákveðinn hundraðshluti byggingarkostnaðar pr. fermetra í húsbyggingu eins og hann er hverju sinni í vísitöluhúsinu samkvæmt útreikningi Hagstofu Íslands, eins og hér greinir. Gjald pr. fermetra skal tilgreint í heilum krónum:

		kr.
- Einbýlishús með eða án tvíbýlisaðstöðu	14,0%	9.864
- Raðhús, parhús, tvíbýlishús og keðjuhús	10,0%	7.046
- Fjölbýlishús	7,0%	4.932
- Annað húsnæði	8,0%	5.636

2. Fjárhæð gatnagerðargjalds breytist 1. dag hvers mánaðar í samræmi við breytingu á byggingarkostnaði vísitöluhússins.
3. Bæjarsjóður getur hækkað eða lækkað gjöld samkvæmt gjaldskrá þessari vegna tiltekinna svæða eða lóða um allt að 20%.

#### 4. gr.

##### *Lágmarksgjald.*

1. Við ákvörðun lágmarksgatnagerðargjalds við úthlutun byggingarréttar á lóð skal að jafnaði miða við eftirfarandi stærðir:

Einbýlishús með eða án tvíbýlisaðstöðu	220 fm pr. íbúð.
Raðhús, tvíbýlishús og keðjuhús	190 fm pr. íbúð.
Fjölbýlishús	960 fm hús

2. Lágmarksgatnagerðargjald af öðrum lóðum skal taka mið af nýtingarmöguleika á lóð samkvæmt því skipulagi, sem gildir við lóðaúthlutun. Reikna skal flatarmál húsa samkvæmt ÍST 50 um flatarmál og rúmmál bygginga og miðað við brúttóstærðir. Bilgeymslur og útihús skal telja með við útreikning á flatarmáli húsa.

## 5. gr.

*Greiðsluskilmálar.*

1. Lágmarksgatnagerðargjald, sem ákveðið er við úthlutun byggingarréttar á lóð, skal greitt innan eins mánaðar frá dagsetningu tilkynningar til lóðarhafa um úthlutunina og með þeim skilmálum, sem bæjarráð ákveður. Ef ekki er greitt innan tilskilins frests fellur úthlutunin sjálfkrafa úr gildi án sérstakrar tilkynningar þar um.
2. Af flatarmáli bygginga, sem byggingarnefnd samþykkir og sem er umfram það flatarmál, sem lágmarksgatnagerðargjald samkvæmt 1. mgr. var miðað við, skal greiða gatnagerðargjald samkvæmt þeirri gjaldskrá, sem gildir þegar það er samþykkt. Viðbótargatnagerðargjald skal greitt áður en byggingarleyfi er gefið út.
3. Gatnagerðargjald af byggingum, sem samþykktar eru á eignarlóðum, skal greitt áður en byggingarleyfi er gefið út.

## 6. gr.

*Undantekningar.*

Gatnagerðargjald skal lækkað eða fellt niður þegar svo stendur á, sem í 1.-4. tl. þessarar málsgreinar segir:

- 1) Af kjallarárymum íbúðarhúsa, sem myndast þegar hagkvæmara er að grafa út grunn en fylla hann upp, skal greiða 25% af venjulegu fermetragjaldi, enda sé húsrýmið gluggalaust og aðeins gengt í það innanfrá.
- 2) Af sameiginlegum bifreiðageymslum fyrir þrjár eða fleiri bifreiðar, sem byggðar eru samkvæmt skipulagsskilmálum og koma í stað bifreiðastæða, skal greiða 25% af fermetragjaldi þeirra húsa, sem þær eiga að þjóna.
- 3) Af yfirbyggðum göngugötum eða léttum tengibyggingum í eða á milli verslunar og/eða skrifstofuhúsa, sem teljast til sameignar viðkomandi húss (húsa) og eru til almenningsnota á afgreiðslutíma viðkomandi verslana/skrifstofa, skal greiða 25% af venjulegu fermetragjaldi verslunar- og skrifstofuhúsa. Skilyrði þessa er þó að hús, sem yfirbygging eða tengibygging er byggð við, sé svo sjálfstætt, að það fullnægi kröfum byggingarlaga og -reglugerðar án hennar og jafnframt að yfirbyggingin eða tengibyggingin sé þannig úr garði gerð, að hún fullnægi ekki aðeins sérkröfum byggingarlaga og -reglugerðar.
- 4) Af auknu flatarmáli íbúðarhúsa 15 ára og eldri, sem leiðir af endurbótum á þeim, t.d. með byggingu anddyris, yfirbyggingu svala, glerskálum o.þ.h., skal ekki greiða gatnagerðargjald, enda nemi stækkunin ekki meiru en 1/3 hluta af flatarmáli íbúðarinnar og aldrei meiru en 30 m<sup>2</sup> á hverja íbúð. Tilheyri stækkunin sameign fjöleignarhúss, skal meta hana eins og ef um stækkun vegna einnar íbúðar væri að ræða. Við ákvörðun gatnagerðargjalds samkvæmt þessum tölulíð skal meta í einu lagi þær stækkunar, sem samþykktar hafa verið á sama húsi á næstu 5 árum á undan. Samþykki byggingarnefnd breytingar á húsnæði eða notkun húsnæðis, sem undanþágur samkvæmt 1., 2. eða 3. tl. 1. mgr. þessarar greinar taka til, þannig að það uppfylli ekki lengur skilyrði til lækkunar gatnagerðargjalds skal greiða gatnagerðargjald af því húsnæði samkvæmt gildandi gjaldskrá, að teknu tilliti til þess sem áður hefur verið greitt vegna sama húsnæðis. Ef veitt er undanþága frá greiðslu gatnagerðargjalds samkvæmt staflið 1., 2. eða 3. tl. 1. mgr. skal þinglýsa yfirlýsingu á viðkomandi eign um að breytt notkun húsnæðisins geti leitt til greiðslu gatnagerðargjalds.

## 7. gr.

*Endurgreiðsla gatnagerðargjalds*

1. Um endurgreiðslu greidds gatnagerðargjalds fer eftir 9. gr. reglugerðar nr. 543/1996. Gatnagerðargjald endurgreiðist ásamt verðbótum samkvæmt vísitölu byggingarkostnaðar frá þeim degi þegar það var greitt. Gatnagerðargjald, sem greitt hefur verið í tengslum við veitingu byggingarleyfis, skal verðbætt samkvæmt framansögðu til þess dags þegar byggingarleyfi fellur úr gildi eða er fellt úr gildi. Í öðrum tilvikum skal reikna verðbætur til þess dags þegar gatnagerðargjaldið er endurgreitt.
2. Hafi byggingarleyfi fyrir húsi eða hluta húss verið bundið skilyrði um niðurrif eða brottflutning að kröfu bæjaryfirvalda skal gatnagerðargjald, sem greitt hefur verið vegna viðkomandi byggingar, endurgreitt ásamt verðbótum þegar byggingin hefur verið rifin eða fjarlægð í samræmi við kvöðina. Verðbætur skulu reiknast frá greiðsludegi gatnagerðargjaldsins til þess dags, að niðurrifs eða brottflutnings er krafist. Réttur til endurgreiðslu gatnagerðargjalds samkvæmt þessari málsgrein fellur niður ef bæjaryfirvöld hafa ekki krafist niðurrifs eða brottflutnings byggingarinnar, sem kvöðin hvílir á, innan 15 ára frá því að hið skilyrta byggingarleyfi var upphaflega veitt.

## 8. gr.

*Inneign gatnagerðargjalds til frádráttar.*

Ef byggt er nýtt hús eða byggt við eldra hús á lóð, sem greitt hefur verið lágmarksgatnagerðargjald af fyrir gildistöku gjaldskrár þessarar, skal viðbótargatnagerðargjald reiknað eins og hér segir:

- a) Ef bygging eða byggingar sem fyrir eru á viðkomandi lóð eru minni að rúmmáli en sem svarar því, sem lágmarksgatnagerðargjaldið var miðað við, skal sá hluti hins greidda gjalds, sem þannig stendur eftir, verðbættur miðað við vísitölu byggingarkostnaðar frá greiðsludegi til þess dags, þegar nýtt byggingarleyfi er samþykkt, og koma þannig til frádráttar við ákvörðum viðbótargatnagerðargjalds.
- b) Ef bygging eða byggingar sem fyrir eru á lóð eru jafn stórar eða stærri að rúmmáli en sem svarar því, sem lágmarksgatnagerðargjaldið var miðað við, skal greiða viðbótargatnagerðargjald samkvæmt 2. mgr. 5. gr.

## 9. gr.

*Eldri samningar og skilmálar um gatnagerðargjöld.*

Samningar um gatnagerðargjöld af tilteknum lóðum, sem lóðarhafar eða lóðareigendur hafa gert við Garðabæ fyrir gildistöku gjaldskrár þessarar, svo og skilmálar varðandi gatnagerðargjöld, sem bæjaryfirvöld hafa sett fyrir sömu tímamörk og lóðarhafi eða lóðareigandi hefur undirgengist, halda gildi sínu, sbr. 2. tl. í ákvæði til bráðabirgða í lögum nr. 17/1996, nema aðilar séu um annað sáttir.

## 10. gr.

*Gildistaka gjaldskrár.*

Gjaldskrá þessi er samin og samþykkt af bæjarstjórn Garðabæjar samkvæmt 6. gr. laga um gatnagerðargjöld nr. 17/1996 og 11. gr. reglugerðar um gatnagerðargjald, til að öðlast gildi þegar í stað.

Þannig samþykkt á fundi bæjarstjórnar Garðabæjar þann 5. febrúar 1998.

*Garðabæ, 27. febrúar 1998.*

**Guðjón Erling Friðriksson** bæjarritari.

# SKIPULAGSSKRÁ

## fyrir Vinasjóð Heilsugæslustöðvarinnar á Akureyri.

### 1. gr.

Sjóðurinn heitir Vinasjóður Heilsugæslustöðvarinnar á Akureyri. Heimili og varnarþing er á Akureyri.

### 2. gr.

Stofnendur eru starfsmenn Heilsugæslustöðvarinnar á Akureyri.

### 3. gr.

Tilgangur sjóðsins er að stuðla að framförum og rannsóknum í heilsugæslu við Heilsugæslustöðina á Akureyri, einkum á sviði heilsuverndar aldraðra.

### 4. gr.

Stjórn sjóðsins skipa yfirlæknir og hjúkrunarforstjóri Heilsugæslustöðvarinnar, svo og einn skipaður af stjórn stofnunarinnar, og er hann formaður. Skipunartími formanns er hinn sami og kjörtímabil viðkomandi stjórnar. Sjóðurinn skal vera í vörslu stjórnar sjóðsins.

### 5. gr.

Stofnfé sjóðsins er kr. 500.000, lagt fram af starfsmönnum Heilsugæslustöðvarinnar á Akureyri. Stofnfé má ekki skerða.

### 6. gr.

Tekjur sjóðsins eru minningargjafir, arður af eignum hans og frjáls framlög.

### 7. gr.

Stjórn sjóðsins ákveður á hvern hátt hann skuli ávaxtaður og hvernig fé hans skuli varið í samræmi við 3. gr.

### 8. gr.

Sjóðstjórn skal halda fundargerðabók um ákvarðanir sínar og um hvað eina er varðar rekstur sjóðsins. Einfaldur meirihluti stjórnar ræður ákvörðunum.

### 9. gr.

Reikningsár sjóðsins er almanaksárið. Reikningsskilum skal lokið fyrir 1. júlí næsta ár á eftir reikningsári. Þau skulu gerð af löggiltum endurskoðanda.

### 10. gr.

Stjórn sjóðsins getur breytt skipulagsskrá þessari, ef hún er einhuga um breytinguna.

### 11. gr.

Verði sjóðurinn lagður niður, skulu eignir hans renna til Heilsugæslustöðvarinnar á Akureyri.

### 12. gr.

Leita skal staðfestingar dómsmálaráðherra á skipulagsskrá þessari.

Skipulagsskrá þessi staðfestist hér með samkvæmt lögum um sjóði og stofnanir sem starfa samkvæmt staðfestri skipulagsskrá, nr. 19/1988.

*Dóms- og kirkjumálaráðuneytinu, 16. mars 1998.*

F. h. r.

**Ólafur W. Stefánsson.**

*Fanney Óskarsdóttir.*

16. mars 1998

Nr. 182

## AUGLÝSING

### um breytingu á deiliskipulagi heimasvæðis Garðyrkjuskóla ríkisins, Reykjum, Ölfushreppi.

Hreppsnefnd Ölfushrepps hefur samþykkt breytingu á deiliskipulagi heimasvæðis Garðyrkjuskóla ríkisins, Reykjum, Ölfushreppi.

Deiliskipulagið hefur fengið meðferð skv. skipulagslögum nr. 19/1964 með síðari breytingum og skipulagsreglugerð nr. 318/1985 með síðari breytingum. Deiliskipulagið hefur verið yfirfarið af Skipulagsstofnun skv. lögum nr. 73/1997.

Svæðið sem um ræðir afmarkast að húsagötu í norðri, lóðinni Brúarhvammi í vestri, Varmá í suðri og röð grenitjáa við lóðarmörk Breiðahvamms í austri.

Deiliskipulagið öðlast þegar gildi.

*Byggingar- og skipulagsfulltrúi Ölfushrepps, Þorlákshöfn, 16. mars 1998.*

**Sigurður Jónsson.**

16. mars 1998

Nr. 183

## AUGLÝSING

### um deiliskipulag Ölfusborga, Ölfushreppi.

Hreppsnefnd Ölfushrepps hefur samþykkt deiliskipulag Ölfusborga, Ölfushreppi.

Deiliskipulagið hefur fengið meðferð skv. skipulagslögum nr. 19/1964 með síðari breytingum og skipulagsreglugerð nr. 318/1985 með síðari breytingum. Deiliskipulagið hefur verið yfirfarið af Skipulagsstofnun skv. lögum nr. 73/1997.

Deiliskipulagið öðlast þegar gildi.

*Byggingar- og skipulagsfulltrúi Ölfushrepps, Þorlákshöfn, 16. mars 1998.*

**Sigurður Jónsson.**



## AUGLÝSING

### um deiliskipulag í Arnarholti í Borgarbyggð.

Bæjarstjórn Borgarbyggðar hefur samþykkt deiliskipulag í landi Arnarholts í Borgarbyggð.

Deiliskipulagið hefur fengið meðferð skv. skipulagslögum nr. 19/1964 með síðari breytingum og skipulagsreglugerð nr. 318/1985 með síðari breytingum. Deiliskipulagið hefur verið yfirfarið af Skipulagsstofnun skv. lögum nr. 73/1997.

Deiliskipulagið öðlast þegar gildi.

*Bæjarstjóri Borgarbyggðar, 16. mars 1998.*

**Óli Jón Gunnarsson.**

Nr. 185

20. mars 1998

## AUGLÝSING

### um breytingu á deiliskipulagi skógræktarsvæðis í landi Kotvallar í Hvolhreppi.

Sveitarstjórn Hvolhrepps hefur þann 15. janúar 1998 samþykkt breytingu á deiliskipulagi skógræktarsvæðis í landi Kotvallar samkvæmt skipulags- og byggingarlögum nr. 73/1997. Breytingin felst í því að tekin er til deiliskipulagningar spilda úr landi Kotvallar norðvestan Vallarvegur um 42,5 ha. að stærð.

Breytingin öðlast þegar gildi.

*Hvolsvelli, 20. mars 1998.*

F. h. sveitarstjórnar Hvolhrepps.

**Ágúst Ingi Ólafsson** sveitarstjóri.

Nr. 186

19. mars 1998

## AUGLÝSING

### um deiliskipulag Munaðarness í Borgarbyggð.

Bæjarstjórn Borgarbyggðar hefur samþykkt deiliskipulag tveggja svæða fyrir sumar-bústaði í landi Munaðarness í Borgarbyggð. Um er að ræða áfanga 7, Kýrholtsás og áfanga 4, Selása.

Deiliskipulagið hefur fengið meðferð skv. skipulagslögum nr. 19/1964 með síðari breytingum og skipulagsreglugerð nr. 318/1985 með síðari breytingum. Deiliskipulagið hefur verið yfirfarið af Skipulagsstofnun skv. lögum nr. 73/1997.

Deiliskipulagið öðlast þegar gildi.

*Bæjarstjóri Borgarbyggðar, 19. mars 1998.*

**Óli Jón Gunnarsson.**

# STJÓRNARTÍÐINDI B 27 – 1998

---

16. mars 1998

693

Nr. 187

## AUGLÝSING

### um staðfestingu félagsmálaráðuneytisins á sameiningu Eyrarbyggahrepps, Sandvíkurhrepps, Selfosbæjar og Stokkseyrarhrepps.

Með vísan til 112. gr. sveitarstjórnarlaga nr. 8/1986 tilkynnir ráðuneytið að það hefur hinn 16. mars 1998 staðfest sameiningu Eyrarbyggahrepps, Sandvíkurhrepps, Selfosbæjar og Stokkseyrarhrepps í eitt sveitarfélag.

Jafnframt hefur eftirfarandi verið ákveðið:

Eignir, skuldir, réttindi og skyldur sem tilheyra þessum fjórum sveitarfélögum skulu falla til hins nýja sveitarfélags.

Kosning sveitarstjórnar hins nýja sveitarfélags skal fara fram sama dag og reglulegar sveitarstjórnarkosningar, þ.e. laugardaginn 23. maí 1998, sbr. 1. gr. laga um kosningar til sveitarstjórna nr. 5/1998.

Kosningin skal vera bundin hlutfallskosning, sbr. 20. gr. laga um kosningar til sveitarstjórna.

Kjósa skal níu fulltrúa í sveitarstjórn hins nýja sveitarfélags, sbr. 1. mgr. 11. gr. sveitarstjórnarlaga.

Kjörstjórnir þær sem kosnar voru í upphafi yfirstandandi kjörtímabils samkvæmt 23. gr. sveitarstjórnarlaga í Eyrarbyggahreppi, Sandvíkurhreppi og Stokkseyrarhreppi og undirkjörstjórnir í Selfosbæ skulu vera undirkjörstjórnir við kosningarnar. Yfirkjörstjórnin í Selfosbæ skal vera yfirkjörstjórn við kosningarnar fyrir öll sveitarfélögin.

Formleg sameining þessara sveitarfélaga skal taka gildi 7. júní 1998.

Nafn hins nýja sveitarfélags verður auglýst sérstaklega.

*Félagsmálaráðuneytinu, 16. mars 1998.*

**Páll Pétursson.**

*Sesselja Árnadóttir.*

## REGLUGERÐ

### um breytingu á reglugerð nr. 158/1998 um varnir gegn útbreiðslu á smitandi hitasótt í hrossum.

#### 1. gr.

Staflíðir a-g í 1. gr. reglugerðarinnar, sbr. breytingu með reglugerð nr. 168/1998, orðast svo:

- a. Svæði 1. Reykjavík, Kópavogur, Hafnarfjörður, Garðabær, Bessastaðahreppur, Mosfellsbær, Árnessýsla og Rangárvallasýsla vestan Markarfljóts.
- b. Svæði 2. Akranes.
- c. Svæði 3. Reykjanes, sunnan Hafnarfjarðar.
- d. Svæði 4. Kjalarnes- og Kjósarhreppar.
- e. Svæði 5. Borgarfjarðarsýsla, sunnan Skarðsheiðar.
- f. Svæði 6. Rangárvallasýsla, austan Markarfljóts og Mýrdalshreppur.
- g. Svæði 7. Aðrir kaupstaðir og landshlutar.

#### 2. gr.

Reglugerð þessi er sett samkvæmt heimild í 7. gr. laga nr. 25/1993 um dýrasjúkdóma og varnir gegn þeim og öðlast þegar gildi. Jafnframt er úr gildi felld reglugerð nr. 168/1998.

*Landbúnaðarráðuneytinu, 26. mars 1998.*

**Guðmundur Bjarnason.**

*Jón Höskuldsson.*

Nr. 189

24. mars 1998

## AUGLÝSING

### um umferð í Neskaupstað.

Samkvæmt heimild í 81. gr. umferðarlaga nr. 50/1987 og að fenginni tillögu bæjarstjórnar Neskaupstaðar eru hér með settar eftirfarandi reglur um umferð í Neskaupstað:

Biðskylda verði af:

Hafnarnausti inn á Leiruveg um tvær tengingar að norðan og sunnan.

Naustavegi inn á Vindheimanaust.

Borgarnausti inn á Hafnarnaust og Naustaveg.

Naustahvamm inn á Hafnarnaust.

Vindheimanausti inn á Naustahvamm.

Bifreiðastæði við fiskverksmiðju Síldarvinnslunnar hf., Hafnarnausti 6, inn á Hafnarnaust.

Viðlegukanti vestan við loðnuverksmiðju Síldarvinnslunnar hf. inn á Naustahvamm. Reglur þessar taka gildi við birtingu þeirra.

*Lögglustjórinn í Neskaupstað, 24. mars 1998.*

**Bjarni Stefánsson.**

# STJÓRNARTÍÐINDI B 28 – 1998

30. mars 1998

695

Nr. 190

## REGLUR

### um bindiskyldu við Seðlabanka Íslands.

Bankastjórn Seðlabanka Íslands hefur, að höfðu samráði við bankaráðið, og að fengnu samþykki viðskiptaráðherra, ákveðið eftirfarandi reglur um bindiskyldu lánastofnana, skv. 1.-3. mgr. 8. gr laga um Seðlabanka Íslands nr. 36/1986 með áorðnum breytingum og 3. mgr. 10. gr. laga nr. 123/1993 með áorðnum breytingum.

1. gr.

#### *Gildissvið.*

Reglur þessar gilda um útreikning og greiðslu bindiskyldu af ráðstöfunarfé innlánsstofnana og annarra lánastofnana í lok hvers mánaðar, eins og það er fundið á grundvelli mánaðarskýrslu til tölfraeðisviðs Seðlabankans, sbr. 7. gr.

2. gr.

#### *Bindiskyldar stofnanir.*

Bindiskylda nær til viðskiptabanka og sparisjóða, annarra stofnana og félaga sem heimilt er skv. lögum að taka við innlánum frá almenningi til geymslu og ávöxtunar og þeirra lánastofnana sem starfa á grundvelli laga nr. 123/1993 og eru ekki bundnar af ákvæðum sérlaga eða fjárlaga hverju sinni um öflun fjár til starfsemi sinnar. Í viðauka með þessum reglum er skrá um bindiskyldar stofnanir. Skráin er breytanleg án fyrirvara af hálfu Seðlabankans.

3. gr.

#### *Bindifjárhæð.*

Eftir útreikning bindiskyldu hverju sinni skal bindifjárhæðin, ásamt áföllnum ófærðum vöxtum hennar, vera jöfn samtölu tveggja eftirtalinna stærða, sbr. þó næstu tvær mgr.

a. 1,5% af bundnu ráðstöfunarfé skv. 5. gr.

b. 4,0% af mismuni ráðstöfunarfjár skv. 4. gr. og bundnu ráðstöfunarfé skv. 5. gr.

Þrátt fyrir ákvæði 1. mgr. skal aukning bindifjárhæðar frá einum útreikningi til annars, ekki vera meiri en 20% af aukningu ráðstöfunarfjár frá einum mánuði til annars skv. 4. gr.

Þrátt fyrir ákvæði 1. og 2. mgr. skal aukning bindifjárhæðar frá einum útreikningi til annars aldrei vera lægri en 0,1% af samtölu ráðstöfunarfjár skv. 4. gr. hjá þeim stofnunum sem ekki uppfylla bindiskyldu skv. 1. mgr.

Bankastjórn Seðlabankans getur, þrátt fyrir ákvæði 1., 2. og 3. mgr., ákveðið með sérstakri tilkynningu til bindiskyldra stofnana að hækka eða lækka hámarksbindingu skv. staflíðum a eða b í 1. mgr. um allt að 1% af ráðstöfunarfé. Uppgjör á bindiskyldum fjárhæðum vegna breytinga á hámarksbindingu skv. þessari mgr. getur verið á öðrum gjalddaga en gert er ráð fyrir í 7. gr. enda sé það jafnframt tilkynnt sérstaklega.

## 4. gr.

*Ráðstöfunarfé.*

Með ráðstöfunarfé í reglum þessum er átt við niðurstöðutölu efnahagsreiknings bindiskyldrar stofnunar þ.m.t. veðdeildar að meðtöldum tekjum en að frádregnum eftirfarandi efnahags- og rekstrarliðum:

1. Skuldir við bindiskyldar stofnanir samkvæmt 2. gr. þessara reglna aðrar en markaðs-verðbréf.
2. Afskriftareikningur útlána enda sé hann meðtalinn á skuldahlið efnahagsreiknings.
3. Eigið fé og víkjandi lán.
4. Gjöld enda séu þau tilgreind á eignahlið og tekjur meðtaldar á skuldahlið efnahagsreiknings.
5. Viðskiptareikningur höfuðstöðvar/útibús/veðdeildar.  
Þessi liður myndast vegna innbyrðis viðskipta bindiskyldrar stofnunar t.d. viðskipta útibúa við höfuðstöðvar. Þegar efnahagsreikningar allra rekstrareininga lánastofnunar eru lagðir saman á að koma fram sama fjárhæð slíkra viðskipta á eignahlið og skuldahlið. Séu fjárhæðirnar ólíkar, vegna rangrar bóknunar, er hér í 5. tl. átt við lægri fjárhæðina.

## 5. gr.

*Bundið ráðstöfunarfé.*

Með bundnu ráðstöfunarfé er átt við eftirfarandi skuldaliði:

- a. Útistandandi verðbréf útgefin af hlutaðeigandi stofnun, enda hafi upphaflegur lánstími þeirra ekki verið skemmri en eitt ár.
- b. Innlán á bundnum sparireikningum, þ.e. reikningum sem aðeins eru opnaðir til úttektar í tiltekinn tíma, mest einn mánuð í senn, en þess á milli líði minnst eitt ár án þess að höfuðstóllinn sé aðgengilegur reikningseiganda að neinu leyti. Innlánsreikningar, sem um tiltekinn tíma eru opnir til úttektar, skulu teljast hér með, enda geri samningar eða reglur ráð fyrir að þeir lokist á ný. Innlánsreikningar, sem að hluta eða öllu leyti eru opnir til úttektar í ótiltekinn tíma, skulu ekki teljast hér með, enda þótt þeir hafi einhverju sinni verið lokaðir fyrir úttektum. Innlánsreikningar með ákvæði um bindingu þar sem innstæðueigandi getur tekið út innstæðu fyrir lok binditíma gegn gjaldi skulu ekki teljast hér með.
- c. Innlán á reikningum sem stofnaðir hafa verið vegna samninga um reglubundinn sparnað til a.m.k. eins árs. Slík innlán skulu þó ekki teljast hér með að loknum samningstímanum.
- d. Aðrar skuldir, þ.m.t. mótvirði endurkaupasamninga, til lengri tíma en eins árs.
- e. Áfallnir ófærðir vextir staflíða a, b, c og d.

## 6. gr.

*Uppgjör bindingar.*

Útreikningur bindifjárhæðar fer fram fyrir 21. hvers mánaðar og miðast við upplýsingar um stöðu ráðstöfunarfjár sbr. 4., 5. og 7. gr. um næstliðin mánaðamót eða breytingu þess frá næstu mánaðamótum á undan. Binditímabil er frá og með 21. hvers mánaðar til 20. næsta mánaðar og skal bindiskyldum stofnunum tilkynnt fyrir upphaf þess um bindifjárhæð. Bindiskyldar stofnanir skulu sjá til þess að innstæða þeirra á bindireikningi í Seðlabankanum sé að meðaltali á hverju binditímabili eigi lægri en tilkynnt bindifjárhæð.

Sé innstæða á bindireikningi að meðaltali á binditímabili lægri en tilskilin bindifjárhæð reiknar Seðlabanki viðurlög á þá fjárhæð sem á vantar að meðalinnstæða bindireiknings ná tilskilinni bindifjárhæð og skulu viðurlögin skuldfærð á viðskiptareikning viðkomandi stofnunar í upphafi næsta binditímabils. Refsivextir skulu vera dráttarvextir af óverðtryggðum

peningakröfum, eins og þeir eru á hverjum tíma deilt með 12, sbr. ákvæði 70. gr. reglna nr. 470/1986 um Seðlabanka Íslands með áorðnum breytingum.

Meðalinnstæða á bindireikningi umfram bindifjárhæð ber sömu vexti og viðskipta-reikningar bindiskyldra lánastofnana í Seðlabankanum.

7. gr.

*Skýrsluskil.*

Mánaðarskýrslur frá bindiskyldum stofnunum skulu hafa borist Seðlabankanum eigi síðar en 11. dag hvers mánaðar eða næsta dag þar á undan ef skiladag ber upp á almennan frídag bankamanna.

Vanræki bindiskyld stofnun að skila skýrslum til Seðlabankans innan þeirra tímamarka, sem greind eru í 1. mgr., er Seðlabankanum heimilt, skv. 70. gr., sbr. 3. mgr. 19. gr. reglugerðar nr. 470/1986 um Seðlabanka Íslands með áorðnum breytingum, að úrskurða bindiskylda fjárhæð á grundvelli síðustu skýrslu frá viðkomandi stofnun auk 10% álags fyrir hvern mánuð. Sé þessu ákvæði beitt skal stjórn og endurskoðendum þeirrar stofnunar, sem í hlut á, þegar tilkynnt um það, en bankaeftirlitinu ber jafnframt að rannsaka sem fyrst bókhald og eignir stofnunarinnar, sbr. 72. gr. greindrar reglugerðar.

8. gr.

*Milliganga um bindiskyldu.*

Heimilt er einni bindiskyldri stofnun að fela annarri bindiskyldri stofnun að annast bindiskyldu fyrir sína hönd. Eigi að síður skulu allar bindiskyldar stofnanir láta Seðlabankanum í té upplýsingar skv. 7. gr. Seðlabankinn mun tilkynna þeim stofnunum sem annast bindiskyldu fyrir aðrar stofnanir bindifjárhæðir þeirra. Heildarbindifjárhæð þeirrar stofnunar, sem fer með bindiskyldu fyrir aðrar bindiskyldar stofnanir, skal vera jöfn samtölu bindifjárhæðar hennar og hverrar þeirrar stofnunar sem hún fer með bindiskyldu fyrir.

Bindiskyldar stofnanir sem fela öðrum bindiskyldum stofnunum að annast uppfyllingu bindiskyldu skulu tilkynna Seðlabankanum þar um með a.m.k. eins mánaðar fyrirvara og uppsögn slíks samkomulags skal tilkynnt Seðlabankanum með a.m.k. 3 mánaða fyrirvara. Aðilar að slíku fyrirkomulagi skulu gera með sér sérstakan samning þar sem meðal annars komi fram að vanefndir einstakra aðila á uppfyllingu bindiskyldu beri sömu viðurlög og tilgreind eru í 6. gr. þessara reglna. Samningar þessir skulu háðir staðfestingu Seðlabankans.

9. gr.

*Gildistaka.*

Reglur þessar taka gildi 1. apríl 1998 en gilda fyrst við útreikning bindiskyldu í maí 1998. Reglur um bindiskyldu við Seðlabanka Íslands frá 1. júlí 1997 skulu gilda við útreikning bindiskyldu í apríl 1998 en falla síðan úr gildi. Lánastofnanir sem hyggjast nýta sér heimild 8. gr. frá og með 21. maí 1998 og fela annarri bindiskyldri stofnun að annast framkvæmd bindiskyldu skulu tilkynna það Seðlabankanum fyrir 1. maí 1998. Þrátt fyrir ákvæði b liðar 5. gr. skulu innlán teljast með bundnu ráðstöfunarfé á árinu 1998 þrátt fyrir að einungis 6 mánuðir líði milli þess að reikningar séu opnir eftir að upprunalegum binditíma lýkur. Í maímánuði 1998 skal bindiskylda annarra bindiskyldra stofnana en innlánsstofnana reiknast sem 0,1% af ráðstöfunarfé í lok apríl 1998.

Reykjavík, 30. mars 1998.

*Seðlabanki Íslands,*

**Birgir Ísl. Gunnarsson.**

**Eiríkur Guðnason.**

**Steingrímur Hermannsson.**

## VIÐAUKI

**Til bindiskyldra lánastofnana.**

Bankastjórn Seðlabanka Íslands hefur ákveðið með tilvísan til 1.-3. mgr. 8. gr. laga nr. 36/1986 og 3. mgr. 10. gr. laga nr. 123/1993 um aðrar lánastofnanir með áorðnum breytingum að eftirtöldum lánastofnunum beri að uppfylla ákvæði reglna Seðlabankans um bindiskyldu, nú frá 30. mars 1998.

**Bindiskyldar stofnanir**

Landsbanki Íslands hf.	Sparisjóður Hornafjarðar og nágrennis
Búnaðarbanki Íslands hf.	Sparisjóður Reykjavíkur og nágrennis
Íslandsbanki hf.	Sparisjóður Kirkjuból- og Fellshrepps
Sparisjóðabanki Íslands hf.	Sparisjóður Vestmannaeyja
Sparisjóður Hafnarfjarðar	Sparisjóður Glæsibæjarhrepps
Sparisjóður Siglufjarðar	Sparisjóður Akureyrar og Arnarneshrepps
Sparisjóður Mýrasýslu	Sparisjóður vélstjóra
Sparisjóður V-Húnavatnssýslu	Sparisjóður Bolungarvíkur
Sparisjóður Norðfjarðar	Sparisjóður Svarfdæla
Sparisjóðurinn í Keflavík	Sparisjóður Önundarfjarðar
Sparisjóður S-Þingeyinga	Sparisjóðurinn Árskógsströnd
Sparisjóður Súgfirðinga	Sparisjóðurinn Hrísey
Sparisjóður Súðavíkur	Sparisjóður Höfðhverfinga
Eyrasparisjóður	Póstgíró, Íslandsþóstur hf.
Sparisjóður Hrútfirðinga	Fjárfestingarbanki atvinnulífsins hf.
Sparisjóður Árneshrepps	Kaupþing hf.
Sparisjóður Hólahrepps	Samvinnusjóður Íslands hf.
Sparisjóður Ólafsfjarðar	Verslunarlánasjóður
Sparisjóður Þingeyrarhrepps	Glitnir hf.
Sparisjóður Þórshafnar og nágrennis	Lýsing hf.
Sparisjóður Kópavogs	SP-fjármögnun hf.
Sparisjóður Ólafsvíkur	

Reykjavík, 30. mars 1998.

*Seðlabanki Íslands,*

**Birgir Ísl. Gunnarsson.**

**Eiríkur Guðnason.**

**Steingrímur Hermannsson.**

# STJÓRNARTÍÐINDI B 29 – 1998

30. mars 1998

699

Nr. 191

## REGLUGERÐ

### um hreinlæti í sláturhúsum og kjötvinnslustöðvum þeirra.

#### 1. gr.

Til að fyrirbyggja að sláturafurðir óhreinkist, spillist eða valdi heilsutjóni er sláturleyfishafa skylt að þrifa og sótthreinsa vinnslusali, búnað og annað sem þörf krefur í sláturhúsum og kjötvinnslustöðvum þeirra. Skal það gert að lokinni vinnslu hverju sinni og eftir því sem við á áður en vinnsla hefst á nýjan leik. Meðan á vinnslu stendur á að framkvæma aðrar aðgerðir í samræmi við hreinlætisáætlun.

#### 2. gr.

Gera skal skriflega hreinlætisáætlun sem nær til aðgerða áður en vinnsla hefst dag hvern, aðgerða á vinnslutíma og að lokinni vinnslu hverju sinni. Eftirlit með þrifum og öðrum aðgerðum samkvæmt hreinlætisáætlun skal framkvæmt daglega og skulu niðurstöður skráðar af sláturleyfishafa.

#### 3. gr.

Í hreinlætisáætlun felst eftirfarandi:

- a. Skrifleg lýsing á þrifum og gerileyðingu að lokinni vinnslu hverju sinni og áður en hún hefst á ný. Lýsingin skal taka til allra þrifa, en með sérstakri áherslu á þrif og gerileyðingu á þeim tækjum og flötum sem koma í beina snertingu við sláturafurðir.
- b. Skrifleg lýsing á hreinlætis- og sótthreinsunaraðgerðum á vinnslutíma svo og tíðni þeirra.
- c. Upplýsingar um ábyrgðarmann fyrir framkvæmd áætlunar og staðfesting yfirmanns viðkomandi sláturleyfishafa.

#### 4. gr.

Sláturleyfishafa er skylt að þrifa og sótthreinsa vinnslusali, búnað og annað sem þörf krefur að lokinni vinnslu hverju sinni og áður en vinnsla hefst á nýjan leik, ef þörf krefur.

Meðan á vinnslu stendur á að framkvæma aðrar aðgerðir í samræmi við hreinlætisáætlun. Eftirlit með þrifum og öðrum aðgerðum samkvæmt hreinlætisáætlun skal framkvæmt daglega, niðurstöðurnar skráðar af sláturleyfishafa og skulu skráningarnar vera aðgengilegar fyrir kjötskoðunarlækni óski hann þess.

#### 5. gr.

Sláturleyfishafi skal fylgjast reglulega með hreinlæti og meta árangur af framkvæmd áætlunar og allra aðgerða samkvæmt henni. Hreinlætisáætlun ber að endurskoða eins og þörf



krefur, einkum ef breytingar verða á byggingum, búnaði, vinnsluáferðum og starfsmannahaldi.

6. gr.

Sláturleyfishafi skal gera viðeigandi ráðstafanir ef hann eða kjötskoðunarlæknir telur að hreinlætisáætlun, ákveðnir þættir hennar eða framkvæmd hennar í heild hafi ekki skilað tilætluðum árangri. Þær skulu ná til ráðstöfunar á óhreinum og spilltum afurðum, aðgerðum til að bregðast án tafar við óviðunandi ástandi og til að fyrirbyggja að endurtekning verði á því.

7. gr.

Kjötskoðunarlæknir hefur eftirlit með að sláturleyfishafi þrói og framkvæmi fullnægjandi hreinlætisáætlun og samþykkir slíka áætlun og fylgist með að hún skili tilætluðum árangri.

8. gr.

Telji kjötskoðunarlæknir að ekki sé fylgt fullnægjandi hreinlætisáætlun í sláturhúsi eða kjötvinnslustöð ber honum að gefa sláturleyfishafa skriflega aðvörun og hæfilegan frest til úrbóta. Sinni sláturleyfishafi ekki aðvörun innan þess frests sem veittur var, skal kjötskoðunarlæknir, að höfðu samráði við yfirdýralækni, gefa stuttan lokafrest til úrbóta. Að þeim tíma liðnum er yfirdýralækni heimilt að tilkynna sláturleyfishafa að heilbrigðisskoðun verði ekki framkvæmd í sláturhúsinu án nauðsynlegra úrbóta.

9. gr.

Reglugerð þessi er sett samkvæmt heimild í f-lið 2. mgr. 10. gr. laga nr. 96/1997 um eldi og heilbrigði sláturdýra, slátrun, vinnslu, heilbrigðisskoðun og gæðamat á sláturafurðum og 2. mgr. 23. gr. laga nr. 93/1995 um matvæli og tekur gildi 1. apríl 1998 fyrir þau sláturhús og kjötvinnslustöðvar þeirrs sem hafa leyfi til útflutnings á Bandaríkjamarkað, en 1. september 1998 fyrir önnur sláturhús og kjötvinnslustöðvar.

*Landbúnaðarráðuneytinu, 30. mars 1998.*

**Guðmundur Bjarnason.**

*Jón Höskuldsson.*

## REGLUGERÐ

### um flutning á hættulegum farmi.

#### 1. gr.

##### Gildissvið.

Reglugerð þessi gildir um flutning á hættulegum farmi á vegum og utan vega hér á landi.

Reglugerðin gildir ekki um flutning innan afmarkaðs athafnasvæðis fyrirtækis eða stofnunar eða byggingarsvæðis þar sem almenningur hefur takmarkaðan aðgang.

#### 2. gr.

##### Almenn ákvæði.

Við flutning á hættulegum farmi skal fara eftir ADR-reglum, með viðaukum A og B, eins og þær eru í gildi hverju sinni hér á landi, sbr. ákvæði í EB tilskipun nr. 94/55 um að ADR-reglurnar skuli gilda innan þjóðríkja Evrópska efnahagssvæðisins, sem breytt er með EB tilskipun nr. 96/86.

Við eftirlit með flutningum á hættulegum farmi skal fara eftir EB tilskipun nr. 95/50 og viðaukum við þá tilskipun.

#### 3. gr.

##### Skilgreiningar.

Með *flutningi* er átt við hvers konar tilfærslu á hættulegum farmi með flutnings-einingum ásamt lestun, losun, geymslu og annarri meðhöndlun á honum sem er hluti af tilfærslu hans.

Með *hættulegum farmi* er átt við eftirfarandi flokka hættulegra efna eða vara, í samræmi við tilmæli Sameinuðu þjóðanna nr. ST/SG/AC.10/1, sem bannað er eða aðeins leyft að flytja að uppfylltum skilyrðum á viðaukum A og B í ADR-reglunum:

- 1 Sprengifim efni
- 2 Lofttegundir
- 3 Eldfima vökva
- 4.1 Eldfim föst efni
- 4.2 Efni með hættu á sjálftrandrun
- 4.3 Efni sem mynda eldfimar lofttegundir við snertingu við vatn
- 5.1 Eldnærandi efni
- 5.2 Lífræn peroxíð
- 6.1 Eitruð efni
- 6.2 Smitefni
- 7 Geislavirk efni
- 8 Ætandi efni
- 9 Önnur hættuleg efni

Með „*ADR-reglum*“ er átt við evrópska samkomulagið um flutning á hættulegum farmi milli landa sem undirritað var í Genf 1957, sem með tilskipun nr. 94/55/EB gildir

sem reglur um flutning á hættulegum farmi á öllu Evrópska efnahagssvæðinu jafnt innanlands sem milli landa, ásamt viðaukum A og B við samkomulagið eins og þeir hafa verið samþykktir hverju sinni af sameiginlegu EES-nefndinni.

Með *lögbærum aðilum* er átt við þau stjórnvöld eða aðra sem með reglugerðinni er falið að hafa eftirlit með framkvæmd hennar eða ráðuneytið felur að hafa eftirlit með framkvæmd einstakra greina. Með *lögbærum aðilum* er átt við, ef svo ber undir, erlenda lögbæra aðila varðandi tilteknar viðurkenningar samkvæmt tilskipun nr. 94/55/EB sem þá skulu einnig gilda hér á landi.

Með *flutningseiningu* er átt við ökutæki eins og það er skilgreint í reglugerð um gerð og búnað ökutækja. Um aðrar skilgreiningar varðandi t.d. tanka, gámatanka og gáma vísast í ADR-reglurnar.

#### 4. gr.

##### **Flokkun efna og vara.**

Áður en efni eða vörur eru afhentar til flutnings skulu þær flokkaðar í samræmi við 2. mgr. 3. gr. reglugerðarinnar.

Sendandi vöru ber ábyrgð á að efni og vörur séu rétt flokkaðar þegar þær eru afhentar til flutnings.

#### 5. gr.

##### **Umbúðir og merkingar þeirra.**

Umbúðir um hættulegan farm skulu uppfylla kröfur ADR-reglnanna, m.a. í samræmi við viðbætur A.5 og A.6 í ADR-reglunum eftir því sem við á.

Umbúðir skulu merktar með Sameinuðu þjóða númeri vörunnar og með einum eða fleiri varúðarmerkjum sem sýnd eru í viðauka I og í samræmi við ADR-reglurnar.

Sendandi efna eða vara ber ábyrgð á að umbúðir séu í samræmi við ákvæði ADR-reglnanna og að þær séu rétt merktar.

#### 6. gr.

##### **Flutningsskjöl.**

Með flutningi á hættulegum farmi skulu fylgja eftirfarandi gögn:

- a. Farmbréf með eftirfarandi upplýsingum um vöruna, sbr. viðauka A í ADR-reglunum: Sameinuðu þjóða númer og heiti samkvæmt ADR-reglunum, flokkur, efnisnúmer, bókstafir, bókstafirnir „ADR“, fjöldi eininga, gerð umbúða og þyngd eða rúmmál vörunnar. Fyrir sprengifim efni skal einnig rita söluheiti þegar það á við; einnig skal gefa upp nettóþyngd efnisins.
- b. Vottorð sendanda í samræmi við viðauka A í ADR-reglunum, þar sem hann vottar m.a. að flytja megi vöruna samkvæmt ADR-reglunum, að umbúðir séu viðurkenndar og rétt merktar og varan í þannig ástandi og hafi verið þannig meðhöndluð að hún sé tilbúin til flutnings.
- c. Flutningsslysablað með upplýsingum um varúðarráðstafanir og fyrstu viðbrögð við óhapp, sbr. ADR-reglurnar.
- d. Vottorð (ADR-skírteini), í samræmi við reglugerð um starfsþjálfun stjórnenda ökutækja sem flytja tiltekinn hættulegan farm, sbr. einnig ADR-reglurnar.
- e. Vottorð um viðurkenningu þegar það á við samkvæmt ADR-reglunum.

Sendandi efna eða vara skal láta flytjanda í té farmbréf, flutningsslysablað og vottorð sendanda þegar hann afhendir efni eða vöru til flutnings. Flutningsaðila er óheimilt að taka til flutnings efni eða vöru nema fullnægandi gögn fylgi með henni.

## 7. gr.

**Merking ökutækja.**

Við flutning á hættulegum farmi skulu ökutæki merkt með tveimur ferhyrnum appelsínugulum hættuskiltum búnum endurskini í samræmi við viðauka II og ADR-reglurnar. Skiltin skulu vera 400 mm að lengd og 300 mm að hæð með 15 mm breiðri svartri umgjörð. Þeim skal komið fyrir þannig að þau sjáist vel að framan og aftan á flutningseiningunni. Ef stærð eða lögun flutningseiningarinnar er þannig að erfitt er að koma fyrir skiltum af þessari stærð er heimilt að hafa þau 300 mm að lengd, 120 mm að hæð og breidd umgerðar 10 mm. Þegar það á við samkvæmt ADR-reglunum skulu skiltin vera með Sameinuðu þjóða númer og viðeigandi hættunúmer úr viðauka III. Við flutning í tönkum, gámatönkum, gámum og við flutning á lausri ósekkjaðri vöru skal merkja flutningseininguna í samræmi við ADR-reglurnar með einu eða fleiri varúðarmerkjum úr viðauka I og í samræmi við töflu I eða II í viðbæti B.5 í ADR reglunum.

## 8. gr.

**Fylgibúnaður.**

Við flutning á hættulegum farmi skal eftirfarandi fylgibúnaður vera með:

*Slökkvibúnaður:*

Eitt a.m.k. 2 kg dufttæki eða sambærilegt fyrir bifreiðina og eitt a.m.k. 6 kg dufttæki eða sambærilegt fyrir farminn.

*Annar búnaður:*

- Verkfærasett fyrir „neyðarviðgerðir“.
- A.m.k. einn stoppklossi fyrir bifreið og einn fyrir eftirvagn (sé slíkur með í för) af hæfilegri stærð miðað við þunga bifreiðar/eftirvagns og stærð (þvermál) hjólbarða.
- Tvö ljósker sem eru óháð rafkerfi bifreiðarinnar og lýsa stöðugt eða blikkandi appelsínugulu ljósi. Ljóskerin skulu þannig gerð að þau geti ekki tendrað eld í farminum við notkun. Ef nema þarf staðar í slæmu skyggni og ljós ökutækisins virka ekki skal staðsetja ljóskerin 10 m fyrir framan og aftan flutningseininguna.
- Nauðsynlegur búnaður fyrir fyrstu öryggisráðstafanir sem kveðið er á um í flutningsslysablaði (skriflegum leiðbeiningum) og þá sérstaklega:

## (i) til varnar öikumanni:

- endurskinsvesti,
- heppileg augnvörn,
- heppileg öndunargríma gegn eitruðum efnum þegar þau eru flutt,
- heppilegir hlífðarhanskar,
- heppilegur hlífðarfótabúnaður,
- einfaldur líkamshlífðarbúnaður (t.d. úr plasti),
- vasaljós,
- augnskolflaska,

## (ii) til að vara almenning við:

- fjórir endurskinsþríhyrningar,

## (iii) til varnar umhverfisspjöllum:

- heppilegur þéttibúnaður fyrir niðurföll,
- heppileg skófla,
- sópur,
- heppilegt uppsogsefni,
- heppilegt ílát til að safna í litlu magni spilliefnis.

## 9. gr.

**Réttindi ökumanna.**

Við flutning á hættulegum farmi skulu ökumenn hafa réttindi (ADR-skírteini) í samræmi við reglugerð um starfsþjálfun stjórnenda ökutækja sem flytja tiltekinn hættulegan farm, sbr. einnig ADR-reglurnar.

Við flutning á sprengifimum vörum skal vera aðstoðarmaður sem hefur sömu réttindi til slíks flutnings og ökumaðurinn og getur leyst hann af við flutninginn ef nauðsyn krefur, sbr. ADR-reglurnar.

## 10. gr.

**Samlestun.**

Óheimilt er að flytja saman sprengifim efni og annan hættulegan farm í eða á sama ökutæki. Heimilt er að flytja saman sprengifim efni í mismunandi aðskilnaðarflokkum í samræmi við töflu í viðauka IV. Ekki er heimilt að flytja fóðurvöru eða matvæli með hættulegum farmi sem merktur er með varúðarmerkjum 6.1 eða 6.2, sbr. viðauka I.

## 11. gr.

**Viðurkenning flutningseininga.**

Þegar það á við skulu flutningseiningar vera viðurkenndar af lögbærum yfirvöldum í samræmi við ADR-reglurnar.

## 12. gr.

**Eftirlit, prófanir, viðurkenningar.**

Eftirlit, prófanir eða viðurkenningar sem krafist er í ADR-reglunum skulu gerðar af lögbærum aðilum.

Vinnueftirlit ríkisins hefur yfirumsjón með framkvæmd reglugerðarinnar hvað varðar flokkun efna, viðurkenningu umbúða, prófanir og viðurkenningar sem krafist er í ADR-reglunum.

Lögreglan hefur eftirlit með að farið sé eftir reglugerð þessari við sjálfan flutninginn á hættulegum farmi eins og hann er skilgreindur í reglugerðinni.

Geislavarnir ríkisins hafa yfirumsjón með framkvæmd reglugerðarinnar hvað varðar flokkun efna, viðurkenningu umbúða, prófanir og viðurkenningar sem krafist er í ADR-reglunum varðandi geislavirk efni.

Hlutaðeigandi heilbrigðisnefnd veitir starfsleyfi til flutnings á spilliefnum í samræmi við mengunarvarnareglugerð.

Dómsmálaráðuneytið getur falið öðrum og viðurkennt aðra til að fara með afmarkað eftirlit eða viðurkenningar.

## 13. gr.

**Flutningur á sprengifimum efnum.**

Ökutæki sem flytja sprengifim efni skulu flokkuð og viðurkennd í einhvern af þremur flokkum í samræmi við ADR-reglurnar og í samræmi við reglugerð um sprengiefni. Ekki má flytja meira magn af sprengifimum efnum í einni flutningseiningu en fram kemur í töflu í viðauka V.

## 14. gr.

**Sérstök ákvæði.**

Lögbær yfirvöld geta sett sérstakar reglur um flutning á hættulegum farmi um jarðgöng eða yfir brýr ef nauðsyn krefur. Lögreglan getur sett sérreglur um flutningsleiðir og fylgd ökutækja.

Óheimilt er að flytja milli staða meira en 50 kg sprengiefnis með sama ökutæki nema til komi leyfi lögreglustjóra á áfangastað samkvæmt reglugerð um sprengiefni. Við flutning á sprengiefni skal lögreglustjórum umdæma sem flutningurinn fer um tilkynnt um flutninginn.

Til að ferma eða afferma (umferma) ökutæki með hættulegan farm á almennu svæði í þéttbýli, þarf sérstakt leyfi lögreglu. Ef til slíks kemur utan þéttbýlis skal láta lögregluna vita áður en ferming eða afferming (umferming) hefst. Þetta á við um efni samkvæmt viðauka B í ADR-reglunum og töflu í viðauka VI.

Vakta skal ökutæki sem flytur hættulegan farm í samræmi við viðauka B í ADR-reglunum og viðauka VII.

Ökumaður skal forðast að stöðva ökutæki með hættulegan farm nálægt íbúðarhúsnæði eða svæði sem almenningur á erindi um. Stöðvun ökutækis á slíkum stöðum má ekki vara lengur en lögreglan hefur gefið samþykki sitt fyrir. Þetta gildir um flutninga á hættulegum efnum í samræmi við viðauka B í ADR-reglunum og viðauka VIII.

Óheimilt er að flytja farþega með ökutæki sem flytur hættulegan farm við aðrar aðstæður en undanþága er veitt fyrir, sbr. viðauka B í ADR-reglunum og viðauka IX.

#### 15. gr.

##### **Undanþágur.**

Við flutning á stykkjavöru í minna magni en fram kemur í töflu 1 í viðauka IX er einungis krafist eftirfarandi gagna og búnaðar:

- Farmbréfs (þar skal einnig koma fram að farmurinn sé fluttur samkvæmt undanþágum í ADR-reglunum).
- Viðurkenndra umbúða.
- Merktra umbúða.
- Eins slökkvitækis (2 kg dufttæki).
- Vottorðs sendanda.

#### 16. gr.

##### **Gildistaka.**

Reglugerð þessi sem sett er samkvæmt 1. mgr. 60. gr. og 5. mgr. 73. gr. umferðarlaga, nr. 50 30. mars 1987, og með hliðsjón af tölul. 17 d og e í XIII. viðauka við EES samninginn (tilskipun nr. 94/55/EB, sbr. tilskipun nr. 96/86/EB, og tilskipun nr. 95/50/EB) og að höfðu samráði við félagsmálaráðuneytið hvað varðar þátt Vinnueftirlits ríkisins og umhverfisráðuneytið hvað varðar þátt Hollustuverndar ríkisins og heilbrigðisnefnda sveitarfélaga, öðlast þegar gildi.

Jafnframt fellur úr gildi reglugerð um flutning á hættulegum farmi, nr. 59 16. janúar 1998.

EES gerðir sem vísað er til eru birtar í EES viðbæti við Stjórnartíðindi EB, 23. og 32. hefti 1996 og 29. hefti 1997.

##### **Ákvæði til bráðabirgða.**

Ákvæði ADR-reglna um búnað ökutækja sem flytja hættulegan farm og skráð hafa verið fyrir gildistöku reglugerðarinnar koma ekki til framkvæmda fyrr en 1. mars 1999.

*Dóms- og kirkjumálaráðuneytinu, 27. mars 1998.*

**Þorsteinn Pálsson.**

*Ólafur W. Stefánsson.*

VÍÐAUKI I  
Varúðarmerki.

Nr. 1



Sprengihætta

Nr. 1.4



Sprengihætta

Nr. 1.5



Sprengihætta

Nr. 1.6



Sprengihætta

Nr. 01



Sprengihætta

Nr. 2



Óeldfim,  
ekki eitruð lofttegund

Nr. 2



Óeldfim,  
ekki eitruð lofttegund

Nr. 3



Eldhætta  
(eldfímur vökvi)

Nr. 3



Eldhætta  
(eldfímur vökvi)

Nr. 4.1



Eldhætta  
(eldfimt fast efni)

Nr. 4.2



Hætta á sjálfendrun

Nr. 4.3



Hætta á myndun eldfimra  
lofttegunda við snertingu  
við vatn

Nr. 4.3



Hætta á myndun eldfimra  
lofttegunda við snertingu  
við vatn

Nr. 5.1



Eldnærandi efni

Nr. 5.2



Lífrænt peroxíð, eldhætta

Nr. 05



Eldnærandi

Nr. 6.1



Eitrað efni, geymist og flytjist aðskilið frá neytendavöru og fóðurvöru

Nr. 6.2



Smitandi efni, geymist og flytjist aðskilið frá neytendavöru og fóðurvöru

Nr. 7A



Geislavirkt efni í umbúðum í pökkunarflokki I - HVÍTAR.

Við skemmdir á umbúðum er hættu á heilsutjóni við neyslu, innöndun eða snertingu við efni sem lekið hefur út

Nr. 7B



Geislavirkt efni í umbúðum í pökkunarflokki II - GULAR. Haldist aðskilið frá umbúðum merktum „FOTO“ (Póstur). Við skemmdir á umbúðum er hættu á heilsutjóni við neyslu, innöndun eða snertingu við efni sem lekið hefur út; einnig hættu á geislun í næsta nágrenni

Nr. 7C



Geislavirkt efni í umbúðum í pökkunarflokki III - GULAR.

Haldist aðskilið frá umbúðum merktum „FOTO“ (Póstur). Við skemmdir á umbúðum er hættu á heilsutjóni við neyslu, innöndun eða snertingu við efni sem lekið hefur út; einnig hættu á geislun í næsta nágrenni

Nr. 7D



Geislavirkt efni með sömu áhættu og efni merkt með 7A, 7B og 7C

Nr. 8



Ætandi efni

Nr. 9

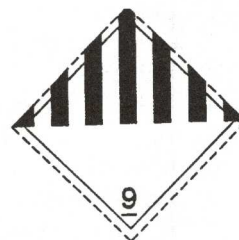

Önnur hættuleg efni

Nr. 11

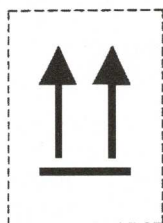

Þessi hlið upp, örvarnar vísi upp



Upphitað efni



## VIÐAUKI II

### Hættuskilti.



Hættuskilti 40sm x 30sm.

Efri talan sýnir ADR-hættunúmer og neðri talan tákna Sameinuðu þjóða númerið fyrir farminn sem fluttur er.

Sem dæmi um Sameinuðu þjóða númer (SP-númer, neðri talan) má nefna að 1088 er númer fyrir asetol, 1203 númer fyrir bensín, 1202 fyrir díselolíu, 1951 fyrir djúpkælt argon og 2187 fyrir djúpkælt koldíoxíð. Varðandi efri töluna (hættunúmer), sjá viðauka III.

## VIÐAUKI III

### Hættunúmer og merking þeirra.

Eftirfarandi gildir um tölustafi í hættunúmeri:

- 0 Án merkingar
- 1 Ekki notað
- 2 Gas getur myndast
- 3 Eldhætta
- 4 Eldfimt fast efni
- 5 Hætta á oxun (eldnæring)
- 6 Hætta á eitrun
- 7 Hætta á geislavirkni
- 8 Hætta á ætingu
- 9 Hætta á skyndilegu öflugu efnahvarfi.

Ef sama talan er tvítekin þýðir það aukningu á hættunni, t.d. þýðir 30 eldfimur vökvi (t.d. díselolía), en 33 þýðir mjög eldfimur vökvi (t.d. bensín). Ef bókstafurinn X er fyrir framan tölurnar þýðir það að ekki má nota vatn við slökkvistarf.

Eftirfarandi samsetningar hættunúmera eru notaðar:

- 20 Kæfandi lofttegund eða óvirk lofttegund
- 22 Djúpkæld lofttegund, kæfandi
- 223 Djúpkæld, eldfim lofttegund
- 225 Djúpkæld, eldnærandi lofttegund
- 23 Eldfim lofttegund
- 236 Eldfim, eitruð lofttegund
- 239 Eldfim lofttegund, hætta á sjálfvöktu kröftugu efnahvarfi
- 25 Eldnærandi lofttegund
- 26 Eitruð lofttegund
- 263 Eitruð, eldfim lofttegund
- 265 Eitruð, eldnærandi lofttegund
- 268 Eitruð, ætandi lofttegund
- 30 Eldfimur vökvi (blossamark 23°C til og með 61°C) eða eldfimur vökvi eða bráðið fast efni með blossamark yfir 61°C, upphitað í eða yfir blossamark eða vökvi sem hitnað getur af sjálfu sér
- 323 Eldfimur vökvi sem hvarfast við vatn og myndar eldfimar lofttegundir
- X323 Eldfimur vökvi sem hvarfast kröftuglega við vatn og myndar eldfimar lofttegundir \*)
- 33 Mjög eldfimur vökvi (blossamark undir 23°C)
- 333 Vökvi sem kviknað getur í af sjálfu sér
- X333 Vökvi sem kviknað getur í af sjálfu sér og sem hvarfast kröftuglega við vatn \*)

- 336 Mjög eldfimur, eitraður vökvi  
 338 Mjög eldfimur, ætandi vökvi  
 X338 Mjög eldfimur, ætandi vökvi sem hvarfast kröftuglega við vatn \*)  
 339 Mjög eldfimur vökvi, hætta á sjálfvöktu kröftugu efnahvarfi  
 36 Eldfimur vökvi (blossamark 23°C til og með 61°C) eða vökvi sem hitnað getur af sjálfu sér, eitraður  
 362 Eldfimur, eitraður vökvi sem hvarfast við vatn og myndar eldfimar lofttegundir  
 X362 Eldfimur, eitraður vökvi sem hvarfast við vatn og myndar eldfimar lofttegundir \*)  
 38 Eldfimur vökvi, (blossamark 23°C til og með 61°C), ætandi  
 382 Eldfimur, ætandi vökvi sem hvarfast kröftuglega við vatn og myndar eldfimar lofttegundir  
 X382 Eldfimur, ætandi vökvi sem hvarfast kröftuglega við vatn og myndar eldfimar lofttegundir \*)  
 39 Eldfimur vökvi, hætta á sjálfvöktu og kröftugu efnahvarfi  
 40 Eldfimt fast efni eða fast efni sem hvarfast getur eða hitnað af sjálfu sér  
 423 Fast efni sem hvarfast við vatn og myndar eldfimar lofttegundir  
 X423 Fast eldfimt efni, hvarfast við kröftuglega við vatn og myndar eldfimar lofttegundir  
 44 Bráðið, eldfimt fast efni, upphitað  
 446 Bráðið, eldfimt fast efni, eitrað, upphitað  
 46 Eldfimt fast efni eða fast efni sem hitnar af sjálfu sér, eitrað  
 462 Eitrað fast efni sem hvarfast við vatn og myndar eldfimar lofttegundir  
 X462 Fast efni sem hvarfast við vatn og myndar eitraðar lofttegundir  
 48 Eldfimt fast efni eða fast efni sem hitnar af sjálfu sér, ætandi  
 482 Ætandi fast efni sem hvarfast við vatn og myndar eldfimar lofttegundir  
 X482 Fast efni sem hvarfast við vatn og myndar ætandi lofttegundir  
 50 Eldnærandi efni  
 539 Eldfim lífræn peroxíð  
 55 Sterkt eldnærandi efni  
 556 Sterkt eldnærandi efni, eitrað  
 558 Sterkt eldnærandi efni, ætandi  
 559 Sterkt eldnærandi efni, hætta á sjálfvöktu, kröftugu efnahvarfi  
 56 Eldnærandi efni, eitrað  
 568 Eldnærandi efni, eitrað, ætandi  
 58 Eldnærandi efni, ætandi  
 59 Eldnærandi efni, hætta á sjálfvöktu, kröftugu efnahvarfi  
 60 Eitrað eða lítið eitrað efni  
 606 Smitefni  
 623 Eitraður vökvi sem hvarfast við vatn og myndar eitraðar lofttegundir  
 63 Eitrað efni, eldfimt (blossamark 23°C til og með 61°C)  
 638 Eitrað efni, eldfimt (blossamark 23°C til og með 61°C), ætandi  
 639 Eitrað efni, eldfimt (blossamark undir 61°C), hætta á sjálfvöktu, kröftugu efnahvarfi  
 64 Eitrað fast efni, eldfimt eða sem getur hitnað af sjálfu sér  
 642 Eitrað fast efni sem hvarfast við vatn og myndar eldfimar lofttegundir  
 65 Eitrað, eldnærandi efni  
 66 Mjög eitrað efni  
 663 Mjög eitrað efni, eldfimt (blossamark hámark 61°C)  
 664 Mjög eitrað fast efni, eldfimt eða getur hitnað af sjálfu sér  
 665 Mjög eitrað, eldnærandi efni  
 668 Mjög eitrað efni, ætandi  
 669 Mjög eitrað efni, hætta á sjálfvöktu, kröftugu efnahvarfi  
 68 Eitrað efni, ætandi  
 69 Eitrað eða lítið eitrað efni, hætta á sjálfvöktu, kröftugu efnahvarfi  
 70 Geislavirkt efni  
 72 Geislavirk lofttegund  
 723 Geislavirk lofttegund, eldfimur  
 73 Geislavirkur vökvi, eldfimur (blossamark hámark 61°C)  
 74 Geislavirkt fast efni, eldfimt  
 75 Geislavirkt efni, eldnærandi  
 76 Geislavirkt efni, eitrað  
 78 Geislavirkt efni, ætandi  
 80 Ætandi eða veikt ætandi efni  
 X80 Ætandi eða veikt ætandi efni sem hvarfast kröftuglega við vatn \*)  
 83 Ætandi eða veikt ætandi efni, eldfimt (blossamark 23°C til og með 61°C)  
 X83 Ætandi eða veikt ætandi efni, eldfimt (blossamark 23°C til og með 61°C) sem hvarfast kröftuglega við vatn \*)  
 839 Ætandi eða veikt ætandi efni, eldfimt (blossamark 23°C til og með 61°C), hætta á sjálfvöktu, kröftugu efnahvarfi \*)  
 X839 Ætandi eða veikt ætandi, eldfimt efni (blossamark 23°C til og með 61°C), hætta á sjálfvöktu kröftugu efnahvarfi og hvarfast kröftuglega við vatn  
 84 Ætandi fast efni, eldfimt eða getur hitnað af sjálfu sér

842	Ætandi fast efni sem hvarfast við vatn og myndar eldfimar lofttegundir
85	Ætandi eða veikt ætandi efni, eldnærandi
856	Ætandi eða veikt ætandi efni, eldnærandi og eitrað
86	Ætandi eða veikt ætandi efni, eitrað
88	Mjög ætandi efni
X88	Mjög ætandi efni sem hvarfast kröftuglega við vatn *)
883	Mjög ætandi efni, eldfimt (blossamark 23°C til og með 61°C)
884	Mjög ætandi fast efni, eldfimt eða sem getur hitnað af sjálfu sér
885	Mjög ætandi efni, eldnærandi
886	Mjög ætandi efni, eitrað
X886	Mjög ætandi efni, eitrað, hvarfast kröftuglega við vatn *)
89	Ætandi eða veikt ætandi efni, hætta á sjálfvöktu, öflugum efnahvarfi
90	Hættulegt efni gagnvart ytra umhverfi, ýmis hættuleg efni
99	Ýmis hættuleg efni, upphituoð

\*) Aðeins má nota vatn með samþykki viðkomandi yfirvalda

(Varðandi merkingar einstakra efna sjá töflu I og II spásiúnum 250 000 í ADR-reglum).

#### VIÐAUKI IV

**Aðskilnaðarflokkar sprengiefna segja til um hvaða efni megi geyma eða flytja saman án þess að hætta sé á að slysum og óhöppum fjölgi.**

	A	B	C	D	E	F	G	H	J	L	N	S
A	☞	-	-	-	-	-	-	-	-	-	-	-
B	-	☞	-	1)	-	-	-	-	-	-	-	☞
C	-	-	☞	☞	☞	-	☞	-	-	-	2), 3)	☞
D	-	1)	☞	☞	☞	-	☞	-	-	-	2), 3)	☞
E	-	-	☞	☞	☞	-	☞	-	-	-	2), 3)	☞
F	-	-	-	-	-	☞	-	-	-	-	-	☞
G	-	-	☞	☞	☞	-	☞	-	-	-	-	☞
H	-	-	-	-	-	-	-	☞	-	-	-	☞
J	-	-	-	-	-	-	-	-	☞	-	-	☞
L	-	-	-	-	-	-	-	-	-	4)	-	-
N	-	-	2), 3)	2), 3)	2), 3)	-	-	-	-	-	2)	☞
S	-	☞	☞	☞	☞	☞	☞	☞	☞	-	☞	☞

☞ Má flytja og geyma saman.

1. Pakka með hlutum úr aðskilnaðarflokki B og efni eða hluti úr aðskilnaðarflokki D má flytja í sama ökutæki ef varningurinn er í aðskildum hólfum eða hlutum ökutækisins og ökutækið hefur verið viðurkennt af lögbærum yfirvöldum eða aðilum sem þau viðurkenna þannig að ekki sé hætta á að sprenging í hlutum í aðskilnaðarflokki B geti flust yfir í efni eða hluti í aðskilnaðarflokki D.
2. Efni í flokki 1.6, aðskilnaðarflokki N, má einungis flytja með efnunum í sama flokki og aðskilnaðarflokki ef fyrir liggur staðfesting á því að það skapi ekki hættu á sprengingu. Ef ekki skal meðhöndla efnið eins og það væri í flokki 1.1.
3. Ef flytja á efni í aðskilnaðarflokki N með efnunum í aðskilnaðarflokkum C, D eða E skal meðhöndla það samkvæmt eiginleikum efna í aðskilnaðarflokki D.
4. Efni í aðskilnaðarflokki L má eingöngu flytja með efnunum í sama aðskilnaðarflokki og af sömu tegund.

**VIÐAUKI V**  
**Hámarks magn (kg nettóþyngd) sem flytja má af sprengifimu**  
**efni (flokkur 1) á einni flutningseiningu.**

Flokkur Undirflokkur Ökutæki	1.1		1.2	1.3	1.4		1.5 og 1.6	51°
	01°	1°-12°	13°-25°	26°-34°	35°-45°	46°,47°	48°,49°,50°	
I	1,25	50	50	50	300	Ótakm.	50	Ótakm.
II	6,25	1 000	3 000	5 000	15 000	Ótakm.	5 000	Ótakm.
III	18,75	15 000	15 000	15 000	15 000	Ótakm.	15 000	Ótakm.

**VIÐAUKI VI**  
**Ferming og afferming á opnum svæðum.**

Til að ferma eða afferma (umferma) ökutæki með hættulegan varning á almennu svæði í þéttbýli þarf sérstakt leyfi lögreglu.

Ef til slíks kemur utan þéttbýlis skal láta lögreglu vita áður en ferming eða afferming (umferming) hefst.

Aðskilja skal varning með hliðsjón af varúðarmerkjum á umbúðum.

<i>Flokkur</i>	<i>Heiti</i>	<i>Efni (efnisnúmer, bókstafur)</i>
1	Sprengifim efni og hlutir	Öll efni. Ef ökutæki sem flytur efni eða hluti í flokki 1 þarf að nema staðar vegna fermingar eða affermingar á almennu svæði verður fjarlægðin að næsta ökutæki með sprengifiman farm að vera a.m.k 50 m.
6.1	Eiturefni	Efni númer 1 – 5. Auk þess öll efni í undirflokki (a).
9	Önnur hættuleg efni	Efni í undirflokki (b) að undanteknum efnum nr. 35.

**VIÐAUKI VII**  
**Vöktun við lagningu ökutækis.**

Ákvæði um vöktun ökutækja gilda um flutning efna sem talin eru upp í meðfylgjandi töflu þegar þau eru flutt í meira magni en þar kemur fram. Þó má leggja ökutæki án vöktunar í vörugæmslu eða á verksmiðjulóð þar sem fyllsta öryggis er gætt.

Séu slíkir staðir ekki fyrir hendi skal fylgja eftirfarandi í þeirri röð sem talið er:

- Vaktað stæði þar sem vörðurinn þekkir til farmsins og veit hvar hægt er að ná í ökumanninn.
- Stæði þar sem ekki er hætt á að ökutækið skaðist af öðrum ökutækjum.
- Heppilegt opið svæði þar sem engin umferð er yfirleitt eða almenningur á ekki erindi á.

<b>Flokkur 1</b> <i>Sprengifim efni</i>	<i>Nettóþyngd</i>
Allur sprengifimur farmur Tómar umbúðir með efnisnúmer 91 eru undanþegnar	50 kg Sprengifiman farm óháð magni skal alltaf vakta þannig að koma megi í veg fyrir skemmdarverk og þannig að hægt sé að láta ökumann og lögbær yfirvöld vita um skemmdir eða óhöpp
<b>Flokkur 2</b> <i>Loftegundir</i>	<i>Brúttóþyngd</i>
Efni með efnisnúmer 1, fyrir utan 1A, 1O og 1F Efni með efnisnúmer 2, fyrir utan 2A, 2O og 2F Efni með efnisnúmer 3F Efni með efnisnúmer 2F, 3A og 3O	1 000 kg 1 000 kg 1 000 kg 10 000 kg
<b>Flokkur 3</b> <i>Eldfimir vökvar</i>	<i>Brúttóþyngd</i>
Efni með efnisnúmer 1-5(a) og (b), 7(b) og 21-26 og efni með efnisnúmer 41 sem eru lítið eitruð Efni með efnisnúmer 6, 11-19, 27, 28 og eitruð eða mjög eitruð efni með efnisnúmer 41	10 000 kg 5 000 kg
<b>Flokkur 4.1</b> <i>Eldfim föst efni</i>	<i>Brúttóþyngd</i>
Efni með efnisnúmer 21-25 Efni með efnisnúmer 26 Efni með efnisnúmer 31, 32, 43 og 44 Efni með efnisnúmer 33, 34, 45 og 46 Efni með efnisnúmer 35, 36, 47 og 48 Efni með efnisnúmer 41 og 42 Þessi efni í meira magni en 500 kg skulu alltaf vera undir vöktun.	1 000 kg 100 kg 1 000 kg 2 000 kg 5 000 kg 500 kg
<b>Flokkur 4.2</b> <i>Efni með hættu á sjálfteyningu</i>	<i>Brúttóþyngd</i>
Efni í undirflokk (a) óháð efnisnúmeri Efni með efnisnúmer 22	10 000 kg 10 000 kg
<b>Flokkur 4.3</b> <i>Efni sem mynda eldfimar lofttegundir við snertingu við vatn</i>	<i>Brúttóþyngd</i>
Efni í undirflokk (a) óháð efnisnúmeri	10 000 kg

<b>Flokkur 5.1</b> <i>Eldnærandi efni</i>	<i>Brúttóþyngd</i>
Efni í undirflokki (a) og efnisnúmeri 5	10 000 kg
<b>Flokkur 5.2</b> <i>Lífræn peroxíð</i>	<i>Brúttóþyngd</i>
Efni með efnisnúmer 1, 2, 13 og 14	1 000 kg
Efni með efnisnúmer 3, 4, 15 og 16	2 000 kg
Efni með efnisnúmer 5, 6, 17 og 18	5 000 kg
Efni með efnisnúmer 11 og 12	500 kg
<b>Flokkur 6.1</b> <i>Eiturefni</i>	<i>Brúttóþyngd</i>
Efni með efnisnúmer 1-5 og í undirflokki (a) með hvaða efnisnúmer sem er	1 000 kg
Efni í undirflokki (b)	5 000 kg
<b>Flokkur 6.2</b> <i>Smítefni</i>	<i>Brúttóþyngd</i>
Efni með efnisnúmer 1	Alltaf, óháð magni
Efni með efnisnúmer 2	Alltaf yfir 100 kg
<b>Flokkur 7</b> <i>Geislavirk efni</i>	<i>Brúttóþyngd</i>
a. Ökutæki sem flytur geislavirk efni skal alltaf vera undir eftirliti (vöktun). Vöktunin skal vera innan lokaðs svæðis (girt af) og vaktmaður skal þekkja til farmsins.	
b. Það er ekki nauðsynlegt að fara eftir ofangreindum ákvæðum ef	
1. farmrýmið er læst og farmurinn varinn gegn losun án heimildar,	
2. geislunin fer hvergi yfir 5 $\mu$ Sv/klst á úthlið ökutækisins.	
<b>Flokkur 8</b> <i>Ætandi efni</i>	<i>Brúttóþyngd</i>
Efni í undirflokki (a) óháð efnisnúmeri	10 000 kg
Bróm með efnisnúmer 14	1 000 kg
<b>Flokkur 9</b> <i>Önnur hættuleg efni</i>	<i>Brúttóþyngd</i>
Efni með efnisnúmer 13(b)	1 000 kg
Önnur efni í undirflokki (b)	5 000 kg

## VIÐAUKI VIII

## Stutt viðvöl vegna „eftirlits/þjónustu“ við ökutækið.

Eftir því sem við verður komið skal ekki vinna við ökutæki nálægt íbúðarhúsnæði eða á svæði sem almenningur á erindi um. Viðvöl á slíkum stöðum má ekki vara lengi nema lögregluþjónustuhafi gefið samþykki sitt fyrir því. Þetta gildir um flutninga á eftirfarandi efnum:

Flokkur	Heiti	Efni/efnisnúmer
1	Sprengifim efni	Öll efni.
4.1	Eldfim föst efni	Efni nr. 31, 32, 41, 42. Efni nr. 33, 34, 43 og 44 í magni yfir 2 000 kg.
5.2	Lífræn peroxíð	Efni nr. 1, 2, 11, 12. Efni nr. 3, 4, 13 og 14 í magni yfir 2 000 kg.
6.1	Eiturefni	Öll efni.
6.2	Smitefni	Efni nr. 1 og 2.

## VIÐAUKI IX

**Takmarkað magn af hættulegum varningi í pökkuðum einingum sem má flytja á einni flutningseiningu án þess að fylgja tilteknum ákvæðum í hluta B í ADR-reglunum.**

Flokkur	EFNI Margfeldistuðlar til að reikna takmarkað magn til flutnings → (sjá aths. (1) hér á eftir)	Mesta magn á hverja flutningseiningu (brúttóþyngd)							ótak- mark- að
		A <u>200</u> 5 kg	B <u>50</u> 20 kg	C <u>20</u> 50 kg	D <u>10</u> 100 kg	E <u>3</u> 333 kg	F <u>2</u> 500 kg	G <u>1</u> 1000 kg	
	Tómar umbúðir, (hylki meðtalín en ekki tankar) fyrir efni í flokki 1, 2 [aðeins gas flokkað undir A, O og F] 3, 4.1, 4.2, 4.3, 5.1, 5.2, 6.1, 6.2 (gildir aðeins um efni með efnisnúmer 2 og efni flokkað undir (b)), 8 og 9								X
1	1°, 3°, 4° (UN-númer 0081, 0082 og 0241) 5° - 7°, 9°, 10°, 12°, 13°, 15°, 17° - 19°, 21° - 23°, 25°, 27°, 30° - 32°, 34°, 48° (UN. nr. Nos 0331 og 0332)			X					
	2°, 4° (UN-númer önnur en 0081, 0082 og 0241), 8°, 11°, 24°	X							
	26°, 29°, 33°		X						
	35° til 43°						X		
	46°, 47°								X
	48° (UN nr. 0482)		X						

Flokkur	EFNI Margfeldistuðlar til að reikna takmarkað magn til flutnings → (sjá aths. (1) hér á undan)	Mesta magn á hverja flutningseiningu (brúttóþyngd)							ótak- mark- að
		A 200 5 kg	B 50 20 kg	C 20 50 kg	D 10 100 kg	E 3 333 kg	F 2 500 kg	G 1 1000 kg	
2	1°, 2°, 4°, 5°, 6° og 7° í A og O							X	
	3° í A og O					X			
	1° F							X	
	2°, 3°, 4°, 5°, 6° og 7° í F					X			
	Fosgen 2 TC, Flúor 1° TOC			X					
	Sýanklórið 2 TC	X							
	Aðrar lofttegundir og hlutir undir 1°, 2°, 4°, 5°, 6° og 7° í T, TC, TO, TF, TOC, TFC					X			
3	Tómar umbúðir undir 8 í T, TC, TO, TOC, TFC, eða önnur tóm flát sem hafa innihaldið lofttegundir í T, TC, TO, TF, TOC eða TFC					X			
	6°, 12°, 13° og efni undir (a) úr 11°, 14° til 28° og 41° til 47°, 57°	X							
	Efni undir (b) úr 11° og 14° til 28° og 41° til 57°				X				
	1° (a), 2° (a) og 3° (b), 4° (a) og (b), 5° (a), og 7° (b)					X			
4.1	31° (c) og 34° (c)							X	
	Önnur efni						X		
	1° (b) og 2° (c)								X
	6° (c) og 11° (c)					X			
	21° til 26°	X 1)							
4.2	35°, 36°, 45°, 46°		X 1)						
	37° til 40° og 47° til 50°			X 1)					
	Önnur efni			X					
	1° (c)								X
4.3	Efni flokkuð undir (b)					X			
	Efni flokkuð undir (c)							X	
	Önnur efni (nema 1° og 2°)	X							
5.1	11° (a), 13° (a), 14° (a), og 16° (a) til 18° (a)	X							
	11° (b) til 17° (b)					X			
	11° (c) til 15° (c)							X	
5.2	Efni flokkuð undir (a)			X					
	Efni flokkuð undir (b)				X				
	Efni flokkuð undir (c)						X		
6.1	5°		X						
	5°, 6°, 15°, 16°		X 1)						
	7° til 10°, 17° til 20°			X 1)					
6.2	Efni flokkuð undir (b)			X					
	Efni flokkuð undir (c)				X				
	Önnur efni (nema 1° og 2°)	X							
7	2°		X						
	Efni flokkuð undir (b)				X				
8	Efni í grein 2704 ADR, undirflokkar 1° til 4°								X
	6°, 14° og efni flokkuð undir (a)		X						
	Efni flokkuð undir (b)				X				
	Efni flokkuð undir (c)						X		



Flokkur	EFNI Margfeldistuðlar til að reikna takmarkað magn til flutnings → (sjá aths. (1) hér á undan)	Mesta magn á hverja flutningseiningu (brúttóþyngd)							Ótak- mark- að
		A <u>200</u> 5 kg	B <u>50</u> 20 kg	C <u>20</u> 50 kg	D <u>10</u> 100 kg	E <u>3</u> 333 kg	F <u>2</u> 500 kg	G <u>1</u> 1000 kg	
9	Efni eða hlutir flokkaðir undir 1° (b), 4° (c) eða 5°			X					
	Efni eða hlutir flokkaðir undir 1° (c), 6°, 7° eða 13° (b)				X				
	11° (c) og 12° (c)						X		
(1) Undanskilinn kælivökvi flutningatækja.									

## AUGLÝSING

### um staðfestingu félagsmálaráðuneytisins á sameiningu Árskógshrepps, Dalvíkurkaupstaðar, og Svarfaðardalshrepps.

Með vísan til 112. gr. sveitarstjórnarlaga nr. 8/1986 tilkynnir ráðuneytið að það hefur hinn 27. mars 1998 staðfest sameiningu Árskógshrepps, Dalvíkurkaupstaðar og Svarfaðardalshrepps í eitt sveitarfélag.

Jafnframt hefur eftirfarandi verið ákveðið:

Eignir, skuldir, réttindi og skyldur sem tilheyra þessum þremur sveitarfélögum skulu falla til hins nýja sveitarfélags.

Kosning sveitarstjórnar hins nýja sveitarfélags skal fara fram sama dag og reglulegar sveitarstjórnarkosningar, þ.e. laugardaginn 23. maí 1998, sbr. 1. gr. laga um kosningar til sveitarstjórna nr. 5/1998.

Kosningin skal vera bundin hlutfallskosning, sbr. 20. gr. laga um kosningar til sveitarstjórna.

Kjósa skal níu fulltrúa í sveitarstjórn hins nýja sveitarfélags, sbr. 1. mgr. 11. gr. sveitarstjórnarlaga.

Sveitarstjórnirnar þrjár tilnefna hver um sig einn fulltrúa í yfirkjörstjórn og einn til vara. Kjörstjórnir þær sem kosnar voru í upphafi yfirstandandi kjörtímabils samkvæmt 23. gr. sveitarstjórnarlaga skulu vera undirkjörstjórnir við kosningarnar.

Formleg sameining þessara sveitarfélaga skal taka gildi 7. júní 1998.

Samhliða sveitarstjórnarkosningum verða greidd atkvæði um nafn á hið nýja sveitarfélag. Nafn hins nýja sveitarfélags verður auglýst sérstaklega.

*Félagsmálaráðuneytinu, 27. mars 1998.*

**Páll Pétursson.**

*Sesselja Árnadóttir.*

# GJALDSKRÁ

## vegna eftirlits á vegum Geislavarna ríkisins fyrir árið 1998.

### 1. gr.

Eftirlitsgjöld fyrir árið 1998, sem Geislavarnir ríkisins innheimta og falla í gjalddaga 1. maí 1998 með eindaga 1. júlí 1998 verða sem hér segir:

	kr.
1. <i>Röntgenskoðunartæki</i>	
a. Föst tæki - myndataka .....	12.500
b. Föst tæki - skygging .....	17.500
c. Tölvusneiðmyndataeki .....	25.000
d. Aukalampar .....	3.500
e. Færanleg tæki - myndataka .....	10.000
f. Færanleg tæki - skygging .....	13.000
g. Tannröntgentæki .....	7.500
h. Tannröntgentæki - aukatæki .....	3.750
i. Iónaðarröntgentæki .....	11.000
j. Dýralækningaröntgentæki .....	11.000
2. <i>Geislalækningatæki</i> .....	17.500
3. <i>Geislavirk efni, fyrir hvern þann stað sem opnar lindir eru notaðar</i> .....	15.000
4. <i>Geislavirk efni, litlar lokaðar lindir, lindir í skólum, fyrir hvern stað</i> .....	8.000
5. <i>Önnur geislataeki.</i>	
a. Nifteindatæki .....	30.000
b. Önnur tæki, sem ekki falla undir lið 1-4:	
1. Hvert af 3 fyrstu eins tækjum á sama stað .....	8.000
2. Hvert tæki umfram fyrstu 3 eins á sama stað .....	4.000
6. <i>Eftirlit með geislaskömmtum starfsfólks.</i>	
a. Filmumælingar, fyrir hverja filmu .....	400
b. TLD-mælingar, fyrir hverja flögu .....	1.000

### 2. gr.

Á stofu þar sem einn tannlæknir starfar, en er með tvö tannröntgentæki, má flokka annað tæki sem „aukatæki“ enda sé það aðeins notað, þegar aðaltæki bilar. Þetta á einnig við um röntgentæki, sem hafa verið aftengd og eru í geymslu.

### 3. gr.

Eftirlitsgjöld eru tryggð með lögveðsrétti í eftirlitsskyldum tækjum í 2 ár eftir gjalddaga.

### 4. gr.

Fyrir hverja mælingu á geislavirkni skal stofnunin innheimta gjald, allt að upphæð kr. 10.000. Fyrir hvert vottorð sem stofnunin lætur í té, skal innheimta kr. 2.000.

### 5. gr.

Fyrir sólarlampa sem stofnunin skoðar, skal greitt gjald, kr. 25.000. Skoðunargjald skal fylgja með umsókn um leyfi til innflutnings.

### 6. gr.

Gjaldskrá þessi, sem sett er með heimild í 18. gr. laga nr. 117/1985 um Geislavarnir ríkisins staðfestist hér með til þess að gilda á árinu 1998.

*Heilbrigðis- og tryggingamálaráðuneytinu, 23. mars 1998.*

**Ingibjörg Pálmadóttir.**

*Dagný Brynjólfsdóttir.*

## AUGLÝSING

### um staðfestingu félagsmálaráðuneytisins á sameiningu Álftaneshrepps, Borgarbyggðar, Borgarhrepps og Þverárhlíðarhrepps.

Með vísan til 112. gr. sveitarstjórnarlaga nr. 8/1986 tilkynnir ráðuneytið að það hefur hinn 27. mars 1998 staðfest sameiningu Álftaneshrepps, Borgarbyggðar, Borgarhrepps og Þverárhlíðarhrepps í eitt sveitarfélag.

Jafnframt hefur eftirfarandi verið ákveðið:

Eignir, skuldir, réttindi og skyldur sem tilheyra þessum fjórum sveitarfélögum skulu falla til hins nýja sveitarfélags.

Kosning sveitarstjórnar hins nýja sveitarfélags skal fara fram sama dag og reglulegar sveitarstjórnarkosningar, þ.e. laugardaginn 23. maí 1998, sbr. 1. gr. laga um kosningar til sveitarstjórna nr. 5/1998.

Kosningin skal vera bundin hlutfallskosning, sbr. 20. gr. laga um kosningar til sveitarstjórna.

Kjósa skal níu fulltrúa í sveitarstjórn hins nýja sveitarfélags, sbr. 1. mgr. 11. gr. sveitarstjórnarlaga.

Sveitarstjórnirnar fjórar koma sér saman um skipun þriggja fulltrúa í yfirkjörstjórn og þriggja til vara. Kjörstjórnir þær sem kosnar voru í upphafi yfirstandandi kjörtímabils samkvæmt 23. gr. sveitarstjórnarlaga skulu vera undirkjörstjórnir við kosningarnar.

Formleg sameining þessara sveitarfélaga skal taka gildi 7. júní 1998.

Nafn hins nýja sveitarfélags er Borgarbyggð.

*Félagsmálaráðuneytinu, 27. mars 1998.*

**Páll Pétursson.**

*Sesselja Árnadóttir.*

## AUGLÝSING

### um breytt deiliskipulag verslunar- og þjónustumiðstöðvar í Kópavogsdal.

Á fundi bæjarstjórnar Kópavogs 24. mars 1998 var samþykkt breytt deiliskipulag af svæði sem afmarkast af Reykjanesbraut í austur, Hagasmára í suður, Smárahvammsvegi í vestur og Fífuhvammsvegi í norður.

Í deiliskipulaginu felst að á ofangreindu svæði verði byggð verslunar- og þjónustumiðstöð allt að 50.000 m<sup>2</sup> á tveimur til þremur hæðum.

Deiliskipulagið var auglýst samkvæmt 25. gr. skipulags- og byggingarlaga nr. 73/1997 og yfirfarið af Skipulagsstofnun.

Deiliskipulagið tekur þegar gildi.

*Skipulagsstjóri Kópavogs, 31. mars 1998.*

**Birgir H. Sigurðsson.**

# SAMÞYKKT

## um stjórn Bessastaðahrepps og fundarsköp hreppsnefndar.

### I. KAFLI

#### Um skipan hreppsnefndar og verkefni hennar.

##### 1. gr.

##### *Skipan hreppsnefndar.*

Hreppsnefnd Bessastaðahrepps er skipuð 7 fulltrúum kjörnum skv. lögum um kosningar til sveitarstjórna nr. 5/1998, sbr. 2. mgr. 10. gr. og 11. gr. sveitarstjórnarlaga nr. 8/1986.

##### 2. gr.

##### *Starfstímabil.*

Starfstímabil hreppsnefndar hefst 15 dögum eftir kjördag í sveitarstjórnarkosningum og gildir til jafnlengdar að fjórum árum liðnum.

##### 3. gr.

##### *Valdsvið.*

Hreppsnefnd fer með stjórn Bessastaðahrepps samkvæmt ákvæðum sveitarstjórnarlaga og annarra laga. Jafnframt fer hreppsnefnd með yfirstjórn stofnana og fyrirtækja á vegum sveitarfélagsins, að svo miklu leyti sem hreppsnefnd hefur ekki falið öðrum slíka yfirstjórn.

##### 4. gr.

##### *Verkefni hreppsnefndar.*

Hreppsnefnd skal gæta hagsmuna sveitarfélagsins og vera í fyrirsvari fyrir það og vinna að sameiginlegum velferðarmálum sveitarfélagsins.

##### 5. gr.

##### *Verkefni hreppsnefndar.*

Hreppsnefnd annast þau verkefni, sem henni eru falin í lögum, reglugerðum og samþykktum.

Þá getur hreppsnefnd ákveðið að sveitarfélagið taki að sér verkefni sem varðar íbúa sveitarfélagsins sérstaklega, enda sé það ekki falið öðrum til úrlausnar að lögum.

##### 6. gr.

##### *Verkefni hreppsnefndar.*

Meðal verkefna hreppsnefndar Bessastaðahrepps eru:

1. Að kjósa oddvita og varaoddvita hreppsnefndar, hreppsráð og aðrar nefndir, ráð og stjórnir skv. VI. kafla sveitarstjórnarlaga sbr. og V. kafla samþykktar þessarar, og skoðunarmenn til að annast endurskoðun ársreikninga sveitarfélagsins skv. VIII. kafla sveitarstjórnarlaga.
2. Að setja samþykktir og gjaldskrár eftir því sem lög mæla fyrir um og þörf krefur.
3. Að stjórna fjármálum sveitarfélagsins, stofnana þess og fyrirtækja, skv. VIII. kafla sveitarstjórnarlaga sbr. og II. kafla samþykktar þessarar.
4. Að ákveða stjórnkerfi sveitarfélagsins og ráða sveitarstjóra og aðra helstu starfsmenn sveitarfélagsins skv. VII. kafla sveitarstjórnarlaga, sbr. og VI. kafla þessarar samþykktar.

## II. KAFLI

## Um fjármálastjórn sveitarfélagsins.

## 7. gr.

*Þriggja ára áætlun.*

Á fyrsta ári hvers kjörtímabils skal hreppsnefnd semja þriggja ára áætlun um rekstur, framkvæmdir og fjármál sveitarfélagsins og skal þessi þriggja ára áætlun vera til leiðbeiningar við gerð árlegrar fjárhagsáætlunar sveitarfélagsins. Áætlunina skal endurskoða árlega í tengslum við afgreiðslu fjárhagsáætlunar og skal þá framlengja áætlunina um eitt ár.

## 8. gr.

*Afgreiðsla fjárhagsáætlunar.*

Hreppsnefnd skal afgreiða fjárhagsáætlun sveitarsjóðs, hreppsfyrirtækja og stofnana fyrir lok janúarmánaðar ár hvert að undangengnum tveimur umræðum í hreppsnefnd, sbr. 24. gr. samþykktar þessarar.

Ef ekki tekst að afgreiða fjárhagsáætlun skv. 1. mgr. skal hreppsnefnd sækja skriflega um frest til félagsmálaráðuneytisins og tilgreina ástæður fyrir umsókninni.

Form fjárhagsáætlunar skal vera í samræmi við form ársreikninga sveitarfélagsins og skal þar greint á milli rekstraráætlunar, fjárfestingaráætlunar og áætlunar um fjármagnshreyfingar.

Við afgreiðslu fjárhagsáætlunar tekur hreppsnefnd ákvarðanir um nýtingu tekjustofna sveitarsjóðs og tekjuöflun, um öflun lánsfjár, ef um það er að ræða og um ráðstöfun fjármagns á fjárhagsárinu bæði til rekstrar og eignabreytinga. Þá skal við gerð fjárhagsáætlunar hafa hliðsjón af veltufjárstöðu sveitarsjóðs í byrjun fjárhagsárs og áætla fyrir þeim breytingum, sem nauðsynlegt er talið að gera á veltufjárstöðunni.

## 9. gr.

*Fjárhagsáætlun.*

Fjárhagsáætlun skv. 8. gr. skal vera meginregla um fjármálastjórn sveitarfélagsins á fjárhagsárinu og ekki má stofna til útgjalda eða greiða fé úr sveitarsjóði nema heimild sé til þess í fjárhagsáætlun, útgjöldin séu lögbundin, sammingsbundin eða samþykkt af hreppsnefnd. Samþykki hreppsnefnd fjárveitingu eða útgjöld utan fjárhagsáætlunar, skal hún jafnframt taka ákvörðun um hvernig aflu skuli fjár til þeirra útgjalda s.s. með lækkun annarra útgjalda, auknum tekjum eða lánsfé.

## 10. gr.

*Endurskoðun fjárhagsáætlunar.*

Hreppsnefnd er heimilt að endurskoða fjárhagsáætlun hafi forsendur fyrir henni breyst.

Slíkar breytingar afgreiðir hreppsnefnd við eina umræðu í hreppsnefnd, enda hafi breytingartillögurnar verið sendar hreppsfulltrúum með fundarboði og dagskrá a.m.k. fimm sólarhringum fyrir hreppsnefndarfund.

## 11. gr.

*Afgreiðsla ársreikninga.*

Hreppsnefnd skal hafa lokið fullnaðarafgreiðslu ársreikninga sveitarsjóðs og fyrirtækja hans eigi síðar en í júnílok ár hvert skv. 88. gr. sveitarstjórnarlaga, sbr. 82. og 83. gr. sömu laga. Eintak af ársreikningum skal senda Hagstofu Íslands og félagsmálaráðuneytinu fyrir 31. júlí ár hvert. Viðurlög skv. 2. mgr. 88. gr. sveitarstjórnarlaga liggja við vanrækslu hreppsnefndar á afgreiðslu og skilum ársreikninga.

## III. KAFLI

## Um fundarsköp hreppsnefndar.

## 12. gr.

*Fundartími hreppsnefndar.*

Hreppsnefnd heldur reglulega fundi einu sinni í mánuði, að jafnaði fyrsta þriðjudag hvers mánaðar.

Hreppsnefndarfundir skulu að jafnaði hefjast kl. 17.30, nema hreppsnefnd ákveði annað. Hreppsnefnd er heimilt að fella niður fundi í hreppsnefnd í allt að tvo mánuði að sumarlagi.

Aukafundi skal halda í hreppsnefnd eftir því sem þörf krefur að mati sveitarstjóra og oddvita hreppsnefndar og skylt er að halda aukafund í hreppsnefnd ef a.m.k. þriðjungur hreppsnefndarfulltrúa krefst þess.

## 13. gr.

*Fyrsti fundur nýkjörinnar hreppsnefndar.*

Aldursforseti nýkjörinnar hreppsnefndar kveður hreppsnefndina saman til fyrsta fundar að afloknum sveitarstjórnarkosningum eigi síðar en 15 dögum eftir að hún tekur við störfum, sbr. 2. gr. samþykktar þessarar, þ.e. eigi síðar en 30 dögum eftir kjördag.

Aldursforseti getur falið sveitarstjóra að boða fyrsta fund nýkjörinnar hreppsnefndar.

## 14. gr.

*Boðun hreppsnefndarfunda.*

Sveitarstjóri, sbr. þó 13. gr. samþykktar þessarar, boðar hreppsnefndarfundi og ákveður jafnframt fundarstað hafi hreppsnefnd ekki gert það.

Hreppsúum skal kunnert með auglýsingu hvar og hvenær hreppsnefndarfundir eru haldnir.

## 15. gr.

*Dagskrá hreppsnefndarfunda.*

Sveitarstjóri semur dagskrá hreppsnefndarfundar í samráði við oddvita og skal dagskráin fylgja fundarboði.

Á dagskrá hreppsnefndarfundar skal taka:

1. Lögákveðnar kosningar, svo sem kosningu oddvita hreppsnefndar, nefnda, ráða og stjórná á vegum hreppsnefndar, kosningu eða ráðningu sveitarstjóra og annarra fastra starfsmanna sveitarfélagsins, sem hreppsnefnd ræður sbr. 64. gr. samþykktar þessarar.
2. Fundargerðir hreppsráðs, nefnda, ráða og stjórná á vegum sveitarfélagsins, ef eða að svo miklu leyti sem hreppsnefnd þarf að samþykkja ályktanir sem í þeim felast, sbr. 60. gr. samþykktar þessarar.
3. Önnur mál sem falla undir verkvið hreppsnefndar og sveitarstjóri ákveður að taka á dagskrá eða einhver hreppsnefndarfulltrúi óskar að tekin verði á dagskrá hreppsnefndarfundar. Hreppsnefndarmaður, sem óskar að fá mál tekið á dagskrá hreppsnefndarfundar, skal tilkynna það sveitarstjóra skriflega með tillögu eða fyrirspurn a.m.k. fjórum sólarhringum fyrir fund.

Dagskrá hreppsnefndarfundar skulu fylgja afrit fundargerða, tillagna og annarra gagna sem sveitarstjóri telur nauðsynleg. Dagskrá skal jafnframt fylgja afrit fundargerðar síðasta hreppsnefndarfundar. Einstakir hlutar fundargerðarinnar eru þó ekki til umræðu á fundinum, nema fundurinn samþykki það sérstaklega.

## 16. gr.

*Boðsending fundarboða.*

Sveitarstjóri skal í síðasta lagi þremur sólarhringum fyrir hreppsnefndarfund hafa boðsent hreppsnefndarfulltrúum og varamönnum þeirra fundarboð hreppsnefndarfundar ásamt dagskrá og fylgigögnum.

## 17. gr.

*Boðun aukafunda.*

Sveitarstjóri skal boðsenda hreppsnefndarfulltrúum fundarboð aukafundar í hreppsnefnd ásamt dagskrá a.m.k. sólarhring fyrir fund. Heimilt er þó að boða aukafund með styttri fyrirvara er aðkallandi mál bíður afgreiðslu, enda sé hann boðaður (símleiðis) með dagskrá.

## 18. gr.

*Kosning oddvita og varaoddvita hreppsnefndar.*

Aldursforseti hreppsnefndar setur fyrsta fund nýkjörinnar hreppsnefndar og stýrir honum uns oddviti hreppsnefndar hefur verið kjörinn.

Oddviti hreppsnefndar skal kjörinn til eins árs í senn.

Sá er rétt kjörinn oddviti, sem fengið hefur atkvæði meirihluta hreppsnefndarfulltrúa. Verði þeim atkvæðafjöldi eigi náð, skal kjósa að nýju um þá tvo sem flest atkvæði fengu. Hafi þrír eða fleiri hreppsnefndarfulltrúar fengið jafnmörg atkvæði skal varpa hlutkesti um hverja tvo skuli kjósa. Verður þá sá rétt kjörinn oddviti hreppsnefndar, sem fleiri atkvæði fær. Verði atkvæði jöfn, skal hlutkesti ráða kosningu.

Oddviti hreppsnefndar stjórnar kjöri varaoddvita hreppsnefndar og skal sömu aðferð beitt við kosningu hans, sbr. næstu málsgrein hér að framan. Varaoddviti skal kjörinn til jafnlangs tíma og oddviti.

Sé hvorki oddviti né varaoddviti á fundi gegnir aldursforseti oddvitastörfum, nema hreppsnefnd ákveði að kjósa sérstakan fundarstjóra.

Ef oddviti deyr eða verður varanlega forfallaður frá oddvitastörfum skal kjósa oddvita í hans stað til loka kjörtímabils oddvita.

## 19. gr.

*Kosning skrifara.*

Hreppsnefnd getur kosið skrifara og varaskrifara úr hópi hreppsnefndarfulltrúa til eins árs í senn á sama fundi og oddvitakosning fer fram. Skrifarar skulu kosnir hlutfallskosningu.

Skrifarar skulu telja saman atkvæði við kosningar og þegar atkvæðagreiðslur fara fram í hreppsnefnd.

## 20. gr.

*Fundarstaður.*

Hreppsnefndarfundur skal haldinn í húsnaði sem fullnægir ákvæðum skipulags- og byggingarlaga og reglugerðar um aðgang fatlaðs fólks. Meðan ákvæðum 1. málslíðar er ekki fullnægt skal hreppsnefnd sjá til þess að fatlað fólk fái nauðsynlega aðstoð æski það að hlýða á hreppsnefndarfund.

Hreppsnefndarfundur skal að jafnaði halda í heyranda hljóði og almenningi heimilaður aðgangur að þeim eftir því sem húsrúm leyfir.

Hreppsnefnd getur ákveðið að einstök mál verði rædd fyrir luktum dyrum, svo sem viðkvæm einkamál manna eða viðskiptamál, sem æskilegt er vegna hagsmuna sveitarfélagsins að rædd verði fyrir luktum dyrum. Tillaga um að mál skuli rædd fyrir luktum dyrum skal afgreidd umræðulaust í hreppsnefnd.

Óheimilt er að skýra frá því sem fram kemur við umræður á lokuðum fundi í hreppsnefnd.

## 21. gr.

*Lögmæti hreppsnefndarfunda.*

Hreppsnefndarfundur er lögmætur ef meira en helmingur hreppsnefndarfulltrúa er á fundi.

Hreppsnefnd getur enga bindandi ályktun gert nema fundur sé lögmætur.

## 22. gr.

*Fundarstjórn.*

Oddviti hreppsnefndar stýrir fundum hennar. Hann setur fund, kannar lögmæti hans og stjórnar umræðum og afgreiðslu mála, sér um að fundargerðir séu færðar og slítur fundi þegar dagskrá hans er tæmd. Oddviti úrskurðar um skilning á fundarsköpum, en skjóta má úrskurði hans til úrlausnar hreppsnefndar. Oddviti sér um að allt fari skipulega og löglega fram á hreppsnefndarfundum og er hreppsnefndarfulltrúum skylt að lúta valdi hans að því er varðar fundarsköp og góða reglu. Raski áheyrandi fundarfríði, getur oddviti vísað honum úr fundarsal. Leyfi oddvita þarf til að taka myndir og hljóðrita umræður á hreppsnefndarfundum.

## 23. gr.

*Afgreiðsla dagskrármála á fundi.*

Mál skulu tekin til umræðu og afgreidd í hreppsnefnd í þeirri röð sem þau eru á dagskrá nema oddviti hreppsnefndar ákveði annað. Heimilt er að taka til meðferðar á hreppsnefndarfundum mál, sem ekki hefur verið á dagskrá, ef 2/3 viðstaddra hreppsnefndarfulltrúa samþykka slíkt afbrigði.

## 24. gr.

*Afgreiðsla mála, tvær umræður.*

Hreppsnefnd afgreiðir mál að jafnaði við eina umræðu. Þó skal hafa tvær umræður með a.m.k. einnar viku millibili um eftirtalin málefni:

1. Fjárhagsáætlun sveitarfélagsins.
2. Ársreikninga sveitarfélagsins og fyrirtækja þess.
3. Samþykktir, reglugerðir og gjaldskrár, sem hljóta eiga staðfestingu ráðherra.
4. Áætlanir fyrir sveitarfélagið sem gilda eiga til lengri tíma svo sem þriggja ára áætlanir og skipulagsáætlanir.
5. Beiðni um fjárhagsaðstoð skv. 90. gr. sveitarstjórnarlaga.

## 25. gr.

*Fundarsókn, varamenn.*

Hreppsnefndarfulltrúa er skylt að sækja alla hreppsnefndarfundum nema lögmæt forföll hamli því um stundarsakir og skal hann tilkynna eða láta tilkynna forföllin til sveitarstjóra. Hreppsnefndarfulltrúa sem forfallast um stundarsakir er heimilt að ákveða hver varamanna hans taki sæti á hreppsnefndarfundum ella tekur varamaður sæti samkvæmt ákvæðum 1. og 2. mgr. 35. gr. sveitarstjórnarlaga.

Sveitarstjóri skal sitja fundum hreppsnefndar með málfrelsi og tillögurétt, en ekki hefur hann atkvæðisrétt nema hann sé kjörinn hreppsnefndarfulltrúi.

Hreppsnefnd getur heimilað að maður utan hreppsnefndar kveðji sér hljóðs á hreppsnefndarfundum.

## 26. gr.

*Fundarsköp: Málfrelsi fundarmanna.*

Hreppsnefndarfulltrúi hefur málfrelsi, tillögurétt og atkvæðisrétt á hreppsnefndarfundum. Hreppsnefndarfulltrúi sem taka vill til máls skal óska heimildar oddvita. Að jafnaði



skulu hreppsnefndarfulltrúar taka til máls í þeirri röð sem þeir hafa kvatt sér hljóðs. Víkja má frá þeirri reglu ef um er að ræða sveitarstjóra, framsögumann í máli eða hreppsnefndarfulltrúa, sem óskar að gera stutta athugasemd eða koma leiðréttingu á framfæri. Hafi tveir eða fleiri hreppsnefndarfulltrúar kvatt sér hljóðs samtímis, ákveður oddviti í hvaða röð þeir skuli tala.

## 27. gr.

*Fundarsköp: Takmarkanir á málfrelsi.*

Hreppsnefndarfulltrúi skal beina máli sínu til oddvita. Þegar til umræðu er fundargerð hreppsráðs, annarra nefnda, ráða eða stjórnna skal hreppsnefndarfulltrúi taka fram hvaða lið/liði fundargerðarinnar hann óskar að ræða.

Hreppsnefndarfulltrúi má tala tvisvar við hverja umræðu máls. Heimilt er þó hreppsnefndarfulltrúa að taka oftartil máls til að bera af sér ámæli eða til að gera stutta athugasemd við fundarsköp. Sveitarstjóri, flutningsmaður tillögu eða framsögumaður (talsmaður flutningsmanna) mega þó tala oftartil en tvisvar við hverja umræðu máls.

Ekki má hreppsnefndarfulltrúi lesa upp prentað mál við umræður í hreppsnefnd nema með leyfi oddvita.

## 28. gr.

*Fundarsköp: Vítur á hreppsnefndarfulltrúa.*

Beri hreppsnefndarfulltrúi aðra menn brigsllum skal oddviti víta hann. Oddviti getur lagt til við hreppsnefnd, að hreppsnefndarfulltrúi, sem víttur hefur verið tvisvar á sama fundi verði sviptur málfrelsi á þeim fundi. Skal slík tillaga afgreidd umræðulaust. Hljóðnist hreppsnefndarfulltrúi ekki úrskurði oddvita eða hreppsnefndar eða ef óregla kemur upp á fundi, skal oddviti gera fundarhlé, fresta fundi eða slíta fundi ef nauðsyn krefur.

## 29. gr.

*Fundarsköp: Takmarkanir á ræðutíma.*

Telji oddviti umræður dragast úr hófi fram getur hann lagt fram dagskrártillögu um að ræðutími hvers hreppsnefndarfulltrúa verði takmarkaður, umræðum verði lokið á tilteknum tíma eða umræðum um mál verði lokið þá þegar. Hver hreppsnefndarfulltrúi getur og borið fram slíkar tillögur. Hreppsnefnd afgreiðir tillögur um takmörkun umræðna umræðulaust. Ekki má þó takmarka umræðu um mál svo að hún standi skemur en tvær klukkustundir ef einhver hreppsnefndarfulltrúi kveður sér hljóðs. Umræður um fjárhagsáætlun eru ekki háðar ákvæðum greinar þessarar.

## 30. gr.

*Fundarsköp: Meðferð tillagna.*

Hreppsnefndarfulltrúi getur borið fram breytingartillögu, viðaukatillögu, frávísunartillögu eða frestunartillögu við hvert það mál sem til umræðu er á fundi. Slíkar tillögur skulu vera skriflegar ef oddviti óskar. Oddviti ákveður í hvaða röð og með hvaða hætti slíkar tillögur eru teknar til afgreiðslu.

## 31. gr.

*Fundarsköp: Afgreiðsla mála.*

Mál er afgreitt í hreppsnefnd með því að samþykkja það eða fella það, vísa því frá hreppsnefnd eða vísa því til afgreiðslu hreppsráðs, annarrar nefndar, ráðs eða stjórnar eða sveitarstjóra. Máli sem hreppsnefnd ber að lögum að afgreiða verður þó eigi vísað til afgreiðslu annarra. Hreppsnefnd er heimilt að fresta afgreiðslu máls nema um sé að ræða mál sem að lögum ber að afgreiða fyrir tiltekinn tíma.

## 32. gr.

*Fundarsköp: Atkvæðagreiðsla.*

Atkvæðagreiðsla á hreppsnefndarfundum fer að jafnaði fram með handauppréttingu. Forseti biður þá hreppsnefndarfulltrúa sem samþykkja mál að rétta upp hægri hönd sína. Að því búnu leitar oddviti mótatkvæða með sama hætti. Loks skýrir oddviti frá úrslitum atkvæðagreiðslunnar.

Ef mál er svo vaxið að oddviti telur ástæðulaust að atkvæðagreiðsla fari fram um það skýrir hann frá því að hann telji mál samþykkt eða fellt án atkvæðagreiðslu nema athugasemd verði við það gerð.

Oddviti getur ákveðið, að mál verði afgreitt með nafnakalli. Einnig ber oddvita að láta fara fram nafnakall, ef a.m.k. þriðjungur hreppsnefndarfulltrúa óskar þess. Við nafnakall skal farið eftir tölusettri nafnaskrá hreppsnefndarfulltrúa í stafrófsröð og skal það ráðast af útdrætti, hvaða hreppsnefndarfulltrúi greiðir fyrst atkvæði við nafnakall. Við nafnakall skal oddviti greiða atkvæði síðastur. Við nafnakall svarar hreppsnefndarfulltrúi, þegar oddviti les upp nafn hans, já eða nei eftir því hvort hann er með máli eða móti eða tekur fram, að hann greiði ekki atkvæði, en slík afstaða telst þó þátttaka í atkvæðagreiðslu.

Heimilt er að afgreiða mál með skriflegri atkvæðagreiðslu, ef hreppsnefndarfulltrúi óskar og hreppsnefnd samþykkir.

## 33. gr.

*Fundarsköp: Úrslit atkvæðagreiðslu.*

Við atkvæðagreiðslu ræður einfaldur meirihluti atkvæða úrslitum máls nema öðruvísi sé ákveðið í lögum. Verði atkvæði jöfn með máli og móti fellur það.

Kosningar sem fram fara í hreppsnefnd skulu vera hlutfallskosningar skv. d'Hondts reglu, sbr. 16. og 17. gr. sveitarstjórnarlaga.

Þegar kjósa skal einn fulltrúa eða ráða starfsmann úr hópi margra sem tillögur hafa komið fram um skal kosning fara fram með sama hætti og kosning oddvita hreppsnefndar, sbr. 3. mgr. 18. gr. þessarar samþykktar.

Kosningar skulu vera leynilegar, bundnar hlutfallskosningar ef hreppsnefndarfulltrúi óskar og hreppsnefnd samþykkir.

## 34. gr.

*Fundarritun - fundargerð.*

Hreppsnefnd getur ráðið sérstakan fundarritara utan hreppsnefndar til að annast ritun fundargerða í gerðabók hreppsnefndar. Í fundargerð skal getið hvar og hvenær fundur er haldinn, töluröð fundar og hverjir sitji hann. Skrá skal þau mál sem tekin eru fyrir, dagsetningu þeirra, aðila máls og meginefni og hvernig mál er afgreitt. Sé mál ekki afgreitt samhljóða skal greina í fundargerð hvernig atkvæði hafa skipst. Þegar lagðar eru fram fundargerðir nefnda nægir að skrá í fundargerð hreppsnefndar um hvaða nefndir er að ræða og dagsetningu fundargerða.

Heimilt er að skrá fundargerðir í tölvu. Sé það gert skal bóka í gerðabók hreppsnefndar númer fundar, hvar og hvenær fundurinn er haldinn og að fundargerð sé færð í tölvu. Þá skal færa í gerðabók fundarslit og greina blaðsíðutal fundargerða. Hreppsnefndarfulltrúar skulu rita nöfn sín við slit fundar í gerðabók.

Í lok fundar skal fundargerð lesin og skulu allir viðstaddir hreppsnefndarfulltrúar undirrita hana nema hreppsnefnd ákveði annað. Einnig skal oddviti hreppsnefndar og a.m.k. einn fundarmanna setja upphafsstafi sína undir hverja blaðsíðu fundargerða, sem blaðsíðusettar skulu í áframhaldandi töluröð.

Undirritaðar fundargerðir skulu reglulega bundnar inn í fundargerðabók hreppsnefndar til varanlegrar varðveislu.

Mál sem tekin eru fyrir á lokuðum fundi sbr. 3. mgr. 20. gr. samþykktar þessarar skal skrá sem trúnaðarmál.

Hreppsnefndarfulltrúi á rétt á að fá bókaða stutta athugasemd um afstöðu sína til máls sem til meðferðar er í hreppsnefnd.

Oddviti skal hafa eftirlit með því að fundargerðir séu skipulega og rétt færðar.

Hreppsnefndarfulltrúi sem gera vill athugasemd við eitthvert atriði í fundargerð, getur undirritað fundargerðina með fyrirvara um það atriði.

Hreppsnefnd getur ákveðið að umræður á hreppsnefndarfundum skuli hljóðritaðar eða teknar upp með öðrum hætti. Verði það ákveðið skal hreppsnefnd setja um það nánari reglur.

#### IV. KAFLI

### Um réttindi og skyldur hreppsnefndarfulltrúa.

#### 35. gr.

##### *Dagskrá hreppsnefndarfunda.*

Hreppsnefndarfulltrúi á rétt á að fá mál skv. 4. og 5. gr. samþykktar þessarar tekið á dagskrá hreppsnefndarfundar, enda tilkynni hann það sveitarstjóra skriflega a.m.k. þremur sólarhringum fyrir fund.

#### 36. gr.

##### *Fundarseta.*

Hreppsnefndarfulltrúa er bæði rétt og skylt að sækja fundi hreppsnefndar nema lögmæt forföll hamli, sbr. 25. gr. samþykktar þessarar. Hver hreppsnefndarfulltrúi er skyldur til að taka að sér þau störf sem hreppsnefnd felur honum og varða verkefni hreppsnefndar, s.s. oddvitastörf og störf í hreppsráði eða öðrum nefndum á vegum hreppsnefndar. Þó getur sá sem verið hefur oddviti eitt kjörtímabil eða lengur eða setið í hreppsráði eða annarri nefnd sama tímabil skorast undan kosningu jafnlangan tíma og hann hefur haft starfið á hendi.

#### 37. gr.

##### *Lausn úr hreppsnefnd.*

Nú telur hreppsnefndarfulltrúi sig ekki geta gegnt skyldum sínum í hreppsnefnd án óhæfilegs álags og getur hreppsnefnd þá létt af honum störfum eða veitt honum lausn að eigin ósk um tiltekinn tíma eða til loka kjörtímabils. Varamaður tekur þá sæti hans skv. 35. gr. sveitarstjórnarlaga.

#### 38. gr.

##### *Málfrelsi, tillöguréttur, atkvæðisréttur.*

Hreppsnefndarfulltrúi hefur málfrelsi, tillögurétt og atkvæðisrétt á fundum hreppsnefndar eftir því sem nánar er ákveðið í samþykkt þessari.

Hreppsnefndarfulltrúa er ekki skylt að taka þátt í atkvæðagreiðslu um einstök mál. Þegar um er að ræða mál sem hreppsnefnd er að lögum skylt að afgreiða, s. s. fjárhags-áætlun, ársreikninga eða kjör fulltrúa í lögboðnar nefndir, getur oddviti ákveðið að endurtaka atkvæðagreiðslu ef minna en helmingur hreppsnefndarfulltrúa tekur þátt í atkvæðagreiðslunni.

#### 39. gr.

##### *Hagsmunir sveitarfélagsins.*

Hreppsnefndarfulltrúa ber að gegna hreppsnefndarfulltrúastörfum sínum af alúð og samviskusemi og gæta hagsmuna sveitarfélagsins, en í störfum sínum er hreppsnefndarfulltrúi einungis bundinn af lögum og sannfæringu sinni.

## 40. gr.

*Aðgangur að upplýsingum.*

Hreppsnefndarfulltrúi á aðgang að bókum, skjölum og öðrum gögnum sveitarfélagsins og einnig óhindraðan aðgang að stofnunum og fyrirtækjum sveitarfélagsins á venjulegum afgreiðslutíma til upplýsingaöflunar vegna starfa sinna.

## 41. gr.

*Þagnarskylda.*

Hreppsnefndarfulltrúi skal gæta þagnarskyldu um það sem hann fær vitneskju um í starfi sínu og leynt á að fara vegna einka- eða almannahagsmuna samkvæmt lögum, eðli máls eða sérstakri ákvörðun hreppsnefndar.

## 42. gr.

*Vanhæfi hreppsnefndarfulltrúa.*

Hreppsnefndarfulltrúa ber að víkja sæti við umræður og afgreiðslu máls þegar það varðar hann sjálfan, skyldmenni eða nána venslamenn hans svo að almennt megi ætla að viljaafstaða hans mótist að einhverju leyti þar af. Honum er þó heimilt að gera stuttlega grein fyrir afstöðu sinni. Hreppsnefnd sker umræðulaust úr hvort mál er svo vaxið. Hreppsnefndarfulltrúi sem hlut á að máli má taka þátt í atkvæðagreiðslu um hæfi sitt. Hreppsnefndarfulltrúa sem veit hæfi sitt orka tvímælis ber að vekja athygli oddvita hreppsnefndar á því. Hreppsnefndarfulltrúi sem vanhæfur er við úrlausn máls skal yfirgefa fundarsal hreppsnefndar við umræður um málið og afgreiðslu þess.

## 43. gr.

*Þóknun.*

Hreppsnefndarfulltrúi skal fá hæfilega þóknun úr sveitarsjóði fyrir störf sín í hreppsnefnd.

Takist hreppsnefndarfulltrúi á hendur ferð á vegum hreppsins skv. ákvörðun hreppsnefndar á hann rétt á greiðslu ferða- og dvalarkostnaðar.

## 44. gr.

*Orlof og fundartími.*

Haga skal fundum hreppsnefndar þannig að hreppsnefndarfulltrúar eigi möguleika á að taka sér orlof árlega, sbr. 12. gr. samþykktar þessarar.

## 45. gr.

*Fjarvera vegna veikinda - varamenn.*

Geti hreppsnefndarfulltrúi ekki sótt hreppsnefndarfund/fundi vegna veikinda eða af öðrum ástæðum tekur varamaður hans sæti sitt meðan þannig hagar til skv. 25. gr. samþykktar þessarar.

## 46. gr.

*Varamenn.*

Ákvæði þessa kafla um réttindi og skyldur hreppsnefndarfulltrúa gilda einnig um varamenn, sem sitja hreppsnefndarfundi.

## V. KAFLI

**Hreppsráð, aðrar nefndir, ráð og stjórnir.**

## 47. gr.

*Kosning í hreppsráð og nefndir.*

Hreppsnefnd kýs fulltrúa í hreppsráð, aðrar nefndir, ráð og stjórnir samkvæmt ákvæðum laga, reglugerða og samþykktar þessarar. Slíkar kosningar skulu vera leynilegar, bundnar hlutfallskosningar, ef einhver hreppsnefndarfulltrúi óskar þess.

Forstöðumenn og stjórnendur fyrirtækja og stofnana sveitarfélagsins eru ekki kjörgengir í stjórnir þeirra stofnana sem þeir starfa hjá.

## 48. gr.

*Kosning í hreppsráð.*

Hreppsnefnd skal á fyrsta fundi að afloknum hreppsnefndarkosningum kjósa þrjá hreppsnefndarfulltrúa í hreppsráð til eins árs og jafnmarga til vara. Aðalfulltrúar í hreppsnefnd eru einir kjörgengir sem aðalmenn og varamenn í hreppsráð.

Sveitarstjóri situr fundi hreppsráðs með málfrelsi og tillögurétt, en atkvæðisrétt hefur hann aðeins ef hann er hreppsnefndarfulltrúi og kjörinn í hreppsráð.

Heimilt er flokki eða framboðsaðila sem fulltrúa á í hreppsnefnd en ekki hefur fengið kjörinn hreppsráðsmann, að tilnefna fulltrúa til setu á fundi hreppsráðs með málfrelsi og tillögurétt. Hreppsnefnd er skylt að gefa fulltrúa flokks/framboðsaðila kost á setu í hreppsráði með málfrelsi og tillögurétt þann tíma sem fundir hreppsnefndar falla niður vegna sumarleyfa, sbr. 12. gr. samþykktar þessarar.

## 49. gr.

*Fundartími hreppsráðs.*

Hreppsráð skal að jafnaði halda fundi tvisvar í hverjum mánuði, annan og fjórða miðvikudag mánaðarins. Hreppsráðsfundir skulu að jafnaði hefjast kl. 8.00, nema hreppsráð ákveði annað. Aukafundi skal halda ef sveitarstjóri, formaður hreppsráðs eða a.m.k. tveir hreppsráðsfulltrúar óska þess.

## 50. gr.

*Undirbúningur og boðun hreppsráðsfunda.*

Sveitarstjóri undirbýr hreppsráðsfundi. Hann sér um að hreppsráð sé boðað til fundar með skriflegu fundarboði ásamt dagskrá a.m.k. tveimur sólarhringum fyrir fund. Aukafundi er heimilt að boða með styttri fyrirvara. Geti hreppsráðsmaður ekki sótt fund, skal hann boða varamann sinn eða hlutast til um að varamaður verði boðaður.

## 51. gr.

*Kosning formanns og varaformanns hreppsráðs.*

Á fyrsta fundi nýkjörins hreppsráðs skal kjósa formann og varaformann hreppsráðs. Formaður hreppsráðs stjórnar fundum þess og sér um að allt fari löglega og skipulega fram á þeim. Hann úrskurðar í ágreiningsmálum sem upp kunna að koma út af fundarsköpum, en skjóta má úrskurði hans til úrlausnar hreppsráðs. Heimilt er að taka mál til meðferðar í hreppsráði þótt það sé ekki tilgreint í dagskrá. Þó er skylt að fresta afgreiðslu slíks máls ef einhver hreppsráðsmaður óskar þess.

Hreppsráð getur ráðið sér fundarritara utan hreppsráðs. Í fundargerðabók ráðsins skal skrá hvar og hvenær fundur er haldinn og hverjir sitji fundinn. Þá skal skrá í fundargerð mál sem ráðið tekur til umræðu og afgreiðslu. Skrá skal frá hverjum þau eru, hvenær þau eru dagsett, efni þeirra stutt og skilmerkilega og hvaða afgreiðslu þau hljóta. Fundarsköp hreppsráðs lúta sömu reglum og gilda um hreppsnefnd eftir því sem við á.

## 52. gr.

*Hreppsráð: Fjármálastjórn og fullnaðarafgreiðsla mála.*

Hreppsráð fer ásamt sveitarstjóra með framkvæmda- og fjármálastjórn sveitarfélagsins, að því leyti sem slík stjórn er ekki falin öðrum. Hreppsráð hefur umsjón með stjórnýsly sveitarfélagsins, undirbúningi árlegrar fjárhagsáætlunar, semur drög að fjárhagsáætlun sveitarsjóds og hreppsfiirtækja að fengnum tillögum hlutaðeigandi stjórna og leggur þau fyrir hreppsnefnd í samræmi við ákvæði sveitarstjórnarlaga. Þá sér hreppsráð um, að ársreikningar sveitarsjóds séu samdir og þeir ásamt ársreikningum hreppsstofnana lagðir fyrir hreppsnefnd til afgreiðslu, svo sem sveitarstjórnarlög mæla fyrir um.

Hreppsráð gerir tillögur til hreppsnefndar um afgreiðslu einstakra mála, sem það fær til meðferðar. Hreppsráði er þó heimil fullnaðarafgreiðsla mála sem ekki varða verulega fjárhag sveitarsjóds eða stofnana hans, enda sé ekki ágreiningur milli hreppsráðsmanna eða við sveitarstjóra um slíka afgreiðslu. Hreppsráð ákveður skiptingu og ráðstöfun fjár sem ætlað er til einstakra málaflokka skv. fjárhagsáætlun, s.s. til gatnagerðar, nýbygginga og óvissra útgjalda.

Þá getur hreppsnefnd falið hreppsráði fullnaðarafgreiðslu mála nema lög mæli á annan veg.

## 53. gr.

*Starfsmenn á fundi hreppsráðs.*

Skylt er starfsmönnum sveitarfélagsins að sitja fundi hreppsráðs ef þess er óskað.

## 54. gr.

*Boðun fyrsta fundar nefnda og ráða.*

Oddviti hreppsnefndar boðar til fyrsta fundar hreppsráðs og nefnda eða ákveður hver skuli gera það. Á þeim fundi skal kjósa formann, varaformann og ritara nefndar, nema lög kveði á um annað.

Formaður nefndar boðar eða lætur boða fundi í nefnd með a.m.k. eins sólarhrings fyrirvara.

## 55. gr.

*Fundarseta.*

Nefndarmanni er skylt að sækja fundi nema lögmæt forföll hamli. Þegar aðalmaður í nefnd forfallast um stundarsakir skal varamaður hans taka sæti í nefndinni. Þegar aðalmaður í nefnd flyst burt úr sveitarfélaginu, fellur frá eða forfallast á annan hátt varanlega, tekur varamaður hans sæti nema hreppsnefnd ákveði að kjósa aðalmann að nýju.

Hafi tveir eða fleiri flokkar eða framboðsaðilar haft samstarf um nefndarkosningar skal sá sem tilnefndi viðkomandi nefndarmann einnig tilnefna varamann hans, sé eigi öðruvísi ákveðið í yfirlýsingu skv. 2. mgr. 35. gr. sveitarstjórnarlaga.

## 56. gr.

*Lokaðir fundir.*

Nefndarfundur skal haldinn fyrir luktum dyrum. Nefnd getur kvatt á sinn fund einstaka starfsmenn sveitarfélagsins. Ennfremur getur nefnd boðið aðila að koma á sinn fund til viðræðna um tiltekin mál.

## 57. gr.

*Fundarstjórn.*

Formaður nefndar stýrir fundum. Ákvæði III. og IV. kafla samþykktar þessarar gilda um meðferð mála í nefndum, ráðum og stjórnnum sveitarfélagsins, eftir því sem við á.

## 58. gr.

*Hlutverk og valdsvið nefnda.*

Um hlutverk og valdsvið nefnda, ráða og stjórnna á vegum sveitarfélagsins fer eftir því sem ákveðið er í lögum, reglugerðum eða samþykktum hreppsnefndar.

Hreppsnefnd getur falið nefnd fullnaðarafgreiðslu einstakra mála eða málaflokka nema í þeim tilfellum sem lög kveða á um annað.

## 59. gr.

*Fundargerðabækur.*

Nefndir, ráð og stjórnir sveitarfélagsins skulu halda gerðabækur. Ritari nefndar skal færa fundargerð í gerðabók. Í fundargerð skal skrá hvar og hvenær fundur er haldinn og hverjir sitji hann. Þá skal skrá í fundargerð einstök mál sem tekin eru fyrir á fundi, dagsetningu þeirra, nöfn aðila, meginefni og hvaða afgreiðslu það hlýtur. Í lok fundar skal fundargerð lesin upp og allir viðstaddir nefndarmenn undirrita hana.

## 60. gr.

*Afgreiðsla fundargerða nefnda, ráða og stjórnna.*

Fundargerðir nefnda, ráða og stjórnna sveitarfélagsins skulu að jafnaði teknar á dagskrá hreppsnefndar og skal það gert svo fljótt sem unnt er að afloknum nefndarfundi.

Ályktun nefndar, ráðs eða stjórnar sem hefur í för með sér aukin útgjöld skal ætíð lögð sérstaklega fyrir hreppsráð og síðan hreppsnefnd til endanlegrar afgreiðslu.

## 61. gr.

*Nefndir, ráð, stjórnir, tilnefningar og kosningar.*

Hreppsnefnd kýs í eftirtaldar nefndir, ráð og stjórnir:

- (i) **Hreppsráð.** Hreppsnefnd kýs þrjá hreppsnefndarfulltrúa og þrjá til vara í hreppsráð skv. 55. gr. sveitarstjórnarlaga og 48. gr. samþykktar þessarar. Eingöngu hreppsnefndarfulltrúar eru kjörgengir í hreppsráð. Hreppsráð er kosið árlega. Kjósa skal í hreppsráð á fyrsta eða öðrum fundi nýkjörinnar hreppsnefndar og síðan árlega í júnímánuði. Auk þeirra fulltrúa sem ná kjöri eiga þeir listar sem ekki fá kjörinn fulltrúa í hreppsráð rétt á að tilnefna fulltrúa til setu á fundi hreppsráðs, hver listi og skal hann hafa málfrelsi og tillögurétt.
- Auk framangreindra verkefna hreppsráðs fer ráðið með verkefni kjaranefndar og starfskjaranefndar.
- (ii) **Nefndir.** Hér er um að ræða fagnefndir, sem sinna faglegu starfi þeirra málaflokka sem þeim hafa verið falin af hreppsnefnd með erindisbréfum.
1. *Atvinnu- og ferðamálanefnd.* Hreppsnefnd kýs þrjá fulltrúa og jafnmarga til vara í atvinnu- og ferðamálanefnd. Nefndin er kosin á fyrsta eða öðrum fundi nýkjörinnar hreppsnefndar og er kjörtímabil hennar þá hið sama og hreppsnefndar.
  2. *Byggingarnefnd.* Hreppsnefnd kýs þrjá fulltrúa og jafnmarga til vara í byggingarnefnd, sbr. skipulags- og byggingarlög. Byggingarnefnd er kosin á fyrsta fundi nýkjörinnar hreppsnefndar og er kjörtímabil hennar þá hið sama og hreppsnefndar. Auk verkefna sem byggingarnefnd hefur með höndum skv. lögum annast hún ferlimál fatlaðra, en einnig getur hreppsnefnd falið henni ýmis verkefni með erindisbréfi. Nefndin skal tilnefna einn aðalfulltrúa og annan til vara í heilbrigðisnefnd Garðabæjar og Bessastaðahrepps. Tilnefningar þessar öðlast gildi við samþykkt hreppsnefndar.
  3. *Félagsmálanefnd.* Hreppsnefnd kýs þrjá fulltrúa og jafnmarga til vara í félagsmálanefnd, sbr. lög um félagspjónustu sveitarfélaga. Félagsmálanefnd er kosin á fyrsta eða öðrum fundi nýkjörinnar hreppsnefndar og er kjörtímabil hennar hið sama og hreppsnefndar.

Félagsmálanefnd fer með verkefni jafnréttisnefndar, áfengisvarnanefndar, öldrunarnefndar, hefur umsjón með daggæslu í heimahúsum, hefur umsjón með framkvæmd laga um vernd barna og ungmenna, málefni fatlaðra og málefni aldraðra. Auk verkefna sem félagsmálanefnd hefur með höndum skv. lögum getur hreppsnefnd falið henni ýmis verkefni með erindisbréfi. Nefndin tilnefnir einn fulltrúa og annan til vara í sameiginlega barnaverndarnefnd Garðabæjar og Bessastaðahrepps. Nefndin skal tilnefna einn áheyrnarfulltrúa í stjórn heilsugæslustöðvarinnar Sólvangs. Tilnefningar nefndarinnar öðlast gildi við samþykkt hreppsnefndar. Formaður nefndarinnar er jafnframt fulltrúi sveitarfélagsins í þjónustuhópi aldraðra í heilsugæsluumdæminu.

4. *Íþrótt- og tómsbundanefnd.* Hreppsnefnd kýs þrjá fulltrúa og jafnmarga til vara í íþrótt- og tómsbundanefnd skv. heimild í sveitarstjórnarlögum og lögum um æskulýðsmál. Íþrótt- og tómsbundanefnd er kosin á fyrsta eða öðrum fundi nýkjörinnar hreppsnefndar og er kjörtímabil hennar þá hið sama og hreppsnefndar. Auk verkefna sem íþrótt- og tómsbundanefnd hefur með höndum skv. lögum getur hreppsnefnd falið henni ýmis verkefni með erindisbréfi.
  5. *Kjörstjórn til sveitarstjórnarkosninga.* Hreppsnefnd kýs þrjá fulltrúa og jafnmarga til vara í kjörstjórn til sveitarstjórnarkosninga. Á fyrsta fundi nýkjörinnar hreppsnefndar er kjörstjórn til sveitarstjórnarkosninga kosin og er kjörtímabil hennar þá hið sama og hreppsnefndar. Kjörstjórn fer með þau verkefni sem henni eru falin skv. ákvæðum laga sem gilda um kosningar til sveitarstjórna.
  6. *Kjörstjórn vegna alþingiskosninga.* Hreppsnefnd kýs þrjá fulltrúa og jafnmarga til vara í kjörstjórn vegna alþingiskosninga sbr. ákvæði laga. Kjörstjórn fer með þau verkefni sem henni eru falin skv. ákvæðum laga um kosningar til Alþingis.
  7. *Skipulagsnefnd.* Hreppsnefnd kýs þrjá fulltrúa og jafnmarga til vara í skipulagsnefnd sbr. skipulags- og byggingarlög. Nefndin er kosin á fyrsta eða öðrum fundi nýkjörinnar hreppsnefndar og er kjörtímabil hennar þá hið sama og hreppsnefndar. Auk verkefna sem skipulagsnefnd hefur með höndum skv. lögum getur hreppsnefnd falið henni ýmis verkefni með erindisbréfi.
  8. *Skólanefnd.* Hreppsnefnd kýs þrjá fulltrúa og jafnmarga til vara í skólanefnd. Skólanefnd er kosin á fyrsta eða öðrum fundi nýkjörinnar hreppsnefndar og er kjörtímabil hennar þá hið sama og hreppsnefndar. Skólanefnd fer með málefni grunnskóla skv. grunnskólalögum, leikskóla skv. lögum um leikskóla og bókasöfn skv. ákvæðum laga um almenningsbókasöfn. Auk verkefna sem skólanefnd hefur með höndum skv. lögum getur hreppsnefnd falið henni ýmis verkefni með erindisbréfi.
  9. *Tónlistarskólanefnd.* Hreppsnefnd kýs þrjá fulltrúa og jafnmarga til vara í tónlistarskólanefnd. Tónlistarskólanefnd er kosin á fyrsta eða öðrum fundi nýkjörinnar hreppsnefndar og er kjörtímabil hennar þá hið sama og hreppsnefndar. Tónlistarskólanefnd fer með málefni tónlistarskólans skv. ákvæðum skipulagsskrár skólans og laga sem um rekstur tónlistarskóla gilda hverju sinni. Auk verkefna sem tónlistarskólanefnd hefur með höndum skv. lögum getur hreppsnefnd falið henni ýmis verkefni með erindisbréfi.
  10. *Umhverfisnefnd.* Hreppsnefnd kýs þrjá fulltrúa og jafnmarga til vara í umhverfisnefnd, sbr. mengunarvarnareglugerð. Umhverfisnefnd sinnir lögbundnum verkefnum gróðurverndarnefndar og náttúruverndarnefndar. Umhverfisnefnd er kosin á fyrsta eða öðrum fundi nýkjörinnar hreppsnefndar og er kjörtímabil hennar þá hið sama og hreppsnefndar. Auk verkefna sem umhverfisnefnd hefur með höndum skv. lögum getur hreppsnefnd falið henni ýmis verkefni með erindisbréfi.
- (iii) **Stjórnir og samstarfsráð.** Hér er um að ræða stjórnir stofnana með sjálfstæðan fjárhag og tilnefningar í samstarfsráð, sem hafa endanlegt ákvörðunarvald í málefnum sínum, þ.e. þurfa ekki staðfestingu hreppsnefndar til að koma málum í framkvæmd innan



ákveðins fjárhagslegs ramma. Kjörtímabil þeirra er samkvæmt samþykktum um stjórn viðkomandi stofnunar.

1. *Almannavarnanefnd*. Hreppsnefnd kýs einn fulltrúa og annan til vara í almannavarnanefnd skv. lögum um almannavarnir. Fulltrúi sveitarfélagsins er kosinn á fyrsta eða öðrum fundi nýkjörinnar hreppsnefndar og er kjörtímabil hans þá hið sama og hreppsnefndar.
  2. *Áheyrnarfulltrúi í stjórn Sólvangs*. Hreppsnefnd kýs einn fulltrúa og annan til vara sem áheyrnarfulltrúa í stjórn Sólvangs, skv. ákvæðum laga um heilbrigðisþjónustu. Fulltrúi sveitarfélagsins er kosinn m.t.t. tilnefningar félagsmálanefndar á öðrum eða þriðja fundi nýkjörinnar hreppsnefndar og er kjörtímabil hans þá hið sama og hreppsnefndar.
  3. *Barnaverndarnefnd*. Hreppsnefnd kýs einn fulltrúa og annan til vara í fimm manna barnaverndarnefnd Garðabæjar og Bessastaðahrepps skv. ákvæðum laga sem gilda um vernd barna og unglinga hverju sinni. Fulltrúi sveitarfélagsins er kosinn m.t.t. tilnefningar félagsmálanefndar á öðrum eða þriðja fundi nýkjörinnar hreppsnefndar og er kjörtímabil hans þá hið sama og hreppsnefndar.
  4. *Bláfjallanefnd*. Hreppsnefnd kýs einn fulltrúa og annan til vara í Bláfjallanefnd skv. ákvæðum samstarfssamnings. Fulltrúi sveitarfélagsins er kosinn á fyrsta eða öðrum fundi nýkjörinnar hreppsnefndar og er kjörtímabil hans þá hið sama og hreppsnefndar.
  5. *Fjallskila- og afréttarnefnd*. Hreppsnefnd kýs einn fulltrúa og annan til vara í sameiginlega fjallskila- og afréttarnefnd Bessastaðahrepps, Garðabæjar og Hafnarfjarðar. Fulltrúi sveitarfélagsins er kosinn á fyrsta eða öðrum fundi nýkjörinnar hreppsnefndar og er kjörtímabil hans þá hið sama og hreppsnefndar.
  6. *Heilbrigðisnefnd Garðabæjar og Bessastaðahrepps*. Hreppsnefnd kýs einn fulltrúa og annan til vara í fimm manna heilbrigðisnefnd Garðabæjar og Bessastaðahrepps skv. ákvæðum laga um hollustuhætti og heilbrigðiseftirlit. Fulltrúi sveitarfélagsins er kosinn m.t.t. tilnefningar byggingarnefndar á öðrum eða þriðja fundi nýkjörinnar hreppsnefndar og er kjörtímabil hans þá hið sama og hreppsnefndar.
  7. *Húsnæðisnefnd*. Samkvæmt lögum sem um Húsnæðisstofnun ríkisins gilda hverju sinni skipar hreppsnefnd fimm menn í húsnæðisnefnd og jafnmarga til vara, þar af skulu tveir vera tilnefndir af stærstu launþegasamtökum í sveitarfélaginu. Húsnæðisnefnd er kosin á fyrsta eða öðrum fundi nýkjörinnar hreppsnefndar og er kjörtímabil hennar þá hið sama og hreppsnefndar. Auk verkefna sem húsnæðisnefnd hefur með höndum skv. lögum getur hreppsnefnd falið henni ýmis verkefni með erindisbréfi.
  8. *Stjórn Almenningsvagna bs.* Hreppsnefnd Bessastaðahrepps kýs einn fulltrúa og annan til vara í stjórn Almenningsvagna bs. til eins árs í senn, skv. samningum þar um.
  9. *Stjórn SSH*. Hreppsnefnd kýs einn fulltrúa og annan til vara til setu í stjórn SSH, sbr. samþykktir sem um SSH gilda hverju sinni. Fulltrúi sveitarfélagsins skal kosinn árlega.
- (iv) **Tilnefningar og kosningar.** Kosnir fulltrúar á ársþing og ársfundi stofnana sem sveitarfélagið á aðild að. Kosning skal fara fram á fyrsta og öðrum fundi nýkjörinnar hreppsnefndar og síðan í júní ár hvert vegna þeirra tilnefninga sem gilda í eitt ár.
1. *Fulltrúaráð Almenningsvagna bs.* Hreppsnefnd kýs tvo fulltrúa og jafnmarga til vara í fulltrúaráð Almenningsvagna bs.
  2. *Fulltrúaráð Sorpu bs.* Hreppsnefnd kýs tvo fulltrúa og jafnmarga til vara í fulltrúaráð Sorpu bs.
- (v) **Lögbundin kosning embættismanna.** Samkvæmt lögum ber hreppsnefnd að kjósa eftirtalda embættismenn.
1. *Búfjárefnirlitsmaður.* Hreppsnefnd kýs einn búfjárefnirlitsmann og annan til vara skv. lögum um búfjárhald. Búfjárefnirlitsmaður er kosinn á fyrsta eða öðrum fundi nýkjörinnar hreppsnefndar og er kjörtímabil hans þá hið sama og hreppsnefndar.

2. *Skoðunarmenn sveitarsjóðsreikninga*. Hreppsnefnd kýs tvo skoðunarmenn og jafnmarga til vara skv. sveitarstjórnarlögum. Skoðunarmenn sveitarsjóðsreikninga eru fyrst kosnir á fyrsta eða öðrum fundi nýkjörinnar hreppsnefndar til eins árs í senn.
  3. *Úttektarmaður*. Hreppsnefnd tilnefnir einn úttektarmann og annan til vara skv. ákvæðum ábúðarlaga.
- (vi) **Verkefnabundnar nefndir**. Hreppsnefnd getur kosið nefndir (lausanefndir) til að vinna að einstökum afmörkuðum verkefnum. Umboð slíkra nefnda fellur niður þegar liðin eru fjögur ár frá því nefndin var kosin og fyrr ef verkefni nefndar er lokið. Hreppsnefnd getur þó afturkallað umboð slíkra nefnda hvenær sem er. Hreppsnefnd útbýr erindisbréf fyrir nefndina þar sem hlutverk og staða þeirra er skilgreint.

## VI. KAFLI

### Um framkvæmdastjórn og starfslið sveitarfélagsins.

#### 62. gr.

##### *Ráðning sveitarstjóra.*

Hreppsnefnd ræður sveitarstjóra. Gera skal skriflegan ráðningarsamning við sveitarstjóra þar sem m.a. skal kveðið á um ráðningartíma hans, kaup og kjör. Ráðningarsamningur skal staðfestur af hreppsnefnd.

#### 63. gr.

##### *Hlutverk sveitarstjóra.*

Sveitarstjóri er framkvæmdastjóri sveitarfélagsins. Hann undirbýr fundi hreppsráðs og hreppsnefndar, semur dagskrá og boðar til fundar, sbr. 14. gr. samþykktar þessarar. Hann á sæti á fundum hreppsnefndar/hreppsráðs og hefur þar málfrelsi og tillögurétt en eigi atkvæðisrétt nema hann sé kjörinn fulltrúi í hreppsnefnd/hreppsráði. Hann hefur og rétt til setu á fundum nefnda sveitarfélagsins með sömu réttindum.

Sveitarstjóri hefur á hendi framkvæmd ákvarðana hreppsnefndar og málefna sveitarfélagsins að svo miklu leyti sem hreppsnefnd hefur ekki ákveðið annað.

Sveitarstjóri er prókúruhafi sveitarsjóðs. Hann undirritar skjöl varðandi kaup og sölu fasteigna sveitarfélagsins, lántökur og aðrar skuldbindingar.

Sveitarstjóri er æðsti yfirmaður starfsliðs sveitarfélagsins.

Hreppsnefnd ákveður hver skuli gegna störfum sveitarstjóra í forföllum hans.

#### 64. gr.

##### *Ráðning starfsmanna.*

Hreppsráð ræður forstöðumenn og veitir þeim lausn frá störfum, nema vald til slíks sé með lögum fengið öðrum aðilum eða á annan veg mælt fyrir í reglugerðum um sérmál tiltekinna stofnana.

Forstöðumenn ráða starfsmenn sína, bæði fasta og lausráðna, og veita þeim lausn frá störfum í samráði við sveitarstjóra, nema vald til slíks sé með lögum fengið öðrum aðilum eða á annan veg mælt fyrir í reglugerðum um sérmál tiltekinna stofnana.

#### 65. gr.

##### *Fastráðnir starfsmenn.*

Fastar stöður skuli að jafnaði auglýstar til umsóknar. Hreppsráð getur ákveðið hvaða almenn skilyrði skulu gilda um ráðningar í stöður hjá sveitarfélaginu.

Fastráðnir starfsmenn hreppsins skulu ráðnir til óákveðins tíma með gagnkvæmum 3ja mánaða uppsagnarfresti miðað við mánaðamót. Þeir hafa réttindi og skyldur opinberra starfsmanna sbr. lög þar um eftir því sem við á.

Gera skal skriflegan ráðningarsamning við fastráðna starfsmenn þar sem fram koma lágmarksákvæði um ráðningarkjör og starfssvið þeirra. Um kaup og kjör fer eftir ráðningarsamningi og gildandi kjarasamningum hverju sinni.

Hreppsnefnd ákveður með sérstökum samþykktum, hvaða störf skulu vera talin föst hjá sveitarfélaginu og fyrirtækjum þess, auk þeirra starfa sem samkvæmt lögum og reglugerðum eru talin föst störf.

Um kaup og kjör lausráðinna starfsmanna fer eftir kjarasamningum viðkomandi stéttarféлага.

Samþykkt þessi sem hreppsnefnd Bessastaðahrepps hefur sett samkvæmt ákvæðum 3. mgr. 7. gr. og 49. gr. sveitarstjórnarlaga nr. 8/1986, staðfestist hér með til að öðlast gildi að loknum sveitarstjórnarkosningum í maí 1998. Þó skal 1. gr. samþykktarinnar taka gildi nú þegar þannig að í sveitarstjórnarkosningum í maí 1998 verði kjörnir 7 aðalmenn í hreppsnefnd Bessastaðahrepps. Við gildistöku samþykktar þessarar fellur úr gildi samþykkt um stjórn og fundarsköp Bessastaðahrepps nr. 244/1990 og samþykkt nr. 354/1994 um breytingu á þeirri samþykkt.

*Félagsmálaráðuneytinu, 24. mars 1998.*

F. h. r.

**Húnbogi Þorsteinsson.**

*Sesselja Árnadóttir.*

## AUGLÝSING

### um breytingu á gjaldskrá Hitaveitu Borgarness.

Samkvæmt orkulögum nr. 58, 29. apríl 1967, hefur ráðuneytið staðfest eftirfarandi breytingu á gjaldskrá Hitaveitu Borgarness er taki gildi 1. mars 1998.

Gjaldskrá Hitaveitu Borgarness nr. 475 21. júlí 1997, 3. gr. verður þannig:

3. gr.

Gjald fyrir afnot af heita vatninu er:

- a) Þeir sem greiða fastagjald samkvæmt 2. gr. greiða 66,82 kr. fyrir hvern rúmmetra vatns.
  - b) Þeir sem ekki greiða fastagjald samkvæmt 2. gr. greiða 89,03 kr. fyrir hvern rúmmetra vatns.
  - c) Gjald vegna vatnsnotkunar íþróttamiðstöðvarinnar í Borgarnesi skal vera 50% af gjaldskrá, a-lið.
- Gjald leiðréttist miðað við reiknað hitastig við húsvegg sbr. 18. gr. reglugerðar hitaveitunnar.

*Iðnaðarráðuneytinu, 30. mars 1998.*

F. h. r.

**Kristmundur Halldórsson.**

*Steinunn Bjarmann.*

## AUGLÝSING

### um staðfestingu á breytingum á skipulagsskrá fyrir sjóðinn Þjóðhátíðargjöf Norðmanna nr. 279 30. maí 1975.

Stjórn sjóðsins Þjóðhátíðargjöf Norðmanna hefur hinn 3. febrúar 1998 samþykkt eftirfarandi breytingar á skipulagsskrá sjóðsins, sem staðfest var 30. maí 1975.

1. gr.

2. máls. 6. gr. fellur brott.

2. gr.

Samþykkt þessi öðlast gildi við birtingu.

*Dóms- og kirkjumálaráðuneytinu, 25. mars 1998.*

F. h. r.

**Þorsteinn Geirsson.**

*Fanney Óskarsdóttir.*

16. mars 1998

Nr. 200

## REGLUGERÐ

### um búfjármörk, markaskrár og takmörkun á sammerkingum búfjár.

1. gr.

#### *Búfjármörk.*

- 1.1. Búfjármörk eru; örmerki, frostmerki, brennimörk, plötumerki og eyrnamörk. Skylt er hverjum búfjáreiganda að hafa glögg mark á búfé sínu. Lömb skulu eyrnamörkuð fyrir lok 12. viku sumars. Skylt er að brennimerkja eða plötumerkja allt ásett sauðfé og geitfé með brennimarki eða númeri lögbýlis eða eiganda, sýslutákni og númeri sveitarfélags. Að auki er heimilt að brennimerkja sömu númer og tákn á horn.
- 1.2. Í fjallskilasamþykkt er heimilt að setja sérákvæði um mörk og skil á stórgripum. Sammerkingar stórgripa eru óheimilar innan fjallskilaumdæma. Stjórn fjallskilaumdæmis skal, að öðru leyti setja í samráði við markavörð, reglur um takmörkun á sammerkingum stórgripa og samræma þær eftir þörfum við nágrennasýslur.
- 1.3. Í fjallskilasamþykkt er heimilt að tilgreina hvers konar mörk sé óheimilt að taka upp eða nota. Í markaskrá skal skýra eyrnamörk með myndum og geta um heiti þeirra. Markaverðir skulu vinna sem rækilegast að því að núverandi markeigendur leggi niður mörk, sem nú eru í markaskrá, en eru af annarri gerð en mörk, sem heimilt er að taka upp samkvæmt ákvæðum fjallskilasamþykktar og reglugerðar þessarar. Óheimilt er að prenta þau mörk í markaskrá umdæmisins eftir að núverandi eigendur þeirra hætta að eiga búfé. Markaverðir skulu vinna að því að markeigendur leggi niður varasamar námerkingar og leiðbeina um mörk og marklag.

2. gr.

#### *Eyrmörk.*

- 2.1. Eyrmörk skulu bera sömu heiti í öllum fjallskilaumdæmum. Heiti þeirra eru í stafrófsröð sem hér segir, en stjarna aftan við heiti marksins táknar að unnið skuli gegn notkun þess framvegis:



1. Alheilt



2. Andfjaðrað



3. Biti



4. Blaðrifað\*



5. Blaðstýft



6. Boðbíldur\*



7. Bragð



8. Fjöður



9. Gagnbitað



10. Gagnfjaðrað



11. Gagnhangfjaðrað



12. Gagnhófbítað

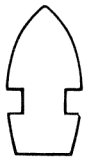

13. Gagnlaggað\*



14. Gagnstigað



15. Geirskorið\*



16. Geirstúfrifað\*



17. Geirstýft\*



18. Geirsýlt\*



19. Hamarrifað\*

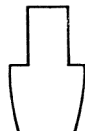

20. Hamrað



21. Hangfjöður



22. Hálf taf



23. Heilgeirað



24. Heilhamrað



25. Heilrifað



26. Hófbiti



27. Hvatrifað

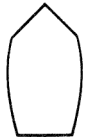

28. Hvatt



29. Laufað\*



30. Lögg



31. Miðhlutað



32. Miðhlutað í sneitt\*



33. Miðhlutað í stúf



34. Oddfjaðrað



35. Sneiðhamarrifað\*

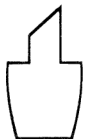

36. Sneiðhamrað\*



37. Sneiðrifað



38. Sneitt



39. Stig



40. Stúfrifað

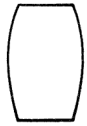

41. Stýft



42. Stýfthálftaf



43. Sýlhamrað\*



44. Sýlrifað\*



45. Sýlt



46. Sýlt í blaðstýft\*



47. Sýlt í hálfraf



48 Sýlt í stúf\*



49. Tvíbitað



50. Tvíbragðað



51. Tvífjadráð



52. Tvígagnbitað\*



53. Tvígagnfjadráð\*



54. Tvíhangfjadráð



55. Tvíhófbitað



56. Tvínumið\*



57. Tvírifað í heilt



58. Tvírifað í hvatt\*



59. Tvírifað í sneitt



60. Tvírifað í stúf



61. Tvístigað



62. Tvístýft



63. Tvísýlt í stúf\*



64. Vaglbíti\*



65. Vaglrifað\*



66. Vaglskora\*



67. Þríbitað\*



68. Þrifjadráð\*



69. Þrístigað\*



70. Þrístýft\*

\* táknar að unnið skuli gegn notkun þessara marka

3. gr.

*Brennimörk.*

- 3.1. Brennimörk á hyrndu sauðfé, veturgömlu og eldra, skulu vera með númeri bæjar eða eiganda, sýslutákni og númeri sveitarfélags.

4. gr.

*Plötumerki.*

- 4.1. Plötumerki í eyra skal áletra, afhenda og nota í samræmi við litakort og bæjar- eða eigandanúmer í markaskrá.
- 4.2. Litarmerking sauðfjár skal fara eftir varnarsvæðum, eins og þau eru tilgreind í viðauka I með reglugerð þessari og er óheimilt að litarmerkja sauðfé svo varanlegt sé nema samkvæmt ákvæðum hans. Þó getur yfirdýralæknir ákveðið aðra merkingu, ef nauðsyn krefur vegna sjúkdómavarna. Búfé á Tilraunastöð Háskólans í meinafræði á Keldum og búfé sem tekið er frá vegna rannsókna eða gruns um sjúkdóma, má merkja með rauðum lit, hvar sem er á landinu, en þann lit má annars hvergi nota til að auðkenna búfé.
- 4.3. Á plötumerki búfjár skal skrá númer bæjar eða eiganda, sýslutákn og númer sveitarfélags, auk númers gripisins. Í markaskrá skal birta skrá yfir númer bæja eða eigenda í hverju sveitarfélagi og litakort sem sýnir svæðaskiptingu merkilita, eins og þeir eru tilgreindir í viðauka II með reglugerð þessari. Nota ber plötumerki sem markanefnd samþykkir.

5. gr.

*Frostmerki.*

- 5.1. Bændasamtök Íslands hafa yfirumsjón með frostmerkingum stórgripa og leiðbeina um framkvæmd þeirra. Frostmerkingar hrossa skulu framkvæmdar af trúnaðarmönnum Bændasamtaka Íslands og búnaðarsambanda, í samræmi við grunnskráningu Bændasamtaka Íslands fyrir folöld og eldri hross. Þegar frostmerking hefur farið fram með viðurkenndu kerfi skal hún skráð í gagnabanka samtakanna og telst þá fyrst fullgild. Heimilt er að nota tvenns konar frostmerkingakerfi fyrir hross, og skal í báðum tilvikum frostmerkja fæðingarnúmer á hrossin. Fæðingarnúmer er átta stafa kennitala sem notuð er við skráningu hrossa á vegum Bændasamtaka Íslands. Fyrstu tveir stafir númersins eru síðari tveir stafir fæðingarárs hrossins, þriðji stafur er fyrir kynferði (1: hestur, 2: hryssa). Næstu tveir stafir er númer upprunahéraðs hrossins og síðustu þrír tölustafir eru raðnúmer. Eftirfarandi merkjakerfi sem lýst er í 5.1.1. og 5.1.2. skal nota við frostmerkingu hrossa en heimilt er að nota annað kerfi fyrir nautgripi í samráði við Bændasamtök Íslands. Hross skulu frostmerkt á háls eða bak og nautgripir aftan á læri eða malir.

**Mynd I**

Táknróf frostmerkis skv. kerfi

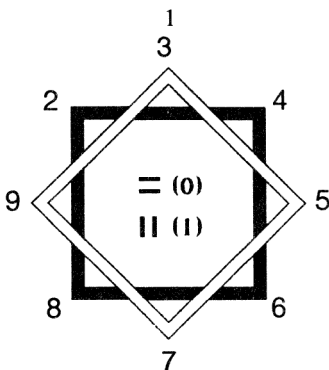

**Mynd II**

Skýringardæmi um frostmerkingu með kerfi 1 fæðingarnúmer 90138917

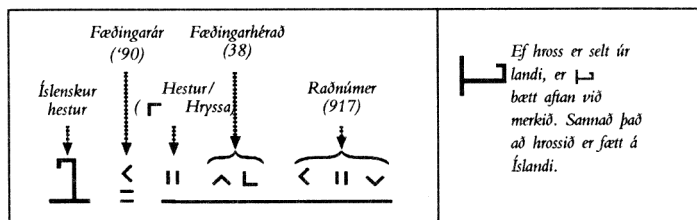



- 5.1.1. Annað frostmerkið er samsett úr átta táknum sem gerð eru úr réttum hornum og samsíða línunum. Táknin merkja tölustafina frá 0 til 9, sbr. mynd I. Merkið er þannig byggt upp að fremst er **I** sem táknar að hrossið er fætt á Íslandi. Þá koma tvö tákn, hvort upp af öðru sem merkja síðustu tvo tölustafi í fæðingarári hrossins en þriðja tákn merkir kyn þar sem **II** táknar hest og **Γ** táknar hryssu. Þá koma tvö tákn fyrir upprunahérað og að síðustu þrjú tákn fyrir raðnúmer, sbr. mynd II. Að fengnu leyfi Bændasamtaka Íslands er heimilt að bæta aftan við frostmerkið bæjartákni en sömu reglur gilda um sammerkingar þar og um stórgripamörk.
- 5.1.2. Hitt frostmerkið er samsett úr tölustöfum og bókstaf. Er fyrsti tölustafur síðasti stafur fæðingarárs hrossins, næst kemur einkennisstafur eða númer upprunahéraðs, sbr. töflu. Að síðustu koma þrjár tölur sem eru raðnúmer.

Upprunahérað Númer	Einkennis- stafur	Landsvæði
25	R	Kjalarnesþing.
35	B	Borgarfjarðarsýsla, Akranes.
36	M	Mýrasýsla, Borgarnes.
37	P	Snæfellsnes- og Hnappadalssýsla.
38	D	Dalassýsla.
45	F	Vestfirðir, nema Strandassýsla.
49	T	Strandassýsla.
55	V	V-Húnavatnssýsla.
56	H	A-Húnavatnssýsla.
57	K	Skagafjarðarsýsla, vestan Héraðsvatna, Hegranes og Sauðárkrókur.
58	W	Skagafjarðarsýsla, austan Héraðsvatna og Siglufjörður.
65	A	Eyjafjarðarsýsla, Akureyri, Dalvík, Ólafsfjörður.
66	E	S-Þingeyjarsýsla, Húsavík.
67	N	N-Þingeyjarsýsla.
75	S	N-Múlasýsla, Seyðisfjörður.
76	U	S-Múlasýsla, Neskaupstaður, Eskifjörður.
77	Z	A-Skaftafellssýsla, Höfn.
84	O	Rangárvallasýsla, austan Eystri-Rangár.
85	Y	V-Skaftafellssýsla.
86	L	Rangárvallasýsla, vestan Eystri-Rangár.
87	X	Árnessýsla, nema uppsveitir, Selfoss, Vestmannaeyjar.
88	I	Árnessýsla, uppsveitir.

- 5.2. Að lokinni frostmerkingu skal trúnaðarmaður Bændasamtaka Íslands gefa út vottorð til eiganda með upplýsingum um gripinn og afprentun af frostmerkinu og öðrum atriðum sem þurfa þykir.
- 5.3. Við eigendaskipti skal frostmerkingarvottorð fylgja gripnum og tilkynna ber eigendaskipti til Bændasamtaka Íslands á þar til gerðu eyðublaði, sem samtökin láta gera. Óheimilt er að slátra frostmerktu hrossi eða flytja úr landi nema vottorðinu sé framvísað svo og staðfestingu Bændasamtaka Íslands um hver sé skráður eigandi gripsins.

#### 6. gr.

#### Örmerki.

- 6.1. Tilgangur örmerkinga er að tryggja sem best réttar skráningar, uppruna gripa og sönnun á eignarrétti.

- 6.2. Eingöngu er heimilt að nota örmerki, tæki til ísetningar og aflestrar þeirra, sem hlotið hafa fullgilda vottun samkvæmt reglum Alþjóðlega staðlaráðsins, þ.e. ISO 11784/11785. Bændasamtök Íslands veita leyfi til örmerkinga og hafa umsjón með framkvæmd þeirra.
- 6.3. Bændasamtök Íslands annast skráningu örmerkja og dreifingaraðila og alla meðferð og vörslu upplýsinga um framkvæmd örmerkinga á hrossum. Skylt er þeim sem annast ísetningu örmerkja að fylla út þar til gerð vottorð í þríti þar sem skráð er númer örmerkis og auðkenni gripsins. Frumrit skal senda Bændasamtökum Íslands sem skrá upplýsingarnar í gagnavörslukerfið Feng. Afrit fær eigandi eða umráðamaður gripsins og eitt afrit geymir sá aðili sem annast örmerkinguna.
- 6.4. Örmerki skal komið fyrir undir faxrót, í eða við sinaband, vinstra megin á hálsi um miðjan makka. Við örmerkingu skal þess gætt að fara vel að gripnum og fylgja við-eigandi leiðbeiningum við ísetningu og aflestur örmerkis.
- 6.5. Við eigendaskipti skal örmerkingarvottorð fylgja gripnum og tilkynna ber eigendaskipti til Bændasamtaka Íslands á þar til gerðu eyðublaði, sem samtökin láta gera. Óheimilt er að slátra örmerktu hrossi eða flytja úr landi, nema framvísað sé örmerkingarvottorði og staðfestingu Bændasamtaka Íslands um skráðan eiganda. Slátur-leyfishöfum ber að gæta þess að ætíð sé lesið af örmerkjum og frostmerkjum hrossa við slátrun, til að staðfesta réttan uppruna og eignarhald gripa. Þá skulu eftirlitsdýralæknar gæta þess að upplýsingar samkvæmt örmerkingu séu ávallt skráðar á heilbrigðisvottorð vegna útflutnings hrossa.

#### 7. gr.

##### *Markeigandi.*

- 7.1. Markeigandi skal skrásettur í markaskrá á þeim bæ, þar sem hann heldur búfé. Heimilt er að skrá markeiganda í þéttbýli á lögheimili hans.
- 7.2. Flytjist markeigandi búferlum, skal hann leita álots og samþykkis markavarðar, hvort hann þurfi að breyta um mark vegna sammerkinga. Sama á við um búfé sem markeigandi kaupir. Óheimilt er markeiganda að nota sama mark á fé í tveimur eða fleiri varnarhólfum. Flytjist markeigandi á annað fjársamgöngusvæði, þar sem hann má ekki nota fjármark sitt vegna sammerkingar, skal markið fylgja lögbýli því eða svæði, sem hann flutti frá.

#### 8. gr.

##### *Eigendaskipti að mörkum.*

- 8.1. Mörk ganga að erfðum. Gefa má mark og selja, enda sé gerð marksins í samræmi við reglur fjallskilaumdæmisins. Taka má upp nýtt mark, gerðarmark, enda hafi enginn markeigandi á því svæði, sem reglugerð þessi bannar sammerkingar á, sama mark eða svo líkt að hætta sé á misdrætti að dómi markavarðar.
- 8.2. Eigendaskipti að marki á milli þess sem markaskrár eru gefnar út skulu tilkynnt markaverði, er birtir um það tilkynningu í Lögbirtingablaði á kostnað hins nýja eiganda. Afrit tilkynningar skal senda Bændasamtökum Íslands. Sama gildir ef maður flyst á milli fjallskilaumdæma eða varnarhólfa, eða tekur upp nýtt mark. Geri markavörður ekki athugasemd við markið, að höfðu samráði við hlutaðeigandi markaverði, skal hann þegar senda tilkynningu um það til birtingar í Lögbirtingablaði. Markaverðir á viðkomandi svæðum skulu færa skrá yfir slík mörk og eigendur þeirra. Aðeins markavörðum er heimilt að auglýsa mörk í Lögbirtingablaði. Mark auglýst með öðrum hætti, eða án samþykkis markavarðar er ógilt og notkun þess óheimil.

- 8.3. Þau mörk sem óheimil eru samkvæmt reglugerð þessari eða fjallskilasamþykkt mega ekki ganga að erfðum, sölu eða gjöf. Við kaup og sölu búfjár skal afmá bæjarnúmer fyrri eiganda. Jafnframt er heimilt að marka upp eða breyta eyrnamarki.

#### 9. gr.

##### *Skráning og niðurfelling marka.*

- 9.1. Skylt er markeiganda að tilkynna markaverði mark sitt til skráningar í markaskrá fjallskilaumdæmis og greiða fyrir það gjald sem stjórn þess ákveður. Skal það gert innan tiltekins frests sem markavörður auglýsir, m.a. í Lögbirtingablaði. Við móttöku nýrra marka skal skrá móttökudag.
- 9.2. Vilji einhver taka upp nýtt mark milli þess sem markaskrá er gefin út, skal hann tilkynna það markaverði. Geri markavörður ekki athugasemd við markið, að höfðu samráði við markaverði aðliggjandi fjallskilaumdæma, skal hann þegar senda tilkynningu um það til birtingar í Lögbirtingablaði. Afrit tilkynningar sendist Bændasamtökum Íslands, sem skrá markið í tölvu, þegar markið hefur birst í Lögbirtingablaði.
- 9.3. Mark sem hvorki er skráð í gildandi markaskrá né hefur verið auglýst, eftir útgáfu síðustu markaskrár eða í viðbæti við markaskrá umdæmisins, skal talið niður fallið og er þá öðrum heimilt að taka það upp. Fyrri eigandi eða erfingi hans á þó forgangsrétt til marksins, ef hann tekur það upp innan átta ára frá útgáfu síðustu markaskrár og heldur það þá aldursrétti sínum.

#### 10. gr.

##### *Markaskrár.*

- 10.1. Stjórn hvers fjallskilaumdæmis skal sjá um útgáfu á markaskrá fyrir umdæmið. Markaskrár skulu gefnar út samtímis um land allt og eigi sjaldnar en áttunda hvert ár. Skal senda sýslumönnum, markavörðum, markanefnd, hreppstjórum og sláturhúsum á hugsanlegum samgöngusvæðum búfjár eintak markaskrárinnar en Bændasamtökum Íslands tvö eintök.
- 10.2. Stjórnir fjallskilaumdæma geta sameinast um útgáfu markaskrár, þar sem það þykir henta. Semja má um útgáfu marka úr hluta sýslu í annarri skrá, ef sérstök landfræðileg ástæða er til þess, og að fengnu samþykki markanefndar. Skulu þá öll búfjármörk á viðkomandi svæði birt í þeirri skrá. Einstaka búfjáreigendum er þó heimilt að fá mark sitt birt í nágrannaskrá. Óheimilt er stjórn fjallskilaumdæmis að skipta markaskrá upp eftir svæðum innan fjallskilaumdæmis eða láta prenta sérstaka stórgripamarkaskrá. Mörk sem eingöngu eru notuð fyrir stórgripi skulu auðkennd í markaskrá með stjörnu og er algerlega óheimilt að nota þau á sauðfé.
- 10.3. Stjórn fjallskilaumdæmis felur ákveðnum manni, markaverði, söfnun og umsjón með mörkum, svo og útgáfu markaskrár. Skal sem mest samræmi haft við gerð markaskráa um land allt og fylgt í því efni ákvæðum reglugerðar þessarar. Bændasamtök Íslands skrá öll mörk í tölvu og hafa umsjón og eftirlit með útgáfu markaskráa og samræma gerð þeirra.

#### 11. gr.

##### *Útgáfa markaskráa.*

- 11.1. Við gerð markaskráa skal fylgja eftirfarandi reglum:
- 11.1.1. Brotið skal vera sem næst 11-11½ sm á breidd og 19-20 sm á hæð.
- 11.1.2. Hverri síðu skal skipt í dálka, er liggja þvert á kjöl:

1. dálkur fyrir tölu marksins
  2. dálkur fyrir mark á hægri eyra
  3. dálkur fyrir mark á vinstra eyra
  4. dálkur fyrir brennimark
  5. dálkur fyrir nafn og heimili markeiganda
  6. dálkur fyrir númer bæjar eða eiganda, sýslutákn og númer sveitarfélags.
- 11.1.3. Skýlt er að nota sömu markaðeiti í markaskráum um land allt og raða þeim þannig í starfrófsröð í öllum markaskráum; Fyrst skal raða mörkum, sem aðeins eru á vinstra eyra og nota heitið „Alheilt hægri“ í dálki fyrir mark á hægri eyra. Á mörkuðu eyra skal fyrst lýst yfirmarki, síðan undirbenjum niður eftir eyranu að framan og því næst á sama hátt aftan á eyra.

## 12. gr.

### *Sammerkingar á sauðfé.*

- 12.1. Það telst vera sammerking þegar tveir eða fleiri markeigendur eiga sama mark.
- 12.2. Sammerking er óheimil innan fjallskilaumdæmis. Óheimilt er að taka upp nýjar sammerkingar innan þess og niður skulu felldar núverandi sammerkingar. Ef kind er með vafamarki skal henni skilyrðislaust slátrað.
- 12.3. Reglur um bann við sammerkingum á milli fjallskilaumdæma eru:
- 12.3.1. **Gullbringu- og Kjósarsýsla** (Kjalarnesþing). Bannaðar eru sammerkingar við Borgarfjarðarsýslu, Mýrasýslu og Árnassýslu.
- 12.3.2. **Borgarfjarðarsýsla**. Bannaðar eru sammerkingar við Mýrasýslu og Snæfellsnes- og Hnappadalssýslu austan Snæfellsnesslínu. Nyrðra varnarhólf í Borgarfjarðarsýslu má ekki hafa sammerkt við Dalasýslu sunnan Hvammsfjarðarlínu, Strandasýslu sunnan sömu línu og við Húnavatnssýslur og Skagafjarðarsýslu vestan Héraðsvatna. Þó má nyrðra Borgarfjarðarhólf hafa sammerkt við hreppana norðan Vatnssnesslínu í Vestur-Húnavatnssýslu. Bannaðar eru sammerkingar við Árnassýslu og Kjalarnesþing.
- 12.3.3. **Mýrasýsla**. Bannaðar eru sammerkingar við Snæfellsnes- og Hnappadalssýslu, Dalasýslu, Strandasýslu sunnan Gilsfjarðarlínu, Húnavatnssýslur og Skagafjarðarsýslu vestan Héraðsvatna, Árnassýslu, Kjalarnesþing og Borgarfjarðarsýslu. Heimilt er þó að halda núverandi sammerkingum í Mýrasýslu vestan Stafholts-tungnahrepps við svæðið á milli Blöndu og Héraðsvatna, norðan Bólstaðarhlíðarhrepps, Seyluhrepps og Eyhildarholts í Rípurhreppi. Einnig er heimilt að hafa sammerkt við hreppa norðan Vatnssnesslínu í Vestur-Húnavatnssýslu.
- 12.3.4. **Snæfellsnes- og Hnappadalssýsla**. Bannaðar eru sammerkingar við Dalasýslu, Strandasýslu sunnan Gilsfjarðarlínu og Mýrasýslu. Austan Snæfellsnesslínu má ekki vera sammerkt við Borgarfjarðarsýslu.
- 12.3.5. **Dalasýsla**. Bannaðar eru sammerkingar við Austur-Barðastrandarsýslu og Strandasýslu sunnan Þorskafjarðarlínu. Norðan Hvammsfjarðarlínu eru auk þess bannaðar sammerkingar við Austur-Barðastrandarsýslu á milli Kollafjarðar- og Þorskafjarðarlína, Nauteyrarhrepp í Norður-Ísafjarðarsýslu og Strandasýslu á milli Árnes-hrepps og Þorskafjarðarlínu, og Vestur-Húnavatnssýslu í Miðfjarðarhólfi. Einnig eru bannaðar sammerkingar við Mýrasýslu og Snæfellsnes- og Hnappadalssýslu. Sunnan Hvammsfjarðarlínu er að auki bannað að hafa sammerkt við Húnavatnssýslur vestan Blöndu og nyrðra Borgarfjarðarhólf. Þó má hafa sammerkt við hreppa norðan Vatnssnesslínu í Vestur-Húnavatnssýslu. Um Kleifar í Dalasýslu, gilda sömu reglur og væri jörðin í Austur-Barðastrandarsýslu.

- 12.3.6. **Barðastrandarsýslur, Isafjarðarsýslur og Strandasýsla.** Bannaðar eru sammerkingar á Vestfjarðakjálka, þ.e. norðan Gilsfjarðarlínu. Í Austur-Barðastrandarsýslu á milli Kollafjarðar- og Þorskafjarðarlína, í Nauteyrahreppi í Norður-Ísafjarðarsýslu, og í Strandasýslu á milli Árneshrepps og Þorskafjarðarlínu má ekki vera sammerkt við Dalasýslu og Strandasýslu norðan Hvammsfjarðarlínu. Sunnan Þorskafjarðarlínu má ekki vera sammerkt við Dalasýslu og Strandasýslu. Í Strandasýslu á milli Gilsfjarðarlínu og Hvammsfjarðarlínu má ekki vera sammerkt við Vestur-Húnavatnssýslu í Miðfjarðarhólfi, Mýrasýslu og Snæfellsnes- og Hnappadalssýslu. Í Strandasýslu sunnan Hvammsfjarðarlínu má ekki hafa sammerkt við Húnavatnssýslur, Skagafjarðarsýslu vestan Héraðsvatna, nyrðra Borgarfjarðarhólf, Mýrasýslu og Snæfellsnes- og Hnappadalssýslu.
- 12.3.7. **Vestur-Húnavatnssýsla.** Bannaðar eru sammerkingar við Skagafjarðarsýslu vestan Héraðsvatna, Árnessýslu, nyrðra Borgarfjarðarhólf, Mýrasýslu og Dala- og Strandasýslur sunnan Hvammsfjarðarlínu. Norðan Vatnssnesslínu má þó vera sammerkt við Arnes- og Dalasýslur, nyrðra Borgarfjarðarhólf og Mýrasýslu. Vestan Miðfjarðarlínu má ekki vera sammerkt við Dala- og Strandasýslur sunnan Gilsfjarðarlínu. Þorkelshólshreppur má ekki hafa sammerkt við Akrahrepp í Skagafjarðarsýslu.
- 12.3.8. **Austur-Húnavatnssýsla.** Bannaðar eru sammerkingar við Skagafjarðarsýslu vestan Héraðsvatna og Akrahrepp. Austan Blöndu má ekki vera sammerkt við Viðvíkurhrepp í Skagafjarðarsýslu. Í Bólstaðarhlíðarhreppi má ekki vera sammerkt við Eyjafjarðarsýslu sunnan Hörgár eða Ása- og Djúpárhreppa í Rangárvallasýslu. Einnig eru bannaðar sammerkingar við Árnessýslu, nyrðra Borgarfjarðarhólf, Mýrasýslu og Dala- og Strandasýslur sunnan Hvammsfjarðarlínu. Sammerkt má þó vera í hreppum austan Blöndu, við Dalasýslu sunnan Hvammsfjarðarlínu. Ennfremur mega hrepparnir norðan Bólstaðarhlíðarhrepps halda núverandi sammerkingum við Mýrasýslu vestan Stafholtstungnahrepps.
- 12.3.9. **Skagafjarðarsýsla.** Bannaðar eru sammerkingar við Eyjafjarðarsýslu. Lýtingsstaðahreppur, Seyluhreppur, Eyhildarholt í Rípurhreppi og Akrahreppur mega ekki hafa sammerkt við Suður-Þingeyjarsýslu vestan Skjálfafljóts. Ennfremur má Akrahreppur ekki hafa sammerkt við Skútustaðahrepp og Bárðdælahrepp austan Skjálfafljóts eða þau svæði Suður-Þingeyjarsýslu sem eiga eða nota afrétti sunnan byggða. Akrahreppur, Lýtingsstaðahreppur, Seyluhreppur og Eyhildarholt í Rípurhreppi mega ekki hafa sammerkt við Ása- og Djúpárhreppa í Rangárvallasýslu. Hrepparnir vestan Héraðsvatna mega ekki hafa sammerkt við Árnessýslu, nyrðra Borgarfjarðarhólf, Mýrasýslu, Strandasýslu sunnan Hvammsfjarðarlínu og Húnavatnssýslur. Hrepparnir norðan Seyluhrepps, nema Eyhildarholt í Rípurhreppi, mega þó halda núverandi sammerkingum við Árnessýslu vestan Ölfusár og Sogs og Mýrasýslu vestan Stafholtstungnahrepps. Í Viðvíkurhreppi má ekki vera sammerkt við Austur-Húnavatnssýslu austan Blöndu og Akrahreppur má ekki hafa sammerkt við Austur-Húnavatnssýslu og Þorkelshólshrepp í Vestur-Húnavatnssýslu. Um Skatastaði og Stokkhólma í Akrahreppi gilda hvarvetna sömu reglur og væru þeir í Lýtingsstaðahreppi.
- 12.3.10. **Eyjafjarðarsýsla og Siglufjörður.** Bannaðar eru sammerkingar við Skagafjarðarsýslu, Suður-Þingeyjarsýslu og Kelduneshrepp í Norður-Þingeyjarsýslu. Þó má vera sammerkt norðan Hörgár við svæðið austan Skjálfafljóts. Sunnan Hörgár eru bannaðar sammerkingar við Bólstaðarhlíðarhrepp, Árnessýslu austan Hvítár og við Ása- og Djúpárhreppa í Rangárvallasýslu. Um Siglufjörð gilda sömu reglur og Eyjafjarðarsýslu norðan Hörgár.

- 12.3.11. **Suður-Þingeyjarsýsla og Kelduneshreppur.** Bannaðar eru sammerkingar í Þingeyjarsýslum. Skútustaðahreppur og Bárðdælahreppur austan Skjálfandafljóts og þeir bæir í Reykdælahreppi sem rétt hafa til að nota afrétti sunnan byggða mega ekki hafa sammerkt við Norður-Múlasýslu norðan Lagarfljóts og Fljótsdalshrepp. Svæðið á milli Skjálfandafljóts og Jökulsár á Fjöllum norðan Skútustaðahrepps og Bárðdælahrepps má ekki hafa sammerkt við Norður-Múlasýslu norðan Jökulsár á Brú. Bannaðar eru sammerkingar þeirra svæða í Suður-Þingeyjarsýslu sem eiga eða nota afrétti sunnan byggða í sýslunni, við Árnassýslu austan Hvítár, Ása- og Djúpárhreppa í Rangárvallasýslu og Akrahrepp í Skagafjarðarsýslu. Bannaðar eru sammerkingar við Eyjafjarðarsýslu. Austan Skjálfandafljóts má þó vera sammerkt við Eyjafjarðarsýslu norðan Hörgár. Vestan Skjálfandafljóts eru bannaðar sammerkingar við Lýtingsstaðahrepp, Seyluhrepp, Eyhildarholt í Rípurhreppi og Akrahrepp í Skagafjarðarsýslu.
- 12.3.12. **Norður-Þingeyjarsýsla austan Jökulsár.** Bannaðar eru sammerkingar í Þingeyjarsýslum og við Norður-Múlasýslu norðan Lagarfljóts og Fljótsdalshrepp.
- 12.3.13. **Múlasýslur.** Bannaðar eru sammerkingar í Múlasýslum. Þó má Suður-Múlasýsla hafa sammerkt við Vopnafjarðarhrepp og Skeggjastaðahrepp í Norður-Múlasýslu. Sunnan Jökulsár á Brú má ekki vera sammerkt við Austur-Skaftafellssýslu austan Hornafjarðarfljóts. Fljótsdalshreppur og svæðið norðan Lagarfljóts má ekki hafa sammerkt við Skútustaðahrepp, Bárðdælahrepp austan Skjálfandafljóts, þá bæi í Reykdælahreppi í Suður-Þingeyjarsýslu sem rétt hafa til að nota afrétti sunnan byggða, og Norður-Þingeyjarsýslu. Norðan Jökulsár á Brú má ekki hafa sammerkt við svæðið á milli Skjálfandafljóts og Jökulsár á Fjöllum, norðan Skútustaðahrepps og Bárðdælahrepps.
- 12.3.14. **Austur-Skaftafellssýsla.** Bannaðar eru sammerkingar austan Hornafjarðarfljóts við Múlasýslur sunnan Jökulsár á Brú. Hofshreppur má ekki hafa sammerkt við Vestur-Skaftafellssýslu austan Mýrdalssands.
- 12.3.15. **Vestur-Skaftafellssýsla.** Bannaðar eru sammerkingar við Rangárvallasýslu. Álftavers- og Skaftártunguhreppar mega ekki hafa sammerkt við Árnassýslu austan Hvítár. Bannaðar eru sammerkingar austan Mýrdalssands við Hofshrepp í Austur-Skaftafellssýslu.
- 12.3.16. **Rangárvallasýsla.** Bannaðar eru sammerkingar vestan Markarfljóts við Árnassýslu. Ása- og Djúpárhreppar mega ekki hafa sammerkt við Bólsstaðarhlíðahrepp í Austur-Húnavatnssýslu, Seylu-, og Lýtingsstaðahrepp, Eyhildarholt í Rípurhreppi og Akrahrepp í Skagafjarðarsýslu, Eyjafjarðarsýslu sunnan Hörgár og við þau svæði í Suður-Þingeyjarsýslu sem eiga eða nota afrétti sunnan byggða. Bannaðar eru sammerkingar við Vestur-Skaftafellssýslu.
- 12.3.17. **Vestmannaeyjar.** Bannaðar eru sammerkingar á milli fjáreigenda í Vestmannaeyjum.
- 12.3.18. **Árnassýsla.** Bannaðar eru sammerkingar við Kjalarnesþing, Borgarfjarðarsýslu, Mýrasýslu, Húnavatnssýslur og Skagafjarðarsýslu vestan Héraðsvatna. Þó má hafa sammerkt við hreppa norðan Vatnneslínu í Vestur-Húnavatnssýslu. Í Árnassýslu vestan Ölfusár og Sogs má þó halda núverandi sammerkingum við hreppana norðan Seyluhrepps nema Eyhildarholt í Rípurhreppi í Skagafjarðarsýslu. Í Árnassýslu austan Hvítár má ekki vera sammerkt við Akrahrepp í Skagafjarðarsýslu, Eyjafjarðarsýslu sunnan Hörgár eða þau svæði Suður-Þingeyjarsýslu, sem afrétt eiga eða nota sunnan byggða, og ekki við Skaftártunguhrepp og Álftavershrepp í Vestur-Skaftafellssýslu. Bannaðar eru sammerkingar við Rangárvallasýslu vestan Markarfljóts.

- 12.4. Fyrir útgáfu markaskráa skulu markaverðir vinna sameiginlega að útrýmingu óleyfilegra sammerkinga. Bændasamtök Íslands veita markavörðum upplýsingar um sammerkingar. Hver markavörður skal skrá aldur og flokk þeirra marka sem kunna að falla niður vegna sammerkingar samkvæmt ákvæðum 12.3. Jafnframt skal hann tilkynna markavörðum aðliggjandi fjallskilaumdæma um þau mörk sem hann hefur skráð þannig.
- 12.5. Markaverðir skulu halda með sér fundi svo oft sem þurfa þykir, þar sem ákvörðun er tekin á grundvelli a-liðar 4. mgr. 68. gr. afréttalaga nr. 6/1986, um hvaða markeigandi missir mark sitt vegna sammerkingar, enda hafi hlutaðeigandi aðilum áður verið gefin kostur á að lýsa skriflega viðhorfum sínum til málsins. Niðurstöðu slíkra funda skal tilkynna viðkomandi markeigendum skriflega án tafar, auk þess sem þær skulu færðar til bókar. Verði ekki leyst úr ágreiningi um hver halda skuli marki á grundvelli reglna a-liðar 4. mgr. 68. gr. afréttalaga eða markaverðir verða ekki sammála um úrlausn máls, skal vísa málinu til úrskurðar markanefndar. Markaverðir skulu einnig fyrirbyggja sammerkingar við upptöku nýrra marka eða flutning marka á milli fjallskilaumdæma.
- 12.6. Nú leggur markeigandi niður fjármark sitt til að útrýma sammerkingu, en á erfitt með eða getur ekki markað fjárstofn sinn undir hið nýja mark. Er þá markaverði heimilt að láta prenta hið aflagða mark einu sinni í markaskrá umdæmisins, en þó því aðeins að það sé auðkennt með bókstafnum F og tekið fram í formála viðkomandi markaskrár, að slík mörk séu aðeins á fullorðnu fé og óheimilt sé að nota þau á lömb. Skylt er hlutaðeigandi fjáreiganda að plötumerkja allt fé sem ber hið aflagða mark.

### 13. gr.

#### *Markanefnd.*

- 13.1. Markanefnd skal fylgjast með framkvæmd laga, reglugerða og fjallskilasamþykktu um mörk og markaskrár og vera þeim til ráðuneytis sem um þau mál fjalla. Þá skal markanefnd fylgjast með og aðstoða Bændasamtök Íslands við tölvuskráningu allra marka í landinu, samkvæmt ákvæðum 10.3.
- 13.2. Markanefnd úrskurðar um ágreining sem rísa kann vegna ákvörðunar markavarðar eða fundar markavarða um skráningu á marki, synjun skráningar eða niðurfellingu marks vegna sammerkinga. Skal nefndin í því efni fylgja ákvæðum 68. gr. afréttalaga.

### 14. gr.

#### *Refsiákvæði og gildistaka.*

- 14.1. Brot gegn ákvæðum reglugerðar þessarar varða viðurlögum samkvæmt 70. gr. laga um afréttamálefni, fjallskil o.fl., nr. 6/1986.
- 14.2. Reglugerð þessi, sem sett er samkvæmt heimild í IX. kafla laga nr. 6/1986 um afréttamálefni, fjallskil o.fl. og lögum nr. 25/1993 um dýrasjúkdóma og varnir gegn þeim, staðfestist hér með til að öðlast þegar gildi og birtist til eftirbreytni öllum þeim sem hlut eiga að máli. Jafnframt fellur úr gildi reglugerð nr. 579/1989 um búfjármörk, markaskrár og takmörkun á sammerkingum búfjár, svo og breytingar með reglugerðum nr. 410/1992, 50/1994, 212/1997 og 709/1997.

*Landbúnaðarráðuneytinu, 16. mars 1998.*

**Guðmundur Bjarnason.**

*Jón Höskuldsson.*

**VIÐAUKI I**  
**Varnarsvæði og litarmerking.**

**LITARMERKINGU BÚFJÁR MEÐ VARANLEGUM LITUM SKAL HAGA EFTIR**  
**BÚSETU SEM HÉR SEGIR:**

Varnarsvæði	Litur	Varnarlínur
1. Landnámshólf	Svartur	<i>Sogslína:</i> Ölfusá og Sog. Þingvallavatn. Bláskógalína úr Þingavallavatni í Kvígindisfell. Hvalfjarðarlína frá Kvígindisfelli um Hvalvatn í Hvalfjörð við Múlafjall.
2. Borgarfjarðarhólf syðra	Gulur	<i>Hvalfjarðarlína</i> úr Hvalfirði við Múlafjall um Hvalvatn og Kvígindisfell að Matbrunnum við Uxahryggi. Andakíslína frá Matbrunnum um Reyðarvatn og Skorradalsvatn í Andakíl.
3. Borgarfjarðarhólf nyrðra	Hvítur	<i>Andakíslína.</i> <i>Hvalfjarðarlína</i> frá Matbrunnum að Hríðurkörlum við Þórisjökul. <i>Tvíðægrulína</i> frá Langjökli um Arnarvatn að Kvíslavötnum. <i>Hvítársíðulína</i> frá Kvíslavötnum að Hvítá við Bjarnastaði. <i>Hvítá</i> , þaðan til ósa.
4. Mýrahólf	Appelsínugulur	<i>Hvítá</i> í Borgarfirði, Hvítársíðulína, Tvíðægrulína frá Kvíslavötnum að Svínadal norðan Tröllakirkju. <i>Dalalína</i> nálægt suðurmörkum Dalasýslu frá Svínadal að Hítará. <i>Hítará</i> , þaðan til ósa.
5. Hnappadalshólf	Bleikur	<i>Hítará</i> , <i>Dalalína</i> frá Hítará til Skógarstrandar. <i>Snæfellsnesslína</i> úr Álftafirði í Skógarnes.
6. Snæfellsnesshólf	Ljósblár	<i>Snæfellsnes</i> vestan Snæfellsnesslínu.
7. Dalahólf syðra	Sitrónugulur	<i>Dalalína</i> nálægt suðurmörkum Dalasýslu frá Skógarströnd að Svínadal inn af Haukadál. <i>Tvíðægrulína</i> frá Svínadal að Skeggöxl vestan Hrutafjarðar. <i>Hvammsfjarðarlína</i> þaðan til Hvammsfjarðar milli Þorbergsstaða og Hrutstaða.
8. Dalahólf nyrðra	Svartur	<i>Hvammsfjarðarlína</i> úr Hvammsfirði um Laxárdalsheiði til Hrutafjarðar. <i>Gilsfjarðarlína</i> úr Gilsfirði í Bitrufjörð.
9. Steingrímsfjarðarhólf	Ljósblár	<i>Gilsfjarðarlína</i> , <i>Berufjarðarlína</i> í <i>Þorskafjarðarlínu</i> á Kollabúðaheiði, þaðan í Steingrímsfjörð sunnan Hrófbergs.
10. Reykjanesshólf	Hvítur	<i>Berufjarðarlína</i> úr Berufirði í <i>Þorskafjarðarlínu</i> . <i>Þorskafjarðarlína</i> úr Þorskafirði vestan Hjalla.
11. Mið-Vestfjarðahólf	Gulur	<i>Þorskafjarðarlína</i> úr Þorskafirði í Steingrímsfjörð. <i>Kollafjarðarlína</i> úr Kollafirði um Gjörvidal í Ísafjörð.
12. Vestfjarðahólf	Grænn	<i>Kollafjarðarlína</i> , <i>Mjólkárína</i> sunnan Mjólkár. <i>Rauðasandslína</i> úr Stálfjalli um Skarðabrúnir að Kleifaheiði. <i>Suðurfjarðarlína</i> þaðan eftir fjallgarðinum í Trostansfjörð.
13. Rauðasandshólf	Fjólublár	<i>Rauðasandslína</i> úr Stálfjalli um Skarðabrúnir og Kleifaheiði í Ósafjörð.
14. Arnarfjarðarhólf	Hvítur	<i>Rauðasandslína</i> úr Ósafirði að Kleifaheiði, <i>Suðurfjarðarlína</i> þaðan í Trostansfjörð.
15. Miðfjarðarhólf	Grænn	<i>Hvammsfjarðarlína</i> úr Hrutafirði sunnan Fjarðarhorns að Skeggöxl. <i>Tvíðægrulína</i> frá Skeggöxl um Kvíslavötn í Arnarvatn.
16. Vatnsnesshólf	Fjólublár	<i>Miðfjarðarlína</i> úr Arnarvatni um Miðfjarðarvatn í Miðfjörð. <i>Miðfjarðarlína</i> í Miðfjarðarvatn. <i>Vatnsnesslína</i> úr Miðfjarðarvatni í Síoukrók við Víðidalsá.



Varnarsvæði	Litur	Varnarlínur
17. Húnahólf	Ljósbrúnn	<i>Vatnsnesslína, Miðfjarðarlína</i> úr Miðfjarðarvatni í Arnarvatn. <i>Tvídægurhlína</i> úr Arnarvatni í Langjökul, <i>Kjalarhlína</i> úr Langjökli að Blöndu, Blanda, þaðan til ósa.
18. Skagahólf	Bleikur	<i>Blanda, Kjalarhlína</i> frá Blöndu að Hofsjökli, <i>Héraðsvatnalína</i> , þ.e. Jökulsá eystri og Héraðsvötn eystri.
19. Skagafjarðarhólf	Gulur	<i>Héraðsvatnalína</i> og <i>Tröllaskagalína</i> á mörkum Skagafjarðar- og Eyjafjarðarsýslna og milli Siglufjarðar og Ólafsfjarðar.
20. Eyjafjarðarhólf vestra	Dökkblár	<i>Tröllaskagalína</i> . <i>Eyjafjarðarlína</i> . Eyjafjarðará og girðing úr Eyjafjarðará sunnan Bringu.
21. Eyjafjarðarhólf eystra	Appelsínugulur	<i>Eyjafjarðarlína</i> . <i>Skjálfandafljót</i> . <i>Fjórðungakvísl</i> .
22. Skjálfandahólf	Hvítur	<i>Skjálfandafljót</i> . Sprengisandslína um Vonarskarð í Fjórðungakvísl. <i>Gæsafjallalína</i> norðan Skútustaðahrepps. <i>Jökulsá á Fjöllum</i> .
23. Öxarfjarðarhólf	Grænn	<i>Jökulsá á Fjöllum, Hólsfjallalína</i> austan Öxarfjarðarhrepps. <i>Sléttulína</i> sunnan Melrakkasléttu.
24. Sléttuhólf	Gulur	Melrakkaslétta norðan <i>Sléttulínu</i> .
25. Norðausturlandshólf	Fjólublár	<i>Sléttulína, Hólsfjallalína, Jökulsá á Fjöllum, Jökulsá á Brú</i> .
26. Héraðshólf	Appelsínugulur	<i>Jökulsá á Brú, Lagarfljót, „Hallormsstaðarlína“, Jökulsá í Fljótsdal</i> .
27. Austfjarðahólf	Bleikur	<i>Lagarfljót</i> frá ósum að Grímsá og <i>Reyðarfjarðarlína</i> frá Grímsá um Sandfell og Áreyjatind í Reyðarfjörð.
28. Suðurfjarðahólf	Ljósblár	<i>Reyðarfjarðarlína, „Hallormsstaðarlína úr Grímsá“, Hamarsá í Hamarsfirði. Hornafjarðarfljót</i> (eystri kvísl).
29. Suðursveitarhólf	Svartur	<i>Hornafjarðarfljót og Jökulsá á Breiðamerkursandi</i> .
30. Örfahólf	Hvítur	<i>Jökulsá á Breiðamerkursandi og Skeiðarársandslína</i> við Sandgýgjukvísl.
31. Síðuhólf	Bleikur	<i>Skeiðarársandslína, Skaftá, Eldhraunslína</i> úr Skaftá í Kúðafljót.
32. Skaftártunguhólf	Fjólublár	<i>Eldhraunslína, Skaftá, Tungnaá, Kýlingalína</i> við Kirkjufellsvatn. <i>Hólmsárlína</i> .
33. Álfthvershólf	Dökkblár	<i>Kúðafljót og Hólmsá, Mælifellslína</i> á Mælifellssandi, <i>Mýrdalssandslína</i> úr Moldheiði í Blautukvísl.
34. Mýrdalshólf	Gulur	<i>Mýrdalssandslína og Sólheimasandslína</i> vestan Jökulsár.
35. Rangárvallahólf	Grænn	<i>Sólheimasandslína, Markarfljót og Syðri-Emstruá, Mælifellslína, Kýlingalína, Tungnaá, Sprengisandslína, Ytri-Rangá, Þjórsá</i> .
36. Árnesshólf	Ljósblár	<i>Þjórsá, Kjalarhlína</i> úr Hofsjökli í Langjökul norðan Hveravalla, Hvítá, <i>Hlíðabæjalína</i> úr Hagavatni í Brúará, <i>Brúará, Hvalfjarðarlína</i> úr Hróðurkörslum við Þórisjökul í Kvígindisfell, <i>Bláskógalína</i> þaðan í Þingvallavatn vestan Þjóðgarðs, <i>Sogslína</i> , þ.e. Þingvallavatn, Sog og Ólfusá til ósa.

## VIÐAUKI II

## Litarmerking búfjár á Íslandi Svæðaskipting

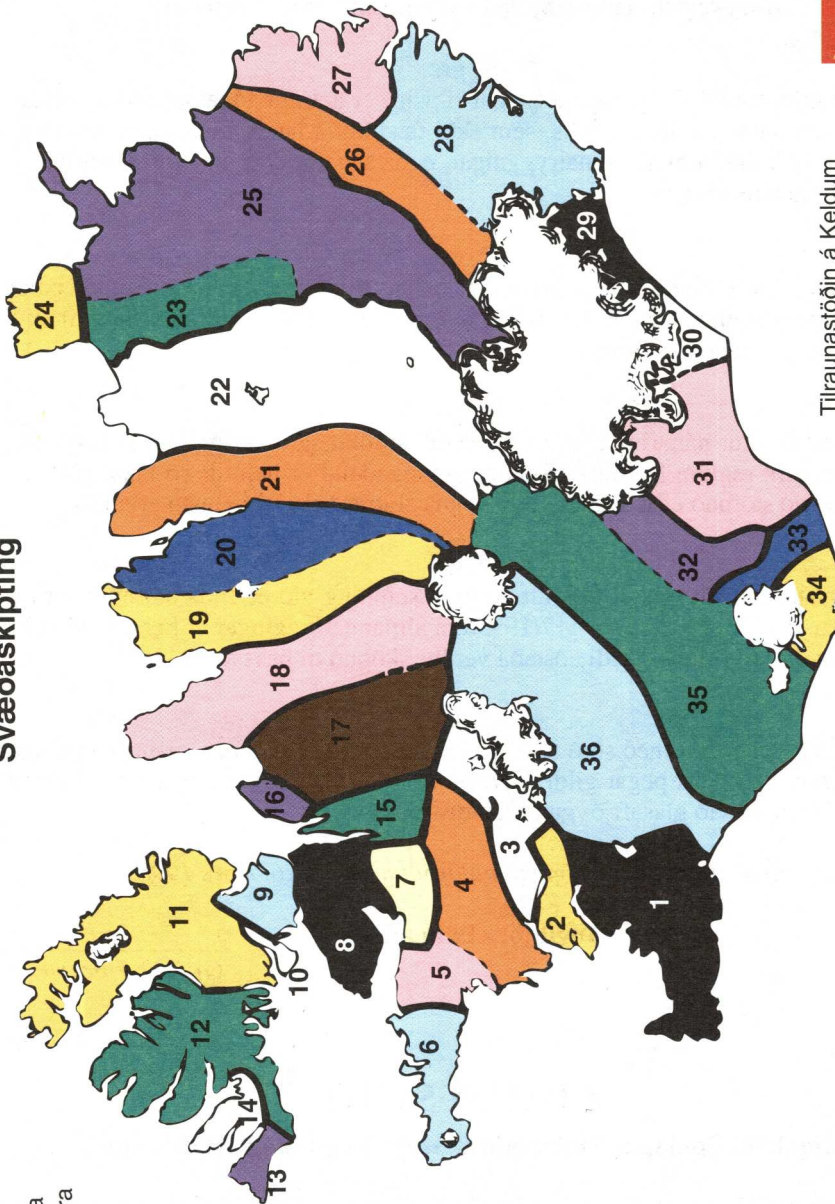

Tilraunastöðin á Keldum  
og yfirdýralæknir.

### Varnarsvæði:

1. Landnámshólf
2. Borgarfjarðarhólf syðra
3. Borgarfjarðarhólf nyrðra
4. Mýrahólf
5. Hnappadalshólf
6. Snæfellsnesshólf
7. Dalahólf syðra
8. Dalahólf nyrðra
9. Steingrímsfjarðarhólf
10. Reykjanesshólf
11. Miðvestfjarðarhólf
12. Vestfjarðarhólf
13. Rauðasandshólf
14. Arnarfjarðarhólf
15. Miðfjarðarhólf
16. Vatnssnesshólf
17. Húnahólf
18. Skagahólf
19. Skagafjarðarhólf
20. Eyjafjarðarhólf vestra
21. Eyjafjarðarhólf eystra
22. Skjálfandahólf
23. Öxarfjarðarhólf
24. Sléttuhólf
25. Norðausturlandshólf
26. Héraðshólf
27. Austfjarðarhólf
28. Suðurfjarðarhólf
29. Suðursveitarhólf
30. Örzæfahólf
31. Síðuhólf
32. Skaffartunguhólf
33. Álftavershólf
34. Mýrdalshólf
35. Rangárvallahólf
36. Árnesshólf

## REGLUGERÐ

### um greiðslu læknishjálpar við glasafrjógungun erlendis.

#### 1. gr.

Sjúkratryggingadeild Tryggingastofnunar ríkisins er heimilt að taka þátt í kostnaði vegna glasafrjógungunar íslenskra para erlendis, sem ekki fæst hér á landi, með sama hætti og segir í 35. gr. laga nr. 117/1993 um almannatryggingar, enda séu uppfyllt almenn skilyrði 3. gr. laga nr. 55/1996 um tæknifrjógungun.

#### 2. gr.

Glasafrjógungun skv. reglugerð þessari varðar þau tilvik, þar sem kynfrumur parsins eru notaðar til tæknifrjógungunar og þau tilvik þar sem notkun gjafakynfrumu er heimil skv. 6. gr. laga nr. 55/1996 um tæknifrjógungun.

#### 3. gr.

Tryggingaráð setur nánari reglur um greiðslubátttöku sjúkratrygginga í glasafrjógungunar-meðferð samkvæmt reglum þessum. Sjúkratryggingadeild er heimilt að taka þátt í kostnaði sem til hefur verið stofnað eftir 1. júní 1996 vegna slíkrar lækniþjónustu erlendis.

#### 4. gr.

Tryggingastofnun ríkisins er heimilt að gera samning við erlenda stofnun, sem að mati siglinganefndar skv. 35. gr. laga nr. 117/1993 um almannatryggingar er fær um að veita þessa lækniþjónustu, þar til fullnægjandi aðstaða verður sköpuð til þess hér á landi.

#### 5. gr.

Reglugerð þessi er sett með stoð í 35. gr. laga nr. 117/1993, um almannatryggingar, með síðari breytingum og öðlast þegar gildi. Jafnframt fellur úr gildi reglugerð nr. 218/1987, um greiðslu læknishjálpar við glasafrjógungun erlendis.

*Heilbrigðis- og tryggingamálaráðuneytinu, 26. mars 1998.*

**Ingibjörg Pálmadóttir.**

*Guðríður Þorsteinsdóttir.*

## AUGLÝSING

### um deiliskipulag þjónustumiðstöðvar í Vaglaskógi, Hálshreppi.

Hreppsnefnd Hálshrepps hefur samkvæmt skipulags- og byggingarlögum nr. 73/1997 með síðari breytingum samþykkt deiliskipulag þjónustumiðstöðvar í Vaglaskógi, Hálshreppi, þann 3. mars 1998.

Deiliskipulagið öðlast þegar gildi.

*Illugastöðum, 31. mars 1998.*

F. h. hreppsnefndar Hálshrepps,

**Jón Þ. Óskarsson** oddviti.

## REGLUGERÐ

### um Bókasafnssjóð höfunda.

#### 1. gr.

Menntamálaráðherra skipar 5 menn í stjórn Bókasafnssjóðs höfunda til fjögurra ára í senn, tvo samkvæmt tilnefningu frá Rithöfundasambandi Íslands, einn samkvæmt tilnefningu frá Hagþenki - félagi höfunda fræðiritra og kennslugagna, einn samkvæmt tilnefningu frá Myndstefi - Myndhöfundasjóði Íslands og einn án tilnefningar sem verður jafnframt formaður stjórnarinnar.

Ekki skulu félögin tilnefna sömu menn í stjórn tvisvar í röð.

Stjórnarlaun og annar kostnaður greiðist af óskiptu fé sjóðsins.

#### 2. gr.

Stjórn Bókasafnssjóðs höfunda úthlutar úr sjóðnum þeirri fjárhæð sem hann hefur yfir að ráða samkvæmt 2. gr. laga nr. 33/1997, að frádregnum rekstrarkostnaði sjóðsins.

Úthlutunarfé skal skipt í tvo jafna hluta. Skal öðrum helmingi fjárens úthlutað einstökum höfundum í formi styrkja í viðurkenningarskyni fyrir ritstörf og önnur framlög til bóka, sbr. 3. gr. laganna.

Hinum helmingi fjárens skal úthlutað til rétthafa miðað við fjölda útlána bóka á bókasöfnum sem lögin gilda um. Fyrir hljóðrit og útgáfur á stafrænu formi er úthlutað á sama hátt. Þessi úthlutun fer fram samkvæmt 3. og 4. gr. laganna á grundvelli skýrslna frá almenningsbókasöfnum, Landsbókasafni Íslands - Háskólabókasafni, skólasöfnum og öðrum bóka- og gagnasöfnum, að svo miklu leyti sem útlán þessara bókasafna eru tölvuskráð.

Úthlutun nær að jafnaði ekki til dagblaða, tímarita og safnríta. Myndskreytingar o.fl. í formi bókakápa veita ekki rétt til úthlutunar.

Úthlutun miðast við næstliðið almanaksár og skal lokið fyrir 15. maí ár hvert.

#### 3. gr.

Til þess að öðlast rétt til úthlutunar úr sjóðnum þurfa höfundar að skrá sig hjá Bókasafnssjóði höfunda og skila inn þeim upplýsingum sem stjórn sjóðsins telur nauðsynlegar. Séu fleiri en einn höfundur að sama verki, skiptist úthlutun eftir samkomulagi skráðra rétthafa sem tilkynnt hefur verið stjórn Bókasafnssjóðs. Í þeim tilvikum þegar höfundar koma sér ekki saman um skiptingu, skal úthluta samkvæmt reglum sem stjórn sjóðsins setur og menntamálaráðherra staðfestir.

Tveimur mánuðum fyrir úthlutun sjóðsins skal stjórnin auglýsa úthlutun og úthlutunarreglur.

Stjórn sjóðsins getur óskað eftir frekari upplýsingum um hvort höfundur eða rétthafi fullnægi skilyrðum laga og reglna til úthlutunar.

#### 4. gr.

Stjórn sjóðsins veitir styrki í viðurkenningarskyni til einstakra höfunda og rétthafa samkvæmt 3. gr. laganna.

Úthlutun miðað við fjölda útlána tekur til einstakra bóka, hljóðbóka og annarra gagna. Blönduð gögn, t.d. bók og hljóðrit, teljast eitt verk.

Bækur sem eru 36 bls. að lágmarki, að undanskildum barnabókum, veita rétt til úthlutunar enda séu þær prentaðar og bundnar eða í kiljuformi og til sölu á almennum markaði.

Þýðendum og öðrum sem 2. tl. 3. gr. laganna tekur til er greiddur þriðjungur af úthlutun miðað við útlán.

Séu fleiri en einn höfundur að sama verki, skiptist réttur til úthlutunar eftir samkomulagi þeirra. Séu meginhöfundar verks fleiri en þrír veitir verkið ekki rétt til úthlutunar miðað við fjölda útlána, sbr. 3. mgr. 2. gr. reglugerðarinnar. Ritstjórar, höfundar formála og kynningartexta falla utan úthlutunarreglna.

## 5. gr.

Skráning útlána bókasafna þar sem fram kemur nafn höfundar, titill bókar, fjöldi útlána ásamt stöðluðu bóknúmeri skal berast stjórn sjóðsins eigi síðar en 1. mars ár hvert. Í skráningarúrtaki skulu vera almenningsbókasöfn, Landsbókasafn Íslands - Háskólabókasafn, skólasöfn og önnur bóka- og gagnasöfn þar sem útlán eru tölvuskráð. Gögnum skal skilað á tölvutæku formi.

## 6. gr.

Reglugerð þessi er sett samkvæmt ákvæðum laga nr. 33/1997 og öðlast þegar gildi.

*Ákvæði til bráðabirgða.*

Frestir samkvæmt 2. og 5. gr. reglugerðar þessarar eiga ekki við um úthlutun ársins 1998.

*Menntamálaráðuneytinu, 17. mars 1998.*

**Björn Bjarnason.**

*Guðríður Sigurðardóttir.*

**AUGLÝSING****um breytingu á starfsreglum um öryggisfræðslu sjómanna nr. 323/1988.**

## 1. gr.

1. mgr. 3. gr. starfsreglnanna orðast svo:

Samgönguráðherra skipar 10 manna öryggisfræðslunefnd sem hefur með höndum stjórn öryggisfræðslunnar. Skulu tveir skipaðir án tilnefningar og annar þeirra vera formaður nefndarinnar. Hinir átta skulu tilnefndir af eftirtöldum aðilum: Siglingastofnun Íslands, Slysavarnafélagi Íslands, Sjómannasambandi Íslands, Farmanna- og fiskimannasambandi Íslands, Landssambandi íslenskra útvegsmanna, Sambandi íslenskra kaupskipaútgerða, Landssambandi smábátaeigenda og Vélstjórafélagi Íslands.

*Samgönguráðuneytinu, 30. mars 1998.*

**Halldór Blöndal.**

*Ragnhildur Hjaltadóttir.*

# STJÓRNARTÍÐINDI B 31 – 1998

3. apríl 1998

753

Nr. 205

## REGLUGERÐ

um Áfengis- og tóbaksverslun ríkisins.

### I. KAFLI

#### Hlutverk.

##### 1. gr.

Áfengis- og tóbaksverslun ríkisins (ÁTVR) er stofnun í eigu íslenska ríkisins og heyrir undir fjármálaráðherra.

##### 2. gr.

ÁTVR hefur með höndum eftirtalin verkefni:

- a. Innkaup á vínanda og áfengi.
- b. Birgðahald og dreifingu á áfengi til vínbúða.
- c. Sölu á vínanda og áfengi til framleiðenda áfengra drykkja, lækna og lyfsala og annarra sem rétt hafa til lyfjasölu svo og sölu á vínanda sem eldsneyti, til iðnaðar, efnarannsóknna, náttúrugripasafna og annarra starfstengdra nota.
- d. Rekstur vínbúða.
- e. Innkaup, innflutning, heildsölu og dreifingu á tóbaki.
- f. Framleiðslu á neftóbaki.

##### 3. gr.

ÁTVR skal sinna verkefnum sem versluninni eru falin í 2. gr. í samræmi við lög nr. 63/1969, um verslun ríkisins með áfengi og tóbak, með síðari breytingum, áfengislög nr. 82/1969, með síðari breytingum og reglugerð þessa. Starfsemi ÁTVR skal miða við að hún sé sem hagkvæmust og afli tekna, sem nægi til að greiða rekstrarkostnað og skila arði sem telst hæfilegur, m.a. með tilliti til þeirra eigna sem bundnar eru í rekstri hennar.

### II. KAFLI

#### Stjórn.

##### 4. gr.

Ráðherra skipar þrjú menn í stjórn ÁTVR til tveggja ára í senn og jafnmarga til vara. Ráðherra skipar formann og varaformann stjórnar og ákveður þóknun stjórnarmanna.

##### 5. gr.

Yfirstjórn ÁTVR er í höndum stjórnar í umboði ráðherra. Stjórnin markar stefnu og samþykkir starfsáætlun og rekstraráætlun hvers árs að fenginni tillögu forstjóra. Hún hefur

eftirlit með rekstri. Hún kynnir ráðherra starfsáætlun, rekstraráætlun og skýrslu forstjóra um starfsemi og afkomu ÁTVR.

#### 6. gr.

Formaður stjórnar boðar stjórnarfundi með a.m.k. einnar viku fyrirvara. Fundir stjórnar eru lögmatir ef a.m.k. tveir stjórnarmanna eru á fundinum. Ákvarðanir stjórnar skulu færðar til bókar. Forstjóri ÁTVR situr fundi stjórnar með málfrelsi og tillögurétt.

#### 7. gr.

Rísi ágreiningur á stjórnarfundi um afgreiðslu einstakra mála sem stjórnin fjallar um, getur hver stjórnarmanna eða forstjóri óskað þess að málið verði lagt fyrir ráðherra.

#### 8. gr.

Ráðherra skipar forstjóra ÁTVR. Forstjóri ber ábyrgð á daglegum rekstri. Hann ræður starfsfólk og ákveður starfssvið þess í samræmi við þarfir verslunarinnar. Hann ber ábyrgð á bókhaldi og fjárreiðum, semur starfsáætlun og rekstraráætlun fyrir hvert ár í samráði við stjórnina og leggur þær fyrir stjórnina til samþykktar. Hann semur árlega skýrslu um starfsemi og afkomu og kynnir stjórninni hana. Hann sér um framkvæmd þeirra mála sem stjórnin felur honum og kemur fram út á við fyrir hönd ÁTVR.

### III. KAFLI

#### Deildaskipting.

#### 9. gr.

ÁTVR starfar í tveimur deildum, smásöludeild og heildsöludeild. Starfsemi deildanna skal aðskilin rekstrarlega og fjárhagslega.

Heildsöludeild ÁTVR leigir húsnæði af smásöludeild er skal afmarkað frá húsnæði smásöludeildar. Heildsöludeild kaupir þjónustu af smásöludeild við töku afrita af tölvufærslu og greiðir smásöludeild hlutdeild í launum forstjóra, staðgengils hans og aðalbókara samkvæmt mati Ríkisendurskoðunar.

Heildsöludeild samnýtir eigi tæki, búnað eða þjónustu með smásöludeild umfram það sem um getur í 2. mgr., nema gegn sérstaklega umsaminni þóknun.

Reikningshald deildanna skal vera aðgreint og fært í samræmi við meginreglur laga um ársreikninga. Ársreikningar deildanna skulu birtir með ársreikningi ÁTVR. Niðurstöðutölur efnahags- og rekstrarreiknings hvorrar deildar um sig skulu færðar inn í ársreikning ÁTVR og skilað með skilagrein ÁTVR til Ríkisbókhalds. Deildirnar skila hvor um sig virðisauka-skatti sem sjálfstæður skattaðili.

### IV. KAFLI

#### Smásöludeild.

#### 10. gr.

Smásöludeild ÁTVR hefur með höndum eftirtalin verkefni:

- a. Rekstur vínbúða.
- b. Birgðahald og dreifingu á áfengi til vínbúða.
- c. Innkaup á áfengi í samræmi við reglur um vöruval.
- d. Þjónustu við heildsöludeild, eftir því sem við á, sbr. 4. mgr. 29. gr.

#### 11. gr.

Smásöludeild skal sinna þeim verkefnum sem henni eru falin með það að markmiði að starfsemi deildarinnar sé sem hagkvæmust. Söluálagningu skal miða við að deildin afli tekna, sem nægi til að greiða rekstrarkostnað hennar og skila arði sem telst hæfilegur, m.a. með tilliti til þeirra eigna sem bundnar eru í rekstri hennar.

*Innkaup á áfengi.*

## 12. gr.

Smásöludeild tekur ákvarðanir um innkaup á áfengi. Ákvarðanirnar skulu byggjast á reglum um vöruval, sbr. 13.-20. gr., og reglum um birgðahald sem stjórn setur.

Hagkvæmnissjónarmið skulu ráða því af hvaða aðila áfengi er keypt og skal tilboða leitað í innkaup til sölu í kjarna eftir því sem við á.

Við mat á hagkvæmni innkaupa skal miðað við afhendingarverð inn á geymslusvæði smásöludeildar í Reykjavík. Þó er heimilt að semja sérstaklega um afhendingu áfengis á öðrum stöðum, sé það hagkvæmt að mati ÁTVR og leiði ekki til hækkunar á dreifingar-kostnaði smásöludeildar.

*Vöruval.*

## 13. gr.

Stjórn ÁTVR skal setja sérstakar reglur um val á vöru til sölu í vínbúðum. Reglurnar skulu annars vegar miða að því að tryggja vöruúrval með hliðsjón af eftirspurn kaupenda og hins vegar að því að tryggja framleiðendum og birgjum áfengis möguleika á að koma vörum í sölu í vínbúðum. Reglurnar skulu hljóta staðfestingu ráðherra og birtar í Stjórnartíðindum.

## 14. gr.

Í vöruvalsreglum ÁTVR skal sölutegundum áfengis, sem ÁTVR hefur á boðstólum, skipt í eftirtalda söluflokka eftir sölumeðferð: kjarna, reynsluflokk, mánaðarflokk, sérflokk og sérpantanir. Áfengi í kjarna og í reynsluflokki skal einnig skipt upp í vöruflokk eftir þeim megininkennum sem áfengið hefur vegna framleiðsluáðferða eða hráefnis sem notað var við framleiðsluna. Heimilt er að skipta einstökum vöruflokkum frekar upp, t.d. eftir útsöluverði. Einnig er heimilt að kveða á um hámarksstærð og lágmarksstærð umbúða sölutegunda í einstökum vöruflokkum.

## 15. gr.

Þær sölutegundir áfengis, sem skráðar eru til almennrar ótímabundinnar sölu í flestum vínbúðum ÁTVR hverju sinni eru í kjarna. Í kjarna skal bæta þeim sölutegundum sem færast upp úr reynsluflokki hverju sinni, sbr. 16. gr. Nái sölutegund í kjarna ekki tilteknu hlutfalli af heildarsölu sölutegunda í sama vöruflokki á tilteknu sölutímabili, skal hún falla úr kjarna og skal þá ekki keypt inn að nýju þegar birgðir hennar þrjóta. Með heildarsölu er átt við samanlagða sölu í þeim vínbúðum sem hafa falar allar tegundir í kjarna, að frátalinni sölu á vöru í mánaðarflokki, sérflokki, sérpöntunum og sölu skv. 2. mgr. 25. gr.

Ef tvær eða fleiri sölutegundir sömu áfengistegundar eru boðnar til sölu og hvorug eða engin þeirra nær áskildu söluhlutfalli, en samanlögð sala áfengistegundar nær söluhlutfallinu, þá skal sú sölutegund, sem mest hefur selst, haldast áfram í kjarna, en aðrar sölutegundir skulu falla úr kjarna.

Í vöruvalsreglum ÁTVR skal kveðið á um söluhlutfall skv. 1. og 2. mgr.

## 16. gr.

ÁTVR skal á hverjum tíma selja tímabundið og til reynslu sölutegundir, sem ekki hafa áunnið sér rétt til sölu í kjarna. Sölutegundir sem seldar eru með þessum hætti flokkast í reynsluflokk. Í vöruvalsreglum ÁTVR skal kveðið nánar á um sölu áfengis í reynsluflokki, m.a. um sölustaði, sölutímabil, söluhlutfall sem sölutegund í reynsluflokki þarf að ná til að færast í kjarna og val á áfengistegundum til reynslusölu.



## 17. gr.

ÁTVR getur haft til sölu í vínbúðum sínum áfengistegundir, sem hvorki eru í kjarna né reynsluflokki, ef þær eru sérstaklega ætlaðar til sölu á ákveðnum árstímum, enda séu þær að innihaldi frábrugðnar öðrum áfengistegundum frá sama áfengisframleiðanda og hefð fyrir sölu þeirra á ákveðnum árstíma. Þær áfengistegundir sem boðnar eru til sölu með þessum hætti skulu flokkast í mánaðarflokk. Þær skulu ekki vera lengur til sölu en í sex vikur samfellt.

## 18. gr.

Auk vöru í kjarna, reynsluflokki og mánaðarflokki getur ÁTVR haft á boðstólum í einni eða fleiri vínbúðum sínum áfengistegundir, sem ekki teljast til þessara flokka, en nauðsynlegt þykir að bjóða til sölu til að tryggja viðunandi fjölbreytni í vöruúrvali og þjóna eftirspurn kaupenda. Áfengistegundir seldar með þessum hætti skulu flokkast í sérflokk.

## 19. gr.

ÁTVR skal halda uppi pöntunarþjónustu á áfengi, sem ekki er boðið til sölu skv. ákvæðum 15.-18. gr. M.a. skulu áfengisbirgjar eiga þess kost að skrá vörur sínar í pöntunarlista ÁTVR, sem liggja skal frammi í vínbúðum. Með skráningu í pöntunarlista skuldbinda birgjar sig til afgreiðslu á pöntunum til ÁTVR innan tiltekinna tímamarka á föstu verði og taka ábyrgð á seldri vöru.

Í vöruvalsreglum skal nánar kveðið á um sölu áfengis í pöntunarþjónustu, m.a. um verðlagningu og söluskilmála.

## 20. gr.

Vöruvalsreglur skulu endurskoðaðar fyrir 1. mars ár hvert í ljósi fenginnar reynslu og í því skyni að ná fram markmiðum þeim er fram koma í 13. gr. Að lokinni endurskoðun hverju sinni skulu reglurnar staðfestar af ráðherra á ný og birtar í heild.

*Birgðahald og dreifing.*

## 21. gr.

Smásöludeild skal halda birgðir fyrir áfengi eftir því sem nauðsynlegt reynist til að þjónusta vínbúðir. Skal birgðahald hvernar sölutegundar miðað við það sem hagkvæmt er með tilliti til aðfangakostnaðar og geymslukostnaðar, þ.m.t. fjárbindingar í birgðum.

Smásöludeild annast dreifingu á áfengi frá geymslusvæði ÁTVR til vínbúða.

*Vínbúðir.*

## 22. gr.

Smásöludeild ÁTVR rekur vínbúðir, þar sem áfengi er selt í smásölu.

Ákvarðanir er varða rekstur á einstökum vínbúðum, t.d. um afgreiðslutíma, mannahald o.fl. skulu teknar með hliðsjón af því, hvað er hagkvæmt á hverjum stað.

## 23. gr.

Komi fram tillaga eða ósk um opnun vínbúðar frá sveitarstjórn, skal stjórn ÁTVR gera ráðherra grein fyrir afstöðu sinni og ráðherra síðan taka endanlega ákvörðun í málinu. Stjórn ÁTVR getur einnig átt frumkvæði að tillögugerð til ráðherra um opnun, lokun eða flutning vínbúðar.

*Smásöluálagning og smásöluverð.*

## 24. gr.

Verð á einstökum sölutegundum áfengis skal vera hið sama í öllum vínbúðum ÁTVR.

## 25. gr.

Verð á áfengi frá vínubúð skal ákveðið þannig að við afhendingarverð frá birgjum skal bætt kostnaði við birgðahald. Við þannig ákveðið kostnaðarverð skal bætt álagningu, sem ákveðin er með tilliti til kostnaðar smásöludeildar og þess að hún skili arði eins og kveðið er á um í 11. gr. Álagningarhlutfallið skal vera hið sama innan hvers álagningarflokks, sbr. 26. gr.

Þrátt fyrir ákvæði 1. mgr. er ÁTVR heimilt að lækka tímabundið smásöluverð vöru sem felld hefur verið úr kjarna, sbr. 15. gr.

## 26. gr.

Við ákvörðun álagningarhlutfalla skv. 1. mgr. 25. gr. skal áfengi skipt upp í þrjá álagningarflokka, öl, léttvín og aðra áfenga drykki. Hverjum álagningarflokki má skipta upp í undirflokka eftir solumagni, veltuhraða og eðli vöru. Skal álagning reiknuð fyrir hvern undirflokk um sig og vera hin sama fyrir allar sölutegundir innan hans.

## 27. gr.

Við sölu á áfengi sem undanþegið er áfengisgjaldi eða ber lækkað áfengisgjald skv. 7. gr. laga nr. 96/1995, um gjald af áfengi, sbr. 13.-16. gr. reglugerðar nr. 477/1995, um áfengisgjald, skal álagning ÁTVR vera hin sama í krónum talin og við sölu á gjaldskyldu áfengi.

## V. KAFLI

**Heildsöludeild.**

## 28. gr.

Heildsöludeild hefur með höndum eftirtalin verkefni:

- a. Innkaup, innflutning, heildsölu og dreifingu á tóbaki.
- b. Framleiðslu á neftóbaki.
- c. Sölu á vínanda og áfengi til framleiðenda áfengra drykkja, lækna og lyfsala og annarra sem rétt hafa til lyfjasölu svo og sölu á vínanda sem eldsneyti, til iðnaðar, efnarannsóknna, náttúrugripasafna og annarra starfstengdra nota.
- d. Sölu á áfengi til þeirra sem hafa áfengisheildsöluleyfi eða leyfi til vínveitinga.

## 29. gr.

Heildsöludeild skal sinna þeim verkefnum sem henni eru falin með það að markmiði að starfsemi deildarinnar sé sem hagkvæmust.

Verð á tóbaki sem heildsöludeild selur skal ákveðið með reglum sem fjármálaráðuneytið setur. Verð á neftóbaki sem heildsöludeild framleiðir og selur skal ákveðið með sama hætti.

Verð á áfengi og vínanda sem heildsöludeild selur, sbr. c- og d- liðir 28. gr., skal ákvarðað í samræmi við verðlagningarreglur smásöludeildarinnar.

Smásöludeild skal þjónusta heildsöludeild hvað einstök framkvæmdaatriði varðar, eftir því sem hagkvæmt er talið, s.s. innkaup, birgðahald, dreifingu og afhendingu vöru.

## VI. KAFLI

**Ýmis ákvæði.**

## 30. gr.

Stjórnarmenn, forstjóri og allir starfsmenn ÁTVR eru bundnir þagnarskyldu um öll þau atriði er þeir fá vitneskju um í starfi og leynt skulu fara samkvæmt lögum, fyrirmælum yfirboðara eða eðli máls. Þagnarskylda helst þótt látið sé af starfi.

## 31. gr.

Reikningsár ÁTVR er almanaksárið. Um bókhald, gerð ársreiknings og endurskoðun gilda lög nr. 145/1994, um bókhald, og eftir því sem við geta átt lög nr. 52/1966, um ríkisbókhald, gerð ríkisreiknings og fjárlaga, og lög nr. 12/1986, um ríkisendurskoðun. Ráðherra staðfestir ársreikning að lokinni endurskoðun.

## 32. gr.

Reglugerð þessi, sem sett er samkvæmt heimild í lögum nr. 63/1969, með síðari breytingum, öðlast gildi 15. maí 1998. Frá sama tíma fellur úr gildi reglugerð nr. 607/1995, um Áfengis- og tóbaksverslun ríkisins, með síðari breytingum.

*Fjármálaráðuneytinu, 3. apríl 1998.*

**Friðrik Sophusson.**

*Bergþór Magnússon.*

## REGLUGERÐ

### um breytingu á reglugerð nr. 709/1995, fyrir Samvinnulífeyrissjóðinn.

## 1. gr.

Grein 10.2 orðast svo:

10.2 Að baki stigaútreikningi eru grundvallarlaun fyrir hvern mánuð. Þau eru í maí 1997 kr. 75.285 og breytast í hlutfalli við þróun vísitölu neysluverðs. Þó er stjórn sjóðsins heimilt, að höfðu samráði við tryggingastærðfræðing, að breyta þessari viðmiðun að teknu tilliti til fjárhagsstöðu sjóðsins.

## 2. gr.

Grein 12.5 orðast svo:

12.5 Örorkulífeyrir er hundraðshluti af grundvallarlaunum í þeim mánuði er taka lífeyris hefst og nemur hundraðshluti þessi samanlögðum stigafjölda samkvæmt 12.4 margfölduðum með örorkuprósentunni skv. 12.2 margfölduðum með 1,5.

## 3. gr.

Reglugerð þessi öðlast þegar gildi.

Með vísan til laga nr. 55/1980, staðfestist reglugerð þessi hér með.

*Fjármálaráðuneytinu, 26. mars 1998.*

F. h. r.

**Áslaug Guðjónsdóttir.**

*Margrét Gunnlaugsdóttir.*

## REGLUGERÐ

### um breytingu á reglugerð um atvinnuréttindi skipstjórnar- og vélstjórnarmanna nr. 118/1996.

#### 1. gr.

7. gr. reglugerðarinnar orðast svo:

Atvinnuskírteini til skipstjórnar á skipum stærri en 30 rúmlestir skulu endurnýjuð til 5 ára í senn, ef umsækjandi uppfyllir skilyrði 1. gr. til að öðlast slíkt skírteini.

Jafnframt skal umsækjandi sýna fram á siglingatíma að minnsta kosti í 1 ár á síðastliðnum 5 árum eða að hafa innt af hendi störf sem teljast sambærileg að mati ráðuneytisins eða hafa staðist viðurkennt próf eða lokið með fullnægjandi hætti viðurkenndu námskeiði eða hafa lokið viðurkenndum siglingatíma þar sem sinnt var starfi í lægri stöðu en upprunalegt skírteini segir til um, eigi skemur en í 3 mánuði.

Enginn getur fengið endurnýjun atvinnuskírteinis til skipstjórnar nema sá sem fær er um að gegna starfinu af heilsufarsástæðum samkvæmt læknisvottorði, sbr. reglugerð nr. 304/1993.

#### 2. gr.

11. gr. reglugerðarinnar orðast svo:

Atvinnuskírteini til vélstjórnar skulu endurnýjuð til 5 ára í senn, ef umsækjandi uppfyllir skilyrði 1. gr. til að öðlast slíkt skírteini.

Jafnframt skal umsækjandi sýna fram á siglingatíma að minnsta kosti í 1 ár á síðastliðnum 5 árum eða að hafa innt af hendi störf sem teljast sambærileg að mati ráðuneytisins eða hafa staðist viðurkennt próf eða lokið með fullnægjandi hætti viðurkenndu námskeiði eða hafa lokið viðurkenndum siglingatíma þar sem sinnt var starfi í lægri stöðu en upprunalegt skírteini segir til um, eigi skemur en í 3 mánuði.

Enginn getur fengið endurnýjun atvinnuskírteinis til vélstjórnar nema sá sem fær er um að gegna starfinu af heilsufarsástæðum samkvæmt læknisvottorði, sbr. reglugerð nr. 304/1993.

#### 3. gr.

Reglugerð þessi, sem sett er samkvæmt lögum um atvinnuréttindi skipstjórnarmanna á íslenskum skipum, nr. 112/1984 með síðari breytingum og lögum um atvinnuréttindi vélfræðinga, vélstjóra og vélavarða á íslenskum skipum, nr. 113/1984 með síðari breytingum, staðfestist hér með til að öðlast þegar gildi og birtist til eftirbreytni öllum þeim sem hlut eiga að máli.

*Samgönguráðuneytinu, 27. mars 1998.*

**Halldór Blöndal.**

---

*Ragnhildur Hjaltadóttir.*

**AUGLÝSING****um umferð í Reykjavík.**

Samkvæmt heimild í 81. gr. umferðarlaga nr. 50/1987 og að fenginni tillögu borgarráðs hefur verið ákveðið bann við u-beygju á Reykjanesbraut úr norðri í norður á gatnamótum Álfabakka.

Ákvörðun þessi hefur þegar tekið gildi.

*Lögreglustjórinn í Reykjavík, 24. mars 1998.*

e.u.

**Sturla Þórðarson.**

Nr. 209

2. apríl 1998

**AUGLÝSING****um sveitarstjórnarkosningar 1998.**

Á grundvelli 1. mgr. 1. gr. laga um kosningar til sveitarstjórna nr. 5/1998 fara almennar sveitarstjórnarkosningar fram 23. maí 1998.

Þetta auglýsist hér með samkvæmt 2. mgr. 1. gr. framangreindra laga.

*Félagsmálaráðuneytinu, 2. apríl 1998.*

F. h. r.

**Húnbogi Þorsteinsson.**

*Sesselja Árnadóttir.*

Nr. 210

8. apríl 1998

**REGLUGERÐ****um breytingu á reglugerð nr. 262, 18. maí 1994,  
um bann við línuveiðum á norðanverðum Breiðafirði.**

1. gr.

Aftan við reglugerðina komi ákvæði til bráðabirgða svohljóðandi:

Þrátt fyrir ákvæði 1. gr. er heimilt að stunda línuveiðar norðan línu, sem dregin er 25° réttvísandi frá Skorarvita, frá og með 9. apríl til og með 18. apríl 1998.

2. gr.

Reglugerð þessi er sett samkvæmt ákvæðum laga nr. 81, 31. maí 1976, um veiðar í fiskveiðilögsögu Íslands, til þess að öðlast þegar gildi og birtist til eftirbreytni öllum þeim, sem hlut eiga að máli.

*Sjávarútvegsráðuneytinu, 8. apríl 1998.*

**Þorsteinn Pálsson.**

*Árni Kolbeinsson.*

# STJÓRNARTÍÐINDI B 32 – 1998

---

14. apríl 1998

761

Nr. 211

## REGLUGERÐ

um breytingu á reglugerð nr. 158/1998 um varnir gegn  
útbreiðslu á smitandi hitasótt í hrossum.

1. gr.

1. gr. reglugerðarinnar, sbr. breytingu með rg. nr. 188/1998, orðast svo:
- a. Svæði 1. Allir kaupstaðir og landshlutar frá Mýrdalssandi vestur að Holtavörðuheidi.
  - b. Svæði 2. Snæfellsnes- og Hnappadalssýsla.
  - c. Svæði 3. Aðrir kaupstaðir og landshlutar.

2. gr.

Reglugerð þessi er sett samkvæmt heimild í 7. gr. laga nr. 25/1993 um dýrasjúkdóma og varnir gegn þeim og öðlast þegar gildi. Jafnframt er úr gildi felld reglugerð nr. 188/1998.

*Landbúnaðarráðuneytinu, 14. apríl 1998.*

**Guðmundur Bjarnason.**

*Jón Höskuldsson.*

## REGLUGERÐ

### um innflutning einstaklinga á lyfjum til eigin nota.

#### Almenn ákvæði.

##### 1. gr.

Einstaklingum er heimilt að flytja inn til landsins lyf til eigin nota með þeim takmörkunum sem reglugerð þessi kveður á um.

##### 2. gr.

Einstaklingar geta flutt inn lyf til eigin nota, að því tilskyldu að um sé að ræða lyf sem aflað hefur verið með lögmætum hætti til notkunar fyrir menn.

Einstaklingur skal geta framvísað vottorði læknis, lyfseðli eða annarri skriflegri yfirlýsingu ásamt fyrirmælum um notkun, er færi fullnægjandi sönnur á að lyfjanna hafi verið aflað með lögmætum hætti og að lyfin séu honum nauðsynleg í því magni sem tilgreint er.

#### Innflutningur lyfja frá ríkjum á Evrópska efnahagssvæðinu.

##### 3. gr.

Einstaklingur má hafa með sér til landsins eða flytja með pósti, frá ríkjum á Evrópska efnahagssvæðinu, lyf til eigin nota í magni sem svarar til mest 100 daga notkunar.

#### Innflutningur lyfja frá ríkjum utan Evrópska efnahagssvæðisins.

##### 4. gr.

Einstaklingur má hafa með sér til landsins, frá ríkjum utan Evrópska efnahagssvæðisins, lyf til eigin nota í magni sem svarar til mest 100 daga notkunar.

Óheimilt er að flytja inn lyf með pósti frá ríkjum utan Evrópska efnahagssvæðisins.

#### Takmarkanir.

##### 5. gr.

Þegar um er að ræða lyf er falla undir ákvæði laga og reglugerða um ávana- og fíkniefni og sem talin eru á listum I, II, III og IV í alþjóðasamningi um ávana- og fíknilyf (Convention on Narcotic Drugs 1961 og Convention on Psychotropic Substances 1971) og öðrum alþjóðasamningum sem Ísland er aðili að og krafist er inn- eða útflutningsleyfa fyrir, má einstaklingur ekki flytja með sér meira magn en sem svarar til mest 10 daga notkunar.

Af öðrum ávana- og fíknilyfjum, sem falla undir ákvæði laga um ávana- og fíkniefni, en ekki er krafist inn- eða útflutningsleyfa fyrir er heimilt að flytja með sér magn sem svarar til mest 30 daga notkunar.

Óheimilt er að flytja inn með pósti lyf samkvæmt þessu ákvæði.

##### 6. gr.

Óheimilt er að flytja inn í eigin farangri eða á annan hátt lyf af flokki vefaukandi stera (anabolica) og hliðstæðra efna samkvæmt c.-lið í skrá Alþjóðaólympíunefndarinnar, eða hormón heiladinguls og undirstúku (pituitary og hypothalamic), þ.e. vaxtarhormón og hlið-

stæð efni samkvæmt f.-lið í skrá Alþjóðaólympíunefndarinnar yfir lyf sem bönnuð eru í íþróttum, umfram það magn sem einstaklingur þarf til mest 30 daga notkunar.

Tollayfirvöld geta krafist þess að einstaklingur sem hefur í fórum sínum lyf samkvæmt 1. mgr. færi fullnægjandi sönnur á, að lyfin séu honum nauðsynleg í því magni sem tilgreint er t.d. með vottorði læknis.

### **Refsiákvæði.**

7. gr.

Brot gegn ákvæðum reglugerðar þessarar varða viðurlögum samkvæmt 43. gr. lyfjalaga nr. 93/1994, sbr. 2. gr. laga nr. 55/1995, enda sé ekki kveðið á um þyngri refsingu í öðrum lögum.

### **Lagagrundvöllur og gildistaka.**

8. gr.

Reglugerð þessi er sett með heimild í 44. gr. lyfjalaga nr. 93/1994 og öðlast gildi við birtingu.

Akvæði reglugerðarinnar byggja á tilskipun Evrópubandalagsins nr. 92/26/EEC, þar sem einstaklingum er veittur réttur til að taka með sér eða fá sent hæfilegt magn lyfja er aflað hefur verið á löglegan hátt til eigin nota frá öðru ríki á Evrópska efnahagssvæðinu.

*Heilbrigðis- og tryggingamálaráðuneytinu, 26. mars 1998.*

**Ingibjörg Pálmadóttir.**

---

*Davíð Á. Gunnarsson.*

3. apríl 1998

Nr. 213

## **REGLUGERÐ**

**um breyting á reglugerð nr. 107/1997, um greiðslu kostnaðar vegna tollafgreiðslu utan almenns tollafgreiðslutíma eða utan aðaltollhafna og vegna sérstakrar tollmeðferðar vöru, með síðari breytingum.**

1. gr.

Við 3. gr. reglugerðarinnar bætist ný málsgrein sem orðast svo:

Fjárhæðir skv. 2. mgr. ná til alls kostnaðar tollstjóra vegna þjónustunnar, þ.m.t. aksturskostnaðar, og skal ekki innheimta sérstakt gjald vegna annarra kostnaðarliða.

2. gr.

Reglugerð þessi, sem sett er með stoð í 145. gr., sbr. 148. gr. tollalaga nr. 55/1987, með síðari breytingum, öðlast gildi þegar í stað.

*Fjármálaráðuneytinu, 3. apríl 1998.*

F. h. r.

**Indriði H. Þorláksson.**

---

*Bergþór Magnússon.*



## AUGLÝSING

### um brottfall auglýsingar nr. 220/1968, um niðurfellingu aðflutningsgjalda af vörum í framhaldsflutningi.

1. gr.

Auglýsing nr. 220/1968, um niðurfellingu aðflutningsgjalda af vörum í framhaldsflutningi, fellur brott.

2. gr.

Auglýsing þessi, sem sett er með stoð í 145. gr., sbr. 148. gr. tollalaga nr. 55/1987, með síðari breytingum, öðlast gildi við birtingu.

*Fjármálaráðuneytinu, 3. apríl 1998.*

F. h. r.

**Indriði H. Þorláksson.**

*Bergþór Magnússon.*

Nr. 215

## AUGLÝSING

2. apríl 1998

### um staðfestingu félagsmálaráðuneytisins á sameiningu Fremri-Torfustaðahrepps, Hvammstangahrepps, Kirkjuhvammshrepps, Staðahrepps, Ytri-Torfustaðahrepps, Þorkelshólshrepps og Þverárhrepps.

Með vísan til 112. gr. sveitarstjórnarlaga nr. 8/1986 tilkynnir ráðuneytið að það hefur hinn 2. apríl 1998 staðfest sameiningu Fremri-Torfustaðahrepps, Hvammstangahrepps, Kirkjuhvammshrepps, Staðahrepps, Ytri-Torfustaðahrepps, Þorkelshólshrepps og Þverárhrepps í eitt sveitarfélag.

Jafnframt hefur eftirfarandi verið ákveðið:

Eignir, skuldir, réttindi og skyldur sem tilheyra þessum sjö sveitarfélögum skulu falla til hins nýja sveitarfélags.

Kosning sveitarstjórnar hins nýja sveitarfélags skal fara fram sama dag og reglulegar sveitarstjórnarkosningar, þ.e. laugardaginn 23. maí 1998, sbr. 1. gr. laga um kosningar til sveitarstjórna nr. 5/1998.

Kosningin skal vera bundin hlutfallskosning, sbr. 20. gr. laga um kosningar til sveitarstjórna.

Kjósa skal sjö fulltrúa í sveitarstjórn hins nýja sveitarfélags, sbr. 1. mgr. 11. gr. sveitarstjórnarlaga.

Sveitarstjórnirnar sjö hafa veitt samstarfsnefnd um sameiningu sveitarfélaganna umboð til að kjósa þrjá fulltrúa í yfirkjörstjórn og þrjá til vara. Í Staðahreppi, Þverárhreppi og Þorkelshólshreppi verði kjördeildir svo sem verið hefur og núverandi kjörstjórnir gegni hlutverki undirkjörstjórna, sbr. 23. gr. sveitarstjórnarlaga. Í Hvammstangahreppi og Kirkjuhvammshreppi verði ein sameiginleg kjördeild á Hvammstanga. Sveitarstjórnir þessara tveggja hreppa velji sameiginlega undirkjörstjórn. Í Fremri-Torfustaðahreppi og Ytri-Torfustaðahreppi verði ein sameiginleg kjördeild á Laugarbakka. Sveitarstjórnir þessara tveggja hreppa velji sameiginlega undirkjörstjórn.

Formleg sameining þessara sveitarfélaga skal taka gildi 7. júní 1998.

Nafn hins nýja sveitarfélags verður ákveðið síðar og auglýst sérstaklega.

*Félagsmálaráðuneytinu, 2. apríl 1998.*

**Páll Pétursson.**

*Sesselja Árnadóttir.*

# REGLUGERÐ

## um alþjónustu.

### 1. gr.

#### *Gildissvið.*

Reglugerð þessi, sem sett er með tilvísun til 2. og 40. gr. laga um fjarskipti nr. 143/1996, nær til þeirra þátta fjarskiptaþjónustu, sem skilgreindar eru sem alþjónusta. Markmið reglugerðarinnar er að skilgreina þessa þætti og setja reglur um mat á kostnaði rekstrarleyfishafa af alþjónustu, sem honum er gert skylt að veita, með það í huga að bæta honum upp mismun kostnaðar og tekna af þjónustunni.

### 2. gr.

#### *Skilgreiningar.*

Alþjónusta: Afmarkaðir þættir fjarskipta, sem boðnir eru öllum notendum á viðráðanlegu verði, óháð landfræðilegri staðsetningu þeirra.

Almenningssími: Sími, sem er aðgengilegur almenningi, þar sem nota má til greiðslu peninga, greiðslu- eða debetkort og/eða fyrirfram greidd kort.

Stofnstrengur: Símastrengur milli símastöðvar og þess staðar þar sem síðasta greining til mismunandi notenda á sér stað.

### 3. gr.

#### *Tilgangur alþjónustu.*

Megintilgangur með alþjónustu er að tryggja jafnvægi milli markaðar, sem opnaður hefur verið fyrir samkeppni og þörf þess að viðhalda grunnþáttum fjarskiptaþjónustu á viðráðanlegu verði fyrir notendur. Alþjónusta merkir aðgang að lágmarksþjónustu með ákveðnum gæðum fyrir alla notendur óháð staðsetningu og á verði, sem miðað við aðstæður í hverju landi fyrir sig, telst viðráðanlegt.

### 4. gr.

#### *Umfang alþjónustu.*

Eftirfarandi þjónusta fellur undir reglur um alþjónustu:

- almenn talsímaþjónusta
- aðstoð talsímavarðar (handvirk þjónusta)
- aðgangur að neyðarþjónustu og svörun neyðarsímtala
- aðgangur að upplýsingaþjónustu um símanúmer
- almenningssímar

Innifalið í almennri talsímaþjónustu er möguleiki að senda og taka á móti faxesendingum og aðgangur að lághraðagagnaflutningi þ.m.t. Internetinu með aðstoð mótalda.

Alþjónusta getur einnig merkt framboð talsímaþjónustu á sérstökum kjörum og/eða framboð öðruvísi möguleika fyrir notendur með fötlun eða sérstakar þjóðfélagsþarfir.

### 5. gr.

#### *Alþjónustuframboð.*

Póst- og fjarskiptastofnun er heimilt að setja ákvæði um alþjónustu í leyfisbréf til handa rekstrarleyfishöfum. Stofnunin skal tryggja að a.m.k. einn rekstrarleyfishafi veiti alþjónustu. Heimilt er að deila alþjónustukvöðum milli tveggja eða fleiri rekstrarleyfishafa. Kvaðir vegna alþjónustu skulu vera tímabundnar, en gildistími slíkra kvaða skal aldrei vera lengri en gildistími viðkomandi rekstrarleyfis.

## 6. gr.

*Réttur til alþjónustu.*

Rétt til alþjónustu hafa allir landsmenn óháð búsetu, sjá þó 4. mgr. Rekstrarleyfishafi, sem á hafa verið lagðar kvaðir um alþjónustu, skal verða við beiðni umsækjanda um tengingu talsíma, þegar lögn er fyrir hendi á þeim stað, þar sem síma er óskað. Einnig skal rekstrarleyfishafi verða við beiðni umsækjanda um talsíma, þó að leggja þurfi nýja línu, ef eitt eftirfarandi skilyrða hefur verið uppfyllt:

- a) Umsækjandi um heimilissíma hefur sýnt fram á að hann á lögheimili á þeim stað, þar sem óskað er eftir síma og gefið út yfirlýsingu um að hann hyggist eiga þar fasta búsetu í a.m.k. 1 ár eftir að hafa lagt inn umsókn um síma.
- b) Umsækjandi um atvinnusíma hefur sýnt fram á að fyrirtæki hans er löglega skrásett á þeim stað, þar sem óskað er eftir síma og gefið út yfirlýsingu um að fyrirtæki verði starfrækt þar í a.m.k. 1 ár.
- c) Umsækjandi hefur sýnt fram á að sími er nauðsynlegur á viðkomandi stað til að tryggja öryggi almennings.

Rekstrarleyfishafa er ekki skylt að útvega umsækjanda um heimilissíma fleiri en tvær talsímalínur. Honum er ennfremur heimilt að takmarka fjölda lína til atvinnufyrirtækis, ef talið er sýnt að eðlilegum þörfum fyrirtækis verði engu að síður mætt.

Þrátt fyrir ákvæði 1. og 2. mgr. getur rekstrarleyfishafi hafnað umsókn um talsímatengingu, ef fjarlægð frá næsta stofnstreng í fjarskiptaneti hans til umsækjanda er lengri en 10 km eða ef kostnaður er áætlaður sérstaklega mikill.

Sjái rekstrarleyfishafi sér ekki fært að veita tilteknum aðila alþjónustu svo sem vegna fjarlægðar, kostnaðar eða annars óhagræðis, er honum heimilt að bera ágreining vegna synjunar undir úrskurð Póst- og fjarskiptastofnunar.

Umsækjanda um talsíma, sem er hafnað af rekstrarleyfishafa vegna þess að fjarlægð frá stofnstreng er meiri en 10 km, getur skotið ágreiningi um synjun til Póst- og fjarskiptastofnunar. Stofnunin skal meta umsóknina með tilliti til almenningsheilla og getur ákveðið að skylda rekstrarleyfishafa til að verða við umsókninni.

## 7. gr.

*Almenningssímar.*

Póst- og fjarskiptastofnun skal skipuleggja staðsetningu almenningssíma í sveitarfélögum í samráði við rekstrarleyfishafa, sem falinn hefur verið þessi þáttur alþjónustu. Póst- og fjarskiptastofnun er heimilt að leita álits sveitarstjórna um bestu staðsetningu almenningssíma í viðkomandi byggðarlagi. Skipulag almenningssíma skal endurskoða eigi sjaldnar en annað hvert ár og hafa þá til hliðsjónar notkun hvers síma á næsta ári á undan.

## 8. gr.

*Gjaldskrá fyrir alþjónustu.*

Gjaldskrá fyrir alþjónustu sbr. 4. gr. skal taka mið af raunkostnaði við að veita þjónustuna að viðbættum hæfilegum hagnaði. Póst- og fjarskiptastofnun skal hafa almennt eftirlit með gjaldskrám í alþjónustu. Póst- og fjarskiptastofnun er heimilt að mæla fyrir um hámarksverð í alþjónustu, þegar sérstaklega stendur á, svo sem þegar gjaldskrárbreyting er að hennar mati í ósamræmi við ákvæði gjaldskráa í nálægum löndum. Póst- og fjarskiptastofnun er einnig heimilt að ákveða að einstakir þættir alþjónustu skulu vera verðlagðir eins allsstaðar á landinu.

## 9. gr.

*Framlög til alþjónustu.*

Þegar rekstrarleyfishafi, sem hefur verið gert að veita alþjónustu sbr. 5. og 6. gr., telur að einhverjir þættir þjónustunnar verði ekki reknir nema með tapi eða séu óarðbærir, t.d. í

ákveðnum landshlutum eða með tilliti til sérstakra notendahópa, getur hann krafist þess af Póst- og fjarskiptastofnun að honum verði með fjárframlögum tryggt eðlilegt endurgjald fyrir þá þætti alþjónustunnar. Sé þjónustan óhjákvæmileg að mati Póst- og fjarskiptastofnunar og verði ekki aflögð, skal stofnunin gera úttekt á hagkvæmni rekstrarins þ. á m. tekjum og gjöldum. Úttektin skal gerð í samræmi við viðurkenndar aðferðir t.d. útreikninga á viðvarandi umframkostnaði. Staðfesti niðurstaða úttektarinnar réttmæti kröfugerðar rekstrarleyfishafa, skal Póst- og fjarskiptastofnun með fjárframlögum tryggja honum eðlilegt endurgjald fyrir þá alþjónustu, sem veitt er. Í þessu sambandi skal greina kostnað vegna alþjónustuskyldu rekstrarleyfishafans í sameiginlegar einingar fyrir hóp notenda eins og þá, sem tengjast sömu símastöð eða útstöð, en ekki einstaka notendur. Ákvörðun um upphæð endurgjalds skal gilda í 1 ár í senn.

Rekstrarleyfishafi, sem gert hefur verið að veita alþjónustu, skal fyrir 31. desember ár hvert tilkynna Póst- og fjarskiptastofnun skriflega, ef hann óskar eftir fjárframlagi á þar næsta ári.

#### 10. gr.

##### *Jöfnunargjald.*

Til að standa straum af greiðslu fjárframlaga samkvæmt 9. gr. skal Póst- og fjarskiptastofnun innheimta jöfnunargjald, sem rennur til stofnunarinnar og skal varðveita í sérstökum sjóð. Jöfnunargjaldið skal leggja á alla rekstrarleyfishafa, sem veita þjónustu, sem talin er upp í 4. gr., í hlutfalli við bókfærða veltu þeirra á því sviði. Með bókfærðri veltu er hér átt við rekstrartekjur, sem rekstrarleyfishafi hefur af leyfisbundinni starfsemi sinni hér á landi. Jöfnunargjald má draga frá tekjum þess rekstrarárs, þegar stofn þess myndaðist.

Um álagningu og innheimtu jöfnunargjalds fer samkvæmt ákvæðum VIII.-XIV. kafla laga nr. 75/1981 um tekjuskatt og eignarskatt, með síðari breytingum, eftir því sem við á og skulu innheimtuaðilar standa Póst- og fjarskiptastofnun skil á innheimtum gjöldum mánaðarlega.

Nú hefur Póst- og fjarskiptastofnun innan þeirra tímamarka, sem kveðið er á um í 9. gr. fengið beiðni um fjárframlag vegna alþjónustu og skal hún þá eigi síðar en 1. febrúar þess árs sem um ræðir gera grein fyrir fjárþörf jöfnunarsjóðs á yfirstandandi ári. Jöfnunargjald skal ákveðið með lögum í samræmi við fjárþörfina. Það skal lagt á í hlutfalli við veltu yfirstandandi árs, en ákveðast til bráðabirgða á grundvelli veltu hvers aðila næsta ár á undan.

Ef í ljós kemur að ekki er hægt að beita jöfnunargjaldi til að mæta kostnaði við alþjónustu, skal kostnaðurinn greiddur úr ríkissjóði, enda liggi fyrir því heimild í fjárlögum.

#### 11. gr.

##### *Takmörkun á ábyrgð Póst- og fjarskiptastofnunar.*

Takist ekki að innheimta jöfnunargjald sbr. 10. gr. þrátt fyrir tilraunir innheimtumanna, skal Póst- og fjarskiptastofnun heimilt að fresta greiðslu fjárframlaga til rekstrarleyfishafa, sem annast alþjónustu, þangað til að innheimtumönnum hefur tekist að standa Póst- og fjarskiptastofnun skil á jöfnunargjöldum.

#### 12. gr.

##### *Bókhaldslegur aðskilnaður.*

Rekstraleyfishafi, sem á hafa verið lagðar alþjónustukvaðir, skal aðgreina fjárstrauma og semja sérgreind reikningsskil fyrir þá gjalda- og tekjubætti, sem hægt er að heimfæra til þjónustunnar. Að lágmarki skal aðgreina eftirfarandi þætti:

- a) Rekstur almennra fjarskiptaneta, sem notuð eru fyrir talsímabjónustu.
- b) Rekstur almennrar sjálfvirkrar talsímabjónustu, innanlands og til útlanda.
- c) Rekstur handvirkrar talsímabjónustu.

- d) Rekstur upplýsingaþjónustu um símanúmer.
- e) Rekstur almenningssíma.

Ekki er krafist sérgreindra reikningsskila vegna neyðarsímtala, sem notendur almennrar talsímaþjónustu efna til.

Rekstrarleyfishafi, sem hefur verið gert að bjóða sérstökum hópum önnur kjör en almennt gilda, sbr. 3. mgr. 4. gr., skal færa sérgreind reikningsskil fyrir þessa hópa.

### 13. gr.

#### *Sérgreining kostnaðar og tekna vegna alþjónustu.*

Við heimfærslu kostnaðar og tekna á einstaka rekstrarþætti sbr. 12. gr. skal rekstrarleyfishafi, sem hefur kvöð að veita alþjónustu, nota eftirfarandi grunnreglur:

- a) Beinan kostnað af því að koma upp, starfrækja og viðhalda viðkomandi rekstrarþætti skal heimfæra alfarið á hann.
- b) Sameiginlegan kostnað, þ.e. kostnað sem ekki er hægt án tvímælis að heimfæra á einstakan rekstrarþátt skal deila að svo miklu leyti sem unnt er milli rekstrarþátta með því að greina tilurð kostnaðarins.
- c) Þegar bein kostnaðargreining samkvæmt liðum a) og b) er ekki möguleg, skal sameiginlegum kostnaði skipt á grundvelli óbeinna tengsla við aðra kostnaðarliði eða hóp kostnaðarliða, þar sem bein heimfærsla er möguleg; hin óbeinu tengsl skulu byggjast á sambærilegri uppsetningu kostnaðar.
- d) Þegar hvorki er hægt að finna beina né óbeina aðferð til heimfærslu, skal heimfærsla kostnaðar eiga sér stað á grundvelli almenns skiptingarlykils, sem reiknast sem hlutfall alls beins og óbeins kostnaðar heimfærður annars vegar til viðkomandi alþjónustu og hins vegar til annarrar þjónustu, sem á hlutdeild í kostnaðinum.
- e) Tekjur sem aflað er í sambandi við starfsemi rekstrarleyfishafa á ákveðnu rekstrarsviði, skulu skiptast eftir sömu reglum og um getur í liðum a) til d).
- f) Tekjur, sem ekki er aflað sem hluti af starfsemi rekstrarleyfishafa á ákveðnu rekstrarsviði, er óheimilt að færa í sérgreind reikningsskil þeirra.

Rekstrarleyfishafi, sem lagðar hafa verið á kvaðir um alþjónustu, skal innan 3ja mánaða gera Póst- og fjarskiptastofnun grein fyrir því hvernig sérgreining kostnaðar og tekna verður útfærð. Allar breytingar, sem síðar verða gerðar á reikningsaðferðum eru háðar samþykki Póst- og fjarskiptastofnunar.

Að öðru leyti skulu gilda reglur um bókhald fjarskiptafyrirtækja, sem samgönguráðherra setur.

### 14. gr.

#### *Eftirlit Póst- og fjarskiptastofnunar.*

Póst- og fjarskiptastofnun er heimilt í samræmi við 5. gr. laga nr. 147/1996 að krefjast þess að rekstrarleyfishafi upplýsi um alla þætti starfsemi sinnar tengda alþjónustu. Stofnunin skal fyrirvaralaust hafa aðgang að reikningsbókhaldi rekstrarleyfishafa og eigi síðar en 6 mánuðum eftir lok reikningsárs skal rekstrarleyfishafi afhenda stofnuninni sérgreind reikningsskil rekstrarþátta sem tengjast alþjónustu.

### 15. gr.

#### *Skýrsla Póst- og fjarskiptastofnunar.*

Póst- og fjarskiptastofnun skal birta opinberlega á ári hverju skýrslu um kostnað við alþjónustu og framlög allra aðila til jöfnunarsjóðs.

16. gr.  
*Viðurlög.*

Brot á reglugerð þessari varða viðurlögum samkvæmt 38. gr. laga nr. 143/1996 um fjarskipti.

17. gr.

Reglugerð þessi sem sett er samkvæmt lögum um fjarskipti nr. 143/1996 staðfestist hér með til að öðlast þegar gildi og birtast til eftirbreytni öllum þeim sem hlut eiga að máli.

*Samgönguráðuneytinu, 6. apríl 1998.*

**Halldór Blöndal.**

*Ragnhildur Hjaltadóttir.*

## GJALDSKRÁ

### um sorphirðu fyrir Skútustaðahrepp árið 1998.

1. gr.

Sveitarstjórn Skútustaðahrepps er heimilt að leggja á sérstakt sorphirðugjald (sorp-hreinsi- og sorpeyðingargjald) árið 1998, sem er innheimt með fasteignagjöldum.

2. gr.

Gjaldið er sem hér greinir:

A. *Íbúðir.*

Sorphirðugjald kr. 5.000 á íbúð.

B. *Fyrirtæki.*

Sorphirðugjald er samkvæmt eftirfarandi flokkum:

Flokkur	kr.
a)	5.000
b)	15.000
c)	30.000
d)	60.000
e)	120.000

Sveitarstjórn raðar fyrirtækjum í flokka eftir eðli og umfangi starfsemi þeirra og magni úrgangs.

3. gr.

Gjaldskrá þessi sem er samþykkt af sveitarstjórn Skútustaðahrepps er hér með staðfest samkvæmt 25. gr. laga nr. 7/1998 um hollustuhætti og mengunarvarnir til að gilda árið 1998.

*Umhverfisstjórnuneytinu, 7. apríl 1998.*

F. h. r.

**Ingimar Sigurðsson.**

*Sigurbjörg Sæmundsdóttir.*

## GJALDSKRÁ

### vegna sorphirðu fyrir Höfðahrepp.

#### 1. gr.

Hreppsnefnd Höfðahrepps er heimilt að leggja á sérstakt sorphirðugjald (sorphreinsi- og sorpeyðingargjald).

#### 2. gr.

Hreppsnefnd Höfðahrepps hefur ákveðið árlegt grunngjald vegna sorphirðu kr. 7.000 sem er grundvallað á því að einu sinni í viku sé sorppoki hirtur og urðaður frá hverju heimili.

Gjald þetta er innheimt samhliða fasteignagjöldum.

#### 3. gr.

Hreppsnefnd Höfðahrepps innheimtir sorpeyðingargjald hjá þeim fyrirtækjum, stofnunum og öðrum sem nota urðunar- og söfnunarsvæði hreppsins.

Gjaldendum er skipt í flokka samkvæmt ákvörðun hreppsnefndar, miðað við áætlaðan úrgang frá hverju fyrirtæki og/eða starfstöðum þeirra.

Flokkunin er sem hér segir:

- a. kr. 7.000      Urðað magn (áætlað) að 12 m<sup>3</sup> á ári.
- b. kr. 12.000     Urðað magn (áætlað) frá 12 m<sup>3</sup> að 48 m<sup>3</sup> á ári.
- c. kr. 47.000     Urðað magn (áætlað) yfir 48 m<sup>3</sup> á ári.

Gjaldendum skal veittur 14 daga frestur til að gera athugasemdir við álagningu.

#### 4. gr.

Heimilt er að gera samninga um eyðingu sorps við fyrirtæki þar sem mikið magn úrgangs fellur til viðvarandi eða tímabundið. Þá er heimilt að gera samning við sveitarfélög um þjónustu vegna heimila og stofnana í þeim.

#### 5. gr.

Sorpeyðingargjald á fyrirtæki, stofnanir og aðra sem nota urðunar- og söfnunarsvæði bæjarins er innheimt samhliða fasteignagjöldum. Gagnvart þeim notendum urðunar- og söfnunarsvæðis sem ekki eru jafnframt greiðendur fasteignagjalda skal sorpeyðingargjald innheimt með tveimur jöfnum greiðslum með gjalddögum 1. júní og 1. september.

#### 6. gr.

Gjaldskrá þessi, sem samin er og samþykkt af hreppsnefnd Höfðahrepps, er hér með staðfest samkvæmt 25. gr. laga nr. 7/1998 um hollustuhætti og mengunarvarnir til þess að öðlast gildi við birtingu.

*Umhverfissráðuneytinu, 8. apríl 1998.*

F. h. r.

**Ingimar Sigurðsson.**

*Sigurbjörg Sæmundsdóttir.*

## GJALDSKRÁ

### um sorphirðu í Austur-Eyjafjallahreppi.

#### 1. gr.

Sveitarstjórn Austur-Eyjafjallahrepps er heimilt að innheimta árlegt sorphirðugjald, sbr. 7. gr. samþykktar um sorphreinsun nr. 172/1990.

Gjaldið skal vera kr. 6.400 og innheimtist með fasteignagjöldum.

Fyrir hverja íbúð skal greitt eitt gjald, en hálf gjald fyrir hvern sumarbústað.

#### 2. gr.

Gjaldskrá þessi sem er samþykkt af sveitarstjórn Austur-Eyjafjallahrepps er hér með staðfest samkvæmt 25. gr. laga nr. 7/1998 um hollustuhætti og mengunarvarnir til að þess að öðlast þegar gildi.

*Umhverfissráðuneytinu, 8. apríl 1998.*

F. h. r.

**Ingimar Sigurðsson.**

*Sigurbjörg Sæmundsdóttir.*

## GJALDSKRÁ

### vegna hundahalds á Hornafirði fyrir árið 1998.

#### 1. gr.

Gjald fyrir leyfi til þess að halda hunda í lögsagnarumdæmi Hafnar, sbr. c-lið 2. gr. samþykktar nr. 382/1995 um hundahald á Hornafirði er kr. 5.000 fyrir árið 1998, gjald fyrir annan hund í eigu sama einstaklings er kr. 2.500.

Gjaldið greiðist á gjalddaga 1. júlí 1998.

#### 2. gr.

Handsömunargjald, sbr. 6. gr. framangreindrar samþykktar skal vera kr. 3.000 í fyrsta skipti, en síðan hækkar það í kr. 6.000 ef til handsömunar kemur aftur.

#### 3. gr.

Framangreind gjaldskrá bæjarstjórnar Hornafjarðar staðfestist hér með samkvæmt 25. gr. laga nr. 7/1998 um hollustuhætti og mengunarvarnir, til að gilda á árinu 1998.

*Umhverfissráðuneytinu, 8. apríl 1998.*

F. h. r.

**Ingimar Sigurðsson.**

*Sigurbjörg Sæmundsdóttir.*



# GJALDSKRÁ

## fyrir sorphirðu í Hólmavíkurbreppi í Strandasýslu.

### 1. gr.

Hreppsnefnd Hólmavíkurbrepps er heimilt að leggja á sérstakt sorphirðugjald (sorp-hreinsi- og sorpeyðingargjald) sem innheimta skal með fasteignagjöldum.

### 2. gr.

Gjaldið er árlega sem hér segir:

- A. Íbúðarhús, hver pokaeyning (einn poki vikulega eða tveir pokar hálfsmánaðarlega) kr. 6.000. Fyrir hverja sérmetna fasteign er heimilt að leggja á vegna hvernar viðbótar-pokaeyningar kr. 3.000. Veita skal afslátt, kr. 3.000, hverju heimili sem gerir samning við sveitarfélagið um nýtingu á lífrænum úrgangi. Heimilt er og að veita afslátt, kr. 3.000, þeim heimilum öðrum þar sem sorp er að jafnaði minna en hálf pokaeyning (einn poki hálfsmánaðarlega).
- B. Lögbylí greiði kr. 5.000.
- C. Sumarhús greiði kr. 2.000.
- D. Fyrirtæki, stofnanir, félag og aðrir sambærilegir lögaðilar.

Gjaldið miðast við magn úrgangs og er samkvæmt eftirfarandi flokkum:

Flokkur	kr.
1	8.000
2	16.000
3	32.000
4	48.000
5	72.000
6	128.000
7	200.000
8	352.000

Hreppsnefnd skipar aðilum í gjaldflokkum m.a. eftir magni úrgangs.

### 3. gr.

Gjaldskrá þessi, sem samin er og samþykkt af hreppsnefnd Hólmavíkurbrepps, er hér með staðfest samkvæmt 25. gr. laga nr. 7/1998 um hollustuhætti og mengunarvarnir til þess að öðlast gildi við birtingu. Frá sama tíma fellur úr gildi gjaldskrá nr. 149/1997 fyrir sorphirðu í Hólmavíkurbreppi í Strandasýslu.

*Umhverfisráðuneytinu, 7. apríl 1998.*

F. h. r.

**Ingimar Sigurðsson.**

*Sigurbjörg Sæmundsdóttir.*

# SAMÞYKKT

## um stjórn Snæfellsbæjar og fundarsköp bæjarstjórnar.

### I. KAFLI

#### Um skipan bæjarstjórnar og verkefni hennar.

##### 1. gr.

Bæjarstjórn Snæfellsbæjar er skipuð 7 bæjarfulltrúum kjörum skv. lögum um kosningar til sveitarstjórna nr. 5/1998, sbr. 2. mgr. 10. gr. og 11. gr. sveitarstjórnarlaga.

##### 2. gr.

Starfstímabil bæjarstjórnar hefst 15 dögum eftir kjördag í sveitarstjórnarkosningum og gildir til jafnlengdar að fjórum árum liðnum.

##### 3. gr.

Bæjarstjórn fer með stjórn Snæfellsbæjar samkvæmt ákvæðum sveitarstjórnarlaga og annarra laga. Jafnframt fer bæjarstjórn með yfirstjórn stofnana og fyrirtækja á vegum bæjarins, að svo miklu leyti sem bæjarstjórn hefur ekki falið öðrum slíka yfirstjórn.

##### 4. gr.

Bæjarstjórn skal gæta hagsmuna bæjarins og vera í fyrirsvari fyrir hann og vinna að sameiginlegum velferðarmálum bæjarbúa.

##### 5. gr.

Bæjarstjórn annast þau verkefni, sem henni eru falin í lögum, reglugerðum og samþykktum. Þá getur bæjarstjórn ákveðið að bærinn taki að sér verkefni sem varðar íbúa bæjarins sérstaklega, enda sé það ekki falið öðrum til úrlausnar að lögum.

##### 6. gr.

Meðal verkefna bæjarstjórnar Snæfellsbæjar eru:

1. Að kjósa forseta og varaforseta bæjarstjórnar, bæjarráð og aðrar nefndir, ráð og stjórnir skv. VI. kafla sveitarstjórnarlaga, sbr. og V. kafla samþykktar þessarar, og skoðunarmenn til að annast endurskoðun ársreikninga bæjarins skv. VIII. kafla sveitarstjórnarlaga. Ennfremur að ráða bæjarstjóra og aðra fasta starfsmenn bæjarins skv. VII. kafla fyrrnefndra laga, sbr. og VI. kafla þessarar samþykktar.
2. Að setja samþykktir og gjaldskrár eftir því sem lög mæla fyrir um og þörf krefur.
3. Að stjórna fjármálum bæjarins, stofnana hans og fyrirtækja skv. VIII. kafla sveitarstjórnarlaga sbr. og II. kafla samþykktar þessarar.
4. Að ákveða stjórnkerfi bæjarins og ráða helstu starfsmenn hans.

### II. KAFLI

#### Um fjármálastjórn bæjarins.

##### 7. gr.

Á fyrsta ári hvers kjörtímabils skal bæjarstjórn semja þriggja ára áætlun um rekstur, framkvæmdir og fjármál bæjarins og skal þessi þriggja ára áætlun vera til leiðbeiningar við gerð árlegrar fjárhagsáætlunar bæjarins. Áætlunina skal endurskoða árlega í tengslum við afgreiðslu fjárhagsáætlunarinnar og skal þá framlengja áætlunina um eitt ár.

## 8. gr.

Bæjarstjórn skal afgreiða fjárhagsáætlun bæjarsjóðs, bæjarfyrirtækja og stofnana fyrir lok janúarmánaðar ár hvert að undangengnum tveimur umræðum í bæjarstjórn, sbr. 24. gr. samþykktar þessarar.

Ef ekki tekst að afgreiða fjárhagsáætlun skv. 1. mgr. skal bæjarstjórn sækja skriflega um frest til félagsmálaráðuneytisins og tilgreina ástæður fyrir umsókninni.

Form fjárhagsáætlunar skal vera í samræmi við form ársreikninga bæjarins og skal þar greint á milli rekstraráætlunar, fjárfestingaráætlunar og áætlunar um fjármagnshreyfingar.

Við afgreiðslu fjárhagsáætlunar tekur bæjarstjórn ákvarðanir um nýtingu tekjustofna bæjarsjóðs og tekjuöflun, um öflun lánsfjár, ef um það er að ræða og um ráðstöfun fjármagns á fjárhagsárinu bæði til rekstrar og eignabreytinga. Þá skal við gerð fjárhagsáætlunar hafa hliðsjón af veltufjárstöðu bæjarsjóðs í byrjun fjárhagsárs og áætla fyrir þeim breytingum, sem nauðsynlegt er talið að gera á veltufjárstöðunni.

## 9. gr.

Fjárhagsáætlun skv. 8. gr. skal vera meginregla um fjármálastjórn bæjarins á fjárhagsárinu og ekki má stofna til útgjalda eða greiða fé úr bæjarsjóði nema heimild sé til þess í fjárhagsáætlun, útgjöldin séu lögbundin, samningsbundin eða samþykkt af bæjarstjórn.

Samþykki bæjarstjórn fjárveitingu eða útgjöld utan fjárhagsáætlunar, skal hún jafnframt taka ákvörðun um hvernig afla skuli fjár til þeirra útgjalda s.s. með lækkun annarra útgjalda, auknum tekjum eða lánsfé.

## 10. gr.

Hafi forsendur fyrir gerð fjárhagsáætlunar breyst verulega s.s. ef verðlagsbreytingar hafa orðið verulega meiri en ráð var fyrir gert, er bæjarstjórn heimilt að endurskoða fjárhagsáætlunina. Slíkar breytingar afgreiðir bæjarstjórn við eina umræðu í bæjarstjórn, enda hafi breytingartillögurnar verið sendar bæjarfulltrúum með fundarboði og dagskrá a.m.k. fimm sólarhringum fyrir bæjarstjórnarfund.

## 11. gr.

Bæjarstjórn skal hafa lokið fullnaðarafgreiðslu ársreikninga bæjarsjóðs og fyrirtækja hans eigi síðar en í júní ár hvert skv. 88. gr. sveitarstjórnarlaga, sbr. 82. og 83. gr. sömu laga. Eintak af ársreikningnum skal senda Hagstofu Íslands og félagsmálaráðuneytinu fyrir 31. júlí ár hvert. Viðurlög skv. 2. mgr. 88. gr. sveitarstjórnarlaga liggja við vanrækslu bæjarstjórnar á afgreiðslu og skilum ársreikninga.

## III. KAFLI

**Um fundarsköp bæjarstjórnar.**

## 12. gr.

Bæjarstjórn heldur reglulega fundi fyrsta fimmtudag í mánuði.

Bæjarstjórnarfundir skulu að jafnaði hefjast kl. 17.30. Heimilt er að fella niður fundi í bæjarstjórn í allt að tvo mánuði að sumarlagi.

Aukafundi skal halda í bæjarstjórn eftir því sem þörf krefur að mati bæjarstjóra og forseta bæjarstjórnar og skylt er að halda aukafund í bæjarstjórn ef a.m.k. þriðjungur bæjarfulltrúa krefst þess.

## 13. gr.

Aldursforseti nýkjörinnar bæjarstjórnar kveður bæjarstjórnina saman til fyrsta fundar að afloknum bæjarstjórnarkosningum, eigi síðar en 15 dögum eftir að hún tekur við störfum, sbr. 2. gr. samþykktar þessarar, þ.e. eigi síðar en 30 dögum eftir kjördag.

Aldursforseti getur falið bæjarstjóra að boða fyrsta fund nýkjörinnar bæjarstjórnar.

## 14. gr.

Bæjarstjóri, sbr. þó 13. gr. samþykktar þessarar, boðar bæjarstjórnarfundir og ákveður jafnframt fundarstað hafi bæjarstjórn ekki gert það.

Bæjarbúum skal kunnbert með auglýsingu hvar og hvenær bæjarstjórnarfundir eru haldnir.

## 15. gr.

Bæjarstjóri semur dagskrá bæjarstjórnarfundar og skal dagskráin fylgja fundarboði.

Á dagskrá bæjarstjórnarfundar skal taka:

1. Lögákveðnar kosningar, s.s. kosningar forseta bæjarstjórnar, kosningar nefnda, ráða og stjórna á vegum bæjarstjórnar svo og kosningar eða ráðningar bæjarstjóra og annarra fastra starfsmanna bæjarins.
2. Fundargerðir bæjarráðs, nefnda, ráða og stjórna á vegum bæjarins, ef eða að svo miklu leyti sem bæjarstjórn þarf að samþykkja ályktanir sem í þeim felast, sbr. 61. gr. samþykktar þessarar.
3. Önnur mál sem falla undir verksvið bæjarstjórnar og bæjarstjóri ákveður að taka á dagskrá eða einhver bæjarfulltrúi óskar að tekin verði á dagskrá. Bæjarfulltrúi, sem óskar að fá mál tekið á dagskrá bæjarstjórnarfundar, skal tilkynna það bæjarstjóra skriflega með tillögu eða fyrirspurn a.m.k. þremur sólarhringum fyrir fund.

Dagskrá bæjarstjórnarfundar skulu fylgja afrit fundargerða, tillagna og annarra gagna, sem bæjarstjóri telur nauðsynleg. Dagskrá skal jafnframt fylgja afrit fundargerðar síðasta bæjarstjórnarfundar.

## 16. gr.

Bæjarstjóri skal í síðasta lagi tveimur sólarhringum fyrir bæjarstjórnarfund hafa boðsent bæjarfulltrúum fundarboð bæjarstjórnarfundar ásamt dagskrá og fylgigögnum, sem bæjarstjóri telur nauðsynleg.

## 17. gr.

Bæjarstjóri skal boðsenda bæjarfulltrúum fundarboð aukafundar í bæjarstjórn ásamt dagskrá a.m.k. sólarhring fyrir fund.

## 18. gr.

Aldursforseti bæjarstjórnar setur fyrsta fund nýkjörinnar bæjarstjórnar og stýrir honum uns forseti bæjarstjórnar hefur verið kjörinn.

Forseti skal kjörinn til eins árs.

Sá er rétt kjörinn forseti, sem fengið hefur atkvæði meirihluta bæjarfulltrúa. Verði þeim atkvæðafjöldi eigi náð skal kjósa að nýju um þá tvo sem flest atkvæði fengu. Hafi þeir eða fleiri bæjarfulltrúar fengið jafnmörg atkvæði skal varpa hlutkesti um hverja tvo skuli kjósa. Verður þá sá rétt kjörinn forseti bæjarstjórnar sem fleiri atkvæði fær. Verði atkvæði jöfn skal hlutkesti ráða kosningu.

Forseti bæjarstjórnar stjórnar kjöri 1. og 2. varaforseta bæjarstjórnar og skal sömu aðferð beitt við kosningu þeirra, sbr. næstu málsgrein hér að framan. Varaforsetar skulu kjörmir til jafnlangs tíma og forseti.

Sé enginn forseta á fundi gegnir aldursforseti forsetastörfum, nema bæjarstjórn ákveði að kjósa sérstakan fundarstjóra.

Ef forseti deyr eða verður varanlega forfallaður frá forsetastörfum skal kjósa forseta í hans stað til loka kjörtímabils forseta.

## 19. gr.

Bæjarstjórn kýs tvo skrifara og tvo varaskrifara úr hópi bæjarfulltrúa til eins árs í senn á sama fundi og forsetakosning fer fram. Skrifarar skulu kosnir hlutfallskosningu.

Skrifarar skulu telja saman atkvæði við kosningar og þegar atkvæðagreiðslur fara fram í bæjarstjórn.

## 20. gr.

Bæjarstjórnarfundur skal haldinn í húsnæði sem fullnægir ákvæðum skipulags- og byggingarlaga og reglugerðar um aðgang fatlaðs fólks.

Bæjarstjórnarfundur skal að jafnaði halda í heyranda hljóði og almenningi heimilaður aðgangur að þeim eftir því sem húsrúm leyfir.

Bæjarstjórn getur ákveðið að einstök mál verði rædd fyrir luktum dyrum s.s. viðkvæm einkamál manna eða viðskiptamál, sem æskilegt er vegna hagsmuna bæjarins að rædd verði fyrir luktum dyrum. Jafnframt getur bæjarstjórn ákveðið að bæjarstjórnarfundur, þar sem eingöngu er fjallað um slík mál, verði haldinn fyrir luktum dyrum. Tillaga um að mál skuli rædd fyrir luktum dyrum skal afgreidd umræðulaust í bæjarstjórn.

Óheimilt er að skýra frá því, sem fram kemur við umræður á lokuðum fundi í bæjarstjórn.

## 21. gr.

Bæjarstjórnarfundur er lögmatgur ef meira en helmingur bæjarfulltrúa er á fundi. Bæjarstjórn getur enga bindandi ályktun gert nema fundur sé lögmatgur.

## 22. gr.

Forseti bæjarstjórnar stýrir fundum hennar. Hann setur fund, kannar lögmati hans og stjórnar umræðum og afgreiðslu mála, sér um að fundargerðir séu færðar og slítur fundi þegar dagskrá hans er tæmd.

Forseti úrskurðar um skilning á fundarsköpum, en skjóta má úrskurði hans til úrlausnar bæjarstjórnar. Forseti sér um að allt fari skipulega og löglega fram á bæjarstjórnarfundum og er bæjarfulltrúum skylt að lúta valdi hans að því er varðar fundarsköp og góða reglu. Raski áheyrandi fundarfriði, getur forseti vísað honum úr fundarsal. Leyfi forseta þarf til að taka myndir og hljóðrita umræður á bæjarstjórnarfundum.

## 23. gr.

Mál skulu tekin til umræðu og afgreidd í bæjarstjórn í þeirri röð sem þau eru á dagskrá nema forseti eða bæjarstjórn ákveði annað.

Heimilt er að taka til meðferðar á bæjarstjórnarfundum mál, sem ekki hefur verið á dagskrá, ef 2/3 viðstaddra bæjarfulltrúa samþykkja slíkt afbrigði.

## 24. gr.

Bæjarstjórn afgreiðir mál að jafnaði við eina umræðu. Þó skal hafa tvær umræður með a.m.k. einnar viku millibili um eftirtalin málefni:

1. Fjárhagsáætlun bæjarins.
2. Ársreikninga bæjarins og fyrirtækja hans.
3. Samþykktir, reglugerðir og gjaldskrár, sem hljóta eiga staðfestingu ráðherra.
4. Áætlanir fyrir bæinn sem gilda eiga til lengri tíma svo sem þriggja ára áætlanir og skipulagsáætlanir.
5. Beiðni um fjárhagsaðstoð skv. 90. gr. sveitarstjórnarlaga.

## 25. gr.

Bæjarfulltrúa er skylt að sækja alla bæjarstjórnarfundi nema lögmæt forföll hamli svo sem önnur brýnni skyldustörf eða veikindi. Sé bæjarfulltrúi forfallaður um stundarsakir skal hann tilkynna eða láta tilkynna forföllin til bæjarstjóra, sem boðar þá varamann hans á fund. Bæjarfulltrúa sem forfallast um stundarsakir er heimilt að ákveða hver varamanna hans taki sæti á bæjarstjórnarfundi ella tekur varamaður sæti samkvæmt ákvæðum 1. og 2. mgr. 35. gr. sveitarstjórnarlaga.

Bæjarstjóri skal sitja fundi bæjarstjórnar með málfrelsi og tillögurétt, en ekki hefur hann atkvæðisrétt nema hann sé kjörinn bæjarfulltrúi.

Bæjarstjórn getur heimilað að maður utan bæjarstjórnar kveðji sér hljóðs á bæjarstjórnarfundi.

## 26. gr.

Bæjarfulltrúa ber að víkja sæti við umræður og afgreiðslu máls þegar það varðar hann sjálfan, skyldmenni eða nána venslamenn hans svo sérstaklega að almennt má ætla að viljaafstaða hans mótist að einhverju leyti af því. Honum er þó heimilt að gera stuttlega grein fyrir afstöðu sinni. Bæjarstjórn sker umræðulaust úr hvort mál er svo vaxið. Bæjarfulltrúi sem hlut á að máli má taka þátt í atkvæðagreiðslu um hæfi sitt. Bæjarfulltrúa sem veit hæfi sitt orka tvímælis ber að skýra forseta bæjarstjórnar frá því.

Bæjarfulltrúi sem vanhæfur er við úrlausn máls skal yfirgefa fundarsal bæjarstjórnar við umræðu og afgreiðslu þess.

## 27. gr.

Bæjarfulltrúi hefur málfrelsi, tillögurétt og atkvæðisrétt á bæjarstjórnarfundum. Bæjarfulltrúi sem taka vill til máls skal óska heimildar forseta. Að jafnaði skulu bæjarfulltrúar taka til máls í þeirri röð sem þeir hafa kvatt sér hljóðs. Víkja má frá þeirri reglu ef um er að ræða bæjarstjóra, framsögumann í máli eða bæjarfulltrúa, sem óskar að gera stutta athugasemd eða koma leiðréttingu á framfæri. Hafi tveir eða fleiri bæjarfulltrúar kvatt sér hljóðs samtímis, ákveður forseti í hvaða röð þeir skuli tala. Bæjarfulltrúi skal flytja mál sitt úr ræðustól nema forseti leyfi annað.

## 28. gr.

Bæjarfulltrúi skal beina máli sínu til forseta. Þegar til umræðu er fundargerð bæjarráðs, annarra nefnda, ráða eða stjórna skal bæjarfulltrúi taka fram hvaða lið/liði fundargerðarinnar hann óskar að ræða.

Bæjarfulltrúi má tala tvisvar við hverja umræðu máls. Heimilt er þó bæjarfulltrúa að taka oftari til máls til að bera af sér ámæli eða til að gera stutta athugasemd við fundarsköp. Bæjarstjóri, flutningsmaður tillögu eða framsögumaður mega þó tala oftari en tvisvar við hverja umræðu máls.

Ekki má bæjarfulltrúi lesa upp prentað mál við umræður í bæjarstjórn nema með leyfi forseta.

## 29. gr.

Beri bæjarfulltrúi aðra menn brigðslum skal forseti víta hann. Forseti getur lagt til við bæjarstjórn að bæjarfulltrúi sem víttur hefur verið tvisvar á sama fundi verði sviptur málfrelsi á þeim fundi. Skal slík tillaga afgreidd umræðulaust. Hlýðnist bæjarfulltrúi ekki úrskurði forseta eða bæjarstjórnar eða ef óregla kemur upp á fundi, skal forseti gera fundarhlé, fresta fundi eða slíta fundi ef nauðsyn krefur.

## 30. gr.

Telji forseti umræður dragast úr hófi fram getur hann lagt til að ræðutími hvers bæjarfulltrúa megi ekki fara fram úr ákveðinni tímallengd eða að umræðum verði hætt.

Þá getur forseti hvenær sem er lagt til að umræðu skuli lokið á ákveðnum tíma. Ekki má þó takmarka umræðu um mál svo að hún standi skemur en tvær klukkustundir meðan nokkur bæjarfulltrúi kveður sér hljóðs.

Bæjarstjórn afgreiðir tillögur skv. 1. og 2. mgr. umræðulaust. Tveir bæjarfulltrúar hið fæsta geta borið fram slíkar tillögur og skulu þær einnig afgreiddar umræðulaust.

Ákvæði um takmörkun ræðutíma eiga ekki við þegar fjallað er um frumvarp að fjárhagsáætlun.

## 31. gr.

Bæjarfulltrúi getur borið fram breytingartillögu, viðaukatillögu, frávísunartillögu eða frestunartillögu við hvert það mál sem til umræðu er á fundi. Slíkar tillögur skulu vera skriflegar ef forseti óskar. Forseti ákveður í hvaða röð og með hvaða hætti slíkar tillögur eru teknar til afgreiðslu.

## 32. gr.

Mál er afgreitt í bæjarstjórn með því að samþykkja það eða fella það, vísa því frá bæjarstjórn eða vísa því til afgreiðslu bæjarráðs, annarrar nefndar, ráðs eða stjórnar eða bæjarstjóra. Máli sem bæjarstjórn ber að lögum að afgreiða verður þó eigi vísað til afgreiðslu annarra. Bæjarstjórn er heimilt að fresta afgreiðslu máls nema um sé að ræða mál sem að lögum ber að afgreiða fyrir tiltekinn tíma.

## 33. gr.

Atkvæðagreiðsla á bæjarstjórnarfundi fer að jafnaði fram með handauppréttingu. Forseti biður þá bæjarfulltrúa sem samþykkja mál að rétta upp hönd sína. Að því búnu leitar forseti mótaskvæða með sama hætti. Loks skýrir forseti frá úrslitum atkvæðagreiðslunnar.

Ef mál er svo vaxið að forseti telur ástæðulaust að atkvæðagreiðsla fari fram um það, skýrir hann frá því að hann telji mál samþykkt eða fellt án atkvæðagreiðslu nema athugasemd verði við það gerð.

Forseti getur ákveðið, að mál verði afgreitt með nafnakalli. Einnig ber forseta að láta fara fram nafnakall ef bæjarfulltrúi óskar þess. Við nafnakall skal farið eftir tölusettri nafnaskrá bæjarfulltrúa í stafrófsröð og skal það ráðast af útdrætti hvaða bæjarfulltrúi greiðir fyrst atkvæði við nafnakall. Við nafnakall skal forseti greiða atkvæði síðastur. Við nafnakall svarar bæjarfulltrúi, þegar forseti les upp nafn hans, já eða nei eftir því hvort hann er með máli eða móti eða tekur fram að hann greiði ekki atkvæði, en slík afstaða telst þó þátttaka í atkvæðagreiðslu.

Heimilt er að afgreiða mál með skriflegri atkvæðagreiðslu, ef bæjarfulltrúi óskar og bæjarstjórn samþykkir.

Kosningar skulu ávallt vera skriflegar og leynilegar.

## 34. gr.

Við atkvæðagreiðslu ræður einfaldur meirihluti atkvæða úrslitum máls nema öðruvísi sé ákveðið í lögum. Verði atkvæði jöfn með máli og móti fellur það.

Kosningar sem fram fara í bæjarstjórn skulu vera hlutfallskosningar skv. d'Hondts reglu, sbr. 16. og 17. gr. sveitarstjórnarlaga.

Þegar kjósa skal einn fulltrúa eða ráða starfsmann úr hópi margra, sem tillögur hafa komið fram um, skal kosning fara fram með sama hætti og kosning forseta bæjarstjórnar, sbr. 3. mgr. 18. gr. þessarar samþykktar.

## 35. gr.

Bæjarstjórn getur ráðið sérstakan fundarritara utan bæjarstjórnar til að annast ritun fundargerða í gerðabók bæjarstjórnar. Í fundargerð skal getið hvar og hvenær fundur er haldinn og hverjir sitji hann. Skrá skal þau mál sem tekin eru fyrir, dagsetningu þeirra, aðila máls og meginefni og hvernig mál er afgreitt. Sé mál ekki afgreitt samhljóða skal greina í fundargerð hvernig atkvæði hafa skipst. Þegar lagðar eru fram fundargerðir nefnda nægir að skrá í fundargerð bæjarstjórnar um hvaða nefndir er að ræða, dagsetningu fundargerða og fjölda töluliða.

Mál sem tekin eru fyrir á lokuðum fundi sbr. 3. mgr. 20. gr. samþykktar þessarar skal skrá sem trúnaðarmál.

Bæjarfulltrúi á rétt á að fá bókaða stutta athugasemd um afstöðu sína til máls sem til meðferðar er í bæjarstjórn.

Forseti skal hafa eftirlit með því að fundargerðir séu skipulega og rétt færðar.

Í lok fundar skal fundargerð lesin upp og skulu allir viðstaddir bæjarfulltrúar undirrita hana.

Bæjarfulltrúi sem gera vill athugasemd við eitthvert atriði í fundargerð, getur undirritað fundargerðina með fyrirvara um það atriði.

Bæjarstjórn getur ákveðið að umræður á bæjarstjórnarfundum skuli hljóðritaðar eða teknar upp með öðrum hætti. Verði það ákveðið skal bæjarstjórn setja um það nánari reglur.

## IV. KAFLI

**Um réttindi og skyldur bæjarfulltrúa.**

## 36. gr.

Bæjarfulltrúi á rétt á að fá mál skv. 4. og 5. gr. samþykktar þessarar tekið á dagskrá bæjarstjórnarfundar, enda tilkynni hann það bæjarstjóra skriflega a.m.k. þremur sólarhringum fyrir fund.

## 37. gr.

Bæjarfulltrúa er bæði rétt og skylt að sækja fundi bæjarstjórnar nema lögmat forföll hamli, sbr. 25. gr. samþykktar þessarar. Hver bæjarfulltrúi er skyldur til að taka að sér þau störf sem bæjarstjórn felur honum og varða verkefni bæjarstjórnar, s.s. forsetastörf og störf í bæjarráði eða öðrum nefndum á vegum bæjarstjórnar. Þó getur sá sem verið hefur forseti eitt kjörtímabil eða lengur eða setið í bæjarráði eða annarri nefnd sama tímabil, skorast undan kosningu jafnlangan tíma og hann hefur haft starfið á hendi.

## 38. gr.

Nú telur bæjarfulltrúi sig ekki geta gegnt skyldum sínum í bæjarstjórn án óhæfilegs álags og getur bæjarstjórn þá létt af honum störfum eða veitt honum lausn að eigin ósk um tiltekinn tíma eða til loka kjörtímabils. Varamaður tekur þá sæti hans skv. 35. gr. sveitarstjórnarlaga.

## 39. gr.

Bæjarfulltrúi hefur málfrelsi, tillögurétt og atkvæðisrétt á fundum bæjarstjórnar eftir því sem nánar er ákveðið í samþykkt þessari.

Bæjarfulltrúa er ekki skylt að taka þátt í atkvæðagreiðslu um einstök mál. Þegar um er að ræða mál sem bæjarstjórn er að lögum skylt að afgreiða, s.s. fjárhagsáætlun, ársreikninga eða kjör fulltrúa í lögboðnar nefndir, getur forseti ákveðið að endurtaka atkvæðagreiðsluna, ef minna en helmingur bæjarfulltrúa tekur þátt í atkvæðagreiðslunni.



## 40. gr.

Bæjarfulltrúa ber að gegna bæjarfulltrúastörfum sínum af alúð og samviskusemi og gæta hagsmuna bæjarins, en í störfum sínum er bæjarfulltrúi einungis bundinn af lögum og sannfæringu sinni.

## 41. gr.

Bæjarfulltrúi á aðgang að bókum og skjölum bæjarins og einnig óhindraðan aðgang að stofnunum og fyrirtækjum hans á venjulegum afgreiðslutíma til upplýsingaöflunar vegna starfa sinna.

## 42. gr.

Bæjarfulltrúi skal gæta þagnarskyldu um það sem hann fær vitneskju um í starfi sínu og leynt á að fara vegna einka- eða almannahagsmuna samkvæmt lögum, eðli máls eða sérstakri ákvörðun bæjarstjórnar.

## 43. gr.

Bæjarfulltrúa ber að víkja sæti við umræður og afgreiðslu máls þegar það varðar hann sjálfan, skyldmenni eða nána venslamenn hans svo mjög að almennt megi ætla að vilja-afstaða hans mótist að einhverju leyti þar af. Honum er þó heimilt að gera stuttlega grein fyrir afstöðu sinni. Bæjarstjórn sker umræðulaust úr hvort mál er svo vaxið. Bæjarfulltrúi sem hlut á að máli má taka þátt í atkvæðagreiðslu um hæfi sitt. Bæjarfulltrúa sem veit hæfi sitt orka tvímælis ber að vekja athygli forseta bæjarstjórnar á því. Bæjarfulltrúi sem vanhæfur er við úrlausn máls skal yfirgefa fundarsal bæjarstjórnar við umræður um málið og afgreiðslu þess.

## 44. gr.

Bæjarfulltrúi skal fá hæfilega þóknun úr bæjarsjóði fyrir störf sín í bæjarstjórn. Takist bæjarfulltrúi á hendur ferð á vegum bæjarins samkvæmt ákvörðun bæjarstjórnar á hann rétt á greiðslu hæfilegs ferða- og dvalarkostnaðar.

Bæjarstjórn setur reglur um greiðslur skv. 1. mgr.

## 45. gr.

Haga skal fundum bæjarstjórnar þannig að bæjarfulltrúar eigi möguleika á að taka sér orlof árlega, sbr. 12. gr. samþykktar þessarar.

## 46. gr.

Bæjarfulltrúi sem vegna veikinda eða af öðrum ástæðum getur ekki sótt bæjarstjórnarfund/-fundi tímabundið getur tilnefnt hvern sem er af varamönnum sínum til að taka sæti sitt meðan þannig hagar til.

## 47. gr.

Ákvæði þessa kafla um réttindi og skyldur bæjarfulltrúa gilda einnig um varamenn sem sitja bæjarstjórnarfundi.

## V. KAFLI

**Bæjarráð, aðrar nefndir, ráð og stjórnir.**

## 48. gr.

Bæjarstjórn kýs fulltrúa í bæjarráð, aðrar nefndir, ráð og stjórnir samkvæmt ákvæðum laga, reglugerða og samþykktar þessarar. Slíkar kosningar skulu vera leynilegar, bundnar hlutfallskosningar ef einhver bæjarfulltrúi óskar þess.

Forstöðumenn og stjórnendur fyrirtækja og stofnana bæjarins eru ekki kjörgengir í stjórnir þeirra stofnana sem þeir starfa hjá.

#### 49. gr.

Bæjarstjórn skal á fyrsta fundi að afloknum bæjarstjórnarkosningum kjósa þrjá bæjarfulltrúa í bæjarráð til eins árs og jafnmarga til vara. Þeir bæjarfulltrúar og varafulltrúar, sem kosningu hafa hlotið af sama lista og hinn kjörni bæjarráðsmaður, eru varamenn hans í þeirri röð sem þeir skipuðu listann.

Bæjarstjóri á sæti í bæjarráði með málfrelsi og tillögurétt, en atkvæðisrétt hefur hann því aðeins að hann sé bæjarfulltrúi og kjörinn í bæjarráð.

Bæjarstjórn getur heimilað flokki eða framboðsaðila, sem fulltrúa á í bæjarstjórn en ekki hefur fengið kjörinn bæjarráðsmann, að tilnefna fulltrúa til setu í bæjarráði með málfrelsi og tillögurétt.

Skylt er bæjarstjórn að gefa fulltrúa flokks eða framboðsaðila kost á setu í bæjarráði með málfrelsi og tillögurétt þann tíma sem fundir bæjarstjórnar falla niður vegna sumarleyfa, sbr. 12. gr. samþykktar þessarar.

#### 50. gr.

Bæjarráð skal að jafnaði halda fundi einu sinni í viku á fimmtudegi kl. 17.30. Aukafundi skal halda ef bæjarstjóri, formaður bæjarráðs eða a.m.k. tveir bæjarráðsmenn óska þess.

#### 51. gr.

Bæjarstjóri undirbýr bæjarráðsfundi. Hann sér um að bæjarráð sé boðað til fundar með skriflegu fundarboði ásamt dagskrá a.m.k. einum sólarhring fyrir fund. Geti bæjarráðsmaður ekki sótt fund, skal hann að jafnaði boða varamann sinn eða hlutast til um að varamaður verði boðaður. Hafi bæjarstjóri fengið vitneskju um forföll bæjarráðsmanns skal hann boða eða láta boða varamann hans á fund.

#### 52. gr.

Á fyrsta fundi nýkjörins bæjarráðs skal kjósa formann og varaformann bæjarráðs. Kjósa má bæjarstjóra formann eða varaformann bæjarráðs. Formaður bæjarráðs stjórnar fundum þess og sér um að allt fari löglega fram á fundum þess. Hann úrskurðar í ágreiningsmálum sem upp kunna að koma út af fundarsköpum en skjóta má úrskurði hans til úrlausnar bæjarráðs.

Bæjarráð getur ráðið sér fundarritara utan bæjarráðs. Í fundargerðabók ráðsins skal skrá hvar og hvenær fundur er haldinn og hverjir sitji fundinn. Þá skal skrá í fundargerð mál sem ráðið tekur til umræðu og afgreiðslu, frá hverjum þau eru, hvenær þau eru dagsett, efni þeirra stutt og skilmerkilega og hvaða afgreiðslu þau hljóta.

#### 53. gr.

Bæjarráð fer ásamt bæjarstjóra með framkvæmdastjórn bæjarins og fjármálastjórn að því leyti sem slík stjórn er ekki öðrum falin. Bæjarráð hefur umsjón með stjórnsýslu bæjarins, undirbúningi árlegrar fjárhagsáætlunar, semur drög að fjárhagsáætlun bæjarsjóðs og bæjarfyrirtækja að fengnum tillögum hlutaðeigandi stjórna og leggur þau fyrir bæjarstjórn í samræmi við ákvæði sveitarstjórnarlaga. Þá sér bæjarráð um að ársreikningar bæjarsjóðs séu samdir og þeir ásamt ársreikningum bæjarstofnana lagðir fyrir bæjarstjórn til afgreiðslu, svo sem sveitarstjórnarlög mæla fyrir um.

Bæjarráð gerir tillögur til bæjarstjórnar um afgreiðslu einstakra mála, sem það fær til meðferðar. Bæjarráði er þó heimil fullnaðarafgreiðsla mála sem ekki varða verulega fjárhag

bæjarsjóðs eða stofnana hans, enda sé ekki ágreiningur milli bæjarráðsmanna eða við bæjarstjóra um slíka afgreiðslu. Bæjarráð ákveður skiptingu og ráðstöfun fjár sem ætlað er til einstakra málaflokka samkvæmt fjárhagsáætlun, s.s. til gagnagerðar, nýbygginga og óvissra útgjalda.

Þá getur bæjarstjórn falið bæjarráði fullnaðarafgreiðslu mála nema lög mæli á annan veg.

#### 54. gr.

Skylt er starfsmönnum bæjarins að sitja fundi bæjarráðs ef þess er óskað.

#### 55. gr.

Forseti bæjarstjórnar boðar nefnd saman til fyrsta fundar eða ákveður hver skuli gera það. Á þeim fundi skal kjósa formann og ritara nefndar.

Formaður nefndar boðar eða lætur boða fundi í nefnd með skriflegri dagskrá með a.m.k. sólarhrings fyrirvara.

#### 56. gr.

Nefndarmanni er skylt að sækja fundi nema lögमत forföll hamli. Þegar aðalmaður í nefnd forfallast um stundarsakir skal varamaður hans taka sæti í nefndinni. Þegar aðalmaður í nefnd flyst burt úr bænum, fellur frá eða forfallast á annan hátt varanlega, tekur varamaður hans sæti nema bæjarstjórn ákveði að kjósa aðalmann að nýju.

Hafi tveir eða fleiri flokkar eða framboðsaðilar haft samstarf um nefndarkosningar skal sá sem tilnefndi viðkomandi nefndarmann einnig tilnefna varamann hans sé eigi öðruvísi ákveðið í yfirlýsingu skv. 2. mgr. 35. gr. sveitarstjórnarlaga.

#### 57. gr.

Nefndarfundur skal haldinn fyrir luktum dyrum. Nefnd getur kvatt á sinn fund einstaka starfsmenn bæjarins. Ennfremur getur nefnd boðið aðila að koma á sinn fund til viðræðna um tiltekið mál.

#### 58. gr.

Formaður nefndar stýrir fundum. Ákvæði III. og IV. kafla samþykktar þessarar gilda um meðferð mála í nefndum, ráðum og stjórnnum bæjarins, eftir því sem við á.

#### 59. gr.

Um hlutverk og valdsvið nefnda, ráða og stjórna á vegum bæjarins fer eftir því sem ákveðið er í lögum, reglugerðum eða samþykktum bæjarstjórnar.

Bæjarstjórn getur falið nefnd fullnaðarafgreiðslu einstakra mála eða málaflokka nema slíkt vald sé að lögum sérstaklega falið bæjarstjórn til ákvörðunar.

#### 60. gr.

Nefndir, ráð og stjórnir bæjarins skulu halda gerðabækur. Kjörinn ritari nefndar skal færa fundargerð í gerðabók. Nefnd getur þó ráðið sér sérstakan fundarritara utan nefndar. Í fundargerð skal skrá hvar og hvenær fundur er haldinn og hverjir sitji hann. Þá skal skrá í fundargerð einstök mál sem tekin eru fyrir á fundi, dagsetningu þeirra, nöfn aðila, meginefni og hvaða afgreiðslu það hlýtur. Í lok fundar skal fundargerð lesin upp og allir viðstaddir nefndarmenn undirrita hana.

## 61. gr.

Fundargerðir nefnda, ráða og stjórna bæjarins skulu að jafnaði teknar á dagskrá bæjarstjórnar og skal það gert svo fljótt sem unnt er að afloknum nefndarfundum.

Ályktun nefndar, ráðs eða stjórnar sem hefur í för með sér útgjöld skal ætíð lögð fyrir bæjarstjórn til endanlegrar afgreiðslu.

## 62. gr.

Bæjarstjórn kýs í eftirtaldar nefndir, ráð og stjórnir:

**A. Til eins árs.** Á fundi í júní ár hvert:

1. *Bæjarráð*: Þrjú aðalfulltrúar í bæjarstjórn sem aðalmenn og jafnmargir til vara skv. 55. gr. sveitarstjórnarlaga nr. 8/1986, sbr. 1. og 2. gr. laga nr. 49/1990.
2. *Skoðunarmenn*: Tveir aðalmenn og jafnmargir til vara skv. 84. gr. sveitarstjórnarlaga nr. 8/1986.
3. *Kjörstjórn við alþingiskosningar*: Þrjú aðalmenn og jafnmargir til vara skv. 10. gr. laga um kosningar til Alþingis nr. 80/1987.
4. Tvo stjórnarmenn og jafnmarga til vara í *stjórn Sparisjóðs Ólafsvíkur* skv. 36. gr. laga um viðskiptabanka og sparisjóði nr. 43/1993.

**B. Til fjögurra ára.** Á fyrsta eða öðrum fundi að afloknum bæjarstjórnarkosningum:

1. *Almannavarnanefnd*: Tveir aðalmenn og jafnmargir til vara skv. 8. gr. laga um almannavarnir nr. 94/1962, sbr. 5. gr. laga nr. 85/1985.
2. *Atvinnu- og ferðamálanefnd*: Fimm aðalmenn og jafnmargir til vara. Hlutverk nefndarinnar er að stuðla að eflingu atvinnulífs og auka fjölbreytni í atvinnu- og ferðamálum í bæjarfélaginu.
3. *Skipulags- og byggingarnefnd*: Fimm aðalmenn og jafnmargir til vara skv. 6. gr. skipulags- og byggingarlaga nr. 73/1997. Nefndin fer einnig með umferðarmál skv. 2. mgr. 116. gr. umferðarlaga nr. 50/1987.
4. *Búffjareftirlitsmaður*: Einn ráðinn og annar til vara skv. 9. gr. laga um búfjárhald nr. 46/1991.
5. *Félagsmálaráð*: Fimm aðalmenn og jafnmargir til vara skv. 5. gr. laga um félagsþjónustu sveitarfélaga nr. 40/1991. Félagsmálaráð fer einnig með verkefni barnaverndarnefndar skv. lögum nr. 58/1992, sbr. og 32. gr. laga nr. 40/1991, öldrunarmál skv. 5. gr. laga nr. 82/1989, áfengisvararáðs sbr. 30. gr. laga nr. 82/1969 og málefni fatlaðra skv. lögum nr. 59/1992. Formaður félagsmálaráðs skal vera oddamaður áfengisvararáðs.
6. *Hafnarstjórn*: Fimm aðalmenn og jafnmargir til vara skv. 4. gr. hafnalaga nr. 23/1994, sbr. lög nr. 7/1996.
7. *Brunamálanefnd*: Fimm aðalmenn og jafnmargir til vara. Fer með yfirstjórn brunavarna o.þ.h. í sveitarfélaginu.
8. *Umhverfismála- og náttúruverndarnefnd*, sbr. 19. gr. laga um landgræðslu nr. 17/1965 og 10. gr. laga um náttúruvernd nr. 93/1996.
9. Fulltrúi í *heilbrigðisnefnd Vesturlands* skv. 11. gr. laga um hollustuhætti og mengunarnir nr. 7/1998.
10. Fulltrúi á *landsping Sambands íslenskra sveitarfélaga*: Samkvæmt samþykktum um Samband íslenskra sveitarfélaga.
11. Fulltrúar á *aðalfund héraðsnefndar Snæfellinga*: Samkvæmt samþykktum héraðsnefndar Snæfellinga.
12. Fulltrúar á *aðalfund S.S.V.*: Samkvæmt samþykktum S.S.V.
13. *Húsnæðisnefnd*: Þrjú aðalmenn og jafnmargir til vara skv. 39. gr. laga um Húsnæðisstofnun ríkisins nr. 97/1993, sbr. lög nr. 58/1995.

14. *Íþrótt- og æskulýðsnefnd*: Fimm aðalmenn og jafnmargir til vara. Yfirstjórn íþrótt- og æskulýðsmála og eftirlit með íþróttamannvirkjum og leikvöllum.
  15. *Lista- og menningarnefnd*: Fimm aðalmenn og jafnmargir til vara. Skal efla lista- og menningarlíf í Snæfellsbæ. Nefndin skal jafnframt gegna starfi stjórnar bókasafns Snæfellsbæjar skv. 7. gr. laga um almenningubókasöfn nr. 36/1997.
  16. *Launanefnd sveitarfélaga*: Bæjarstjóri situr í henni og hefur hún með kjaramál að gera.
  17. *Stjórn skíðamiðstöðvar*: Þrír aðalmenn og þrír til vara. Hefur umsjón með skíðasvæðum í Snæfellsbæ.
  18. *Stjórn heilsugæslu Snæfellsbæjar*: Þrír aðalmenn og jafnmargir til vara skv. 21. gr. laga um heilbrigðisþjónustu nr. 97/1990.
  19. *Stjórn byggðarsafns*: Þrír aðalmenn og jafnmargir til vara. Hefur umsjón með söfnun muna og uppbyggingu safnsins.
  20. *Stjórn Jaðars*. Þrír aðalmenn og jafnmargir til vara. Hefur umsjón með stjórn dvalarheimilis aldraðra.
  21. *Fulltrúaráð Fjölbrotaskóla Vesturlands*: Tveir aðalmenn og jafnmargir til vara.
  22. *Skólanefnd Snæfellsbæjar*: Fimm aðalmenn og jafnmargir til vara. Nefndin fer með málefni grunnskóla skv. 13. gr. laga um grunnskóla nr. 66/1995 og málefni leikskóla skv. 9. gr. laga um leikskóla nr. 78/1994.
  23. *Landbúnaðarnefnd*: Þrír aðalmenn og þrír til vara. Hlutverk nefndarinnar er m.a. að fara með landbúnaðarmál, fjallskil, forðagæslu og lausagöngu búfjár.
  24. *Skólanefnd Tónlistarskóla Ólafsvíkur*: Þrír aðalmenn og jafnmargir til vara skv. 2. gr. laga um fjárhagslegan stuðning við tónlistarskóla nr. 75/1985.
  25. *Kjörstjórn við sveitarstjórnarkosningar*: Þrír aðalmenn og jafnmargir til vara skv. 14. gr. laga um kosningar til sveitarstjórna nr. 5/1998.
  26. *Stjórn Náttúrugripasafns Hellissands*: Þrír aðalmenn. Hefur umsjón með söfnun muna og uppbyggingu safnsins.
  27. *Fulltrúaráð Eignarhaldsfélagsins Brunabótafélags Íslands*: Einn aðalmaður og einn til vara skv. 9. gr. laga um Eignarhaldsfélagið Brunabótafélag Íslands nr. 68/1994.
- C. Aðrar nefndir sem stofnaðar verða.

63. gr.

Bæjarstjórn getur kosið nefndir til að vinna að einstökum afmörkuðum verkefnum. Umboð slíkra nefnda fellur niður þegar liðin eru fjögur ár frá því að nefndin var kosin og fyrr ef verkefni nefndar er lokið.

Bæjarstjórn getur þó afturkallað umboð slíkra nefnda hvenær sem er.

## VI. KAFLI

### Um framkvæmdastjórn og starfslíð bæjarins.

64. gr.

Bæjarstjórn ræður bæjarstjóra. Gera skal skriflegan ráðningarsamning við bæjarstjóra þar sem m.a. skal kveðið á um ráðningartíma hans og kaup og kjör. Ráðningarsamningur skal staðfestur af bæjarstjórn.

65. gr.

Bæjarstjóri er framkvæmdastjóri bæjarins. Hann undirbýr fundi bæjarráðs og bæjarstjórnar, semur dagskrá og boðar til fundar, sbr. 14. gr. samþykktar þessarar.

Hann á sæti á fundum bæjarstjórnar/bæjarráðs og hefur þar málfrelsi og tillögurétt en eigi atkvæðisrétt, nema hann sé kjörinn fulltrúi í bæjarstjórn. Hann hefur og rétt til setu á fundum nefnda bæjarins með sömu réttindum.

Bæjarstjóri hefur með höndum framkvæmd ákvarðana bæjarstjórnar og bæjarmálefna að svo miklu leyti sem bæjarstjórn hefur ekki ákveðið annað.

Bæjarstjóri er prókúruhafi bæjarsjóðs. Hann undirritar skjöl varðandi kaup og sölu fasteigna bæjarins, lántökur og aðrar skuldbindingar.

Bæjarstjóri er æðsti yfirmaður starfslíðs bæjarins.

Bæjarstjóra er heimilt, í samráði við bæjarráð, að fela öðrum að gegna störfum sínum til skemmri tíma. Stendur sú ákvörðun óhögguð, nema bæjarráð ákveði aðra tilhögun. Ef um lengri forföll en tvo mánuði er að ræða skal bæjarstjórn setja menn til að gegna starfi hans.

#### 66. gr.

Bæjarstjórn ræður fasta starfsmenn í helstu stjórnunarstöður s.s. yfirmenn stofnana og deilda bæjarins og veitir þeim lausn frá störfum.

#### 67. gr.

Bæjarstjórn ræður aðra fasta starfsmenn en þá sem greinir í 66. gr. nema á annan veg sé mælt í reglugerð eða reglum sem bæjarstjórn hefur sett.

#### 68. gr.

Fastráðnir starfsmenn bæjarins skulu ráðnir til óákveðins tíma með gagnkvæmum 3ja mánaða uppsagnarfresti miðað við mánaðamót. Þeir hafa réttindi og skyldur opinberra starfsmanna eftir því sem við á.

Gera skal skriflegan ráðningarsamning við fastráðna starfsmenn þar sem m.a. skal kveðið á um ráðningartíma og uppsagnarfrest sbr. 1. mgr. svo og starfssvið þeirra. Um kaup og kjör fer eftir ráðningarsamningi og gildandi kjarasamningum.

#### 69. gr.

Um ráðningu lausráðinna starfsmanna fer eftir reglum sem bæjarstjórn setur. Um kaup og kjör fer eftir kjarasamningum viðkomandi stéttarféлага.

Samþykkt þessi sem bæjarstjórn Snæfellsbæjar hefur sett samkvæmt ákvæðum 3. mgr. 7. gr. og 49. gr. sveitarstjórnarlaga nr. 8/1986, staðfestist hér með til að öðlast gildi að loknum sveitarstjórnarkosningum í maí 1998. Þó skal 1. gr. samþykktarinnar taka gildi nú þegar þannig að í sveitarstjórnarkosningum í maí 1998 verði kjörnir 7 aðalmenn í bæjarstjórn Snæfellsbæjar. Við gildistöku samþykktar þessarar fellur úr gildi samþykkt um stjórn Snæfellsbæjar og fundarsköp bæjarstjórnar nr. 452/1995.

*Félagsmálaráðuneytinu, 6. apríl 1998.*

F. h. r.  
**Sturlaugur Tómasson.**

---

*Sesselja Árnadóttir.*

## AUGLÝSING

### um breytingu á aðalskipulagi Kópaskers 1990 - 2010.

Samkvæmt skipulags- og byggingarlögum nr. 73/1997 hefur ráðherra þann 16. apríl 1998 staðfest breytingu á aðalskipulag Kópaskers 1990 - 2010 frá 17. febrúar 1992.

Lóð sem áætluð var fyrir leikskóla breytist í lóð undir íbúðarhús.

Uppdrátturinn hefur hlotið þá meðferð sem skipulags- og byggingarlög mæla fyrir um og samþykki sveitarstjórnar Öxarfjarðarhrepps. Skipulagsstofnun hefur afgreitt erindið til staðfestingar.

*Umhverfissráðuneytinu, 16. apríl 1998.*

**Guðmundur Bjarnason.**

*Magnús Jóhannesson.*

## AUGLÝSING

### um breytingu á aðalskipulagi Akureyrar 1990 - 2010, vöruhöfn á Oddeyri.

Samkvæmt skipulags- og byggingarlögum nr. 73/1997 hefur ráðherra þann 16. apríl 1998 staðfest breytingu á aðalskipulagi Akureyrar 1990 - 2010 frá 30. nóvember 1990 með síðari breytingum.

Eftirtaldar breytingar eru gerðar:

1. Breytingar á gatnakerfi. Strandgata og Silfurtangi verða húsagötur en Gránufélagsgata og Laufásgata, sem framlengd er til norðurs að Hjalteyrargötu við Grenivelli, verða safngötur svæðisins og megin aðkomuleiðir. Einstefna verður til austurs á hluta Gránufélagsgötu. Gatnamót safngatna við Hjalteyrargötu má leysa með hringtorgum.

2. Reit milli Kaldbaksgötu og Laufásgötu, sunnan Gránufélagsgötu, er breytt úr iðnaðarsvæði í hafnarsvæði.

3. Lóðunum Strandgötu 47 og 49 (lóð Gránufélagshúsanna) er breytt úr iðnaðarsvæði í svæði fyrir almenna atvinnustarfsemi.

4. Svæði sunnan nýrra gatnamóta Laufásgötu og Hjalteyrargötu er breytt úr iðnaðarsvæði í óbyggt svæði/útivistarsvæði.

5. Afmörkun opinna svæða og hafnarsvæðis sunnan Strandgötu og vestan Oddeyrarbryggju er breytt til samræmis við núverandi frágang svæðisins.

6. Gert er ráð fyrir lengingu Tangabryggju og Oddeyrarbryggju og lítilsháttar landfylling norðan Tangabryggju gerð möguleg.

Uppdráttur og greinargerð hafa hlotið þá meðferð sem skipulags- og byggingarlög mæla fyrir um og samþykki bæjarstjórnar Akureyrar. Skipulagsstofnun hefur afgreitt erindið til staðfestingar.

*Umhverfissráðuneytinu, 16. apríl 1998.*

**Guðmundur Bjarnason.**

*Magnús Jóhannesson.*

## AUGLÝSING

### um breytingu á aðalskipulagi Gnúpverjahrepps 1993 - 2013, Búrfell/Sultartangi.

Samkvæmt skipulags- og byggingarlögum nr. 73/1997 hefur ráðherra þann 16. apríl 1998 staðfest breytingu á aðalskipulagi Gnúpverjahrepps 1993 - 2013 frá 2. júní 1995.

Eftirfarandi breytingar eru gerðar:

1. Þjóðvegur nr. 32 fer á brú yfir frárennisskurð frá Sultartangastöð.
2. Frárennisskurður Sultartangastöðvar. Skurðurinn liggur frá Sultartangastöð og út í Þjórsá á móts við Klofaey.
3. Ný háspennulína á milli Sultartanga og Búrfellsstöðvar, Sultartangalína 1, færirst vestur fyrir Sigöldulínu og í spennivirki við Búrfellsstöð 1. Sultartangalína 1 var áður hluti af Búrfellslínu 4.
4. Háspennulínur frá fyrirhugaðri Búrfellsstöð 2 eru felldar út nema lína sem tengir stöðina við spennivirki við Búrfellsstöð 1.
5. Breyting á legu Þjórsárdalsvegur við Skeljafell. Hinn nýi vegur víkur frá núverandi veglínu Þjóðvegur 32, Þjórsárdalsvegur, í hvilftinni milli Skeljafells og Sámsstaðamúla. Vegurinn liggur með suðurhlíðum Skeljafells að vegi nr. 32 á móts við inntaksmannvirki Búrfellsvirkjunar.

Mat á umhverfisáhrifum liggur fyrir, úrskurður skipulagsstjóra ríkisins dags. 16. janúar 1997 vegna 1. og 2. t.l. og úrskurður skipulagsstjóra ríkisins dags. 6. mars 1998 vegna 5. töluliðar.

Uppdrátturinn hefur hlotið þá meðferð sem skipulags- og byggingarlög mæla fyrir um og samþykki sveitarstjórnar Gnúpverjahrepps. Skipulagsstofnun hefur afgreitt erindið til staðfestingar.

*Umhverfisráðuneytinu, 16. apríl 1998.*

**Guðmundur Bjarnason.**

*Magnús Jóhannesson.*



## AUGLÝSING

### um breytingu á aðalskipulagi Grindavíkur 1983 - 2003, hesthúsahverfi.

Samkvæmt skipulags- og byggingarlögum nr. 73/1997 hefur ráðherra þann 16. apríl 1998 staðfest breytingu á aðalskipulagi Grindavíkur frá 15. nóvember 1984 með síðari breytingum.

Breytt er opnu svæði sunnan við hesthúsahverfi í opið svæði til sérstakra nota þar sem reisa á reiðskemmu ásamt gerðum og reiðvelli. Jafnframt er aðkomuvegur færður vestar.

Uppdrátturinn hefur hlotið þá meðferð sem skipulags- og byggingarlög mæla fyrir um og samþykki bæjarstjórnar Grindavíkur. Skipulagsstofnun hefur afgreitt erindið til staðfestingar ráðherra.

*Umhverfisráðuneytinu, 16. apríl 1998.*

**Guðmundur Bjarnason.**

Magnús Jóhannesson.