

Stjórnartíðindi

2000 - B-deild - 4. hluti

Útgáfa 2.0 af rafræna skjalinu

Þetta PDF skjal er hluti afraksturs skönnunar á prentuðum eintökum af Stjórnartíðindum. Markmið þessarar útgáfu er að veita almenningi færi á að eignast sitt eigið eintak af prentuðum Stjórnartíðindum án endurgjalds. Hvorki dómsmálaráðuneytið né önnur stjórnvöld standa að gerð skjals þessa umfram það að hafa útvegað höfundu skjalsins prenteintök af ritinu.

Skjalið er upprunalega birt á vefnum <https://urlausnir.is>. Þar má finna rafrænar útgáfur hinna bindanna og verða nýrri útgáfur af skjölunum í boði þar.

Takmörkun ábyrgðar

Höfundur skjals þessa afsalar sér allri ábyrgð, að því marki sem lög heimila, vegna beinnar og/eða óbeinnar notkunar skjalsins sjálfs eða afurða sem af því leiðir. Þó stefnt hafi verið að því markmiði að skjalið endurspegli sem best innihald upprunalegu bindanna er hvorki hægt að tryggja né ábyrgjast að það hafi tekist. Framangreint á einnig við um efnislegt innihald prentuðu eintakanna sem skönnuð voru.

Höfundaréttur

Samkvæmt 9. gr. núverandi höfundalaga, nr. 73/1972, njóta landslög og önnur áþekk gögn gerð af opinberri hálfu, ekki verndar höfundalaga.

Hvers kyns höfundaréttur sem höfundur skjalsins gæti hafa skapað sér til handa með skönnuninni sjálfri eða öðru framlagi sínu til sköpunar þess, skal vera meðhöndlaður í samræmi við Creative Commons Zero höfundaleyfið (CC0 1.0 Universal eða síðari útgáfa þess).

Ábendingar

Séu ábendingar um mögulegar úrbætur á skjalinu er hægt að koma þeim á framfæri við höfund þess.

Athugasemdir um þessa útgáfu

Meiriháttar galli á bls. 2825.

Höfundur skjalsins: Svavar Kjarrval (svavar@kjarrval.is)

STJÓRNARTÍÐINDI B 114 – 2000

31. október 2000

2173

Nr. 772

AUGLÝSING

um breytingu á deiliskipulagi v/Reykjavíkurvegar 74, Hafnarfirði.

Bæjarstjórn Hafnarfjarðar samþykkti á fundi sínum þann 15. febrúar 2000 breytingu á deiliskipulagi v/Reykjavíkurvegar 74, Hafnarfirði.

Breytingin var í grenndarkynningu 23. febrúar - 5. apríl sl. samkvæmt 1. mgr. 26. gr. skipulags- og byggingarlaga nr. 73/1997 með síðari breytingum og yfirfarin af Skipulagsstofnun.

Breytingin öðlast þegar gildi.

Hafnarfirði, 31. október 2000.

F.h. Hafnarfjarðarbæjar,

Hafdís Hafliðadóttir skipulagsstjóri Hafnarfjarðarbæjar.

1. nóvember 2000

Nr. 773

AUGLÝSING

um breytingu á deiliskipulagi Suðurlandsbrautar 30, 32 og 34 og Ármúla 29 og 31 í Reykjavík.

Samkvæmt skipulags- og byggingarlögum nr. 73/1997, með síðari breytingum, samþykkti borgarráð Reykjavíkur þann 25. júlí sl. að auglýsa breytingu á deiliskipulagi fyrir lóðirnar Suðurlandsbraut 30, 32 og 34 og Ármúla 29 og 31 í Reykjavík. Engar athugasemdir bárust vegna auglýsingarinnar og skoðast breytingin því samþykkt.

Greinargerð og uppdráttur hafa hlotið þá meðferð sem skipulags- og byggingarlög mæla fyrir um.

Breytingin öðlast þegar gildi.

Reykjavík, 1. nóvember 2000.

Þorvaldur S. Þorvaldsson skipulagsstjóri.

REGLUGERÐ

um próf til að öðlast réttindi til að vera héraðsdómslögmaður.

I. KAFLI Prófnefnd.

1. gr.

Samkvæmt 5. tölul. 1. mgr. 6. gr. laga nr. 77/1998 verður umsækjandi um réttindi til að vera héraðsdómslögmaður að standast prófraun til þess að öðlast þau réttindi.

Þriggja manna prófnefnd annast prófraunina. Dómsmálaráðherra skipar nefndina til fjögurra ára í senn, eftir því sem nánar er fyrir mælt í 1. mgr. 7. gr. laga nr. 77/1998.

2. gr.

Formaður prófnefndar stýrir nefndarfundum og kemur fram fyrir hönd nefndarinnar út á við.

Prófnefnd heldur gerðabók. Í hana skal færa ákvarðanir nefndarinnar og niðurstöður prófa.

II. KAFLI Námskeið.

3. gr.

Prófnefnd skipuleggur og stendur fyrir námskeiðum til undirbúnings prófraun.

Námskeið skulu að jafnaði haldin á hverju ári og skal auglýsa þau með a.m.k. eins mánaðar fyrirvara. Ef færri en tíu hafa skráð sig til þátttöku á námskeiði innan tilskilins skráningarfrests er heimilt að fella námskeiðið niður. Þó skal efnt til námskeiðs ekki sjaldnar en annað hvert ár.

Námskeið skulu haldin í Reykjavík eða nágrenni. Að auki er prófnefnd heimilt að efna til námskeiðs annars staðar á landinu ef næg þátttaka fæst.

4. gr.

Prófraun skiptist í tvo hluta eftir því sem nánar er fyrir mælt í 7. og 10. gr., auk verklegrar prófraunar, sbr. 15. gr. Námskeið til undirbúnings fyrri hluta prófi skal haldið í janúar- og febrúarmánuðum og námskeið til undirbúnings síðari hluta prófi í apríl- og maímánuðum ár hvert, sbr. þó 2. mgr. 3. gr.

Þeir einir geta sótt námskeið til undirbúnings fyrri hluta prófi sem lokið hafa embættisprófi í lögfræði við Háskóla Íslands. Ennfremur þeir, sem lokið hafa sambærilegu prófi frá öðrum háskóla, enda telji prófnefnd sýnt að þeir hafi öðlast næga þekkingu á íslenskum lögum. Til að sannreyna það er nefndinni heimilt að leggja fyrir þá að gangast undir sérstakt próf á vegum hennar í einni eða fleiri lögfræðigreinum.

Þeir einir geta sótt námskeið til undirbúnings síðari hluta prófi sem lokið hafa fyrri hluta prófi.

5. gr.

Kennslugreinar á námskeiðum eru þessar og skiptast þannig á milli fyrri og síðari hluta námskeiðs:

Námskeið fyrir fyrri hluta próf:

1. Réttindi og skyldur lögmannna, þ. á m. siðareglur lögmannna og þóknun fyrir lögmannsstörf.
2. Störf verjenda og réttargæslumanna.
3. Skiptastjórn og önnur störf lögmannna að fullnustugerðum.

4. Sönnun, þ.e. öflun sönnunargagna og sönnunarfærsla fyrir dómi.
5. Lögfræðileg skjalagerð.
Námskeið fyrir síðari hluta próf:
6. Málflutningur.
7. Önnur störf lögmanna en þau, sem talin eru upp í 2. - 6. tölul., svo sem samningsgerð, ráðgjöf og meðferð stjórnsýslumála.
8. Rekstur lögmansstofa, þ.m.t. varðveisla fjármuna á vörslufjárreikningum.
Í tengslum við námskeiðið fer fram kynning á starfsemi Lögmannafélags Íslands og einstökum þáttum hennar.

6. gr.

Kennslustundir skulu vera 55-65 á námskeiði fyrir fyrri hluta próf og 30-40 á námskeiði fyrir síðari hluta próf. Prófnefnd ákveður fjölda kennslustunda innan þessara marka, svo og námsefni í hverri kennslugrein.

Prófnefnd hefur umsjón með kennslu og skal ráða til þess kennara. Ennfremur er prófnefndinni heimilt að fela Háskóla Íslands eða Lögmannafélagi Íslands að annast kennslu í einstökum kennslugreinum.

III. KAFLI

Prófraun.

7. gr.

Prófraun skiptist í fyrri hluta próf, sem fram fer í byrjun marsmánaðar, og síðari hluta próf sem fram fer í lok maímánaðar ár hvert.

Að auki skal prófmaður þreyta verklega prófraun eftir því sem nánar er fyrir mælt í 15. gr.

8. gr.

Þeir einir geta þreytt próf, sem sótt hafa námskeið til undirbúnings prófsins með fullnægjandi hætti að mati prófnefndar. Nefndinni er heimilt að taka sérstakt tillit til þeirra sem stunda atvinnu utan Reykjavíkur og nágrennis eða utan annarra svæða þar sem námskeið er haldið.

Ef maður hefur lokið námskeiði samkvæmt framansögðu hefur hann rétt til að þreyta próf á því ári og næstu tveimur árum sem á eftir fylgja. Að þeim tíma loknum þarf hann að taka þátt í námskeiði að nýju til undirbúnings prófi.

Ef maður hefur lokið fyrri hluta prófi skal hann ljúka síðari hluta prófi og verklegri prófraun innan þriggja ára. Að þeim tíma liðnum þarf hann að taka þátt í námskeiði að nýju til undirbúnings fyrri hluta prófi og þreyta prófið að nýju. Ef maður hefur lokið verklegri prófraun þarf hann ekki að endurtaka hana.

9. gr.

Prófnefnd tekur ákvörðun um prófsefni og getur það hvort sem er verið ritað námsefni og fyrirlestrar og annað tengt kennslu á námskeiðum.

Markmið með prófraun er að tryggja að prófmaður hafi:

- tileinkað sér almenna þekkingu á störfum lögmanna,
- öðlast þekkingu á hlutverki lögmanna og réttindum þeirra og skyldum,
- öðlast þjálfun við að flytja mál fyrir dómi,
- öðlast þjálfun við að leysa úr helstu álitaeftum er koma til kasta lögmanna,
- kynnst starfsemi Lögmannafélags Íslands og úrskurðarnefndar lögmanna.

10. gr.

Prófgreinar eru þessar og skiptast þannig milli prófhluta:

Fyrri hluta próf:

1. Réttindi og skyldur lögmanna, þ. á m. siðareglur lögmanna og þóknun fyrir lögmansstörf.
2. Störf verjenda og réttargæslumanna.
3. Skiptastjórn og önnur störf lögmanna að fullnustugerðum.
4. Sönnun, þ.e. öflun sönnunargagna og sönnunarfærsla fyrir dómi.
5. Lögfræðileg skjalagerð.

Síðari hluta próf:

6. Málflutningur.
 7. Önnur störf lögmanna en þau, sem talin eru upp í 2.-6. tölul., svo sem samningsgerð, ráðgjöf og meðferð stjórnáslumála.
 8. Rekstur lögmansstofa, þ.m.t. varðveisla fjármuna á vörslufjárreikningum.
- Í greinum 7 og 8 er prófnefnd heimilt að ákveða að í stað prófs skuli próftakar leysa af hendi verkefni. Slík ákvörðun skal liggja fyrir ekki síðar en við upphaf síðari hluta námskeiðs.

11. gr.

Próf í hvorum hluta skulu að jafnaði haldin í framhaldi af námskeiði, sbr. 4. og 7. gr. Ef námskeið er fellt niður vegna ónógrar þátttöku, sbr. 2. mgr. 3. gr., skal próf engu að síður haldið fyrir þá sem sótt hafa námskeið og öðlast rétt til að taka próf.

Ef maður mætir ekki í próf eða stenst það ekki á hann þess ekki kost að þreyta prófið að nýju fyrir en að ári.

12. gr.

Prófnefnd tilkynnir þátttakendum á námskeiði, svo og öðrum þeim sem öðlast hafa rétt til að þreyta próf, sbr. 8. gr., hvar og hvenær próf eru haldin.

Próf skulu ýmist vera munnleg eða skrifleg samkvæmt ákvörðun prófnefndar. Nefndin ákveður lengd próftíma og aðra tilhögun prófa.

13. gr.

Prófnefndarmenn semja og leggja prófverkefni fyrir prófmenn. Skulu þeir jafnframt gefa einkunnir fyrir próf, ásamt óháðum prófdómurum sem dómsmálaráðherra skipar. Prófnefndarmenn geta falið kennurum, sem annast hafa kennslu á námskeiðum, að sjá um framkvæmd prófa. Mat prófnefndarmanns eða kennara og prófdómara á úrlausn er endanlegt.

Ef ákveðið er að verkefni komi í stað prófs, sbr. 2. mgr. 10. gr., verður prófmaður að leysa verkefnið af hendi með fullnægjandi árangri að mati prófnefndarmanns eða kennara. Því mati má skjóta til prófnefndar til endanlegrar ákvörðunar.

14. gr.

Einkunnir skulu gefnar í heilum og hálfum tölum frá 0 til 10. Til þess að standast próf í fyrri hluta þarf prófmaður að hljóta a.m.k. 5,0 í hverri prófgrein og a.m.k. 7,0 í meðaleinkunn úr öllum prófgreinum. Til þess að standast próf í síðari hluta þarf prófmaður að hljóta a.m.k. 5,0 í hverri prófgrein og a.m.k. 7,0 í meðaleinkunn úr öllum prófgreinum fyrri og síðari hluta.

Prófnefnd afhendir þeim, sem staðist hafa prófraun, þ.m.t. verklega prófraun, skírteini þess efnis.

15. gr.

Prófmaður skal leggja fyrir prófnefnd vottorð sjálfstætt starfandi héraðsdóms- eða hæstaréttarlögmanns um að hann hafi þreytt verklega prófraun. Prófraun skal prófmaður þreyta eftir að hann hefur lokið fyrri hluta prófi og innan sex mánaða frá því að hann lýkur síðari hluta prófi. Prófnefnd er heimilt að framlengja þann frest í sérstökum tilvikum.

Verkleg prófraun er fólgin í því að veita lögmanni aðstoð við flutning eins máls fyrir héraðsdómi, þ. á m. að veita honum aðstoð við að afla sönnunargagna og undirbúa málflyttingsræðu. Prófmanni ber jafnframt að vera lögmanni til aðstoðar við aðalmeðferð málsins.

Prófnefnd skal staðfesta fyrir sitt leyti að dómsmál sé þess eðlis að með aðstoð við flutning þess reyni á þá kunnáttu prófmanns sem hann hefur tileinkað sér á námskeiði fyrir fyrri hluta próf. Skal nefndin hafa milligöngu um að útvega honum slíkt mál ef þörf krefur.

IV. KAFLI

Önnur ákvæði.

16. gr.

Dómsmálaráðherra ákveður, að fenginni tillögu prófnefndar, gjald sem þátttakendur skulu greiða fyrir námskeið, próf og verklega prófraun.

Gjaldið skal ákveðið sérstaklega fyrir hvorn námskeiðshluta og eftirfarandi próf, svo og fyrir verklega prófraun, og skal gjaldið nema kostnaði við námskeið, próf og stjórnun.

Greiða skal þátttökugjald við skráningu og er það því aðeins endurkræft að námskeið sé fellt niður.

17. gr.

Prófnefnd getur ákveðið að þeir, sem lokið hafa prófi í tiltekinni eða tilteknum kjörgreinum við lagadeild Háskóla Íslands, þurfi ekki að sækja kennslu og þreyta próf í einhverri eða einhverjum þeirra greina eða hluta þeirra greina sem taldar eru upp í 5. og 10. gr.

18. gr.

Prófnefnd er heimilt að fela Háskóla Íslands eða Lögmannafélagi Íslands að hafa umsjón með framkvæmd námskeiða og prófa, fyrir hönd nefndarinnar, þ. á m. að sjá um skráningu á námskeið og innheimtu gjalda skv. 16. gr.

19. gr.

Reglugerð þessi, sem sett er samkvæmt heimild í 2. mgr. 7. gr. laga um lögmennt nr. 77 15. júní 1998, öðlast þegar gildi. Jafnframt fellur úr gildi reglugerð nr. 713 frá 14. október 1999.

Dóms- og kirkjumálaráðuneytinu, 18. október 2000.

Sólveig Pétursdóttir.

Björn Friðfinnsson.

REGLUGERÐ

um bann við togveiðum og dragnótaveiðum suður af Dyrhólaey.

1. gr.

Frá og með 6. nóvember 2000 eru allar togveiðar og dragnótaveiðar óheimilar á svæði suður af Dyrhólaey, sem markast af línnum sem dregnar eru milli eftirgreindra punkta:

- | | |
|-----------------------|-----------------------|
| 1. 63°24'00 N 18°40'V | 4. 63°16'50 N 18°55'V |
| 2. 63°22'00 N 18°40'V | 5. 63°22'60 N 19°30'V |
| 3. 63°19'50 N 18°51'V | 6. 63°28'80 N 19°30'V |

2. gr.

Brot á ákvæðum reglugerðar þessarar varða viðurlögum samkvæmt 16. gr. laga nr. 79, 26. maí 1997, um veiðar í fiskveiðilandhelgi Íslands. Með mál út af brotum skal farið að hætti opinberra mála.

3. gr.

Reglugerð þessi er sett samkvæmt 9. gr. laga nr. 79, 26. maí 1997, um veiðar í fiskveiðilandhelgi Íslands til þess að öðlast þegar gildi og birtist til eftirbreytni öllum þeim sem hlut eiga að máli.

Sjávarútvegsráðuneytinu, 3. nóvember 2000.

F. h. r.

Jón B. Jónasson.

Pórður Eyþórsson.

STJÓRNARTÍÐINDI B 115 – 2000

24. október 2000

2179

Nr. 776

AUGLÝSING

um breytingu á deiliskipulagi athafnasvæðis við Meltún, Mosfellsbæ.

Bæjarstjórn Mosfellsbæjar samþykkti minniháttar breytingu á deiliskipulagi athafnasvæðis við Meltún, Mosfellsbæ, á fundi sínum þann 11. október 2000.

Breytingin felst í því að byggingarreitur við Völuteig 6 er stækkaður. Hámarkshæð viðbyggingar er 6,5 m.

Greinargerð og uppdráttur hafa hlotið þá meðferð sem skipulags- og byggingarlög nr. 73/1997 mæla fyrir um. Skipulagsstofnun hefur heimilað auglýsingu deiliskipulagsins. Deiliskipulagið öðlast þegar gildi og við gildistöku þess fellur úr gildi eldra deiliskipulag frá 10. maí 2000.

Mosfellsbæ, 24. október 2000.

F.h. bæjarstjórnar Mosfellsbæjar,

Tryggvi Jónsson bæjarverkfræðingur.

20. október 2000

Nr. 777

SAMÞYKKT

um kattahald í Blönduósbæ.

1. gr.

Kattahald í Blönduósbæ sætir þeim takmörkunum sem greinir í samþykkt þessari.

2. gr.

Allir heimiliskettir í Blönduósbæ skulu skráðir á skrifstofu Blönduósbæjar gegn greiðslu skráningargjalds og þar fá eigendur heimiliskatta afhenta númeraða plötu með skráningar-númeri kattarins, sem alltaf skal vera í ól um háls dýrsins.

Árlega skal kattareigandi framvísa vottorði dýralæknis, um að kötturinn hafi verið hreinsaður af spóluormum. Þá skal, ef óskað er eftir, framvísa vottorði dýralæknis um að kötturinn hafi verið hreinsaður af öðrum snýkjudyrum sem máli skipta.

3. gr.

Eigandi kattar skal gæta þess að köttur hans valdi ekki tjóni, hættu, óþrifum eða raski ró manna. Kattareiganda ber að greiða allt það tjón sem köttur hans veldur, svo og allan kostnað við að fjarlægja dýrið gerist þess þörf.

4. gr.

Gjald samkvæmt 2. mgr. 2. gr. skal greitt samkvæmt gjaldskrá sem Blönduósbær setur að fenginni umsögn heilbrigðisnefndar. Gjöld mega aldrei vera hærri en sem nemur rökstuddum kostnaði við veitta þjónustu eða framkvæmd eftirlits með einstökum þáttum. Blönduósbær skal láta birta gjaldskrána í B-deild Stjórnartíðinda.

5. gr.

Bæjarstjórn Blönduóss er heimilt að láta lóga ómerktum köttum, enda hafi framkvæmdin verið auglýst með áberandi hætti í sveitarfélaginu og kettirnir geymdir í a.m.k. 7 sólarhringa áður en þeim er lógað.

6. gr.

Með brot út af samþykkt þessari skal fara að hætti laga um meðferð opinberra mála og að öðru leyti í samræmi við ákvæði laga nr. 7/1998, um hollustuhætti og mengunarvarnir, með síðari breytingum.

7. gr.

Framangreind samþykkt bæjarstjórnar Blönduóss staðfestist hér með samkvæmt ákvæðum 25. gr. laga nr. 7/1998, um hollustuhætti og mengunarvarnir, með síðari breytingum til þess að öðlast gildi þegar við birtingu.

Umhverfisstjórnuneytinu, 20. október 2000.

F. h. r.

Ingimar Sigurðsson.

Sigurbjörg Sæmundsdóttir.

AUGLÝSING

um breytingu á aðalskipulagi Ísafjarðar 1989-2009, Tungudalur og Seljalandsdalur.

Samkvæmt 19. gr. skipulags- og byggingarlaga nr. 73/1997 hefur ráðherra þann 24. október 2000 staðfest breytingu á aðalskipulagi Ísafjarðar 1989-2009 frá 31. október 1990. Staðfestingin er gerð með fyrirvara um gerð bráðabirgðahættumats, skv. lögum nr. 49/1997, við gerð deiliskipulags og afgreiðslu einstakra byggingar- og framkvæmdaleyfisumsókna.

Um er að ræða breytingu á landnotkun í Tungudal og Seljalandsdal sem felur í sér að skíða- og útivistarsvæði er stækkað og afmarkað, nýr vegur er lagður frá Skíðaheimum að nýju þjónustusvæði á Seljalandsdal, lyftusvæði eru afmörkuð og nýir vegslóðar/fjallvegir eru lagðir um svæðið.

Uppdrátturinn hefur hlotið þá meðferð sem skipulags- og byggingarlög mæla fyrir um og samþykki bæjarstjórnar Ísafjarðar. Skipulagsstofnun hefur afgreitt erindið til staðfestingar.

Umhverfisstjórnuneytinu, 24. október 2000.

F. h. r.

Magnús Jóhannesson.

Sigríður Auður Arnardóttir.

AUGLÝSING

um breytingu á deiliskipulagi lóðarinnar Reykjabyggð 34, Reykjamelum, Mosfellsbæ.

Bæjarstjórn Mosfellsbæjar samþykkti óverulega breytingu á deiliskipulagi lóðarinnar nr. 34 við Reykjabyggð, Mosfellsbæ, á fundi sínum þann 11. október 2000.

Breyting felst í því að byggingarreitur fyrir bílskúr er stækkaður til suðurs um 1,5 m. Uppdráttur hefur hlotið þá meðferð sem skipulags- og byggingarlög mæla fyrir um.

Skipulagsstofnun hefur heimilað auglýsingu í samræmi við 25. gr. skipulags- og byggingarlaga. Deiliskipulagið öðlast gildi við birtingu auglýsingar þessarar.

Mosfellsbæ, 25. október 2000.

F.h. bæjarstjórnar Mosfellsbæjar,

Tryggvi Jónsson bæjarverkfræðingur.

24. október 2000

Nr. 780

AUGLÝSING

um breytingu á aðalskipulagi Hafnarfjarðar 1995-2015, Arnarhraun 21.

Samkvæmt 2. mgr. 21. gr. gr. skipulags- og byggingarlaga nr. 73/1997 hefur ráðherra þann 24. október 2000 staðfest breytingu á aðalskipulagi Hafnarfjarðar 1995-2015 frá 23. desember 1997.

Breytingin varðar landnotkun á lóðinni Arnarhraun 21 sem er breytt úr verslunar- og þjónustusvæði í íbúðarsvæði.

Uppdrátturinn hefur hlotið þá meðferð sem skipulags- og byggingarlög mæla fyrir um og samþykki bæjarstjórnar Hafnarfjarðar. Skipulagsstofnun hefur afgreitt erindið til staðfestingar.

Umhverfissráðuneytinu, 24. október 2000.

F. h. r.

Magnús Jóhannesson.

Sigríður Auður Arnardóttir.

24. október 2000

Nr. 781

AUGLÝSING

um staðfestingu á breytingu á svæðisskipulagi sunnan Skarðsheiðar 1992-2012, Hafnarskógur í Leirár- og Melahreppi.

Samkvæmt 2. mgr. 14. gr. skipulags- og byggingarlaga nr. 73/1997 hefur ráðherra þann 24. október 2000 staðfest breytingu á svæðisskipulagi sunnan Skarðsheiðar 1992-2012 frá 26. apríl 1994.

Um er að ræða breytta landnotkun á jörðinni Höfn II þannig að hluti svæðis sem skilgreint er sem fólkvangur er breytt í frístundabyggð auk þess sem gert er ráð fyrir 2 ha svæði fyrir heilsárshús.

Uppdrátturinn hefur hlotið þá meðferð sem skipulags- og byggingarlög mæla fyrir um og samþykki hreppsnefndar Leirár- og Melahrepps. Samþykki annarra sveitarfélaga er standa að svæðisskipulaginu liggur fyrir. Skipulagsstofnun hefur afgreitt erindið til staðfestingar.

Umhverfissráðuneytinu, 24. október 2000.

F. h. r.

Magnús Jóhannesson.

Sigríður Auður Arnardóttir.

AUGLÝSING

frá ríkisskattstjóra nr. 14/2000 um álagningu á árinu 2000 samkvæmt lögum um tekjuskatt og eignarskatt og lögum um tryggingagjald.

Með vísan til 118. gr. laga nr. 75/1981, um tekjuskatt og eignarskatt, hefur ríkisskattstjóri ákveðið að breyta tímamarki því sem skattstjórum er sett, sbr. 93. og 98. gr. sömu laga, til að ljúka álagningu á skattaðila vegna tryggingagjaldstofns á árinu 1999 og tekna og eigna í lok þess árs og semja og leggja fram álagningarskrár sem hér segir:

Álagningu tekjuskatts og eignarskatts á lögaðila skal lokið eigi síðar en 31. október 2000.

Álagningu tryggingagjalds skal lokið eigi síðar en 31. október 2000.

Reykjavík, 26. október 2000.

Indriði H. Þorláksson ríkisskattstjóri.

AUGLÝSING

frá ríkisskattstjóra nr. 15/2000 um framlengingu á fresti skattstjóra til að afgreiða kærur vegna álagningar opinberra gjalda einstaklinga.

Með vísan til 118. gr. laga nr. 75/1981, um tekjuskatt og eignarskatt, hefur ríkisskattstjóri ákveðið að breyta tímamarki því sem skattstjórum er sett, sbr. 99. gr. sömu laga, til að úrskurða kærur sem bárust vegna þeirrar álagningar opinberra gjalda á einstaklinga er lauk 31. júlí 2000.

Skattstjórar skulu í stað 29. október hafa lokið við að úrskurða kærur þann 22. desember 2000 vegna álagningar gjalda á tekjur ársins 1999 og eigna í lok þess árs.

Reykjavík, 26. október 2000.

Indriði H. Þorláksson ríkisskattstjóri.

REGLUGERÐ

um (1.) breytingu á reglugerð nr. 479/1995 um varnir gegn því að dýrasjúkdómar berist til landsins og um takmörkun á innflutningi afurða dýra, sem fengið hafa vaxtaraukandi efni.

1. gr.

Eftirfarandi breytingar verða á 3. gr.:

1. Staflíður i orðast svo:

Notaðar landbúnaðarvélar og áhöld, þar með taldar hestakerrur.

2. Nýr staflíður k orðast svo:

Leiki rökstuddur grunur á því að aðrar notaðar vélar og tæki hafi verið notuð í landbúnaði skal yfirdýralækni tilkynnt um innflutninginn. Ekki skal afgreiða vöruna fyrir en yfirdýralæknir hefur gefið samþykki sitt.

2. gr.

Reglugerð þessi er sett samkvæmt heimild í lögum um dýralækna og heilbrigðisþjónustu við dýr nr. 66/1998, með síðari breytingum, lögum um framleiðslu, verðlagningu og sölu á búvörum nr. 99/1993, með síðari breytingum, og lögum um dýrasjúkdóma og varnir gegn þeim nr. 25/1993 með síðari breytingum og í samræmi við tilskipun nr. 98/34/EB um reglur um tilhögun upplýsingaskipta vegna tæknilegra staðla og reglugerða og öðlast gildi þegar í stað.

Landbúnaðarráðuneytinu, 25. október 2000.

Guðni Ágústsson.

Ingibjörg Ólöf Vilhjálmstöttir.

AUGLÝSING

um deiliskipulag og breytingu á deiliskipulagi í Reykjavík.

Kleppsvík, Kjalarvogur 16 – breytt deiliskipulag.

Í samræmi við skipulags- og byggingarlög hefur borgarráð Reykjavíkur þann 26. september 2000 samþykkt breytingu á deiliskipulagi fyrir Kjalarvog 16.

Uppdrættir hafa hlotið þá meðferð sem skipulags- og byggingarlög mæla fyrir um. Skipulagið öðlast þegar gildi.

Laugardalsvöllur – breytt deiliskipulag.

Í samræmi við skipulags- og byggingarlög hefur borgarráð Reykjavíkur þann 19. september 2000 samþykkt breytingu á deiliskipulagi suð-vestur hluta Laugardalsvallar.

Uppdrættir hafa hlotið þá meðferð sem skipulags- og byggingarlög mæla fyrir um. Skipulagið öðlast þegar gildi.

Hraunbær/Bæjarháls, lóðir B, C og D – breytt deiliskipulag.

Í samræmi við skipulags- og byggingarlög hefur borgarráð Reykjavíkur þann 18. júlí 2000 samþykkt breytingu á deiliskipulagi fyrir miðsvæði við Hraunbær/Bæjarháls ásamt lóð fyrir skátaheimili.

Uppdrættir hafa hlotið þá meðferð sem skipulags- og byggingarlög mæla fyrir um. Skipulagið öðlast þegar gildi.

Hádegismóar – deiliskipulag.

Í samræmi við skipulags- og byggingarlög hefur borgarráð Reykjavíkur þann 21. september 2000 samþykkt deiliskipulag fyrir athafnasvæði Hádegismóa austan Suðurlandsvegur.

Uppdrættir hafa hlotið þá meðferð sem skipulags- og byggingarlög mæla fyrir um. Skipulagið öðlast þegar gildi.

Reykjavík, 24. október 2000.

Þorvaldur S. Þorvaldsson skipulagsstjóri.

AUGLÝSING

um ógildingu á deiliskipulagi í Vatnsleysustrandarhreppi.

Hér með tilkynnist að deiliskipulag við Akurgerði, Vogagerði og Brekkugötu hefur verið fellt úr gildi skv. úrskurði úrskurðarnefndar byggingar- og skipulagsmála dags. 3. ágúst 2000.

Vogum, 24. október 2000.

F.h. sveitarstjórnar,

Jóhanna Reynisdóttir sveitarstjóri.

AUGLÝSING

um deiliskipulag austan Þverkletta, Egilsstöðum, Austur-Héraði.

Með vísan til skipulags- og byggingarlaga nr. 73/1997 og gr. 6.4. í skipulagsreglugerð nr. 400/1998 er hér með auglýst nýtt deiliskipulag á svæðinu austan Þverkletta á Egilsstöðum. Svæðið takmarkast af Norðfjarðarvegi að sunnan, Seyðisfjarðarvegi að austan og af götunni Skógarlöndum að norðan.

Deiliskipulagið ásamt skilmálum var samþykkt af bæjarstjórn Austur-Héraðs þann 20. júní 2000. Skipulagsstofnun hefur heimilað auglýsingu þess, sbr. bréf stofnunarinnar dags. 7. júlí 2000.

Því er hér með auglýst að deiliskipulag fyrir svæðið austan Þverkletta tekur gildi frá og með birtingardegi auglýsingar þessarar.

Egilsstöðum, 23. október 2000.

F.h. bæjarstjórnar Austur-Héraðs,

Þórhallur Pálsson forstöðumaður umhverfissviðs.

GJALDSKRÁ

fyrir Búnaðarsamband Vestfjarða.

1. gr.

Gjald fyrir ómskoðun og stigun:	
Fyrir fyrstu 25 kindur á kind	kr. 1.500
Fyrir allt að 25 kindur til viðbótar	kr. 50
Fyrir kindur umfram 50 kindur	kr. 35

2. gr.

Gjald fyrir ýmiss konar áætlanagerð, t.d. vegna reksturs, áburðarnotkunar o.fl. svo og fyrir aðra sérhæfða vinnu fyrir einstaklinga samkvæmt ósk þeirra þ.m.t. matsgerðir, umsóknir og vottorð er kr. 2.500 á klst.

3. gr.

Félagar í búnaðarfélögum njóta afsláttar skv. 2. gr. sem nemur árgjaldi þeirra til B.S.V. af samanlögðum verkefnum ársins.

4. gr.

Gjald fyrir venjulegt sæði	kr. 1.900
Gjald fyrir sæði úr holdanautum	kr. 2.500
Gjald fyrir sæðingu þegar ekki er um mjólkurinnleggjanda að ræða	kr. 3.900
Gjald fyrir sæði úr holdanautum þegar ekki er um mjólkurinnleggjanda að ræða	kr. 4.500

5. gr.

Virðisaukaskattur reiknast aukalega á hverja gjalddöku skv. 1., 2., 3. og 4. gr.

6. gr.

Gjaldskrá þessi er sett með heimild í 3. gr. búnaðarlaga nr. 70/1998 og að fenginni umsögn Bændasamtaka Íslands og tekur þegar gildi.

Landbúnaðarráðuneytinu, 25. október 2000.

Guðni Ágústsson.

Ingibjörg Ólöf Vilhjálmisdóttir.

AUGLÝSING

um staðfestingu félagsmálaráðuneytisins á sameiningu Glæsibæjarhrepps, Skriðuhrepps og Öxnadalshrepps.

Með vísan til 95. gr. sveitarstjórnarlaga nr. 45/1998 tilkynnir ráðuneytið að það hefur hinn 24. október 2000 staðfest sameiningu Glæsibæjarhrepps, Skriðuhrepps og Öxnadalshrepps í eitt sveitarfélag.

Jafnframt hefur eftirfarandi verið ákveðið:

Sameining framangreindra sveitarfélaga í eitt sveitarfélag skal taka gildi 1. janúar 2001.

Hið nýja sveitarfélag skal taka yfir allt það land, sem nú tilheyrir áðurgreindum þremur sveitarfélögum.

Íbúar hinna þriggja sveitarfélaga skulu vera þegnar hins nýja sveitarfélags.

Eignir, skuldir, réttindi og skyldur, sem tilheyra þessum þremur sveitarfélögum, skulu falla til hins nýja sveitarfélags.

Skjöl og bókhaldsgögn hinna þriggja sveitarfélaga skulu afhent hinu nýja sveitarfélagi til varðveislu.

Sérstök athygli er vakin á eftirfarandi:

Kosning sveitarstjórnar hins nýja sveitarfélags skal fara fram þann 9. desember 2000, sbr. 96. gr. sveitarstjórnarlaga nr. 45/1998.

Kosningin skal vera bundin hlutfallskosning, sbr. 20. gr. laga um kosningar til sveitarstjórna nr. 5/1998.

Kjósa skal sjö fulltrúa í sveitarstjórn hins nýja sveitarfélags, sbr. 1. mgr. 12. gr. sveitarstjórnarlaga nr. 45/1998.

Sveitarstjórnirnar þrjár kjósa sameiginlega þrjá fulltrúa í yfirkjörstjórn og þrjá til vara. Kjörstjórnir þær sem kosnar voru í upphafi yfirstandandi kjörtímabils skv. 14. gr. laga um kosningar til sveitarstjórna nr. 5/1998 skulu vera undirkjörstjórnir við kosningarnar.

Samhliða sveitarstjórnarkosningum verður gerð skoðanakönnun um nafn hins nýja sveitarfélags samkvæmt tillögu sameiningarnefndar. Nafn hins nýja sveitarfélags verður auglýst sérstaklega.

Félagsmálaráðuneytinu, 24. október 2000.

F. h. r.

Húnbogi Þorsteinsson.

Guðjón Bragason.

REGLUGERÐ

um breytingu á reglugerð um Happraetti Háskóla Íslands, nr. 348 8. október 1976, með síðari breytingum.

1. gr.

23. gr. orðist svo:

Vinningar verða greiddir á þeim tíma sem auglýstur er í vinningaskránni á skrifstofu happdrættisins í Reykjavík, eða þar sem auglýst kann að verða í vinningaskránni.

Sá sem vinning hefur hlotið skal snúa sér til þess umboðsmanns happdrættisins, sem hefur ritað undir miðann, og skal umboðsmaðurinn rita aftan á miðann vottorð um að hann hafi hlotið vinning og hve háan. Vinningurinn verður síðan greiddur gegn afhendingu hlutamiðans og losnar happdrættið með því undan frekari greiðsluskyldu, þó að aðrir kynnu síðar að sanna betri rétt til vinningsins.

Ef mótmæli koma fram gegn greiðslu vinnings til handhafa hlutamiðans, áður en greiðsla vinninganna hefst samkvæmt vinningaskránni, skal happdrættið leggja vinninginn í sparisjóð og afhenda síðan með áföllnum vöxtum þeim sem með dómi eða á annan hátt sannar eignarrétt sinn á vinningnum. Ef aðilar hafa ekki innan þriggja mánaða frá því að mótmæli komu fram, komið sér saman um greiðslu vinningsins, greiðir happdrættið handhafa miðans vinninginn með áföllnum vöxtum, nema sannað sé fyrir stjórn happdrættisins að mál sé þingfest um eignarrétt vinningsins.

Happdrættinu er heimilt að bjóða vinninga í skyndihappdrætti sem greiddir eru með reglubundnum útborgunum í ákveðinn tíma, enda komi fram í vinningaskrá fjárhæð hverrar greiðslu, lengd greiðslutímabils og tíðni greiðslna. Í tilviki slíks vinnings fær vinningshafi í hendur skuldabréf frá viðurkenndri fjármálastofnun sem tryggir rétt hans til útgreiðslu fjárhæðar samkvæmt vinningaskrá. Skuldabréfið skal gefið út þegar vinningsmiða er framvísað og miðast lengd greiðslutímabils við útgáfudag. Framsal happdrættisins á skuldabréfi til vinningshafa jafngildir greiðslu þess á slíkum vinningi.

2. gr.

Reglugerð þessi sem sett er samkvæmt lögum um Happdrætti Háskóla Íslands, nr. 13 13. apríl 1973, öðlast þegar gildi.

Dóms- og kirkjumálaráðuneytinu, 23. október 2000.

Sólveig Pétursdóttir.

Björn Friðfinnsson.

30. október 2000

Nr. 791

REGLUGERÐ

um breyting á reglugerðum er varða tollamál.

I. KAFLI

Breyting á reglugerð nr. 526/2000, um tollmeðferð vara sem ferðamenn og farmenn hafa með sér til landsins.

1. gr.

Við 3. gr. reglugerðarinnar bætist ný málsgrein sem orðast svo:

Skipstjóra, yfirstýrimanni, yfirvélstjóra og bryta, svo og matsveinum á farþega- og vöruflutningaskipum er heimilt að taka aukalega til risnu um borð jafnstóran skammt og þeir hafa skv. 1. mgr.

II. KAFLI

Breyting á reglugerð nr. 719/2000, um undanþágu aðflutningsgjalda af aðföngum til ýmissar atvinnustarfsemi.

2. gr.

Í stað orðanna „tollstjórans í Reykjavík“ í 3. mgr. 13. gr. reglugerðarinnar kemur: tollstjóra þar sem vara var tollafgreidd.

III. KAFLI

Breyting á reglugerð nr. 160/1990, um tímabundinn tollfrjálsan innflutning bifreiða og bifhjóla, með síðari breytingum.

3. gr.

Við 12. gr. reglugerðarinnar bætist ný málsgrein sem orðast svo:

Röng skýrslugjöf eða framlagning rangra eða villandi gagna og röng upplýsingagjöf látin í té í því skyni að fá ívilnun á aðflutningsgjöldum samkvæmt ákvæðum reglugerðar þessarar, svo og misnotkun ívilnunar sem veitt hefur verið samkvæmt þeim, getur m.a. varðað við 126. gr. og 130. gr. tollalaga.

4. gr.

13. gr. reglugerðarinnar orðast svo:

Telji innflytjandi ákvörðun tollstjóra, er varðar heimild til tímabundins tollfrjáls innflutnings samkvæmt reglugerð þessari, eigi rétta, getur hann óskað eftir úrskurði tollstjóra með því að senda honum skriflega kæru, studda nauðsynlegum rökum og gögnum, innan 60 daga frá því er ákvörðun tollstjóra lá fyrir. Tollstjóri skal kveða upp rökstuddan úrskurð innan 30 daga frá því er gagnaöflun er lokið. Innflytjanda skal sendur úrskurður í ábyrgðarbréfi og honum bent á heimild til að kæra úrskurð til ríkistollstjóra, sbr. 2. mgr.

Úrskurði tollstjóra skv. 1. mgr. verður skotið til ríkistollstjóra innan 60 daga frá dagsetningu eða póstagningu úrskurðar. Kæra skal vera skrifleg og studd nauðsynlegum gögnum. Ríkistollstjóri skal úrskurða um kæru innan 30 daga frá því er hún barst honum. Úrskurður ríkistollstjóra er fullnaðarúrskurður á stjórnsýslustigi.

IV. KAFLI

Breyting á reglugerð nr. 722/1997, um SMT-tollafgreiðslu.

5. gr.

10. gr. reglugerðarinnar fellur brott.

6. gr.

2. mgr. 16. gr. reglugerðarinnar orðast svo:

Ríkistollstjóri rekur upplýsinga- og gagnamiðlun um tölvukerfi ríkistollstjóra gegn greiðslu þjónustugjalda. Þjónustugjöld skulu ákvörðuð í gjaldskrá sem ríkistollstjóri gefur út og skal birta hana í Lögbirtingablaði. Gjaldskráin skal taka mið af kostnaði við veitta þjónustu, m.a. við úrvinnslu gagna og flutning þeirra um upplýsingaveitur. Þjónustugjöld má innheimta með aðflutningsgjöldum.

7. gr.

17. gr. reglugerðarinnar orðast svo:

Um uppgjör og gjalddaga vegna greiðslufrests á aðflutningsgjöldum fer samkvæmt ákvæðum reglugerðar nr. 390/1999, um greiðslufrest á aðflutningsgjöldum.

V. KAFLI

Lagastoð og gildistaka.

8. gr.

Reglugerð þessi, sem sett er með stoð í 5. gr., 6. gr., 8. tölul. 14. gr., 1. mgr. 32. gr. og 148. gr. tollalaga nr. 55/1987, með síðari breytingum, öðlast gildi þegar í stað.

Fjármálaráðuneytinu, 30. október 2000.

F. h. r.
Árni Kolbeinsson.

Bergþór Magnússon.

REGLUGERÐ

um breyting á reglugerð nr. 331/2000, um vörugjald af ökutækjum.

1. gr.

1. mgr. 17. gr. reglugerðarinnar orðast svo:

Vörugjald skal falla niður af ökutækjum sem flutt eru inn til starfsemi björgunarsveita, að því tilskildu að fyrir liggja staðfesting samstarfsnefndar um endurgreiðslu aðflutningsgjalda á að hún hafi yfirfarið og fallist á beiðni um niðurfellingu aðflutningsgjalda. Niðurfellingin nær einnig til vörugjalds sem stofnast vegna aðvinnslu ökutækis hér á landi.

2. gr.

Eftirfarandi breytingar eru gerðar á 19. gr. reglugerðarinnar:

1. Við 1. tölul. 1. mgr. bætist nýr málslíður sem orðast svo: Niðurfelling samkvæmt þessum tölulíð nær einnig til ökutækja sem skráð eru á eignarleigu vegna eignarleigusamnings við aðila sem ákvæðið nær til.
2. Á undan orðunum „2. tölul. 1. mgr.“ í 2. mgr. bætist: 3. másl. 1. tölul. og
3. Á undan orðunum „2.-7. tölul. 1. mgr.“ í 3. mgr. bætist: 3. másl. 1. tölul. eða.

3. gr.

Á eftir orðunum „14.-17. gr.“ í 1. mgr. 20. gr. reglugerðarinnar bætist: , 3. másl. 1. tölul.

4. gr.

21. gr. reglugerðarinnar orðast svo:

Umsókn um lækku eða niðurfellingu vörugjalds samkvæmt þessum kafla skal beint til tollstjórans í Reykjavík og annast hann jafnframt framkvæmd lækkunar eða niðurfellingar, þ.m.t. tilkynningar til skráningaraðila, sbr. 4. mgr.

Aðili sem nýtur lækkunar eða niðurfellingar vörugjalds skv. 14.-17. gr. eða 2.-7. tölul. 1. mgr. 19. gr. skal undirrita yfirlýsingu þar sem fram kemur að hann skuldbindi sig til að hlíta þeim skilyrðum sem sett eru í fyrrgreindum ákvæðum um nýtingu ökutækis o.fl. Skulu skilyrði þessi tilgreind í yfirlýsingunni. Jafnframt skal tilgreint um skyldu til greiðslu ógreidds vörugjalds verði brotið gegn fyrrgreindum skilyrðum og um að lögveð sé í viðkomandi ökutæki fyrir ógreiddu vörugjaldi. Sé skráður eigandi ökutækis eignarleiga skal hún jafnframt staðfesta vitneskju um fyrrgreind skilyrði og lögveð vegna vangaldins vörugjalds ef skilyrði eru ekki uppfyllt.

Eignarleigufyrirtæki sem hyggst nýta rétt til niðurfellingar vörugjalds skv. 3. másl. 1. tölul. 1. mgr. 19. gr. skal afhenda tollstjóra undirritaða yfirlýsingu um að fyrirtækinu sé kunnugt um skilyrði þessarar reglugerðar um nýtingu ökutækis, sbr. 2. mgr. 19. gr., svo og skyldu fyrirtækisins til greiðslu á hluta eftirgefins vörugjalds verði ökutækið tekið til annarra nota, sbr. 22. gr.

Tilgreina skal í ökutækjaskrá ef vörugjald hefur verið lækkað eða fellt niður í samræmi við ákvæði 14.-17. gr., 3. másl. 1. tölul. eða 2.-7. tölul. 1. mgr. 19. gr. Óheimilt er að umskrá ökutæki sem tilgreint hefur verið með slíkum hætti fyrir en að fenginni heimild tollstjóra.

Ekki skal lækka eða fella niður vörugjald samkvæmt þessum kafla nema sótt sé um eftirgjöf fyrir nýskráningu eða í beinum tengslum við hana.

5. gr.

Á eftir orðunum „14.-17. gr.“ í 1. mgr. 22. gr. reglugerðarinnar bætist: , 3. másl. 1. tölul.

6. gr.

Við reglugerðina bætist ákvæði til bráðabirgða sem orðast svo:

II.

Heimilt er að aflétta kvöðum af vélsleðum sem nýttir eru til ferðaþjónustu og nutu lækkunar vörugjalds úr 70% í 30% á grundvelli eldri reglugerðar um vörugjald af ökutækjum, nr. 254/1993. Eigendum slíkra vélsleða er heimilt að selja þá án hlutfallslegrar endurgreiðslu eftirgefins vörugjalds, þrátt fyrir að skilyrði um tímalengd eignarhalds sé ekki uppfyllt.

7. gr.

Reglugerð þessi, sem sett er með stoð í 28. gr. laga nr. 29/1993, um vörugjald af ökutækjum, eldsneyti o.fl., öðlast gildi þegar í stað.

Fjármálaráðuneytinu, 30. október 2000.

F. h. r.

Árni Kolbeinsson.

Bergþór Magnússon.

AUGLÝSING

um erindisbréf trúnaðarmanna við samræmd lokapróf í grunnskólum.

Með vísan til 38. gr. laga nr. 70/1996 um réttindi og skyldur starfsmanna ríkisins hefur menntamálaráðherra, í október 2000, sett trúnaðarmönnum við samræmd lokapróf í grunnskólum erindisbréf.

Erindisbréfið birtist sem fylgiskjal með auglýsingu þessari.

Auglýsing þessi öðlast þegar gildi.

Menntamálaráðuneytinu, 23. október 2000.

Björn Bjarnason.

Guðríður Sigurðardóttir.

Fylgiskjal.

Erindisbréf

fyrir trúnaðarmenn við framkvæmd samræmdra lokaprófa í grunnskóla.

Í starfi sínu til eftirlits við framkvæmd samræmdra lokaprófa í 10. bekk grunnskóla er trúnaðarmanni skylt að fara að eftirfarandi reglum:

1. gr.

Trúnaðarmaður er fulltrúi menntamálaráðuneytisins á prófstað og hefur eftirlit með því að próf fari fram samkvæmt þeim reglum sem settar eru um framkvæmd þeirra.

2. gr.

Trúnaðarmaður skal mæta á prófstað á milli klukkustund áður en próf á að hefjast og vera á prófstað á meðan próf fer fram. Honum ber að kanna í viðurvist skólustjóra eða staðgengils hans hvort umbúðir utan um prófgögn hafi verið rofnar og opna pakka með

prófgögnum u.þ.b. hálfri klukkustund áður en próf hefst. Honum ber að ganga úr skugga um að öll gögn séu fyrir hendi og kanna hvort um er að ræða sérstök fyrirmæli varðandi framkvæmd prófsins sem nauðsynlegt er að gera yfirsetumönnum grein fyrir. Reynist í einhverju áfátt með undirbúning og framkvæmd prófsins skal trúnaðarmaður sjá til þess að ráðin verði bót á því.

3. gr.

Tímanlega áður en próf hefst skal trúnaðarmaður í samráði við skólustjóra ganga úr skugga um að niðurröðun nemenda í stofur sé þannig háttáð að nemendur geti ekki lesið úrlausnir annarra, að yfirsetumenn séu hæfilega margir og sinni starfi sínu af árvekni og almennt að aðstæður á prófstað séu samkvæmt reglum. *Umsjónarkennarar og/eða fagkennarar skulu ekki sitja einir yfir nemendum sínum í prófi.*

4. gr.

Áður en próf hefst kynnir trúnaðarmaður sér *framkvæmdahefti samræmdra prófa í 10. bekk og leiðbeiningar* sem fylgja prófgögnum. Komi upp vafamál ber trúnaðarmanni að skera úr í samráði við skólustjóra eða hafa samband við Rannsóknastofnun uppeldis- og menntamála í síma 551-0560.

5. gr.

Hafi einstökum nemendum verið veitt heimild til að víkja frá reglum um fyrirlögn prófs, ber trúnaðarmanni að kynna sér bréf sem staðfesta heimild til frávika og ganga úr skugga um að skilyrði, sem Rannsóknastofnun uppeldis- og menntamála kann að hafa sett, séu haldin.

6. gr.

Trúnaðarmaður skal sjá um að próf hefjist og ljúki á tilsettum tíma. Miðað skal við að allir nemendur séu sestir og geti hafist handa án truflunar á þeim tíma sem próf á að hefjast. Á tilsettum tíma eiga allir nemendur að hafa skilað úrlausnum sínum.

7. gr.

Trúnaðarmaður fylgist með því í samráði við skólustjóra að allir nemendur mæti til prófs. Komi nemandi ekki til prófs, lítur trúnaðarmaður eftir því að skýring sé skráð á nafnalista sem fylgja skal prófúrlausnum hvernar bekkjardeildar.

8. gr.

Trúnaðarmaður lítur eftir því að nemendur fái enga hjálp við að leysa verkefni í prófi eða vísbendingar um rétt svör.

9. gr.

Í samráði við hlutaðeigandi skólustjóra úrskurðar trúnaðarmaður um sérstök tilvik sem kunna að koma upp varðandi prófið eða framkvæmd þess. Telji trúnaðarmaður eða skólustjóri það nauðsynlegt, skal hafa samband við Rannsóknastofnun uppeldis- og menntamála um lausn vandamálsins.

10. gr.

Í sérstökum tilvikum geta nemendur þurft að hætta próftöku eftir að próf er hafið t.d. vegna veikinda. Aðrar ástæður geta einnig talist gildar til að nemandi hætti próftöku. Trúnaðarmaður og skólustjóri meta hvort ástæða er gild eða ekki. Trúnaðarmaður sér til þess

að prófhefti nemenda sem verður að hætta próftöku, sé sérstaklega merkt, ástæða skráð og fylgi prófheftum viðkomandi nemanda.

11. gr.

Þegar gengið er frá úrlausnum að prófi loknu, sér trúnaðarmaður til þess að þeim sé raðað í samræmi við nafnalista nemenda, hvert hefti fyrir sig í sérstökum bunka.

12. gr.

Trúnaðarmaður sér um að koma prófúrlausnum til Rannsóknastofnunar uppeldis- og menntamála strax að loknu prófi, með ábyrgðarpósti eða á annan tryggilegan hátt.

13. gr.

Erindisbréf þetta er sett samkvæmt ákvæðum reglugerðar nr. 414/2000 um fyrirkomulag og framkvæmd samræmdra lokaprófa í 10. bekk í grunnskólum, sbr. 46. gr. grunnskólalaga nr. 66/1995, og öðlast þegar gildi.

Menntamálaráðuneytinu, október 2000.

Björn Bjarnason.

Stefán Baldursson.

REGLUGERÐ

um meðferð persónuupplýsinga hjá lögreglu.

1. gr.

Gildissvið.

Reglugerð þessi gildir um rafræna vinnslu persónuupplýsinga hjá lögreglu. Reglugerðin gildir eingöngu um vinnslu persónuupplýsinga í þágu löggæslu.

2. gr.

Skrár lögreglu.

Ríkislögreglustjóri heldur eftirfarandi skrár:

1. Málaskrá um kærur sem berast lögreglu um afbrot þar sem eftirfarandi upplýsingar verða skráðar:
 - a. nöfn málsaðila og annarra sem málið varðar, ásamt kennitölu, lögheimili og dvalarstað,
 - b. vettvangur brots eða atburðar,
 - c. brotaflokkur eða flokkur viðfangsefnis,
 - d. ökutæki og aðrir munir sem tengjast máli,
 - e. fíkniefni sem tengjast máli,
 - f. listi yfir skýrslur máls,
 - g. upplýsingar um rannsóknarferil máls.
2. Dagbók lögreglu um erindi sem henni berast þar sem eftirfarandi upplýsingar verða skráðar:
 - a. nöfn tilkynnanda og annarra sem málið varða, ásamt kennitölu, lögheimili og dvalarstað,
 - b. vettvangur brots eða atburðar,

- c. brotaflokkur eða flokkur viðfangsefnis,
 - d. ökutæki og aðrir munir sem tengjast máli,
 - e. hvaða lögreglumenn voru á vettvangi,
 - f. hver skráir skýrslu vegna atburðar,
 - g. lögreglutæki á vettvangi,
 - h. upplýsingar um úrlausn máls.
3. Skrá yfir handtekna menn þar sem eftirfarandi upplýsingar verða skráðar:
- a. nafn handtekings manns, kennitala, lögheimili og dvalarstaður,
 - b. brot sem er tilefni handtöku,
 - c. vettvangur handtöku og tímasetning,
 - d. upplýsingar um tilkynningar til aðstandenda og annarra yfirvalda,
 - e. hver annast handtöku, skráir skýrslu og ákveður vistun,
 - f. ástand manns við handtöku,
 - d. aðrar upplýsingar um handtöku, aðbúnað handtekings manns og meðferð máls meðan á handtöku stendur.
4. Aðrar skrár sem nauðsynlegar eru í þágu löggæsluhagsmuna til að afstýra yfirvofandi hættu eða sporna við afbrotum.
- Ríkislögreglustjóri getur veitt einstökum lögreglustjórum heimild til að halda skrár um ákveðin atriði ef það þykir nauðsynlegt vegna tiltekinna löggæsluverkefna.

3. gr.

Tilkynning um vinnslu persónuupplýsinga til Persónuverndar.

Ríkislögreglustjóri skal tilkynna Persónuvernd um þær skrár sem hann heldur og um þær skrár sem hann hefur heimilað lögreglustjórum að halda skv. 2. mgr. 2. gr.

Í tilkynningu skal tilgreina eftirfarandi atriði:

1. eðli skrár
2. tilgang skrár
3. hvaða upplýsingar er að finna í skrá
4. hverjir hafi aðgang að skrá eða einstökum hlutum hennar
5. til hverra upplýsingum úr skrá er miðlað.

Auk þeirra atriða sem greinir í 2. mgr. skal í tilkynningu vegna skrár skv. 2. mgr. 2. gr. tilgreina hver annist og beri ábyrgð á vinnslu skrár.

Nú verður breyting á skrá eða nýtingu hennar og skal þá ríkislögreglustjóri tilkynna Persónuvernd um þær breytingar.

Áður en tekin er í notkun ný aðferð við rafræna vinnslu persónuupplýsinga skal lögregla leita álits Persónuverndar á því hvort sú vinnsla sé í samræmi við lög og reglur um persónuvernd og friðhelgi einkalífs og eftir atvikum hvort grípa þurfi til sérstakra ráðstafana til að tryggja lögmati vinnslunnar.

4. gr.

Öryggi og innra eftirlit.

Ríkislögreglustjóri og lögreglustjóri í hverju umdæmi bera ábyrgð á öryggi við vinnslu persónuupplýsinga og að meðferð þeirra samrýmist reglum og stöðlum sem Persónuvernd setur um hvernig tryggja skuli öryggi upplýsinga. Til að fullnægja þessu skal reglulega framkvæma öryggismat og gerðar kerfisbundnar öryggisráðstafanir.

Ríkislögreglustjóri og lögreglustjórar skulu viðhafa og skipuleggja viðvarandi innra eftirlit með vinnslu persónuupplýsinga. Eftirlitið skal miða að því að tryggja áreiðanleika upplýsinga og að koma í veg fyrir aðgang, breytingu eða miðlun upplýsinga án heimildar.

Tilkynna skal Persónuvernd reglulega um þær ráðstafanir sem gripið er til samkvæmt þessari grein.

5. gr.

Vinnsla persónuupplýsinga.

Vinnsla persónuupplýsinga skal takmörkuð við upplýsingar sem eru nauðsynlegar vegna löggæslu. Eftir því sem frekast er unnt skal vinnsla persónuupplýsinga bundin við sannreyndar upplýsingar.

Persónuupplýsingar sem aflað er vegna löggæslu má ekki nýta í öðrum tilgangi, sbr. þó 6. gr.

Að svo miklu leyti sem unnt er skulu mismunandi tegundir varðveittra persónuupplýsinga aðgreindar í samræmi við nákvæmni þeirra og áreiðanleika. Upplýsingum um staðreyndir skal halda aðgreindum frá gögnum byggðum á áliti eða mati. Einnig skal upplýsingum vegna stjórnsýslu haldið aðgreindum frá upplýsingum vegna löggæslu.

6. gr.

Miðlun persónuupplýsinga.

Persónuupplýsingum skal aðeins miðlað innan lögreglu eftir því sem þörf krefur vegna tiltekinna löggæsluverkefna.

Persónuupplýsingum verður aðeins miðlað til annarra stjórnvalda en lögreglu eða til einkaaðila í eftirfarandi tilvikum:

1. samkvæmt samþykki hins skráða eða
2. samkvæmt lagaheimild eða
3. samkvæmt heimild Persónuverndar eða
4. ef miðlun upplýsinga er nauðsynleg til að koma í veg fyrir alvarlega og aðsteðjandi hættu.

Persónuupplýsingum verður aðeins miðlað til erlendra lögregluvirkja í eftirfarandi tilvikum:

1. samkvæmt lagaheimild eða
2. samkvæmt þjóðréttarlegri skuldbindingu eða
3. ef miðlun upplýsinga er nauðsynleg til að koma í veg fyrir alvarlega og aðsteðjandi hættu eða sporna við alvarlegum afbrotum, enda veiti það ríki sem upplýsingar eru sendar til fullnægjandi persónuupplýsingavernd.

Eftir því sem unnt er skal sannreyna áreiðanleika persónuupplýsinga áður en þeim er miðlað. Ef upplýsingar eru ónákvæmar eða úreltar skal þeim ekki miðlað. Nú hefur slíkum upplýsingum verið miðlað og skal lögregla þá eftir því sem frekast er unnt hindra að það hafi áhrif á hagsmuni hins skráða.

7. gr.

Notkun persónuupplýsinga sem hefur verið miðlað.

Persónuupplýsingar sem lögregla hefur miðlað má ekki nýta í öðrum tilgangi en þeim sem lýst var í beiðni um upplýsingar. Notkun upplýsinga í öðru skyni er háð samþykki viðkomandi lögregluvirkja.

8. gr.

Upplýsingaréttur hins skráða.

Hinn skráði á rétt á að fá frá lögreglu vitneskju um:

1. hvaða upplýsingar um hann er eða hefur verið unnið með;
2. tilgang vinnslunnar;
3. hver fær, hefur fengið eða mun fá upplýsingar um hann.

Lögregla skal veita vitneskju skriflega ef þess er óskað. Afgreiða skal erindi skv. 1. mgr. svo fljótt sem verða má og eigi síðar en innan eins mánaðar frá móttöku þess.

9. gr.

Takmörkun á upplýsingarétti.

Réttur hins skráða til að fá vitneskju skv. 8. gr. er ekki fyrir hendi ef óhjákvæmilegt er að upplýsingar fari leynt vegna löggæslu eða ef það er nauðsynlegt til að vernda hinn skráða sjálfan eða réttindi eða frelsi annarra.

Takmörkun á upplýsingarétti hins skráða skal rökstudd að því marki sem það er unnt án þess að greint verði frá nokkru sem leynt á að fara.

10. gr.

Tilkynningarskylda um söfnun persónuupplýsinga.

Nú er persónuupplýsingum safnað og þær eru varðveittar án vitneskju hins skráða og skal þá eftir því sem unnt er tilkynna viðkomandi um vinnslu upplýsinga, enda verði slík tilkynning ekki talin geta hindrað löggæslu. Þetta gildir ekki ef upplýsingum hefur verið eytt.

11. gr.

Rafræn vöktun.

Þegar löggæsla fer fram með rafrænni vöktun á almannafæri skal með merki eða á annan áberandi hátt gera glögglega viðvart um þá vöktun. Þetta gildir ekki ef rafræn vöktun fer fram vegna tiltekinnar lögreglurannsóknar og viðvörðun getur hindrað þá rannsókn.

12. gr.

Leiðrétting eða eyðing rangra og villandi persónuupplýsinga.

Ef skráðar hafa verið persónuupplýsingar sem eru rangar, villandi eða ófullkomnar, eða persónuupplýsingar hafa verið skráðar án tilskilinnar heimildar, skal lögregla sjá til þess að upplýsingar verði leiðréttaðar, þeim eytt eða við þær aukið ef umræddur annmarki getur haft áhrif á hagsmuni hins skráða.

13. gr.

Aðgangur að persónuupplýsingum og eyðing þeirra.

Aðgangur lögreglumanna að persónuupplýsingum skal ekki vera rýmri en nauðsynlegt er með hliðsjón af þeim verkefnum sem þeir hafa með höndum.

Nú eru skráðar persónuupplýsingar ekki lengur nauðsynlegar við löggæslu vegna aldurs upplýsinga eða af öðrum ástæðum og skal þeim þá eytt. Ef óheimilt er að eyða upplýsingum skal ríkislögreglustjóri grípa til sérstakra ráðstafana til að takmarka aðgang að slíkum upplýsingum og getur hann eftir atvikum bannað notkun þeirra.

Ríkislögreglustjóri skal tilkynna Persónuvernd um ákvarðanir sem teknar hafa verið samkvæmt þessari grein.

14. gr.

Gildistaka o.fl.

Reglugerð þessi, sem sett er skv. 3. mgr. 19. gr. laga um meðferð opinberra mála nr. 19 26. mars 1991, i. lið 1. mgr. 5. gr. lögreglulaga nr. 90 13. júní 1996, sbr. lög nr. 15 14. apríl 2000, og 2. mgr. 45. gr. laga um persónuvernd og meðferð persónuupplýsinga nr. 77 23. maí 2000, öðlast gildi 1. janúar 2001.

Dóms- og kirkjumálaráðuneytinu, 25. október 2000.

Sólveig Pétursdóttir.

Björn Friðfinnsson.

REGLUGERÐ

um orkunýtni rafknúinna kælítækja, frystitækja og sambyggðra kæli- og frystitækja til heimilisnota.

I. KAFLI

Gildissvið og skilgreiningar.

1. gr.

Reglugerð þessi tekur til nýrra rafknúinna kælítækja, frystitækja og sambyggðra kæli- og frystitækja til heimilisnota skv. skilgreiningu í viðauka I, hér eftir nefnd kælítæki.

Reglugerðin tekur ekki til kælítækja sem geta nýtt sér annars konar orkugjafa, einkum rafgeyma og kælítækja til heimilisnota sem byggjast á gleypnilögmálinu og sérsníðaðra tækja.

2. gr.

Í reglugerð þessari er merking eftirfarandi hugtaka sem hér segir:

Birgðasali: Sá aðili sem fyrst setur kælítæki á markað hér á landi, þ.e. innlendir framleiðandi eða innflutningsaðili.

Seljandi: Smásöluaðili eða annar sem selur, leigir, sýnir eða býður afnot af kælítækjum.

Kælítæki: Rafknúin kælítæki, frystitæki og sambyggð kæli- og frystitæki til heimilisnota skv. skilgreiningu í viðauka I.

II. KAFLI

Skyldur birgðasala og seljenda.

3. gr.

Eingöngu er heimilt að setja á markað kælítæki er að hámarki nota raforku í samræmi við útreiknað hámarksgildi fyrir flokk þess skv. skilgreiningu í viðauka I. Birgðasali ber ábyrgð á að vörur hans uppfylli orkunýtnikröfur skv. reglugerð þessari.

4. gr.

Óheimilt er að takmarka eða hindra markaðssetningu kælítækja ef þau uppfylla kröfur reglugerðar þessarar um orkunýtni og bera CE-merkið til marks um það.

Litið er svo á að kælítæki sem bera CE-merkið sem krafist er skv. 5. gr. samrýmist ákvæðum þessarar reglugerðar nema færðar séu sönnur á hið gagnstæða.

Ef kælítæki lúta ákvæðum annarra laga og reglugerða um aðra þætti þar sem einnig er kveðið á um CE-merkingu skal litið svo á að merkingin gefi einnig til kynna að kælítækin sem um ræðir séu í samræmi við ákvæði þeirra reglugerða nema færðar séu sönnur á hið gagnstæða.

Ef birgðasalanum er skv. ákvæðum fyrrgreindra laga og reglugerða heimilt, á aðlög-unartímabili, að velja hvaða reglum hann beitir skal CE-merkingin eingöngu gefa til kynna samræmi við ákvæði þeirra reglna sem hann beitir. Sé sú raunin skal tilvísunarnúmer þeirra reglugerða koma fram í áletrunum, gögnum eða leiðbeiningum sem fylgja kælítækjunum.

Reglur um samræmismat og skyldur varðandi CE-merkingu kælítækja koma fram í viðauka II.

5. gr.

Þegar kælítæki eru sett á markað skulu þau bera CE-merkið sem er samsett af upphafsstöfunum „CE“. Útlit merkisins sem nota skal er sýnt í viðauka III. CE-merkið skal fest á kælítæki og umbúðirnar, þar sem við á, þannig að það sjáist vel og sé læsilegt og óafmáanlegt.

Ekki er heimilt að setja á kælítæki merki sem líkleg eru til að villa um fyrir þriðja aðila hvað varðar þýðingu og form CE-merkisins. Setja má hvers konar aðrar merkingar á tækin, umbúðir þeirra, leiðbeiningarblað eða önnur skjöl, að því tilskyldu að CE-merkingin sjáist vel og sé læsileg.

6. gr.

Birgðasala er skylt að halda skrá yfir öll kælítæki sem hann hefur á boðstólum. Hann skal einnig hafa tiltæk afrit af samræmisýfirlýsingum og tæknigögnum, sbr. viðauka II.

Seljanda er skylt að halda skrá með upplýsingum um birgðasala allra þeirra kælítækja sem hann hefur á boðstólum.

III. KAFLI

Eftirlit.

7. gr.

Iðnaðarráðherra fer með framkvæmd reglugerðar þessarar en yfireftirlit skal vera í höndum Löggildingarstofu.

Eftirlitsaðila á vegum Löggildingarstofu er heimilt að skoða kælítæki hjá birgðasala og seljanda, taka sýnishorn til rannsóknar og krefjast afrita af skrá og öðrum gögnum sem þessum aðilum er skylt að halda.

8. gr.

Ef kælítæki uppfyllir ekki ákvæði II. kafla getur Löggildingarstofa bannað sölu þess. Ef birgðasali torveldar skoðun eða rannsókn á kælítæki getur Löggildingarstofa bannað sölu þess.

Löggildingarstofu ber að tilkynna birgðasala um rökstudda ákvörðun sína svo fljótt sem unnt er.

Birgðasala skal veittur 10 daga frestur til að koma sjónarmiðum sínum á framfæri þ.m.t. fara fram á prófun kælítækisins hjá faggiltri prófunarstofu. Skal hann greiða allan kostnað við prófunina nema í ljós komi að kælítækið uppfylli kröfur reglugerðarinnar.

9. gr.

Ef Löggildingarstofa bannar sölu kælítækis eða hindrar á annan hátt markaðssetningu kælítækis á grundvelli reglugerðar þessarar skal hún tilkynna Eftirlitsstofnun EFTA ákvörðun sína, ásamt rökstuðningi og útskýringum.

Með tilkynningar skv. þessari grein skal að öðru leyti farið í samræmi við reglur sem gilda á hinu Evrópska efnahagssvæði.

10. gr.

Ákvörðun Löggildingarstofu getur hlutaðeigandi skotið til úrskurðar til iðnaðarráðuneytisins innan þriggja mánaða frá því að aðila var kunnugt um ákvörðunina eða mátti vera um hana kunnugt. Að öðru leyti gildir 27. gr. stjórnáskilulaga nr. 37/1993 um kærufresti.

IV. KAFLI

Gildistaka og lagaheimild.

11. gr.

Reglugerð þessi er sett samkvæmt heimild í lögum nr. 51/2000 um orkunýtni-kröfur.

Reglugerðin er sett á grundvelli eftirfarandi ákvæða EES-samningsins, sbr. IV. kafla II. viðauka við samninginn:

1. tilskipun ráðsins 96/57/EB frá 3. september 1996 um kröfur um orkunýtni kælikápa, frystiskápa og sambyggðra kæli- og frystiskápa til heimilisnota (tilskipunin er birt í EES-viðbæti við Stjórnartíðindi EB);
2. ákvörðun sameiginlegu EES-nefndarinnar nr. 87/97 frá 9. desember 1997 um breytingu á II. viðauka (Tæknilegar reglugerðir, staðlar, prófanir og vottun) og IV. viðauka (Orka) við EES-samninginn.

Um framkvæmd reglugerðarinnar vísast að öðru leyti í viðkomandi gerðir sem framkvæma skal hér á landi í samræmi við ákvæði EES-samningsins, m.a. bókun 1 við samninginn um altæka aðlögun.

Reglugerð þessi öðlast gildi við birtingu.

Iðnaðarráðuneytinu, 31. október 2000.

Valgerður Sverrisdóttir.

Porgeir Örlygsson.

I. VIÐAUKI

Aðferð til að reikna út leyfilega hámarksraforkunotkun kælitækis og verklaagsreglur við sannpröfun á samræmi.

Raforkunotkun kælitækis (sem má gefa upp í kWh á sólarhring) er háð þeim tækisflokki sem það tilheyrir (t.d. kælikápur með einni stjörnu, frystikista o.s.frv.), rúmmáli þess og orkunýtni gerðarinnar (þykkt einangrunar, nýtni þjöppu o.s.frv.) og mismun á umhverfishita og hita inni í tækinu. Við setningu orkunýtnistaðla ætti því að gera ráð fyrir helstu gerðarþáttum sem hafa áhrif á orkunýtni (t.d. flokki tækisins og rúmmáli þess). Af þessum sökum er leyfileg hámarksraforkunotkun kælitækis skilgreind með línulegri jöfnu sem er fall af rúmmáli tækisins og er jafnan mismunandi fyrir hvern flokk tækja.

Til þess að reikna út leyfilega hámarksraforkunotkun tiltekins tækis skal fyrst raða því í viðeigandi flokk miðað við eftirfarandi lista:

Flokkur	Lýsing
1.	Kælikápur án frystihólfs ¹⁾
2.	Kælikápur/svalaskápur með hólfi með 5°C og/eða 12°C
3.	Kælikápur með frystihólfi, án stjörnumerkingar
4.	Kælikápur með frystihólfi(*)
5.	Kælikápur með frystihólfi(**)
6.	Kælikápur með frystihólfi(***)
7.	Frystiskápur/frystir með frystihólfi(****)
8.	Frystiskápur
9.	Frystikista
10.	Kælikápur/frystir með fleiri hurðir en tvær eða önnur tæki sem ekki eru talin hér að ofan.

Par sem í kælitækjum eru mismunandi hólf með mismunandi hita (en það hefur veruleg áhrif á orkunotkun) er leyfileg hámarksraforkunotkun í reynd skilgreind sem fall af leiðréttu rúmmáli, en það er vegin summa af rúmmáli allra hólfanna.

¹⁾ Öll hólf með hita sem er ekki hærri en -6°C.

Í þessari reglugerð er leiðrétt rúmmál (V_{adj}) kælitækis skilgreint sem:

$$V_{adj} = \sum V_c * W_c * F_c * C_c$$

$$W_c = (25 - T_c) / 20$$

þar sem T_c er hönnunarhiti í hverju hólfi (í °C)

þar sem V_c er nettórúmmál tiltekinnar tegundar hólfis í tækinu og F_c er stuðull sem jafngildir 1,2 fyrir frostlaus hólf og 1 fyrir önnur hólf,

$C_c = 1$ fyrir kælitæki sem tilheyra loftlagsflokknum „N“ (normal) og „SN“ (subnormal)

$C_c = X_c$ fyrir kælitæki sem tilheyra loftlagsflokknum „ST“ (subtropical)

$C_c = Y_c$ fyrir kælitæki sem tilheyra temperaða loftlagsflokknum „T“ (tropical)

Vægisstuðlarnir X_c og Y_c fyrir hinar mismunandi gerðir hólfna eru:

Tafla yfir vægisstuðlana X_c og Y_c eftir hita í hólfi.

	X_c	Y_c
Svalahólf	1,25	1,35
Kælihólf	1,20	1,30
0°C-hólf	1,15	1,25
Hólf án stjörnumerkingar	1,15	1,25
Einnar stjörnu (*) hólf	1,12	1,20
Tveggja stjörnu (**) hólf	1,08	1,15
Þriggja (***) og fjögurra stjörnu (****) hólf	1,05	1,10

Bæði leiðrétt rúmmál og nettórúmmál eru gefin upp í lítrum.

Hámarksraforkunotkun (E_{max} gefin upp í kWh á sólarhring og reiknuð með tveimur marktækum aukastöfum) fyrir gerð tækis með leiðrétt rúmmál V_{adj} er skilgreind með eftirfarandi jöfnu fyrir hvern tækisflokk:

Flokkur	Lýsing	(E_{max}) (kWh/24 st)
1.	Kæliskápur án frystihólfs	$(0,207 * V_{adj} + 218) / 365$
2.	Kæliskápur/svalaskápur með hólfi með 5°C og/eða 12°C	$(0,207 * V_{adj} + 218) / 365$
3.	Kæliskápur með frystihólfi, án stjörnumerkingar	$(0,207 * V_{adj} + 218) / 365$
4.	Kæliskápur með frystihólfi(*)	$(0,557 * V_{adj} + 166) / 365$
5.	Kæliskápur með frystihólfi(**)	$(0,402 * V_{adj} + 219) / 365$
6.	Kæliskápur með frystihólfi(***)	$(0,573 * V_{adj} + 206) / 365$
7.	Frystiskápur/frystir með frystihólfi(****)	$(0,697 * V_{adj} + 272) / 365$
8.	Frystiskápur	$(0,434 * V_{adj} + 262) / 365$
9.	Frystikista	$(0,480 * V_{adj} + 195) / 365$

Að því er varðar kælikápa/frysta með fleiri hurðum en tveimur, eða önnur tæki ótalin hér að framan, ákvarðast leyfileg hámarksraforkunotkun (E_{max}) af hitanum og stjörnuflokknum hólfisins með lægsta hitann, sem hér segir:

Hiti í kaldasta hólfi	Flokkur	E_{\max} (kWh/24 st)
>-6°C	1/2/3	$(0,207 * V_{\text{adj}} + 218) / 365$
$\leq -6^\circ\text{C}$ (*)	4	$(0,557 * V_{\text{adj}} + 166) / 365$
$\leq -12^\circ\text{C}$ (**)	5	$(0,402 * V_{\text{adj}} + 219) / 365$
$\leq -18^\circ\text{C}$ (***)	6	$(0,573 * V_{\text{adj}} + 206) / 365$
$\leq -18^\circ\text{C}$ (***)	7	$(0,697 * V_{\text{adj}} + 272) / 365$

Verklagsreglur við sannprófun á því hvort kælitæki uppfyllir kröfur þessarar reglugerðar um raforkunotkun.

Ef raforkunotkun kælitækis, sem fært er til prófunar, er minni en eða jöfn E_{\max} (gildi leyfilegrar hámarksraforkunotkunar í sínum flokki, svo sem skilgreint er hér að ofan), að viðbættum 15%, telst tækið uppfylla kröfur þessarar reglugerðar um raforkunotkun. Sé raforkunotkun tækisins meiri en E_{\max} , að viðbættum 15%, skal mæla raforkunotkun annarra þriggja tækja. Ef meðaltal raforkunotkunar þessara þriggja tækja er minna eða jafnt E_{\max} , að viðbættum 10%, telst tækið uppfylla kröfur þessarar reglugerðar um raforkunotkun. Ef meðaltalið fer yfir E_{\max} , að viðbættum 10%, telst tækið ekki uppfylla kröfur þessarar reglugerðar um raforkunotkun.

Skilgreiningar.

Hugtökin, sem eru notuð í þessum viðauka, eru í samræmi við skilgreiningarnar í staðli CENELEC, Evrópsku rafstaðlasamtakanna, EN 153, frá því í júlí 1995.

II. VIÐAUKI

Reglur um samræmismat (aðferðareining A).

- Í þessari aðferðareiningu er því lýst hvernig birgðasali sem rækir þær skyldur sem lýst er í 2. lið, ábyrgist og lýsir yfir að kælitækið fullnægi kröfum þessarar reglugerðar. Birgðasali skal ganga úr skugga um að hvert kælitæki sem hann framleiðir og/eða setur á markað sé CE-merkt og að tiltæk sé skrifleg samræmisýfirlýsing.
- Birgðasali skal hafa tækniskjölín sem lýst er í 3. lið tiltæk til skoðunar fyrir viðkomandi yfirvöld í landinu í minnst þrjú ár eftir að síðasta tækið hefur verið framleitt.
- Tækniskjölín skulu gera kleift að meta samræmi kælitækisins við kröfur þessarar reglugerðar. Þau skulu, að svo miklu leyti sem máli skiptir fyrir slíkt mat, taka til hönnunar, framleiðslu og vinnslu kælitækisins og innihalda:
 - nafn og heimilisfang framleiðandans;
 - almenna lýsingu á tegundinni sem nægir til óyggjandi auðkenningar á vörunni;
 - upplýsingar, þar á meðal teikningar ef við á, um helstu hönnunarsérkenni tegundarinnar og einkum atriði sem hafa greinilega áhrif á raforkunotkun hennar svo sem mál, rúmmál, þjöppunareiginleika, sérstök einkenni o.s.frv.;
 - notkunarleiðbeiningar, ef þær eru fyrir hendi;
 - niðurstöður mælinga á raforkunotkun gerðar samkvæmt 5. lið;
 - gögn um samræmi þessara mælinga í samanburði við kröfur um orkunotkun samkvæmt I. viðauka.
- Nota má tækniskjöl, sem eru útbúin samkvæmt öðrum lögum og reglugerðum, að því tilskildu að þau uppfylli kröfur þessa viðauka.

5. Birgðasali ber ábyrgð á að staðfest sé raforkunotkun hvers kælitækis, sem reglugerð þessi nær til, í samræmi við verklagsreglur sem tilgreindar eru í Evrópustaðlinum EN 153 og jafnframt að kælitækið uppfylli kröfur 3. gr.
6. Birgðasali skal geyma afrit af samræmisýfirlýsingunni með tækniskjölnum.
7. Birgðasali skal gera allar nauðsynlegar ráðstafanir til þess að framleiðsluferlið tryggi að framleidd kælitæki séu í samræmi við tækniskjölin sem um getur í 2. lið og við kröfur reglugerðarinnar sem gilda um þau.

III.VIÐAUKI CE-samræmismærkið.

Samræmismærkið skal samanstanda af upphafstöfunum „CE“ með eftirfarandi sniði:

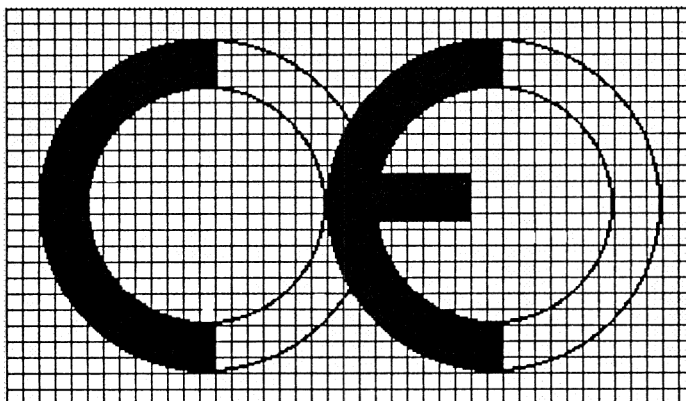

Ef CE-mærkið er minnkað eða stækkað skulu hlutföllin í teikningunni hér að framan haldast óbreytt.

Einstakir hlutar CE-merkisins skulu í megindráttum hafa sömu lóðréttu mál og mega þau ekki vera undir 5 mm.

AUGLÝSING

**um breytingu á aðalskipulagi Eyjafjarðarsveitar 1994 - 2014,
Syðri-Vargjá - Eyrarland - Brúarland - Leifsstaðir - Knarraberg og Fífilgerði.**

Samkvæmt 19. gr. skipulags- og byggingarlaga nr. 73/1997 hefur ráðherra þann 24. október 2000 staðfest breytingu á aðalskipulagi Eyjafjarðarsveitar 1994 - 2014 frá 26. mars 1997.

Breytingin varðar breytingu á landnotkun í landi jarðanna Syðri-Vargjár, Eyrarlands, Brúarlands, Leifsstaða, Knarrabergs og Fífilgerðis.

Uppdrátturinn hefur hlotið þá meðferð sem skipulags- og byggingarlög mæla fyrir um og samþykki sveitarstjórnar Eyjafjarðarsveitar. Skipulagsstofnun hefur afgreitt erindið til staðfestingar.

Umhverfissráðuneytinu, 24. október 2000.

F. h. r.
Magnús Jóhannesson.

Sigríður Auður Arnardóttir.

REGLUGERÐ

um undanþágu aðflutningsgjalda í ýmsum tilvikum.

Aðflutningsgjöld.

1. gr.

Með aðflutningsgjöldum er í reglugerð þessari átt við tolla svo og aðra skatta og gjöld sem greiða ber við tollmeðferð vöru, þ.m.t. virðisaukaskatt.

Undanþága aðflutningsgjalda á grundvelli alþjóða- og milliríkjasamninga og sérlaga.

2. gr.

Eftirtaldar vörur skulu undanþegnar aðflutningsgjöldum við innflutning, enda sýni innflytjandi tollstjóra með fullnægjandi hætti fram á rétt til undanþágu:

1. Tilteknar vörur sem fluttar eru inn fyrir sendiráð, sendiráðismannaskrifstofur, sendierindreka og sendiráðismenn erlendra ríkja, í samræmi við 36. gr. Vínarsamningsins um stjórn málasamband, sbr. fylgiskjal I við lög nr. 16/1978, um aðild Íslands að alþjóðasamningi um stjórn málasamband.
2. Tilteknar vörur sem fluttar eru inn fyrir kjöræðismenn erlendra ríkja og ræðisskrifstofur, í samræmi við 50., sbr. 62. gr. Vínarsamningsins um ræðissamband, sbr. fylgiskjal I við lög nr. 4/1978, um aðild Íslands að alþjóðasamningi um ræðissamband.
3. Tilteknar vörur sem hervöld Bandaríkjanna svo og menn úr liði Bandaríkjanna og skyldulið þeirra flytja til landsins, í samræmi við 8. gr. viðbætis um réttarstöðu liðs Bandaríkjanna og liðs þeirra, sem er fylgiskjal við varnarsamning milli lýðveldisins Íslands og Bandaríkjanna á grundvelli Norður-Atlantshafssamningsins, sbr. lög nr. 110/1951, um lagagildi varnarsamnings milli lýðveldisins Íslands og Bandaríkjanna og um réttarstöðu liðs Bandaríkjanna og eignir þeirra.
4. Efni og tæki sem flutt eru hingað til lands til varna gegn ofanflóðum, sbr. 15. gr. laga nr. 49/1997, um varnir gegn snjóflóðum og skriðuföllum.
5. Vörur sem undanþegnar skulu aðflutningsgjöldum samkvæmt ákvæðum annarra sérlaga eða alþjóða- og milliríkjasamninga sem Ísland er aðili að.

Búferlaflutningar.

3. gr.

Heimilismunir manna sem flytja búferlum hingað til lands skulu undanþegnir aðflutningsgjöldum að uppfylltum neðangreindum skilyrðum:

1. Viðkomandi hafi átt lögheimili og haft fasta búsetu erlendis a.m.k. tólf síðustu mánuði áður en hann flytur til landsins.
2. Um sé að ræða notaða heimilismuni sem hafi verið í eigu hans í a.m.k. eitt ár. Þó mega heimilismunir sem viðkomandi hefur átt í skemmri tíma vera að heildarverðmæti allt að 100.000 kr. að smásöluverði á innkaupsstað án nokkurs frádráttar á sköttum vegna útflutnings. Fjárhæð þessi gildir fyrir hvern fjölskyldumeðlim sautján ára og eldri en helmingi lægri fjárhæð fyrir þá sem yngri eru. Við ákvörðun verðmætis einstakra hluta skal leggja til grundvallar reikninga og kvittanir þar sem verð hluta er tilgreint. Séu slík gögn ekki tiltæk skal miðað við smásöluverð sams konar eða svipaðra hluta í verslun hér á landi.
3. Viðkomandi hafi muni þessa með sér er hann flytur búferlum eða flytji þá innan sex mánaða frá því hann tók sér bólfestu hér á landi eða öðlast hér lögheimili. Tollstjóri getur þó veitt undanþágu frá þessu ákvæði ef sérstaklega stendur á, svo sem ef dvöl

manns hér hefur upphaflega verið ákveðin einungis til skemmri tíma en framlengist síðan til varanlegrar búsetu.

4. Við tollafgreiðslu munanna gefi innflytjandi skriflega skýrslu, í því formi sem ríkistollstjóri ákveður, um að skilyrðum skv. 1.-3. tölul. sé fullnægt og munirnir séu fluttir inn eingöngu til nota á heimili hans hérlendis.

Tollstarfsmenn geta krafist skilríkja um þau atriði sem um ræðir í 1. mgr., búsetuheimild innflytjanda hér á landi, fjölskyldu hans, atvinnu og annað sem máli skiptir.

Eftirfarandi vörur teljast ekki til heimilismuna í skilningi þessarar greinar:

1. Búnaður, vélar eða tæki sem innflytjandi flytur með sér og notaður er við atvinnurekstur hans eða fjölskyldu hans.
2. Vélknúin ökutæki, svo sem bifreiðar, bifhjól, beltabifhjól, vélbátar, flugvélar og farartæki eins og seglbátar, svifflugur, svifdrekar o. þ. h.
3. Áfengi og tóbak.

Gjafir sendar af sérstöku tilefni.

4. gr.

Gjafir sem aðilar búsettir erlendis senda hingað til lands af sérstöku tilefni, þó ekki í atvinnuskyni, skulu undanþegnar aðflutningsgjöldum að uppfylltum eftirfarandi skilyrðum:

1. Að verðmæti gjafar samkvæmt framlögðum reikningi sé ekki meira en 7.000 kr. Fylgi reikningur ekki vörusendingu skal tollstjóri áætla verðmæti með hliðsjón af líklegu smásöluverði hér á landi. Sé verðmæti gjafar meira en 7.000 kr. skal reikna aðflutningsgjöld að því marki sem verðmætið er umfram þá fjárhæð. Brúðkaupsgjafir skulu undanþegnar aðflutningsgjöldum enda þótt þær séu meira en 7.000 kr. að verðmæti, enda sé að mati tollstjóra um eðlilega og hæfilega gjöf að ræða.
2. Að viðtakandi sýni fram á að um gjöf af sérstöku tilefni sé að ræða. Gjafir vegna afmælis, brúðkaups, jóla eða fermingar teljast m.a. vera gjafir af sérstöku tilefni í þessu sambandi.
3. Að sending beri með sér að um sé að ræða gjöf frá tilteknum aðila búsettum erlendis og að tengsl séu á milli þess aðila og gjafþega.

Sé ljóst af fylgiskjölum eða samsetningu gjafasendingar að hún sé ætluð tveimur eða fleiri aðilum og gjöfunum hafi eingöngu af hagkvæmnisástæðum eða vegna tilefnis sendingar verið pakkað saman til flutnings skal gjöf til hvers og eins talin sjálfstæð gjöf við mat á því hvort gjöfin teljist innan verðmætamarka skv. 1. tölul. 1. mgr.

Undanþága aðflutningsgjalda samkvæmt þessari grein tekur hvorki til áfengis- né tóbaksgjalds.

Gjafir til mannúðar- og líknarstarfsemi.

5. gr.

Tæki og búnaður sem mannúðar- og líknarstofnanir fá að gjöf skulu undanþegin aðflutningsgjöldum. Jafnframt skulu gjafir, sem sendar eru hingað til lands og góðgerðarstofnanir og aðrir eiga að annast dreifingu á til bágstaddir, undanþegnar aðflutningsgjöldum.

Undanþága aðflutningsgjalda tekur til neðangreindra stofnana eða samtaka:

1. Rauða kross Íslands og einstakra deilda hans, slysavarnarfélaga og hjálpar- og björgunarsveita.
2. Sjúkrahúsa, hæla, elliheimila, endurhæfingar- og heilsugæslustöðva, skóla og heimila fyrir fatlaða og sjúka. Jafnframt félagasamtaka sem hafa með höndum sambærilega starfsemi.

Undanþága aðflutningsgjalda skal taka til neðangreindra tækja og búnaðar:

1. Tækja og áhaldal sem notuð eru til lækninga og sjúkdómsgreininga.

2. Tækja sem notuð eru til endurhæfingar vegna sjúkdóma og slysa.
3. Annarra tækja sem notuð eru á stofnunum sem taldar eru upp í 2. tölul. 2. mgr. við endurhæfingu eða í þágu sjúklunga og vistmanna.
4. Bifreiða, sem eru fyrir 10 farþega eða fleiri að meðtöldum ökumanni og gefnar eru til sambýla fyrir fatlaða einstaklinga. Undanþága samkvæmt þessum tölulíð nær þó einungis til virðisaukaskatts.

Skilyrði undanþágu samkvæmt þessari grein eru eftirfarandi:

1. Ef um endurgreiðslu aðflutningsgjalda er að ræða, að lögð sé fram sérstök beiðni um undanþágu frá aðflutningsgjöldum. Með beiðni skal fylgja skrifleg staðfesting viðkomandi mannúðar- eða líknarstofnunar um að viðkomandi hafi verið gefin gjöf sem undanþága tekur til og að henni hafi verið veitt móttaka.
2. Að ekki séu fjárhagsleg tengsl á milli gefanda og þiggjanda gjafar.
3. Þegar um er að ræða bifreiðar til sambýla fyrir fatlaða einstaklinga, sbr. 4. tölul. 3. mgr., að bifreið verði í eigu sambýlis í fimm ár. Ákvæði 20.-22. gr. reglugerðar nr. 331/2000, um vörugjald af ökutækjum, skulu gilda með samsvarandi hætti um brot gegn skilyrði þessa tölulíðar fyrir niðurfellingu virðisaukaskatts, framkvæmd niðurfellingar og greiðslu eftirgefins virðisaukaskatts vegna breyttra nota.

Gjafir erlendis frá á grundvelli menningar- eða vináttutengsla við erlend ríki.

6. gr.

Gjafir sem ríki, sveitarfélögum eða stofnunum þeirra eru gefnar erlendis frá í vináttuskyni eða á grundvelli menningartengsla við erlend ríki skulu undanþegnar aðflutningsgjöldum.

Skilyrði undanþágu frá aðflutningsgjöldum er að fylgiskjöl sendingar eða önnur gögn beri skýrt með sér að um sé að ræða gjöf og að fyrirsvarsmáður á vegum gjafþega staðfesti viðtöku gjafar.

Heiðursmerki og verðlaun.

7. gr.

Heiðursmerki og verðlaun sem innflytjandi hefur unnið til erlendis vegna vísindastarfa, íþróttafreka o.þ.h., skulu undanþegin aðflutningsgjöldum, sem hér segir:

1. Sérstakir verðlaunagripir, s.s. stytur, verðlaunapeningar o.þ.u.l.
2. Önnur verðlaun, enda sé tollverð þeirra ekki meira en 100.000 kr.

Skilyrði undanþágu aðflutningsgjalda skv. 1. mgr. eru að innflytjandi sýni með fullnægjandi hætti fram á að um sé að ræða heiðursmerki eða verðlaun sem hann hefur unnið til erlendis vegna tiltekinna afreka eða frammistöðu. Undanþága nær ekki til verðlauna sem veitt eru í happdrættum, getraunum eða sem liður í söluátaki.

Arfur o.fl.

8. gr.

Notaðir munir sem fallið hafa í arf erlendis eru undanþegnir aðflutningsgjöldum. Undanþága aðflutningsgjalda tekur þó ekki til ökutækja eða annarra vélknúinna farartækja. Skilyrði undanþágu er að arfþegi sýni með fullnægjandi hætti fram á að honum hafi tæmst arfur erlendis, t.d. með framlagningu vottorðs skiptaráðanda þar um.

Ferðanauðsynjar hér búsettra manna sem látist hafa erlendis skulu jafnframt undanþegnir aðflutningsgjöldum.

Sýnishorn verslunarvara, hugbúnaðargögn og auglýsingaefni.

9. gr.

Eftirfarandi vörur eru undanþegnar aðflutningsgjöldum:

1. Sýnishorn verslunarvara, þó ekki áfengi eða tóbak, og auglýsingaefni, enda sé verðmæti vöru ekki meira en 5.000 kr. og sending beri með sér að um sé að ræða sýnishorn vöru. Þó skal slík vara undanþegin aðflutningsgjöldum þótt uppgengið verðmæti sé meira, hafi varan verið gerð ónothæf sem almenn verslunarvara.
2. Hugbúnaðargögn sem send eru án endurgjalds, ætluð til þróunar eða hönnunar hugbúnaðar, prófunar, leiðréttingar, uppfærslu eða eingöngu nothæf til kynningar.
3. Verðlaus bréf, bæklingar og prentuð gögn sem ekki hafa neitt viðskiptalegt gildi og ekki eru fallin til endurdreifingar.

Endursendar vörur og umbúðir.

10. gr.

Eftirfarandi vörur sem sendar hafa verið úr landi skulu undanþegnar aðflutningsgjöldum ef þær eru fluttar á ný til landsins innan eins árs frá útflutningsdegi:

1. Vörur sem fluttar hafa verið héðan úr landi til sölu, en eru síðar endursendar til landsins vegna þess að þær seldust ekki erlendis eða af öðrum orsökum, enda leggi útflytjandi fram útflutningsskýrslu og önnur gögn sem beri með sér að vara hafi fengið tollafgreiðslu vegna útflutnings. Sama á við um endursendar tómar umbúðir eftir því sem við getur átt.
2. Vörur sem óskattskyldir aðilar hafa sent úr landi en fá endursendar frá útlöndum, enda hafi aðflutningsgjöld ekki verið endurgreidd af þeim við útflutning héðan.
3. Vörur sem sendar hafa verið tímabundið til sýningar erlendis, svo og tæki, verkfæri og annað þess háttar sem vísindamenn, björgunarleiðangrar og aðrir slíkir hafa meðferðis til útlanda til nota við athuganir sínar, rannsóknir og starfsemi, enda hafi þess verið getið í útflutningsskýrslu og beiðni um skoðun vörunnar við útflutning hver áætlaður endursendingartími þeirra væri.
4. Bifreiðar og bifhjól svo og önnur farartæki sem aðilar flytja með sér til útlanda til tímabundinna nota þar, enda hafi þeim verið framvísað við tollgæsluna til skoðunar við útflutning og jafnframt verið gerð grein fyrir þeim á þar til gerðu eyðublaði sem ríkistollstjóri lætur gera.

Vísindatæki og vísindabúnaður.

11. gr.

Vísindatæki og vísindabúnaður sem íslenskar vísindastofnanir eða vísindastofnanir sem Ísland er aðili að kaupa fyrir styrki eða eiga kost á endurgjaldsلاست frá erlendum aðilum skulu undanþegnar aðflutningsgjöldum.

Skilyrði undanþágu aðflutningsgjalda skv. 1. mgr. eru eftirfarandi:

1. Vísindastofnun skal leggja fram gögn um styrkveitingu, sé tæki keypt fyrir styrkfé.
2. Einungis skal fella niður aðflutningsgjöld að því marki sem tæki eða búnaður eru keypt fyrir styrk eða fengin að gjöf.
3. Séu kaup á tækjum eða búnaði fjármögnuð með styrk sem veittur hefur verið til ákveðins rannsóknarverkefnis, án þess að tilgreint sé að um sé að ræða styrk til kaupa á tilteknum tækjum eða búnaði, skal fella niður aðflutningsgjöld að því leyti sem kaupverð þeirra rúmast innan fjárhæðar styrksins, enda liggi fyrir staðfesting umsækjanda á að tækjakaupin séu þáttur í hinu tiltekna verkefni.
4. Sé um að ræða gjöf skulu ekki vera fjárhagsleg tengsl á milli gefanda og gjafþega.
5. Tæki eða búnaður nýtist með beinum hætti til rannsókna hjá vísindastofnun sem fær búnað að gjöf eða styrk til kaupa á búnaði. Ekki skal fella niður aðflutningsgjöld ef

tæki eru einungis nýtt á óbeinan hátt við rannsóknir eða ef þau eru ætluð til almennra nota. Tölvur og hugbúnaður falla því aðeins undir heimildina ef búnaðurinn er nýttur til rannsóknaverkefna.

Undanþága frá aðflutningsgjöldum samkvæmt þessari grein nær einnig til vísindatækja og vísindabúnaðar sem íslenskar vísindastofnanir eða vísindastofnanir sem Ísland er aðili að eiga kost á að fá lánuð tímabundið án endurgjalds.

Búnaður björgunarsveita.

12. gr.

Björgunarbúnaður og björgunartæki sem flutt eru inn til starfsemi björgunarsveita hér á landi skulu undanþegin aðflutningsgjöldum.

Skilyrði undanþágu skv. 1. mgr. er að fyrir liggja staðfesting samstarfsnefndar um endurgreiðslu aðflutningsgjalda á að hún hafi yfirfarið og fallist á beiðni um undanþágu aðflutningsgjalda.

Auk undanþágu frá aðflutningsgjöldum skal að uppfylltum skilyrðum 2. mgr. endurgreiða vörugjald og virðisaukaskatt vegna aðvinnslu sem framkvæmd er innan lands á ökutækjum björgunarsveita, svo og endurgreiða virðisaukaskatt vegna búnaðar sem fellur undir 1. mgr. og keyptur hefur verið hér á landi. Tollstjórinn í Reykjavík annast endurgreiðslu samkvæmt þessari málsgrein.

Skilyrði undanþágu og endurgreiðslu vörugjalds og virðisaukaskatts við innflutning og vegna aðvinnslu af ökutækjum fyrir björgunarsveitir er að uppfyllt verði skilyrði 17. gr. reglugerðar nr. 331/2000, um vörugjald af ökutækjum, og eiga ákvæði 20.-22. gr. þeirrar reglugerðar við um niðurfellingu eða endurgreiðslu.

Vörur undanþegnar virðisaukaskatti við innflutning.

13. gr.

Eftirfarandi vörur skulu undanþegnar virðisaukaskatti við innflutning, en ekki öðrum aðflutningsgjöldum:

1. Loftför og skip. Þó ekki skip sem eru undir 6 metrum að lengd, skemmtibátar eða einkalöftför.
2. Listaverk sem flokkast undir tollskrárnúmerin 9701.1000-9703.0000 og listamaðurinn sjálfur flytur inn eða flutt eru inn á hans vegum.
3. Ritað mál sem sent er án endurgjalds til vísindastofnana, bókasafna og annarra opinberra stofnana, án tillits til í hvaða formi efnið er, sé innflutningurinn ekki í atvinnuskyni.
4. Vörur, þó ekki áfengi eða tóbak, sem fluttar eru til landsins af aðilum sem skráðir eru sem virðisaukaskattskyldir aðilar, enda sé fob-verð sendingar að hámarki 1.500 kr. Skilyrði undanþágu er að um sé að ræða vöru sem heimilt væri að innskatta virðisaukaskatt af, ef hann væri lagður á, skv. 16. gr. laga nr. 50/1988, um virðisaukaskatt.

Umsókn um undanþágu.

14. gr.

Umsókn um undanþágu aðflutningsgjalda samkvæmt reglugerð þessari skal beint til tollstjóra í því tollumdæmi þar sem varan kemur til tollafgreiðslu.

Umsókn um niðurfellingu aðflutningsgjalda skal borin fram í aðflutningsskýrslu, ebl. E1, með því að rita viðeigandi undanþágutilvísun í reit 14 í skýrslunni. Með þessum hætti er innflytjandi að lýsa því yfir að hann sæki um undanþágu aðflutningsgjalda af tiltekinni vöru í vörusendingu samkvæmt þeim heimildum sem undanþágutilvísun nær til. Jafnframt felur slík umsókn í sér yfirlýsingu um að innflytjandi skuldbindi sig til að hlíta öllum þeim fyrirmælum, skilyrðum og takmörkunum sem er að finna í nefndum heimildum fyrir undanþágu gjaldanna og ráðstöfun vörunnar.

Undanþágutilvísanir vegna aðflutningsgjalda eru allt að sjö stafa lykklar sem vísa hver fyrir sig til tiltekinna heimilda. Ríkistollstjóri annast gerð og útgáfu undanþágutilvísana og leiðbeininga um notkun þeirra.

Kæra á úrskurði tollstjóra um undanþágu aðflutningsgjalda.

15. gr.

Telji innflytjandi ákvörðun tollstjóra, er varðar undanþágu aðflutningsgjalda samkvæmt reglugerð þessari, eigi rétta, getur hann óskað eftir úrskurði tollstjóra með því að senda honum skriflega kæru, studda nauðsynlegum rökum og gögnum, innan 60 daga frá því er ákvörðun tollstjóra lá fyrir. Tollstjóri skal kveða upp rökstuddan úrskurð innan 30 daga frá því er gagnaöflun er lokið. Innflytjanda skal sendur úrskurður í ábyrgðarbréfi og honum bent á heimild til að kæra úrskurð til ríkistollstjóra, sbr. 2. mgr.

Úrskurði tollstjóra skv. 1. mgr., verður skotið til ríkistollstjóra innan 60 daga frá dagsetningu eða póstlagningu úrskurðar. Kæra skal vera skrifleg og studd nauðsynlegum gögnum. Ríkistollstjóri skal úrskurða um kæru innan 30 daga frá því er hún barst honum. Úrskurður ríkistollstjóra er fullnaðarúrskurður á stjórnarsýslustigi.

Lagastöð.

16. gr.

Reglugerð þessi, sem sett er samkvæmt heimildum í 5., 6. og 148. gr. tollalaga nr. 55/1987, með áorðnum breytingum, 2. mgr. 12. gr. laga nr. 97/1987, um vörugjald, með síðari breytingum, og 36. gr., sbr. 1. mgr. 49. gr. laga nr. 50/1988, um virðisaukaskatt, með síðari breytingum, öðlast gildi þegar í stað. Frá sama tíma falla úr gildi reglur nr. 634/1983, um tollfrjálsan innflutning á verðlitlum sýnishornum, reglur nr. 272/1988, um tollmeðferð á heimilismunum manna sem flytja búferlum hingað til lands, með síðari breytingum, og reglur nr. 5/1990, um tollfrelsi samkvæmt 9. og 10. tölulið 5. gr. tollalaga nr. 55/1987, með síðari breytingum.

Fjármálaráðuneytinu, 30. október 2000.

F. h. r.

Árni Kolbeinsson.

Bergþór Magnússon.

REGLUGERÐ

um tímabundinn innflutning.

Almennt.

1. gr.

Tollstjóri skal heimila tímabundinn innflutning vara, án greiðslu aðflutningsgjalda eða gegn lækkuðum aðflutningsgjöldum, í samræmi við ákvæði reglugerðar þessarar.

Með aðflutningsgjöldum er í reglugerð þessari átt við tolla svo og aðra skatta og gjöld sem greiða ber við tollmeðferð vöru, þ.m.t. virðisaukaskatt.

Um tímabundinn innflutning bifreiða og bifhjóla, sem flutt eru til landsins án þess að um innflutning í atvinnuskyni sé að ræða, fer eftir ákvæðum reglugerðar nr. 160/1990, um tímabundinn tollfrjálsan innflutning bifreiða og bifhjóla, með síðari breytingum.

Tímabundinn innflutningur án greiðslu aðflutningsgjalda.

2. gr.

Tollstjóri skal heimila tímabundinn innflutning vara án greiðslu aðflutningsgjalda í þeim tilvikum sem tilgreind eru í 2. mgr., enda séu vöruflokkar og magn innfluttrar vöru eðlilegt og hæfilegt miðað við tilgang innflutningsins.

Eftirtaldir vörur falla undir heimild skv. 1. mgr.:

1. Vörur sem fluttar eru til landsins til sýningar hér á landi, s.s. á viðskipta- eða iðn-sýningum. Auk vöru sem flutt er til landsins til sýningar falla undir heimildina munir sem fluttir eru inn endurgjaldslaust, sem hér segir:
 - a. Verðlítil sýnishorn, ætluð til ókeypis dreifingar á sýningu, þó hvorki áfengi né tóbak.
 - b. Vörur sem nýttar eru við byggingu, innréttingu eða skreytingu á sýningarbás.
 - c. Auglýsingaefni fyrir vörur sem sýndar eru á sýningu hér á landi, ætlað til ókeypis dreifingar á sýningunni.
2. Tækjabúnaður, prentað efni, ritföng o.þ.u.l. sem flutt er til landsins án endurgjalds til afnota á ráðstefnum og fundum.
3. Keppnisbúnaður, s.s. ökutæki og varahlutir í þau, íþróttabúningar o.þ.u.l. sem flutt er til landsins til tímabundinna nota á æfingum eða í keppni, að því leyti sem slíkur varningur er ekki hluti af farangri ferðamanna.
4. Hljóðfæri, leikmunir og annar búnaður sem listamenn hafa með sér til landsins til notkunar á hljómleikum eða sýningum.
5. Vélar, tæki og önnur áhöld sem flutt eru tímabundið til landsins til reynslu, enda sýni innflytjandi með fullnægjandi hætti fram á að megintilgangur innflutnings sé að fá reynslu á nýtingu innfluttrar vöru.
6. Vörur sem fluttar eru til landsins á vegum viðurkenndra stofnana í kennslu-, vísinda- eða menningarskyni. - Um vísindabúnað, sem lánaður er endurgjaldslaust til lengri tíma en tólf mánaða til innlendra vísindastofnana eða vísindastofnana sem Ísland er aðili að, fer skv. 11. gr. reglugerðar nr. 797/2000 um undanþágu aðflutningsgjalda í ýmsum tilvikum.
7. Tæki, verkfæri, og annað þvítíkt sem vísindamenn og vísindaleiðangrar frá erlendum rannsóknastofnunum og háskólum, hópar á vegum skólaflokkanna og aðrir slíkir flytja til landsins til afnota við rannsóknir hér á landi. Heimildin nær þó hvorki til matvæla né áfengis- eða tóbaksvara.
8. Búnaður sem fluttur er til landsins á vegum erlendra kvikmyndagerðarmanna og fjölmiðlafólks, í tengslum við upptökur eða efnisöflun þessara aðila hér á landi.
9. Búnaður sem listamenn, verkfræðingar, iðnaðarmenn, björgunarleiðangrar og aðrir slíkir flytja til landsins til afnota hér við athuganir sínar, rannsóknir og starfsemi.
10. Vörur til viðgerðar eða annarrar aðvinnslu, svo og vörur sem nauðsyn ber að flytja tímabundið inn svo að fram geti farið á þeim nægileg aðvinnsla til að forða þeim frá rýrnun eða öðrum skemmdum.
11. Aðrar vörur sem A.T.A. ábyrgðarskjal getur tekið til.

Tímabundinn innflutningur gegn greiðslu lækkaðra aðflutningsgjalda.

3. gr.

Tollstjóri skal heimila tímabundinn innflutning á stærri tækjum og búnaði, þ.m.t. öku-tækjum, til notkunar í atvinnuskyni vegna tiltekinna verkefna, gegn greiðslu aðflutningsgjalda í samræmi við ákvæði 2. mgr.

Aðflutningsgjöld vegna tímabundins innflutnings skv. 1. mgr. skulu reiknuð af leiguverði fyrir viðkomandi tæki og búnað, í stað hefðbundins tollverðs. Liggi leiguverð ekki fyrir skal reikna gjöld af áætlaðri leigu sem ákvörðuð skal sem 1/60 hluti eðlilegs tollverðs fyrir hvern byrjaðan mánuð sem tæki eða búnaður er hér á landi.

Umsókn um heimild til tímabundins innflutnings.

4. gr.

Umsókn um heimild til tímabundins innflutnings skal beint til tollstjóra í því toll-umdæmi þar sem varan kemur til tollafgreiðslu.

Umsókn skal borin fram í aðflutningsskýrslu, ebl. E1, með því að rita viðeigandi undanþágutilvísun í reit 14 í skýrslunni. Með þessum hætti er innflytjandi að lýsa því yfir að hann sæki um undanþágu eða lækkun aðflutningsgjalda af tiltekinni vöru í vörusendingu samkvæmt þeim heimildum sem undanþágutilvísun nær til. Jafnframt felur slík umsókn í sér yfirlýsingu um að innflytjandi skuldbindi sig til að hlíta öllum þeim fyrirmælum, skilyrðum og takmörkunum sem er að finna í nefndum heimildum fyrir undanþágu eða lækkun gjaldanna og ráðstöfun vörunnar.

Auk undanþágutilvísunar í reit 14 á aðflutningsskýrslu, sbr. 2. mgr., skal tilgreint á aðflutningsskýrslu eða fylgiskjölum um hvaða vöru sé að ræða, tilefni innflutnings og hvenær áætlað sé að flytja vöruna úr landi. Útgefið A.T.A. ábyrgðarskjal skal talið fela í sér fullnægjandi upplýsingagjöf í því sambandi.

Undanþágutilvísanir vegna aðflutningsgjalda eru allt að sjö stafa lykjar sem vísa hver fyrir sig til tiltekinna heimilda. Ríkistollstjóri annast gerð og útgáfu undanþágutilvísana og leiðbeininga um notkun þeirra.

Tryggingar.

5. gr.

Innflytjandi skal með beiðni um heimild til tímabundins innflutnings leggja fram fullnægjandi tryggingu fyrir greiðslu aðflutningsgjalda, verði vara ekki flutt úr landi innan tíma- marka. Tollstjóri getur fallið frá kröfu um tryggingu, telji hann hana óþarfa.

Eftirfarandi tryggingar teljast fullnægjandi í skilningi 1. mgr.:

1. A.T.A. ábyrgðarskjal.
2. Fjártrygging, eða skuldaviðurkenning innflytjanda tryggt með sjálfskuldarábyrgð banka, fyrir útreiknuðum aðflutningsgjöldum.

Veiting heimildar til tímabundins innflutnings.

6. gr.

Telji tollstjóri að skilyrði séu uppfyllt veitir hann innflytjanda heimild til tímabundins innflutnings.

Innflytjandi getur fengið heimild tollstjóra til framlengingar á tímabundnum innflutningi, að uppfylltum sömu skilyrðum og sett voru fyrir innflutningnum í upphafi.

Heimild til tímabundins innflutnings skal ekki veitt til lengri tíma en tólf mánaða. Þó getur tollstjóri framlengt heimild fram yfir þann tíma ef innflytjandi sýnir fram á að sérstakar aðstæður hafi leitt til þess að honum hafi ekki verið kleift að nýta heimild innan tímafrestsins.

Endurútflytningur vöru.

7. gr.

Við endurútflytning vöru, sem tímabundinn innflutningur hefur verið heimilaður á, skal innflytjandi fá staðfestingu tollstjóra um endurútflytninginn.

Sé endurútflytningur vöru ekki staðfestur af tollstjóra, sbr. 1. mgr., skulu aðflutningsgjöld innheimt af hinni innfluttu vöru, nema innflytjandi framvísi öðrum gögnum sem að mati tollstjóra eru fullnægjandi sönnun á því að varan hafi verið flutt úr landi á tilskildum tíma eða um sé að ræða verðlitla vöru sem að einhverju leyti eða öllu verður eftir í landinu, sbr. t.d. a-c-liði 1. tölul. og 2. tölul. 2. mgr. 2. gr.

Kæra á úrskurði tollstjóra um veitingu heimildar til tímabundins innflutnings.

8. gr.

Telji innflytjandi ákvörðun tollstjóra, er varðar rétt til tímabundins innflutnings samkvæmt reglugerð þessari, eigi rétta, getur hann óskað eftir úrskurði tollstjóra með því að senda honum skriflega kæru, studda nauðsynlegum rökum og gögnum, innan 60 daga frá tollafgreiðsludegi eða synjun tollstjóra um tollmeðferð samkvæmt reglugerð þessari. Tollstjóri skal kveða upp rökstuddan úrskurð innan 30 daga frá því er gagnaöflun er lokið. Innflytjanda skal sendur úrskurður í ábyrgðarbréfi og honum bent á heimild til að kæra úrskurð til ríkistollstjóra, sbr. 2. mgr.

Úrskurði tollstjóra skv. 1. mgr. verður skotið til ríkistollstjóra innan 60 daga frá dagsetningu eða póstagningu úrskurðar. Kæra skal vera skrifleg og studd nauðsynlegum gögnum. Ríkistollstjóri skal úrskurða um kæru innan 30 daga frá því er hún barst honum. Úrskurður ríkistollstjóra er fullnaðarúrskurður á stjórnsýslustigi.

Lagastoð.

9. gr.

Reglugerð þessi er sett samkvæmt heimildum í 6. og 148. gr. tollalaga nr. 55/1987, með síðari breytingum, 2. mgr. 12. gr. laga nr. 97/1987, um vörugjald, með síðari breytingum, og 1. tölul. 1. mgr. 36. gr. laga nr. 50/1988, um virðisaukaskatt, með síðari breytingum, og öðlast gildi þegar í stað. Frá sama tíma falla úr gildi auglýsing nr. 59/1970, um mat á vinnuvélum til tollverðs og auglýsing nr. 249/1994, um tímabundinn tollfrjálsan innflutning tækja og búnaðar vísindaleiðangra og hópa á vegum skólastofnana.

Fjármálaráðuneytinu, 30. október 2000.

F. h. r.

Árni Kolbeinsson.

Bergþór Magnússon.

AUGLÝSING

**um breytingu á deiliskipulagi Áslands 2. áfanga,
v/Gauksás 19 - 23, Hafnarfirði.**

Bæjarráð Hafnarfjarðar í umboði bæjarstjórnar samþykkti á fundi sínum þann 17. ágúst 2000 breytingu á deiliskipulagi Áslands 2. áfanga, v/Gauksás 19 - 23, Hafnarfirði.

Breytingin var í grenndarkynningu 18. ágúst - 18. september sl. samkvæmt 2. mgr. 26. gr. skipulags- og byggingarlaga nr. 73/1997 með síðari breytingum og yfirfarin af Skipulagsstofnun.

Bæjarstjórn Hafnarfjarðar lýsir því yfir að bætt verði sannanlegt tjón er einstaka aðilar verða fyrir við breytinguna.

Breytingin öðlast þegar gildi.

Hafnarfirði, 31. október 2000.

F.h. Hafnarfjarðarbæjar,

Hafdís Hafliðadóttir skipulagsstjóri Hafnarfjarðarbæjar.

REGLUGERÐ

um góðar starfsvenjur við rannsóknir.

1. gr.

Ákvæði reglugerðar þessarar taka til skoðunar og sannprófunar á aðstæðum og aðferðum sem notaðar eru við undirbúning, framkvæmd, skráningu og skýrslugerð við rannsóknir á rannsóknastofum vegna óbeinna prófa, sem gerð eru í samræmi við lög og reglur, á öllum efnum í því skyni að meta áhrif þessara efna á menn, dýr og umhverfi. Efni þau sem hér falla undir eru t.d. snyrtivörur, efni sem notuð eru í iðnaði, lyf, aukefni í matvælum og dýrafóðri og varnarefni. Ákvæðin taka ekki til túlkunar og mats á niðurstöðum úr prófunum.

Reglugerð þessi nær til allra efnarannsókna þar sem þörf er á gagnkvæmri viðurkenningu á niðurstöðum prófana á efnum vegna viðskipta með þau á EES-svæðinu.

2. gr.

Í reglum um góðar starfsvenjur við rannsóknir vegna óbeinna prófana á efnum, sbr. 1. gr., felst að innra skipulag og stjórnun skal vera traust, aðbúnaður og umhverfi fullnægi kröfum starfseminnar og að rannsóknnum sé unnið samkvæmt ótvíræðum og fastmótuðum verklagsreglum og rannsóknnaaðferðum. Í viðauka við reglugerð þessa er nánar vikið að þessum kröfum.

3. gr.

Löggildingarstofa skoðar rannsóknastofur og annast úttektir á rannsóknnaaðferðum í því skyni að meta hvort góðum starfsvenjum við rannsóknir sé fylgt. Þessar skoðanir og úttektir skulu gerðar í samræmi við ákvæði viðauka reglugerðarinnar.

4. gr.

Rannsóknastofur sem framkvæma rannsóknir þær sem um getur í 1. gr. og óska eftir því að Löggildingarstofa staðfesti að viðkomandi rannsóknastofa ástundi góðar starfsvenjur við rannsóknir samkvæmt reglugerð þessari, skulu fara eftir þeim reglum og ástunda þau vinnubrögð sem lýst er og leiða af ákvæðum viðauka reglugerðarinnar.

5. gr.

Löggildingarstofa skal árlega skrifa skýrslu um niðurstöður skoðana og úttekta á framkvæmd góðra starfsvenja við rannsóknir. Í skýrslunni skal koma fram:

1. Skrá yfir skoðaðar rannsóknastofur.
2. Dagsetning hverrar skoðunar.
3. Stutt samantekt um niðurstöður skoðunarinnar.

Skýrsla þessi skal koma út fyrir 1. mars ár hvert og send Eftirlitsstofnun EFTA og fastanefnd EFTA-ríkjanna fyrir 31. mars.

6. gr.

Þess skal gætt að farið sé með viðskiptaleyndarmál og trúnaðarupplýsingar, sem aflað er við skoðun og eftirlit með rannsóknastofum, sem undir reglugerð þessa falla, sem trúnaðarmál.

7. gr.

Skoðanir og eftirlit sem framkvæmdar eru skv. reglugerð þessari greiðist af viðkomandi rannsóknastofu eða öðrum verkbeiðanda. Gjaldtaka skal vera skv. gjaldskrá Löggildingarstofu, eins og við á, sem viðskiptaráðuneyti gefur út.

8. gr.

Með brot gegn reglugerð þessari skal farið samkvæmt lögum nr. 100/1992, nema þyngri refsing liggi við samkvæmt öðrum lögum.

Með mál sem rísa út af brotum gegn reglugerðinni skal farið að hætti opinberra mála.

9. gr.

Reglugerð þessi er sett með stoð í lögum nr. 100/1992, um vog, mál og faggildingu. Hún byggir á ákvæðum samnings um Evrópskt efnahagssvæði, sem vísað er til í II. viðauka, XV. kafla, 8. tölul., tilskipun 87/18/EBE um samhæfingu ákvæða í lögum og stjórnslu-fyrirmælum um beitingu meginreglna varðandi góðar starfsvenjur við rannsóknir og sann-prófun á beitingu þeirra vegna prófana á efnum með áorðnum breytingum í tilskipun 99/11/EB og 9. tölul. tilskipunar 88/320/EBE um skoðun og sannprófun á góðum starfs-venjum við rannsóknir ásamt tilskipun 90/18/EBE um aðlögun að tækniframförum í viðauka við tilskipun ráðsins 88/320/EBE með áorðnum breytingum í tilskipun 99/12/EB.

Reglugerðin öðlast gildi við birtingu.

Viðskiptaráðuneytinu, 26. október 2000.

F. h. r.

Porgeir Örlygsson.

Atli Freyr Guðmundsson.

VIÐAUKI I

**MEGINREGLUR EFNAHAGS- OG FRAMFARASTOFNUNARINNAR
UM GÓÐAR STARFSVENJUR VIÐ RANNSÓKNIR (GSR)****Efnisyfirlit***I. þáttur*

INNGANGUR

Formáli

1. Gildissvið
2. Skilgreining hugtaka
 - 2.1. Góðar starfsvenjur við rannsóknir
 - 2.2. Hugtök er varða skipulagningu prófunarstöðvar
 - 2.3. Hugtök er varða heilbrigðis- og umhverfisöryggisrannsóknir sem eru ekki klínískar
 - 2.4. Hugtök er varða prófunarefnið

II. þáttur

MEGINREGLUR UM GÓÐAR STARFSVENJUR VIÐ RANNSÓKNIR

1. Skipulag og starfsmenn prófunarstöðvar
 - 1.1. Ábyrgðarsvið stjórnar prófunarstöðvar
 - 1.2. Ábyrgðarsvið rannsóknarstjóra
 - 1.3. Ábyrgðarsvið rannsóknaráfangastjóra
 - 1.4. Ábyrgðarsvið rannsóknarstarfsmanna
2. Gæðatryggingaráætlun
 - 2.1. Almenn
 - 2.2. Ábyrgðarsvið gæðatryggingarstarfsmanna

3. Aðstaða
 - 3.1. Almennt
 - 3.2. Aðstaða fyrir prófunarkerfi
 - 3.3. Aðstaða til meðhöndlunar prófunar- og viðmiðunarefna
 - 3.4. Gagnageymsla
 - 3.5. Förgun úrgangs
4. Tæki, efni og hvarfefni
5. Prófunarkerfi
 - 5.1. Eðlisfræðileg/efnafræðileg prófunarkerfi
 - 5.2. Líffræðileg prófunarkerfi
6. Prófunar- og viðmiðunarefni
 - 6.1. Viðtaka, meðhöndlun, sýnataka og geymsla
 - 6.2. Lýsing á eiginleikum
7. Staðlaðar verklagsreglur
8. Framkvæmd rannsóknar
 - 8.1. Rannsóknaráætlun
 - 8.2. Efni rannsóknaráætlunar
 - 8.3. Gerð rannsóknar
9. Skýrslugjöf um niðurstöður rannsóknar
 - 9.1. Almennt
 - 9.2. Efni lokaskýrslu
10. Geymsla og varðveisla skráa og efnis

I. þáttur

INNGANGUR

Formáli

Ríkið og atvinnulífið láta sig varða gæði heilbrigðis- og umhverfisöryggisrannsókna sem eru ekki klínískar og sem áhættumat er byggt á. Aðildarríki Efnahags- og framfarastofnunarinnar hafa því fastsett viðmiðanir um framkvæmd þessara rannsókna.

Til að koma í veg fyrir mismunandi aðferðir við framkvæmd, sem gætu hindrað alþjóðaviðskipti með kemísk efni, hafa aðildarlönd Efnahags- og framfarastofnunarinnar lagt kapp á alþjóðlega samhæfingu prófunaraðferða og góðra starfsvenja við rannsóknir. Alþjóðlegur sérfræðingahópur, sem komið var á fót samkvæmt sérstakri áætlun um eftirlit með kemískum efnum, samdi „meginreglur Efnahags- og framfarastofnunarinnar um góðar starfsvenjur við rannsóknir (GSR)“ á árunum 1979 og 1980 og byggði þær á viðteknum stjórnunaraðferðum, vísindalegum starfsháttum og reynslu mismunandi innlendra sem alþjóðlegra stofnana. Ráð Efnahags- og framfarastofnunarinnar samþykkti þessar meginreglur um góðar starfsvenjur við rannsóknir árið 1981 sem viðauka við ákvörðun ráðsins um gagnkvæma viðurkenningu á gögnum um mat á kemískum efnum [C(81)30(lokauktáfa)].

Nýjum sérfræðingahópi var komið á fót 1995 og 1996 til að endurskoða og uppfæra meginreglurnar. Þetta skjal er sameiginleg niðurstaða hópsins. Það fellir úr gildi upprunalegu meginreglurnar sem voru samþykktar 1981 og kemur í stað þeirra.

Markmiðið með meginreglunum um góðar starfsvenjur við rannsóknir er að stuðla að auknum gæðum prófunargagna. Sambærileg gæði prófunargagna eru undirstaða gagnkvæmrar viðurkenningar á gögnum landa í milli. Ef lönd geta treyst prófunargögnum frá öðrum löndum má komast hjá endurtekningu prófana og spara þannig tíma og fjármuni. Með þessum meginreglum má vinna gegn myndun tæknilegra viðskiptahindrana og vernda betur heilbrigði manna og umhverfis.

1. Gildissvið

Meginreglunum um góðar starfsvenjur við heilbrigðis- og umhverfisöryggisrannsóknir, sem eru ekki klínískar, skal beitt á prófunarefni sem eru í lyfjavörum, varnarefnum, snyrtivörum, dýrallyfjum, aukefnum í matvælum og fóðri og iðnefnum. Þessi prófunarefni eru oft tilbúin efni en geta verið af náttúrulegum eða líffræðilegum uppruna og jafnvel lifandi lífverur í sumum tilvikum. Tilgangurinn með því að prófa þessi prófunarefni er að afla gagna um eiginleika þeirra og/eða öryggi með tilliti til heilbrigðis manna og/eða umhverfisins.

Meginreglurnar um góðar starfsvenjur við rannsóknir taka til heilbrigðis- og umhverfisöryggisrannsókna sem eru ekki klínískar og fara fram á rannsóknarstofum, í gróðurhúsum og á vettvangi.

Ef ekki er kveðið sérstaklega á um undantekningar í lögum viðkomandi aðildarríkis gilda þessar meginreglur um góðar starfsvenjur við allar heilbrigðis- og umhverfisöryggisrannsóknir sem eru ekki klínískar og sem krafist er samkvæmt lögum sem forsendu skráningar eða leyfisveitingar fyrir lyfjum, varnarefnum, aukefnum í matvælum og fóðri, snyrtivörum, dýrallyfjum og sams konar vörum, og til að setja reglur um iðnefni.

2. Skilgreininga hugtaka

2.1. Góðar starfsvenjur við rannsóknir

„Góðar starfsvenjur við rannsóknir“: gæðakerfi sem varðar skipulagsferlið og skilyrðin fyrir áætlun, framkvæmd, eftirlit, skráningu, gagnageymslu og skýrslugjöf að því er varðar heilbrigðis- og umhverfisöryggisrannsóknir sem eru ekki klínískar.

2.2. Hugtök er varða skipulagningu prófunarstöðvar

1. „Prófunarstöð“: þeir menn, húsnæði og rekstrareining eða -einingar sem þarf til að gera heilbrigðis- og umhverfisöryggisrannsóknir sem eru ekki klínískar. Þegar um fjölsetrarannsóknir er að ræða þar sem rannsóknir fara fram á fleiri stöðum tekur prófunarstöð til seturs rannsóknarstjóra og einstakra prófunarsetra sem hvert fyrir sig eða sameiginlega teljast prófunarstöðvar.
2. „Prófunarsetur“: sá staður eða staðir þar sem einn eða fleiri áfangar rannsóknarinnar fara fram.
3. „Stjórn prófunarstöðvar“: sá eða þeir sem ráða og bera formlega ábyrgð á skipulagningu og starfsemi prófunarstöðvar samkvæmt þessum meginreglum um góðar starfsvenjur við rannsóknir.
4. „Stjórn prófunarseturs“ (ef hún hefur verið skipuð): sá eða þeir sem eiga að sjá til þess að þeir áfangar rannsóknarinnar, sem hann eða þeir eru ábyrgir fyrir, fari fram samkvæmt þessum meginreglum um góðar starfsvenjur við rannsóknir.
5. „Kostandi“: aðili sem pantar og styrkir heilbrigðis- og umhverfisöryggisrannsókn sem er ekki klínísk og/eða leggur fram gögn úr rannsókninni.
6. „Rannsóknarstjóri“: sá sem er ábyrgur fyrir heildarframkvæmd heilbrigðis- og umhverfisöryggisrannsóknar sem er ekki klínísk.
7. „Rannsóknaráfangastjóri“: sá sem kemur fram fyrir hönd rannsóknarstjóra í fjölsetrarannsókn og ber skilgreinda ábyrgð á þeim rannsóknaráfanga eða -áföngum sem honum hafa verið faldir. Ekki er hægt að fela ábyrgð rannsóknarstjóra á heildarframkvæmd rannsóknarinnar í hendur annarra; þetta tekur til samþykkis á rannsóknaráætlun og breytingum á henni, samþykkis á lokaskýrslunni og tryggingar á því að öllum gildandi meginreglum um góðar starfsvenjur við rannsóknir sé fylgt.

8. „*Gæðatryggingaráætlun*“: skilgreint kerfi, að meðtöldum starfsmönnum, sem er óháð gerð rannsóknar og hefur það að markmiði að tryggja stjórn prófunarstöðvar að farið sé að þessum meginreglum um góðar starfsvenjur við rannsóknir.
9. „*Staðlaðar verklagsreglur*“: skjalfestar verklagsreglur þar sem lýst er hvernig eigi að framkvæma prófanir eða verk og sem ekki er venja að lýsa í smáatriðum í rannsóknaráætlunum eða viðmiðunarreglum fyrir prófanir.
10. „*Yfirlitsáætlun*“: samantekt upplýsinga sem er notuð til að meta vinnuálag og rekja rannsóknir í prófunarstöð.

2.3. *Hugtök er varða heilbrigðis- og umhverfisöryggisrannsóknir sem eru ekki klínískar*

1. „*Heilbrigðis- og umhverfisöryggisrannsókn sem er ekki klínísk*“, hér á eftir nefnt „rannsókn“: tilraun eða röð tilrauna þar sem prófunarefni er rannsakað við rannsóknarstofuaðstæður eða í umhverfi sínu til að afla gagna um eiginleika þess og/eða öryggi með það fyrir augum að leggja niðurstöðurnar fyrir viðeigandi eftirlitsyfírvöld.
2. „*Skammtímarannsókn*“: rannsókn sem tekur stuttan tíma og þar sem notaðar eru almennt viðteknar og venjubundar aðferðir.
3. „*Rannsóknaráætlun*“: skjal þar sem markmið rannsóknarinnar og tilhögun tilrauna eru skilgreind og skulu allar breytingar færðar inn.
4. „*Breyting á rannsóknaráætlun*“: ráðgerð breyting á rannsóknaráætlun eftir upphafsdag rannsóknar.
5. „*Frávik frá rannsóknaráætlun*“: óráðgerð breyting á rannsóknaráætlun eftir upphafsdag rannsóknar.
6. „*Prófunarkerfi*“: öll líffræðileg, efnafræðileg eða eðlisfræðileg kerfi, eða blanda slíkra kerfa, sem eru notuð í rannsókn.
7. „*Óunnin gögn*“: allar upprunalegar skrár og skjöl, eða staðfest afrit af þeim, sem eru árangur af upprunalegum rannsóknarathugunum og -starfsemi. Óunnin gögn geta einnig tekið til ljósmynda, örfilma, afrita á örmyndaspjöldum, tölvutækra miðla, talritaðra athugasemda, skráðra gagna úr sjálfvirkum tækjum eða öðrum gagnavörslumiðli sem viðurkennt er að geti geymt upplýsingar á öruggan hátt í þann tíma sem tilgreindur er í 10. þætti hér á eftir.
8. „*Sýni*“: allt efni sem tekið er úr prófunarkerfi til rannsóknar, efnagreiningar eða geymslu.
9. „*Upphafsdagur tilrauna*“: dagurinn þegar fyrstu gagna er aflað sérstaklega fyrir tiltekna rannsókn.
10. „*Lokadagur tilrauna*“: dagurinn þegar síðustu gagna er aflað sérstaklega fyrir tiltekna rannsókn.
11. „*Upphafsdagur rannsóknar*“: dagurinn þegar rannsóknarstjóri undirritar rannsóknaráætlunina.
12. „*Lokadagur rannsóknar*“: dagurinn þegar rannsóknarstjóri undirritar lokaskýrsluna.

2.4. *Hugtök er varða prófunarefnið*

1. „*Prófunarefni*“: efnið sem er rannsakað.
2. „*Viðmiðunarefni* („*samanburðarefni*“): öll efni sem notuð eru sem samanburðargrundvöllur fyrir prófunarefnið.

3. „*Framleiðslulota*“: tiltekið magn eða lota prófunarefnis eða viðmiðunarefnis sem er framleitt í skilgreindum framleiðsluvinnuhring með þeim hætti að vænta má að það sé einsleitt enda merkt sem slíkt.
4. „*Burðarefni*“: efni sem prófunarefnið er blandað saman við, dreift í eða leyst upp í til að auðvelda gjöf/áburð efnisins í prófunarkerfinu.

II. þáttur

MEGINREGLUR UM GÓÐAR STARFSVENJUR VIÐ RANNSÓKNIR

1. Skipulag og starfsmenn prófunarstöðvar

1.1. Ábyrgðarsvið stjórnar prófunarstöðvar

1. Stjórn prófunarstöðvar skal sjá til þess að farið sé að þessum meginreglum um góðar starfsvenjur við rannsóknir í prófunarstöðinni.
2. Stjórnin skal að minnsta kosti sjá til þess:
 - a) að til sé yfirlýsing um hver eða hverjir beri ábyrgð á stjórn prófunarstöðvarinnar eins og hún er skilgreind í þessum meginreglum um góðar starfsvenjur við rannsóknir;
 - b) að nægilegur fjöldi sérmenntaðra starfsmanna, viðeigandi aðstaða, búnaður og efni séu fyrir hendi til að unnt sé að framkvæma rannsóknina á réttum tíma og á réttan hátt;
 - c) að haldin sé skrá yfir menntun og hæfi, þjálfun, reynslu og starfslýsingu fyrir hvern vísindamann og hvern tæknimann;
 - d) að starfsmenn hafi skýran skilning á þeim verkefnum sem þeim er ætlað að vinna og sjá um að þjálfá þá í þessum verkefnum ef þörf krefur;
 - e) að settar séu viðeigandi og tæknilega gildar staðlaðar verklagsreglur og þeim fylgt og að allar upprunalegar og endurskoðaðar staðlaðar verklagsreglur séu samþykktar;
 - f) að fyrir hendi sé gæðatryggingaráætlun með tilnefndum starfsmönnum og tryggja að gæðatryggingaráætlunin sé í samræmi við þessar meginreglur um góðar starfsvenjur við rannsóknir;
 - g) að stjórnin tilfærni rannsóknarstjóra fyrir hverja rannsókn með viðeigandi menntun og hæfi, þjálfun og reynslu, áður en rannsókn hefst. Sé skipt um rannsóknarstjóra skal það gert samkvæmt fastákveðnum reglum og skjalfest;
 - h) ef um fjölsetrarannsókn er að ræða, að tilnefndur sé rannsóknaráfangastjóri, ef þörf krefur, sem hefur viðeigandi þjálfun, menntun og hæfi og reynslu til að hafa umsjón með þeim áfanga eða áföngum rannsóknarinnar sem honum hafa verið faldir. Sé skipt um rannsóknaráfangastjóra skal það gert samkvæmt fastákveðnum reglum og skjalfest;
 - i) að rannsóknarstjóri samþykki rannsóknaráætlunina skriflega;
 - j) að rannsóknarstjóri hafi samþykktu rannsóknaráætlunina tiltæka fyrir gæðatryggingarstarfsmenn;
 - k) að haldin sé skrá yfir allar staðlaðar verklagsreglur, í rétttri tímaröð;

- l) að tilnefndur sé maður sem er ábyrgur fyrir stjórn gagnageymslu eða -geymslna;
 - m) að yfirlitsáætlunin sé uppfærð;
 - n) að birgðir prófunarstöðvar standist eðlilegar kröfur með hliðsjón af notkun þeirra til rannsókna;
 - o) ef um fjölsetrarannsókn er að ræða, að skýrar boðleiðir séu milli rannsóknarstjóra, rannsóknar-áfangastjórans eða -stjóranna og starfsmanna gæðatryggingaráætlunar og rannsóknar;
 - p) að eiginleikum prófunar- og viðmiðunarefna sé lýst á viðeigandi hátt;
 - q) að koma á málsmeðferð til að tryggja að tölvukerfin henti til fyrirhugaðra nota, séu gilt, rekin og þeim viðhaldið í samræmi við þessar meginreglur um góðar starfsvenjur við rannsóknir.
3. Þegar áfangi eða áfangar rannsóknar fara fram á prófunarsetri skal stjórn prófunarsetursins (ef stjórn hefur verið tilnefnd) bera ábyrgð á framangreindum verkefnum, með eftirfarandi undan-tekningum: g-, i-, j- og o-liður liðar 1.1.2.

1.2. Ábyrgðarsvið rannsóknarstjóra

1. Rannsóknarstjóri ber einn ábyrgð á stjórn rannsóknarinnar og heildarframkvæmd rannsóknarinnar og lokaskýrslu.
2. Ábyrgðarsvið hans tekur til, en takmarkast ekki við, eftirfarandi verkefni. Rannsóknarstjóra ber:
 - a) að samþykkja rannsóknaráætlunina og allar breytingar á rannsóknaráætluninni með dagsettri undirskrift;
 - b) að sjá til þess að gæðatryggingarstarfsmenn fái afrit af rannsóknaráætluninni og breytingum á henni á réttum tíma og hafa skilvirk samskipti við gæðatryggingarstarfsmenn eins og krafist er við gerð rannsóknarinnar;
 - c) að sjá til þess að rannsóknaráætlanir og breytingar og staðlaðar verklagsreglur séu tiltækar rannsóknarstarfsmönnum;
 - d) að sjá til þess að í rannsóknaráætlun og lokaskýrslu fjölsetrarannsóknar séu tiltekin og skilgreind hlutverk allra rannsóknaráfangastjóra, prófunarstöðva og prófunarsetra sem taka þátt í rannsókninni;
 - e) að sjá til þess að fylgt sé verklagsreglum sem eru tilgreindar í rannsóknaráætlun og meta og skjalfesta áhrif frávika frá rannsóknaráætlun á gæði og áreiðanleika rannsóknarinnar og grípa til aðgerða til leiðréttinga, ef þörf krefur; staðfesta frávik frá stöðluðum verklagsreglum við gerð rannsóknarinnar;
 - f) að sjá til þess að öll óunnin gögn, sem verða til, séu skjalfest og skráð til fulls;
 - g) að sjá til þess að tölvukerfin, sem eru notuð í rannsókninni, hafi verið gilt;
 - h) að undirrita og dagsetja lokaskýrsluna til að gefa til kynna að rannsóknarstjóri taki á sig ábyrgð á gildi gagnanna og til að gefa til kynna að hve miklu leyti rannsóknin samræmist þessum meginreglum um góðar starfsvenjur við rannsóknir;
 - i) að sjá til þess að rannsóknaráætlunin, lokaskýrslan, óunnu gögnin og stoðefni séu geymd í gagnageymslu eftir að rannsókninni er lokið (eða hætt);

1.3. Ábyrgðarsvið rannsóknaráfangastjóra

Rannsóknaráfangastjóri skal sjá til þess að þeir áfangar rannsóknarinnar, sem honum eru faldir, séu unnir í samræmi við viðeigandi meginreglur um góðar starfsvenjur við rannsóknir.

1.4. Ábyrgðarsvið rannsóknarstarfsmanna

1. Allir starfmenn, sem hafa með gerð rannsóknarinnar að gera, skulu kunna skil á þeim hlutum meginreglnanna um góðar starfsvenjur við rannsóknir sem gilda um þeirra þátt í rannsókninni.
2. Rannsóknarstarfsmenn skulu hafa aðgang að rannsóknaráætluninni og viðeigandi stöðluðum verklagsreglum sem gilda um þeirra þátt í rannsókninni. Þeir eru ábyrgir fyrir því að fylgja fyrirmælunum í þessum skjölum. Sé vikið frá þessum fyrirmælum skal það skjalfest og tilkynnt beint til rannsóknarstjóra og/eða, ef við á, rannsóknaráfangastjórans eða –stjóranna.
3. Allir rannsóknarstarfsmenn eru ábyrgir fyrir tafarlausri og nákvæmri skrásetningu óunninna gagna í samræmi við þessar meginreglur um góðar starfsvenjur við rannsóknir og bera ábyrgð á gæðum þeirra gagna sem þeir skrásetja.
4. Rannsóknarstarfsmenn skulu gera fyrirbyggjandi heilbrigðisráðstafanir til að draga úr áhættu að því er þá sjálfa varðar og til að tryggja áreiðanleika rannsóknarinnar. Þeir skulu tilkynna réttum aðila um hvers kyns heilsufarsvandamál sín svo að hægt sé að halda þeim frá störfum þar sem þeir gætu haft skaðleg áhrif á rannsóknina.

2. Gæðatryggingaráætlun

2.1. Almenn

1. Prófunarstöðin skal hafa skjalfesta gæðatryggingaráætlun til að tryggja að rannsóknir fari fram í samræmi við þessar meginreglur um góðar starfsvenjur við rannsóknir.
2. Einn eða fleiri menn skulu annast framkvæmd gæðatryggingaráætlunarinnar enda séu þeir tilnefndir af stjórninni og beri beina ábyrgð gagnvart henni og séu kunnugir prófunarreglunum.
3. Þessir einstaklingar eða einstaklingar skulu ekki taka þátt í gerð rannsóknarinnar enda ætlað að tryggja gæði hennar.

2.2. Ábyrgðarsvið gæðatryggingarstarfsmanna

Ábyrgðarsvið gæðatryggingarstarfsmanna tekur til, en takmarkast ekki við, eftirfarandi verkefni. Þeim ber:

- a) að geyma afrit af öllum samþykktum rannsóknaráætlunum og stöðluðum verklagsreglum sem eru notaðar í prófunarstöðinni og hafa aðgang að uppfærðu afriti af yfirlitsáætluninni;
- b) að sannprófa hvort rannsóknaráætlunin innihaldi þær upplýsingar sem þarf til að fara að þessum meginreglum um góðar starfsvenjur við rannsóknir. Þessa sannprófun skal skjalfesta;
- c) að framkvæma skoðanir til að ákvarða hvort allar rannsóknir fari fram í samræmi við þessar meginreglur um góðar starfsvenjur við rannsóknir. Þegar skoðun fer fram skal einnig ganga úr skugga um hvort rannsóknaráætlunir og staðlaðar verklagsreglur séu tiltækar rannsóknarstarfsmönnum og hvort þeim sé fylgt.

Skoðanir geta verið þrenns konar eins og tilgreint er í stöðluðum verklagsreglum gæðatryggingaráætlunarinnar:

- skoðanir sem varða rannsóknina,
- skoðanir sem varða aðstöðuna,
- skoðanir sem varða vinnsluferli.

Varðveita ber skrár yfir þessar skoðanir;

- d) að skoða lokaskýrslur til að staðfesta að aðferðum, verklagi og athugunum sé lýst nákvæmlega og á fullnægjandi hátt og til að staðfesta að skráðar niðurstöður gefi nákvæma og fullnægjandi mynd af ónnum rannsóknargögnum.
- e) að senda þegar í stað skýrslu um niðurstöður skoðunar til stjórnar og rannsóknarstjóra og, ef við á, til rannsóknaráfangastjórans eða -stjórnanna og viðkomandi stjórnar, eftir því sem við á;
- f) að semja og undirrita yfirlýsingu, sem skal vera hluti af lokaskýrslunni, þar sem fram kemur um hvers konar skoðanir hafi verið að ræða og dagsetningar þeirra og þar sem tilgreindur er rannsóknaráfanginn eða -áfangarnir sem athugaðir voru og hvenær niðurstöður skoðana voru lagðar fyrir stjórnina og rannsóknarstjóra og, ef við á, rannsóknaráfangastjórnann eða -stjórnana. Þessi yfirlýsing skal einnig staðfesta að lokaskýrslan endurspegli ónunna gögnin.

3. Aðstaða

3.1. Almenn

1. Stærð, hönnun og staðsetning prófunarstöðvarinnar skal vera viðeigandi þannig að hún uppfylli kröfurnar sem gerðar eru til rannsóknarinnar og dragi sem mest úr truflunum sem gætu haft áhrif á gildi rannsóknarinnar.
2. Prófunarstöðin skal hönnuð á þann hátt að mismunandi starfsemi sé nægilega aðskilin þannig að rétt framkvæmd hvernar rannsóknar sé tryggð.

3.2. Aðstaða fyrir prófunarkerfi

1. Prófunarstöðin skal hafa nægilegan fjölda herbergja eða svæða til að geta einangrað prófunarkerfi og einstaka verkefni þar sem notuð eru efni eða lífverur sem vitað eða grunað er að geta valdið skaða á lífríkinu.
2. Viðeigandi herbergi eða svæði skulu vera fyrir hendi til greiningar, meðferðar og varnar gegn sjúkdómum til að tryggja að prófunarkerfi skemmist ekki svo óviðunandi sé.
3. Nauðsynleg herbergi eða svæði skulu vera fyrir hendi til geymslu á birgðum og búnaði. Herbergi eða svæði til geymslu skulu aðskilin frá herbergjum eða svæðum þar sem prófunarkerfin eru og veita nægilega vernd gegn ásókn meindýra, mengun og/eða skemmdum.

3.3. Aðstaða til meðhöndlunar prófunar- og viðmiðunarefna

1. Til að koma í veg fyrir mengun eða rugling skulu herbergi eða svæði til viðtöku prófunar- og viðmiðunarefna vera aðskilin frá svæðum þar sem prófunarefnum er blandað saman við burðarefni.
2. Herbergi eða svæði til geymslu prófunarefna skulu aðskilin frá herbergjum eða svæðum þar sem prófunarkerfin eru til húsa. Geymsluaðstaðan skal vera með þeim hætti að auðkenni, styrkur, hreinleiki og stöðugleiki haldist og að hættuleg efni séu geymd á öruggan hátt.

3.4. *Gagnageymsla*

Gagnageymsla skal vera fyrir hendi til að tryggja að óunnin gögn, lokaskýrslur, prófunarefnasýni og önnur sýni megi geyma og endurheimta á öruggan hátt. Hönnun gagnageymslu og aðstæður í gagnageymslu skulu vera þannig að gögnin séu varin gegn ótímabærum skemmdum.

3.5. *Förgun úrgangs*

Meðhöndlun og förgun úrgangs skal vera þannig að áreiðanleika rannsóknarinnar sé ekki teft í tvísýnu. Í þessu felst viðeigandi aðstaða til að safna, geyma og farga úrgangi og aðferðir til afmengunar og flutnings.

4. **Tæki, efni og hvarfefni**

1. Tæki, að meðtöldum gílum tölvukerfum sem notuð eru til að framleiða, geyma og endurheimta gögn og til eftirlits með umhverfisháttum sem varða rannsóknina, skulu vera heppilega staðsett og hönnuð á viðeigandi hátt og með nægilega afkastagetu.
2. Tæki, sem eru notuð við rannsókn, skulu skoðuð og hreinsuð, yfirfarin og kvörðuð með reglulegu millibili samkvæmt stöðluðum verklagsreglum. Halda skal skrár yfir þessa starfsemi. Kvörðun skal, eftir því sem við á, vera hægt að rekja til innlendra eða alþjóðlegra mælistaðla.
3. Tæki og efni, sem eru notuð í rannsókn, skulu ekki hafa skaðleg áhrif á prófunarkerfin.
4. Í merkingum kemískra efna, hvarfefna og lausna skulu koma fram auðkenni (og styrkleiki ef við á), fyrningardagur og sérstök fyrirmæli um geymslu. Upplýsingar um uppruna, framleiðsludag og stöðuleika skulu vera fyrir hendi. Fyrningardegi má seinka á grundvelli skjalfests mats eða greiningar.

5. **Prófunarkerfi**

5.1. *Eðlisfræðileg/efnafræðileg prófunarkerfi*

1. Tæki, sem eru notuð til að framleiða eðlisfræðileg/efnafræðileg gögn, skulu vera heppilega staðsett og hönnuð á viðeigandi hátt og með nægilega afkastagetu.
2. Tryggja skal áreiðanleika eðlisfræðilegra/efnafræðilegra prófunarkerfa.

5.2. *Líffræðileg prófunarkerfi*

1. Koma skal upp og viðhalda réttum aðstæðum fyrir geymslu, aðbúnað, meðhöndlun og umhirðu líffræðilegra prófunarkerfa til að tryggja gæði gagnanna.
2. Einangra skal dýra- og plöntuprófunarkerfi, sem tekið er við, þar til heilbrigðisástand þeirra hefur verið metið. Ef í ljós kemur óvenjuleg dánartíðni eða sjúkdómstíðni skal ekki nota þá lotu í rannsókn og, þegar við á, skal farga henni á mannúðlegan hátt. Á upphafsdegi tilraunar skulu prófunarkerfin hvorki vera sýkt eða í ástandi sem gæti haft slæm áhrif á markmið eða framkvæmd rannsóknarinnar. Prófunarkerfi, sem sýkjast eða skaðast á meðan á rannsókn stendur, ber að einangra og veita meðferð, ef þörf krefur, til að viðhalda áreiðanleika rannsóknarinnar. Skrá skal greiningu og meðferð sjúkdóms fyrir rannsókn eða meðan á rannsókn stendur.
3. Halda skal skrár yfir uppruna, komudag og komuástand prófunarkerfa.
4. Líffræðileg prófunarkerfi skulu fá að aðlagast prófunarumhverfinu í hæfilegan tíma áður en prófunar- eða viðmiðunarefnið er gefið eða borið á í fyrsta sinn.

5. Allar upplýsingar, sem þarf til að bera kennsl á prófunarkerfin, skulu koma fram á búrum eða ílátum þeirra. Einstök prófunarkerfi, sem taka þarf úr búrum sínum eða ílátum á meðan á framkvæmd rannsóknar stendur, skulu ávallt bera viðeigandi auðkenni þegar unnt er.
6. Búr eða ílát, sem eru notuð fyrir prófunarkerfi, skulu þrífir og sótthreinsuð með viðeigandi milli-bili. Allt efni, sem kemst í snertingu við prófunarkerfin, skal vera laust við mengunarefni í því magni sem gæti truflað rannsóknina. Skipta skal um undirburð fyrir dýr í samræmi við góðar starfsvenjur við hirðingu búfjár. Skjalfesta skal notkun plágueyða.
7. Prófunarkerfi, sem eru notuð í vettvangsrannsóknum, skulu staðsett þannig að rannsóknin verði ekki fyrir truflunum vegna úða frá varnarefnum eða vegna fyrri notkunar varnarefna.

6. Prófunar- og viðmiðunarefni

6.1. Viðtaka, meðhöndlun, sýnataka og geymsla

1. Halda skal skrár, meðal annars með lýsingu á eiginleikum prófunar- og viðmiðunarefna og upplýsingum um viðtökudaga, fyrningardaga og magnið sem tekið er við og notað í rannsókninni.
2. Aðferðir við meðhöndlun, sýnatöku og geymslu skulu tilgreindar svo hægt sé að tryggja einsleitni og stöðugleika að því marki sem unnt er og til að koma í veg fyrir mengun eða rugling.
3. Á geymsluílati eða -ílátum skulu vera upplýsingar um auðkenni, fyrningardag og sérstök geymslu-fyrimæli.

6.2. Lýsing á eiginleikum

1. Hvert prófunar- og viðmiðunarefni skal auðkennt á viðeigandi hátt (t.d. með kóða, CAS-númeri (Chemical Abstracts Service Registry Number), heiti, líffræðilegum færíbreytum).
2. Fyrir hverja rannsókn skal tilgreina auðkenni, þar með talið númer framleiðslulotu, hreinleika, samsetningu, styrk eða önnur einkenni til að skilgreina á viðeigandi hátt hverja framleiðslulotu prófunar- eða viðmiðunarefna.
3. Þegar kostandi leggur til prófunarefni skal vera fyrir hendi kerfi, sem hann og prófunarstöðin hafa þróað í sameiningu, til að sannprófa auðkenni prófunarefnisins sem rannsaka á.
4. Í öllum rannsóknum verður stöðugleiki prófunar- og viðmiðunarefna við geymslu og við prófunarskilyrðin að vera þekktur.
5. Ef prófunarefnið er gefið eða borið á með burðarefni skal ákvarða einsleitni, styrk og stöðugleika prófunarefna í því burðarefni. Fyrir prófunarefni, sem eru notuð við vettvangsrannsóknir (t.d. blöndur á geymum), má ákvarða þessa eiginleika með sérstökum tilraunum á rannsóknarstofu.
6. Í öllum rannsóknum, nema skammtímarannsóknum, skal halda eftir sýni til efnagreiningar úr hverri lotu prófunarefnis.

7. Staðlaðar verklagsreglur

1. Prófunarstöð skal hafa skriflegar, staðlaðar verklagsreglur sem stjórn prófunarstöðvarinnar hefur samþykkt og eiga að tryggja gæði og áreiðanleika gagnanna sem verða til í prófunarstöðinni. Breytingar á stöðluðum verklagsreglum skulu samþykktar af stjórn prófunarstöðvarinnar.
2. Í hverri einingu eða á hverju svæði prófunarstöðvarinnar skal vera hægt að leita tafarlaust í gildandi, staðlaðar verklagsreglur sem tengjast starfsemiinni sem þar fer fram. Nota má útgefnar kennslubækur, efnagreiningaraðferðir, greinar og handbækur sem viðbót við stöðluðu verklagsreglurnar.

3. Skjal festa skal frávik frá stöðluðum verklagsreglum sem tengjast rannsókninni og skulu þau staðfest af rannsóknarstjóra og rannsóknaráfangastjóranum eða –stjórunum.
4. Staðlaðar verklagsreglur skulu vera fyrir hendi fyrir eftirfarandi flokka starfsemi í prófunarstöðinni en takmarkast þó ekki við þá. Líta ber á atriðin, sem eru tiltekin undir hverri fyrir sögn, sem dæmi til útskýringar.

1. Prófunar- og viðmiðunarefni

Viðtaka, auðkenni, merking, meðhöndlun, sýnataka og geymsla.

2. Tæki, efni og hvarfefni

- a) Tæki:

notkun, viðhald, hreinsun og kvörðun.

- b) Tölvukerfi:

gilding, rekstur, viðhald, öryggiseftirlit, eftirlit með breytingum og öryggisafritun.

- c) Efni, hvarfefni og lausnir:

framleiðsla og merking.

3. Skráning, skýrslugjöf, geymsla og gagnaheimt

Kóðun rannsókna, gagnasöfnun, skýrslugerð, skráningarkerfi, meðhöndlun gagna ásamt notkun tölvukerfa.

4. Prófunarkerfi (þar sem við á)

- a) Undirbúningur herbergja og umhverfisskilyrði herbergja fyrir prófunarkerfi.

- b) Reglur um viðtöku, flutning, rétta staðsetningu, lýsingar á eiginleikum, auðkenni og umhirðu prófunarkerfa.

- c) Undirbúningur prófunarkerfa, athuganir og skoðanir fyrir og eftir rannsókn og meðan á rannsókn stendur.

- d) Meðhöndlun einstaklinga í prófunarkerfinu sem eru deyjandi eða sem deyja í rannsókninni.

- e) Söfnun, auðkenni og meðhöndlun sýna, þar með talið krufning og vefjameinafræðilegar athuganir.

- f) Staðsetning og dreifing prófunarkerfa í prófunarreitum.

5. Aðferðir við gæðatryggingu

Starfsemi gæðatryggingarstarfsmanna að því er varðar skipulagningu, áætlunargerð, framkvæmd, skjalfestingu og skýrslugjöf viðvíkjandi skoðunum.

8. Framkvæmd rannsóknar

8.1. Rannsóknaráætlun

1. Skrifleg áætlun skal vera til fyrir hverja rannsókn áður en hún hefst. Rannsóknarstjóri skal samþykkja rannsóknaráætlunina með dagsettri undirskrift sinni og gæðatryggingarstarfsmenn skulu sannprófa hvort hún samræmist góðum starfsvenjum við rannsóknir eins og tilgreint er í b-lið liðar 2.2. Rannsóknaráætlunin skal einnig samþykkt af stjórn prófunarstöðvar og kostanda ef þess er krafist í reglum eða lögum þess lands þar sem rannsóknin fer fram.
2. a) Breytingar á rannsóknaráætluninni skulu rökstuddar og samþykktar af rannsóknarstjóra með dagsettri undirskrift og geymdar með rannsóknaráætluninni.
b) Frávikum frá rannsóknaráætlun skal lýst, þau skulu útskýrð, staðfest og dagsett á réttum tíma af rannsóknarstjóra og/eða rannsóknaráfangastjóra eða -stjórum og geymd með óunnum gögnum rannsóknarinnar.
3. Fyrir skammtímarannsóknir er heimilt að nota almenna rannsóknaráætlun ásamt viðbót sem á sérstaklega við þá rannsókn.

8.2. Efni rannsóknaráætlunar

Rannsóknaráætlunin skal innihalda, en takmarkast þó ekki við, eftirfarandi upplýsingar:

1. Auðkenni rannsóknar, prófunarefnis og viðmiðunarefnis:
 - a) lýsandi titill;
 - b) greinargerð um eðli og tilgang rannsóknarinnar;
 - c) auðkenning prófunarefnis með kóða eða heiti (IUPAC-heiti; CAS-númeri, líffræðilegum færíbreytum o.s.frv.);
 - d) viðmiðunarefnið sem á að nota.
2. Upplýsingar um kostanda og prófunarstöð:
 - a) nafn og heimilisfang kostanda;
 - b) nafn og heimilisfang allra viðkomandi prófunarstöðva og prófunarsetra;
 - c) nafn og heimilisfang rannsóknarstjóra;
 - d) nafn og heimilisfang rannsóknaráfangastjórans eða -stjóranna, og sá eða þeir rannsóknaráfangar sem rannsóknarstjóri felur rannsóknaráfangastjóra eða -stjórum.
3. Dagsetningar:
 - a) dagsetning skriflegs samþykkis rannsóknarstjóra á rannsóknaráætlun. Dagsetning skriflegs samþykkis stjórnar prófunarstöðvar og kostanda á rannsóknaráætlun ef þess er krafist í reglum eða lögum þess lands þar sem rannsóknin fer fram.
 - b) áætlaðir upphafs- og lokadagar tilrauna.

4. Prófunaraðferðir:

Tilvísun til viðmiðunarreglna OECD fyrir prófanir eða annarra viðmiðunarreglna eða aðferða sem nota á við prófanirnar.

5. Aðrar upplýsingar (eftir því sem við á):

- a) rökstuðningur fyrir vali á prófunarkerfi;
- b) upplýsingar um einkenni prófunarkerfis, svo sem tegund, stofn, undirstofn, birgðalind, fjölda, á hvaða bili líkamsþyngd liggur, kyn, aldur og aðrar viðeigandi upplýsingar;
- c) aðferð við gjöf og ástæða fyrir vali á henni;
- d) skammtastærðir og/eða styrkur, tíðni, tímalengd gjafar/áburðar;
- e) ítarlegar upplýsingar um tilhögun tilrauna, þar með talið lýsing á tímarás rannsóknar, öllum aðferðum, efnum og skilyrðum, tegundum og tíðni efnagreininga, mælingum, athugunum og prófunum sem á að framkvæma og, ef við á, tölfræðilegum aðferðum sem beita á.

6. Skrár:

Listi yfir allar skrár sem skulu geymdar.

8.3. Gerð rannsókna

1. Hver rannsókn skal fá sitt sérstaka auðkenni. Öll efni, sem tengjast rannsókninni, skulu bera þessi auðkenni. Sýni úr rannsókninni skulu auðkennd til að staðfesta uppruna þeirra. Slík auðkenni ættu að gera kleift að rekja slóð þeirra, eftir því sem við á, fyrir viðkomandi sýni og rannsóknina.
2. Rannsóknin skal gerð í samræmi við rannsóknaráætlunina.
3. Sá sem færir inn gögnin skal skrá öll gögn, sem verða til við gerð rannsókna, beint, tafarlaust, nákvæmlega og á læsilegan hátt. Þessar færslur skulu vera með undirskrift eða upphafsstöfum og með dagsetningu.
4. Breytingar á óunnum gögnum skulu vera með þeim hætti að þær hylji ekki fyrri færslu, tilgreina skal ástæðuna fyrir breytingunni og sá sem gerir breytinguna skal dagsetja hana og undirrita eða skrifa upphafsstafi sína.
5. Sá eða þeir sem annast beina gagnainnsetningu skal eða skulu auðkenna þau gögn sem verða til sem bein tölvuflagsgögn. Við hönnun tölvukerfa skal ávallt hugsa fyrir varðveislu fullkominna gagnafarla þannig að unnt sé að sjá allar breytingar á gögnum án þess að skrifað sé yfir upprunaleg gögn. Það ætti að vera kleift að tengja allar breytingar á gögnum við þá sem gerðu breytingarnar, til dæmis með tímasettum og dagsettum (rafrænum) undirskriftum. Tilgreina skal ástæður breytinga.

9. Skýrslugjöf um niðurstöður rannsókna

9.1. Almenn

1. Semja skal lokaskýrslu fyrir hverja rannsókn. Þegar um skammtímarannsóknir er að ræða er heimilt að semja staðlaða lokaskýrslu ásamt viðbót sem á sérstaklega við rannsóknina.
2. Rannsóknaráfangastjórar eða vísindamenn, sem taka þátt í rannsókninni, skulu undirrita og dagsetja skýrslur sínar.

3. Rannsóknarstjóri skal undirrita og dagsetja lokaskýrsluna til að sýna að hann taka á sig ábyrgð á gildi gagnanna. Tilgreina skal að hve miklu leyti þessum meginreglum um góðar starfsvenjur við rannsóknir er fylgt.
4. Leiðréttingar og viðbætur við lokaskýrsluna skulu vera í formi breytinga. Í breytingum skal tilgreina á skýran hátt ástæðurnar fyrir leiðréttingunum eða viðbótunum og rannsóknarstjóri skal undirrita þær og dagsetja.
5. Endursnið lokaskýrslu, til að hún sé í samræmi við afhendingarkröfur innlands skráningar- eða eftirlitsyfirvalds, telst ekki leiðrétting á lokaskýrslu, viðbót við hana né breyting á henni.

9.2. Efni lokaskýrslu

Lokaskýrslan skal innihalda, en takmarkast þó ekki við, eftirfarandi upplýsingar:

1. Auðkenni rannsóknar, prófunarefnis og viðmiðunarefnis:
 - a) lýsandi titill;
 - b) auðkenning prófunarefnis með kóða eða heiti (IUPAC-heiti, CAS-númeri, líffræðilegum breytum o.s.frv.);
 - c) auðkenning viðmiðunarefnis með heiti þess;
 - d) lýsing á eiginleikum prófunarefnis, þar með talið hreinleiki, stöðugleiki og einsleitni.
2. Upplýsingar um kostanda og prófunarstöð:
 - a) nafn og heimilisfang kostanda;
 - b) nafn og heimilisfang allra viðkomandi prófunarstöðva og prófunarsetra;
 - c) nafn og heimilisfang rannsóknarstjóra;
 - d) nafn og heimilisfang rannsóknaráfangastjórans eða -stjóranna og sá eða þeir rannsóknaráfangar sem honum eða þeim, eftir því sem við á, hefur verið falið;
 - e) nafn og heimilisfang vísindamanna sem hafa lagt fram skýrslur fyrir lokaskýrsluna.
3. Dagsetningar:

Upphafs- og lokadagar tilrauna.
4. Yfirlýsing:

Yfirlýsing frá gæðatryggingardeildinni þar sem kemur fram um hvers konar skoðanir hafi verið að ræða og dagsetningar þeirra og þar sem tilgreindur er rannsóknaráfanginn eða -áfangarnir sem athugaðir voru og hvenær niðurstöður skoðana voru lagðar fyrir stjórn og rannsóknarstjóra og, ef við á, fyrir rannsóknaráfangastjórnann eða -stjórana. Þessi yfirlýsing skal einnig staðfesta að lokaskýrslan endurspegli ónnu gögnin.
5. Lýsing á efnum og prófunaraðferðum:
 - a) lýsing á aðferðum og efnum sem voru notuð;

- b) Tilvísun í viðmiðunarreglur Efnahags- og framfarastofnunarinnar fyrir prófanir eða aðrar viðmiðunarreglur eða aðferðir fyrir prófanir.

6. Niðurstöður:

- a) samantekt á niðurstöðum;
- b) allar upplýsingar og gögn sem krafist er samkvæmt rannsóknaráætlun;
- c) framlagning niðurstaðna, þar með talið útreikningar og ákvörðun marktækni;
- d) mat á niðurstöðum og umfjöllunum um þær og, eftir því sem við á, ályktanir.

7. Geymsla:

Staðurinn eða staðirnir þar sem geyma á rannsóknaráætlunina, sýni prófunar- og viðmiðunarefna, önnur sýni, óunnin gögn og lokaskýrslu.

10. Geymsla og varðveisla skráa og efnis

10.1. Eftirfarandi skal varðveitt í gagnageymslum í þann tíma sem viðeigandi yfirvöld tilgreina:

- a) rannsóknaráætlunin, óunnin gögn, sýni prófunar- og viðmiðunarefna, önnur sýni og lokaskýrsla úr hverri rannsókn;
- b) skrár yfir allar skoðanir sem fram fóru vegna gæðatryggingaráætlunar, sem og yfirlitsáætlanir;
- c) skrár yfir menntun og hæfi, þjálfun, reynslu og starfslýsingu fyrir starfsmenn;
- d) skrár og skýrslur um viðhald og kvörðun tækja;
- e) gildingarskjöl fyrir tölvukerfi;
- f) skrá yfir allar staðlaðar verklagsreglur, í réttari tímaröð;
- g) skrár yfir umhverfiseftirlit.

Ef ekki er ákveðinn tilskilinn varðveislutími skal skjalfesta hvað verður um öll rannsóknargögnin. Ef sýnum prófunar- og viðmiðunarefna eða öðrum sýnum er fargað fyrir lok tilskilins varðveislutíma skal rökstyðja það og skjalfesta. Sýni prófunar- og viðmiðunarefna og önnur sýni skal aðeins varðveita meðan gæði blöndunnar gerir það unnt að meta hana.

10.2. Efni, sem er varðveitt í gagnageymslum, skal gefið skráningarnúmer til að auðvelda skipulega geymslu og endurheimt.

10.3. Starfsmenn hafa ekki aðgang að gagnageymslum nema stjórnin hafi veitt þeim heimild til þess. Skrá skal allan flutning efna inn í og út úr gagnageymslum á tilhlýðilegan hátt.

10.4. Ef prófunarstöð eða verktakagagnasafn er lagt niður án löglegs arftaka skal flytja gagnasafnið í gagnageymslur kostanda eða kostenda rannsóknarinnar eða rannsóknanna.

VIÐAUKI II

Ákvæðin um skoðun og sannprófun á góðum starfsvenjum við rannsóknir (GSR) í A- og B-hluta eru þau sömu og í I. viðauka (Leiðbeiningar um aðferðir við eftirlit með góðum starfsvenjum við rannsóknir) og II. viðauka (Leiðbeiningar um skoðun prófunarstöðva og úttekt á rannsóknum) við ákvörðun/tilmæli ráðs Efnahags- og framfarastofnunarinnar frá 2. október 1989 um að meginreglum um góðar starfsvenjur við rannsóknir sé fylgt [C(89)87(Lokaútgáfa)], eins og þau voru endurskoðuð með ákvörðun ráðs Efnahags- og framfarastofnunarinnar frá 9. mars 1995 um breytingu á viðaukum við ákvörðun/tilmæli ráðsins um að meginreglum um góðar starfsvenjur við rannsóknir sé fylgt [C(95)8(Lokaútgáfa)].

A-HLUTI

ENDURSKOÐAÐAR LEIÐBEININGAR UM AÐFERÐIR VIÐ EFTIRLIT MEÐ
GÓÐUM STARFSVENJUM VIÐ RANNSÓKNIR (GSR)

Til að auðvelda gagnkvæma viðurkenningu á prófunargögnum, sem eru lögð fyrir eftirlitsyfirvöld í aðildarríkjum Efnahags- og framfarastofnunarinnar, er mikilvægt að aðferðir við eftirlit með góðum starfsvenjum við rannsóknir séu samhæfðar og að hægt sé að gera samanburð á því hversu góðar og strangar þær eru. Markmiðið með þessum hluta viðaukans er að gefa aðildarríkjum nákvæmar leiðbeiningar um skipan, kerfi og aðferðir sem þeim ber að samþykka þegar þau hefja framkvæmd innlendra áætlana um eftirlit með góðum starfsvenjum við rannsóknir til að þessar áætlanir verði framþærligar á alþjóðavettvangi. Það er viðurkennt að aðildarríkin verða að samþykka meginreglur um GSR (góðar starfsvenjur við rannsóknir) og koma sér upp aðferðum til að fylgjast með því hvort þeim er fylgt í samræmi við innlenda löggjöf og stjórnsýsluvenju og í samræmi við þær áherslur sem þau leggja til dæmis á umfang fyrstu og síðari umfjallana um flokka kemískra efna og tegundir prófana. Þar sem aðildarríkin kunna að tilnefna fleiri en eitt yfirvald til að fylgjast með góðum starfsvenjum við rannsóknir, í samræmi við lög þeirra og stjórnsýsluvenjur um eftirlit með kemískum efnum, getur verið þörf á fleiri en einni áætlun um eftirlit með góðum starfsvenjum við rannsóknir. Eftirfarandi leiðbeiningar snerta því ein eða fleiri yfirvöld og eina eða fleiri áætlanir, eftir því sem við á.

Skilgreining hugtaka

Í þessum hluta viðaukans er merking hugtaka eins og segir í meginreglum Efnahags- og framfarastofnunarinnar um góðar starfsvenjur við rannsóknir, sem samþykktar voru í 1. gr. tilskipunar ráðsins 87/18/EBE⁽¹⁾. Að auki er merking eftirfarandi hugtaka sem hér segir:

- *Meginreglur um GSR*: Meginreglur um góðar starfsvenjur við rannsóknir sem samrýmast meginreglum Efnahags- og framfarastofnunarinnar um góðar starfsvenjur við rannsóknir sem samþykktar voru í 1. gr. tilskipunar 87/18/EBE.
- *Eftirlit með GSR*: Reglubundin skoðun prófunarstöðva og/eða úttekt á rannsóknum í því skyni að sannprófa hvort meginreglum um GSR er fylgt.
- *(Innlendar) áætlanir um eftirlit með GSR*: Sá háttur sem aðildarríki hefur á skoðunum og úttektum á rannsóknum til að hafa eftirlit með því að prófunarstöðvar á yfirráðasvæði þess fylgi góðum starfsvenjum við rannsóknir.
- *(Innlent) eftirlitsyfirvald með GSR*: Stofnun sem sett er á fót í aðildarríki og hefur það hlutverk að fylgjast með því að prófunarstöðvar á yfirráðasvæði hennar fylgi góðum starfsvenjum við rannsóknir ásamt því að sinna öðrum verkefnum sem ákveða má innanlands og varða góðar starfsvenjur við rannsóknir. Hægt er að setja á fót fleiri en eina slíka stofnun í hverju aðildarríki.
- *Skoðun prófunarstöðvar*: Athugun á staðnum á verklagsreglum og starfsvenjum í prófunarstöð til að meta að hve miklu leyti meginreglum um GSR er fylgt. Við skoðun eru stjórnunarfyrirkomulag og rekstraraðferðir prófunarstöðvarinnar athugaðar, rætt við tæknimenntað starfsfólk í lykilstöðum og gæði og áreiðanleiki gagna eru metin og skráð.

⁽¹⁾ Stjóð. EB L 15, 17.1. 1987, bls. 29.

- *Úttekt á rannsóknnum*: Samanburður á óunnum gögnum og skrá, sem að þeim lúta, við áfanga- eða lókaskýrslu til að ákvarða hvort óunnin gögn hafi verið skráð nákvæmlega í skýrsluna og hvort prófið var gert í samræmi við rannsóknaráætlunina og staðlaðar verklagsreglur, til að afla frekari upplýsinga sem koma ekki fram í skýrslunni og til að ganga úr skugga um hvort aðferðirnar, sem notaðar voru til að afla gagna, dragi úr gildi gagnanna.
- *Skoðunarmaður*: Einstaklingur sem skoðar og gerir úttekt á prófunarstöðvum fyrir hönd (innlands) eftirlitsyfirvalds með GSR.
- *Staða samræmis við GSR*: Í hve miklum mæli prófunarstöð fylgir meginreglum um GSR að mati (innlands) eftirlitsyfirvalds með GSR,
- *Eftirlitsyfirvald*: Innlendur aðili sem ber lagalega ábyrgð á málum er varða eftirlit með kemískum efnum.

Þættir eftirlits með góðum starfsvenjum við rannsóknir

Stjórnsýsla

Stofnun, sem hefur verið stofnuð á réttan hátt, er auðkennd að lögum, hefur viðeigandi starfslið og starfar innan ákveðins stjórnsýsluramma, skal bera ábyrgð á (innlendri) áætlun um eftirlit með GSR.

Aðildarríki skulu:

- sjá til þess að (innlent) eftirlitsyfirvald með GSR beri beina ábyrgð á viðeigandi „hópi“ skoðunarmanna sem hafa nauðsynlega tæknilega/fræðilega kunnáttu eða beri endanlega ábyrgð á slíkum „hópi“,
- birta skjöl í tengslum við samþykkt meginreglna um GSR á yfirráðasvæðum sínum,
- birta skjöl sem gefa ítarlegar upplýsingar um (innlenda) áætlun um eftirlit með GSR, þar með talið upplýsingar um laga- eða stjórnsýsluramma fyrir áætlunina og tilvísanir til birtra skala, forskriftaskjala (svo sem reglur og siðavenjur), handbóka um skoðun, leiðbeininga, tíðni skoðana og/eða viðmiðana fyrir skoðunaráætlanir o.s.frv.,
- halda skrár, bæði með innlend og alþjóðleg markmið í huga, yfir prófunarstöðvar sem hafa verið skoðaðar (og stöðu samræmis þeirra við GSR) og rannsóknir sem úttekt hefur verið gerð á.

Trúnaðarkvaðir

(Innlend) eftirlitsyfirvöld með GSR hafa aðgang að verðmætum upplýsingum um viðskipti og geta jafnvel stundum þurft að fjarlægja skjöl sem innihalda viðskiptaleyndarmál úr prófunarstöð eða geta þeirra ítarlega í skýrslum sínum.

Aðildarríkin skulu:

- gera ráðstafanir til að tryggja þagmælsku, ekki eingöngu skoðunarmanna heldur einnig allra annarra einstaklinga sem hafa aðgang að trúnaðarmálum vegna aðgerða í sambandi við eftirlit með GSR,
- tryggja að einungis eftirlitsyfirvöldin og, eftir því sem við á, prófunarstöðvarnar, sem eru skoðaðar eða eiga aðild að úttekt á rannsóknnum, og/eða kostendur rannsókna hafi aðgang að skýrslum um skoðun prófunarstöðva og úttektir á rannsóknnum, nema allar upplýsingar sem eru viðskiptaleyndarmál og trúnaðarmál hafi verið fjarlægðar.

Starfsfólk og menntun

(Innlend) eftirlitsyfirvöld með GSR skulu:

- sjá til þess að viðeigandi fjöldi skoðunarmanna sé tiltækur.

Fjöldi skoðunarmanna fer eftir því:

- a) hve margar prófunarstöðvar falla undir (innlenda) áætlun um eftirlit með GSR;

- b) hve oft er metið hvort prófunarstöðvarnar fylgja GSR;
 - c) hve margar og flóknar rannsóknir eru stundaðar í prófunarstöðvunum;
 - d) hve margar sérstakar skoðanir eða úttektir eftirlitsyfirvöldin fara fram á;
- sjá til þess að skoðunarmenn hafi viðeigandi menntun og hæfi og þjálfun.

Skoðunarmenn skulu hafa menntun og hæfi og starfsreynslu í þeim vísindagreinum sem skipta máli við prófun efna. (Innlend) eftirlitsyfirvöld með GSR skulu:

- a) sjá til þess að gerðar séu ráðstafanir fyrir viðeigandi þjálfun skoðunarmanna GSR, með hliðsjón af menntun, hæfi og reynslu hvers og eins;
 - b) hvetja til samráðs, þar með talið sameiginlegrar þjálfunarstarfsemi ef þörf krefur, með starfsfólki (innlendra) eftirlitsyfirvalda með GSR í öðrum aðildarríkjum til að stuðla að alþjóðlegri samhæfingu í túlkun og beitingu meginreglna um GSR og eftirliti með því að þessum meginreglum sé fylgt;
- sjá til þess að starfsfólk skoðunarembættisins, þar á meðal samningsbundnir sérfræðingar, hafi hvorki fjárhagslegra né annarra hagsmuna að gæta varðandi prófunarstöðvarnar sem eru skoðaðar, rannsóknirnar sem gerð er úttekt á né fyrirtækin sem kosta rannsóknirnar,
- sjá til þess að skoðunarmenn beri persónuskilríki (til dæmis kennivottorð).

Skoðunarmenn geta verið:

- fastráðnir hjá (innlenda) eftirlitsyfirvaldinu með GSR,
- fastráðnir hjá annarri stofnun en (innlenda) eftirlitsyfirvaldinu með GSR,
- ráðnir samkvæmt samningi eða á annan hátt hjá (innlenda) eftirlitsyfirvaldinu með GSR til að skoða prófunarstöðvar eða gera úttekt á rannsóknnum.

Í tveimur síðari tilvikunum skal (innlenda) eftirlitsyfirvaldið með GSR bera endanlega ábyrgð á því að ákvarða stöðu samræmis prófunarstöðva við GSR, gæði/ásættanleika rannsóknarúttektar og allar aðgerðir sem niðurstöður úr skoðun prófunarstöðva eða úttekt á rannsóknnum kunna að gefa tilefni til.

(Innlendar) áætlanir um eftirlit með góðum starfsvenjum við rannsóknir

Tilgangurinn með áætlunum um eftirlit með GSR er að ganga úr skugga um hvort prófunarstöðvar beiti meginreglum um GSR við rannsóknir og geti sýnt fram á að gæði niðurstaðna séu fullnægjandi. Eins og nefnt var hér á undan ber aðildarríkjunum að birta ítarlegar upplýsingar um (innlendar) áætlanir sínar um eftirlit með GSR. Upplýsingarnar skulu meðal annars:

- skilgreina gildissvið og umfang áætlunarinnar.

(Innlend) áætlun um eftirlit með GSR getur tekið til takmarkaðs fjölda efna, til dæmis iðnefna, varnarefna, lyfjafefna o.s.frv, eða til allra efna. Skilgreina skal gildissvið eftirlitsáætlunarinnar bæði að því er varðar flokka kemískra efna og tegundir prófana sem hún tekur til, til dæmis eðlis-, efna- og eiturefnafræðilegar prófanir og/eða prófanir til að kanna eituráhrif á umhverfið,

- gefa upplýsingar um eftir hvaða leiðum prófunarstöðvar koma inn í áætlunina.

Beiting meginreglna um GSR á gögnum um öryggi heilbrigðis og umhverfis, sem safnað er eftir föstum reglum, getur verið lögbundin. Koma þarf upp leiðum sem prófunarstöðvarnar geta farið til að láta viðeigandi (innlent) eftirlitsyfirvald með GSR fylgjast með því að þær fylgi meginreglum um GSR,

- veita upplýsingar um þá flokka sem skoðun prófunarstöðva/úttekt á rannsóknum skiptist í.

(Innlend) áætlun um eftirlit með GSR skal taka til:

- ákvæða um skoðun prófunarstöðva. Þess háttar skoðun nær bæði til almennrar skoðunar prófunarstöðvar og úttektar á einni eða fleiri rannsóknum sem eru í gangi eða rannsóknum sem er lokið;
- ákvæða um sérstaka skoðun prófunarstöðva/úttektar á rannsóknum, að fenginni beiðni eftirlitsyfirvalda, til dæmis vegna spurninga í tengslum við gögn sem lögð hafa verið fyrir eftirlitsyfirvaldið;

- skilgreina umboð skoðunarmanna til að fara inn í prófunarstöðvar og fá aðgang að gögnum þeirra (svo sem sýnum, stöðluðum verklagsreglum og öðrum skjölum).

Þótt skoðunarmenn óski yfirleitt ekki eftir aðgangi að prófunarstöðvum gegn vilja stjórnar prófunarstöðvar geta komið upp aðstæður þar sem aðgangur að prófunarstöð og gögnum hennar er mikilvægur í því skyni að vernda heilbrigði manna og umhverfis. Í slíkum tilvikum skal skilgreina umboð (innlenda) eftirlitsyfirvaldsins með GSR,

- lýsa aðferðum við skoðun prófunarstöðvar og úttekt á rannsókn til að sannprófa að GSR sé fylgt.

Skjölín skulu veita upplýsingar um þær aðferðir sem notaðar eru til að athuga bæði vinnsluferli og skilyrði við skipulagningu, framkvæmd, eftirlit með og skrásetningu rannsókna. Leiðbeiningar um þessar aðferðir eru gefnar í B-hluta þessa viðauka.

- lýsa aðgerðum sem grípa má til í framhaldi af skoðun prófunarstöðva og úttektum á rannsóknum.

Eftirmál vegna skoðunar prófunarstöðva og úttekta á rannsóknum

Að lokinni skoðun prófunarstöðvar eða úttekt á rannsókn skal skoðunarmaður semja skriflega skýrslu um niðurstöðurnar.

Komi í ljós frávik frá meginreglum um GSR við eða eftir skoðun prófunarstöðvar eða úttekt á rannsókn ber aðildarríkjum að grípa til viðeigandi aðgerða. Aðgerðunum skal lýsa í skjölum sem (innlenda) eftirlitsyfirvaldið með GSR sendir frá sér.

Komi aðeins í ljós minniháttar frávik frá meginreglum um GSR við skoðun prófunarstöðvar eða úttekt á rannsókn skal þess farið á leit við prófunarstöðina að hún lagfæri slík minniháttar frávik. Skoðunarmaðurinn þarf ef til vill að fara á staðinn aftur við hentugt tækifæri til að sannprófa að frávikin hafi verið leiðrétt.

Komi engin eða aðeins minniháttar frávik í ljós er (innlenda) eftirlitsyfirvaldinu með GSR heimilt að:

- gefa út yfirlýsingu um að skoðun prófunarstöðvarinnar hafi leitt í ljós að hún sé starfrækt í samræmi við meginreglur um GSR.

Geta skal dagsetningar skoðunar og, eftir því sem við á, hvaða flokkar prófana voru skoðaðir í prófunarstöðinni á þeim tíma. Heimilt er að nota þessar yfirlýsingar í upplýsingaskyni fyrir (innlend) eftirlitsyfirvöld með GSR í öðrum aðildarríkjum,

og/eða

- afhenda eftirlitsyfirvaldinu, sem fór fram á úttekt á rannsókn, ítarlega skýrslu um niðurstöðurnar.

Komi í ljós alvarleg frávik eru aðgerðir þær sem (innlendu) eftirlitsyfirvöldin með GSR grípa til háðar kringumstæðum í hverju tilviki og þeim lagaákvæðum og stjórnisýslufyrirmælum sem gilda í hverju landi um eftirlit með GSR. Aðgerðir, sem grípa má til, geta meðal annars tekið til, en eru ekki takmarkaðar við, eftirfarandi:

- gefin er út yfirlýsing þar sem gerð er ítarleg grein fyrir því sem er áfátt eða þeim vanköntum sem í ljós komu og gætu haft áhrif á gildi rannsókna sem fara fram í prófunarstöðinni,
- gefin eru út tilmæli til eftirlitsyfirvalds um að hafna rannsókninni,

- skoðun prófunarstöðvar eða úttekt á rannsókn er stöðvuð tímabundið og, ef stjórnýsla leyfir, prófunarstöðinni vikið brott úr (innlendu) áætluninni um eftirlit með GSR eða hún tekin af listum eða skráum yfir prófunarstöðvar sem heyra undir skoðun á GSR,
- þess er krafist að yfirlýsing, þar sem gerð er ítarlega grein fyrir frávikunum, fylgi skýrslum um tilteknar rannsóknir,
- málið er lagt fyrir dómstóla ef kringumstæður og laga-/stjórnýslumeðferð leyfa.

Áfrýjunarleiðir

Vandamál eða ágreiningur milli skoðunarmanna og stjórnar prófunarstöðvar leysast venjulega meðan á skoðun prófunarstöðvar eða úttekt á rannsókn stendur. Þó getur komið fyrir að ekki sé hægt að komast að samkomulagi. Því er rétt að til sé málsmeðferð þar sem prófunarstöð getur komið á framfæri sjónarmiðum sínum að því er varðar niðurstöður skoðunar prófunarstöðvar eða úttektar á rannsókn vegna eftirlits með GSR og/eða að því er varðar aðgerðir þær sem eftirlitsyfirvaldið með GSR hyggst grípa til.

B-HLUTI

ENDURSKOÐAÐAR LEIÐBEININGAR UM SKOÐUN PRÓFUNARSTÖÐVA OG ÚTTEKTIR Á RANNSÓKNUM

Inngangur

Markmiðið með þessum hluta viðaukans er að kveða á um leiðbeiningar fyrir skoðun prófunarstöðva og úttektir á rannsóknnum sem geta hlotið gagnkvæma viðurkenningu aðildarríkja Efnahags- og framfarastofnunarinnar. Þær fjalla fyrst og fremst um skoðun prófunarstöðva sem tekur mikinn tíma skoðunarmanna GSR. Við skoðun prófunarstöðva er úttekt eða athugun á rannsókn venjulega hluti af skoðuninni en endrum og eins þarf einnig að gera úttekt á rannsóknnum að fenginni beiðni, til dæmis frá eftirlitsyfirvaldi. Í lok þessa viðauka eru gefnar almennar leiðbeiningar um úttektir á rannsóknnum.

Prófunarstöðvar eru skoðaðar í þeim tilgangi að ákvarða að hve miklu leyti þær og rannsóknirnar, sem eru stundaðar þar, eru í samræmi við meginreglur um GSR og til að ákvarða áreiðanleika gagna í því skyni að ganga úr skugga um að niðurstöðurnar séu nægilega góðar til að innlent eftirlitsyfirvald geti notað þær við mat og ákvarðanatöku. Skoðun prófunarstöðvar lýkur með gerð skýrslu þar sem því er lýst að hve miklu leyti meginreglum um GSR er fylgt í prófunarstöðinni. Prófunarstöðvar skulu skoðaðar reglubundið og að staðaldri til að kanna og halda skrár um stöðu samræmis prófunarstöðvanna við GSR.

Frekari útskýringar á ýmsum atriðum í þessum hluta viðaukans er að finna í sammælisskjölum Efnahags- og framfarastofnunarinnar (OECD consensus documents) um GSR (t.d. um hlutverk og ábyrgðarsvið rannsóknarstjóra).

Skilgreining hugtaka

Í þessum hluta viðaukans er merking hugtaka eins og segir í meginreglum Efnahags- og framfarastofnunarinnar um góðar starfsvenjur við rannsóknir, sem samþykktar voru í 1. gr. tilskipunar 87/18/EBE og í A-hluta viðaukans við þessa tilskipun.

Skoðun prófunarstöðvar

Skoðun til að kanna hvort meginreglum um GSR er fylgt getur farið fram í öllum prófunarstöðvum sem afla gagna um öryggi heilbrigðis og umhverfis samkvæmt gildandi reglum. Skoðunarmenn geta þurft að gera úttekt á gögnum um eðlis-, efna- og eiturefnafræðilega eiginleika efnis eða efnablöndu, eða eituráhrif

efnisins og blöndunnar á umhverfið. Í sumum tilvikum kunna skoðunarmenn að þarfnast aðstoðar sérfræðinga í ákveðnum greinum.

Þar eð prófunarstöðvar eru ákaflega mismunandi (bæði að því er varðar húsaskipan og stjórnunarfyrrkomulag) og rannsóknir mjög fjölbreytilegar verða skoðunarmenn að reiða sig á eigin dómgreind þegar þeir meta hvernig og í hve miklum mæli meginreglum um GSR sé fylgt. Skoðunarmönnum ber þó að leitast við að sýna samkvæmni í mati sínu á því hvort ákveðin prófunarstöð eða rannsókn fylgi hverri meginreglu um GSR á viðunandi hátt.

Í köflunum hér á eftir er kveðið á um leiðbeiningar er varða mismunandi þætti prófunarstöðvar, þar með talið starfsfólk og verklagsreglur, sem líklegt er að skoðunarmenn kanni. Í hverjum þætti er lýst yfir tilgangi skoðunarinnar og þau tilteknu atriði, sem gætu komið til athugunar við skoðun prófunarstöðvar, eru talin upp með dæmum. Þessi upptalning er ekki og má ekki skoðast sem tæmandi.

Skoðunarmenn skulu ekki láta sig varða vísindalega tilhögun rannsóknarinnar eða túlkun á niðurstöðum rannsókna að því er varðar hættu fyrir heilbrigði manna og umhverfis. Þeir þættir eru í höndum eftirlitsfirvalda sem taka við gögnum samkvæmt gildandi reglum.

Skoðun prófunarstöðvar og úttektir á rannsóknum hljóta óhjákvæmilega að trufla dagleg störf í prófunarstöðvunum. Skoðunarmönnum ber því að skipuleggja störf sín vandlega og koma til móts við óskir stjórnar prófunarstöðvarinnar, eftir því sem kostur gefst, um komutíma í ákveðnar deildir prófunarstöðvarinnar.

Við skoðun prófunarstöðva og úttektir á rannsóknum fá skoðunarmenn aðgang að verðmætum trúnaðarupplýsingum um viðskipti. Það er mikilvægt að þeir tryggi að slíkar upplýsingar komi eingöngu fyrir augu starfsmanna sem hafa aðgang að þeim. Skyldur þeirra að þessu leyti skulu fastákveðnar innan ramma (innlendra) áætlana um eftirlit með GSR.

Skoðunarreglur

Forskoðun

Markmið: Að skoðunarmaður kynni sér prófunarstöðina sem skoða á, það er að segja stjórnarfyrirkomulag, húsaskipan og umfang rannsókna.

Skoðunarmenn skulu setja sig inn í aðstæður í prófunarstöðinni áður en skoðun eða úttekt á rannsókn fer fram. Athuga skal allar fyrirliggjandi upplýsingar um prófunarstöðina, þar með talið fyrri skoðunarskýrslur, húsaskipan prófunarstöðvarinnar, skipurit, rannsóknarskýrslur, aðferðarlýsingar og upplýsingar um nám og störf starfsmanna í lykilstöðum. Í þessum skjölum má fá upplýsingar um:

- gerð, stærð og húsaskipan prófunarstöðvarinnar,
- tegund rannsókna sem líklegt er að verði skoðaðar,
- stjórnarfyrirkomulag prófunarstöðvarinnar.

Skoðunarmenn skulu huga sérstaklega að vanköntum sem í ljós komu við fyrri skoðun prófunarstöðvarinnar. Hafi prófunarstöðin ekki verið skoðuð áður má láta fara fram forskoðun í því skyni að afla viðeigandi upplýsinga.

Prófunarstöð skal tilkynnt um dag- og tímasetningu fyrir komu skoðunarmanna, markmiðið með komu þeirra og hversu lengi þeir hyggist dvelja. Með þessu móti getur prófunarstöðin séð til þess að viðeigandi starfsmenn og skjöl séu tiltæk. Þegar athuga á tiltekin skjöl eða skrár getur það komið sér vel að tilkynna prófunarstöðinni það fyrir komuna svo að hægt sé að ganga að þeim við skoðun.

Undirbúningsfundur

Markmið: Að tilkynna stjórn og starfslíði prófunarstöðvarinnar um ástæðuna fyrir skoðuninni eða úttektinni og nefna þá hluta prófunarstöðvarinnar, rannsókn(ir), skjöl og starfsmenn sem líklegt er að komi við sögu við skoðunina eða úttektina.

Í upphafi skoðunar skulu skoðunarmenn ræða ítarlega við stjórn prófunarstöðvarinnar um framkvæmd og tilhögun við skoðun eða úttekt. Á undirbúningsfundinum skulu skoðunarmenn:

- gera grein fyrir markmiði og umfangi skoðunarinnar,
- lýsa því hvaða skjöl séu nauðsynleg fyrir skoðunina, svo sem skrár yfir rannsóknir sem eru í gangi og rannsóknir sem er lokið, rannsóknaráætlanir, staðlaðar verklagsreglur, rannsóknarskýrslur o.s.frv. Á þessu stigi skal semja um aðgang að viðeigandi skjölum og, ef þörf krefur, hvernig þau skuli afrituð,
- útlista nánar eða fara fram á upplýsingar um stjórnunarfyrirkomulag (skipulag) og starfsmenn prófunarstöðvarinnar,
- fara fram á upplýsingar um framkvæmd rannsókna sem falla ekki undir meginreglur um GSR en eru í gangi á þeim svæðum prófunarstöðvarinnar þar sem rannsóknir á GSR fara fram,
- ákveða til bráðabirgða hvaða hluta prófunarstöðvarinnar skuli skoða.
- lýsa skjölum og sýnum sem þörf er á við rannsókn eða rannsóknir sem eru í gangi eða er lokið og valdar voru til úttektar.
- tilkynna að haldinn verði lokafundur að skoðun lokinni.

Áður en lengra er haldið með skoðun prófunarstöðvarinnar er ráðlegt að skoðunarmaður setji sig í samband við gæðatryggingardeild prófunarstöðvarinnar.

Skoðunarmönnum er yfirleitt hjálp í því að starfsmaður úr gæðatryggingardeildinni sé í fylgd með þeim við skoðunina.

Skoðunarmenn geta farið þess á leit að fá sérstakt herbergi til ráðstöfunar fyrir skoðun skjala og aðra starfsemi.

Skipulag og starfsmenn

Markmið: Að ákvarða hvort prófunarstöðin ræður yfir nógu mörgum sérmenntuðum starfsmönnum, öðru starfsfólki og stoðþjónustu að nægi fyrir þann fjölda mismunandi rannsókna sem þar fer fram; hvort hún er skipulögð á hentugan hátt og hvort stjórn prófunarstöðvarinnar hafi mótað viðeigandi stefnu, með hliðsjón af þeim rannsóknum sem fara fram í prófunarstöðinni, í málum er varða þjálfun starfsfólks og eftirlit með heilbrigði þess.

Stjórnin skal beðin um að leggja fram tiltekin skjöl, svo sem:

- teikningu af prófunarstöðinni,
- skipurit yfir stjórnun og vísindastarfsemi,
- upplýsingar um nám og störf starfsmanna sem taka þátt í þeirri tegund eða þeim tegundum rannsókna sem valdar voru til úttektar,
- skrá(r) yfir rannsóknir sem eru í gangi og rannsóknir sem er lokið ásamt upplýsingum um tegund rannsóknar, byrjunar- og lokadag, prófunarkerfi, aðferð við gjöf prófunarefnis og nafn rannsóknarstjóra,
- stefnuskrá um eftirlit með heilbrigði starfsmanna,
- lýsing á störfum starfsmanna og áætlanir og skrár um þjálfun starfsmanna,
- skrá yfir staðlaðar verklagsreglur prófunarstöðvarinnar,

- sérstakar staðlaðar verklagsreglur fyrir rannsóknirnar eða rannsóknaraðferðirnar sem verið er að skoða eða gera úttekt á,
- skrá(r) yfir rannsóknarstjóra og kostendur sem tengjast rannsókninni eða rannsóknunum sem verið er að gera úttekt á.

Skoðunarmaður skal einkum athuga:

- skrár yfir rannsóknir sem eru í gangi og rannsóknir sem er lokið til að kanna umfang rannsókna sem fram fara í prófunarstöðinni,
- hver eða hverjir stjórnir rannsókninni og hver sé menntun og hæfi þeirra, yfirmanns gæðatryggingardeildar og annarra starfsmanna í lykilstöðum.
- hvort til eru staðlaðar verklagsreglur á öllum viðkomandi sviðum prófana.

Gæðatryggingaráætlun

Markmið: Að ákvarða hvort þær leiðir, sem eru farnar til að tryggja gagnvart stjórn prófunarstöðvarinnar að rannsóknirnar fari fram í samræmi við meginreglur um GSR, séu viðunandi.

Yfirmaður gæðatryggingardeildarinnar skal beðinn um að sýna þau kerfi og aðferðir sem notaðar eru við skoðun á og eftirlit með gæðum rannsókna svo og kerfið sem notað er til að skrá athuganir sem gerðar eru við gæðaeftirlitið. Skoðunarmenn skulu athuga:

- menntun og hæfi yfirmanns gæðatryggingardeildar og alls starfslíðs deildarinnar,
- hvort gæðatryggingardeildin starfar óháð því starfslíði sem vinnur við rannsóknirnar,
- hvernig gæðatryggingardeildin skipuleggur og framfylgir skoðun, hvernig eftirlit er með úrslitaáföngum rannsókna og hvaða möguleikar eru í boði fyrir skoðun og eftirlit vegna gæðatryggingar,
- hvort hægt er að koma við úrtakseftirliti þegar um er að ræða rannsóknir sem taka svo stuttan tíma að erfitt er að koma við eftirliti með hverri rannsókn,
- umfang og nákvæmni gæðatryggingareftirlits með tilraunaáföngum rannsóknarinnar,
- umfang og nákvæmni gæðatryggingareftirlits með venjubundnum rekstri prófunarstöðvarinnar,
- aðferðir við gæðatryggingu til að tryggja að lokaskýrslan sé í samræmi við óunnin gögn,
- hvort stjórnin fær skýrslur frá gæðatryggingardeildinni um vandamál sem líklegt er að hafi áhrif á gæði eða áreiðanleika rannsókna,
- hvaða aðgerða gæðatryggingardeildin grípur til þegar frávik koma í ljós,
- hvort gæðatryggingardeildin gegnir einhverju hlutverki, og þá hvaða, þegar rannsóknir eða hlutar rannsókna fara fram í verktakaprófunarstöðvum,
- hvort gæðatryggingardeildin gegnir einhverju hlutverki, og þá hvaða, við endurskoðun, endurmat og endurnýjun á stöðluðum verklagsreglum.

Aðstaða

Markmið: Að ákvarða hvort stærð, smíði, hönnun og staðsetning prófunarstöðvarinnar, hvort sem hún er innanhúss eða utan, samsvarar þeim kröfum sem gerðar eru til rannsóknanna sem þar fara fram.

Skoðunarmaður skal athuga:

- hvort hönnunin gerir ráð fyrir nægilegri sundurgreiningu þannig að ekki sé hægt að blanda saman til dæmis prófunarefnum, dýrum, fóðri, meinafræðilegum sýnum o.s.frv. úr einni rannsókn við það sama úr annarri rannsókn,

- hvort til eru aðferðir til að stýra og fylgjast með umhverfinu sem reynast fullnægjandi á áhættustöðum, til dæmis í húsnæði fyrir tilraunadýr og önnur líffræðileg prófunarkerfi, geymslum fyrir prófunarefni og á svæðum þar sem rannsóknarstörf eru unnin,
- hvort umsjón með húsnæði er fullnægjandi að því er varðar hinar ýmsu einingar og hvort til eru aðferðir, ef þörf krefur, til að ráða niðurlögum meindýra.

Umhirða, aðbúnaður og einangrun líffræðilegra prófunarkerfa

Markmið: Að ákvarða hvort prófunarstöðin, ef þar eru stundaðar rannsóknir með dýr eða önnur líffræðileg prófunarkerfi, hefur yfir að ráða búnaði og aðstöðu þar sem hægt er að hirða um þau, koma þeim fyrir og einangra þau á annan viðeigandi hátt þannig að koma megi í veg fyrir streitu og önnur vandamál sem gætu haft áhrif á prófunarkerfið og þar af leiðandi á gæði gagnanna.

Í prófunarstöð geta farið fram rannsóknir sem krefjast margra dýra- eða jurtategunda, svo og örveru- eða annarra frumu- eða frumhlutakerfa. Sú tegund prófunarkerfa, sem notuð er, ræður því hvaða þætti skoðunarmaður athugar varðandi umhirðu, aðbúnað eða einangrun. Skoðunarmaður reiðir sig á dómgreind sína þegar hann athugar, í samræmi við prófunarkerfin, hvort:

- aðstaðan hentar fyrir prófunarkerfin sem eru notuð og uppfyllir þær þarfir sem fylgja prófunum,
- gerðar séu ráðstafanir til að setja dýr og plöntur, sem komið er með inn í stöðina, í sóttkví og hvort þessar ráðstafanir reynast fullnægjandi,
- gerðar séu ráðstafanir til að setja dýr (eða aðra þætti prófunarkerfis ef þörf krefur) í einangrun þegar vitað er eða grunur leikur á að þau séu sýkt eða smitberar,
- nægilega sé fylgst með og haldnar skrár um heilsu, hegðun og aðra þætti, eftir því sem hentar fyrir prófunarkerfið,
- búnaður til að viðhalda því umhverfi, sem hvert prófunarkerfi útheimtir, sé viðunandi, vel haldið við og skilvirkur,
- búrum, hillum, geymum og öðrum ílátum fyrir dýrin, svo og búnaði sem þessu fylgir, sé haldið nægilega hreinum,
- gerðar séu nauðsynlegar greiningar til að fylgjast með ástandi umhverfis og fyrirkomulagi umhirðu,
- hvort aðstaða er til að fjarlægja og farga dýraúrgangi og rusli frá prófunarkerfunum og hvort þetta er gert á þann hátt að dragi úr ásókn meindýra, óþefi, sjúkdómshættu og mengun umhverfis,
- ráð sé gert fyrir geymslusvæðum fyrir fóður eða sambærileg efni fyrir öll prófunarkerfin og að þessi svæði séu ekki notuð til að geyma önnur efni, svo sem prófunarefni, varnarefni eða sóttreinsiefni og að þau séu aðskilin frá þeim svæðum þar sem dýr eru hýst eða önnur líffræðileg prófunarkerfi geymd,
- fóður og undirburður í geymslu er varið skemmdum af völdum slæmra umhverfisskilyrða, ásókn meindýra eða mengunar.

Tæki, efni, hvarfefni og sýni

Markmið: Að ákvarða hvort prófunarstöðin hafi nóg af vel staðsettum tækjum í góðu ásigkomulagi með nægilega afkastagetu til að uppfylla þær þarfir sem fylgja prófunum sem fram fara í prófunarstöðinni og að efni, hvarfefni og sýni séu rétt merkt, notuð og geymd.

Skoðunarmaður skal athuga hvort:

- tækin séu hrein og í góðu ásigkomulagi,
- haldnar hafi verið skrár yfir rekstur, viðhald, sannprófun, kvörðun og gildingu mælibúnaðar og tækja (að tölvukerfum meðtöldum),
- efni og kemísk hvarfefni séu rétt merkt og geymd við viðeigandi hitastig og að fyrningardagar séu virtir. Á merkimiðum hvarfegnanna ætti að tilgreina uppruna efnanna, auðkenni, styrk og/eða aðrar upplýsingar sem máli skipta,

- sýni eru vel auðkennd eftir prófunarkerfi, rannsókn, tegund og sýnatökudegi,
- tæki og efni, sem notuð eru, hafi ekki áhrif á prófunarkerfin.

Prófunarkerfi

Markmið: Að ákvarða hvort viðunandi verklagsreglur séu fyrir hendi um meðhöndlun og eftirlit með þeim fjölda prófunarkerfa sem þarf til rannsókna sem fara fram í prófunarstöðinni, til dæmis um meðhöndlun og eftirlit með efna- og eðlisfræðilegum kerfum, frumu- og örverukerfum, plöntum eða dýrum.

Eðlis- og efnafræðileg kerfi

Skoðunarmaður skal athuga hvort:

- stöðugleiki prófunar- og tilvísunarefna hafi verið ákvarðaður, ef það er tiltekið í rannsóknaráætluninni, og að tilvísunarefnin, sem tiltekin voru í prófunaráætluninni, hafi verið notuð,
- gögn, þar sem notuð eru sjálfvirk kerfi, í formi línurita, kúrfa eða tölvuútprents, eru skjalfest sem óunnin gögn og geymd í gagnageymslu.

Líffræðileg prófunarkerfi

Með hliðsjón af viðeigandi þáttum, sem vísað er til hér að framan um umhirðu, aðbúnað eða einangrun líffræðilegra prófunarkerfa, skal skoðunarmaður athuga hvort:

- prófunarkerfin eru eins og tiltekið er í rannsóknaráætluninni,
- prófunarkerfin eru nægilega vel auðkennd, og, ef eftir því sem þörf krefur og við á, auðkennd hvert og eitt, á meðan á rannsókn stendur, og að til séu skrár yfir viðtöku prófunarkerfanna þar sem skjalfest er til fulls fjöldi prófunarkerfa sem tekið er við, eru notuð, er skipt út eða fleygt.
- aðbúnaður eða ílát fyrir prófunarkerfi eru rétt auðkennd með öllum nauðsynlegum upplýsingum,
- nægilega er skilið á milli rannsókna sem verið er að gera með sömu dýrategundina (eða sömu líffræðilegu prófunarkerfin) en með mismunandi efnum,
- nægilega er skilið á milli dýrategunda (og annarra líffræðilegra prófunarkerfa) annaðhvort í rúmi eða tíma,
- umhverfi líffræðilega prófunarkerfisins er eins og tiltekið er í rannsóknaráætluninni eða í stöðluðum verklagsreglum að því er varðar þætti eins og hitastig eða tímabil birtu/myrkurs,
- skráning viðtöku, meðhöndlunar, aðbúnaðar eða einangrunar, umhirðu og mats á heilsu hentar prófunarkerfinu,
- haldnar hafi verið skrár yfir athuganir, sóttkví, sjúkdómstíðni, dánartíðni, hegðun, sjúkdómsgreiningar og meðferð fyrir dýra- og plöntuprófunarkerfi eða aðra viðlíka þætti eftir því sem hentar fyrir viðkomandi líffræðilegt prófunarkerfi,
- hvort gert hafi verið ráð fyrir viðeigandi förgun prófunarkerfa í lok prófana.

Prófunar- og tilvísunarefni

Markmið: Að ákvarða hvort prófunarstöðin ræður yfir aðferðum til að i) tryggja að auðkenni, styrkur, magn og samsetning prófunar- og tilvísunarefna séu í samræmi við forskriftir þeirra og ii) taka á viðeigandi hátt við og geyma prófunar- og tilvísunarefni.

Skoðunarmaður skal athuga hvort:

- til eru skriflegar skrár yfir viðtöku (ásamt upplýsingum um þann sem er ábyrgur) og meðhöndlun, sýnatöku, notkun og geymslu prófunar- og tilvísunarefna,
- ílát undir prófunar- og tilvísunarefni eru merkt á viðeigandi hátt,

- geymsluáðstæður eru þannig að styrkur, hreinleiki og stöðugleiki prófunar- og tilvísunarefna helst,
- til eru skriflegar skrár til að ákvarða auðkenni, hreinleika, samsetningu, stöðugleika og koma í veg fyrir mengun prófunar- og tilvísunarefna, þar sem við á,
- til eru aðferðir til að ákvarða einsleitni og stöðugleika blandna sem innihalda prófunar- og tilvísunarefni, þar sem við á,
- flát sem innihalda blöndur (eða þynningar) prófunar- og tilvísunarefna séu merkt og hvort haldnar séu skrár yfir einsleitni og stöðugleika innihalds þeirra, þar sem við á,
- tekin eru sýni úr hverri lotu prófunar- og tilvísunarefna í greiningarskyni, þegar prófið varir lengur en fjórar vikur, og hvort þau hafi verið geymd í viðeigandi tíma,
- til séu aðferðir við efnablöndun sem tryggja að ekki séu gerð mistök við auðkenningu eða að víxl-mengun verði.

Staðlaðar verklagsreglur

Markmið: Að ákvarða hvort prófunarstöðin hafi skriflegar staðlaðar verklagsreglur fyrir alla mikilvæga þætti í starfsemi prófunarstöðvarinnar með það í huga að eitt veigamesta tæki stjórnenda til að stýra starfsemi prófunarstöðva er notkun skriflegra staðlaðra verklagsreglna. Stöðluðu verklagsreglurnar taka til allra venju-bundinna þátta í þeim prófunum sem gerðar eru í prófunarstöðinni.

Skoðunarmaður skal athuga hvort:

- hver prófunarstöð hafi tafarlaust tiltæk samþykkt afrit af stöðluðum verklagsreglum,
- til eru aðferðir til að endurmeta og endurnýja staðlaðar verklagsreglur,
- allar breytingar á stöðluðum verklagsreglum hafi verið viðurkenndar og dagsettar,
- haldnar séu skrár yfir allar staðlaðar verklagsreglur, í réttri tímaröð.
- til eru staðlaðar verklagsreglur fyrir meðal annars:
 - i) viðtöku; ákvörðun auðkenna, hreinleika, samsetningar og stöðugleika; merkingu; meðhöndlun; sýna-töku; notkun; og geymslu prófunar- og tilvísunarefna;
 - ii) notkun, viðhald, hreinsun, kvörðun og gildingu mælitækja, tölvukerfa og búnaðar til að hafa eftirlit með umhverfinu;
 - iii) framleiðslu hvarfefna og skammtablandna;
 - iv) skráningu, skýrslugerð, geymslu og útvegum skráa og skýrslna;
 - v) undirbúning og eftirlit með umhverfi svæða fyrir prófunarkerfin,
 - vi) viðtöku, flutning, staðsetningu, einkenni, auðkenningu og umhirðu prófunarkerfa;
 - vii) meðhöndlun prófunarkerfa fyrir, við og í lok rannsókna;
 - viii) förgun prófunarkerfa;
 - ix) notkun plágueyðandi efna og hreingerningarefna;
 - x) starfsemi sem tengist gæðatryggingaráætlunum.

Framkvæmd rannsókna

Markmið: Að sannprófa að til séu skriflegar rannsóknaráætlanir og að áætlanirnar og framkvæmd rannsóknarinnar séu í samræmi við meginreglur um GSR:

Skoðunarmaður skal athuga hvort:

- rannsóknarstjóri hafi skrifað undir rannsóknaráætlunina,
- allar breytingar á rannsóknaráætluninni eru undirritaðar og dagsettar af rannsóknarstjóra,
- skráð hafi verið dagsetningin þegar gerður var samningur við kostandann (þar sem við á),
- mælingar, athuganir og prófanir voru í samræmi við rannsóknaráætlanimar og viðeigandi staðlaðar verklagsreglur,
- niðurstöður þessara mælinga, athugana og prófana voru skráðar strax, hratt, nákvæmlega og læsilega og undirritaðar (eða merktar með upphafsstöfum) og dagsettar,
- breytingar á óunnum gögnum, að meðtöldum gögnum sem geymd eru í tölvum, séu skrifaðar yfir fyrri færslur, hvort ástæðan fyrir breytingunni er tiltekin og tilgreint hver ber ábyrgð á breytingunni og hvaða dag hún var gerð,
- gögn sem eru unnin eða vistuð á tölvum hafi verið auðkennd og að notaðar séu viðunandi aðferðir til að verja þau gegn óleyfilegum breytingum eða glötun,
- tölvukerfin, sem eru notuð við rannsóknina eru áreiðanleg, nákvæm og hafi verið gilt,
- hvort allir ófyrirséðir atburðir, sem skráðir eru í óunnum gögnum, hafi verið kannaðir og metnir,
- niðurstöður í rannsóknarskýrslunni (áfanga- eða lokaskýrslu) eru samrýmanlegar, ekkert vanti í þær og þær endurspeglir óunnu gögnin á réttan hátt.

Skýrslur um niðurstöður rannsókna

Markmið: Að ákvarða hvort lokaskýrslur eru unnar í samræmi við meginreglur um GSR.

Þegar lokaskýrsla er tiltæk skal skoðunarmaður athuga hvort:

- hún er undirrituð og dagsett af rannsóknarstjóra til að sýna að hann tekur á sig ábyrgð á gildi rannsóknarinnar og staðfestir að rannsóknin hafi farið fram í samræmi við meginreglur um GSR,
- hún er undirrituð og dagsett af öðrum helstu vísindalegu samstarfsmönnum ef í henni eru skýrslur úr tengdum vísindagreinum,
- undirrituð og dagsett yfirlýsing um gæðatryggingu fylgi skýrslunni,
- starfsmenn, sem bera ábyrgð, hafi gert einhverjar breytingar,
- í henni er skrá yfir þá staði þar sem öll sýni prófunarefna, önnur sýni og óunnin gögn eru geymd.

Geymsla og viðhald skráa

Markmið: Að ákvarða hvort prófunarstöðin hafi gert viðeigandi skrár og skýrslur og hvort gerðar hafi verið viðeigandi ráðstafanir varðandi örugga geymslu og viðhald skráa og efnis.

Skoðunarmaður skal athuga:

- hvort tilnefndur hafi verið einstaklingur sem ber ábyrgð á gagnageymslunni,
- aðstöðu í gagnageymslu fyrir geymslu rannsóknaráætlana, óunnina gagna (að meðtöldum óunnum gögnum úr rannsóknum á GSR sem ekki hefur verið lokið við), lokaskýrslna, sýna prófunarefna og annarra sýna og skráa yfir menntun og þjálfun starfsmanna,
- aðferðir við að finna efni í gagnageymslu,
- með hvaða aðferðum aðgangur að gagnageymslu er takmarkaður við starfsmenn sem hafa aðgangshemild og hvort haldnar eru skrár yfir starfsmenn sem hafa aðgang að óunnum gögnum, skyggnum o.s.frv.,

- hvort til er listi yfir efni sem er tekið úr og skilað aftur í gagnageymslu,
- hvort skrár og efni eru varðveitt í tilskilinn eða viðeigandi tíma og varin gegn glötun eða eyðileggingu í eldi, slæmum umhverfisskilyrðum o.s.frv.

Úttektir á rannsóknum

Skoðun prófunarstöðva tekur meðal annars til úttekta á rannsóknum þar sem athugaðar eru rannsóknir sem eru í gangi eða er lokið. Einnig fara eftirlitsyfirvöld fram á sérstakar úttektir á rannsóknum og geta þær farið fram án tengsla við skoðun prófunarstöðva. Þar eð þær tegundir rannsókna, sem úttekt kann að verða gerð á, eru mjög fjölbreytilegar er viðeigandi að gefa aðeins almennar leiðbeiningar, og skoðunarmenn og aðrir sem taka þátt í úttekt á rannsóknum þurfa stöðugt að beita dómgreind sinni að því er varðar inntak og umfang kannana þeirra. Markmiðið skal vera að endurgera rannsóknina með því að bera lokaskýrsluna saman við rannsóknaráætlunina, viðeigandi staðlaðar verklagsreglur og annað efni sem er í gagnageymslu.

Í sumum tilvikum kunna skoðunarmenn að þarfnast aðstoðar annarra sérfræðinga til að geta gert skilvirka úttekt á rannsókn, til dæmis þegar skoða þarf vefjasýni í smásjá.

Skoðunarmaður, sem tekur út rannsókn, skal:

- fá nöfn, starfslýsingar og upplýsingar um þjálfun og reynslu valinna starfsmanna sem taka þátt í rannsókninni, til dæmis rannsóknarstjórans og helstu vísindalegu samstarfsmanna,
- athuga hvort nægilegur fjöldi starfsmanna með viðeigandi menntun starfar við rannsóknina (rannsóknimar),
- bera kennsl á ákveðin tæki eða sérstakan búnað sem notaður var við rannsóknina og athuga kvörðun, viðhald og skrár yfir viðgerðir á búnaðinum,
- athuga skrár um stöðugleika prófunarefna, greiningar prófunarefna og blandna, greiningar á fódri o.s.frv.,
- leitast við að ákvarða, með viðtölum ef unnt er, hvaða störf voru fengin völdum einstaklingum sem tóku þátt í rannsókninni til að ganga úr skugga um hvort þessir einstaklingar höfðu nægan tíma til að vinna þau verk sem tiltekin voru í rannsóknaráætluninni eða skýrslunni,
- fá afrit af öllum skjölum sem fjalla um eftirlitsaðferðir eða eru óaðskiljanlegur hluti af rannsókninni, þar með talið:
 - i) rannsóknaráætlunin;
 - ii) staðlaðar verklagsreglur sem notaðar voru þegar rannsóknin var gerð;
 - iii) dagbækur, minnisbækur prófunarstöðvar, skrár, vinnuseðlar, útprent með tölvugögnum o.s.frv., sannprófun útreikninga þegar þurfa þykir;
 - iv) lokaskýrsla.

Í rannsóknum, þar sem notuð eru dýr (það er að segja nagdýr og önnur spendýr), ættu skoðunarmenn að fylgjast með ákveðnum hundraðshluta einstakra dýra frá því að þau koma í prófunarstöðina og þar til þau eru krufin. Þeir ættu einkum að leggja áherslu á skýrslur um:

- líkamsþyngd dýranna, inntöku fódurs/vatns, blöndun og gjöf skammta o.s.frv.,
- klínískar upplýsingar og niðurstöður krufningar,
- klíníska efnafræði,
- meinafræði.

Lok skoðunar eða úttektar á rannsókn

Að lokinni skoðun prófunarstöðvar eða úttekt á rannsókn skal skoðunarmaður vera reiðubúinn að ræða niðurstöður sínar við fulltrúa prófunarstöðvarinnar á lokafundi og semja skriflega skýrslu sem kallast skoðunarskýrsla.

Líklegt er að skoðun allra stórra prófunarstöðva leiði ávallt í ljós fjölda minniháttar frávíka frá meginreglum um GSR en yfirleitt eru þau ekki nægilega alvarleg til að hafa áhrif á gildi rannsókna í prófunarstöðinni. Í þessum tilvikum er eðlilegt að skoðunarmaður færi í skýrsluna að starfsemi prófunarstöðvarinnar sé í samræmi við meginreglur um GSR samkvæmt þeim viðmiðum sem ákveðin eru af (innlenda) eftirlitsyfirvaldinu með GSR. Þó skal veita prófunarstöðinni nákvæmar upplýsingar um vankanta eða skekkjur sem í ljós komu og yfirstjórn hennar skal heita því að gerðar verði ráðstafanir til leiðréttingar.

Skoðunarmaður þarf ef til vill að fara aftur í prófunarstöð eftir ákveðinn tíma til að sannprófa að nauðsynlegar ráðstafanir hafi verið gerðar.

Komi í ljós alvarleg frávik frá meginreglum um GSR við skoðun prófunarstöðvar eða úttekt á rannsókn, sem skoðunarmaður telur að hafi áhrif á gildi rannsóknarinnar eða annarra rannsókna sem gerðar eru í prófunarstöðinni, skal skoðunarmaður skýra (innlendum) eftirlitsyfirvöldum með GSR frá því. Aðgerðirnar sem það yfirvald og/eða eftirlitsyfirvald, eftir því sem við á, gripur til eru undir eðli og umfangi frávikanna komnar og þeim laga- og/eða stjórnsýslufyrirmælum sem taka til áætlana um eftirlit með GSR.

Hafi verið gerð úttekt á rannsókn samkvæmt beiðni eftirlitsyfirvalds skal semja ítarlega skýrslu um niðurstöðurnar og senda hana til viðeigandi (innlands) eftirlitsyfirvalds með GSR sem sendir skýrsluna áfram til viðkomandi eftirlitsyfirvalds.

GJALDSKRÁ

vegna eftirlits með mannvirkjagerð og framkvæmdum á vegum Náttúruverndar ríkisins.

1. gr.

Náttúruvernd ríkisins innheimtir gjald af framkvæmdaraðilum vegna kostnaðar stofnunarinnar fyrir sérstakt eftirlit með mannvirkjagerð og öðrum framkvæmdum, sbr. 2. mgr. 7. gr. laga nr. 44/1999 um náttúruvernd.

2. gr.

Gjaldið skal vera kr. 4.300 án virðisaukaskatts fyrir hverja unna klukkustund sérfræðings.

Um gjöld fyrir akstur og dagpeninga fer samkvæmt reglum ferðakostnaðarnefndar á hverjum tíma.

3. gr.

Gjaldskrá þessi er sett skv. 3. mgr. 7. gr. laga nr. 44/1999 um náttúruvernd og öðlast þegar gildi. Jafnframt er felld úr gildi gjaldskrá nr. 145, 26. febrúar 1998, um kostnað vegna eftirlits með mannvirkjagerð og framkvæmdum á vegum Náttúruverndar ríkisins.

Umhverfisráðuneytinu, 26. október 2000.

F. h. r.

Magnús Jóhannesson.

Sigríður Auður Arnardóttir.

REGLUGERÐ

um breytingu á reglugerð nr. 252/1995 um hámark dýralyfjaleifa í sláturafurðum, eggjum og mjólk.

1. gr.

Í stað viðaukakafla reglugerðarinnar koma eftirfarandi viðaukar:

I. VIÐAUKI

Skrá yfir lyfjafræðilega virk efni sem hámarksmagn leifa hefur verið ákveðið fyrir.

1. Sýkingalyf
1.1. Efnaefni (Chemotherapeutics)
1.1.1. Súlfnamíð

Lyfjafræðilega virk efni	Leifamerki	Dýrategundir	MRL	Markvefur	Önnur ákvæði
Öll efni í súlfnamíðfloknum	Móðurefni	Nautgripir, sauðfé, geitur	100 µg/kg	Vöðvi, lifur, nýra, fita, mjólk	Heildarmagn leifa allra efna úr súlfnamíðfloknum má ekki vera meira en 100 µg/kg

1.1.2. Díamínóprímídínafletour

Lyfjafræðilega virk efni	Leifamerki	Dýrategundir	MRL	Markvefur	Önnur ákvæði	
1.1.2.1. Trímétóprím	Trímétóprím	Nautgripir	50 µg/kg	Vöðvi, lifur, nýra, fita, mjólk		
		Svín	50 µg/kg	Vöðvi, lifur, nýra, fita, mjólk		
		Alifuglar	50 µg/kg	Vöðvi, lifur, nýra, fita, mjólk		Ekki ætlað dýrum sem verpa eggjum til manneldis
		Dýr af hestaætt	100 µg/kg	Vöðvi, lifur, nýra, fita, mjólk		
		Beinfiskar	50 µg/kg	Vöðvi, lifur, nýra, fita, mjólk		
1.1.2.2. Bakvílóprím	Bakvílóprím	Nautgripir	10 µg/kg	Fita		
			300 µg/kg	Lifur		
			150 µg/kg	Nýra		
			30 µg/kg	Mjólk		
		Svín	40 µg/kg	Húð og fita		
			50 µg/kg	Lifur, nýra		

- 1.2. Sýklalyf
1.2.1. Penísillín

Lyfjafræðilega virk efni	Leifamerki	Dýrategundir	MRL	Markvefur	Önnur ákvæði
1.2.1.1. Bensýlpenísillín	Bensýlpenísillín	Allar tegundir sem nýttar eru til matar	50 µg/kg	Vöðvi, lifur, nýra, fita	
			4 µg/kg	Mjólk	
1.2.1.2. Ampísillín	Ampísillín	Allar tegundir sem nýttar eru til matar	50 µg/kg	Vöðvi, lifur, nýra, fita	
			4 µg/kg	Mjólk	
1.2.1.3. Amoxísillín	Amoxísillín	Allar tegundir sem nýttar eru til matar	50 µg/kg	Vöðvi, lifur, nýra, fita	
			4 µg/kg	Mjólk	

Lyfjafræðilega virk efni	Leifamerki	Dýrategundir	MRL	Markvefur	Önnur ákvæði
1.2.1.4. Oxasillín	Oxasillín	Allar tegundir sem nýttar eru til matar	300 µg/kg	Vöðvi, lifur, nýra, fita	
			30 µg/kg	Mjólk	
1.2.1.5. Kloxasillín	Kloxasillín	Allar tegundir sem nýttar eru til matar	300 µg/kg	Vöðvi, lifur, nýra, fita	
			30 µg/kg	Mjólk	
1.2.1.6. Dikloxasillín	Dikloxasillín	Allar tegundir sem nýttar eru til matar	300 µg/kg	Vöðvi, lifur, nýra, fita	
			30 µg/kg	Mjólk	
1.2.1.7. Peneþamant	Bensýlpenisillín	Nautgripir	50 µg/kg	Nýra, lifur, vöðvi, fita	
			4 µg/kg	Mjólk	
		Svín	50 µg/kg	Nýra, lifur, vöðvi, fita	

1.2.2. Sefalósporín

Lyfjafræðilega virk efni	Leifamerki	Dýrategundir	MRL	Markvefur	Önnur ákvæði
1.2.2.1. Sefkinóm	Sefkinóm	Nautgripir	200 µg/kg	Nýra	
			100 µg/kg	lifur	
			50 µg/kg	Vöðvi, fita	
			20 µg/kg	Mjólk	
		Svín	200 g/kg	Nýra	
			100 g/kg	lifur	
			50 g/kg	Vöðvi	
			50 g/kg	Húð og fita	
1.2.2.2. Sefasólín	Sefasólín	Nautgripir, sauðfé og geitur	50 µg/kg	Mjólk	
1.2.2.3. Sefalexín	Sefalexín	Nautgripir	200 µg/kg	Vöðvi	
			200 µg/kg	lifur	
			200 µg/kg	Fita	
			100 µg/kg	Mjólk	
			1000 µg/kg	Nýra	

1.2.3. Kinólón

Lyfjafræðilega virk efni	Leifamerki	Dýrategundir	MRL	Markvefur	Önnur ákvæði	
1.2.3.1. Enrófloxasín	Til samans enrófloxasín og siprófloxasín	Nautgripir	100 µg/kg	Vöðvi, fita		
			300 µg/kg	Lifur		
			200 µg/kg	Nýra		
			100 µg/kg	Mjólk		
		Svín	100 µg/kg	Vöðvi, húð og fita		
			200 µg/kg	Lifur		
			300 µg/kg	Nýra		
		Alifuglar	300 µg/kg	Nýra		Ekki ætlað dýrum sem gefa af sér egg til neyslu
			100 µg/kg	Vöðvi, húð og fita		
			200 µg/kg	Lifur		

Lyfjafræðilega virk efni	Leifamerki	Dýrategundir	MRL	Markvefur	Önnur ákvæði		
		Sauðfé	100 g/kg	Vöðvi, fita	Ekki ætlað dýrum sem gefa af sér neyslumjók		
			300 g/kg	Lifur			
			200 g/kg	Nýra			
1.2.3.2. Difloxasin	Difloxasin	kjúklingar, kalkúnar	1900 µg/kg	Lifur			
			600 µg/kg	Nýra			
			300 µg/kg	Vöðvi			
			400 µg/kg	Hamur og fita			
1.2.3.3. Danófloxasin	Danófloxasin	Nautgripir	200 µg/kg	Vöðvi	Ekki ætlað dýrum sem gefa af sér neyslumjók		
			100 µg/kg	Fita			
			400 µg/kg	Lifur, nýra			
		Kjúklingar	200 µg/kg	Vöðvi	Ekki ætlað dýrum sem gefa af sér egg til neyslu		
			100 µg/kg	Fita			
			400 µg/kg	Lifur, nýra			
		Svín	100 g/kg	Vöðvi			
			50 g/kg	Fita			
			200 g/kg	Lifur			
			200 g/kg	Nýra			
		1.2.3.4. Sarafloxasin	Sarafloxasin	kjúklingar	10 µg/kg	Húð og fita	
					100 µg/kg	Lifur	
Laxfiskar	30 µg/kg			Vöðvi og roð í eðlilegum hlutföllum			
1.2.3.5. Flúmekvín	Flúmekvín	Nautgripir, sauðfé	200 g/kg	Vöðvi	Ekki ætlað dýrum sem gefa af sér neyslumjók		
			300 g/kg	Fita			
			500 g/kg	Lifur			
			1500 g/kg	Nýra			
		Svín	200 g/kg	Vöðvi			
			300 g/kg	Húð og fita			
			500 g/kg	Lifur			
			1500 g/kg	Nýra			
		Kjúklingar	400 g/kg	Vöðvi		Ekki ætlað dýrum sem gefa af sér egg til neyslu	
			250 g/kg	Húð og fita			
			800 g/kg	Lifur			
			1000 g/kg	Nýra			
		Laxfiskar	600 g/kg	Vöðvi og roð í eðlilegum hlutföllum			

1.2.4. Makróliðar

Lyfjafræðilega virk efni	Leifamerki	Dýrategundir	MRL	Markvæfur	Önnur ákvæði
1.2.4.1. Tilmikósín	Tilmikósín	Nautgripir, sauðfé, svin	1000 µg/kg	Lifur, nýra	
			50 µg/kg	Vöðvi, fita	
		Sauðfé	50 µg/kg	Mjólk	
1.2.4.2. Tylósín	Tylósín A	Nautgripir	100 µg/kg	Vöðvi, fita, lifur, nýra	
			50 µg/kg	Mjólk	
		Svin	100 µg/kg	Vöðvi, húð og fita, lifur, nýra	
		Alifuglar	100 µg/kg	Vöðvi, húð og fita, lifur, nýra	
1.2.4.3. Spiramysín	Summa af spiramysín og neospiramysín	Nautgripir	200 µg/kg	Vöðvi	
			300 µg/kg	Fita, lifur, nýra	
			200 µg/kg	Mjólk	
		Kjúklingar	200 µg/kg	Vöðvi	
			300 µg/kg	Húð og fita	
			400 µg/kg	Lifur	
Spiramysín	spiramysín I	Svin	250 g/kg	Vöðvi	
			2000 g/kg	Lifur	
			1000 g/kg	Nýra	

1.2.5. Flórénikól og skyld sambönd.

Lyfjafræðilega virk efni	Leifamerki	Dýrategundir	MRL	Markvæfur	Önnur ákvæði	
1.2.5.1. Flórénikól	Summa flórénikóls og umbrotsefna þess mæld sem flórénikólamin 2,4-DMA-hlutann, gefið upp sem amitrás	Nautgripir	200 µg/kg	Vöðvi		
			300 µg/kg	Nýra		
			3000 µg/kg	Lifur		
		Svin	300 g/kg	Vöðvi		
			500 g/kg	Húð og fita		
			2000 g/kg	Lifur		
			500 g/kg	Nýra		
		Kjúklingar	100 µg/kg	Vöðvi		Ekki fyrir hænur ef egg þeirra eru notuð til manneldis
			200 µg/kg	Húð og fita		
			2500 µg/kg	Lifur		
750 µg/kg	Nýra					
1.2.5.2. Þíamfenikól	Þíamfenikól	Nautgripir	50 µg/kg	Nýra		
			50 µg/kg	Lifur		
			50 µg/kg	Vöðvi		
			50 µg/kg	Mjólk		
			50 µg/kg	Fita		

Lyfjafræðilega virk efni	Leifamerki	Dýrategundir	MRL	Markvefur	Önnur ákvæði
		Kjúklingar	50 µg/kg	Nýra	Ekki ætlað dýrum sem gefa af sér egg til manneldis
			50 µg/kg	Lifur	
			50 µg/kg	Vöðvi	
			50 µg/kg	Húð og fita	

1.2.6 Tetrasyklín

Lyfjafræðilega virk efni	Leifamerki	Dýrategundir	MRL	Markvefur	Önnur ákvæði
1.2.6.1. Tetrasyklín	Summa móðurefnis og 4-epimers þess	Allar tegundir sem nýttar eru til matar	600 µg/kg	Nýra	
			300 µg/kg	Lifur	
			100 µg/kg	Vöðvi	
			100 µg/kg	Mjólk	
			200 µg/kg	Egg	
1.2.6.2. Oxýtetrasyklín	Summa móðurefnis og 4-epimers þess	Allar tegundir sem nýttar eru til matar	600 µg/kg	Nýra	
			300 µg/kg	Lifur	
			100 µg/kg	Vöðvi	
			100 µg/kg	Mjólk	
			200 µg/kg	Egg	
1.2.6.3. Klórtetrasyklín	Summa móðurefnis og 4-epimers þess	Allar tegundir sem nýttar eru til matar	600 µg/kg	Nýra	
			300 µg/kg	Lifur	
			100 µg/kg	Vöðvi	
			100 µg/kg	Mjólk	
			200 µg/kg	Egg	
1.2.6.4. Doxýsyklín	Doxýsyklín	Nautgripir	600 µg/kg	Nýra	Ekki ætlað dýrum sem gefa af sér neyslumjólk
			300 µg/kg	Lifur	
			100 µg/kg	Vöðvi	
		Svín, alifuglar	600 µg/kg	Nýra	
			300 µg/kg	Húð og fita	
			300 µg/kg	Lifur	
100 µg/kg	Vöðvi				

1.2.7. Naftalínhringað ansamýsín

Lyfjafræðilega virk efni	Leifamerki	Dýrategundir	MRL	Markvefur	Önnur ákvæði
1.2.7.1. Rifaximín	Rifaximín	Nautgripir	60 µg/kg	Mjólk	

1.2.9. Linkósamíðar

Lyfjafræðilega virk efni	Leifamerki	Dýrategundir	MRL	Markvefur	Önnur ákvæði
1.2.9.1. Linkómýsín	Linkómýsín	Nautgripir	100 µg/kg	Vöðvi	
			50 µg/kg	Fita	
			500 µg/kg	Lifur	
			1500 µg/kg	Nýra	
			150 µg/kg	Mjólk	

1.2.10. Aminóglýkosíð

Lyfjafræðilega virk efni	Leifamerki	Dýrategundir	MRL	Markvefur	Önnur ákvæði
1.2.10.1. Apramýsín	Apramýsín	Nautgripir	1000 µg/kg	Vöðvi, fita	Aðeins fyrir nautgripir sem eru ekki mjólkandi
			10.000 µg/kg	Lifur	
			20.000 µg/kg	Nýra	

1.2.11. Önnur sýklalyf

Lyfjafræðilega virk efni	Leifamerki	Dýrategundir	MRL	Markvefur	Önnur ákvæði
1.2.11.1. Novobíósín	Novobíósín	Nautgripir	50 g/kg	Mjólk	

2. Sníklalyf

2.1 Innsníklalyf

2.1.1. Salísýlanlífið

Lyfjafræðilega virk efni	Leifamerki	Dýrategundir	MRL	Markvefur	Önnur ákvæði
2.1.1.1. Klósantel	Klósantel	Nautgripir	1000 µg/kg	Vöðvi, lifur	
			3000 µg/kg	Nýra, fita	
		Sauðfé	1500 µg/kg	Vöðvi, lifur	
			5000 µg/kg	Nýra	
			2000 µg/kg	Fita	

2.1.2. Tetra-hýdró-ímídasól (ímídasólþíasól)

Lyfjafræðilega virk efni	Leifamerki	Dýrategundir	MRL	Markvefur	Önnur ákvæði
2.1.3.1. Levamisól	Levamisól	Nautgripir, sauðfé, svin og alifuglar	10 µg/kg	Vöðvi, nýra., fita	
			100 µg/kg	Lifur	

2.1.3. Bensímídasól og pró-bensímídasól

Lyfjafræðilega virk efni	Leifamerki	Dýrategundir	MRL	Markvefur	Önnur ákvæði
2.1.3.1. Albendasól Albendasólóxið	Summa albendasólsúlfoxíðs, albendasólsúlfons og albendasól-2-aminósúlfons, gefið upp sem albendasól	Nautgripir, sauðfé	100 µg/kg	Vöðvi,	
			100 µg/kg	Fita	
			1000 µg/kg	Lifur	
			500 µg/kg	Nýra	
			100 µg/kg	Mjólk	
	Summa albendasól oxíðs, albendasólsúlfons og albendasól-2-aminósúlfons, gefið upp sem albendasól	Nautgripir, sauðfé	100 µg/kg	Vöðvi,	
			100 µg/kg	Fita	
			1000 µg/kg	Lifur	
			500 µg/kg	Nýra	
			100 µg/kg	Mjólk	
2.1.3.2. Flúbendasól	Summa flúbendasóls og (2-aminó 1H-bensímídasól-5-ýl) (4-flúrfenýl)-metanons Flúbendasól	Svin, kjóklíngar, veiðifuglar	50 µg/kg	Húð og fita	
			300 µg/kg	Nýra	
			400 µg/kg	Lifur	
2.1.3.3. Oxíbendasól	Oxíbendasól	Kjúklíngar	400 µg/kg	Egg	
			Svin	100 µg/kg	Vöðvi,

Lyfjafræðilega virk efni	Leifamerki	Dýrategundir	MRL	Markvefur	Önnur ákvæði
			500 µg/kg 200 µg/kg 100 µg/kg	Húð og fita Lifur Nýra	
2.1.3.4. Ox fendasól	Summa leifanna sem hægt er að draga út og oxa í ox fendasólflón	Nautgripir, sauðfé, svin og höfdýr	50 µg/kg 50 µg/kg 500 µg/kg 50 µg/kg	Vöðvi Fita Lifur Nýra	
		Nautgripir, sauðfé	10 µg/kg	Mjólk	
2.1.3.5. Þiabendasól	Summa þiabendasóls og 5-hýdroxyþiabendasóls	Nautgripir	100 µg/kg 100 µg/kg 100 µg/kg 100 µg/kg	Vöðvi Fita Lifur Nýra Mjólk	
2.1.3.6. Febantel	Summa leifanna sem hægt er að draga út og oxa í ox fendasólflón	Nautgripir, sauðfé, svin og höfdýr	50 µg/kg 50 µg/kg 500 µg/kg 50 µg/kg	Vöðvi Fita Lifur Nýra	
		Nautgripir, sauðfé	10 µg/kg	Mjólk	
2.1.3.7. Fenbendasól	Summa leifanna sem hægt er að draga út og oxa í ox fendasólflón	Nautgripir, sauðfé, svin og höfdýr	50 µg/kg 50 µg/kg 500 µg/kg 50 µg/kg	Vöðvi Fita Lifur Nýra	
		Nautgripir, sauðfé	10 µg/kg	Mjólk	
2.1.3.8. Triklabendasól	Summa aðgreinanlegra leifa sem hægt er að oxa í ketótriklabendasól	Nautgripir, sauðfé	100 µg/kg	Vöðvar, lifur, nýru	Má ekki gefa dýrum sem eru mjólkuð til mannelis

2.1.5. Bensensúlflónamíður

Lyfjafræðilega virk efni	Leifamerki	Dýrategundir	MRL	Markvefur	Önnur ákvæði
2.1.5.1. Klórsúlón	Klórsúlón	Nautgripir	35 g/kg 100 g/kg 200 g/kg	Vöðvi Lifur Nýra	

2.2. Útsnýklalyf

2.2.1. Lífræn fosfórsambönd

Lyfjafræðilega virk efni	Leifamerki	Dýrategundir	MRL	Markvefur	Önnur ákvæði
2.2.1.1. Díasinon	Díasinon	Nautgripir, svin, sauðfé og geitur	20 µg/kg 700 µg/kg	Vöðvi, lifur, nýra Fita	
		Nautgripir, sauðfé, geitur	20 µg/kg	Mjólk	

2.2.2. Formamíðin

Lyfjafræðilega virk efni	Leifamerki	Dýrategundir	MRL	Markvæfur	Önnur ákvæði
2.2.2.1. Amitras	Summa amitrass og allra umrotsefna sem innihalda 2,4-DMA-hlutann, gefið upp sem amitras	Svín	400 µg/kg	Fita og húð	
			200 µg/kg	Lifur, nýra	
	Summa amitrass og allra umbrotsefna sem innihalda 2,4-DMA-hlutann, gefið upp sem Amitras	Nautgripir	200 µg/kg	Lifur, nýra, fita	
			10 µg/kg	Mjólk	
		Sauðfé	400 µg/kg	Fita	
			200 µg/kg	Nýra	
			100 µg/kg	Lifur	
			10 µg/kg	Mjólk	
	Býflugur	200 µg/kg	Hunang		

2.2.4. Asýlþvægnisafleiður

Lyfjafræðilega virk efni	Leifamerki	Dýrategundir	MRL	Markvæfur	Önnur ákvæði
2.2.4.1. Teflúbensúrón	Teflúbensúrón	Laxfiskar	500 g/kg	Vöðvar og húð í eðlilegum hlutföllum	
2.2.4.2. Diflúbensúrón	Diflúbensúrón	Laxfiskar	1000 g/kg	Vöðvar og húð í eðlilegum hlutföllum	

2.3. Inn- og útsnýklalyf

2.3.1. Avermektín

Lyfjafræðilega virk efni	Leifamerki	Dýrategundir	MRL	Markvæfur	Önnur ákvæði
2.3.1.1. Enamektín	Enamektín B 1 a	Laxfiskar	100 g/kg	Vöðvi og roð í eðlilegum hlutföllum	
2.3.1.2. Dóramektín	Dóramektín	Nautgripir	150 µg/kg	Fita	Má ekki gefa dýrum sem eru mjólkuð til manneldis
			100 µg/kg	Lifur	
			30 µg/kg	Nýra	
			10 µg/kg	Vöðvi	
		Svín, sauðfé	100 µg/kg	Fita	Má ekki gefa sauðkindum sem eru mjólkaðar til manneldis
			50 µg/kg	Lifur	
			30 µg/kg	Nýra	
			20 µg/kg	Vöðvi	
2.3.1.3. Eprínómektín	Eprínómektín B 1 a	Nautgripir	30 g/kg	Vöðvi	
			30 g/kg	Fita	
			600 g/kg	Lifur	
			100 g/kg	Nýra	
			30 g/kg	Mjólk	

Lyfjafræðilega virk efni	Leifamerki	Dýrategundir	MRL	Markvefur	Önnur ákvæði
2.3.1.4. Moxidektín	Moxidektín	Nautgripir, sauðfé	500 µg/kg	Fita	
			100 µg/kg	Lifur	
			50 µg/kg	Vöðvi, nýra	
		Hestar	50 g/kg	Vöðvi	
			500 g/kg	Fita	
			100 g/kg	Lifur	
			50 g/kg	Nýra	
2.3.1.5. Ívermektín	22,23 Dihýdróaver- mektín B 1 a	Nautgripir	100 µg/kg	Lifur	
		Sauðfé	15 µg/kg	Lifur	
		Hófdýr	20 µg/kg	Fita	
		Svín	40 µg/kg	Fita	
2.3.1.6. Abamektín	Avermektín B 1 a	Nautgripir	20 µg/kg	Lifur	
			10 µg/kg	Fita	

3. Lyf sem hafa áhrif á taugakerfið

3.2. Lyf sem hafa áhrif á ósjálfráða taugakerfið

3.2.1. And-adrenvirk lyf

Lyfjafræðilega virk efni	Leifamerki	Dýrategundir	MRL	Markvefur	Önnur ákvæði
3.2.1.1. Karasólól	Karasólól	Nautgripir	15 µg/kg	Lifur, nýra	
			5 µg/kg	Vöðvi, fita	
			1 µg/kg	Mjólk	
		Svín	5 µg/kg	Vöðvi, húð og fita	
			25 µg/kg	Lifur og nýra	

4. Bólguæðandi lyf

4.1. Steralaus bólguæðandi lyf

4.1.1. Afleiður arýlprópínsýru

Lyfjafræðilega virk efni	Leifamerki	Dýrategundir	MRL	Markvefur	Önnur ákvæði
4.1.1.1. Karprófen	Karprófen	Nautgripir, hestar	500 g/kg	Vöðvi	Má ekki gefa dýrum sem eru mjólkuð til manneldis
			1000 g/kg	Fita, lifur, nýra	
4.1.1.2. Vedaprófen	Vedaprófen	Hófdýr	1000 µg/kg	Nýra	
			100 µg/kg	Lifur	
			50 µg/kg	Vöðvi	
			20 µg/kg	Fita	

4.1.2. Aðeður fenamat-floksins

Lyfjafraðilega virk efni	Leifamerki	Dýrategundir	MRL	Markvæfur	Önnur ákvæði
4.1.2.1. Tolfenamínsýra	Tolfenamínsýra	Nautgripir	100 µg/kg	Nýra	
			400 µg/kg	Lifur	
			50 µg/kg	Vöðvi	
			50 µg/kg	Mjólk	
		Svín	50 µg/kg	Vöðvi	
			400 µg/kg	Lifur	
100 µg/kg	Nýra				
4.1.2.2. Flúnixin	Flúnixin	Nautgripir	20 g/kg	Vöðvi	
			30 g/kg	Fita	
			300 g/kg	Lifur	
			100 g/kg	Nýra	
		5-hýdróflúnixin	40 g/kg	Mjólk	
	Flúnixin	Svín	50 g/kg	Vöðvi	
			10 g/kg	Húó og fita	
			200 g/kg	Lifur	
			30 g/kg	Nýra	

II. VIÐAUKI

Skrá yfir efni sem falla ekki undir takmörkun á hámarks magni leifa.

1. Ólifræn efнасambönd

Lyfjafraðilega virk efni	Dýrategundir	Önnur ákvæði
Basískt bismútgallat	Allar tegundir sem nýttar eru til matar	Aðeins til inngjafar
Basískt bismútkarbónat	Allar tegundir sem nýttar eru til matar	Aðeins til inngjafar
Basískt bismútnítrat	Allar tegundir sem nýttar eru til matar	Aðeins til inngjafar
Basískt bismútsalísýlat	Allar tegundir sem nýttar eru til matar	Aðeins til inngjafar
Bórsýra og bórot	Allar tegundir sem nýttar eru til matar	
Brennisteinn	Nautgripir , svín, sauðfé, geitur, höfðýr	
Brómíó, natríumsalt	Allar tegundir spendýra sem eru nýttar til matar	Aðeins til staðbundinnar notkunar
Joó og ólifræn joó: sambönd þar með talin: Natrium og kalíumjoóíó Natrium og kalíumjoóat Joóófor þar með talin pólvínýlpynóíldónjoó	Allar tegundir sem nýttar eru til matar	
Kalíum-DL-aspartat	Allar tegundir sem nýttar eru til matar	
Kalíumglúkúronat	Allar tegundir sem nýttar eru til matar	
Kalíumglýserófosfat	Allar tegundir sem nýttar eru til matar	
Kalíumnítrat	Allar tegundir sem nýttar eru til matar	
Kalíumselenat		
Kalsíum asetat*	Allar tegundir sem nýttar eru til matar	
Kalsíum bensóat*		

Lyfjafræðilega virk efni	Dýrategundir	Önnur ákvæði
Kalsíum fosfat*		
Kalsíum glúkónat*		
Kalsíum hýdroxíó*		
Kalsíum hýpófosfit*		
Kalsíum karbónat*		
Kalsíum klórít*		
Kalsíum malat*		
Kalsíum oxít*		
Kalsíum pólyfosfat*		
Kalsíum própíónat*		
Kalsíum sílikat*		
Kalsíum stearat*		
Kalsíum súlfat*		
Magnésíum	Allar tegundir sem nýttar eru til matar	
Magnésíumasetat	Allar tegundir sem nýttar eru til matar	
Magnésíumaspartat	Allar tegundir sem nýttar eru til matar	
Magnésíumálsílikat	Allar tegundir sem nýttar eru til matar	
Magnésíumfosfat	Allar tegundir sem nýttar eru til matar	
Magnésíumglútamat	Allar tegundir sem nýttar eru til matar	
Magnésíumglýserófosfat	Allar tegundir sem nýttar eru til matar	
Magnésíumhýdroxíó	Allar tegundir sem nýttar eru til matar	
Magnésíumkarbónat	Allar tegundir sem nýttar eru til matar	
Magnésíumoxíó	Allar tegundir sem nýttar eru til matar	
Magnésíumórótat	Allar tegundir sem nýttar eru til matar	
Magnésíumsítrat	Allar tegundir sem nýttar eru til matar	
Magnésíumsterat	Allar tegundir sem nýttar eru til matar	
Magnésíumsúlfat	Allar tegundir sem nýttar eru til matar	
Magnésíumtrísílikat	Allar tegundir sem nýttar eru til matar	
Natríum		
Natríumklórít	Nautgripir	Aðeins til staðbundinnar notkunar
Natríumselenat	Allar tegundir sem nýttar eru til matar	
Natríumselenít	Allar tegundir sem nýttar eru til matar	
Sinkasetat	Allar tegundir sem nýttar eru til matar	
Singlúkónat	Allar tegundir sem nýttar eru til matar	
Sinkklóríó	Allar tegundir sem nýttar eru til matar	
Sinkóleat	Allar tegundir sem nýttar eru til matar	
Sinksterat	Allar tegundir sem nýttar eru til matar	
Vemisperoxíó	Allar tegundir sem nýttar eru til matar	

2. Lífræn efnaambönd

Lyfjafræðilega virk efni	Dýrategundir	Önnur ákvæði
„2-aminóetanól	Allar tegundir sem nýttar eru til matar	
176 Östradíól	Allar tegundir sem nýttar eru til matar	Einungis til lækninga og dýratæknilegra nota.
Alfaprostól	Nautgripir, svín og hestar	

Lyfjafraeðlega virk efni	Dýrategundir	Önnur ákvæði
Asetýl systein	Öll dýr sem gefa af sér afurðir til manneldis	
Bensalkóniumklóríð	Allar tegundir sem nýttar eru til matar	Eingöngu notað sem burðarefni með allt að 0,05%
Betaín	Allar tegundir sem nýttar eru til matar	
Brötisólám*	Nautgripir	Einungis til lækninga og dýratæknilegra nota.
Búserelin	Allar tegundir sem nýttar eru til matar	
Bútorfanóltartrat	Dýr af hestaætt	Eingöngu til inngjafar í bláæð
Bútyl-4-hýdroxybensóat	Allar tegundir sem nýttar eru til matar	
Denaverinhýdróklóríð	Nautgripir	
Detómíðin*	Nautgripir, hófdýr	Einungis til lækninga og dýratæknilegra nota.
Dietylíftalat	Allar tegundir sem eru nýttar til matar	
Dímetylíftalat	Allar tegundir sem eru nýttar til matar	
D-Phé ⁶ -leysihormón gulbúshormóns	Allar tegundir sem nýttar eru til matar	
Etípróstóntrómetamín	Nautgripir Svín	
Etyllaktat	Allar tegundir sem eru nýttar til matar	
Fenól	Allar tegundir sem eru nýttar til matar	
Fertirelinasetat	Nautgripir	
Fjósulfamettað glýkósamínóglýkan	Hestar	
Flóróglúsínól	Allar tegundir sem nýttar eru til matar	
Fólínsýra	Allar tegundir sem nýttar eru til matar	
Glýserólfomal	Allar tegundir sem nýttar eru til matar	
Gónadótrófin úr þvagi kvenna eftir tíðahvörf	Nautgripir	
Gónadótrófin úr blóði fyllfullra hryssa	Allar tegundir sem nýttar eru til matar	
Heptamínól	Allar tegundir sem eru nýttar til matar	
Herperidín	Hestar	
Hesperidínmetýlkalkón	Hestar	
Ísóflúran	Dýr af hestaætt	Eingöngu til deyfingar og svæfingar
Ísoxsúprín	Nautgripir, hófdýr	Aðeins til lækninga í samræmi við tilskipun ráðsins 96/22/EBE (*)
Ísóbután	Allar tegundir sem eru nýttar til matar	
Kaffín	Allar tegundir sem nýttar eru til matar	
Karbetósín	Allar tegundir spendýra sem nýttar eru til matar	
Ketamín	Allar tegundir sem nýttar eru til matar	
Ketanserintartrat	Hófdýr	
Ketóprófen	Svín	
Klóprostenól	Nautgripir, svín, hófdýr	
Klórhexidín	Allar tegundir sem nýttar eru til matar	Aðeins til staðbundinnar notkunar
Klórókresól	Allar tegundir sem nýttar eru til matar	
Kortikótrópin	Allar tegundir sem nýttar eru til matar	
Kvatresín	Allar tegundir sem eru nýttar til matar	Einungis til notkunar sem rotvarnarefni með styrk upp að 0,5%
Kvillæjasapótín	Allar tegundir sem nýttar eru til matar	
Lífræn jóðsambönd -jóðform -pólývínýlpýrrólíðon-jóð	Allar tegundir sem nýttar eru til matar	

Lyfjafræðilega virk efni	Dýrategundir	Önnur ákvæði
Línolia	Allar tegundir sem nýttar eru til matar	
Loshormón gónadótrófin	Allar tegundir sem nýttar eru til matar	
Lóbelín	Allar tegundir sem nýttar eru til matar	
Lúprostíól	Allar spendýrategundir	
Manna kóriongónadótrófin* (HCG)	Allar tegundir sem nýttar eru til matar	Einungis til lækningar og dýrategnilegrana.
Medroxýprógestérón asetat	Sauðfé	Til notkunar í leggöng og einungis í tengslum við dýrækt
Melatónín	Sauðfé, geitur	
Menbútón	Nautgripir, sauðfé, geitur, svín, hestar	
Mentól	Allar tegundir sem eru nýttar til matar	
Mjólkursýra	Allar tegundir sem eru nýttar til matar	
Natríum-bensýl-4-hýdroxybensóat	Allar tegundir sem nýttar eru til matar	
Natríum-bútyl-4-hýdroxybensóat	Allar tegundir sem nýttar eru til matar	
n-bútan	Allar tegundir sem eru nýttar til matar	
Neóstígmín	Allar tegundir sem nýttar eru til matar	
Ólifræn vetnikolefni, lítil eða mikil seigja, að örkrístölluðu vaxi meðtöldu, u.þ.b. C10-C60; alifatísk sambönd, sundurgreind alifatísk sambönd og alíhringasambönd	Allar tegundir sem nýttar eru til matar	Að undanskildum arómatískum og ómettuðum efna-samböndum.
Pankreatín	Allar tegundir spendýra sem nýttar eru til matar	Aðeins til staðbundinnar notkunar
Papaín	Allar tegundir sem eru nýttar til matar	
Papáverín	Nautgripir	
Peredikýra	Allar tegundir sem nýttar eru til matar	
Pólikresúlen	Allar tegundir sem eru nýttar til matar	
Prasíkvantel	Dýr af hestaætt	
Prasíkvantel	Sauðfé	Aðeins fyrir kindur sem eru ekki mjólkandi
Prókaín	Allar tegundir sem nýttar eru til matar	
Própan	Allar tegundir sem eru nýttar til matar	
Própylenglykól	Allar tegundir sem nýttar eru til matar	
Rífaxímín	Nautgripir	Einungis til nota í mjólkurkirtla (nema þegar nota má jügríó til manneldis) og í leg.
R-klóprosténól	Nautgripir, svín, hófdýr	
Romífídn*	Hófdýr	Einungis til lækningar og dýrategnilegra nota.
Sefasólín	Nautgripir, sauðfé, geitur	Einungis til nota í mjólkurkirtla (nema þegar nota má jügríó til manneldis)
Setríímó	Allar tegundir sem nýttar eru til matar	
Tá-flúvalíant	Hunangsflugur	
Tímerefónat	Allar tegundir sem nýttar eru til matar	Einungis til notkunar sem rotvamaefni í fjölskammta bólu efni, enda fari styrkur ekki yfir 0,02%
Trímetylflórogúlínól	Allar tegundir sem nýttar eru til matar	
Þeóbróm	Allar tegundir sem nýttar eru til matar	
Þeófýllín	Allar tegundir sem nýttar eru til matar	
Þíómersal	Allar tegundir sem nýttar eru til matar	Einungis til notkunar sem rotvamaefni í fjölskammta bólu efni, enda fari styrkur ekki yfir 0,02%
Þýmól	Allar tegundir sem nýttar eru til matar	
(*) Stjúd. EB nr. L. 125, 23.5. 1996, bls. 3.		

3. Efni sem almennt eru talin skaðlaus

Lyfjafraeðlega virk efni	Dýrategundir	Önnur ákvæði
Absintumseyði	Allar tegundir sem eru nýttar til matar	
Adrenalín	Allar tegundir sem eru nýttar til matar	
Ammóníumsúlfat	Allar tegundir sem eru nýttar til matar	
Asetýlmeþíónín	Allar tegundir sem eru nýttar til matar	
Álhýdroxíó	Allar tegundir sem eru nýttar til matar	
Álmónósterat	Allar tegundir sem eru nýttar til matar	
Bensóýlbensóat	Allar tegundir sem eru nýttar til matar	
Bensýl p-hýdroxybensóat	Allar tegundir sem eru nýttar til matar	
Dietylsebakat	Allar tegundir sem eru nýttar til matar	
Dimetikón	Allar tegundir sem eru nýttar til matar	
Dimetylasetamíó	Allar tegundir sem eru nýttar til matar	
Dimetylsúlfoxíó	Allar tegundir sem eru nýttar til matar	
Eggbússtýrihormón (ESH) (náttúrulegt ESH úr öllum tegundum og nýmyndanir þeirra)	Allar tegundir sem eru nýttar til matar	
Etylendíamíníetraedíksýra og sólt hennar	Allar tegundir sem eru nýttar til matar	
Etyléat	Allar tegundir sem eru nýttar til matar	
Eukalyptól	Allar tegundir sem eru nýttar til matar	
Formaldehýó	Allar tegundir sem eru nýttar til matar	
Glútaraldehýó	Allar tegundir sem eru nýttar til matar	
Gulbússtýrihormón (GSH) (náttúrulegt GSH úr öllum tegundum og nýmyndanir þeirra)	Allar tegundir sem eru nýttar til matar	
Gvæjakól	Allar tegundir sem eru nýttar til matar	
Heparín og sólt þess	Allar tegundir sem eru nýttar til matar	
Ísoprópánól	Allar tegundir sem eru nýttar til matar	
Jámmammóníumsítrat	Allar tegundir sem eru nýttar til matar	
Jámdextran	Allar tegundir sem eru nýttar til matar	
Járglúkóheptónat	Allar tegundir sem eru nýttar til matar	
Kalsíumbóróglúkónat	Allar tegundir sem eru nýttar til matar	
Kalsíumsítrat	Allar tegundir sem eru nýttar til matar	
Kanfóra	Allar tegundir sem eru nýttar til matar	Áðeins til notkunar útvortis
Kardemommuseyði	Allar tegundir sem eru nýttar til matar	
Lanólín	Allar tegundir sem eru nýttar til matar	
Magnesiumhíkónat	Allar tegundir sem eru nýttar til matar	
Magnesiumhýpófosfít	Allar tegundir sem eru nýttar til matar	
Magnesiumklóríó	Allar tegundir sem eru nýttar til matar	
Mannítól	Allar tegundir sem eru nýttar til matar	
Maurasýra	Allar tegundir sem eru nýttar til matar	
Metylbensóat	Allar tegundir sem eru nýttar til matar	
Montaníó	Allar tegundir sem eru nýttar til matar	
Mónóþíóglýseról	Allar tegundir sem eru nýttar til matar	
Myglýól	Allar tegundir sem eru nýttar til matar	
Natríumdíoktylsúlfósúksínat	Allar tegundir sem eru nýttar til matar	
Natríumformaldehýó-súlfoxýlat	Allar tegundir sem eru nýttar til matar	

Lyfjafraeðilega virk efni	Dýrategundir	Önnur ákvæði
Natríumklóríð	Allar tegundir sem eru nýttar til matar	
Natríumkrómóglýkat	Allar tegundir sem eru nýttar til matar	
Natríumlárylsúlfat	Allar tegundir sem eru nýttar til matar	
Natríumpýrósulfit	Allar tegundir sem eru nýttar til matar	
Natríumsterat	Allar tegundir sem eru nýttar til matar	
Natríumþíósúlfat	Allar tegundir sem eru nýttar til matar	
Orgótín	Allar tegundir sem eru nýttar til matar	
Póloxalen	Allar tegundir sem eru nýttar til matar	
Póloxamer	Allar tegundir sem eru nýttar til matar	
Pólýetýlenglykól (með mólþunga frá 200 upp í 10 000)	Allar tegundir sem eru nýttar til matar	
Pólýetýlenglykól 200	Allar tegundir sem eru nýttar til matar	
Pólýetýlenglykól 3500	Allar tegundir sem eru nýttar til matar	
Pólýetýlenglykól 400	Allar tegundir sem eru nýttar til matar	
Pólýetýlenglykól 600	Allar tegundir sem eru nýttar til matar	
Pólýsorbat 80	Allar tegundir sem eru nýttar til matar	
Serótónín	Allar tegundir sem eru nýttar til matar	
Sinkoxíð	Allar tegundir sem eru nýttar til matar	
Sinksúlfat	Allar tegundir sem eru nýttar til matar	
Tragant	Allar tegundir sem eru nýttar til matar	
Þvagefni	Allar tegundir sem eru nýttar til matar	
Æðabélsgynhormónnavaki manna (HCG) (náttúrulegt HCG og nýmyndanir þess)	Allar tegundir sem eru nýttar til matar	

4. Efni sem eru notuð í smáskammtadýralyf (hómópatadýralyf)

Lyfjafraeðilega virk efni	Dýrategundir	Önnur ákvæði
4.1. Öll efni sem notuð eru í smáskammtadýralyf (hómópatadýralyf), að því tilskildu að styrkur þeirra fari ekki yfir 1:10 000	Allar tegundir sem eru nýttar til matar	

5. Efni notuð sem aukefni í matvæli

Lyfjafraeðilega virk efni	Dýrategundir	Önnur ákvæði
5.1. Efni með E-númeri	Allar tegundir sem eru nýttar til matar	Einungis efni viðurkennd sem aukefni í matvæli að undaskildum rotvamaefnunum sem eru talin upp í C-hluta III. við áauka við tilskipun ráðsins 95/2/EB (*)

(*) Stjóttó. EB nr. L 61, 18. 3. 1995, bls. 1

III. VIÐAUKI

Skrá yfir lyfjafræðilega virk efni sem notuð eru í dýralyf og hámarks magn lyfjaleifa hefur verið ákveðið fyrir til bráðabirgða.

1. Sýkingarlyf

1.1. Efnameðferðarefni

1.1.2. Bensensúlónamíð

Lyfjafræðilega virk efni	Leifamerki	Dýrategundir	MRL	Markvefur	Önnur ákvæði
1.1.5.1. Klórsúlón	Klórsúlón	Nautgripir	50 µg/kg	Vöðvi	Bráðabirgðagildi fyrir MRL falla úr gildi 1. janúar 2000
			150 µg/kg	Lifur	
			400 µg/kg	Nýra	

1.2. Sýklalyf

1.2.1. Beta-laktamasa-hemlar

Lyfjafræðilega virk efni	Leifamerki	Dýrategundir	MRL	Markvefur	Önnur ákvæði
1.2.1.1. Klavúlansýra	Klavúlansýra	Nautgripir, sauðfé, svin	200 µg/kg	Vöðvi, lifur, nýra, fita	Bráðabirgðagildi fyrir MRL falla úr gildi 1.7.2001
		Nautgripir, sauðfé	200 µg/kg	Mjólk	

1.2.2. Makrólíðar

Lyfjafræðilega virk efni	Leifamerki	Dýrategundir	MRL	Markvefur	Önnur ákvæði
1.2.2.1. Jósamýsín	Jósamýsín	Kjúklingar	400 µg/kg	Nýra	Bráðabirgðagildi fyrir MRL falla úr gildi 1. júlí 2002
			200 µg/kg	Lifur, vöðvi, fita	
			200 µg/kg	Egg	
1.2.2.2. Tilmikósín	Tilmikósín	Nautgripir	40 µg/kg	Mjólk	falla úr gildi 1. janúar 2001

1.2.4. Sefalóspórín

Lyfjafræðilega virk efni	Leifamerki	Dýrategundir	MRL	Markvefur	Önnur ákvæði
1.2.4.1. Sefapírín	Summa sefapíríns og desaketylsefapíríns	Nautgripir	100 µg/kg	Nýra	Bráðabirgðagildi fyrir MRL falla úr gildi 1. janúar 2001
			50 µg/kg	Vöðvi, lifur, fita	
			10 µg/kg	Mjólk	

1.2.5. Amínóglýkosíð

Lyfjafræðilega virk efni	Leifamerki	Dýrategundir	MRL	Markvefur	Önnur ákvæði
1.2.5.1. Spektínómýsín	Spektínómýsín	Nautgripir	5000 µg/kg	Nýra	Bráðabirgðagildi fyrir MRL falla úr gildi 1. júlí 2000
		Svin	2000 µg/kg	Lifur	
		Alifuglar	300 µg/kg	Vöðvi	
			500 µg/kg	Fita	
		Nautgripir	200 µg/kg	Mjólk	Bráðabirgðagildi MRL fellur úr gildi 1. janúar 2002
		Sauðfé: Ekki ætlað dýrum sem gefa af sér neystumjól	300 g/kg	Vöðvar	
			500 g/kg	Fita	
2000 g/kg 5000 g/kg	Lifur Nýra				
Kjúklingar	200 g/kg	Egg			

Lyfjafræðilega virk efni	Leifamerki	Dýrategundir	MRL	Markvefur	Önnur ákvæði
1.2.5.2. Streptómýsín	Streptómýsín	Nautgripir, sauðfé, svín	1000 µg/kg	Nýra	Bráðabirgðagildi fyrir MRL falla úr gildi 1. júní 2000
		Alifuglar	500 µg/kg	Vöðvi, lifur, fita	
		Nautgripir, sauðfé	200 µg/kg	Mjólk	
1.2.5.3. Dihýdróstreptómýsín	Dihýdróstreptómýsín	Nautgripir, sauðfé, svín	1000 µg/kg	Nýra	Bráðabirgðagildi fyrir MRL falla úr gildi 1. júní 2000
		Alifuglar	500 µg/kg	Vöðvi, lifur, fita	
		Nautgripir, sauðfé	200 µg/kg	Mjólk	
1.2.5.4. Gentamísín	Gentamísín	Nautgripir, svín	1000 µg/kg	Nýra	Bráðabirgðagildi fyrir MRL falla úr gildi 1. júní 2000
			200 µg/kg	Lifur	
			100 µg/kg	Vöðvi, fita	
		Nautgripir	100 µg/kg	Mjólk	
1.2.5.5. Neómýsín (einnig framýsetín)	Neómýsín	Nautgripir, sauðfé, geitur	5000 µg/kg	Nýra	Bráðabirgðagildi fyrir MRL falla úr gildi 1. júní 2000
		Svín, kjúklingar, kalkúnar, endur	500 µg/kg	Vöðvi, lifur, fita	
		Nautgripir, sauðfé, geitur	500 µg/kg	Mjólk	
		Kjúklingar	500 µg/kg	Egg	
1.2.5.6. Aminósíðín	Aminósíðín	Nautgripir, svín, kanínur	500 µg/kg	Vöðvi	Bráðabirgðagildi fyrir MRL falla úr gildi 1. júlí 2000
		Kjúklingar	1500 µg/kg	Lifur, nýra	
1.2.5.7. Apramýsín	Apramýsín	Nautgripir	1000 µg/kg	Vöðvi, fita	Aðeins fyrir nautgripi sem eru ekki mjólkandi Bráðabirgðagildi fyrir hámarks magn leifa falla úr gildi 1. júlí 1999 Bráðabirgðagildi fyrir hámarks magn leifa falla úr gildi 1. júlí 1999
			10.000 µg/kg	Lifur	
			20.000 µg/kg	Nýra	
		Svín	1000 µg/kg	Vöðvi, húð og fita, lifur	
			5000 µg/kg	Nýra	
1.2.5.8. Kanamýsín	Kanamýsín	Kanínur	100 µg/kg	Vöðvar, fita	Bráðabirgðagildi fyrir MRL falla úr gildi 1. janúar 2002
			600 µg/kg	Lifur	
			2500 µg/kg	Nýra	
		Nautgripir, sauðfé	100 µg/kg	Vöðvi, fita	
			600 µg/kg	Lifur	
			2500 µg/kg	Nýra	
		Svín, kjúklingar	150 µg/kg	Mjólk	
			100 µg/kg	Vöðvar, húð og fita	
			600 µg/kg	Lifur	
2500 µg/kg	Nýra				

1.2.6. Kínólón

Lyfjafræðilega virk efni	Leifamerki	Dýrategundir	MRL	Markvefur	Önnur ákvæði
1.2.6.1. Marbófloxasín	Marbófloxasín	Nautgripir	150 µg/kg	Vöðvi, lifur, nýru	Bráðabirgðagildi fyrir MRL falla úr gildi 1. júlí 2000
			50 µg/kg	Fita	

Lyfjafræðilega virk efni	Leifamerki	Dýrategundir	MRL	Markvæfur	Önnur ákvæði
			75 µg/kg	Mjólk	
		Svín	150 µg/kg	Vöðvi, lifur, nýra	
			50 µg/kg	Fita, húð	
1.2.6.2. Flúmekvín	Flúmekvín	Nautgripir, sauðfé, svín, kjúklingar	50 µg/kg	Vöðvi, fita eða fita/húð	Bráðabirgðagildi fyrir MRL falla úr gildi 1. janúar 2000
			100 µg/kg	Lifur	
			300 µg/kg	Nýra	
		Laxfiskar	150 µg/kg	Vöðvi/roð	
1.2.6.3. Danófloxasin	Danófloxasin	Nautgripir	300 µg/kg	Vöðvi	Bráðabirgðagildi fyrir hámarks magn leifa falla úr gildi 1. janúar 2000
			900 µg/kg	Lifur	
			500 µg/kg	Nýra	
			200 µg/kg	Fita	
		Kjúklingar	1200 µg/kg	Lifur, nýra	
			600 µg/kg	Húð og fita	
			300 µg/kg	Vöðvi	
1.2.6.4. Oxolínsýra	Oxolínsýra	Nautgripir	100 µg/kg	Vöðvi	Bráðabirgðagildi MRL falla úr gildi 1. janúar 2001
			150 µg/kg	Lifur	
			150 µg/kg	Nýra	
			50 µg/kg	Fita	
		Svín	100 µg/kg	Vöðvi	
			150 µg/kg	Lifur	
			150 µg/kg	Nýra	
			50 µg/kg	Húð, fita	
		Kjúklingar	100 µg/kg	Vöðvi	
			150 µg/kg	Lifur	
			150 µg/kg	Nýra	
			50 µg/kg	Húð, fita	
			50 µg/kg	Egg	
		Beinfiskar	300 µg/kg	Vöðvi og roð í eðlilegum hlutföllum	

1.2.9. Fjölmýxín

Lyfjafræðilega virk efni	Leifamerki	Dýrategundir	MRL	Markvæfur	Önnur ákvæði
1.2.9.1. Kólístín	Kólístín	Nautgripir, sauðfé, svín, kjúklingar og kanínur	200 µg/kg	Nýra	Bráðabirgðagildi fyrir MRL falla úr gildi 1. júlí 2000
			150 µg/kg	Lifur, vöðvi, fita	
		Nautgripir, sauðfé	50 µg/kg	Mjólk	
		Kjúklingar	300 µg/kg	Egg	

1.2.10. Penísillín

Lyfjafræðilega virk efni	Leifamerki	Dýrategundir	MRL	Markvæfur	Önnur ákvæði
1.2.10.1. Penepamat	Bensýlpenísillín	Sauðfé	50 µg/kg	Vöðvi, lifur, nýra, fita	Bráðabirgðagildi fyrir MRL falla úr gildi 1. janúar 2000

Lyfjafraeðilega virk efni	Leifamerki	Dýrategundir	MRL	Markvefur	Önnur ákvæði
			4 µg/kg	Mjól	
		Svín	50 µg/kg	Vöðvi, lifur, nýra, fita	
1.2.10.2. Nafsillín	Nafsillín	Nautgripir	300 µg/kg	Vöðvi, fita, lifur, nýra	Einungis til nota í mjólkurkirtla
			30 µg/kg	Mjól	Bráðabirgðagildi fyrir hámarks magn leifa falla úr gildi 1. janúar 2001

1.2.11. Flórfenikól og skyld efna sambönd

Lyfjafraeðilega virk efni	Leifamerki	Dýrategundir	MRL	Markvefur	Önnur ákvæði
1.2.11.1. Flórfenikól	Summa flórfenikóls og umbrotsefna þess sem eru mæld sem flórfenikólamín	Fiskur	1000 µg/kg	Vöðvi og roð í náttúrulegum hlutföllum	Bráðabirgðagildi fyrir leyfilegt hámarks magn leifa falla úr gildi 1. júlí 2001
1.2.11.2. Þíamfenikól	Þíamfenikól	Sauðfé	50 µg/kg	Vöðvi, lifur, nýra, fita	Bráðabirgðagildi fyrir MRL fellur úr gildi 1. janúar 2001
		Svín	50 µg/kg	Vöðvi, lifur, nýra, húð og fita	
		Beinfiskar	50 µg/kg	Vöðvi og roð í eðlilegum hlutföllum	

1.2.13. Linkósamíðar

Lyfjafraeðilega virk efni	Leifamerki	Dýrategundir	MRL	Markvefur	Önnur ákvæði
1.2.13.1. Linkómýsín	Linkómýsín	Sauðfé, svín, kjúklingar	100 µg/kg	Vöðvi	Bráðabirgðagildi MRL fellur úr gildi 1. janúar 2001
			50 µg/kg	Fita, húð	
			500 µg/kg	Lifur	
			1500 µg/kg	Nýra	
		Nautgripir	150 µg/kg	Mjól	
		Kjúklingar	50 µg/kg	Egg	

2. Sniklalyf

2.1. Innsniklalyf

2.1.2. Bensímíðasól- og pró-bensímíðasól

Lyfjafraeðilega virk efni	Leifamerki	Dýrategundir	MRL	Markvefur	Önnur ákvæði
2.1.2.1. Netóbimín	summa netóbímíns, albendasóls og umbrotsefni albendasóls mæld sem 2-aminó-bensímíðasól súlfon	Nautgripir, sauðfé, geitur	100 µg/kg	Vöðvi, fita	Bráðabirgðagildi MRL rennur út 31. júlí 1999
			1100 µg/kg	Lifur	
			500 µg/kg	Nýra	
			100 µg/kg	Mjól	
2.1.2.2. Albendasólsúlfoxíó	summa albendasóls, albendasólsúlfoxíó, albendasólsúlfons og albendasól-2-aminósúlfons, gefið upp sem albendasól	Nautgripir, sauðfé og fashanar	1000 µg/kg	Lifur	Bráðabirgðagildi MRL fellur úr gildi 1. janúar 2000
			500 µg/kg	Nýra	
		Nautgripir, sauðfé	100 µg/kg	Vöðvi, fita	
		Nautgripir, sauðfé	100 µg/kg	Mjól	

2.1.6. Salísýlaníó

Lyfjafraeðilega virk efni	Leifamerki	Dýrategundir	MRL	Markvefur	Önnur ákvæði
2.1.6.1. Rafoxaníó	Rafoxaníó	Nautgripir	30 g/kg	Vöðvi, fita	Aðeins fyrir nautgripi sem eru ekki mjólkandi

Lyfjafraeðilega virk efni	Leifamerki	Dýrategundir	MRL	Markvefur	Önnur ákvæði
			10 g/kg	Lifur	Bráðabirgðagildi MRL falla úr gildi 1. júlí 2001 Ekki ætlað dýrum sem gefa af sér neyslumjólk
			40 g/kg	Nýra	
		Sauðfé	100 g/kg	Vöðvi	
			250 g/kg	Fita	
			150 g/kg	Lifur, nýra	

2.2. Útsníklalyf

2.2.1. Formamíðin

Lyfjafraeðilega virk efni	Leifamerki	Dýrategundir	MRL	Markvefur	Önnur ákvæði
2.2.1.1. Amítras		Býflugur	200 µg/kg	Hunang	Bráðabirgðagildi MRL falla úr gildi 1. júlí 1999

2.2.2. Afléiða ímínófenýl-þíasólíðin

Lyfjafraeðilega virk efni	Leifamerki	Dýrategundir	MRL	Markvefur	Önnur ákvæði
2.2.2.1. Sýmiasól	Sýmiasól	Hunangslugur	1000 µg/kg	Hunang	Bráðabirgðagildi fyrir MRL falla úr gildi 1. júlí 2001

2.2.4. Lifræn fosföt

Lyfjafraeðilega virk efni	Leifamerki	Dýrategundir	MRL	Markvefur	Önnur ákvæði
2.2.4.1. Asameþifos	Asameþifos	Laxategundir	100 µg/kg	Vöðvi og roð í eðlilegum hlutföllum	Bráðabirgðagildi fyrir MRL falla úr gildi 1. júní 1999

2.2.5. Asýlþvagefnisafléiður

Lyfjafraeðilega virk efni	Leifamerki	Dýrategundir	MRL	Markvefur	Önnur ákvæði
2.2.5.1. Teflúbensúrón	Teflúbensúrón	Laxfiskar	500 µg/kg	Vöðvar og húð í eðlilegum hlutföllum	Bráðabirgðagildi fyrir MRL falla úr gildi 1. júlí 1999

2.3. Inn- og útsníklalyf

2.3.1. Avermektín

Lyfjafraeðilega virk efni	Leifamerki	Dýrategundir	MRL	Markvefur	Önnur ákvæði
2.3.1.1. Moxidektín	Moxidektín	Hestar	500 µg/kg	Fita	Bráðabirgðagildi fyrir leyfilegt hámarks magn leifa falla úr gildi 1. jan. 2000
			50 µg/kg	Vöðvi	
			100 µg/kg	Lifur	
			50 µg/kg	Nýru	
2.3.1.2. Abamektín	Avermektín B 1 a	Sauðfé	50 µg/kg	Fita	Bráðabirgðagildi MRL fellur úr gildi 1. jan. 2001
			20 µg/kg	Vöðvi	
			25 µg/kg	Lifur	
			20 µg/kg	Nýru	
2.3.1.3. Doramektín	Doramektín	Hreindýr	100 µg/kg	Fita	Bráðabirgðagildi MRL fellur úr gildi 1. júlí 2001
			20 µg/kg	Vöðvi	
			50 µg/kg	Lifur	
			30 µg/kg	Nýru	

3. Lyf sem hafa áhrif á taugakerfið
- 3.2. Lyf sem hafa áhrif á ósjálfráða taugakerfið
- 3.2.1. β_2 aðrenhermandi lyf

Lyfjafræðilega virk efni	Leifamerki	Dýrategundir	MRL	Markvefur	Önnur ákvæði
3.2.1.1. Klenbúterólhýdróklóríð	Klenbúteról	Nautgripir	0,5 $\mu\text{g}/\text{kg}$	Lifur, nýra	Bráðab.gildi falla 1. júlí 2000
			0,1 $\mu\text{g}/\text{kg}$	Vöðvi	Ábending: Einnig til hríðarstöðvunar fyrir kýr með kálfasótt
			0,05 $\mu\text{g}/\text{kg}$	Mjólk	
		Hestar	0,5 $\mu\text{g}/\text{kg}$	Lifur, nýra	Bráðab.gildi falla 1. júlí 2000
0,1 $\mu\text{g}/\text{kg}$	Vöðvi		Ábending: Hríðarstöðvun og meðferð við öndunarsjúkdómum		

3.2.2. And-adrenvirk lyf

Lyfjafræðilega virk efni	Leifamerki	Dýrategundir	MRL	Markvefur	Önnur ákvæði
3.2.2.1. Karasólól	Karasólól	Nautgripir	15 $\mu\text{g}/\text{kg}$	Lifur, nýra	Bráðabrigða MRL renna út
			5 $\mu\text{g}/\text{kg}$	Vöðvi, fíta	1. jan. 2000
			1 $\mu\text{g}/\text{kg}$	Mjólk	

5. Bólguæðandi lyf

- 5.1. Steralaus bólguæðandi lyf
- 5.1.1. Arylprópíónsýra

Lyfjafræðilega virk efni	Leifamerki	Dýrategundir	MRL	Markvefur	Önnur ákvæði
5.1.1.1. Karprófen	Karprófen	Nautgripir	1000 $\mu\text{g}/\text{kg}$	Lifur, nýra	Bráðabrigðagildi fyrir MRL falla úr gildi 1. jan. 2000
			500 $\mu\text{g}/\text{kg}$	Vöðvi, fíta	
		Hestar	1000 $\mu\text{g}/\text{kg}$	Lifur, nýra	
			50 $\mu\text{g}/\text{kg}$	Vöðvi	
			100 $\mu\text{g}/\text{kg}$	Fíta	

IV. VIÐAUKI

Skrá yfir lyfjafræðilega virk efni sem ekki er hægt að ákvarða hámarks magn leifa fyrir.

- | | |
|----------------------------------|------------------|
| 1. Nítrófúran, ásamt fúrasólídon | 7. Kolsísín |
| 2. Rónidasól | 8. Klórprómasín |
| 3. Dapsón | 9. Klóróform |
| 4. Klóramfenikól | 10. Metrónidasól |

V. VIÐAUKI

(sbr. br. nr. 762/92/EBE)

Upplýsingar og gögn er fylgja skulu beiðni um ákvörðun á hámarks magni leifa lyfjafræðilega virks efnis sem notað er í dýralyf.

Yfirlitsgögn

- Nafn umsækjanda eða firmaheiti og lögheimili.
- Heiti dýralyfsins.
- Heiti og magn virkra efna í lyfinu ásamt alþjóðlegu samheiti sem Alþjóðaheilbrigðis-málastofnunin hefur samþykkt, sé það til.

4. Framleiðsluleyfi, ef það hefur verið veitt.
5. Markaðsleyfi, ef það hefur verið veitt.
6. Samantekt á eiginleikum dýralyfsins (-lyfjanna), unnin í samræmi við 5. gr. a tilskipunar 81/851/EBE.
 - A. Upplýsingagögn um öryggi
 - A.0. Skýrsla sérfræðings
 - A.1. Nákvæm sannkenni efnisins sem umsóknin varðar,
 - 1.1. Alþjóðlegt samheiti (INN).
 - 1.2. Heiti samkvæmt International Union of Pure and Applied Chemistry (IUPAC).
 - 1.3. Heiti samkvæmt Chemical Abstract Service (CAS).
 - 1.4. Flokkun:
 - lækningaleg,
 - lyfjafræðileg.
 - 1.5. Samheiti og skammstafanir.
 - 1.6. Byggingarformúla.
 - 1.7. Sameindaformúla.
 - 1.8. Mólmassi.
 - 1.9. Hreinleikastig.
 - 1.10. Tegund og magn óhreininda.
 - 1.11. Lýsing á eðlisfræðilegum eiginleikum:
 - bræðslumark,
 - suðumark,
 - gufuþrýstingur,
 - leysni í vatni og lífrænum leysiefnum, greint í g/l, ásamt hitastigi,
 - þéttni,
 - brotstuðull, snúningur o.s.frv.
 - A.2. Viðeigandi lyfjafræðilegar rannsóknir
 - 2.1. Lyfjahvarfafræði.
 - 2.2. Lyfhrifafræði.
 - A.3. Eiturefnafræðilegar rannsóknir
 - 3.1. Eiturhrif eftir einn skammt.
 - 3.2. Eiturhrif eftir endurtekna skammta.
 - 3.3. Þol hjá dýrategund sem lyfið er ætlað.
 - 3.4. Áhrif eitrunar á æxlun, þar með talinn vansköpun fósturs.
 - 3.4.1. Rannsókn áhrifa á æxlun.
 - 3.4.2. Eituráhrif á fósturvísi/fóstur, þar með talinn vanskapnaður.
 - 3.5. Stökkbreytivaldar.
 - 3.6. Krabbameinsvaldar.
 - A.4. Rannsóknir á öðrum verkunum
 - 4.1. Eituráhrif á ónæmiskerfið.
 - 4.2. Örverufræðileg áhrif lyfjaleifa:
 - 4.2.1. á þarmaflóru manna;
 - 4.2.2. á lífverur og örverur sem notaðar eru í matvælaframleiðslu.
 - 4.3. Áhrif á menn.

B. Upplýsingagögn um lyfjaleifar.**B.0. Skýrsla sérfræðings.****B.1. Nákvæm sannkenni efnisins sem umsóknin varðar.**

Efni skal sannkennt í samræmi við atriði A.1. Þó skal, þegar umsóknin tekur til eins eða fleiri dýralyfja, tilgreina ítarlega sannkenni lyfsins sjálfs, þar með talið:

- Heiti efna og magn þeirra;
- hreinleiki;
- auðkenni framleiðslulotunnar sem notuð er við rannsóknirnar;
- tengsl hennar við fullunnið lyfið;
- eðlisvirkni og hreinleiki geislamerktra efna;
- staðsetning merktra frumeinda í sameindinni.

B.2. Rannsóknir á lyfjaleifum.**2.1. Lyfjahvarfafraeði (frásog, dreifing, umbrot, útskilnaður).****2.2. Brotthvarf lyfjaleifa.****2.3. Útreikningar og skýringar á hámarksmagni leifa (MRL).****B.3. Venjubundin greiningaraðferð við athugun á lyfjaleifum.****3.1. Lýsing á aðferðinni.****3.2. Gilding aðferðarinnar.****3.2.1. sérhæfni;****3.2.2. nákvæmni, þar með talið næmi;****3.2.3. samkvæmni;****3.2.4. greiningarmörk;****3.2.5. magngreiningarmörk;****3.2.6. notagildi og notkunarsvið við venjuleg skilyrði á rannsóknarstofu;****3.2.7. næmi fyrir truflunum.****2. gr.**

Reglugerð þessi er sett í samræmi við reglugerð ráðsins (EBE) nr. 2377/90, sbr. breytingar á þeirri reglugerð með reglugerð framkvæmdastjórnarinnar (EBE) nr. 955/94, reglugerð framkvæmdastjórnarinnar (EBE) nr. 1430/94, reglugerð framkvæmdastjórnarinnar (EB) nr. 2701/94, reglugerð framkvæmdastjórnarinnar (EB) nr. 2703/94, reglugerð framkvæmdastjórnarinnar (EB) nr. 529/95, reglugerð framkvæmdastjórnarinnar (EB) nr. 1102/95, reglugerð framkvæmdastjórnarinnar (EB) nr. 2796/95, reglugerð framkvæmdastjórnarinnar (EB) nr. 2804/95, reglugerð framkvæmdastjórnarinnar (EB) nr. 281/96, reglugerð framkvæmdastjórnarinnar (EB) nr. 282/96, reglugerð framkvæmdastjórnarinnar (EB) nr. 1140/96, reglugerð framkvæmdastjórnarinnar (EB) nr. 1147/96, reglugerð framkvæmdastjórnarinnar (EB) nr. 1311/96, reglugerð framkvæmdastjórnarinnar (EB) nr. 1312/96, reglugerð framkvæmdastjórnarinnar (EB) nr. 1433/96, reglugerð framkvæmdastjórnarinnar (EB) nr. 1742/96, reglugerð framkvæmdastjórnarinnar (EB) nr. 2017/96, reglugerð framkvæmdastjórnarinnar (EB) nr. 2034/96, reglugerð framkvæmdastjórnarinnar (EB) nr. 17/97, reglugerð framkvæmdastjórnarinnar (EB) nr. 270/97, reglugerð fáðsins (EB) nr. 434/97, reglugerð framkvæmdastjórnarinnar (EB) nr. 716/97, reglugerð framkvæmdastjórnarinnar (EB) nr. 748/97, reglugerð framkvæmdastjórnarinnar (EB) nr. 749/97, reglugerð framkvæmdastjórnarinnar (EB) nr. 1836/97, reglugerð framkvæmdastjórnarinnar (EB) nr. 1837/97, reglugerð framkvæmdastjórnarinnar (EB) nr. 1838/97, reglugerð framkvæmdastjórnarinnar (EB) nr. 1850/97, reglugerð framkvæmdastjórnarinnar (EB) nr. 0121/98, reglugerð framkvæmdastjórnarinnar (EB) nr. 0426/98, reglugerð framkvæmdastjórnarinnar (EB) nr. 0613/98, reglugerð framkvæmdastjórnarinnar (EB) nr. 1000/98, reglugerð framkvæmdastjórnarinnar

(EB) nr. 1076/98, reglugerð framkvæmdastjórnarinnar (EB) nr. 1191/98 og samkvæmt heimild í lögum nr. 66/1998 um dýralækna og heilbrigðisþjónustu við dýr og lögum nr. 96/1997 um eldi og heilbrigði sláturdýra, slátrun, vinnslu, heilbrigðisskoðun og gæðamat á sláturafurðum ásamt síðari breytingum og öðlast þegar gildi. Jafnframt er felld úr gildi reglugerð nr. 76/1999 um breytingu á reglugerð nr. 252/1995 um hámark dýralfjaleifa í sláturafurðum, eggjum og mjólk.

Landbúnaðarráðuneytinu, 25. október 2000.

Guðni Ágústsson.

Ingibjörg Ólöf Vilhjálmisdóttir.

STJÓRNARTÍÐINDI B 116 – 2000

7. nóvember 2000

2265

Nr. 803

AUGLÝSING

um breytingu á aðalskipulagi iðnaðarsvæðis við Grundartanga 1997 - 2017.

Samkvæmt 19. gr. skipulags- og byggingarlaga nr. 73/1997 hefur umhverfisráðherra þann 7. nóvember 2000 staðfest breytingu á aðalskipulagi stóriðnaðarsvæðis við Grundartanga 1997 - 2017 frá 18. desember 1996.

Breytingin varðar allt land í eigu Grundartangahafnar sem er skilgreint sem hafnarsvæði. Viðlegukantur Grundartangahafnar stækkar, einnig stækkar lóð Íslenska járnblendifélagsins hf. Framangreind svæði breytast úr opin svæði/landbúnaður og óskilgreint svæði í hafnarsvæði og iðnaðarsvæði.

Uppdrátturinn hefur hlotið þá meðferð sem skipulags- og byggingarlög mæla fyrir um og samþykki hreppsnefnda Skilmannahrepps og Hvalfjarðarstrandarhrepps. Skipulagsstofnun hefur afgreitt erindið til staðfestingar.

Umhverfisráðuneytinu, 7. nóvember 2000.

F. h. r.

Ingimar Sigurðsson.

Sigríður Auður Arnardóttir.

STJÓRNARTÍÐINDI B 117 – 2000

Nr. 804

2266

13. nóvember 2000

REGLUGERÐ

um bann við síldveiðum í Meðallandsbug.

1. gr.

Frá og með 14. nóvember 2000 til 15. janúar 2001 eru allar síldveiðar bannaðar á svæði í Meðallandsbug sem markast af línu sem dregin er milli eftirgreindra punkta:

1. 63°30'00 N - 18°00'00 V
2. 63°10'00 N - 18°00'00 V
3. 63°20'00 N - 16°00'00 V
4. 64°07'69 N - 16°00'00 V

Að norðan afmarkast svæðið við fjöruborð.

2. gr.

Brot á ákvæðum reglugerðar þessarar varða viðurlögum samkvæmt 16. gr. laga nr. 79, 26. maí 1997, um veiðar í fiskveiðilandhelgi Íslands. Með mál út af brotum skal farið að hætti opinberra mála.

3. gr.

Reglugerð þessi er sett samkvæmt 9. gr. laga nr. 79, 26. maí 1997, um veiðar í fiskveiðilandhelgi Íslands til þess að öðlast þegar gildi og birtist til eftirbreytni öllum þeim sem hlut eiga að máli.

Sjávarútvegsráðuneytinu, 13. nóvember 2000.

Árni M. Mathiesen.

Jón B. Jónasson.

STJÓRNARTÍÐINDI B 118 – 2000

31. október 2000

2267

Nr. 805

AUGLÝSING

um breytt deiliskipulag fyrir Krossalind 2 í Kópavogi.

Á fundi bæjarráðs Kópavogs 21. september 2000 var samþykkt, með tilvísan í 2. mgr. 26. gr. og 3. mgr. 25. gr. skipulags- og byggingarlaga nr. 73/1997, tillaga að breyttu deiliskipulagi fyrir lóðina að Krossalind 2 samanber uppdrátt Bæjarskipulags Kópavogs dags. í september 2000.

Breytingin öðlast gildi við birtingu þessarar auglýsingar.

Kópavogi, 31. október 2000.

Birgir H. Sigurðsson skipulagsstjóri.

6. nóvember 2000

Nr. 806

AUGLÝSING

um breytingu á deiliskipulagi Hauka- og Iðnskólareits, Hafnarfirði.

Bæjarráð í umboði bæjarstjórnar Hafnarfjarðar samþykkti breytingu á deiliskipulagi Hauka- og Iðnskólareits, á fundi sínum þann 6. júlí 2000.

Breytingin felur í sér m.a. stækkun byggingareits fyrir íþróttahús og endurbyggingu leikskóla.

Tillagan var auglýst samkvæmt 1. mgr. 26. gr. skipulags- og byggingarlaga nr. 73/1997 með síðari breytingum og yfirfarin af Skipulagsstofnun.

Breytingin öðlast þegar gildi.

Hafnarfirði, 6. nóvember 2000.

F.h. Hafnarfjarðarbæjar,

Hafdís Hafliðadóttir skipulagsstjóri.

31. október 2000

Nr. 807

AUGLÝSING

um breytingu á gjaldskrá fyrir sérstök eftirlits- og þjónustustörf Vinnueftirlits ríkisins nr. 503/1998, með síðari breytingum.

1. gr.

Eftirfarandi flokkar bætist við viðauka I við gjaldskrána:

	Gjaldeiningar
XA Prýsthylki/farmgeymar, aðalskoðun	12
XA Prýsthylki/farmgeymar, reglubundin skoðun	7
XB Prýsthylki/farmgeymar, aðalskoðun	12
XB Prýsthylki/farmgeymar, reglubundin skoðun	7

	Gjaldeiningar
XD Þrýsthylki/farmgeymar, aðalskoðun	12
XD Þrýsthylki/farmgeymar, reglubundin skoðun	7
YA Þrýsthylki/farmgeymar, aðalskoðun	12
YA Þrýsthylki/farmgeymar, reglubundin skoðun	7
YB Þrýsthylki/farmgeymar, aðalskoðun	12
YB Þrýsthylki/farmgeymar, reglubundin skoðun	7
YD Þrýsthylki/farmgeymar, aðalskoðun	12
YD Þrýsthylki/farmgeymar, reglubundin skoðun	7
Yfirferð teikninga og útgáfa gerðarviðurkenningar skv. ADR	6

2. gr.

Breyting þessi á gjaldskrá sem sett er samkvæmt 2. mgr. 49. gr., 3. mgr. 77. gr. og 2. og 4. mgr. 80. gr. laga nr. 46/1980 um aðbúnað, hollustuhætti og öryggi á vinnustöðum staðfestist hér með til að öðlast þegar gildi.

Félagsmálaráðuneytinu, 31. október 2000.

Páll Pétursdóttir.

Elín Blöndal.

REGLUGERÐ

um fyrstu (1.) breytingu á reglugerð nr. 735/2000 um undanþágur frá lyfjahugtakinu og hver vítamín og steinefni teljist ekki lyf (náttúruvörur og fæðubótarefni).

1. gr.

Í stað lista um „Leyfilega hámarksdagskammta vítamína, steinefna o.fl. í fæðubótarefnum“ í viðauka I, sem vitnað er til í 2. gr. reglugerðarinnar, kemur nýr listi, sbr. fylgiskjal með reglugerð þessari.

2. gr.

Reglugerð þessi, sem sett er með heimild í 5. gr. lyfjalaga nr. 93/1994 með síðari breytingum, öðlast gildi 1. janúar 2001.

Heilbrigðis- og tryggingamálaráðuneytinu, 31. október 2000.

Ingibjörg Pálmadóttir.

Davíð Á. Gunnarsson.

Fylgiskjal.**Leyfilegir hámarksdagskammtar vítamína, steinefna o.fl. í fæðubótarefnum.**

Fæðubótarefni	Eining	Hámarks- skammtur
<i>Vítamín:</i>		
Beta-karótín	mg	20
A-vítamín* ¹ (sem retinol og önnur retinoíð)	míkróg-RJ	2000
D-vítamín* ²	míkróg	30
E-vítamín* ³	mg-TJ	800
K-vítamín* ⁴	míkróg	200
C-vítamín	mg	1000
Þíamín (B ₁)	mg	30
Rífbóflavín (B ₂)	mg	30
Níasín (B ₃)* ⁵	mg	100
Pýridoxín (B ₆)	mg	50
Fólasín	míkróg	500
B ₁₂ -vítamín	míkróg	100
Pantothensýra (B ₅)	mg	300
<i>Steinefni:</i>		
Kalk (Ca)	mg	1500
Fosfór (P)	mg	1500
Joð (I)	míkróg	250
Járn (Fe)	mg	30
Magníum (Mg)	mg	600
Sínk (Zn)	mg	30
Kopar (Cu)	mg	3
Mangan (Mn)	mg	5
Molýbden (Mo)	míkróg	250
Krómi (Cr)* ⁶	míkróg	125
Selen (Se)	míkróg	125
Kóbalt (Co)	míkróg	540
<i>Annað:</i>		
Paraamínóbensósýra (PABA)	mg	30
Pangamínsýra	mg	300
„Ginseng“	mg	1500
Rútín	mg	200

*1 A-vítamín er gefið upp í retinoljafngildum (RJ). 1 míkróg RJ = 1 míkróg retinol eða 3.33AE.

*2 D-vítamín er reiknað sem kólealsiferol. 10 míkróg kólealsiferol eða 400AE.

*3 E-vítamín er reiknað sem alfa-tókóferoljafngildi (TJ). 1 mg TJ = 1 mg d-alfatókóferol eða 1.49AE.

*4 Hámarksskammtur aðeins leyfður í náttúrulegum blöndum með vítamínnum og steinefnum.

*5 Níasín er reiknað sem níasínjafngildi (NJ). 1 mg NJ = 1 mg níasín eða 60 mg tryptófan.

*6 Úr þriggildu krómi (dæmi picolinate) 250 míkróg.

REGLUGERÐ

um lögboðna brunatryggingu húseigna.

Vátryggingarskylda.

1. gr.

Húseigendum er skylt að brunatryggja allar húseignir. Hús í smíðum er eigendum og skylt að brunatryggja. Húseignir samkvæmt reglugerð þessari eru hús eða hlutar húss, sem ætluð eru til íbúðar, atvinnustarfsemi, geymslu eða annarra afnota og eru varanlega skeytt við land.

Vátryggingafélagi er skylt að taka að sér lögboðna brunatryggingu húseignar fyrir sér-hvern húseiganda er undirgengst almenn vátryggingarskilyrði vátryggingafélags ákveðin í samræmi við þá áhættu sem félagið tekur að sér.

Upphaf og lok ábyrgðar vátryggingafélags.

2. gr.

Vátrygging á húsi í smíðum, hvort sem um er að ræða nýbyggingu eða viðbyggingu við eldra hús, hefst um leið og vátryggingartaki hefur afhent vátryggingafélagi undirritaða beiðni þar um. Vátryggingarfjárhæð húss í smíðum fer eftir samkomulagi milli eiganda og vátryggingafélags.

Vátrygging húss, sem tekið hefur verið í notkun, gengur í gildi þegar vátryggingafélagið, einhver á vegum þess eða Fasteignamat ríkisins hefur sannanlega tekið við vátryggingarbeiðni, enda liggja fyrir beiðni um brunabótamat eignarinnar, sbr. 6. gr. Sama á við um gildistöku endurmats.

Vátryggingafélag skal ekki taka gilda uppsögn á brunatryggingu, hvort heldur er vegna eigendaskipta eða af öðrum ástæðum, nema uppsögn fylgi staðfesting á að húseigandi hafi tekið nýja vátryggingu hjá öðru félagi. Vátrygging öðlast ekki gildi fyrr en nýtt vátryggingafélag hefur verið skráð í fasteignaskrá/Landskrá fasteigna.

Hverjir vátryggðir eru. Réttindi veðhafa o.fl.

3. gr.

Vátrygging er til hagsbóta eiganda húseignar. Um rétt veðhafa til vátryggingarbóta fer eftir lögum um vátryggingarsamninga nr. 20/1954.

Um réttindi þinglýsts eiganda gagnvart kaupanda fer sem um rétt veðhafa. Við sölu húseignar fylgir með réttur til vátryggingarbóta vegna bruna nema um annað hafi verið samið milli eiganda og kaupanda. Við nauðungarsölu húseignar fylgir og réttur til brunabóta. Óheimilt er að gera aðför í brunabótum nema með viðkomandi eign.

Hið vátryggða.

4. gr.

Brunabótamat miðast við að vátrygging taki til húseignar ásamt venjulegu fylgifé slíkrar eignar að viðbættum eðlilegum kostnaði sem matskerfi og verklagsreglur Fasteignamat ríkisins mæla fyrir um á hverjum tíma.

Vátrygging skal ætíð ná til og tillit til þess tekið í brunabótamati:

- a. Fastra innrétinga, s.s. fastra stóla, bekkja og lyftu.
- b. Allra varanlegra lagna, s.s. vatns-, hita-, loftræsti-, skólp-, raf-, síma- og tölvulagna.
- c. Venjubundins fylgifjár íbúða, s.s. eldavéla, eimháfa, útvarps- og sjónvarpsloftneti (þó ekki gervihnattadiska), fastengds búnaðar, s.s. eldvarnar- og innbrotavarnarbúnaðar, fastengdra lampa í eldhúsum, þvottahúsum, baðherbergjum og snyrtingum og ljósa sem innfelld eru í loft eða klæðningar. Einnig til gólfefna sem hafa verið tilsníðin fyrir

- húseignina og varanlega komið fyrir í henni, ásamt gluggatjaldaköppum og festingum fyrir gluggatjöld.
- d. Botnplata og undirstaða ásamt fyllingu, einangrun og lögnum í grunni allt að 1,2 m niður fyrir efri brún botnplötu.
 - e. Skjólveggja og annarra mannvirkja, s.s. sólpalla, sem eru tengd við hús og koma fram á samþykktum uppdráttum. Hafi mannvirki þessi verið reist síðar en húseignin skal bygging þeirra hafa verið tilkynnt váttryggingafélagi og endurmats skv. 8. gr. hafa verið óskað.
 - f. Nauðsynlegs hönnunar- og efniskostnaðar m.a. vegna aukinna krafna og fyrirmæla opinberra aðila eftir að hús var reist.
 - g. Kostnaðar við að hreinsa húseign og ryðja burt brunarústum.

Váttryggingarfjárhæð.

5. gr.

Váttryggingarfjárhæð er matsfjárhæð þeirra efnislegu verðmæta húseignar, sem eyðilagst geta af eldi og miðast við byggingarkostnað hennar að frádregnum afskriftum vegna aldurs, slits, viðhalds og ástands eignarinnar að öðru leyti. Með byggingarkostnaði er átt við eðlilegan kostnað við byggingu viðkomandi húseignar samkvæmt matsreglum Fasteignamats ríkisins, sbr. og 2. mgr. 4. gr. Miða skal við þær byggingaraðferðir og byggingarefni, sem tíðkast á virðingardegi.

Við ákvörðun afskrifta skv. 1. mgr. skal taka mið af áætluðum líftíma byggingarhluta eða frumþátta þeirra eftir því sem við á. Afskriftir taka þó ekki til vinnu manna og vélavinnu nema í þeim tilvikum að húseign sé gölluð eða skemmd að einhverju eða öllu leyti.

Brunabótamat skal skrá í fasteignaskrá/Landskrá fasteigna þar sem því skal viðhaldið. Skal Fasteignamat ríkisins breyta váttryggingarfjárhæðum árlega skv. þeim breytingum sem orðið hafa á byggingarkostnaði hinna ýmsu tegunda húseigna næstliðið ár að teknu tilliti til útreiknaðra eða áætlaðra afskrifta vegna sama tímabils.

Váttryggingarfjárhæð breytist jafnframt mánaðarlega í samræmi við vísitölu byggingarkostnaðar útgefinni af Hagstofu Íslands.

Framkvæmd brunabótamats.

6. gr.

Við úttekt skv. 1. mgr. 48. gr. h-lið í 2. kafla byggingarreglugerðar nr. 441/1998 skal byggingarfulltrúi kanna hvort húseign sé brunatryggð. Byggingarfulltrúi skal synja um úttekt sé svo ekki.

Húseigandi skal óska eftir brunabótamati eigi síðar en 4 vikum eftir að nýtt hús er tekið í notkun. Við lokaúttekt, sbr. 1. mgr. 53. gr. í 2. kafla byggingarreglugerðar, skal byggingarfulltrúi kanna hvort váttryggingarskyldu hafi verið fullnægt. Skal hann synja um lokaúttekt sé svo ekki.

Brunabótamat nýrrar húseignar er húseiganda að kostnaðarlausu.

7. gr.

Ef brunabótamat byggist á skoðun á húseign skal gefa húseiganda, eða fulltrúa hans, kost á að vera viðstaddur.

Fasteignamati ríkisins er heimilt að reikna brunabótamat án skoðunar. Skal útreikningurinn gerður á grundvelli upplýsinga sem fyrir liggja í fasteignaskrá/Landskrá fasteigna og öðrum þeim gögnum sem Fasteignamat ríkisins kann að hafa yfir að ráða. Áður en mat samkvæmt þessari málsgrein tekur gildi skal húseiganda gefinn kostur á því að gera athugasemdir við matið. Hafi hann eigi komið athugasemdum sínum sannanlega á framfæri við

Fasteignamat ríkisins innan fjögurra vikna frá dagsetningu tilkynningar um matið skal litið svo á að hann sé því samþykkur.

Endurmat.

8. gr.

Húseigandi getur hvenær sem er óskað eftir endurmati, enda fer matið fram á kostnað hans. Húseiganda er skylt að óska nýs brunabótamats á húseign ef ætla má að verðmæti hennar hafi aukist vegna endurbyggingar eða endurbóta.

Fasteignamat ríkisins getur endurmetið skyldutryggðar húseignir þegar stofnunin sér ástæðu til. Húseiganda skal tilkynnt um fyrirhugaða breytingu á mati. Vilji húseigandi ekki una breyttu mati skv. þessari málsgrein skal hann tilkynna það með sannanlegum hætti innan fjögurra vikna frá dagsetningu tilkynningar um matið. Komi ekki fram athugasemdir tekur hið nýja brunabótamat gildi að fjórum vikum liðnum frá dagsetningu tilkynningar Fasteignamats ríkisins. Slíkt endurmat skal vera húseiganda að kostnaðarlausu.

Sé ágreiningur milli váttryggingafélags og húseiganda um matsfjárhæð getur hvor aðili um sig óskað endurmats á sinn kostnað.

Matsgjald til Fasteignamats ríkisins fer skv. gjaldskrá sem ráðherra váttryggingamála setur.

Lækkunarheimild.

9. gr.

Að ósk húseiganda er Fasteignamati ríkisins heimilt að lækka váttryggingarfjárhæðir húseigna, sem eru í lélegu ástandi og hafa lítt eða ekki verið í notkun frá því sem brunabótamat þeirra hefði ella orðið, enda liggja fyrir staðfesting sveitarstjórnar á ástandi eignar og notkun og að hún geri ekki athugasemdir við að mat verði lækkað.

Fasteignamat ríkisins tilkynnir eiganda húseignar, váttryggingafélagi og veðhöfum, ef einhverjir eru, um breytingu á váttryggingarfjárhæð samkvæmt þessari málsgrein.

Lækkunarheimild þessi tekur þó ekki til húseigna á eyðijörðum sem nýttar eru sem sumarhús eða til annarrar dægradvalar. Fer um brunabótamat slíkra eigna sem væru þær sumarbústaðir.

Kæruheimild.

10. gr.

Ef húseigandi eða váttryggingafélag unir ekki brunabótamati Fasteignamats ríkisins er heimilt að vísa ágreiningi þar um til yfirfasteignamatsnefndar. Fyrir kostnað við úrskurð yfirfasteignamatsnefndar skal greiða samkvæmt gjaldskrá sem ráðherra váttryggingarmála setur. Kostnað við úrskurð ber sá sem úrskurður gengur á móti.

Umsýslugjald.

11. gr.

Til þess að standa straum af kostnaði Fasteignamats ríkisins við að uppfæra og halda Landskrá fasteigna skulu húseigendur greiða til þess sérstakt umsýslugjald á árunum 2000-2004. Skal gjald þetta nema 0,025% (prómillum) af brunabótamati hverrar húseignar árið 2000, en á árunum 2001-2004 skal gjaldið nema 0,1% (prómilli) af brunabótamati hverrar húseignar. Skal váttryggingafélag innheimta gjaldið samhliða innheimtu brunatryggingariðgjalda og skila umsýslugjaldi til Fasteignamats ríkisins eigi síðar en 45 dögum eftir gjald-daga.

Ef umsýslugjald er í vanskilum skal váttryggingafélag innheimta dráttarvexti eftir ákvæðum vaxtalaga.

Nú greiðir váttryggingafélag ekki umsýslugjald eða dráttarvexti skv. framangreindu og skal félagið þá greiða dráttarvexti af gjaldfallinni fjárhæð í samræmi við ákvæði vaxtalaga.

Váttryggingafélög skulu árlega senda Fasteignamatí ríkisins sundurliðaða skýrslu um váttryggingarfjárhæðir, umsýslugjald og dráttarvexti. Skýrslan skal vera í því formi sem stofnunin ákveður.

Váttryggingarskilmálar.

12. gr.

Í váttryggingarskilmálum brunatryggingar skulu tjónsorsakir sem váttryggingin nær til og undanskildar áhættur skilgreindar, þar skal einnig setja ákvæði um svik, aukna áhættu, tvíttryggingu, varúðarreglur o.fl.

Váttryggingarskilmálar brunatryggingar húseigna og breytingar á þeim skulu sendir Fjármálaeftirliti og viðskiptaráðuneyti áður en þeir eru boðnir á váttryggingarmarkaði.

Váttryggingartímabil.

13. gr.

Ef ekki er um annað samið telst váttryggingartímabilið eitt ár og hefst er váttryggingin tekur gildi, sbr. 2. gr. og varir til jafnlengdar næsta ár.

Váttryggingin framlengist um allt að eitt ár í senn ef henni er ekki sagt upp skriflega a.m.k. 30 dögum fyrir árlegan gjalddaga.

Iðgjöld.

14. gr.

Iðgjald má krefja fyrirfram fyrir hvert váttryggingartímabil. Sé hús rífið eða váttryggingu sagt upp ber félaginu að endurgreiða iðgjald í hlutfalli við það sem eftir er af váttryggingartímabilinu. Iðgjald endurgreiðist þó ekki, eyðileggist hús vegna tjóns er váttryggingin tekur til.

Váttryggingafélag getur ekki sagt váttryggingu upp vegna vanskila á iðgjaldi, en öll iðgjöld hvíla sem lögveð á váttryggðum húseignum og ganga í tvö ár fyrir öllum öðrum skuldbindingum sem á þeim hvíla nema sköttum til ríkissjóðs.

Séu brunatryggingariðgjöld og önnur gjöld og skattar sem ákvörðuð eru sem hlutfall af brunabótamati og innheimtast eiga samhliða iðgjöldum, svo og matskostnaður, eigi greidd innan sex mánaða frá gjalddaga er heimilt að krefjast nauðungarsölu á hinni váttryggðu eign án undangengins dóms, sáttar eða fjárnáms. Önnur gjöld og skattar samkvæmt þessari málsgrein eru brunavarnargjald skv. lögum um brunavarnir, umsýslugjald skv. lögum um brunatryggingar, gjald til Ofanflóðasjóðs samkvæmt lögum um varnir gegn snjóflóðum og skriðuföllum og viðlagatryggingariðgjald skv. lögum um Viðlagatryggingu Íslands.

Tilkynning um tjón. Ráðstafanir til varnar tjóni. Virðing brunatjóns.

15. gr.

Váttryggingaratburð skal tilkynna til váttryggingafélags þegar í stað. Váttryggingartaka er skylt að reyna að afstýra tjóni eða draga úr því eftir föngum. Hann skal halda til haga munum sem skemmst hafa uns matsmenn geta skoðað skemmdir.

Viðkomandi váttryggingafélag skal svo fljótt sem unnt er hlutast til um virðingu brunatjóns. Virðing skal sundurliðuð þannig að sjá megi hvernig bætur eru ákveðnar.

Uppgjör tjóns.

16. gr.

Váttryggingarbótum skal varið til þess að gera við eða endurbyggja húseign sem skemmst hefur við bruna. Váttryggingafélagi er skylt að sjá til þess áður en bætur eru greiddar að þeim sé réttilega varið.

Vátryggingafélagi er heimilt að veita undanþágu frá byggingarskyldu að höfðu samráði við skipulagsyfirkvöld gegn því skilyrði að 15% dragist frá bótafjárhæðinni. Frádrætti þessum skal þó ekki beitt ef endurbygging er eigi heimil af skipulagsástæðum eða öðrum ástæðum sem tjónþola er ekki sjálfrátt um. Hafi ákvörðun verið tekin um að veita undanþágu frá byggingarskyldu og telji vátryggingafélag brunabótamat húseignar greinilega hærra en markaðsverð húseignarinnar þá er vátryggingafélagi heimilt að miða bótafjárhæð við markaðsverð viðkomandi húseignar.

Nú verður brunatjón meira en helmingur brunabótamatsverðs og sveitarstjórn telur nauðsynlegt vegna eldhættu eða af skipulagsástæðum að hlutaðeigandi hús verði fjarlæggt og er henni þá heimilt að leysa húsið til sín. Greiðir hún þá mismun þann sem er á bótum og brunabótamatsverði hússins. Ef sveitarstjórn eða eigandi telja brunabótamatsverð ekki rétt getur hvor um sig krafist endurmats Fasteignamats ríkisins og skal þá miða greiðslu við endurmatsverð.

Gerðardómur.

17. gr.

Ágreiningi um bótafjárhæð skv. 2. mgr. 16. gr. eða um endurmatsverð skv. 3. mgr. 16. gr., er heimilt að skjóta til gerðardóms. Gerðardómur skal skipaður tveimur mönnum sem héraðsdómur í umdæmi því sem húseign er í tilnefni hverju sinni. Skal annar þeirra fullnægja skilyrðum til að gegna starfi héraðsdómara. Fyrir kostnað vegna gerðardóms skal greiða skv. gjaldskrá sem ráðherra vátryggingarmála setur. Kostnað við gerðardóm ber að jafnaði sá sem gerð gengur á móti.

Óvátryggðar húseignir.

18. gr.

Hafi brunatrygging húss sem tekin hefur verið fallið niður af ástæðum sem húseiganda verður ekki um kennt ber Sambandi íslenskra tryggingafélaga að bæta honum tjón á húseign hans af völdum eldsvoða.

Samband íslenskra tryggingafélaga skal endurkrefja vátryggingafélög sem hafa með höndum brunatryggingar húsa kostnað vegna slíkra bótagreiðslna nema í ljós verði leitt hver ábyrgð ber á að vátryggingin féll niður og skal sambandið þá endurkrefja þann aðila. Skal kostnaði skipt á félögin í hlutfalli við bókfærð iðgjöld þeirra í lögboðnum brunatryggingum húsa hér á landi. Skal í því efni miðað við nýjustu upplýsingar um markaðshlutdeild félagaanna við uppgjörsdag tjónsins.

Skilyrði starfsleyfis lögboðinna brunatrygginga húseigna er að félag skuldbindi sig til að taka þátt í þessari tilhögun um greiðslu bóta vegna óvátryggðra húseigna.

Gildistaka.

19. gr.

Reglugerð þessi sem sett er með heimild í 8. gr. laga um brunatryggingar nr. 48/1994 öðlast þegar gildi. Fellur þá úr gildi reglugerð nr. 484/1994.

Viðskiptaráðuneytinu, 6. nóvember 2000.

Valgerður Sverrisdóttir.

Porgeir Örlygsson.

REGLUR

um umgengni í kirkjugörðum Reykjavíkurprófastsdæma.

1. gr.

Reglur þessar taka til umgengni í öllum kirkjugörðum Reykjavíkurprófastsdæma.

Kirkjugarðarnir eru friðhelgir. Í kirkjugörðunum er sérhver hávaði eða ys bannaður. Öllum er frjálst för um kirkjugarðana með þeim takmörkunum sem af þessum reglum leiðir.

2. gr.

Börn yngri en 12 ára mega eigi hafast þar við, nema í fylgd með fullorðnum, sem þá bera ábyrgð á hegðun þeirra.

3. gr.

Í kirkjugörðunum er bannað að fara um með hesta, hunda eða önnur dýr.

4. gr.

Kirkjugarðar innan Reykjavíkurprófastsdæma eru opnir frá kl. 7.00 til kl. 23.00 á tímabilinu frá 1. maí til og með 30. september og frá kl. 7.00 til kl. 21.00 á tímabilinu frá 1. október til og með 30. apríl.

Á Þorláksmessu að vetri, aðfangadag, jóladag, annan jóladag, gamlársdag, nýársdag, páskadag og annan páskadag er opið eins og að sumri.

Meðan garðarnir eru opnir er umferð vélknúinna ökutækja leyfð um þá, nema í Suður-götukirkjugarði, þar sem öll umferð vélknúinna ökutækja og reiðhjóla er bönnuð, nema með sérstöku leyfi hverju sinni.

5. gr.

Hraði ökutækja í kirkjugörðunum má aldrei fara fram úr 20 km miðað við klukkustund.

6. gr.

Enginn má vinna í görðunum, gegn gjaldi, nema undir eftirliti kirkjugarðsstjórnar.

Á eftirfarandi helgidögum er öll vinna í görðunum bönnuð: Föstudaginn langa, páskadag, hvítasunnudag, aðfangadag jóla frá kl. 18.00 og jóladag.

7. gr.

Eigi má skilja eftir á leiðum eða götum garðanna; mold, jurtaleifar, eða nokkuð annað, sem óprýði, óþrifum eða truflun getur valdið. Allt slíkt skal setja í til þess ætluð flát eða á til þess ætlaða staði.

8. gr.

Kirkjugarðsstjórn skal tilkynna lögreglu um mannsöfnuð sem eigi telst viðeigandi að safnist saman í kirkjugarði.

9. gr.

Eigi má sá til eða gróðursetja neins staðar í löndum kirkjugarða Reykjavíkurprófastsdæma þær jurtir sem með sjálfsáningu, rótarskoti eða á annan hátt offjölgar, þannig að hætta sé á að jurtirnar breiðist út til annarra legstæða. Greinar og rætur jurta, runna og trjáa, sem gróðursett hafa verið á legstæði mega ekki ná út fyrir mörk þess og þannig hindra umferð við göngustíga og brautir kirkjugarðs eða skemma önnur legstæði.

10. gr.

Sái einhver eða gróðursetji slíkar jurtir, sem um ræðir í 9. gr., eða ef greinar jurta, runna og trjáa hindra umferð við göngustíga og brautir kirkjugarðs, hefur kirkjugarðsstjórn heimild til að útrýma viðkomandi plöntum, á kostnað þess sem gróðursetti þær. Ef ekki er vitað hver gróðursetti viðkomandi plöntur, þá jafnvel á kostnað skráðra aðstandenda viðkomandi legstæðis.

11. gr.

Ekki má, án leyfis kirkjugarðsstjórnar, fjarlægja neitt af legstæðum, svo sem minnismerki eða aðra varanlega hluti.

12. gr.

Stjórn kirkjugarða Reykjavíkurprófastsdæma ber eigi skaðabótaábyrgð á, þótt umbúnaður grafarstæðis, minnismerki, gróður eða annað, sem á grafarstæði kann að vera, verði fyrir skemmdum eða ónýttist af völdum náttúruafla eða skemmdarvarga.

13. gr.

Sá sem vill setja minnismerki á leiði eða duftreit skal fá til þess leyfi kirkjugarðsstjórnar. Skal leitast við að hafa stærð og útlit slíkra merkja í samræmi við þær hefðir sem myndast hafa á því svæði kirkjugarðsins, sem um er að ræða hverju sinni. Viðhald legsteina og minnismerkja er í umsjá aðstandenda en hafa skal samráð um það við kirkjugarðsstjórn.

14. gr.

Frágangur minnismerkja skal vera svo traustur, að þau hvorki raski, né ýti til jarðvegi, þótt gröf sé tekin við hlið þeirra.

15. gr.

Þegar minnismerki, umbúnaður grafar og þess háttar, er svo úr sér gengið og/eða komið að falli, svo að af stafar hættu, eða er til óþrýði, skal gera umráðamanni grafarstæðisins aðvart. Beri það eigi árangur eða náist eigi til hans, má fjarlægja umgerðina og/eða minnismerkið. Skal það þá gert í samræmi við fyrirmæli 26. gr. laga um kirkjugarða, greftrun og líkbrennslu.

16. gr.

Legstæði, sem verið hefur í óhvirðu í 3 ár samfleytt, skal kirkjugarðsstjórnin láta tyrfa, malbera eða gera aðrar ráðstafanir, sem auðvelda umhvirðu þess.

17. gr.

Skaðabætur skuli eigi koma til réttthafa grafarstæðis, ef beita verður ákvæðum 15. eða 16. gr.

18. gr.

Þótt grafarfríðun sé útrunnin, skal eigi flytja uppistandandi minnismerki eða raska umbúnaði legstæðisins, sé það í góðu ásigkomulagi.

19. gr.

Auk framantalinna sérákvæða, gilda ákvæði lögreglusamþykktar Reykjavíkur, eftir því sem við á, á öllum athafnasvæðum kirkjugarða Reykjavíkurprófastsdæma.

20. gr.

Reglur þessar sem settar eru samkvæmt tillögu stjórnar kirkjugarða Reykjavíkurprófasts-
dæma samkvæmt heimild í 51. gr. laga um kirkjugarða, greftrun og líkbrennslu, nr. 36 4.
maí 1993, öðlast nú þegar gildi. Jafnframt falla úr gildi reglur um umferð og athafnir í
kirkjugörðum Reykjavíkur, lóðum þeirra og löndum, nr. 3 2. janúar 1968.

Dóms- og kirkjumálaráðuneytinu, 8. nóvember 2000.

F. h. r.

Björn Friðfinnsson.

Halla Bachmann Ólafsdóttir.

9. nóvember 2000

Nr. 811

REGLUGERÐ

um gildistöku reglugerða Evrópusambandsins um almannatryggingar (III).

1. gr.

Reglugerð ráðsins (EB) nr. 1223/98 frá 4. júní 1998 um breytingu á reglugerð (EBE)
nr. 1408/71 um beitingu almannatryggingareglna gagnvart launþegum, sjálfstætt starfandi
einstaklingum og aðstandendum þeirra sem flytjast á milli aðildarríkja og reglugerð (EBE)
nr. 574/72 sem kveður á um framkvæmd reglugerðar (EBE) nr. 1408/71 skal gilda á Íslandi,
sbr. ákvörðun sameiginlegu EES-nefndarinnar nr. 33/1999 frá 26. mars 1999 um breytingu
á VI. viðauka (Félagslegt öryggi) við EES-samninginn. Reglugerðin skal gilda á Íslandi
með þeirri aðlögun sem fram kemur í ákvörðun sameiginlegu EES-nefndarinnar.

Reglugerðin (EB) nr. 1223/98 fjallar að hluta til um atvinnuleysistryggingar, greiðslur
í fæðingarorlofi, barnabætur og réttindi úr lífeyrissjóðum. Í reglugerð frá félagsmálaráðu-
neytinu er mælt fyrir um gildistöku þess hluta sem fjallar um atvinnuleysistryggingar og
greiðslur í fæðingarorlofi samkvæmt lögum um fæðingar- og foreldraorlof. Í reglugerð fjár-
málaráðuneytisins er mælt fyrir um gildistöku þess hluta sem fjallar um barnabætur og
réttindi úr lífeyrissjóðum.

2. gr.

Reglugerð ráðsins (EB) nr. 1223/98 og ákvörðun sameiginlegu EES-nefndarinnar nr.
33/1999, sbr. 1. gr., sem birt er í EES-viðbæti við Stjórnartíðindi EB, nr. 46, bls. 78-94, er
birt sem fylgiskjal með reglugerð þessari.

3. gr.

Reglugerð þessi, sem sett er með stoð í 66. gr. laga nr. 117/1993 um almannatryggingar,
með síðari breytingum, öðlast þegar gildi.

Heilbrigðis- og tryggingamálaráðuneytinu, 9. nóvember 2000.

Ingibjörg Pálmadóttir.

Davíð Á Gunnarsson.

Fylgiskjal.

**Ákvörðun sameiginlegu EES-nefndarinnar 2000/EES/46/06
nr. 33/1999
frá 26. mars 1999
um breytingu á VI. viðauka (Félagslegt öryggi)
við EES-samninginn**

SAMEIGINLEGA EES-NEFNDIN HEFUR,

með hliðsjón af samningnum um Evrópska efnahags-svæðið, eins og hann var aðlagður með bókun um breytingu á samningnum um Evrópska efnahagssvæðið, er nefnist hér á eftir samningurinn, einkum 98. gr.,

og að teknu tilliti til eftirfarandi:

VI. viðauka við samninginn var breytt með ákvörðun sameiginlegu EES-nefndarinnar nr. 68/98 frá 4. júlí 1998⁽¹⁾.

Reglugerð ráðsins (EB) nr.1223/98 frá 4. júní 1998 um breytingu á reglugerð (EBE) nr. 1408/71 um beitingu almannatryggingareglna gagnvart launþegum, sjálfstætt starfandi einstaklingum og aðstandendum þeirra sem flytjast á milli aðildarríkja og reglugerð (EBE) nr. 574/72 sem kveður á um framkvæmd reglugerðar (EBE) nr. 1408/71⁽²⁾, skal felld inn í samninginn.

Uppfæra ber ýmsa aðlögunarliði við reglugerð ráðsins (EBE) nr. 574/72 frá 21. mars 1972, sem kveður á um framkvæmd reglugerðar (EBE) nr. 1408/71 um beitingu almannatryggingareglna gagnvart launþegum, sjálfstætt starfandi einstaklingum og aðstandendum þeirra sem flytjast á milli aðildarríkja, eins og hún var uppfærð með reglugerð ráðsins (EB) nr. 118/97 frá 2. desember 1996⁽³⁾, og við ákvörðun nr. 151 frá 22. apríl 1993 um beitingu 10. gr. a í reglugerð (EBE) nr. 1408/71 og 2. gr. reglugerðar (EBE) nr. 1247/92 sem samþykkt var af framkvæmdaráðinu um félagslegt öryggi farandlaunþega⁽⁴⁾.

ÁKVEDIÐ EFTIRFARANDI:

1. gr.

VI. viðauka (FÉLAGSLEGT ÖRYGGI) við samninginn skal breytt sem segir í 2., 3. og 4. gr.

2. gr.

Eftirfarandi undirliður bætist við í 1. lið (reglugerð ráðsins (EBE) nr. 1408/71):

„- **398 R 1223:** Reglugerð ráðsins (EB) nr. 1223/98 frá 4. júní 1998 (Stjttð. EB L 168, 13.6.1998, bls. 1).“

3. gr.

Eftirfarandi undirliður bætist við í 2. lið (reglugerð ráðsins (EBE) nr. 574/72):

„- **398 R 1223:** Reglugerð ráðsins (EB) nr. 1223/98 frá 4. júní 1998 (Stjttð. EB L 168, 13.6.1998, bls. 1).“

4. gr.

Þessi breyting varðar ekki íslensku útgáfuna.

5. gr.

Fullgiltur texti reglugerðar ráðsins (EB) nr. 1223/98 á íslensku og norsku fylgir sem viðauki við útgáfu þessarar ákvörðunar á hvoru máli fyrir sig.

6. gr.

Ákvörðun þessi öðlast gildi hinn 27. mars 1999, að því tilskildu að allar tilkynningar samkvæmt 1. mgr. 103. gr. samningsins hafi verið sendar sameiginlegu EES-nefndinni.

7. gr.

Ákvörðun þessi skal birt í EES-deild og EES-viðbæti við *Stjórnartíðindi Evrópubandalaganna*.

Gjört í Brussel 26. mars 1999.

Fyrir hönd sameiginlegu EES-nefndarinnar

F. Barbaso
formaður.

(1) Stjttð. EB Stjttð. EB L 123, 13.5.1999, bls. 64 og EES-viðbætur við Stjttð. EB nr. 21, 13.5.1999, bls. 273.

(2) Stjttð. EB Stjttð. EB L 168, 13.6.1998, bls. 1.

(3) Stjttð. EB Stjttð. EB L 28, 30.1.1997, bls. 1.

(4) Stjttð. EB Stjttð. EB L 244, 19. 9. 1994, bls. 1.

REGLUGERÐ RÁÐSINS (EB) nr. 1223/98

frá 4. júní 1998

um breytingu á reglugerð (EBE) nr. 1408/71 um beitingu almannatryggingareglna gagnvart launþegum, sjálfstætt starfandi einstaklingum og aðstandendum þeirra sem flytjast á milli aðildarríkja og reglugerð (EBE) nr. 574/72 sem kveður á um framkvæmd reglugerðar (EBE) nr. 1408/71

RÁÐ EVRÓPUSAMBANDSINS HEFUR,

með hliðsjón af stofnsáttmála Evrópubandalagsins, einkum 51. og 235. gr.,

með hliðsjón af tillögu framkvæmdastjórnarinnar ⁽¹⁾, sem var lögð fram að höfðu samráði við framkvæmdaráð um félagslegt öryggi farandlaunþega,

með hliðsjón af álitum Evrópuþingsins ⁽²⁾,

með hliðsjón af álitum efnahags- og félagsmálanefndarinnar ⁽³⁾,

og að teknu tilliti til eftirfarandi:

- 1) Rétt er að gera vissar breytingar á reglugerð ráðsins (EBE) nr. 1408/71 frá 14. júní 1971 um beitingu almannatryggingareglna gagnvart launþegum, sjálfstætt starfandi einstaklingum og aðstandendum þeirra sem flytjast milli aðildarríkja ⁽⁴⁾ og reglugerð ráðsins (EBE) nr. 574/72 frá 21. mars 1972 sem kveður á um framkvæmd reglugerðar (EBE) nr. 1408/71 um beitingu almannatryggingareglna gagnvart launþegum, sjálfstætt starfandi einstaklingum og aðstandendum þeirra sem flytjast milli aðildarríkja ⁽⁵⁾. Þessar breytingar tengjast breytingum sem aðildarríkin hafa gert á löggjöf sinni um almannatryggingar.
- 2) Nauðsynlegt er að breyta 29. og 31. gr. reglugerðar (EBE) nr. 1408/71 og 29., 30., 31., 93. og 95. gr. reglugerðar (EBE) nr. 574/72 í kjölfar þeirra breytinga sem

voru gerðar á 95. gr. reglugerðar (EBE) nr. 574/72 með reglugerð (EB) nr. 3095/95 ⁽⁶⁾ en í henni miðast endurgreiðslur í formi eingreiðslna við einstakling í stað fjölskyldu áður.

- 3) Nauðsynlegt er að breyta 1. og 2. lið þáttarins „G. ÍRLAND“ í I. hluta I. viðauka við reglugerð (EBE) nr. 1408/71 til þess að taka tillit til breytinga á írskri löggjöf um félagslegt öryggi og félagslega þjónustu.
- 4) Vegna breytinga á austurrískri löggjöf er nauðsynlegt að fella niður tilvísun í greiðslu vegna barnsburðar í þættinum „K. AUSTURRÍKI“ í II. hluta II. viðauka við reglugerð (EBE) nr. 1408/71.
- 5) Rétt er að aðlaga þættina „G. ÍRLAND“, „H. ÍTALÍA“, „J. HOLLAND“ og „M. FINNLAND“ í II. viðauka a við reglugerð (EBE) nr. 1408/71 til þess að taka tillit til breytinga á írskri, ítalskri, hollenskri og finnskri löggjöf.
- 6) Vegna breytinga á írskri og hollenskri löggjöf er nauðsynlegt að breyta tilvísunum í löggjöf í IV. viðauka við reglugerð (EBE) nr. 1408/71, nánar tiltekið í þættinum „G. ÍRLAND“ í A-hluta, b-lið í þættinum „J. HOLLAND“ í A-hluta og f-lið 1. mgr. í D-hluta.
- 7) Nauðsynlegt er að fella niður 1. lið í þættinum „B. DANMÖRK“ í VI. viðauka við reglugerð (EBE) nr. 1408/71 til þess að taka tillit til breytinga á danskri löggjöf um atvinnuleysisstryggingar.

⁽¹⁾ Stjritó. EB C 290, 24. 9. 1997, bls. 28.

⁽²⁾ Stjritó. EB C 152, 18. 5. 1998.

⁽³⁾ Stjritó. EB C 73, 9. 3. 1998, bls. 42.

⁽⁴⁾ Stjritó. EB L 149, 5. 7. 1971, bls. 2. Reglugerðin var uppfærð með reglugerð (EB) nr. 118/97 (Stjritó. EB L 28, 30. 1. 1997, bls. 1) og henni var síðast breytt með reglugerð (EB) nr. 1290/97 (Stjritó. EB L 176, 4. 7. 1997, bls. 1).

⁽⁵⁾ Stjritó. EB L 74, 27. 3. 1972, bls. 1. Reglugerðin var uppfærð með reglugerð (EB) nr. 118/97 (Stjritó. EB L 28, 30. 1. 1997, bls. 1) og henni var síðast breytt með reglugerð (EB) nr. 1290/97 (Stjritó. EB L 176, 4. 7. 1997, bls. 1).

⁽⁶⁾ Stjritó. EB L 335, 30. 12. 1995, bls. 1.

- 8) Nauðsynlegt er, samkvæmt fordæmisrétti dómstólsins (til að mynda úrskurði í máli C-251/94, Lafuente Nieto), að laga b-lið 4. liðar í þættinum „D. SPÁNN“ í VI. viðauka við reglugerð (EBE) nr. 1408/71 að innlendum ákvæðum ef fjárhæð grunnlífeyris er reiknuð út á grundvelli áður greiddra lögjalda.
- 9) Nauðsynlegt er að fullgera 7. lið í þættinum „E. FRAKKLAND“ í VI. viðauka við reglugerð (EBE) nr. 1408/71 með því að vísa til fjölskyldugreiðslna vegna ráðningar skráðrar dagmóður.
- 10) Nauðsynlegt er að breyta 5. lið í þættinum „G. ÍRLAND“ í VI. viðauka við reglugerð (EBE) nr. 1408/71 til þess að taka tillit til aðferðar við útreikning tekna við veitingu bóta vegna veikinda og atvinnuleysis.
- 11) Vegna breytinga á hollenskri löggjöf varðandi eftirlifendur og óvinnufærni að því er varðar sjálfstætt starfandi einstaklinga er nauðsynlegt að aðlaga þáttinn „J. HOLLAND“ í VI. viðauka við reglugerð (EBE) nr. 1408/71.
- 12) Nauðsynlegt er að skýra beitingu finnskrar lögjafar um innlendan lífeyri. Bæta verður nýjum 4. lið við þáttinn „M. FINNLAND“ í VI. viðauka við reglugerð (EBE) nr. 1408/71.
- 13) Vegna stjórnáskráningar endurskipulagningar í Danmörku, Grikklandi, á Írlandi, Ítalíu, í Lúxemborg, Hollandi, Austurríki og Finnlandi er nauðsynlegt að aðlaga þættina „B. DANMÖRK“ í 2., 3., 4. og 10. viðauka, „F. GRIKKLAND“ í 1., 2. og 10. viðauka, „G. ÍRLAND“ í 2., 3. og 4. viðauka, „H. ÍTALÍA“ í 2., 3. og 10. viðauka, „I. LÚXEMBOURG“ í 10. viðauka, „J. HOLLAND“ í 2., 3., 4. og 10. viðauka, „K. AUSTURRÍKI“ í 1., 2., 3., 4. og 10. viðauka og „M. FINNLAND“ í 2., 3., 4. og 10. viðauka við reglugerð (EBE) nr. 574/72.
- 14) Nauðsynlegt er að aðlaga liðina „9. BELGÍA – HOLLAND“, „77. ÍTALÍA – HOLLAND“, „87. LÚXEMBOURG – SVÍÞJÓÐ“, „93. HOLLAND – BRESKA KONUNGSRÍKIÐ“ og „103. SVÍÞJÓÐ – BRESKA KONUNGSRÍKIÐ“ í 5. viðauka við reglugerð (EBE) nr. 574/72.
- 15) Nauðsynlegt er að breyta þættinum „K. AUSTURRÍKI“ í 9. viðauka við reglugerð (EBE) nr. 574/72 til þess að taka tillit til breytinga á austurrískri löggjöf um bætur vegna veikinda og meðgöngu og fæðingar.
- 16) Til að ná markmiðinu um frjálsa för launþega og sjálfstætt starfandi einstaklinga með tilliti til félagslegs öruggis er nauðsynlegt og rétt að breyta reglum um samræmingu innlendra almannatryggingakerfa með lagagerningi bandalagsins sem er bindandi og gildir í öllum aðildarríkjunum án frekari lögfestingar.
- 17) Þetta er í samræmi við ákvæði þriðju málsgreinar 3. gr. b í sáttmálanum.

SAMÞYKKT REGLUGERÐ ÞESSA:

I. gr.

Eftirfarandi breytingar eru gerðar á reglugerð (EBE) nr. 1408/71:

1. Eftirfarandi komi í stað a-liðar 1. mgr. 29. gr.:

„a) stofnun á búsetustað aðstandenda skal veita aðstoð í samræmi við ákvæði þeirrar lögjafar sem hún starfar eftir en stofnun, sem er ákveðin í samræmi við ákvæði 27. gr. eða 2. mgr. 28. gr., skal bera kostnaðinn; ef búsetustaður er í lögbæru aðildarríki skal þar til bær stofnun veita aðstoðina og bera kostnað af henni;“.

2. Í stað orðanna „stofnun á búsetustað lífeyrisþega“ í a-lið 31. gr. komi „stofnun á búsetustað lífeyrisþega eða aðstandenda hans;“.

3. Í þættinum „G. ÍRLAND“ í I. hluta I. viðauka:

a) í 1. mgr. komi „9., 21. og 49. þætti almannatryggingalaganna (Social Welfare (Consolidation) Act) frá 1993“ í stað orðanna „5. og 37. þætti almannatryggingalaganna (Consolidation) frá 1981“;

b) í 2. mgr. komi „17. og 21. þáttar almannatryggingalaganna (Social Welfare (Consolidation) Act) frá 1993“ í stað orðanna „17. þáttar A í almannatryggingalögunum (Social Welfare (Consolidation) Act) frá 1981“.

4. Eftirfarandi komi í stað þáttarins „K. AUSTURRÍKI“ í II. hluta II. viðauka:

„K. AUSTURRÍKI
Engar“.

5. Eftirfarandi breytingar eru gerðar á II. viðauka a:

a) eftirfarandi nýr liður bætist við í þættinum „B. DANMÖRK“:

„c) Tímabundnar bætur til atvinnulausra manna sem hafa verið ráðnir í tímabundið starf („flexjob“) í 12 mánuði (ledighedsydelse) (lög nr. 455 frá 10. júní 1997)“;

b) eftirfarandi komi í stað d-, e-, g-, h- og i-liðar í þættinum „F. GRIKKLAND“:

„d) Greiðslur til einstaklinga sem þjást af meðfæddu rauðaleysandi blóðleysi (lög 2362/1995; sameiginlegur ráðherraúrskurður G4a/F.167/2073/82 og sameiginlegur ráðherraúrskurður P47/F.222/225 oik. 4711/94).

e) Greiðslur til dauðdumbra (undantekningarlög 421/37; sameiginlegur ráðherraúrskurður D 8b 423/73, sameiginlegur ráðherraúrskurður G4/F.11.2/oik. 1929/82 og sameiginlegur ráðherraúrskurður G4/F.422/oik. 1142/85).

g) Greiðslur til krampahneigðra einstaklinga (lagaúrskurður 162/73; sameiginlegur ráðherraúrskurður G4a/F.224/oik. 1434/84).

h) Greiðslur vegna alvarlegrar andlegrar fötlunar (lagaúrskurður 162/73; sameiginlegur ráðherraúrskurður G4/F.12/oik. 1930/82, sameiginlegur ráðherraúrskurður G4b/F.423/oik. 1167/84 og sameiginlegur ráðherraúrskurður G4b/F423/oik.82/oik. 529/85).

i) Greiðslur til blindra (lög 958/79).“;

c) eftirfarandi komi í stað a- til g-liðar í þættinum „G. ÍRLAND“:

„a) Atvinnuleysisaðstoð (almannatryggingalögin (Social Welfare (Consolidation) Act) frá 1993, 2. kafli III. hluta).

b) Elli- og blindralífeyrir (ekki iðgjaldsskylt) (almannatryggingalögin (Social Welfare (Consolidation) Act) frá 1993, 4. og 5. kafli III. hluta).

c) Ekkna-, ekkla- og munaðarleysingjalífeyrir (ekki iðgjaldsskylt) (almannatryggingalögin (Social Welfare (Consolidation) Act) frá 1993, 6. kafli III. hluta, eins og honum er breytt með V. hluta almannatryggingalaganna (Social Welfare Act) frá 1997).

d) Greiðslur til einstæðra foreldra (almannatryggingalögin (Social Welfare (Consolidation) Act) frá 1993, 9. kafli III. hluta).

e) Umönnunargreiðslur (almannatryggingalögin (Social Welfare (Consolidation) Act) frá 1993, 10. kafli III. hluta).

f) Tekjuauki vegna fjölskyldu (almannatryggingalögin (Social Welfare (Consolidation) Act) frá 1993, V. hluti).

g) Greiðslur vegna fötlunar (almannatryggingalögin (Social Welfare Act) frá 1996, IV. hluti).“;

d) eftirfarandi liður bætist við í þættinum „H. ÍTALÍA“:

„h) Félagslegar bætur (lög nr. 335 frá 8. ágúst 1995)“;

e) eftirfarandi komi í stað orðsins „Engar“ í þættinum „J. HOLLAND“:

„Bætur til fatlaðs ungs fólks vegna óvinnufærni (lög frá 24. apríl 1997)“;

f) eftirfarandi komi í stað d-liðar í þættinum „M. FINNLAND“:

„d) Greiðslur frá vinnumarkaði (lög um greiðslur frá vinnumarkaði 1542/93)“.

6. Eftirfarandi breytingar eru gerðar á III. viðauka:

a) í A-hluta komi eftirfarandi í stað liðar „98. AUSTURRÍKI – SVÍÐJÓÐ“:

„98. AUSTURRÍKI – SVÍÐJÓÐ

Samningur um félagslegt öryggi frá 21. mars 1996“;

b) í B-hluta komi eftirfarandi í stað liðar „98. AUSTURRÍKI – SVÍÐJÓÐ“:

„98. AUSTURRÍKI – SVÍÐJÓÐ

Ákvæði 5. gr. samnings um félagslegt öryggi frá 21. mars 1996“.

7. Eftirfarandi breytingar eru gerðar á IV. viðauka:

- a) í A-hluta komi eftirfarandi í stað texta í þættinum „G. ÍRLAND“:
„G. ÍRLAND
15. kafli II. hluta almannatryggingalaganna (Social Welfare (Consolidation) Act) frá 1993“;
- b) í A-hluta komi eftirfarandi í stað b-liðar í þættinum „J. HOLLAND“:
„b) Lög frá 24. apríl 1997 um tryggingar sjálfstætt starfandi einstaklinga (WAZ) vegna óvinnufærni, með breytingum“;
- c) í C-hluta komi eftirfarandi í stað textans í þættinum „G. ÍRLAND“:
„G. ÍRLAND
Allar umsóknir um eftirlaunlífeyri, ellilífeyri (iðgjaldskýlt), ekkna- og ekkjalífeyri (iðgjaldsskýlt)“;
- d) í D-hluta komi eftirfarandi í stað f-liðar í 1. lið:
„f) Hollenskur eftirlifendalífeyrir samkvæmt lögum frá 21. desember 1995 um almennar tryggingar eftirlifenda sem voru á framfæri hins látna“.

8. Eftirfarandi breytingar eru gerðar á VI. viðauka:

- a) 1. liður í þættinum „B. DANMÖRK“ falli niður;
- b) eftirfarandi komi í stað b-liðar í 4. lið í þættinum „D. SPÁNN“:
„b) Lífeyrisfjárhæðin, sem þannig er ákvörðuð, skal hækkuð um hækunar- og endurmatsfjárhæðina sem er reiknuð fyrir hvert ár á eftir fyrir lífeyri sömu tegundar“;
- c) eftirfarandi komi í stað 7. liðar í þættinum „E. FRAKKLAND“:
„7. Þrátt fyrir ákvæði 73. og 74. gr. reglugerðarinnar skulu húsnæðisgreiðslur, umönnunargreiðsla vegna barna, fjölskyldugreiðsla vegna ráðningar skráðrar dagmóður og greiðsla til foreldra sem annast börn sín sjálfir aðeins veittar hlutaðeigandi einstaklingum og aðstandendum þeirra sem eru búsettir á frönsku yfirráðasvæði“;
- d) eftirfarandi komi í stað 5. liðar í þættinum „G. ÍRLAND“:
„5. Þegar reikna skal út tekjur við veitingu bóta vegna veikinda eða atvinnuleysis samkvæmt írskri löggjöf skal færa launþega til tekna, þrátt fyrir 1. mgr. 23. gr. og 1. mgr. 68. gr. reglugerðarinnar, upphæð jafna meðalvikulaunum karlkyns og kvenkyns launþega þess árs, eftir því sem við á, fyrir hverja vinnuviku sem viðkomandi hefur lokið samkvæmt löggjöf annars aðildarríkis á tímabilinu sem um er að ræða“;
- e) í þættinum „J. HOLLAND“:
 - 1) í f-lið 2. liðar:
 - i) komi eftirfarandi í stað fyrstu málsgreinar:
„f) Þrátt fyrir ákvæði 1. mgr. 45. gr. laga um almennar ellitryggingar (AOW) og 1. mgr. 63. gr. laga um almennar tryggingar eftirlifenda, sem voru á framfæri hins látna (ANW), skal heimila maka launþega eða sjálfstætt starfandi einstaklings, sem heyrir undir skyldutryggingakerfi og er búsettur í öðru aðildarríki en Hollandi, að útvega sér frjálsar tryggingar samkvæmt þeirri löggjöf, en þó eingöngu fyrir tímabil eftir 2. ágúst 1989 þegar launþeginn eða hinn sjálfstætt starfandi einstaklingur er eða var tryggður skyldutryggingu samkvæmt fyrrnefndri löggjöf. Þessi heimild fellur úr gildi þegar skyldutrygging launþegans eða hins sjálfstætt starfandi einstaklings fellur niður“;
 - ii) í annarri, fjórðu og fimmtu málsgrein komi „lögum um almennar tryggingar fyrir eftirlifendur sem voru á framfæri hins látna“ í stað „löggjöf um almennar tryggingar fyrir ekkjur og munaðarleysingja“;
 - 2) í 3. lið:
 - i) bætist eftirfarandi fyrirsögn við:
„3. Beiting hollenskra laga um almennar tryggingar fyrir eftirlifendur sem voru á framfæri hins látna“;
 - ii) komi eftirfarandi í stað a-liðar:
„a) Launþegi eða sjálfstætt starfandi einstaklingur, sem heyrir ekki lengur undir hollenska löggjöf um almennar tryggingar fyrir eftirlifendur sem voru á framfæri hins látna, telst vera tryggður samkvæmt slíkri löggjöf þegar áhættan kemur fram, að því er varðar framkvæmd ákvæða III. kafla III. bólsks

reglugerðarinnar, enda sé hann tryggður vegna sömu áhættu samkvæmt löggjöf annars aðildarríkis eða, ef svo er ekki, á rétt á eftirlifendabótum samkvæmt löggjöf í öðru aðildarríki. Síðara skilyrðinu telst þó fullnægt í því tilviki sem um getur í 1. mgr. 48. gr.“;

iii) komi eftirfarandi í stað fyrstu málsgreinar b-liðar:

„b) Eigi ekkja rétt á, samkvæmt a-lið, ekknalífeyri samkvæmt hollenskri löggjöf um almenna tryggingu fyrir eftirlifendur, sem voru á framfæri hins látna, skal sá lífeyrir reiknaður í samræmi við 2. mgr. 46. gr. reglugerðarinnar“;

iv) komi eftirfarandi í stað d-liðar:

„d) Við beitingu 2. mgr. 46. gr. reglugerðarinnar skulu einungis tryggingatímabil, sem hefur verið lokið eftir 15 ára aldur samkvæmt hollenskri löggjöf, metin sem tryggingatímabil“;

3) í 4. lið:

i) bætist eftirfarandi fyrirsögn við:

„4. Beiting hollenskra laga um óvinnufærni“;

ii) bætist „og lögum frá 24. apríl 1997 um tryggingar sjálfstætt starfandi einstaklinga gegn óvinnufærni“ við í a-lið á eftir „lögum frá 11. desember 1975 um óvinnufærni (AAW)“ í a-lið;

iii) í ii-lið b-liðar:

— komi í stað orðanna „laga frá 11. desember 1975 (AAW)“: „laga frá 24. apríl 1997 um tryggingar sjálfstætt starfandi einstaklinga gegn óvinnufærni“;

— falli niður málsliðurinn: „Sé fjárhæð bótanna sem eru reiknaðar samkvæmt ákvæðum i-liðar lægri en sú sem fæst með beitingu ákvæða ii-liðar skal síðarnefnda bótafjárhæðin greidd“;

iv) í c-lið:

— komi í stað orðanna „framangreindra laga frá 11. desember 1975 (AAW)“ í fyrstu málsgrein: „laga frá 24. apríl 1997 um tryggingar sjálfstætt starfandi einstaklinga gegn óvinnufærni“;

— bætist eftirfarandi fjórði undirliður við á eftir þriðja undirlið:

„—tryggingatímabil sem hefur verið lokið í samræmi við lög frá 24. apríl 1997 um tryggingar sjálfstætt starfandi einstaklinga gegn óvinnufærni (WAZ)“;

f) eftirfarandi nýr liður bætist við í þættinum „K. AUSTURRÍKI“:

„5. Ákvæði a-liðar 1. mgr. 22. gr. reglugerðarinnar gilda einnig um þá sem njóta sjúkratrygginga samkvæmt austur-rískum lögum um vernd sérstakra hópa (Versorgungsgesetze)“;

g) eftirfarandi nýr liður bætist við í þættinum „M. FINNLAND“:

„4. Launþegi eða sjálfstætt starfandi einstaklingur, sem nýtur ekki lengur tryggingar samkvæmt almenna lífeyris-kerfinu, skal, við beitingu ákvæða 3. kafla III. bóls reglugerðarinnar, halda stöðu tryggðs manns ef hann eða hún nýtur tryggingar samkvæmt löggjöf í öðru aðildarríki þegar áhættan kemur fram eða hefur, að öðrum kosti, rétt til lífeyris samkvæmt löggjöf í öðru aðildarríki vegna sömu áhættu. Þó telst síðara skilyrðið uppfyllt í því tilviki sem um getur í 1. mgr. 48. gr.“

2. gr.

Eftirfarandi breytingar eru gerðar á reglugerð (EBE) nr. 574/72:

1. Eftirfarandi breytingar eru gerðar á 29. gr.:

a) í 1. mgr. bætist orðin „sem eru búsettir í sama aðildarríki“ við á eftir „lífeyrisþegi og aðstandendur hans“;

b) í 2. og 5. mgr. bætist orðin „sem eru búsettir í sama aðildarríki“ við á eftir „aðstandendur hans“.

2. Eftirfarandi breytingar eru gerðar á 30. gr.:

a) í fyrirsögninni bætist orðin „utan lögbærs aðildarríkis“ við á eftir „sem eru búsettir“;

b) eftirfarandi breytingar eru gerðar á 1. mgr.:

— eftirfarandi komi í stað annars málslíðar:

„Þessi staðfesta yfirlýsing stofnunar eða einnar þeirra stofnana sem annast greiðslu lífeyris, eða ef við á stofnunar sem hefur fengið umboð til að ákvarða rétt til aðstoðar, gildir þar til stofnun á búsetustað aðstandendanna er tilkynnt um ógildingu hennar“;

— eftirfarandi málslíður bætist við á eftir öðrum málslíð:

„Ef aðstandendur leggja ekki fram staðfesta yfirlýsingu skal stofnun á búsetustað útvega sér hana með því að hafa samband við þá stofnun eða þær stofnanir sem annast greiðslu lífeyris eða, ef við á, þá stofnun sem hefur fengið umboð til þess“;

c) eftirfarandi komi í stað 3. mgr.:

„3. Stofnunin, sem gefur út staðfestu yfirlýsinguna, sem um getur í 1. mgr., skal tilkynna stofnun á búsetustað aðstandenda um tímabundna stöðvun eða niðurfellingu lífeyris. Stofnun á búsetustað aðstandenda getur hvenær sem er leitað upplýsinga um rétt til aðstoðar hjá stofnuninni sem gefur staðfestu yfirlýsinguna út“;

d) eftirfarandi málsgrein bætist við á eftir 4. mgr.:

„5. Stofnun á búsetustað skal tilkynna stofnuninni, sem gefur út yfirlýsinguna sem um getur í 1. mgr., um allar skráningar sem fram fara í samræmi við ákvæði þeirrar málsgreinar“.

3. Eftirfarandi málslíður bætist við í lok 3. mgr. 31. gr.:

„Ef aðstandendurnir eru ekki búsettir á yfirráðasvæði sama aðildarríkis og lífeyrisþeginn skal sú stofnun á búsetustað þeirra, sem telst þar til bær að því er varðar 2. mgr., gefa út staðfestu yfirlýsinguna sem kveðið er á um í 1. mgr.“.

4. Orðin „1. mgr. 29. gr.“ falli niður í 1. og 2. mgr. 93. gr.

5. Eftirfarandi breytingar eru gerðar á 95. gr.:

a) í 1. mgr. bætist orðin „og 1. mgr. 29. gr.“ við á eftir „1. mgr. 28. gr. og 28. gr. a“;

b) í b-lið 3. mgr. komi „lífeyrisþega og/eða aðstandenda þeirra, sem um getur í 2. mgr. 28. gr. eða 1. mgr. 29. gr.“ í stað „lífeyrisþega sem um getur í 2. mgr. 28. gr.“.

6. Eftirfarandi breytingar eru gerðar á 1. viðauka:

a) eftirfarandi liðir bætist við í þættinum „F. GRIKKLAND“:

„4. Υπουργός Εθνικής Αμύνης (varnarmálaráðuneytið, Aþenu)

5. Υπουργός Εθνικής Παιδείας και Θρησκευμάτων (ráðherra mennta- og trúmála, Aþenu)“;

b) eftirfarandi komi í stað 1. liðar í þættinum „G. ÍRLAND“:

„1. Minister for Social, Community and Family Affairs (ráðherra félags-, samfélags- og fjölskyldumála, Dublin)“;

c) eftirfarandi komi í stað þáttarins „K. AUSTURRÍKI“:

„K. AUSTURRÍKI 1. Bundesminister für Arbeit, Gesundheit und Soziales (sambandsráðherra atvinnu-, heilbrigðis- og félagsmála), Wien

2. Bundesminister für Umwelt, Jugend und Familie (sambandsráðherra umhverfis-, æskulýðs- og fjölskyldumála), Wien“.

7. Eftirfarandi breytingar eru gerðar á 2. viðauka:

a) í stað „Direktoratet for Social Sikring og Bistand (almannatrygginga- og félagsmálaskrifstofan), København“ í hægri dálki a-liðar 2. og 3. liðar í þættinum „B. DANMÖRK“ komi:

„Den Sociale Sikringsstyrelse (stjórn almannatrygginga), København“.

b) í þættinum „F. GRIKKLAND“:

1) i-, ii- og iii-liður í 1.–6. lið verði a-, b- og c-liður, í þessari röð;

2) eftirfarandi liðir bætist við 1. lið:

„d) Sérstök bótakerfi fyrir fólk í opinberri þjónustu:

- | | |
|---|--|
| i) opinberir starfsmenn | Υπουργείο Υγείας και Πρόνοιας, Αθήνα
(heilbrigðis- og félagsmálaráðuneytið, Aþenu) |
| ii) starfsmenn í stjórnsýslunni | Ταμείο Υγείας Δημοτικών και Κοινοτικών Υπαλλήλων (ΤΥΔΚΥ) Αθήνα (sjúkra-sjóður starfsmanna sveitarstjórna, TYDKY, Aþenu) |
| iii) hermenn við herþjónustu | Υπουργείο Εθνικής Αμύνης, Αθήνα (varnarmála-ráðuneytið, Aþenu) |
| iv) hermenn við störf í hafnarlögreglunni | Υπουργείο Εμπορικής Ναυτιλίας, (ráðuneyti kaup-skipaflotans, Pireus) |
| e) Sérstök bótakerfi fyrir námsmenn við æðri menntastofnanir og tækniskóla: | Ειδικό σύστημα περιθαλψής φοιτητών και σπουδαστών ΑΕΙ και ΤΕΙ. Αέδρι menntastofnanir og tækniskólar (ΑΕΙ og ΤΕΙ), sérstaklega ákvarðað í hverju tilvikum fyrir sig“; |

c) eftirfarandi komi í stað núverandi texta í 2. lið í þættinum „G. ÍRLAND“:

„2. Bætur í peningum:

- | | |
|--|--|
| a) Atvinnuleysisbætur: | Department of Social, Community and Family Affairs
(ráðuneyti félags-, samfélags- og fjölskyldumála)
Dublin, að meðtöldum héraðsskrifstofum sem annast greiðslu atvinnuleysisbóta |
| b) Lífeyrir vegna elli og andláts: | Department of Social, Community and Family Affairs
(ráðuneyti félags-, samfélags- og fjölskyldumála),
Pension Services Office (lífeyrisdeild), Sligo |
| c) Fjölskyldubætur: | Department of Social, Community and Family Affairs
(ráðuneyti félags-, samfélags- og fjölskyldumála),
Child Benefit Section (barnabótadeild), St. Oliver Plunkett Road, Letterkenny, Co. Donegal |
| d) Örorubætur og bætur vegna meðgöngu og fæðingar: | Department of Social, Community and Family Affairs
(ráðuneyti félags-, samfélags- og fjölskyldumála),
Social Welfare Services Office (félagsmáladeild),
Longford |
| e) Aðrar bætur í peningum: | Department of Social, Community and Family Affairs
(ráðuneyti félags-, samfélags- og fjölskyldumála),
Dublin“; |

d) í þættinum „H. ÍTALÍA“:

1) eftirfarandi komi í stað orðanna „Cassa marittima (sjómanna sjóðurinn þar sem hlutaðeigandi einstaklingur er skráður)“ í hægri dálki ii-liðar í b- og c-lið í A-lið 1. liðar:

„Istituto di previdenza del settore marittimo, IPSEMA (félagsmálastofnun fyrir siglingageirann)“;

2) eftirfarandi komi í stað orðanna „Cassa marittima (sjómanna sjóðurinn þar sem hlutaðeigandi einstaklingur er skráður)“ í hægri dálki ii-liðar í b- og c-lið í A-lið 2. liðar:

„Istituto di previdenza del settore marittimo, IPSEMA (félagsmálastofnun fyrir siglingageirann)“;

3) d-liður í B-lið 3. liðar falli niður;

4) eftirfarandi komi í stað orðanna „Cassa marittima (sjómannaþjófurinn þar sem hlutaðeigandi einstaklingur er skráður)“ í hægri dálki 4. liðar:

„Istituto di previdenza del settore marittimo, IPSEMA (félagsmálastofnun fyrir siglingageirann)“;

e) í þættinum „J. HOLLAND“:

1) eftirfarandi komi í stað orðanna „Bedrijfsvereniging (tryggingastofnun fagfélaga) þar sem vinnuveitandi hins tryggða er tryggður“ í b-lið 1. liðar, i-lið í a-lið 2. liðar og 4. lið:

„Landelijk Instituut Sociale Verzekering (almannatryggingastofnunin) þar sem vinnuveitandi hins tryggða er skráður“;

2) eftirfarandi komi í stað orðanna „Bedrijfsvereniging (tryggingastofnun fagfélaga) þar sem hinn tryggði væri tryggður hefði hann starfsfólk í þjónustu sinni“ í ii-lið í a-lið 2. liðar:

„Landelijk Instituut Sociale Verzekering (almannatryggingastofnunin) þar sem hinn tryggði væri skráður hefði hann starfsfólk í þjónustu sinni“;

3) eftirfarandi komi í stað orðanna „Nieuwe Algemene Bedrijfsvereniging (nýju almennu fagfélaga- og stéttarsamtökin), Amsterdam“ í b-lið 2. liðar og b-lið 6. liðar:

„Landelijk Instituut Sociale Verzekering (almannatryggingastofnunin) með milligöngu GAK Nederland BV, Amsterdam“;

f) eftirfarandi komi í stað 4. liðar í þættinum „K. AUSTURRÍKI“:

„4. Fjölskyldubætur:

a) Fjölskyldubætur aðrar en Karezngeld (greiðsla vegna foreldraorlofs):

Finanzamt (fjármálaskrifstofan)

b) Karezngeld (greiðsla vegna foreldraorlofs):

Gebietskrankenkasse (sjúkratryggingasjóður héraðsins) á búsetu- eða dvalarstað viðkomandi“;

g) í þættinum „M. FINNLAND“:

1) eftirfarandi breytingar eru gerðar á b-lið 1. liðar:

i) eftirfarandi nýr liður bætist við:

„ii) endurhæfing á vegum almannatryggingastofnunar

Kansaneläkelaitos/Folkpensionsanstalten (almannatryggingastofnunin), Helsinki“;

ii) ii-liður í b-lið 1. liðar verði iii-liður í b-lið 1. liðar;

2) orðin „Kansaneläkelaitos/Folkpensionsanstalten (almannatryggingastofnunin), Helsinki, eða“ í hægri dálki 4. liðar falli niður;

3) eftirfarandi bætist við í hægri dálki í a-lið 5. liðar milli orðanna „Kansaneläkelaitos/Folkpensionsanstalten (almannatryggingastofnunin), Helsinki“ og orðsins „eða“:

„og Ahvenanmaan maakunnan työvoimatoimikunta/Arbetskraftskommissionen i landskapet Åland (atvinnu- málaráðið í Ålandshéraði)“;

4) eftirfarandi nýr liður bætist við:

„7. Sérstakar iðgjaldsfrjálsar bætur:

Kansaneläkelaitos/Folkpensionsanstalten (almannatryggingastofnunin), Helsinki“.

8. Eftirfarandi breytingar eru gerðar á 3. viðauka:

a) eftirfarandi komi í stað orðanna „Direktoratet for Social Sikring og Bistand (almannatrygginga- og félagsmálaskrifstofan), København“ í hægri dálki b- og c-liðar í I. hluta, STOFNANIR Á BÚSETUSTAÐ, í þættinum „B. DANMÖRK“:

„Den Sociale Sikringsstyrelse (stjórn almannatrygginga), København“;

b) eftirfarandi komi í stað núverandi texta í 2. lið í þættinum „G. ÍRLAND“:

„2. Bætur í peningum

- | | | |
|----|--|--|
| a) | Atvinnuleysisbætur: | Department of Social, Community and Family Affairs (ráðuneyti félags-, samfélags- og fjölskyldumála) Dublin, að meðtöldum héraðsskrifstofum sem annast greiðslu atvinnuleysisbóta |
| b) | Lífeyrir vegna elli og andláts: | Department of Social, Community and Family Affairs (ráðuneyti félags-, samfélags- og fjölskyldumála), Pension Services Office (lífeyrisdeild), Sligo |
| c) | Fjölskyldubætur: | Department of Social, Community and Family Affairs (ráðuneyti félags-, samfélags- og fjölskyldumála), Child Benefit Section (barnabótadeild), St. Oliver Plunkett Road, Letterkenny, Co. Donegal |
| d) | Örorkubætur og bætur vegna meðgöngu og fæðingar: | Department of Social, Community and Family Affairs (ráðuneyti félags-, samfélags- og fjölskyldumála), Social Welfare Services Office (félagsmáladeild), Longford |
| e) | Aðrar bætur í peningum: | Department of Social, Community and Family Affairs (ráðuneyti félags-, samfélags- og fjölskyldumála), Dublin“; |

c) í þættinum „H. ÍTALÍA“:

1) eftirfarandi komi í stað orðanna „Cassa marittima (sjómannasjóðurinn sem ber ábyrgð á svæðinu)“ í hægri dálki ii-liðar í b-lið í A-hluta 1. liðar:

„Istituto di previdenza del settore marittimo, IPSEMA (félagsmálastofnun fyrir siglingageirann)“;

2) d-liður í B-hluta 3. liðar falli niður;

d) í þættinum „J. HOLLAND“:

1) eftirfarandi komi í stað orðanna „Nieuwe Algemene Bedrijfsvereniging (nýju almennu fagfélaga- og stéttarsamtökin), Amsterdam“ í hægri dálki í b-lið 1. liðar, b-lið 2. liðar og 4. lið:

„Landelijk Instituut Sociale Verzekeringen (almannatryggingastofnunin) með milligöngu GAK Nederland BV, Amsterdam“;

2) eftirfarandi komi í stað orðanna „Par til bær Bedrijfsvereniging (tryggingastofnun fagfélaga)“ í hægri dálki í a-lið 2. liðar:

„Landelijk Instituut Sociale Verzekeringen (almannatryggingastofnunin) með milligöngu GAK Nederland BV, Amsterdam“;

e) í þættinum „K. AUSTURRÍKI“:

1) eftirfarandi komi í stað 1. liðar:

„1. Sjúkratryggingar:

- | | | |
|------|--|----------------------|
| a) | við beitingu: | |
| i) | 27. gr. reglugerðarinnar: | þar til bær stofnun: |
| ii) | 31. gr. reglugerðarinnar og 1. mgr. 31. gr. framkvæmdarreglugerðarinnar með tilliti til stofnunar á búsetustað lífeyrisþega sem getið er í 27. gr. reglugerðarinnar: | þar til bær stofnun |
| iii) | 31. gr. reglugerðarinnar og 1. mgr. 31. gr. framkvæmdarreglugerðarinnar með tilliti til stofnunar á búsetustað aðstandanda sem býr í lögbæra ríkinu: | þar til bær stofnun |

b) í öllum öðrum tilvikum:

þar til bær Gebietskrankenkasse (sjúkratryggingasjóður héraðsins) á búsetu- eða dvalarstað viðkomandi eða, ef um er að ræða meðferð á sjúkrahúsi sem Landesfond (fylkissjóðurinn) ber ábyrgð á, þar til bær Landesfond á búsetu- eða dvalarstað viðkomandi“;

2) eftirfarandi komi í stað textans í hægri dálki a-liðar í 3. lið:

„Þar til bær Gebietskrankenkasse (sjúkratryggingasjóður héraðsins) á búsetu- eða dvalarstað viðkomandi eða, ef um er að ræða meðferð á sjúkrahúsi sem Landesfond (fylkissjóðurinn) ber ábyrgð á, þar til bær Landesfond á búsetu- eða dvalarstað viðkomandi eða Allgemeine Unfallversicherungsanstalt (almenna slysatryggingastofnunin), Wien, sem er einnig heimilt að veita bætur“;

3) eftirfarandi komi í stað 5. liðar:

„5. Fjölskyldubætur

a) Fjölskyldubætur aðrar en Karenzgeld (greiðsla vegna foreldraorlofs):

Þar til bær Finanzamt (fjármálaskrifstofan) á búsetu- eða dvalarstað viðkomandi

b) Karenzgeld (greiðsla vegna foreldraorlofs):

Þar til bær Gebietskrankenkasse (sjúkratryggingasjóður héraðsins) á búsetu- eða dvalarstað viðkomandi“;

f) í þættinum „M. FINNLAND“:

1) eftirfarandi komi í stað i-liðar í b-lið 1. liðar:

„i) endurgreiðslur samkvæmt sjúkratryggingum og endurhæfing á vegum almannatryggingastofnunar

Kansanelákelaitos/Folkpensionsanstalten (almannatryggingastofnunin)“;

2) eftirfarandi komi í stað 3. liðar:

„3. Vinnuslys og atvinnusjúkdómar:

Tapaturmavakuutuslaitosten: liitto/Olycksfallsförsäkringsanstalternas förbund (samtök slysatryggingastofnana), Helsinki“;

3) orðið „Helsinki“ á eftir heiti stofnunar í hægri dálki 1. liðar (a-liður), 2. liðar (a-liður), 4. liðar (a-liður og i-liður b-liðar) og 5. liðar falli niður.

9. Eftirfarandi breytingar eru gerðar á 4. viðauka:

a) eftirfarandi komi í stað orðanna „Direktoratet for Social Sikring og Bistand (almannatrygginga- og félagsmálaskrifstofan), København“ í hægri dálki 1. liðar (b-liður), 2., 3. og 5. liðar í þættinum „B. DANMÖRK“:

„Den Sociale Sikringsstyrelse (stjórn almannatrygginga), København“;

b) eftirfarandi komi í stað núverandi texta í 2. lið í þættinum „G. ÍRLAND“:

„2. Bætur í peningum

a) Lífeyrir vegna elli og andláts:

Department of Social, Community and Family Affairs (ráðuneyti félags-, samfélags- og fjölskyldumála), Pension Services Office (lífeyrisdeild), Sligo

b) Fjölskyldubætur:

Department of Social, Community and Family Affairs (ráðuneyti félags-, samfélags- og fjölskyldumála), Child Benefit Section (barnabótadeild), St. Oliver Plunkett Road, Letterkenny, Co. Donegal

c) Örorubætur og bætur vegna meðgöngu og fæðingar:

Department of Social, Community and Family Affairs (ráðuneyti félags-, samfélags- og fjölskyldumála), Social Welfare Services Office (félagsmáladeild), Longford

- d) Aðrar bætur í peningum: Department of Social, Community and Family Affairs (ráðuneyti félags-, samfélags- og fjölskyldumála), Dublin“;
- c) eftirfarandi komi í stað orðanna „Nieuwe Algemene Bedrijfsvereniging (nýju almennu fagfélaga- og stéttarsamtökin), Amsterdam“ í hægri dálki í b-lið 1. liðar í þættinum „J. HOLLAND“:
„Landelijk Instituut Sociale Verzekeringen (almannatryggingastofnunin) með milligöngu GAK Nederland BV, Amsterdam“;
- d) í þættinum „K. AUSTURRÍKI“:
- 1) eftirfarandi komi í stað textans í 2. lið:
„2. Atvinnuleysistryggingar Landesgeschäftsstelle Wien des Arbeitsmarktservice (héraðsskrifstofa vinnumarkaðsmála), Wien“;
 - 2) eftirfarandi komi í stað textans í 3. lið „Fjölskyldubætur“:
„3. Fjölskyldubætur:
 - a) Fjölskyldubætur aðrar en Karenzgeld (greiðsla vegna foreldraorlofs): Bundesministerium für Umwelt, Jugend und Familie (sambandsráðuneyti umhverfis-, æskulýðs- og fjölskyldumála), Wien
 - b) Karenzgeld (greiðsla vegna foreldraorlofs): Bundesministerium für Arbeit, Gesundheit und Soziales (sambandsráðuneyti atvinnu-, heilbrigðis- og félagsmála), Wien“;
- e) í þættinum „M. FINNLAND“:
- 1) „starfslífeyrir“ komi í stað orðanna „styrkir vegna andláts“ í vinstri dálki 1. liðar;
 - 2) 2. liður falli niður.
10. Eftirfarandi breytingar eru gerðar á 5. viðauka:
- a) í þættinum „9. BELGÍA – HOLLAND“ falli a-liður niður og b-, c- og d-liður verði a-, b- og c-liður, í þeirri röð;
 - b) í þættinum „77. ÍTALÍA – HOLLAND“ bætist eftirfarandi c-liður við:
„c) Samningur frá 24. desember 1996/27. febrúar 1997 um 3. mgr. 36. gr. og 3. mgr. 63. gr. reglugerðarinnar“;
 - c) eftirfarandi komi í stað þáttarins „87. LÚXEMBORG – SVÍÐJÓÐ“:
„87. LÚXEMBORG – SVÍÐJÓÐ
Samningur frá 27. nóvember 1996 um endurgreiðslur á kostnaði á sviði almannatrygginga“;
 - d) í þættinum „93. HOLLAND – BRESKA KONUNGSRÍKIÐ“ falli b- og c-liður niður og d-liður verði b-liður;
 - e) eftirfarandi komi í stað þáttarins „103. SVÍÐJÓÐ – BRESKA KONUNGSRÍKIÐ“:
„103. SVÍÐJÓÐ – BRESKA KONUNGSRÍKIÐ
Samningur frá 15. apríl 1997 um 3. mgr. 36. gr. og 3. mgr. 63. gr. reglugerðarinnar (endurgreiðsla eða niðurfelling endurgreiðslu kostnaðar við aðstoð) og 2. mgr. 105. gr. framkvæmdarreglugerðarinnar (niðurfelling endurgreiðslu kostnaðar við eftirlit og læknisskoðanir)“.
11. Eftirfarandi komi í stað þáttarins „K. AUSTURRÍKI“ í 9. viðauka:
„K. AUSTURRÍKI
Árlegur meðaltalskostnaður vegna aðstoðar er reiknaður út með því að taka tillit til bóta frá Gebietskrankenkassen (sjúkratryggingasjóði héraðsins) og Landesfonds (stofnunum sem eru ábyrgar fyrir meðferð á sjúkrahúsi í fylkinu)“.
12. Eftirfarandi breytingar eru gerðar á 10. viðauka:
- a) í þættinum „B. DANMÖRK“:
 - 1) eftirfarandi komi í stað orðanna „Direktoratet for Social Sikring og Bistand (almannatrygginga- og félagsmála-skrifstofan), København“ í hægri dálki 1., 2. og 3. liðar og b-liðar 7. liðar:
„Den Sociale Sikringsstyrelse (stjórn almannatrygginga), København“;

2) eftirfarandi komi í stað vinstri dálks 2. liðar:

„2. Við beitingu 14. gr. (b-liður 1. mgr. og a-liður 2. mgr.), 14. gr. a (b-liður 1. mgr.) og 14. gr. b (1. og 2. mgr.) reglugerðarinnar.“;

3) eftirfarandi komi í stað 5. liðar:

„5. Við beitingu 80. gr. (2. mgr.), 81. gr. og 84. gr. (2. mgr.) framkvæmdarreglugerðarinnar:

Atvinnuleysistryggingasjóðurinn sem einstaklingurinn átti síðast aðild að. Direktoratet for Arbejdsløshedsforsikringen (skrifstofa atvinnuleysistrygginga), København ef einstaklingurinn hefur ekki átt aðild að atvinnuleysistryggingasjóði“;

b) eftirfarandi komi í stað 5. liðar í þættinum „E. FRAKKLAND“:

„5. Við beitingu 14. gr. (b-liður 1. mgr.), 14. gr. a (b-liður 1. mgr.) og 17. gr. reglugerðarinnar:

- | | |
|--|--|
| i) Almenn | Centre de sécurité sociale des travailleurs migrants (tryggingastofnun farandlaunþega) |
| ii) Tryggingar í landbúnaði (launþegar og sjálfstætt starfandi einstaklingar): | Ministère de l'agriculture (landbúnaðarráðuneytið), Paris“; |

c) eftirfarandi komi í stað c-liðar í 7. lið í þættinum „F. GRIKKLAND“:

„c) Aðrar bætur:

- | | |
|--|--|
| i) til launþega, sjálfstætt starfandi einstaklinga og starfsmanna í stjórnsýslunni | Ίδρυμα Κοινωνικών Ασφαλίσεων (almannatryggingastofnunin, Aþenu) |
| ii) til opinberra starfsmanna | Υπουργείο Υγείας και Πρόνοιας, Αθήνα (heilbrigðis- og félagsmálaráðuneytið, Aþenu) |
| iii) til hermanna við herþjónustu: | Υπουργείο Εθνικής Αμύνης, Αθήνα (varnarmálaráðuneytið, Aþenu) |
| iv) til hermanna við störf í hafnarlögreglunni: | Υπουργείο Εμπορικής Ναυτιλίας, (ráðuneyti kaupskipaflotans, Pireus) |
| v) fyrir námsmenn við æðri menntastofnanir og tækniskóla: | Υπουργείο Εθνικής Παιδείας και Θρησκευμάτων, Αθήνα (ráðuneyti mennta- og trúmála, Aþenu)“; |

d) eftirfarandi komi í stað orðanna „Department of Social Welfare (félagsmálaráðuneytið), Dublin“ í hægri dálki 1. liðar, 2. liðar, 3. liðar (b-liður) og 4. liðar (a-liður) í þættinum „G. ÍRLAND“:

„Department of Social, Community and Family Affairs (ráðuneyti félags-, samfélags- og fjölskyldumála), Dublin“;

e) texti beggja dálka í fjórðu færslu 3. liðar í þættinum „H. ÍTALÍA“, sem kallast „Til ljósmæðra“, falli niður;

f) eftirfarandi komi í stað orðanna „Inspection générale de la sécurité sociale (almennt eftirlit almannatrygginga), Luxembourg“ í hægri dálki 3. liðar í þættinum „I. LÚXEMBOURG“:

„Centre commun de la sécurité sociale (sameiginlega almannatryggingamiðstöðin), Luxembourg“;

g) í þættinum „J. HOLLAND“:

1) eftirfarandi komi í stað orðanna „Nieuwe Algemene Bedrijfsvereniging (nýju almennu fagfélaga- og stéttar-samtökin), Amsterdam“ í hægri dálki 3. liðar:

„Landelijk Instituut Sociale Verzekering (almannatryggingastofnunin) með milligöngu GAK Nederland BV, Amsterdam“;

2) eftirfarandi komi í stað orðanna „Algemeen Werkloosheidsfonds Den Haag (atvinnuleysistryggingasjóðurinn), Zoetermeer“ í hægri dálki b-liðar 4. liðar:

„Landelijk Instituut Sociale Verzekering (almannatryggingastofnunin) með milligöngu GAK Nederland BV, Amsterdam“;

h) í þættinum „K. AUSTURRÍKI“:

1) eftirfarandi komi í stað 1.-3. liðar:

„1. Við beitingu 14. gr. (b-liður 1.mgr.), 14. gr. a (b-liður 1. mgr.) og 17. gr. reglugerðarinnar:

Bundesminister für Arbeit, Gesundheit und Soziales (sambandsráðherra atvinnu-, heilbrigðis- og félagsmála), Wien, með samkomulagi við Bundesministerium für Umwelt, Jugend und Familie (sambandsráðherra umhverfis-, æskulýðs- og fjölskyldumála), Wien

2. Við beitingu 11. gr., 11. gr. a, 12. gr. a, 13. gr. og 14. gr. framkvæmdarreglugerðarinnar:

a) Ef viðkomandi einstaklingur fellur undir austurríska löggjöf:

þar til bært sjúkratryggingakerfi

b) Í öllum öðrum tilvikum:

Hauptverband der österreichischen Versicherungssträger (aðalsamtök austurrískra almannatryggingastofnana), Wien

3. Við beitingu 3. mgr. 14. gr. d reglugerðarinnar:

þar til bær stofnun“;

2) eftirfarandi komi í stað 6. liðar:

„6. Við beitingu 2. mgr. 85. gr. og 2. mgr. 86. gr. framkvæmdarreglugerðarinnar í tengslum við Karenzgeld (greiðsla vegna foreldraorlofs)

Gebietskrankenkasse (sjúkratryggingasjóður héraðsins) á síðasta búsetu- eða dvalarstað viðkomandi“;

i) í þættinum „M. FINNLAND“:

1) eftirfarandi komi í stað 5. liðar:

„5. Við beitingu 41. gr. framkvæmdarreglugerðarinnar:

Eläketurvakeskus/Pensionsskyddscentralen (lífeyrstryggingamiðstöðin), Helsinki“;

2) 6. liður falli niður.

13. Ákvæði 1., 2., 3. og 4. liðar í þættinum „F. GRIKKLAND“ í 11. viðauka falli niður.

3. gr.

1. Reglugerð þessi öðlast gildi á fyrsta degi næsta mánaðar eftir að hún birtist í *Stjórnartíðindum Evrópubandalaganna*.

2. Ákvæði d-liðar í 7. mgr., 1.liðar í e-lið 8. mgr. og i.-iv. liðar í 2. lið e-liðar 8. mgr. í 1. gr. koma til framkvæmda 1. júlí 1996.

3. Ákvæði e-liðar 7. mgr., d-liðar 8. mgr., c-liðar 9.mgr. og g-liðar 12. mgr. í 2. gr. koma til framkvæmda 1. mars 1997.

4. Ákvæði e-liðar 5. mgr., b-liðar 7. mgr. og ii.-iv.-liðar í 3. lið e-liðar 8. mgr. í 1. gr. koma til framkvæmda 1. janúar 1998.

5. Ákvæði 1. og 2. mgr. 1. gr. og 1.-5. mgr. 2. gr. koma til framkvæma 1. janúar 1998 en 1. janúar 2002 að því er varðar lýðveldið Frakkland.

Reglugerð þessi er bindandi í heild sinni og gildir í öllum aðildarríkjunum án frekari lögfestingar.

Gjört í Lúxemborg 4. júní 1998.

Fyrir hönd ráðsins,

D. BLUNKETT

forseti.

AUGLÝSING

um breytingu á grunnfjárhæðum skv. 4. og 6. gr., sbr. 22. gr. laga um erfðafjárskatt nr. 83/1984.

Grunnfjárhæð skv. 4. gr. verður kr. 731.345.

Grunnfjárhæð skv. 6. gr. verður kr. 52.638.

Breyting þessi tekur gildi 1. desember 2000 og gildir til 30. nóvember 2001.

Fjármálaráðuneytinu, 8. nóvember 2000.

F. h. r.

Marianna Jónasdóttir.

Elva Ósk S. Wium.

Nr. 813

6. nóvember 2000

REGLUGERÐ

um breyting á reglugerð nr. 641/2000 um alþjónustu.

1. gr.

10. gr. orðast svo:

Til að standa straum af greiðslu fjárframlaga samkvæmt 9. gr. skal innheimta jöfnunargjald sem rennur til Póst- og fjarskiptastofnunar. Tekjur af jöfnunargjaldi skulu varðveittar í sérstökum sjóði sem skal vera sérstaklega aðgreindur í bókhaldi Póst- og fjarskiptastofnunar.

Jöfnunargjald skal leggja á fjarskiptafyrirtæki sem starfrækja almenn fjarskiptanet og/ eða almenna talsímabjónustu.

Gjaldstofn jöfnunargjalds er bókfærð velta af starfsemi samkvæmt 2. mgr. Með veltu er hér átt við rekstrartekjur (heildarrekstrartekjur) af gjaldskyldri starfsemi hér á landi. Reki gjaldskyldur aðili samhliða aðra starfsemi skal heildarveltu skipt hlutfallslega og skal bókhaldi hins gjaldskylda aðila hagað þannig að sérstaklega skal haldið aðgreindri veltu af gjaldskyldri starfsemi, sbr. 2. mgr. Jöfnunargjald má draga frá tekjum greiðanda á því rekstrarári þegar stofn þess myndaðist.

Um álagningu og innheimtu jöfnunargjalds fer samkvæmt ákvæðum VIII.-XIV. kafla laga nr. 75/1981, um tekjuskatt og eignarskatt, með síðari breytingum, og stjórnvaldsfyrirmælum settum samkvæmt þeim, eftir því sem við getur átt.

2. gr.

Við bætist ákvæði til bráðabirgða er orðast svo:

Ákvæði til bráðabirgða.

Fyrirframgreiðsla upp í álagningu jöfnunargjalds á árinu 2001 skal fara fram með eingreiðslu þann 1. desember 2000. Skal fjárhæð fyrirframgreiðslu vera jafnhá 0,18% af helmingi veltu rekstrarársins 1999 eins og hún er skilgreind í 3. mgr. 10. gr. Gjaldskyldir aðilar, sem hafa verið með gjaldskylda starfsemi á árinu 2000, skulu eigi síðar en 20. nóvember árið 2000 skila til skattstjóra upplýsingum um veltu ársins 1999, sbr. 3. mgr. 10. gr. og ákvarðar skattstjóri fyrirframgreiðslu þeirra og tilkynnir þeim um þá ákvörðun eigi síðar en 24. nóvember 2000.

Ef gjaldskyldur aðili telur fyrir séð að velta ársins 2000 vegna mánaðanna júní til og með desember sé lægri en helmingur veltu ársins 1999, sbr. 3. mgr. 10. gr., getur hann óskað eftir lækkun fyrirframgreiðslunnar. Umsóknir um lækkun fyrirframgreiðslu skulu berast skattstjóra eigi síðar en 31. desember 2000. Úrskurður skattstjóra skal kveðinn upp innan 15 daga að jafnaði frá því að beiðni um lækkun barst. Úrskurður skattstjóra er kæránlegur til ríkisskattstjóra sem kveður upp endanlega úrskurð á stjórnsýslustigi.

3. gr.

Reglugerð þessi, sem sett er samkvæmt heimild í 15. gr. laga nr. 107/1999, um fjarskipti, öðlast þegar gildi.

Samgönguráðuneytinu, 6. nóvember 2000.

Sturla Böðvarsson.

Ragnhildur Hjaltadóttir.

8. nóvember 2000

Nr. 814

AUGLÝSING

um deiliskipulag á lóð úr landi Hafnar 2 í Leirár- og Melahreppi.

Sveitarstjórn Leirár- og Melahrepps hefur samþykkt deiliskipulag á lóð úr landi Hafnar 2 í Leirár- og Melahreppi. Deiliskipulagið hefur fengið meðferð samkvæmt lögum nr. 73/1997. Deiliskipulagið öðlast þegar gildi.

Leirár- og Melahreppi, 8. nóvember 2000.

Sigurður Valgeirsson oddviti.

2. nóvember 2000

Nr. 815

AUGLÝSING

um gildistöku ákvörðunar Flugmálastjórnar Íslands nr. 2/2000 um lofthæfifyrirmæli.

Með vísan til 140. gr. laga nr. 60/1998 um loftferðir og reglugerðar um flugmálahandbók útgefna af Flugmálastjórn Íslands nr. 326/2000, hefur Flugmálastjórn ákveðið að frá og með 15. nóvember 2000 skulu allir skráðir umráðendur loftfara sem skrásett eru á Íslandi vera áskrifendur að og fylgja lofthæfifyrirmælum (Airworthiness Directives) frá því ríki/ríkjum sem loftfarið er hannað í (State of Design) og eða ríki/ríkjum sem gefa út tegundarskírteini (State of Type Certificate Holder), með vísan til c-liðar 2. mgr. 20. gr., 2. mgr. 22. gr. og 26. gr. laga um loftferðir nr. 60/1998.

Undanþegnir áskriftarskyldu lofthæfifyrirmæla eru skráðir umráðendur lítilla loftfara allt að 5700 kg sem notuð eru í einkaflugi.

Ákvörðun Flugmálastjórnar Íslands er birt í heild sinni í flugmálahandbók Flugmálastjórnar, 3. deild (Ákvarðanir Flugmálastjórnar Íslands).

Auglýsingin öðlast þegar gildi.

Reykjavík, 2. nóvember 2000.

Porgeir Pálsson flugmálastjóri.

REGLUR

um breytingu á reglum nr. 198/1983 um réttindi til að stjórna vinnuvélum, með síðari breytingum.

1. gr.

Á undan 1. mgr. 2. gr. kemur ný málsgrein, svohljóðandi:
Þeir einir mega stjórna vinnuvélum sem til þess hafa öðlast réttindi skv. 2. mgr.

2. gr.

Reglur þessar sem settar eru af stjórn Vinnueftirlits ríkisins samkvæmt heimild í 49. gr. laga nr. 46/1980 um aðbúnað, hollustuhætti og öryggi á vinnustöðum eru hér með staðfestar og öðlast þegar gildi.

Félagsmálaráðuneytinu, 6. nóvember 2000.

Páll Pétursson.

Elín Blöndal.

AUGLÝSING

um starfsreglur kirkjuþings um kirkjuráð.

„STARFSREGLUR
um kirkjuráð.

1. gr.

Kirkjuráð starfar á grundvelli laga nr. 78/1997 um stöðu, stjórn og starfshætti þjóðkirkjunnar.

2. gr.

Kirkjuráð er, auk biskups Íslands, sem er forseti ráðsins, skipað fjórum mönnum, tveimur guðfræðingum og tveimur leikmönnum, sem kirkjuþing kýs.

3. gr.

Kirkjuráð fer með framkvæmdavald í málefnum þjóðkirkjunnar eftir markaðri stefnu laga og samþykktu kirkjuþings. Ráðið fer með framkvæmd þeirra sameiginlegu verkefna þjóðkirkjunnar sem lög og stjórnvaldsreglur ætla því og erinda sem vísað er til þess, m.a. af hálfu kirkjuþings, prestastefnu, samtökum leikmanna, Alþingis og ráðherra.

Kirkjuráð hefur aðsetur á biskupsstofu.

Kirkjuráð ræður framkvæmdastjóra og setur honum erindisbréf sem skal kynnt á kirkjuþingi. Framkvæmdastjóri framfylgir ákvörðunum ráðsins og hefur umsjón og eftirlit með störfum og verkefnum á vegum þess skv. nánari fyrirmælum ráðsins.

4. gr.

Kirkjuráð undirbýr kirkjuþing í samráði við forseta kirkjuþings.

5. gr.

Kirkjuráð skal gera grein fyrir helstu ákvörðunum sínum og starfsemi frá síðasta kirkjuþingi hverju sinni, sbr. starfsreglur um kirkjuþing. Með skýrslu kirkjuráðs skulu fylgja skýrslur kirkjulegra stofnana og stjórna sem heyra undir ráðið eða kirkjuþing óskar eftir. Einnig skal leggja fram heildaryfirlit yfir fjármál þjóðkirkjunnar og fjárhagsstöðu sjóða og verkefna. Skýlt er að leggja fram í þingnefndum hverjar þær upplýsingar sem óskað er eftir á þingfundi eða í nefndum, nema lög mæli á annan veg.

Fjárhagsáætlun fyrir næsta almanaksár ásamt endurskoðuðum reikningum liðins árs skal leggja fram til umræðu og ályktunar.

6. gr.

Kirkjuráð framfylgir, í samráði við forseta kirkjuþings, stefnumörkun þingsins og samþykktum þess, svo og ákvæðum starfsreglna þess.

7. gr.

Kirkjuráð undirbýr af hálfu þjóðkirkjunnar tillögur til fjárveitinga til hennar á fjárlögum og hefur yfirumsjón með ráðstöfun og varðveislu fjár sem veitt er af opinberri hálfu til kirkjulegrar starfsemi.

8. gr.

Kirkjuráð fer með stjórn eftirtalinna sjóða kirkjunnar og ber ábyrgð fyrir kirkjuþingi á stjórn þeirra:

- a) Kristnisjóðs, sbr. lög um Kristnisjóð o.fl. nr. 35/1970
- b) Jöfnunarsjóðs sókna, sbr. lög um sóknargjöld o.fl. nr. 91/1987 og reglugerð um Jöfnunarsjóð sókna nr. 206/1991
- c) kirkjumálasjóðs, sbr. lög um kirkjumálasjóð nr. 38/1993
- d) sjóða þar sem svo er mælt fyrir í skipulagsskrá eða sambærilegum heimildum.

9. gr.

Úthlutun úr sjóðum kirkjunnar og starfsemi á þeirra vegum skal hagað til samræmis við lög og önnur fyriræli. Úthlutun úr Kristnisjóði og kirkjumálasjóði skal að jafnaði vera lokið fyrir upphaf næsta úthlutunarárs og úr Jöfnunarsjóði sókna samkvæmt því sem mælt er fyrir í lögum og reglum um sjóðinn á hverjum tíma. Ársreikningar sjóða vegna næstliðins árs skulu að jafnaði hafa verið lagðir fram og samþykktir í maímánuði. Hið sama gildir um endurskoðun fjárhagsáætlana ársins ef ástæða þykir til. Fjárhagsáætlanir sjóða og starfs- og rekstraráætlanir einstakra viðfangsefna fyrir næsta almanaksár skulu að jafnaði lagðar fram og samþykktar fyrir 1. október.

10. gr.

Kirkjuráð fer með málefni eftirtalinna kirkjustaða, stofnana og verkefna:

- a) Skálholts, sbr. lög um heimild handa ríkisstjórninni til þess að afhenda þjóðkirkju Íslands Skálholtsstað nr. 32/1963
- b) Skálholtsskóla, sbr. lög um Skálholtsskóla nr. 22/1993
- c) Löngumýrar, sbr. samþykkt kirkjuþings 1994
- d) Fjölskylduþjónusta kirkjunnar, Hjálparstarfs kirkjunnar, Leikmannaskóla þjóðkirkjunnar, Kirkjuhússins - verslunar, Skálholtsútgefningar og Tónskóla þjóðkirkjunnar, sbr. ákvæði gildandi starfsreglna og annarra heimilda hverju sinni.

11. gr.

Kirkjuráð skipar eftirtaldar nefndir og stjórnir:

- a) Skólanefnd Skálholtsskóla, sbr. lög um Skálholtsskóla nr. 22/1993
- b) Stjórn Kirkjugarðasjóðs, sbr. 40. gr. laga um kirkjugarða, grefrun og líkbrennslu nr. 37/1993
- c) Verkefnisstjórn Leikmannaskóla Þjóðkirkjunnar, sbr. starfsreglur um fræðslu fyrir leikmenn innan kirkjunnar
- d) Stjórn Fjölskylduþjónustu kirkjunnar, sbr. starfsreglur um sérhæfða þjónustu kirkjunnar við fjölskylduna
- e) Skólanefnd Tónskóla Þjóðkirkjunnar, sbr. starfsreglur um söngmál og tónlistarfræðslu kirkjunnar
- f) Löngumýrarnefnd, er stýrir starfi kirkjumíðstöðvarinnar á Löngumýri
- g) fagráð vegna kynferðisbrota og útnefnir talsmann þolenda, sbr. starfsreglur um meðferð kynferðisbrota innan íslensku Þjóðkirkjunnar
- h) Bygginga- og listanefnd, sbr. starfsreglur um kirkjur og safnaðarheimili.

Kirkjuráð skal skipa í hverja nefnd þrjá aðalmenn og þrjá til vara, til fjögurra ára í senn frá og með 1. júlí árið eftir kirkjuþingskjör og jafnframt ákveða hver er formaður nefndar og varamaður hans, nema lög eða starfsreglur mæli á annan veg.

12. gr.

Kirkjuráð getur skipað nefndir til að fjalla um einstök mál, ef nauðsyn krefur svo og starfsnefndir sem eru ráðinu til ráðgjafar og aðstoða við stefnumótun og sinna tilteknum verkefnum samkvæmt erindisbréfi, enda sé gert ráð fyrir útgjöldum þess vegna í fjárhagsáætlun. Nefndirnar starfa í umboði og á ábyrgð kirkjuráðs. Enn fremur getur kirkjuráð með sama hætti skipt með sér verkum milli funda og annast um tiltekin verkefni.

13. gr.

Kirkjuráð tilnefnir tvo nefndarmenn í þóknananefnd kirkjunnar, sbr. starfsreglur um kirkjuþing.

14. gr.

Kirkjuráð er í samstarfsnefnd Alþingis og Þjóðkirkjunnar, sbr. lög um samstarfsnefnd Alþingis og Þjóðkirkjunnar nr. 12/1982.

15. gr.

Kirkjuráð hefur, auk annarra verkefna sem greinir í starfsreglum þessum, eftirtalin verkefni með höndum:

- a) veita umsögn um fyrirhugaðar nýbyggingar prestssetra að ósk stjórnar prestssetrasjóðs, sbr. starfsreglur um prestssetrasjóð
- b) fjalla um erindi frá sóknamefndum vegna fyrirhugaðra fjárfrekra framkvæmda svo og vegna fjárhagsörðugleika, sbr. starfsreglur um sóknamefndir
- c) taka afstöðu til áfrýjunar úrskurða úrskurðarnefndar og hafa yfirumsjón með því að úrskurðum úrskurðarnefndar og áfrýjunarnefndar sé framfylgt, sbr. starfsreglur um úrskurðarnefnd og áfrýjunarnefnd
- d) ábyrgjast, ásamt öðrum kirkjulegum stjórnvöldum, að farið sé að jafnréttislögum og að einstökum ákvæðum jafnréttisáætlunar kirkjunnar sé framfylgt
- e) gefa út lög og reglur á sviði kirkjumála og annast dreifingu og kynningu þeirra með viðhlítandi hætti
- f) svara fyrirspurnum kirkjuþings sem til þess er beint

g) veita úrlausn í málum sem skotið er til ráðsins með stjórnýslukæru vegna ákvarðana eða aðgerða kirkjulegra aðilja sem undir það heyra.
Leikmenn í kirkjuráði sitja leikmannastefnu, sbr. starfsreglur um leikmannastefnu.

16. gr.

Kirkjuráð heldur fund mánaðarlega að jafnaði. Heimilt er að fella niður einn fund á tímabilinu júní - ágúst ár hvert. Forseti ráðsins getur boðað til aukafundar ef brýna nauðsyn ber til. Einnig skal halda fund ef tveir eða fleiri kirkjuráðsmenn óska þess.

Fund skal boða með dagskrá, bréflaga eða í tölvupósti, með viku fyrirvara að jafnaði. Jafnframt skulu erindi sem óskað er eftir að tekin séu fyrir í kirkjuráði hafa borist fyrir fundarboðun.

17. gr.

Kirkjuráð ræður sér fundarritara. Hann ritar fundargerð sem borin skal upp til samþykktar á fundinum eða send kirkjuráðsmönnum eigi síðar en viku eftir fundinn til samþykktar. Í fundargerð skal greina stutt og skilmerkilega frá framlagningu máls og niðurstöðu í því. Fundargerð skal send kirkjuþingsmönnum þegar eftir að hún liggur fyrir. Samþykkt fundargerð er opinber og öllum aðgengileg, nema lög mæli fyrir um annað.

18. gr.

Forseti kirkjuráðs stýrir fundi. Í forföllum biskups eða kærumáli sem biskup telst vanhæfur til ákvörðunar í skal sá vígslubiskup sem eldri er að biskupsvígslu stýra fundi, sbr. 15. gr. laga nr. 78/1997. Fresta skal afgreiðslu máls til næsta fundar ef tveir eða fleiri kirkjuráðsmenn óska þess en þeir geta ekki krafist frests öðru sinni.

19. gr.

Forseti kirkjuþings situr fundi kirkjuráðs þegar málefni er varða kirkjuþing, undirbúning þess eða framkvæmd samþykta þess eru til umfjöllunar. Kirkjuráð getur óskað eftir því í samráði við forseta kirkjuþings að formenn fastra þingnefnda, einn eða fleiri, mæti á fundi ráðsins.

20. gr.

Vígslubiskupar sitja fundi kirkjuráðs þegar sérstök málefni vígslubiskupsstólanna eða embættanna eru rædd svo og þegar úthlutað er úr Kristnisjóði.

21. gr.

Starfsreglur þessar, sem settar eru skv. heimild í 59. gr. laga um stöðu stjórn og starfshætti þjóðkirkjunnar nr. 78/1997, öðlast gildi 1. janúar 2001.

Gjört í Reykjavík, 8. nóvember 2000.

Jón Helgason
forseti kirkjuþings.

Gunnar Sveinsson
þingskrifari.“

Starfsreglur þessar eru hér með kunngerðar almenningi.

Reykjavík, 8. nóvember 2000.

F. h. kirkjuráðs,

Karl Sigurbjörnsson biskup Íslands.

AUGLÝSING

um starfsreglur kirkjuþings um kosningu biskups Íslands og vígslubiskupa.

„STARFSREGLUR

um kosningu biskups Íslands og vígslubiskupa.

1. gr.

Kjörgengur til embættis biskups Íslands og vígslubiskups er hver guðfræðikandidat, sem fullnægir skilyrðum til þess að vera skipaður prestur í þjóðkirkjunni.

2. gr.

Kosningarrétt við biskupskjör eiga

- a) biskup Íslands, vígslubiskupar, sóknarprestarnar, prestar, héraðsprestar og sérþjónustuprestar, sbr. 33. gr. laga um stöðu, stjórn og starfshætti þjóðkirkjunnar nr. 78/1997
- b) kennarar guðfræðideildar sem eru í föstum embættum eða störfum (prófessorar, dósentar eða lektorar) enda séu þeir guðfræðikandidatar
- c) prestvígðir menn í föstu starfi innan þjóðkirkjunnar
- d) leikmenn á kirkjuþingi
- e) leikmenn, sem sitja í kirkjuráði
- f) leikmaður í héraðsnefnd hvers prófastsdæmis, eða varamaður hans, sitji aðalmaður á kirkjuþingi. Auk aðalmanna, hafa kosningarrétt varamenn leikmanna í héraðsnefndum Reykjavíkurprófastsdæmis vestra, Reykjavíkurprófastsdæmis eystra og Kjalarnessprófastsdæmis.

3. gr.

Kosningarrétt við vígslubiskupskjör eiga

- a) biskup Íslands og vígslubiskupar í báðum vígslubiskupsumdæmum, svo og sóknarprestarnar, prestar og héraðsprestar í vígslubiskupsumdæminu og sérþjónustuprestarnar, sem hafa starfsstöð í vígslubiskupsumdæminu, sbr. 33. gr. laga um stöðu, stjórn og starfshætti þjóðkirkjunnar nr. 78/1997
- b) kennarar guðfræðideildar sem eru í föstum embættum eða störfum (prófessorar, dósentar eða lektorar) enda séu þeir guðfræðikandidatar
- c) prestvígðir menn í föstu starfi innan þjóðkirkjunnar í vígslubiskupsumdæminu
- d) leikmenn úr vígslubiskupsumdæmi á kirkjuþingi
- e) leikmenn, sem sitja í kirkjuráði
- f) leikmaður í héraðsnefnd hvers prófastsdæmis í vígslubiskupsumdæmi, eða varamaður hans, sitji aðalmaður á kirkjuþingi. Auk aðalmanna hafa kosningarrétt varamenn leikmanna í héraðsnefndum Reykjavíkurprófastsdæmis vestra, Reykjavíkurprófastsdæmis eystra og Kjalarnessprófastsdæmis, ef því er að skipta.

4. gr.

Kjörstjórn við kirkjuþingskjör, sbr. starfsreglur um kirkjuþing, er jafnframt kjörstjórn við kjör samkvæmt starfsreglum þessum.

5. gr.

Kjörstjórn ákveður hvenær kosning skal fara fram og semur kjörskrá er miðist við 1. dag tiltekins mánaðar. Miða skal kosningarrétt og kjörgengi við embætti og störf þann dag. Kjörskrá skal liggja frammi á biskupsstofu og hjá próföstum landsins í tvær vikur hið skemmsta frá auglýsingu, sbr. 3. mgr.

Heimilt er kjörstjórn að láta kjörskrá liggja frammi á fleiri stöðum svo og að birta hana á svæði þjóðkirkjunnar á Netinu.

Kjörstjórn auglýsir framlagningu kjörskrár og kærufrest svo og heimild til tilnefningar kjörgengs manns og frest til að skila tilnefningu, sbr. 6. gr., í Lögbirtingablaði og tvisvar í Ríkisútvarpinu að lágmarki. Kærufrestur skal að jafnaði vera tvær vikur frá birtingu auglýsingar í Lögbirtingablaði.

Á kjörskrá skal taka þá sem eru kosningarbærir, sbr. 2. og 3. gr. eftir því sem við á, við lok kærufrests.

Kæur skulu hafa borist kjörstjórn með sannanlegum hætti fyrir kl. 16.00 á síðasta degi kærufrests, eða hafa verið póstagðar í síðasta lagi þann dag. Kæruheimild er bundin við þá sem eru í þjóðkirkjunni á því tímamarki sem tiltekið er í 1. ml. 1. mgr. Kjörstjórn úrskurðar kæur eigi síðar en sjö dögum frá lokum kærufrests. Birta skal kæranda úrskurðinn án tafar í bréfi eða símskeyti.

Heimilt er að skjóta úrskurði kjörstjórnar til yfirkjörstjórnar, sbr. 12. gr., innan sjö daga frá því að kæranda er birtur úrskurðurinn. Slíkar kæur skulu hafa borist kjörstjórn eða yfirkjörstjórn með sannanlegum hætti fyrir kl. 16.00 á síðasta degi kærufrests, eða hafa verið póstagðar í síðasta lagi þann dag. Kjörstjórn gengur endanlega frá kjörskrá þegar kærufrestir eru liðnir og úrlausn kjörstjórnar eða yfirkjörstjórnar um kæur liggur fyrir og skal hin endanlega kjörskrá miðast við lok kærufrests.

6. gr.

Heimilt er þeim sem hafa kosningarrétt, sbr. 2. og 3. gr., að tilnefna kjörgengan mann sem biskupsefni eða vígslubiskupsefni. Til að tilnefning sé gild þurfa 10 af hundraði kosningabærra manna að lágmarki að standa að henni. Óheimilt er þó fleirum en 25 af hundraði kosningabærra manna að standa að tilnefningu hlutaðeigandi biskups- eða vígslubiskupsefnis. Enginn má tilnefna nema einn mann. Tilnefningar ásamt skriflegu samþykki hlutaðeigandi skal afhenda kjörstjórn eigi síðar en fjórum vikum eftir að auglýstur kærufrestur, sbr. 5. gr., rennur út.

Tilnefningar skulu hafa borist kjörstjórn með sannanlegum hætti fyrir kl. 16.00 á síðasta degi skilafrests, eða hafa verið póstagðar í síðasta lagi þann dag.

Kjörstjórn fer yfir framkomnar tilnefningar ef einhverjar eru og úrskurðar um gildi þeirra, þ.e. að sá lágmarks- og hámarksfjöldi manna sem áskilið er, standi að tilnefningu, að þeir hafi kosningarrétt samkvæmt endanlegri gerð kjörskrár, að hinn tilnefndi sé kjörgengur og hafi samþykkt tilnefninguna, svo og önnur atriði sem geta haft áhrif. Telji kjörstjórn að hafna beri tilnefningu skal hún birta hinum tilnefnda þá niðurstöðu án tafar í bréfi eða símskeyti. Kæra má niðurstöðu kjörstjórnar til yfirkjörstjórnar innan viku frá því að hún var kunngerð. Kæra skal hafa borist kjörstjórn eða yfirkjörstjórn með sannanlegum hætti fyrir kl. 16.00 á síðasta degi kærufrests, eða hafa verið póstlögð í síðasta lagi þann dag. Kæruheimild er bundin við þá sem tilnefndu og hinn tilnefnda. Yfirkjörstjórn úrskurðar innan viku um kærana.

7. gr.

Að lokinni endanlegri gerð kjörskrár og að fenginni endanlegri úrlausn um tilnefningar, sendir kjörstjórn þeim er kosningarrétt eiga, svo fljótt sem verða má, nauðsynleg kjörgögn:

- a) kjörskrá
- b) auðan kjörseðil með nöfnum þeirra sem tilnefndir hafa verið með gildum hætti auk auðrar línu sem kjósandi getur ritað nafn annars kjörgengs manns en tilnefnds á
- c) óáritað umslag

- d) eyðublað fyrir yfirlýsingu kjósanda um það að hann hafi kosið
- e) umslag með utanáskrift kjörstjórnar
- f) leiðbeiningu um það hvernig kosning fari fram.

Greina skal glögglega fyrir hvaða tíma kjörseðill skal sannanlega póstlagður. Ákveður kjörstjórn þann tíma. Að jafnaði skal miða við að kosningu sé lokið innan tveggja vikna frá útsendingu kjörgagna.

8. gr.

Kosning skal vera skrifleg og leynileg.

Kjósandi ritar nafn þess sem hann vil kjósa á kjörseðil. Eigi skal hann undirrita kjörseðil eða auðkenna hann með öðrum hætti. Hann setur seðilinn síðan í óáritaða umslagið, sbr. 2. ml. 1. mgr. 5. gr. og lokar því, fyllir út eyðublaðið og undirritar, leggur gögnin í áritaða umslagið og sendir kjörstjórn það í ábyrgðarpósti.

9. gr.

Kjörstjórn telur atkvæði eigi síðar en að viku liðinni frá þeim skilafresti á pósthús sem hún setur, sbr. 3. ml. 5. gr. og úrskurðar þau.

10. gr.

Réttkjörinn biskup eða vígslubiskup er sá, sem fær meirihluta greiddra atkvæða. Ef enginn fær þann atkvæðafjölda skal kosið að nýju milli þeirra tveggja sem flest fengu atkvæði. Ef tveir fá jafnmörg atkvæði skal kosið milli þeirra. Ef fleiri en tveir fá jafnmörg atkvæði skal hlutkesti ráða milli hverra tveggja kosið er. Sá er réttkjörinn sem fær þá flest atkvæði. Verði atkvæði jöfn skal veita embættið öðrum hvorum þeirra.

11. gr.

Ef endurtaka þarf kosningu, skv. 10. gr., gilda sömu reglur um þá kosningu, sbr. 7., 8., 9., 12. og 13. gr. starfsreglna þessara. Þó skal kjörseðill, sbr. b-lið 7. gr., einungis greina nöfn þeirra tveggja sem kosið er um.

12. gr.

Heimilt er að kæra kosningar samkvæmt starfsreglum þessum, sbr. og 5 og 6. gr. Yfirkjörstjórn þjóðkirkjunnar, sbr. starfsreglur um kirkjuþing, fer með endanlegt úrskurðarvald í ágreiningsmálum vegna kosninga samkvæmt starfsreglum þessum. Fer um kærumál og meðferð þeirra eftir gildandi starfsreglum um yfirkjörstjórn á hverjum tíma eins og við getur átt, nema starfsreglur þessar mæli á annan veg.

Rétt til að kæra kosningu samkvæmt starfsreglum þessum eiga þeir einir sem hafa kosningarrétt. Kærur vegna kosningar skulu hafa borist kjörstjórn eigi síðar en sjö dögum eftir að atkvæði eru talin, sbr. 7. gr. Slíkar kærur skulu hafa borist kjörstjórn með sannanlegum hætti fyrir kl. 16.00 á síðasta degi kærufrests, eða hafa verið póstlagðar í síðasta lagi þann dag. Leggur hún þær fyrir yfirkjörstjórn þjóðkirkjunnar til úrskurðar ásamt athugasemdum sínum. Yfirkjörstjórn úrskurðar innan viku um kæruna.

13. gr.

Pegar endanleg niðurstaða kosningar liggur fyrir tilkynnir kjörstjórn kirkjumálaráðherra úrslit kosningarinnar.

14. gr.

Starfsreglur þessar, sem settar eru samkvæmt heimild í 7., 8. og 17. gr., sbr. 59. gr. laga um stöðu, stjórn og starfshætti þjóðkirkjunnar nr. 78/1997, öðlast gildi 1. janúar 2001. Starfsreglur þessar skulu sæta endurskoðun á kirkjuþingi árið 2001.

Gjört í Reykjavík, 8. nóvember 2000.

Jón Helgason
forseti kirkjuþings.

Gunnar Sveinsson
þingskrifari.“

Starfsreglur þessar eru hér með kunngerðar almenningi.

Reykjavík, 8. nóvember 2000.

F. h. kirkjuráðs,

Karl Sigurbjörnsson biskup Íslands.

AUGLÝSING

um starfsreglur kirkjuþings um biskupafund.

„STARFSREGLUR um biskupafund.

1. gr.

Biskup Íslands boðar vígslubiskupa til biskupafundar, sbr. 19. gr. laga um stöðu, stjórn og starfshætti þjóðkirkjunnar nr. 78/1997, ársfjórðungslega og oftár ef þurfa þykir.

2. gr.

Biskupafundur er haldinn til upplýsinga og samráðs um biskupsþjónustuna og málefni kirkjunnar.

Biskupafundur skal skipuleggja vísitasíur biskupa og gera áætlun um þær.

3. gr.

Biskupafundur fjallar um málefni sem lög og starfsreglur kveða á um varðandi trú og kenningu kirkjunnar, helgisiði og helgihald.

4. gr.

Biskupafundur undirbýr mál er varða breytingar á skipan sókna, prestakalla og prófasts-dæma í hendur kirkjuþings. Biskupafundur gerir tillögur um þau efni á grundvelli gildandi laga og starfsreglna og stefnumörkunar kirkjuþings ef árleg endurskoðun skipulags þykir gefa tilefni til. Þá undirbýr biskupafundur auk þess tillögur um þessi efni sem kunna að berast frá héraðsfundum í hendur kirkjuþings og fjallar jafnframt um aðrar tillögur sem kunna að berast.

5. gr.

Starfsreglur þessar, sem settar eru á grundvelli 19. gr. og 59. gr. laga um stöðu, stjórn og starfshætti þjóðkirkjunnar nr. 78/1997, öðlast gildi 1. janúar 2001.

Gjört í Reykjavík, 8. nóvember 2000.

Jón Helgason
forseti kirkjuþings.

Gunnar Sveinsson
þingskrifari.“

Starfsreglur þessar eru hér með kunngerðar almenningi.

Reykjavík, 8. nóvember 2000.

F. h. kirkjuráðs,

Karl Sigurbjörnsson biskup Íslands.

AUGLÝSING

um starfsreglur kirkjuþings um vígslubiskupa.

„STARFSREGLUR um vígslubiskupa.

1. gr.

Biskupsdæmi Íslands skiptist í tvö vígslubiskupsumdæmi, Skálholtsumdæmi og Hólaumdæmi.

2. gr.

Vígslubiskupar starfa á grundvelli laga um stöðu, stjórn og starfshætti þjóðkirkjunnar nr. 78/1997.

3. gr.

Vígslubiskup sá, sem eldri er að biskupsvígslu, gegnir störfum biskups Íslands í forföllum samkvæmt 15. gr. laga nr. 78/1997.

4. gr.

Umdæmi vígslubiskups í Skálholti nær yfir Múla-, Austfjarða-, Skaftafells-, Rangárvalla-, Árness-, Kjalarness-, Reykjavíkur eystra-, Reykjavíkur vestra-, Borgarfjarðar-, Snæfellsness- og Dala-, Barðastrandar- og Ísafjarðarprófastsdæmi.

Umdæmi vígslubiskups á Hólum nær yfir Húnavatns-, Skagafjarðar-, Eyjafjarðar- og Þingeyjarprófastsdæmi.

5. gr.

Vígslubiskupar eru biskupi Íslands til aðstoðar um kirkjuleg málefni. Þeir annast biskupsverk að ósk biskups Íslands og í umboði hans, svo sem að vígja djákna, presta, kirkjur og kapellur. Þeir hafa í umboði biskups Íslands tilsjón með að stefnumörkun kirkjunnar sé framfylgt hvað varðar helgihald, boðun, fræðslu og kærleiksþjónustu kirkjunnar í umdæmum sínum og hafa tilsjón með starfsmannahaldi í umdæmum sínum einkum hvað varðar handleiðslu, símenntun og sálgæslu presta og starfsmanna kirkjunnar. Þeir vísitera presta og

söfnuði í umdæmum sínum og bera ábyrgð á helgihaldi dómkirkna sinna í samráði við viðkomandi sóknarprest.

6. gr.

Vígslubiskupar bera ábyrgð á uppbyggingu biskupsstólanna eftir því umboði sem kirkjuráð veitir. Þeir eru kirkjuráði til stuðnings og samráðs í málefnum biskupsstólanna svo og öðrum kirkjulegum stjórnvöldum og koma fram í nafni staðanna og umdæmanna eftir því sem við á.

7. gr.

Vígslubiskupar leita sátta komi upp deilumál innan safnaða eða á öðrum kirkjulegum vettvangi í umdæmum þeirra. Skulu þær sáttaumleitanir að jafnaði fara fram að undanengnum sáttaumleitunum prófasts og í samráði við hann ef heppilegt má telja.

8. gr.

Vígslubiskupum ber að starfrækja embætti sín á grundvelli árlegrar fjárhagsáætlunar kirkjuráðs fyrir embætti þeirra.

9. gr.

Vígslubiskupar sitja kirkjuþing með málfrelsi og tillögurétt, sbr. starfsreglur um kirkjuþing.

Vígslubiskupar sitja fundi kirkjuráðs þegar málefni biskupsstólanna eru til umfjöllunar, sbr. starfsreglur um kirkjuráð.

Vígslubiskupar sitja biskupafund, sbr. 19. gr. laga nr. 78/1997 og starfsreglur um biskupafund.

Vígslubiskupar sitja prófastafund, sbr. starfsreglur um prófasta.

Vígslubiskupar eiga sæti í kenningarnefnd, sbr. 14. gr. laga nr. 78/1997 og starfsreglur um kenningarnefnd.

10. gr.

Vígslubiskupar eru próföstum til samráðs við skipulagningu starfs héraðsprests, sbr. starfsreglur um prófasta. Þá veita vígslubiskupar úrlausn í málum sem prófastar vísa til þeirra á grundvelli erindisbréfs prófasta.

11. gr.

Vígslubiskupar gegna formennsku í valnefndum og sinna öðrum skyldum við val og veitingu prestsembættis sem greinir í starfsreglum um presta.

12. gr.

Vígslubiskupar koma að málefnum prestssetra skv. 13. gr. starfsreglna um prestssetrasjóð nr. 828/1999.

13. gr.

Starfsreglur þessar, sem settar eru á grundvelli 16. gr. og 59. gr. laga um stöðu, stjórn og starfshætti þjóðkirkjunnar nr. 78/1997, öðlast gildi 1. janúar 2001.

Gjört í Reykjavík, 8. nóvember 2000.

Jón Helgason
forseti kirkjuþings.

Gunnar Sveinsson
þingskrifari.“

Starfsreglur þessar eru hér með kunngerðar almenningi.

Reykjavík, 8. nóvember 2000.

F. h. kirkjuráðs,

Karl Sigurbjörnsson biskup Íslands.

AUGLÝSING

um starfsreglur kirkjuþings um ráðgjafarnefnd um kenningarleg málefni.

„STARFSREGLUR

um ráðgjafarnefnd um kenningarleg málefni.

1. gr.

Ráðgjafarnefnd um kenningarleg málefni, kenningarnefnd, sbr. 14. gr. laga um stöðu, stjórn og starfshætti þjóðkirkjunnar nr. 78/1997, er biskupi og öðrum kirkjulegum stjórnvöldum til ráðgjafar um mál er varðar kenningu og játningargrundvöll íslensku þjóðkirkjunnar.

2. gr.

Kenningarnefndin skal fjalla um mál sem kirkjuleg stjórnvöld vísa til hennar um

- a) kenningargrundvöll evangelísk-lútherskrar kirkju, játningar og boðun
- b) embætti evangelísk-lútherskrar kirkju
- c) handbók kirkjunnar, helgihald og trúarlíf
- d) samkirkjuleg málefni.

3. gr.

Biskup Íslands er formaður kenningarnefndar. Aðrir nefndarmenn eru

- a) vígslubiskupar
- b) prófessor í trúfræði við guðfræðideild Háskóla Íslands. Varamann hans skal guðfræðideild tilnefna úr hópi fastra kennara deildarinnar
- c) einn tilnefndur af kirkjuþingi og annar til vara
- d) einn tilnefndur af prestastefnu og annar til vara.

Kenningarnefnd kýs sér varaformann.

4. gr.

Þá nefndarmenn sem greinir í stafliðum b – d í 1. ml. 3. gr. skipar biskup til fjögurra ára, frá og með 1. júlí árið eftir kirkjuþingskosningar.

5. gr.

Biskup Íslands leggur kenningarnefnd til fundaraðstöðu og sér um alla þjónustu við nefndina, svo sem vörslu skjala hennar, fundaraðstöðu og gagnaöflun.

6. gr.

Kostnaður af störfum kenningarnefndar greiðist af kirkjustjórninni.

7. gr.

Starfsreglur þessar, sem settar eru með heimild í 14. gr., sbr. 59. gr. laga um stöðu, stjórn og starfshætti þjóðkirkjunnar nr. 78/1997, öðlast gildi 1. janúar 2001.

Ákvæði til bráðabirgða.

Skipa skal fulltrúa í kenningarnefndina skv. staflíðum b - d 1. mgr. 3. gr. eftir lok prestastefnu árið 2001. Skulu fulltrúarnir skipaðir til loka júnímánaðar 2003.

Gjört í Reykjavík, 8. nóvember 2000.

Jón Helgason
forseti kirkjuþings.

Gunnar Sveinsson
þingskrifari.“

Starfsreglur þessar eru hér með kunngerðar almenningi.

Reykjavík, 8. nóvember 2000.

F. h. kirkjuráðs,

Karl Sigurbjörnsson biskup Íslands.

AUGLÝSING

um starfsreglur kirkjuþings um kirkjur og safnaðarheimili.

„STARFSREGLUR
um kirkjur og safnaðarheimili.

1. gr.

Í starfsreglum þessum merkir orðið kirkja vígt guðshús, ásamt innanstokksmunum og gripum. Eftirtaldir flokkar kirkna falla undir starfsreglur þessar:

- a) Sóknarkirkjur. Guðshús sem ákveðin kirkjusókn stendur að og nýtt er af söfnuði til reglulegs helgihalds.
- b) Kapellur og önnur guðshús sem nýtt eru til helgihalds eftir nánari ákvörðun umráðanda og hlutaðeigandi presta.
- c) Greftrunarkirkjur, sbr. 3. mgr. 20. gr. laga um kirkjugarða, greftrun og líkbrennslu nr. 36/1993. Guðshús sem eingöngu eru nýtt við greftranir.
- d) Útfararkirkjur, sbr. 1. ml. 2. mgr. 20. gr. laga um kirkjugarða, greftrun og líkbrennslu nr. 36/1993. Önnur guðshús en greftrunarkirkjur, sem nýtt eru við útfarir.
- e) Höfuðkirkjur, sbr. a-lið 1. mgr. 6. gr. laga um sóknargjöld o.fl. nr. 91/1987, sbr. 2. gr. reglugerðar um Jöfnunarsjóð sókna nr. 206/1991. Þær sóknarkirkjur sem hafa sérstöðu umfram aðrar sóknarkirkjur.
- f) Bændakirkjur og lénskirkjur, sbr. lög um umsjón og fjárhald kirkna nr. 22/1907.
- g) Bænhús. Bænhús nefnast þær kirkjur, sem ekki eru sóknarkirkjur. Bænhúsi getur fylgt kirkjugarður, og er þá fjárhagur þeirra sameiginlegur, enda sé það einnig greftrunarkirkja.

2. gr.

Heimilt er einstaklingum og samtökum að stofna félag um bænhús. Stjórn þess skal skipuð þremur mönnum til fjögurra ára: Presti, umsjónarmanni kirkjunnar og fulltrúa kosnum af héraðsfundi. Héraðsnefnd kýs 2 skoðunarmenn ársreikninga.

3. gr.

Í starfsreglum þessum merkir orðið safnaðarheimili hús sem lýtur eignarráðum safnaðar og nýtt er til safnaðarstarfs. Reglur þessar taka einnig til húsnæðis sem er hluti af kirkjubyggingu og nýtt er í sama skyni. Enn fremur gilda reglurnar um húseignir sem söfnuður nýtir skv. 1. ml. í samstarfi við annan aðila, eins og við getur átt.

4. gr.

Umráð kirkju og safnaðarheimilis felast í ábyrgð á - og rétti til - rekstrar og stjórnar, svo og til hagnýtingar fjár og tekjustofna sem fylgja í því skyni.

Umráðandi kirkju og safnaðarheimilis er sóknarnefnd þar sem kirkja og safnaðarheimili stendur, nema lög mæli á annan veg, sbr. og starfsreglur um sóknarnefndir.

Sóknarnefnd fer ekki með umráð ef um bændakirkju eða lénskirkju er að ræða sem ekki hefur verið afhent söfnuði, sbr. lög nr. 22/1907. Sama á við um kirkjur sem reistar hafa verið að tilstuðlan ríkis eða annarra aðila og á þeirra kostnað og ekki hafa verið afhentar söfnuði.

Ef um greftrunarkirkju er að ræða er hlutaðeigandi kirkjugarðsstjórn umráðandi hennar.

5. gr.

Ef umráðandi telur að kirkju sé ekki lengur þörf, sbr. 1. gr., en telja má æskilegt að varðveita hana, getur hann leitað aðstoðar kirkjuráðs um ráðstöfun hennar. Hafa skal samráð við hlutaðeigandi sóknarprest, prófast og vígslubiskup um þá ráðstöfun, svo og þjóðminjavörð og önnur stjórnvöld eða hagsmunaaðila eftir því sem við á.

Ef um er að ræða kirkju í mannlausri sókn eða kirkju sem hefur verið yfirgefin og engum er til að dreifa sem getur talist lögmætur umráðandi, er prófastur umráðandi kirkjunnar uns annað hefur verið ákveðið.

6. gr.

Ef umráðandi óskar að breyta kirkju eða afnotum hennar á þann veg sem ekki samrýmist helgi hennar og vígslu og telja má að kirkjulegu starfi sé ekki búin umtalsverð röskun af slíkri ráðstöfun, svo og ef fyrir liggur samþykki hlutaðeigandi yfirvalda og hagsmunaaðilja, annarra en kirkjulegra, eftir því sem við á í hverju tilviki og lög bjóða, skal sóknarprestur lýsa því í sérstakri athöfn, að hún gegni eigi framar hlutverki sem vígt guðshús, sbr. 1. gr. Leita skal samþykkis kirkjuráðs, sem leitar umsagnar hlutaðeigandi sóknarprests, prófasts og vígslubiskups áður en úrlausn er veitt.

Að jafnaði skal umráðandi fjarlægja altari, predikunarstól, skírnarfont, gráður, kross af turni, altaristöflu og aðra gripir sem eru tákn kristinnar kirkju og nýttir til helgihalds og njóta helgi, áður en afhelguð kirkja er tekin til annarra nota. Frá þessu má víkja ef helgi þykir ekki raskað, eða umtalsverðum hagsmunum öðrum og prófastur og vígslubiskup samþykkja. Prófastur sér til þess að gripir þessir og gögn fái lögmæta og viðeigandi meðhöndlun.

Ef umráðandi óskar að taka kirkju ofan, skulu sömu reglur eiga við og greinir í 1. mgr. en leita skal álits þjóðminjavarðar um það hvort varðveita skuli kirkju annars staðar. Kirkjusókn er ekki skylt að bera kostnað af slíkri varðveislu, hvorki þar sem kirkja var né þar sem hún verður, ef því er að skipta. Að jafnaði skal marka þann stað þar sem altari kirkjunnar var.

7. gr.

Ábyrgð á helgihaldi í kirkju og öðru því sem þar fer fram er á hendi hlutaðeigandi sóknarprests í samráði við sóknarnefnd. Ef um kirkju er að ræða sem einvörðungu eða að langmestu leyti er nýtt í tengslum við sérþjónustu er ábyrgð á hendi hlutaðeigandi sérþjónustuprests í samráði við umráðanda.

Ábyrgð á starfsemi í safnaðarheimilum og því sem þar fer fram er á hendi umráðanda í samráði við sóknarprest.

8. gr.

Kirkjur eru fráteknar til helgra athafna. Má ekkert fara þar fram sem ekki samrýmist helgi þeirra. Hlutaðeigandi prestur og umráðandi geta sett nánari fyrirmæli um afnot kirkju og umgengni á grundvelli 1. og 2. ml. ákvæðis þessa, en ekki má leyfa neina þá notkun sem ekki samrýmist vígslu hennar. Í slíkum fyrirmælum skal, eftir því sem við á, kveðið á um almennan aðgang að kirkjunni utan helgihalds. Ennfremur skal þar tilgreint hvaða önnur starfsemi má fara þar fram en hin kirkjulega.

9. gr.

Hvorki má nota myndir af kirkjum eða munum þeirra sem vörumerki eða í auglýsingaskyni né gefa út myndir eða eftirlíkingar af kirkjum nema með samþykki umráðanda og hlutaðeigandi prests.

10. gr.

Safnaðarheimili eru ætluð til almenns safnaðarstarfs. Heimilt er umráðanda að ráðstafa húsnæði safnaðarheimilis með öðrum hætti. Þess skal þó jafnan gætt að ekkert fari þar fram sem samrýmist ekki starfi safnaðarins.

11. gr.

Kirkjur og safnaðarheimili skulu auðkennd með táknum kristinnar kirkju.

12. gr.

Öll umgengni um kirkjur og safnaðarheimili skal vera snyrtileg. Þrýða skal umhverfi eins og kostur er og gæta vel umhirðu og viðhalds í hvívetna.

Eigi má geyma í kirkju annað en muni hennar og búnað og hluti er varða safnaðarstarfið. Fornu muni kirkjunnar skal varðveita þar, sé geymsla þeirra þar talin tryggileg að mati prófests og þjóðminjavarðar, sbr. gildandi þjóðminjalög á hverjum tíma.

13. gr.

Kirkjur og safnaðarheimili lúta tilsjón prófests og biskups.

14. gr.

Biskup setur hverri kirkju máldaga, kirkjuskrá. Í máldaga skal greina eignir kirkju, tekjustofna og réttindi, kvaðir er á kirkju kunna að hvíla, sóknarmörk og þjónusturétt, sem sóknin á tilkall til. Máldagann og breytingar á honum skal skrá í sérstaka bók, máldagabók, er biskup löggildir. Afrit máldagans skal vera í vörslu biskups. Öðrum guðshúsum, sbr. staflíði b-g í 1. gr. skal einnig settur máldagi. Sóknarnefnd varðveitir máldagabók og ber ábyrgð á að máldagi greini jafnan frá eignum og réttindum kirkju. Í máldagabók skal einnig skrá eins haldgóðar upplýsingar og völ er á um kirkjuna, byggingarsögu hennar, endurbætur, viðhald, búnað og kirkjumuni er kirkjan á. Biskup og prófastur kanna máldaga er þeir vísitera, árita máldagabækur og gera athugasemdir ef efni þykja standa til þess.

Máldagar þeir, er greinir í erindisbréfi handa biskupum 1. júlí 1746, 16. gr., sbr. konungsbréf frá 5. apríl 1749, sem löggildir máldaga Gísla biskups Jónssonar, gilda svo sem tíðkast hefur. Eldri máldaga kirkju skal eftir föngum skrá í máldagabók.

15. gr.

Nú verður ágreiningur um fornar eignir og réttindi kirkna og eru þá eftirgreindar skrár áreiðanlegar og löggiltar kirkjuskrár og máldagabækur, sbr. erindisbréf handa biskupum 1. júlí 1746, 16. gr. og konungsbréf 5. apríl 1749, sem löggildir máldaga Gísla biskups Jónssonar, gilda sem tíðkast hefur.

1. Máldagabók Vilchins biskups frá 1397.
2. Registur og máldagabók Auðunar biskups frá 1318.
3. Jóns biskups Eiríkssonar frá 1360.
4. Péturs biskups Þorsteinssonar frá 1394.
5. Ólafs biskups Rögnvaldssonar frá 1461.
6. Sigurðarregistur frá 16. öld.
7. Máldagabók Gísla biskups Jónssonar frá um 1570.

Skulu gögn þessi lögð til grundvallar í dómsmálum, nema hnekktt sé.

Ákvæði þessarar greinar taka einnig til ágreinings um búnað og muni kirkna eftir því sem við getur átt.

16. gr.

Sveitarfélögum er skylt að leggja kirkjusóknum til heppilegar lóðir fyrir kirkjubyggingar og safnaðarheimili, sbr. 5. gr. laga nr. 35/1970. Eru þær undanþegnar fasteignagjöldum og gatnagerðargjöldum.

Við skipulagningu nýrra íbúðarhverfa skal þess gætt að ætla sóknum lóðir í því skyni, er greinir í 1. málsg. Prófasti ber að hlutast til um það mál og einnig sóknarpresti og sóknarnefnd hafi sókn verið stofnuð.

17. gr.

Sóknarnefnd/sóknarnefndir í samráði við sóknarprest/sóknarpresta eiga frumkvæði að athugunum á þörf fyrir nýja sóknarkirkju og safnaðarheimili eða endurbyggingu sóknarkirkju, þ.m.t. stækkun hennar og aðrar breytingar eða byggingu safnaðarheimilis.

Skal og gerð grein fyrir stærð fyrirhugaðrar kirkju og safnaðarheimilis, staðsetningu og búnaði. Að jafnaði skal halda tvo fundi um málið, hinn fyrri til kynningar, en hinn síðari til ályktunar um það. Heimilar hann undirbúningsframkvæmdir og sé hann aðalsafnaðarfundur. Einfaldur meirihluti atkvæða ræður afgreiðslu. Verði verulegar breytingar á áformum um kirkjubyggingu frá afgreiðslu málsins ber að leggja það fyrir safnaðarfundi á sama hátt að nýju.

18. gr.

Nú hefur verið ákveðið að byggja sóknarkirkju og/eða safnaðarheimili, eða að endurbygga og leyfi til þess fengið, sbr. ákvæði 16. og 18. gr. reglna þessara, og skal sóknarnefnd, ef hún kýs, skipa sérstaka byggingarnefnd til að standa að framkvæmdum.

Sóknarnefnd setur byggingarnefnd erindisbréf. Skal byggingarnefnd í samvinnu við sóknarnefnd ráða arkitekt til að vinna að uppdráttum í samvinnu við byggingarnefnd eða bjóða til samkeppni um tillögur að undangenginni forskrift. Þegar teikningar ásamt framkvæmda- og fjárhagsáætlun liggja fyrir, ber sóknarnefnd að leita samþykkis annars safnaðarfundar fyrir framkvæmd verksins.

Sóknarnefnd leggur fram endurskoðaða reikninga kirkjubyggingar til samþykktar aðalsafnaðarfundar ár hvert.

19. gr.

Ákvörðun sóknarnefndar, safnaðarfundar og byggingarnefndar um gerð kirkju og safnaðarheimila, stækkun eða aðrar breytingar á þeim byggingum, skal háð samþykki kirkjuráðs, enda verði ráðinu málið kynnt og leitað álits bygginga- og listanefndar áður en til ákvörðunar kemur.

20. gr.

Bygginga- og listanefnd þjóðkirkjunnar, sbr. starfsreglur um kirkjuráð, er til ráðuneytis og leiðbeiningar um byggingar og búnað kirkna og safnaðarheimila. Sóknarnefnd leggur gögn um fyrirhugaðar byggingarframkvæmdir, sbr. 18. gr., fyrir nefndina ásamt frumuppdráttum til samþykktar. Enn fremur skal fylgja áætlun um byggingarkostnað og um framkvæmdatíma. Samþykki nefndarinnar á teikningum og byggingaráformum er forsenda fyrir lánnum úr kirkjubyggingasjóði, sbr. lög nr. 21/1981, og framlögum úr Jöfnunarsjóði sókna, sbr. lög nr. 91/1987.

Ef sóknarnefnd sættir sig ekki við álit bygginga- og listanefndar, getur hún vísað málinu til kirkjuráðs.

21. gr.

Vígja skal kirkju sem reist er eða endurbyggð frá grunni, sbr. ákvæði Kristinréttar Árna biskups Þorlákssonar 1275, enda sé hún vígsluhæf að dómi prófasts.

22. gr.

Ef umráðandi telur að kirkju sé ekki lengur þörf, sbr. 1. gr., en telja má æskilegt að varðveita hana, getur hann leitað aðstoðar kirkjuráðs um ráðstöfun hennar. Hafa skal samráð við hlutaðeigandi sóknarprest, prófast og vígslubiskup um þá ráðstöfun, svo og þjóðminjavarð og önnur stjórnvöld eða hagsmunaaðila eftir því sem við á.

23. gr.

Ef umráðandi óskar að breyta kirkju eða afnotum hennar á þann veg sem ekki samrýmist helgi hennar og vígslu og telja má að kirkjulegu starfi sé ekki búin umtalsverð röskun af slíkri ráðstöfun, svo og að fyrir liggur samþykki hlutaðeigandi yfirvalda og hagsmunaaðilja, annarra en kirkjulegra, eftir því sem við á í hverju tilviki og lög bjóða, skal sóknarprestur lýsa því í sérstakri athöfn, að hún gegni eigi framar hlutverki sem vígt guðshús, sbr. 1. gr. Leita skal samþykkis kirkjuráðs, sem leitar umsagnar hlutaðeigandi sóknarprests, prófasts og vígslubiskups áður en úrlausn er veitt.

Að jafnaði skal umráðandi fjarlægja altari, predikunarstól, skírnarfont, grátur, kross af turni, altaristöflu og aðra gripi sem eru tákn kristinnar kirkju og nýttir til helgihalds og njóta helgi, áður en afvígð kirkja er tekin til annarra nota. Frá þessu má víkja ef helgi þykir ekki raskað, eða umtalsverðum hagsmunum öðrum og prófastur og vígslubiskup samþykkja. Prófastur sér til þess að gripir þessir og gögn fái lögmæta og víðeigandi meðhöndlun.

Ef umráðandi óskar að taka kirkju ofan, skulu sömu reglur eiga við og greinir í 1. mgr. en leita skal álits þjóðminjavarðar um það hvort varðveita skuli kirkju annars staðar. Kirkjusókn er ekki skylt að bera kostnað af slíkri varðveislu, hvorki þar sem kirkja var né þar sem hún verður, ef því er að skipta. Að jafnaði skal marka þann stað þar sem altari kirkjunnar var.

24. gr.

Starfsreglur um skipan sókna, prestakalla og prófastsdæma nr. 731/1998 breytast sem hér segir:

Í 1. ml. 2. mgr. 9. gr. falli brott orðin „sbr. reglur um kirkjur og kirkjubyggingar samþykktar á kirkjuþingi 1994“.

Við 3. ml. 9. gr. bætast við orðin: eða greftrunarkirkjur.

Við 2. mgr. 9. gr. bætist nýr málslíður svohljóðandi: Þar sem hefð stendur til er heimilt að þær haldi kirkjunafni sínu.

25. gr.

Starfsreglur þessar, sem settar eru samkvæmt heimild í 59. gr. laga um stöðu, stjórn og starfshætti þjóðkirkjunnar nr. 78/1997, öðlast gildi 1. janúar 2001. Frá sama tíma falla brott reglur um kirkjur og kirkjubyggingar samþykktar á kirkjuþingi 1994.

Gjört í Reykjavík, 8. nóvember 2000.

Jón Helgason
forseti kirkjuþings.

Gunnar Sveinsson
þingskrifari.“

Starfsreglur þessar eru hér með kunngerðar almenningi.

Reykjavík, 8. nóvember 2000.

F. h. kirkjuráðs,

Karl Sigurbjörnsson biskup Íslands.

AUGLÝSING

um starfsreglur kirkjuþings um fræðslu fyrir leikmenn innan kirkjunnar.

„STARFSREGLUR

um fræðslu fyrir leikmenn innan kirkjunnar.

1. gr.

Á vegum þjóðkirkjunnar skal halda uppi fræðslustarfi fyrir leikmenn.

Fræðsla fyrir leikmenn samkvæmt starfsreglum þessum telst til fræðslu- og boðunarstarfs kirkjunnar.

2. gr.

Með fræðslustarfi kirkjunnar fyrir leikmenn skal

- a) gefa almenningi kost á fræðslu um trú, sið og kirkju
- b) veita starfsfólki og sóknarnefndum þjóðkirkjunnar fræðslu um starfshætti kirkjunnar.

3. gr.

Til að sinna verkefnum samkvæmt 1. og 2. gr. skal starfrækja Leikmannaskóla kirkjunnar, sem heyrir undir kirkjuráð.

4. gr.

Kirkjuráð getur samið við ríki, sveitarfélög, Háskóla Íslands eða kirkjulega aðila um þjónustu er Leikmannaskólinn veiti eða þiggi frá þeim, gegn endurgjaldi.

5. gr.

Með yfirstjórn skólans fer þriggja manna stjórn, skipuð af kirkjuráði til fjögurra ára, frá og með 1. júlí árið eftir kjör til kirkjuráðs. Kirkjuráð skipar þrjá varamenn frá sama tíma. Kirkjuráð óskar eftir tilnefningum frá guðfræðideild Háskóla Íslands og leikmannaráði. Kirkjuráð velur formann og varaformann. Stjórnin ber ábyrgð á að skólinn sinni skyldum sínum og að skólinn haldi sig innan fjárheimilda hverju sinni.

6. gr.

Stjórnin gerir árlega starfs- og rekstraráætlun og leggur fyrir kirkjuráð til samþykktar fyrir lok septembermánaðar. Starfs- og rekstrarár skólans er almanaksárið. Stjórn og verkefnisstjóri skulu á hverju reikningsári semja ársreikning. Jafnframt skal samin skýrsla stjórnar fyrir liðið starfsár. Stjórn og verkefnisstjóri skulu undirrita ársreikninginn. Endurskoðaðir reikningar skulu lagðir fyrir kirkjuráð.

7. gr.

Stjórnin, í samráði við kirkjuráð, ræður verkefnisstjóra skólans og setur honum erindisbréf. Verkefnisstjóri annast daglega yfirstjórn skólans og ræður kennara í samráði við stjórn. Heimilt er að semja við annan aðila um stjórnunar- og rekstrarþjónustu við skólann svo sem um verkefnisstjórn, fjárhald og bókhald, rekstur húsnæðis, skrifstofu og upplýsingakerfis, annan almennan skrifstofurekstur og aðra sambærilega þætti.

8. gr.

Færa skal til bókar meginatriði þess sem fram fer á fundum stjórnar og ákvarðanir hennar. Fundargerðir skulu sendar kirkjuráði reglulega.

9. gr.

Leikmannaskólanum er heimilt að afla sértekna samkvæmt gjaldskrá er staðfest skal af kirkjuráði.

10. gr.

Starfsreglur þessar, sem settar eru með heimild í 59. gr. laga um stöðu, stjórn og starfs- hætti þjóðkirkjunnar nr. 78/1997, öðlast gildi 1. janúar árið 2001.

Ákvæði til bráðabirgða.

Kirkjuráð skal tilnefna stjórn skólans eins skjótt og kostur er eftir að reglur þessar hafa öðlast gildi. Starfstími þeirrar stjórnar er frá 1. febrúar árið 2001 til loka júnímánaðar 2003. Endurskoða skal starfsreglur þessar innan tveggja ára.

Gjört í Reykjavík, 8. nóvember 2000.

Jón Helgason
forseti kirkjuþings.

Gunnar Sveinsson
þingskrifari.“

Starfsreglur þessar eru hér með kunngerðar almenningi.

Reykjavík, 8. nóvember 2000.

F. h. kirkjuráðs,

Karl Sigurbjörnsson biskup Íslands.

AUGLÝSING

um starfsreglur kirkjubings um sérhæfða þjónustu kirkjunnar við fjölskylduna.

„STARFSREGLUR

um sérhæfða þjónustu við fjölskylduna.

1. gr.

Á vegum þjóðkirkjunnar skal veita ráðgjöf í fjölskyldumálum (fjölskylduþjónustu), sbr. 3. tl. 4. gr. laga um kirkjumálasjóð nr. 138/1993.

Fjölskylduþjónusta samkvæmt starfsreglum þessum telst til sálgæslu- og kærleiksþjónustu kirkjunnar.

2. gr.

Með ráðgjöf kirkjunnar í fjölskyldumálum skal

- a) styðja fjölskyldur sem þess óska, einkum með viðtölum, ráðgjöf og fræðslu á grundvelli kristinna lífsgilda,
- b) styðja og efla presta í störfum þeirra við sáttaumleitani, hjónafræðslu og ráðgjöf við fjölskyldur á sama hátt og greinir í a-lið.

3. gr.

Til að sinna verkefnum samkvæmt 1. og 2. gr. skal starfrækja sérstaka stofnun á vegum þjóðkirkjunnar er nefnist Fjölskylduþjónusta kirkjunnar, sem heyrir undir kirkjuráð.

4. gr.

Kirkjuráð og stjórn semja við ríki, sveitarfélög eða kirkjulega aðila um fjárhagslega þátttöku í rekstri stofnunarinnar og stjórn hennar, sbr. 5. gr.

Heimilt er að semja við þá, er greinir í 1. mgr. svo og aðra, um þjónustu er stofnunin veiti eða þiggi frá þeim gegn endurgjaldi.

5. gr.

Með yfirstjórn stofnunarinnar fer þriggja manna stjórn, skipuð af kirkjuráði til fjögurra ára frá og með 1. júlí árið eftir kjör til kirkjuráðs. Kirkjuráð skipar þrjá varamenn frá sama tíma. Kirkjuráð óskar eftir tilnefningum frá Prestafélagi Íslands og sérþjónustuprestum (Samverjanum). Kirkjuráð velur formann og varaformann.

Stjórnin ber ábyrgð á að stofnunin sinni skyldum sínum og að stofnunin haldi sig innan fjárheimilda hverju sinni.

6. gr.

Stjórnin gerir árlega starfs- og rekstraráætlun og leggur fyrir kirkjuráð til samþykktar fyrir lok septembermánaðar. Starfs- og rekstrarár stofnunarinnar er almanaksárið.

Stjórn og forstöðumaður skulu á hverju reikningsári semja ársreikning. Jafnframt skal samin skýrsla stjórnar fyrir liðið starfsár. Stjórn og forstöðumaður skulu undirrita ársreikninginn. Endurskoðaðir reikningar skulu lagðir fyrir kirkjuráð.

7. gr.

Stjórn, í samráði við kirkjuráð, ræður forstöðumann stofnunarinnar og setur honum erindisbréf. Forstöðumaður annast daglega yfirstjórn stofnunarinnar. Forstöðumaður ræður annað starfsfólk í samráði við stjórn. Heimilt er að semja við annan aðila um rekstrarþjónustu

við stofnunina svo sem um fjárhald og bókhald, rekstur húsnæðis, skrifstofu og upplýsingakerfis, annan almennan skrifstofurekstur og aðra sambærilega þætti.

8. gr.

Færa skal til bókar meginatriði þess sem fram fer á fundum stjórnar og ákvarðanir hennar. Fundargerðir skulu sendar kirkjuráði reglulega.

9. gr.

Stjórnarmenn og starfsfólk stofnunarinnar er bundið þagnarskyldu um það sem leynt á að fara þ. e. málefni skjólstæðinga, annað sem lýtur að rækslu starfa þeirra og málefni stofnunarinnar. Þagnarskyldan helst þótt látið sé af starfi.

10. gr.

Fjölskylduþjónustunni er heimilt að afla sértekna samkvæmt gjaldskrá er staðfest skal af kirkjuráði.

11. gr.

Starfsreglur þessar, sem settar eru með heimild í 59. gr. laga um stöðu, stjórn og starfshætti þjóðkirkjunnar nr. 78/1997, öðlast gildi 1. janúar árið 2001.

Ákvæði til bráðabirgða.

Kirkjuráð skal tilnefna stjórn stofnunarinnar eins skjótt og kostur er eftir að reglur þessar hafa öðlast gildi. Starfstími þeirrar stjórnar er frá 1. janúar árið 2001 til loka júnímánaðar 2003. Endurskoða skal starfsreglur þessar innan tveggja ára.

Gjört í Reykjavík, 8. nóvember 2000.

Jón Helgason
forseti kirkjuþings.

Gunnar Sveinsson
þingskrifari.“

Starfsreglur þessar eru hér með kunngerðar almenningi.

Reykjavík, 8. nóvember 2000.

F. h. kirkjuráðs,

Karl Sigurbjörnsson biskup Íslands.

AUGLÝSING

**um starfsreglur kirkjuþings um söngmál
og tónlistarfræðslu á vegum þjóðkirkjunnar.**

„STARFSREGLUR
um söngmál og tónlistarfræðslu á vegum þjóðkirkjunnar.

1. gr.

Á vegum þjóðkirkjunnar skal staðið að söngmálstjórn og tónlistarfræðslu. Verkefni þetta er á sviði helgihalds kirkjunnar.

2. gr.

Með söngmálastjórn og tónlistarfræðslu kirkjunnar skal

- a) halda uppi kennslu í kirkjutónlist og líturgískum fræðum
- b) mennta organista til starfa
- c) veita þeim sem að kirkjulegu starfi koma, organistum, kirkjukórum og öðru tónlistarfólki, stuðning, aðstoð og ráðgjöf á sviði söng- og tónlistarmála.

3. gr.

Til að sinna verkefnum samkvæmt 1. og 2. gr. skal starfrækja sérstaka stofnun á vegum þjóðkirkjunnar er nefnist Tónskóli þjóðkirkjunnar, sem heyrir undir kirkjuráð.

4. gr.

Kirkjuráð getur samið við kirkjulega aðila, ríki, sveitarfélög eða aðra um þjónustu er skólanum er ætlað að veita skv. 2. gr.

5. gr.

Með yfirstjórn skólans fer þriggja manna stjórn, skipuð af kirkjuráði til fjögurra ára, frá og með 1. júlí árið eftir kjör til kirkjuráðs. Kirkjuráð skipar þrjá varamenn frá sama tíma. Kirkjuráð óskar eftir tilnefningum frá guðfræðideild Háskóla Íslands og Félagi íslenskra organista. Kirkjuráð velur formann og varaformann.

Stjórnin ber ábyrgð á að skólinn sinni skyldum sínum og að skólinn haldi sig innan fjárheimilda hverju sinni.

6. gr.

Stjórnin gerir árlega starfs- og rekstraráætlun og leggur fyrir kirkjuráð til samþykktar fyrir lok septembermánaðar. Starfs- og rekstrarár skólans er almanaksárið. Stjórn og söngmálastjóri skulu á hverju reikningsári semja ársreikning. Jafnframt skal samin skýrsla stjórnar fyrir liðið starfsár. Stjórn og söngmálastjóri skulu undirrita ársreikninginn. Endurskoðaðir reikningar skulu lagðir fyrir kirkjuráð.

7. gr.

Stjórn, í samráði við kirkjuráð, ræður söngmálastjóra, sem jafnframt er skólastjóri og setur honum erindisbréf. Söngmálastjóri annast daglega yfirstjórn skólans og ræður annað starfsfólk hans í samráði við stjórn. Heimilt er að semja við annan aðila um rekstrarþjónustu við skólann svo sem um fjárhald og bókhald, rekstur húsnæðis, skrifstofu og upplýsingakerfis, annan almennan skrifstofurekstur og aðra sambærilega þætti.

8. gr.

Færa skal til bókar meginatriði þess sem fram fer á fundum stjórnar og ákvarðanir hennar. Fundargerðir skulu sendar kirkjuráði reglulega.

9. gr.

Tónskólanum er heimilt að afla sértekna samkvæmt gjaldskrá er staðfest skal af kirkjuráði.

11. gr.

Starfsreglur þessar, sem settar eru með heimild í 59. gr. laga um stöðu, stjórn og starfshætti þjóðkirkjunnar nr. 78/1997, öðlast gildi 1. janúar árið 2001.

Ákvæði til bráðabirgða.

Kirkjuráð skal tilnefna stjórn skólans eins skjótt og kostur er eftir að reglur þessar hafa öðlast gildi. Starfstími þeirrar stjórnar er frá 1. febrúar árið 2001 til loka maímánaðar 2003. Endurskoða skal starfsreglur þessar innan tveggja ára.

Gjört í Reykjavík, 8. nóvember 2000.

Jón Helgason
forseti kirkjuþings.

Gunnar Sveinsson
þingskrifari.“

Starfsreglur þessar eru hér með kunngerðar almenningi.

Reykjavík, 8. nóvember 2000.

F. h. kirkjuráðs,

Karl Sigurbjörnsson biskup Íslands.

AUGLÝSING

um starfsreglur kirkjuþings um prestssetrasjóð.

„STARFSREGLUR
um prestssetrasjóð.

Staða prestsseturs.

1. gr.

Hvert lögboðið prestssetur er hluti af embætti prestsins. Prestur er vörslumaður prestsseturs og ber ábyrgð á því ásamt prestssetrasjóði, sem starfar í umboði kirkjuþings.

2. gr.

Hvert lögboðið prestssetur er sérstök og sjálfstæð rekstrareining samkvæmt reglum þessum.

Hverju lögboðnu prestssetri tilheyrir fyrningarsjóður er varðveittur í prestssetrasjóði og sjóðsstjórn stýrir. Úr fyrningarsjóði hvers prestsseturs greiðist kostnaður vegna prestssetursins, svo sem vegna nýframkvæmda og endurbóta, svo og annar tilfallandi kostnaður við prestssetrið, annar en sá sem prestur greiðir. Í fyrningarsjóð greiðast hreinar tekjur af hlunnindum viðkomandi prestsseturs, húsaleiga og aðrar tekjur sem stjórn sjóðsins fer með og bókfærir hjá hverju prestssetri.

3. gr.

Prestur hefur öll lögmæt og eðlileg afnot prestsseturs, meðan hann gegnir prestsembætti. Prestur hefur umsjón með og hirðir arð af prestssetri og gætir hlunninda samkvæmt samkomulagi við prestssetrasjóð. Prestur getur eigi ráðstafað prestssetri eða réttindum sem því tengjast, þannig að bindi prestssetrasjóð og/eða þannig að ráðstöfun gildi lengur en hann gegnir embætti sínu, án samþykkis stjórnar prestssetrasjóðs og annarra lögmæltra aðilja hverju sinni. Prestur getur ekki, án samþykkis stjórnar prestssetrasjóðs, gert löggerninga sem fela í sér óeðlilega ráðstöfun prestsseturs, miðað við eðlileg og hefðbundin not þess. Alla löggerninga, sem fela í sér varanlega skerðingu eða breytingu á prestssetri, ásýnd þess – eða viðbætur við prestssetrið – gerir stjórn prestssetrasjóðs, svo og löggerninga vegna réttinda sem undanskilin kunna að vera afnotarétti prests.

Um smávægilegar lagfæringar og úrbætur á prestssetrum.

4. gr.

Prestur ábyrgist og kostar minniháttar lagfæringar og úrbætur sem verður þörf á á prestssetri vegna venjulegrar notkunar á því.

Ef slíkra framkvæmda verður þörf vegna laklegs ástands prestsseturs, sem prestri verður ekki gefin sök á, eða þeirra er oftast þörf en eðlilegt má telja, miðað við aðstæður allar, má þó undanskilja prest ábyrgð og kostnaði á því.

Um afgjald fyrir afnot af prestssetri.

5. gr.

Stjórn prestssetrasjóðs ákveður árlega afgjald, sem prestur innir af hendi vegna afnota sinna af prestssetri/prestssetursjörð, meðan hann gegnir embætti og fer með forráð prestssetursins/prestssetursjarðar, sbr. 2. gr. reglna þessara.

Til viðmiðunar árlegs afgjalds skal stjórn prestssetrasjóðs taka fasteignamat þeirra eigna sem prestur hefur full umráð yfir, eins og það er 1. desember næst á undan gjaldaári, svo og einnig þau lögboðnu gjöld sem innt eru af hendi af hálfu prestssetrasjóðs vegna þessara sömu eigna.

Ákvörðun afgjalds skal tekin fyrir eitt ár í senn og skal því jafnað niður á gjaldaárið með mánaðarlegum greiðslum frá 1. júní til 31. maí og skal það tilkynnt leigutökum fyrir 1. mars.

Afgjaldið skal jafnan innt af hendi fyrirfram fyrir hvern mánuð og það dregið af launum prests.

Prestur greiðir ekki afgjald fyrir eigin eignir á prestssetri/jörð, ef þær eru fyrir hendi. Þá greiðir prestur ekki afgjald af þeim hluta prestsseturs/jörð er ekki nýtist honum og sem stjórn sjóðsins hefur samþykkt að prestur skuli ekki hafa afnot af eða umráð yfir.

6. gr.

Stjórn prestssetrasjóðs getur að ósk prests lækkað afgjald fyrir prestssetur í eftirfarandi tilvikum:

1. Þegar einungis hluti prestsseturs getur nýst presti, af ástæðum sem honum verður ekki gefin sök á eða sem hann hefur ekki á valdi sínu að breyta.
2. Ef breytilegur rekstrarkostnaður prestsseturs er hærri en eðlilegt getur talist miðað við sambærilegar fasteignir.
3. Vegna löglegra leyfa.
4. Ef sérstakt álag er á prestssetri sem leiðir til sérstakra skyldna eða umönnunar við jörðina eða staðinn.

Endurgjald fellur þó ekki niður vegna sumarleyfa og gildir þar einu þótt um uppsafnað sumarleyfi kunni að vera að ræða.

Stjórn prestssetrasjóðs er heimilt að mæla svo fyrir að ákvarðanir um þessi efni skuli vera tímabundnar. Ákvörðun á grundvelli 3. tl. gildir þó aldrei lengur en níu mánuði nema alveg sérstaklega standi á. Þá er heimilt að fella ákvörðun úr gildi ef forsendur hennar hafa breyst.

Ákvarðanir sjóðsstjórnar samkvæmt 1. og 2. tl. falla sjálfkrafa úr gildi er prestur lætur af embætti og afhendir prestssetur.

Sjóðsstjórn getur þó ákveðið að ákvarðanir um lækkun leigugjalds skuli haldast að einhverju eða öllu leyti áfram þótt prestaskipti verði.

Þegar svo hagar til, að leigugjald er lækkað á grundvelli 1. tl. þessarar greinar, skal að jafnaði litið svo á, að prestur fari áfram með umráð þess hluta prestssetursins og beri ábyrgð á honum eins og prestssetrinu að öðru leyti, en tekið skal tillit til þeirrar ábyrgðar svo og annarra kvaða eftir því sem við á við ákvörðun um lækkun á leigu.

7. gr.

Prestssetrasjóður annast lögboðnar váttryggingar á prestssetrum. Innir sjóðurinn af hendi iðgjöld vegna nauðsynlegra váttrygginga prestssetra og öll fasteignagjöld af þeim, þ.m.t. fasteignum sem prestur kann sjálfur að eiga.

Um framkvæmdir o. fl.

8. gr.

Um stöðu prests og prestssetrasjóðs fer að öðru leyti eftir ákvæðum ábúðarlaga eða húsaleigulaga, eins og við getur átt.

Stjórn úttekta.

9. gr.

Prestssetur skal ávallt tekið út við skil prests á því. Viðtakandi prestur á rétt á því að fá prestssetur tekið út í hendur sér ef 1. mgr. á ekki við, svo sem ef prestssetur hefur ekki verið setið, eða ef um nýtt prestssetur er að ræða.

Prestur á rétt á því að fá prestssetur tekið út, ef hann sýnir fram á nægilega hagsmuni sína af því.

Stjórn sjóðsins ákveður hverju sinni hvort prestssetur skuli tekið út eftir endurbætur á því.

Kostnaður við úttektir greiðist af prestssetrasjóði.

Prófastur stýrir úttekt. Hann gætir þess að boða fulltrúa frá stjórn prestssetrasjóðs með hæfilegum fyrirvara, til að vera viðstaddan úttekt. Stjórn prestssetrasjóðs ákveður hvort tilefni er til að mæta við úttektina og tilkynnir prófasti, ef ekki verður mætt. Ef um minniháttar hagsmuni þykir vera að ræða getur stjórn prestssetrasjóðs gert grein fyrir sjónarmiðum sínum og óskum skriflega, áður en til úttektar kemur og sent prófasti er leggur það fyrir úttektarmenn.

Um hlutverk vígslubiskupa, prófaste og kirkjuþingsfulltrúa.

10. gr.

Viðkomandi vígslubiskup og prófastur hafa eftirlit með prestssetri og geta þeir ásamt kirkjuþingsfulltrúum gert tillögur til stjórnar prestssetrasjóðs um framkvæmdir á prestssetri. Prófastur gætir sérstaklega að hvers konar réttindum sem tilheyra prestssetrinu, sbr. eldri ákvæði þar um.

Um stjórn prestssetrasjóðs.

11. gr.

Stjórn prestssetrasjóðs fer með yfirstjórn prestssetra. Stjórn og framkvæmdastjóri skulu á hverju reikningsári semja ársreikning. Jafnframt skal samin skýrsla stjórnar fyrir liðið starfsár. Stjórn og framkvæmdastjóri skulu undirrita ársreikninginn og leggja hann endurskoðaðan fyrir kirkjuþing til samþykktar.

Stjórnin stýrir prestssetrasjóði og ákveður ráðstöfun inneigna á fyrningarsjóðum prestssetra, samkvæmt 2. gr. Stjórnin ákveður hvernig rekstri sjóðsins er hagað samkvæmt fjárhagsáætlun sem kirkjuþing samþykkir. Sérstakur framkvæmdastjóri fer með daglega stjórn sjóðsins.

Stjórn prestssetrasjóðs hefur hlutverk landsdrottins gagnvart prestum á prestssetursjörðum samkvæmt ábúðarlögum og öðrum lögum og hlutverk leigusala gagnvart presti í prestsbústað samkvæmt húsaleigulögum, með þeim afbrigðum sem kunna að leiða af lögum um prestssetur og reglum þessum, svo og sérstöðu prestssetra að öðru leyti.

Um gæslu hagsmuna og fyrirsvar.

12. gr.

Stjórn prestssetrasjóðs hefur almennt fyrirsvar vegna prestssetra út á við svo sem gagnvart stjórnvöldum og Alþingi, og í dómsmálum þeirra vegna, og gætir almennra og sérstakra hagsmuna prestssetra í samráði við hlutaðeigandi prest, prófast og vígslubiskup, eins og við á.

Stjórn prestssetrasjóðs hefur gætur á lagasetningu, lagabreytingum eða setningu eða breytingu stjórnvaldsfyrirmæla á sviði kirkjumála.

Um heimildarskjöl.

13. gr.

Sjóðsstjórn gerir almennt byggingarbréf fyrir prestssetursjarðir og almennan samning vegna prestsbústaða. Hið almenna byggingarbréf og hinn almenni samningur ásamt reglum þessum skal liggja frammi á biskupsstofu og hjá próföstum til sýnis fyrir umsækjendur um prestsembætti þar sem prestssetur fylgir.

Á grundvelli þessara skjala skal gerður samningur milli prests og prestssetrasjóðs um umráð og afnot prests af prestssetri.

Skal samningur þessi ávallt undirritaður áður en prestur fær prestssetrið afhent til umráða. Jafnframt skal presti greint frá því hvar prestssetrið stendur í röð framkvæmda hjá prestssetrasjóði hvað varðar viðhald og framkvæmdir einstakra þátta.

Um ásýnd prestssetra o. fl.

14. gr.

Stjórn prestssetrasjóðs ákveður hvernig umbúnaður á prestssetri er, vegna ferðapjónustu, fornminja, náttúruminja og annars þess háttar, sem lýtur að ytri ásýnd prestssetrana, að því leyti sem lög og samningar mæla ekki á annan veg eða eðli málsins er með þeim hætti.

Um nýbyggingar og framkvæmdir prestssetrasjóðs á prestssetrum.

15. gr.

Stjórn prestssetrasjóðs tekur ákvarðanir um nýbyggingar á prestssetrum að fenginni umsögn biskupafundar og kirkjuráðs. Stjórnin ákvarðar einnig um kaup og leigu húseigna þar sem sóknarprestsembætti er án prestsseturs sem og ákvarðar hún hverjar framkvæmdir til endurbóta á prestssetrum skuli ráðast í og röð þeirra. Allar framkvæmdir stjórnar skulu taka mið af fjárhagsáætlun sem kirkjuþing samþykkir. Prestssetrasjóði er heimilt að leita eftir fjárstuðningi viðkomandi sókna sem og annarra aðilja þegar ráðist er í mjög fjárfrekar framkvæmdir.

16. gr.

Ef prestssetur er ekki setið af presti, vegna þess að prestakall er prestslaust eða vegna samnings milli prests og stjórnar um slíka ráðstöfun, með samþykki þeirra aðilja sem lög ákveða, fer prestssetrasjóður með öll réttindi og skyldur sem prestssetrið varða og ákveður stjórn prestssetrasjóðs hvernig prestssetrinu skuli ráðstafað og/eða um það sinnt. Þess skal ávallt gætt að prestssetur sé laust til afnota fyrir prest, jafnskjótt og hann tekur við embætti eða eins fljótt og verða má eftir þann dag.

Ef prestssetur er ekki setið af presti til frambúðar eða um lengri tíma, m. a. vegna sam-
einingar prestakalla, skal stjórn prestssetrasjóðs fara með vörslu og fyrirsvar prestssetursins.

Stjórn prestssetrasjóðs getur samið við prófast um að hafa eftirlit með ósetnu prestssetri og sjá um málefni þess, eða prestssetri sem leigt hefur verið öðrum en presti.

Sé prestssetur leigt öðrum en presti, semur stjórn sjóðsins um leigukjör við hlutaðeigandi, sbr. þó 4. mgr. Presti er heimilt, með samþykki stjórnar prestssetrasjóðs, að leigja prestssetur þriðja manni um skamma hríð, svo sem t.d. meðan prestur er fjarverandi í námsleyfi. Skal þá litið svo á að prestur beri fulla ábyrgð á prestssetrinu, eins og hann sæti það með venjulegum hætti, sbr. 1. og 2. gr. reglna þessara.

17. gr.

Starfsreglur þessar, sem settar eru með heimild í 59. gr. laga um stöðu, stjórn og starfshætti þjóðkirkjunnar nr. 78/1997, öðlast gildi nú þegar.

Gjört í Reykjavík, 8. nóvember 2000.

Jón Helgason
forseti kirkjuþings.

Gunnar Sveinsson
þingskrifari.“

Starfsreglur þessar eru hér með kunngerðar almenningi.

Reykjavík, 8. nóvember 2000.

F. h. kirkjuráðs,

Karl Sigurbjörnsson biskup Íslands.

AUGLÝSING

um starfsreglur kirkjuþings um breyting á starfsreglum um úrskurðarnefnd og áfrýjunarnefnd nr. 730/1998.

„STARFSREGLUR

um breyting á starfsreglum um úrskurðarnefnd og áfrýjunarnefnd nr. 730/1998.

1. gr.

Framan við 1. mgr. 6. gr. bætist nýr ml. svohljóðandi: Úrskurðarnefnd kannar, áður en málsmeðferð hefst, hvort viðhlítandi sáttaumleitani hafi farið fram, skv. gildandi starfsreglum hverju sinni.

Í stað orðanna „vikið úr starfi“ í 3. mgr. komi: veitt leyfi frá starfi.

2. gr.

17. gr. orðist svo: Í úrskurði vegna agabrota getur nefndin gripið til eftirfarandi úrræða:

- a. lagt til að starfsmanni verði veitt áminning, eftir atvikum með skilyrðum eða leiðbeiningum eða nánari fyrirmælum um rétta starfshegðun,
- b. mælt fyrir um að hann skuli fluttur til í starfi,
- c. mælt fyrir um að hann skuli ekki gegna núverandi starfi eða sambærilegu starfi eða köllum á kirkjulegum vettvangi um ákveðið tímabil eða til frambúðar eða
- d. lagt til endanlega brottvikningu hans úr hvaða starfi sem er á kirkjulegum vettvangi sem valdsvið nefndarinnar nær til.

3. gr.

19. gr. orðist svo: Málsaðilar bera sjálfir kostnað sinn vegna meðferðar máls fyrir úrskurðarnefnd. Kristnisjóður greiðir að jafnaði kostnað við störf úrskurðarnefndar, sbr. 35. gr. Heimilt er þó nefndinni að ákveða að annar eða báðir málsaðilar greiði kostnaðinn.

4. gr.

32. gr. orðist svo: Úrskurðir úrskurðarnefndar og áfrýjunarnefndar skulu liggja fyrir á skrifstofu kirkjustjórnarinnar til afhendingar þar í ljósriti á kostnaðarverði ef óskað er, nema lög mæli á annan veg.

5. gr.

34. gr. orðist svo: Málsaðilar greiða að jafnaði allan kostnað við störf áfrýjunarnefndar. Nefndin getur þó ákveðið að fella málskostnaðinn að hluta til eða öllu leyti á annan málsaðila.

Ef telja má sanngjarnt og eðlilegt, eða þyki hagsmunir þeir sem til úrlausnar eru svo mikilvægir eða hafa umtalsverða almenna þýðingu að mati áfrýjunarnefndar, getur nefndin ákveðið að Kristniþjóður greiði allan málskostnað.

6. gr.

Starfsreglur þessar, sem settar eru samkvæmt heimild í 12., 13. og 59. gr. laga um stöðu, stjórn og starfshætti þjóðkirkjunnar nr. 78/1997, öðlast þegar gildi.

Gjört í Reykjavík, 8. nóvember 2000.

Jón Helgason
forseti kirkjupings.

Gunnar Sveinsson
þingskrifari.“

Starfsreglur þessar eru hér með kunngerðar almenningi.

Reykjavík, 8. nóvember 2000.

F. h. kirkjuráðs,

Karl Sigurbjörnsson biskup Íslands.

AUGLÝSING

um starfsreglur kirkjupings um breyting á starfsreglum um skipan sókna, prestakalla og prófastsdæma nr. 731/1998.

„STARFSREGLUR

um breyting á starfsreglum um
skipan sókna, prestakalla og prófastsdæma nr. 731/1998.

1. gr.

Ákvæði 12. gr. breytast sem hér segir:

Skaftafellsprófastsdæmi

Ásaprestakall og Kirkjubæjarklaustursprestakall sameinast. Hið sameinaða prestakall nefnist Kirkjubæjarklaustursprestakall. Prestssetur: Kirkjubæjarklaustur.

Stafafells- og Hafnarsókn nefnist Hafnarsókn.

Kjalarnesprófastsdæmi

Stofnuð skal ný sókn Vallasókn er myndar nýtt prestakall, Vallaprestakall. Mörk sóknarinnar og prestakallsins eru Reykjanesbraut að vestan og norðvestan að Kaldárselsvegi,

Kaldárselsvegur og mörk Garðabæjar og Hafnarfjarðar að norðan, austan og suðaustan og Ásbraut að sunnan og suðvestan.

Reykjavíkurrófastsdæmi eystra

Stofnuð skal ný sókn Grafarholts sókn er myndar nýtt prestakall, Grafarholtsprestakall. Mörk sóknarinnar og prestakallsins eru mörk Mosfellsbæjar og Reykjavíkur að norðan, Reynisvatn/Nónás og Reynisvatnsheiði að austan og suðaustan, mörk golfvallar Reykjavíkur að sunnan og suðvestan og Vesturlandsvegur að vestan.

Ísafjarðarrófastsdæmi

Melgraseyrrar- og Nauteyrarsóknir, Staðarprestakalli, tilheyra Hólmavíkurprestakalli, Húnavatnsrófastsdæmi.

Húnavatnsrófastsdæmi

Bólstaðarhlíðarprestakall sameinast Skagastrandarprestakalli. Heiti hins sameinaða prestakalls verður Skagastrandarprestakall. Prestssetur: Skagaströnd. Bólstaðarhlíðar-, Bergsstaða- og Holtastaðasóknir tilheyra Skagastrandarprestakalli og Auðkúlu- og Svínavatns sóknir tilheyra Þingeyraklaustursprestakalli.

Skagafjarðarrófastsdæmi

Viðvíkur- og Hólasóknir í Hólaprestakalli tilheyra Hofsóssprestakalli. Prestakallið nefnist Hofsóss- og Hólaprestakall. Rípursókn, Hólaprestakalli, tilheyrir Glaumbæjarprestakalli.

Eyjafjarðarrófastsdæmi

Miðgarðasókn í Grímsey í Akureyrarprestakalli, tilheyrir Dalvíkurprestakalli.

Þingeyjarrófastsdæmi

Laufáss- og Grenivíkursóknir, Laufássprestakalli, sameinast. Heiti hinnar sameinuðu sóknar verður Laufáss- og Grenivíkursókn.

2. gr.

Starfsreglur þessar öðlast gildi 1. janúar 2001.

Vallaprestakall stofnast 1. júlí 2002. Grafarholtsprestakall stofnast 1. júlí 2003. Fram að þeim tíma tilheyrir Vallasókn Hafnarfjarðarprestakalli og Grafarholts sókn Árbæjarprestakalli.

Gjört í Reykjavík, 8. nóvember 2000.

Jón Helgason
forseti kirkjuþings.

Gunnar Sveinsson
þingskrifari.“

Starfsreglur þessar eru hér með kunngerðar almenningi.

Reykjavík, 8. nóvember 2000.

F. h. kirkjuráðs,

Karl Sigurbjörnsson biskup Íslands.

AUGLÝSING

um starfsreglur kirkjuþings um breyting á starfsreglum um presta nr. 735/1998.

„STARFSREGLUR
um breyting á starfsreglum um presta nr. 735/1998.

1. gr.

Við 19. gr. bætist nýr ml. svohljóðandi: Biskup ákveður hvenær hann gengur inn í ferlið.

2. gr.

Orðin „svo sem á sviði fermingarfræðslu, öldrunarstarfs, við barna- og æskulýðsstarf o.fl.“ í 36. gr. falla brott.

3. gr.

Starfsreglur þessar, sem settar eru skv. heimild í 35., 39., 43. og 59. gr. laga um stöðu, stjórn og starfshætti þjóðkirkjunnar nr. 78/1997, öðlast gildi 1. janúar 2001.

Gjört í Reykjavík, 8. nóvember 2000.

Jón Helgason
forseti kirkjuþings.

Gunnar Sveinsson
þingskrifari.“

Starfsreglur þessar eru hér með kunngerðar almenningi.

Reykjavík, 8. nóvember 2000.

F. h. kirkjuráðs,

Karl Sigurbjörnsson biskup Íslands.

REGLUGERÐ

**um gildistöku reglugerðar Evrópusambandsins um almannatryggingar
(réttindi úr lífeyrissjóðum og til barnabóta (III)).**

1. gr.

Reglugerð ráðsins (EB) nr. 1223/98 frá 4. júní 1998, um breytingu á reglugerð (EBE) nr. 1408/71 um beitingu almannatryggingareglna gagnvart launþegum, sjálfstætt starfandi einstaklingum og aðstandendum þeirra sem flytjast á milli aðildarríkja og á reglugerð (EBE) nr. 574/72 sem kveður á um framkvæmd reglugerðar (EBE) nr. 1408/71, skal gilda á Íslandi, sbr. ákvörðun sameiginlegu EES-nefndarinnar nr. 33/1999 frá 26. mars 1999 um breytingu á VI. viðauka (Félagslegt öryggi) við EES-samninginn. Reglugerðin skal gilda á Íslandi með þeirri aðlögun sem fram kemur í ákvörðun sameiginlegu EES-nefndarinnar. Í reglugerðum þessum er meðal annars fjallað um réttindi úr lífeyrissjóðum og rétt til barnabóta.

Reglugerðin EB nr. 1223/98 fjallar að hluta til um atvinnuleysistryggingar, greiðslur í fæðingarorlofi og réttindi samkvæmt lögum um almannatryggingar. Í reglugerð frá félagsmálaráðuneytinu er mælt fyrir um gildistöku þess hluta sem fjallar um atvinnuleysistryggingar og greiðslur í fæðingarorlofi samkvæmt lögum um fæðingar- og foreldraorlof. Í reglugerð frá heilbrigðis- og tryggingamálaráðuneytinu er mælt fyrir um gildistöku þess hluta sem fjallar um réttindi samkvæmt lögum um almannatryggingar.

2. gr.

Reglugerð ráðsins (EB) nr. 1223/98 og ákvörðun sameiginlegu EES-nefndarinnar nr. 33/1999, sbr. 1. gr., sem birt er í EES-viðbæti við Stjórnartíðindi EB, nr. 46, bls. 78-94, er birt sem fylgiskjal með reglugerð heilbrigðis- og tryggingamálaráðuneytisins nr. 811/2000.

3. gr.

Reglugerð þessi, sem sett er með stoð í 56. gr. laga nr. 129/1997, um skyldutryggingu lífeyrisréttinda og starfsemi lífeyrissjóða, með síðari breytingum, og 119. gr. laga nr. 75/1981 um tekjuskatt og eignarskatt, öðlast þegar gildi.

Fjármálaráðuneytinu, 13. nóvember 2000.

F. h. r.

Baldur Guðlaugsson.

Tómas N. Möller.

REGLUGERÐ

um gildistöku reglugerða Evrópusambandsins um almannatryggingar (atvinnuleysistryggingar og greiðslur í fæðingar- og foreldraorlofi (III)).

1. gr.

Reglugerð ráðsins (EB) nr. 1223/98 frá 4. júní 1998, um breytingu á reglugerð (EBE) nr. 1408/71 um beitingu almannatryggingareglna gagnvart launþegum, sjálfstætt starfandi einstaklingum og aðstandendum þeirra sem flytjast á milli aðildarríkja og reglugerð (EBE) nr. 574/72 sem kveður á um framkvæmd reglugerðar (EBE) nr. 1408/71, skal gilda á Íslandi, sbr. ákvörðun sameiginlegu EES-nefndarinnar nr. 33/1999 frá 26. mars 1999 um breytingu á VI. viðauka (félagslegt öryggi) við EES-samninginn. Reglugerðin skal gilda á Íslandi með þeirri aðlögun sem fram kemur í ákvörðun sameiginlegu EES-nefndarinnar.

Reglugerðin (EB) nr. 1223/98 fjallar að hluta til um almannatryggingar, barnabætur og réttindi úr lífeyrissjóðum. Heilbrigðis- og tryggingamálaráðuneytið gefur út reglugerð um gildistöku þess hluta sem fjallar um réttindi samkvæmt lögum um almannatryggingar. Fjármálaráðuneytið gefur út reglugerð um gildistöku þess hluta sem fjallar um barnabætur og réttindi úr lífeyrissjóðum.

2. gr.

Reglugerð ráðsins (EB) nr. 1223/98 og ákvörðun sameiginlegu EES-nefndarinnar nr. 33/1999, sbr. 1. gr., sem birt er í EES-viðbæti við Stjórnartíðindi EB, nr. 46, bls. 78-94, er birt sem fylgiskjal með reglugerð heilbrigðis- og tryggingamálaráðuneytisins nr. 811/2000.

3. gr.

Reglugerð þessi, sem sett er með stoð í 29. gr. laga nr. 12/1997 um atvinnuleysistryggingar með síðari breytingum og 35. gr. laga nr. 95/2000 um fæðingar- og foreldraorlof, öðlast þegar gildi.

Félagsmálaráðuneytinu, 9. nóvember 2000.

Páll Pétursson.

Elín Blöndal.

REGLUR

um skipulag, úthlutun og notkun númera, númeraraða og vistfanga.

1. gr.

Gildissvið.

Póst- og fjarskiptastofnunin setur hér með eftirfarandi reglur um númer, númeraraðir og vistföng sem notuð eru í fjarskiptaþjónustu og númer, númeraraðir og vistföng sem notuð eru við samtengingu sjálfstæðra fjarskiptaneta.

2. gr.

Skilgreiningar.

Vísað er til skilgreininga í fjarskiptalögum en auk þess hafa eftirfarandi orð sérstaka merkingu:

Notendanúmer:	Númer sem áskrifendur fjarskiptaþjónustu fá úthlutað hjá rekstrarleyfishafa vegna tengingar við fjarskiptanet þeirra og hægt er að hringja í eða nota til að sækja þjónustu frá rekstrarleyfishöfum.
Símanúmer:	Notendanúmer í almennri talsímaþjónustu, samneti eða farsímaþjónustu.
Forskeyti:	Númer sem notandi verður að velja á undan t.d. landsnúmeri til að fá aðgang að utanlandsþjónustu eða á undan innlendu símanúmeri.
Landsnúmer:	Númer eða kóði 1-, 2- eða 3-stafa sem alþjóðafjarskiptasambandið (ITU) hefur úthlutað í samræmi við tilmæli E.164.
Neyðarnúmer:	Númer sem eingöngu skal nota fyrir tilkynningar um um slys og beiðni um neyðarhjálp.
Þjónustunúmer:	3- eða 4-stafa númer sem veita aðgang að sérstakri þjónustu sem tengist fjarskiptastarfsemi rekstrarleyfishafa, sbr. bilanatilkynningar, þjónustuver o.fl.
A-notandi:	Notandi sem efnir til samskipta við annan notanda eða þjónustuveitanda með upphringingu.
Númeraflutningur:	Möguleiki áskrifenda að flytja með sér númer sín þegar þeir breyta um þjónustuveitanda, heimilisfang eða þjónustu.

3. gr.

Tilgangur.

Samkvæmt 2. gr. laga um fjarskipti skal Póst- og fjarskiptastofnun hafa umsjón með fjarskiptamálum á Íslandi og hafa eftirlit með framkvæmd laganna.

Meðal verkefna sem lög um Póst- og fjarskiptastofnun kveða á um að hún annist er að setja reglur um úthlutun notendanúmera.

Markmið skipulags um notendanúmer eins og það kemur fram í þessum reglum er að kveða á um úthlutun númera fyrir mismunandi þjónustu og ákveða forgangs röðun. Skipulaginu er í fyrsta lagi ætlað að tryggja rekstrarleyfishöfum sem veita fjarskiptaþjónustu að-

gang að númerum fyrir notendur sína og tryggja notendum hverjum fyrir sig númer sem tengist honum einum og gerir öðrum kleift að beina til hans fjarskiptaboðum. Í öðru lagi að númer séu fánleg fyrir samtengingu neta. Póst- og fjarskiptastofnun úthlutar ekki númeraröðum til annarra en fengið hafa rekstrarleyfi hjá stofnuninni.

Úthlutun númera og númeraraða felur í sér heimild til afnota, en leiðir ekki til eignaréttar á númerum eða númeraröðum.

Skipan númeramála samkvæmt þessum reglum byggir á tilmælum alþjóðafjarskiptasambandsins ITU um númer í alþjóðatalsíma og vistföng í gagnaflutningsnetum. Þar er m.a. kveðið á um hámarks lengd númera og um lands- og netnúmer. Þar að auki skulu ýmis forskeyti og þjónustunúmer vera í samræmi við tilskipanir ESB, sem gildi hafa tekið á Evrópska efnahagssvæðinu.

Í allri fjarskiptaþjónustu sem sækir skipulag númera og vistfanga til tilmæla ITU skal eingöngu nota númer og vistföng sem Póst- og fjarskiptastofnun hefur úthlutað.

Póst- og fjarskiptastofnun setur fram og uppfærir heildarskipulag á númerum fyrir mismunandi þjónustu og ramma um vistföng í fjarskiptanetum. Rekstrarleyfishöfum ber að veita stofnuninni allar upplýsingar um númer í notkun sem og um möguleika jafnt sem takmarkanir fjarskiptakerfa þeirra að því er varðar notkun númera.

Breytingar á skipulagi, sem fela í sér að hópar notenda verða að breyta um númer, skal stofnunin kynna með 2 ára fyrirvara. Póst- og fjarskiptastofnun bætir ekki notendum eða rekstrarleyfishöfum kostnað eða annað fjárhagslegt tjón sem hlýst af númerabreytingum.

4. gr.

Umsóknir.

Rekstrarleyfishafar sem hyggjast úthluta notendum númerum vegna fjarskiptaþjónustu skulu sækja um númeraraðir til Póst- og fjarskiptastofnunar. Í umsókn skal koma fram eftirfarandi:

Tegund þjónustu.

Landssvæði þar sem þjónusta er/verður veitt.

Fjöldi notenda í viðkomandi þjónustu.

Lengd númeraraðar/raða sem óskað er eftir.

Fjöldi notenda sem reiknað er með að bætist við á næsta heila ári.

Póst- og fjarskiptastofnun skal úthluta rekstrarleyfishöfum númeraröðum eftir þörfum þeirra að svo miklu leyti sem heildarskipulag númera leyfir, sbr. 6. gr. Við úthlutun skal miðað við þarfirnar a.m.k. næsta heila árið, en lengur ef nægjanlegt svigrúm er til þess að mati stofnunarinnar.

Umsóknir um númer fyrir samtengingu neta og stutt númer skv. 7. lið 7. gr. skulu rekstrarleyfishafar senda Póst- og fjarskiptastofnun. Með umsóknum skulu fylgja upplýsingar um eftirfarandi eftir því sem við á:

Tegund þjónustu

Landssvæði þar sem þjónusta verður veitt

Heiti neta sem á að samtengja

Samtengistaður/staðir

Gjaldtökuaðferð fyrir þjónustuna eða samtenginguna

Umsóknum um stutt númer skv. 6. lið 7. gr. skal skila til Póst- og fjarskiptastofnunar með ofangreindum upplýsingum eftir því sem við á.

Póst- og fjarskiptastofnun er heimilt að auglýsa eftir umsóknum áður en ákvörðun er tekin um úthlutun númera fyrir val á þjónustuveitanda, ef þeir eru fleiri en einn í viðkomandi þjónustu.

5. gr.

Framsäl, ábyrgð og nýting.

Ekki er rekstrarleyfishafa heimilt nema að fengnu leyfi Póst- og fjarskiptastofnunar að framselja númer eða númeraraðir til annars rekstrarleyfishafa.

Rekstrarleyfishafar eru ábyrgir fyrir rétttri notkun númera þ. á m. að númer séu ekki notuð í öðrum tilgangi en viðkomandi númeraröð hefur verið úthlutað fyrir. Úthlutað númer má eingöngu nota í fjarskiptaþjónustu á Íslandi.

Rekstrarleyfishafar sem fengið hafa úthlutað númeraröðum skulu leitast við að nýta þær á sem bestan hátt. Einkum er óheimilt að velja notendum númer á þann hátt að eyður myndist í númeraröð að óþörfu. Komi í ljós að númeraraðir eru vannýttar getur Póst- og fjarskiptastofnun hafnað frekari úthlutun eða dregið fyrri úthlutun til baka að öllu eða einhverju leyti. Rekstrarleyfishafi sem hefur vannýtt númeraröð með því t.d. að skilja eftir eyður í númeraröð að óþörfu á það á hættu að notendur hans einn eða fleiri kunna að sæta númerabreytingu. Rekstrarleyfishafi ber fjárhagslega ábyrgð gagnvart notanda sínum í slíku tilfalli.

Póst- og fjarskiptastofnun getur afturkallað úthlutun númeraraða, ef í ljós kemur að ekki hefur verið fylgt reglum við úthlutun einstakra númera. Sömuleiðis getur stofnunin afturkallað úthlutun að hluta til, ef rekstrarleyfishafi hefur ofmetið þörf sína fyrir númer eða þegar númer eða númeraröð hefur ekki verið tekin í notkun innan tiltekins tíma.

Breytingar á þjónustunúmerum skulu tilkynntar viðkomandi aðilum með minnst 6 mánaða fyrirvara.

6. gr.

Úthlutun.

Rekstrarleyfishöfum í talsímaþjónustu þ.m.t. farsímaþjónustu skal úthluta eftir þörfum sjö stafa númerum í röðum í skipulaginu. Númer sem byrja á tölustafnum 3 skulu þó vera níu stafa.

Rekstrarleyfishöfum talsímaþjónustu þ.m.t. farsímaþjónustu skal úthluta 4- eða 5-stafa þjónustunúmerum í númeraskipulaginu.

Rekstrarleyfishöfum í utanlandsþjónustu skal úthluta 4- eða 5-stafa forskeytum. Fyrir þessa þjónustu er notuð röðin 10xx(x) og númerið 1100.

Útlandanúmeri 00, neyðarnúmeri 112 og þriggja stafa númerum er ekki úthlutað sérstaklega en rekstrarleyfishafar geta fengið afnot af þessum númerum til sérstakra þjónustuaðgerða samkvæmt reglum 7. gr.

Umsóknir um númer og númeraraðir skulu að jafnaði afgreiddar í sömu röð og þær berast Póst- og fjarskiptastofnun.

Úthlutun stuttnumera er bundin þeirri notkun sem umsókn var miðuð við, sbr. 4. gr.

Verði þeirri notkun hætt eða hún breytist fellur úthlutunin sjálfkrafa niður.

Rekstrarleyfishafar skulu greiða gjald fyrir úthlutað númer og raðir samkv. gjaldskrá Póst- og fjarskiptastofnunar. Fyrir stuttúmer greiðist samkvæmt lögum um Póst- og fjarskiptastofnun.

7. gr.

Skipulag númera í almennri talsímaþjónustu, samneti og farsíma.

Í fjarskiptanetum þar sem veitt er talsíma-, samnets- og farsímaþjónusta skulu gilda 7- eða 9-stafa símanúmer. Við upphringingar milli símnótenda sama rekstrarleyfishafa og milli símnótenda mismunandi rekstrarleyfishafa skal nota 7-stafa númer. Upphringingar símnótenda í íslenskum fjarskiptanetum til útlanda skulu gerðar með því að velja fyrst útlanda-forskeyti 00, síðan landsnúmer og í sumum tilfellum svæðisnúmer og að lokum símanúmer

notandans erlendis. Val á utanlandsþjónustu, þegar það er fyrir hendi, skal framkvæmt með því að velja forskeyti fyrir þjónustuaðila áður en símanúmer er valið.

Röðun númera fyrir mismunandi þjónustu og notkun skal vera sem hér segir:

1. Almenn símanúmer skulu vera 7-stafa í röðunum 20-99 að undantekinni röð 3 sem er 9-stafa.
2. Fyrir þjónustu þar sem notið á að framkvæma sérstakar aðgerðir á uppköllum eftir því um hvaða númer er að ræða aðrar en taldar eru í öðrum liðum þessarar greinar skal nota 7-stafa símanúmer sem byrja á 75.
3. Þegar ekki á að gjaldfæra A-notanda fyrir símtali skal nota 7-stafa númer sem byrja á 80.
4. Númer sem byrja á 901-908 skal nota fyrir þjónustu með yfirgjaldi.
5. Almenningsjálfsölum, sem tekið er aukagjald fyrir að hringja í, skal gefið 7-stafa númer sem byrjar á 909.
6. Sérstökum 4-stafa númerum sem byrja á 17 má ráðstafa til opinberra stofnana í því skyni að upplýsa almenning um ástand sem getur varðað öryggi fólks.
7. Sérstök 4-stafa númer sem byrja á 14 og 18 eru til ráðstöfunar sem þjónustunúmer þar sem rekstrarleyfishafar geta veitt upplýsingar tengdar þjónustu sem þeir veita í þjónustuver eða upplýsingar t.d. um símanúmer.
8. Þriggja stafa þjónustunúmer sem byrja á 11 og 15, og voru í notkun 1. júlí 1997, má nota áfram fyrst um sinn eða þangað til annað verður ákveðið.
9. Póst- og fjarskiptastofnun skal gefa út lista yfir úthlutaðar númeraraðir í samræmi við framangreint.

8. gr.

Númera- og vistfangaskipulag fyrir gagnaflutningsþjónustu.

Gagnaflutningsnet sem taka mið af ITU tilmælum X.121 skulu nota gagnanetfangskóða eða DNIC (Data Network Identification Code) innan þess sviðs sem ITU hefur úthlutað Íslandi.

Gagnaflutningsnet sem falla undir vistfangaskipulag í samræmi við ITU tilmæli X.400/F.401 skulu nota ADMD (Administration Management Domain) vistföng í samræmi við tilmælin.

Póst- og fjarskiptastofnun heldur skrá yfir netföng (DNIC) og vistföng (ADMD) sem rekstrarleyfishöfum hefur verið úthlutað.

9. gr.

Númer fyrir skip.

Póst- og fjarskiptastofnun úthlutar skipum og bátum númerum fyrir skipa- og bátastöðvar í sjófjarskiptaþjónustu (Maritime Mobile Service Identities, MMSI). Númerin skulu valin í samræmi við tilmæli ITU E.210. Stofnunin úthlutar einnig notendanúmerum fyrir Inmarsat-þjónustu (Inmarsat Mobile Number, IMN) í samræmi við tilmæli ITU E.215.

10. gr.

Kerfisnúmer og vistföng í fjarskiptanetum.

Samtenging fjarskiptaneta á grundvelli tilmæla ITU og staðla ETSI skal gerð með notkun númera og vistfangaaðferða sem ITU og ETSI hafa skilgreint. Póst- og fjarskiptastofnun annast nánari útfærslu á þessum aðferðum.

Póst- og fjarskiptastofnun annast úthlutun og skráningu á eftirfarandi kóðum:

1. ISPC (International Signalling Point Code) samkvæmt ITU tilmælum Q.708.
2. SPC (Signalling Point Code) fyrir sírstöðvar í innlenda símakerfinu. Kerfisnúmer

Þessara símsstöðva skal innihalda 14 bita og ákveður Póst- og fjarskiptastofnun fyrstu 3 bitana. Næstu 8 bita geta rekstrarleyfishafar notað til að aðgreina stöðvar eftir svæðum og 3 síðustu til að greina sundur stöðvar á sama svæði.

Rekstrarleyfishafar skulu tilkynna Póst- og fjarskiptastofnun hálfárslega um SPC, sem eru í notkun.

3. MNC (Mobile Network Code) sem er hluti af IMSI (International Mobile Subscriber Identity) samkvæmt ITU tilmælum E.212 og ETSI stöðlum ETS 300 523, 2. útgáfa.
4. IIN (Issuer Identification Number) samkvæmt tilmælum E.118.
5. TMNC (TETRA Mobile Network Code) sem er hluti af ITSI (International TETRA Subscriber Identities) samkvæmt ETSI staðli ETS 300 392-1.

Upplýsingar um þessa kóða má fá hjá Póst- og fjarskiptastofnun.

Ef notkun úthlutaðra kerfisnúmera og vistfanga í fjarskiptanetum er hætt, skal tilkynna það Póst- og fjarskiptastofnun innan mánaðar.

11. gr.

Gildistaka.

Reglur þessar eru settar samkvæmt lögum nr. 110/1999 og nr. 107/1999 og taka gildi við birtingu. Viðurlög við brotum á reglunum fara eftir ákvæðum laga nr. 107/1999.

Póst- og fjarskiptastofnun, 10. nóvember 2000.

Gústav Arnar.

Bjarni Sigurðsson.

Nr. 833

14. nóvember 2000

AUGLÝSING

um deiliskipulag í Kópavogi.

Kópavogsbraut 58, lóð Þinghólsskóla.

Á fundi bæjarstjórnar Kópavogs 26. september 2000 var samþykkt tillaga að deiliskipulagi við Kópavogsbraut 58, lóð Þinghólsskóla. Tillagan var auglýst í samræmi við 25. gr. skipulags- og byggingarlaga nr. 73/1997. Athugasemdir og ábendingar bárust. Tillagan var samþykkt með þeirri breytingu að hámarkshæð fyrirhugaðrar viðbyggingar við Þinghólsskóla verður 7,5 m miðað við kóta núverandi byggingar í stað 9,0 m eins og gert var ráð fyrir í auglýstri tillögu. Einnig var uppdráttur er sýnir núverandi aðstæður á deiliskipulagssvæði lagfærður hvað varðar uppröðun bílastæða og eldri samþykkt um viðbyggingu færð inn á uppdráttinn með brotinni línu. Þá er greinargerð leiðrétt til samræmis við umsögn.

Skipulagsstofnun var sent deiliskipulagið til skoðunar og gerði stofnunin ekki athugasemdir við að auglýsing um gildistöku þess yrði birt í B-deild Stjórnartíðinda.

Skipulagið öðlast þegar gildi.

Kópavogi, 14. nóvember 2000.

Birgir H. Sigurðsson skipulagsstjóri.

STJÓRNARTÍÐINDI B 119 – 2000

16. nóvember 2000

2329

Nr. 834

AUGLÝSING

um niðurfellingu á auglýsingum.

Felldar eru úr gildi eftirtaldar auglýsingar: nr. 205, 23. mars 2000, um öryggisráðstafanir vegna innflutnings sjávarafurða frá Míritaníu og nr. 207, 23. mars 2000, um öryggisráðstafanir vegna innflutnings sjávarafurða frá Japan.

Sjávarútvegsráðuneytinu, 16. nóvember 2000.

F. h. r.

Porsteinn Geirsson.

Pórir Skarphéðinsson.

16. nóvember 2000

Nr. 835

AUGLÝSING

um lista yfir viðurkennd ríki utan Evrópska efnahagssvæðisins sem heimilt er að flytja inn sjávarafurðir, afurðir vatna og eldisfiska frá.

1. gr.

Aðeins er heimilt að flytja inn sjávarafurðir frá viðurkenndum ríkjum, sbr. 2. til 6. gr.

2. gr.

Heimilt er að flytja inn sjávarafurðir, aðrar en þær sem tilgreindar eru í 4., 5. og 6. gr., frá neðangreindum ríkjum. Innflutningur er aðeins heimill frá þeim framleiðendum og vinnsluskípum sem eru á skrá Fiskistofu yfir viðurkennda aðila.

Albanía	Færeyjar	Kúba	Nígería	Singapúr
Argentína	Gambía	Lettland	Nýja-Sjáland	S-Kórea
Ástralía	Gana	Litháen	Óman	Taíland
Bangladess	Gvatemala	Madagaskar	Pakistan	Tansanía
Brasilía	Indland	Malasía	Panama	Túnis
Chíle	Indónesía	Maldíveyjar	Perú	Taívan
Eistland	Íran	Marokkó	Pólland	Úrúgvæ
Ekvador	Japan	Míritanía	Rússland	Venesúela
Falklandseyjar	Kanada	Máritíus	Senegal	Víetnam
Filippseyjar	Kína	Mexíkó	S-Afríka	Yemen
Fílabeinsströndin	Kólumbía	Namibía	Seychelleseyjar	

3. gr.

Heimilt er að flytja inn sjávarafurðir, aðrar en þær sem tilgreindar eru í 4., 5., og 6. gr., frá neðangreindum ríkjum. Innflutningur er aðeins heimill frá þeim framleiðendum og vinnsluskipum sem hafa fengið viðurkenningu lögbærra yfirvalda í viðkomandi ríki. Skulu allar sendingar frá ríkjunum sæta eftirliti á landamærastöðvum, sbr. reglugerð nr. 849, 14. desember 1999, um eftirlit með innflutningi sjávarafurða, með síðari breytingum.

Alsír	Fidjeyjar	Ísrael	Nikaragúa	Súrnam
Angóla	Franska Polynesía	Jamaíka	Nýja Kaledónía	Sviss
Antígva ¹⁾	Gabon	Kamerún	Papúa Nýja Gínea	Simbabwe
Aserbaídsjan ²⁾	Grenada	Kenía	Rúmenía	Tékkland
Bahamaeyjar	Grænland	Kostaríka	Sankti Helena	Tógó
Bandaríkin	Gínea Conakri	Króatía	Sankti Pierre og Miquelon	Tyrkland
Barbúða ¹⁾	Hollensku Antillaeyjar	Kýpur	St. Vincent og Grenadíeyjar	Uganda
Belís	Hondúras	Malta	Salómonseyjar	Ungverjaland ³⁾
Benín	Hong Kong	Mósambík	Slóvenía	
Erítrea	Hvíta Rússland	Myanmar	Srí Lanka	

4. gr.

Heimilt er að flytja inn samlokur, skrápdyr, möttuldýr og sæsnigla frá eftirtöldum ríkjum enda komi sendingin frá viðurkenndum svæðum og starfsstöðvum sem eru á skrá Fiskistofu þar um.

Astralía
Chíle
Marokkó
Perú
S-Kórea
Túnis
Tyrkland
Víetnam

5. gr.

Heimilt er að flytja inn samlokur, skrápdyr, möttuldýr og sæsnigla frá eftirtöldum ríkjum enda komi sendingin frá svæði og starfsstöð sem hefur fengið viðurkenningu lögbærra yfirvalda í viðkomandi ríki. Skulu allar sendingar frá ríkjunum sæta eftirliti á landamærastöðvum, sbr. reglugerð nr. 849, 14. desember 1999, um eftirlit með innflutningi sjávarafurða, með síðari breytingum.

Kanada
Færeyjar
Grænland
Nýja Sjáland
Bandaríkin

Einnig er heimilt að flytja inn samlokur, skrápdyr, möttuldýr og sæsnigla frá Tælandi sem hafa sætt hitameðferð eða verið sóthreinsaðar í samræmi við gildandi reglugerð.

6. gr.

Heimilt er að flytja inn fiskmjöl og mjöl unnið úr öðrum sjávardýrum, að undanskildum sjávarspendýrum, sem ætlað er til dýraeldis frá þeim ríkjum sem greind eru í 2. og 3. gr.

¹⁾ Aðeins heimilt að flytja inn ferskan fisk.

²⁾ Aðeins heimilt að flytja inn kavíar.

³⁾ Aðeins heimilt að flytja inn lifandi sjávardýr til manneldis.

auk Úkraínu og Portó Ríkó enda komi mjölið frá skráðri starfsstöð sem hefur fengið viðurkenningu lögbærra yfirvalda í viðkomandi ríki.

7. gr.

Ákvörðun þessi er tekin á grundvelli 22. gr. laga nr. 55, 10. júní 1998, um meðferð, vinnslu og dreifingu sjávarafurða, með síðari breytingum og tekur þegar gildi. Frá sama tíma fellur úr gildi auglýsing nr. 715, 3. október 2000, um lista yfir viðurkennd ríki sem heimilt er að flytja inn sjávarafurðir frá, með síðari breytingum.

Sjávarútvegsráðuneytinu, 16. nóvember 2000.

F. h. r.

Þorsteinn Geirsson.

Þórir Skarphéðinsson.

STJÓRNARTÍÐINDI B 120 – 2000

Nr. 836

2332

7. nóvember 2000

AUGLÝSING um deiliskipulag og breytingu á deiliskipulagi í Reykjavík.

Lambhagi – gróðrarstöð, bílgeymsla.

Í samræmi við skipulags- og byggingarlög hefur borgarráð Reykjavíkur þann 15. ágúst 2000 samþykkt breytingu á deiliskipulagi fyrir Lambhaga – gróðrarstöð, bílgeymslu.

Uppdrættir hafa hlotið þá meðferð sem skipulags- og byggingarlög mæla fyrir um. Skipulagið öðlast þegar gildi.

Víkurhverfi – Breiðavík 12, stæði fyrir stóra bíla.

Í samræmi við skipulags- og byggingarlög hefur borgarráð Reykjavíkur þann 15. ágúst 2000 samþykkt breytingu á deiliskipulagi fyrir Víkurhverfi – Breiðuvík 12.

Uppdrættir hafa hlotið þá meðferð sem skipulags- og byggingarlög mæla fyrir um. Skipulagið öðlast þegar gildi.

Einarsnes 44a.

Í samræmi við skipulags- og byggingarlög hefur borgarráð Reykjavíkur þann 10. október 2000 samþykkt breytingu á deiliskipulagi fyrir Einarsnes 44a.

Uppdrættir hafa hlotið þá meðferð sem skipulags- og byggingarlög mæla fyrir um. Skipulagið öðlast þegar gildi.

Laugarnes – deiliskipulag.

Í samræmi við skipulags- og byggingarlög hefur borgarráð Reykjavíkur þann 12. september 2000 samþykkt deiliskipulag fyrir Laugarnes.

Uppdrættir hafa hlotið þá meðferð sem skipulags- og byggingarlög mæla fyrir um. Skipulagið öðlast þegar gildi.

Reykjavík, 7. nóvember 2000.

Þorvaldur S. Þorvaldsson skipulagsstjóri.

REGLUGERÐ

um aðskotaefni í matvælum.

I. KAFLI

Almenn ákvæði og skilgreiningar.

1. gr.

Ákvæði reglugerðar þessarar taka til aðskotaefna í matvælum. Reglugerðin gildir ekki um matvæli sem ætluð eru til útflutnings til ríkja utan Evrópska efnahagssvæðisins (EES), nema þegar um er að ræða varnarefni í matjurtum og matvælum úr dýraríkinu. Þetta á þó ekki við um varnarefni í matjurtum þegar:

- a) Ríki utan EES krefst sérstakrar meðhöndlunar til að hindra að skaðlegar lífverur berist til þess.
- b) Meðhöndlun er nauðsynleg til að vernda vörur meðan á flutningi til og geymslu í ríki utan EES stendur.

2. gr.

Merking orða í reglugerð þessari er sem hér segir:

Aðskotaefni eru efni sem berast í matvæli eða myndast í þeim og breyta eiginleikum, samsetningu, gæðum eða hollustu þeirra.

Varnarefni eru efni sem notuð eru m.a. gegn illgresi, sveppum og meindýrum við framleiðslu eða geymslu matvæla.

Varnarefnaleifar eru leifar af varnarefnum og umbrots-, niðurbrots- eða myndefnum þeirra.

Hámarksgildi er mesta magn aðskotaefna sem leyfilegt er í hverri þyngdar- eða lagareiningu matvæla eins og þau koma fyrir tilbúin til neyslu. Fyrir varnarefni í ávöxtum og grænmeti skal miða við þann hluta matvællanna sem tilgreindur er í viðauka 7. Fyrir þurrkaðar afurðir og þykkni af öðrum matvælum skal miða við hámarksgildi afurðarinnar í upprunalegu formi. Fyrir aðrar unnar vörur skal taka tillit til þynningar eða annarra breytinga sem geta orðið við vinnslu. Ef ekki eru gefin upp hámarks- eða annarra breytinga skal fara eftir hámarksgildum fyrir viðkomandi hráefni í viðauka 2 en taka mið af hlutföllum hráefna og breytinga sem geta orðið við vinnslu.

Aðgerðarmörk sýna mesta leyfilegt frávik frá hámarksgildi vegna óvissu í sýnatöku og niðurstöðum rannsókna.

II. KAFLI

Magn aðskotaefna.

3. gr.

Óheimilt er að framleiða eða dreifa matvælum sem innihalda aðskotaefni umfram hámarksgildi sem fram koma í viðaukum 2-5. Þrátt fyrir ákvæði þetta getur Hollustuvernd ríkisins heimilað dreifingu vörutegunda sem innihalda aðskotaefni allt að aðgerðarmörkum, sbr. viðauka 1.

4. gr.

Þegar hámarksgildi tiltekinna aðskotaefna eru ekki tilgreind fyrir ákveðna vörutegund í viðaukum 2 og 3, en rannsóknir sýna að efnið finnst í vörutegundinni, er hámarksgildi jafnt hæsta magni sem leyft er fyrir viðkomandi efni.

Þegar hámarksgildi ákveðinna aðskotaefna eru ekki tilgreind í viðaukum þessarar reglugerðar, en rannsóknir sýna að þau finnast í matvælum, þá skal hámarksgildi fyrir hvert efni vera 0,01 mg/kg.

Þegar gildi í viðauka 2 er sett fyrir tiltekinn flokk grænmetis eða ávaxta gildir það fyrir allan flokkinn, nema þar sem sérstök gildi eru sett fyrir tilteknar afurðir.

5. gr.

Þrátt fyrir ákvæði 4. gr. er Hollustuvernd ríkisins heimilt að leyfa tímabundna sölu matvæla, sem innihalda þau efni sem um ræðir, þegar ekki er talin hætta á heilsutjóni vegna neyslu þeirra. Í slíkum tilvikum skal stofnunin ákvarða hámarksgildi fyrir þessi efni í viðkomandi matvælum.

6. gr.

Fyrir 1. júní ár hvert skal Hollustuvernd ríkisins afla upplýsinga um framkvæmd og niðurstöður eftirlits með nítрати í salati og spínati og einnig um þær aðferðir sem beitt hefur verið til að draga úr magni nítrats og hvaða reglur gilda um góða framleiðsluhætti í framleiðslu á þessum afurðum. Þá er stofnuninni heimilt að veita tímabundna undanþágu fyrir dreifingu á salati og spínati sem inniheldur nítрат í magni umfram hámarksgildi í viðauka 4, ef tryggt er að góðir framleiðsluhættir eru viðhafðir til að ná fullnægjandi árangri í lækkun á magni nítrats.

III. KAFLI

Eftirlit og rannsóknir.

7. gr.

Eftirlit með því að ákvæðum þessarar reglugerðar sé framfylgt skal vera í samræmi við IV. kafla reglugerðar nr. 522/1994 um hollustuhætti við framleiðslu og dreifingu matvæla, með síðari breytingum.

8. gr.

Aðferðir við sýnatöku og aðra meðhöndlun sýna fyrir rannsóknir á aðskotaefnum í ávöxtum og grænmeti skulu vera í samræmi við viðauka 6 með þessari reglugerð. Aðferðir við sýnatöku og aðra meðhöndlun sýna fyrir rannsóknir á aðskotaefnum í öðrum matvælum skulu, eftir því sem við á, vera í samræmi við staðla Alþjóðlega staðalskráráðsins fyrir matvæli (Codex Alimentarius) eða samkvæmt ákvörðun Hollustuverndar ríkisins.

9. gr.

Sýnataka vegna eftirlits með sveppaeitri í matvælum skal framkvæmd í samræmi við ákvæði í tilskipun 98/53/EB. Greining skal framkvæmd með þeirri aðferð sem þar kemur fram eða annarri aðferð sem telst sambærileg.

10. gr.

Hafi eftirlitsaðili ástæðu til að ætla að tiltekin matvæli innihaldi aðskotaefni umfram leyfileg hámarksgildi, eða sem geti valdið tjóni á heilsu, þá er honum heimilt í samræði við viðkomandi yfirvöld að stöðva afgreiðslu og aðra dreifingu vörunnar. Slíkar ástæður geta t.d. verið vegna fyrri athugana á matvælum frá sama framleiðslustað, sama ræktunar-svæði eða sama vinnsluaðila, eða vegna tilkynninga erlendis frá. Ef innflytjandi, framleiðandi eða dreifingaraðili óskar eftir því að fá að dreifa slíkri vöru, þá skal eftirlitsaðili meta hvaða rannsóknir eru nauðsynlegar til þess að ganga úr skugga um heilnæmi hennar. Rannsóknir skulu vera á kostnað þess aðila sem óskar dreifingar vörunnar.

IV. KAFLI

Ýmis ákvæði og gildistaka.

11. gr.

Innlendur framleiðandi eða innflytjandi er ábyrgur fyrir því að vöruhegundir sem hér eru á markaði séu í samræmi við ákvæði þessarar reglugerðar.

12. gr.

Með brot gegn reglugerð þessari skal farið samkvæmt lögum nr. 7/1998 um hollustuhætti og mengunarvarnir og lögum nr. 93/1995 um matvæli, með síðari breytingum, nema þyngri refsing liggji við samkvæmt öðrum lögum.

13. gr.

Reglugerð þessi er sett með stoð í lögum nr. 93/1995 um matvæli og lögum nr. 7/1998 um hollustuhætti og mengunarvarnir, með síðari breytingum. Einnig var höfð hliðsjón af ákvæðum samningsins um Evrópskt efnahagssvæði, sem vísað er til í II. viðauka XII. kafla, 4. tölul. tilskipun 67/427/EBE, 12. tölul. tilskipun 76/621/EBE, 13. tölul. tilskipun 76/895/EBE, 20. tölul. tilskipun 79/700/EBE, 27. tölul. tilskipun 80/891/EBE, 38. tölul. tilskipun 86/362/EBE, 39. tölul. tilskipun 86/363/EBE, 54. tölul. tilskipun 90/642/EBE, tilskipun 93/57/EBE, tilskipun 93/58/EBE, tilskipun 94/29/EBE, tilskipun 94/30/EBE, tilskipun 95/38/EB, tilskipun 95/39/EB, tilskipun 95/61/EB, tilskipun 96/32/EB, tilskipun 96/33/EB, tilskipun 97/41/EB, tilskipun 97/71/EB, reglugerð 194/97/EB, reglugerð 98/53/EB, reglugerð 1525/98/EB, tilskipun 98/82/EB, tilskipun 99/71/EB, reglugerð 864/1999/EB, reglugerð 1566/1999/EB, tilskipun 2000/24/EB, tilskipun 2000/42/EB og tilskipun 2000/48/EB. Reglugerðin öðlast þegar gildi. Frá sama tíma fellur úr gildi reglugerð nr. 518/1993 um aðskotaefni í matvælum með síðari breytingum.

Umhverfisstjórnuneytinu, 2. nóvember 2000.

Siv Friðleifsdóttir.

Ingimar Sigurðsson.

VIÐAUKI 1
Aðgerðarmörk fyrir aðskotaefni.

Aðgerðarmörk svara til hámarksgildis að viðbætti óvissu í a.m.k. tveimur mælingum. Óvissa í mælingu skal þó aldrei vera hærri en sem nemur:

$$M * (0,02 + 2^{-1/2(4+\log M)})$$

Þar sem M er leyfilegt hámarksgildi í mg/kg. Aðgerðarmörk hámarksgildisins M verða því:

$$M * (1,02 + 2^{-1/2(4+\log M)})$$

Dæmi um notkun jöfnu fyrir aðgerðarmörk:

Hámarksgildi, mg/kg	Reiknuð aðgerðarmörk, mg/kg
0,01.....	0,015
0,05	0,071
0,10	0,140
1	1,27
10.....	12,0
100	114
200	226
1000.....	1108
50.000	53.453

Mothvæll	Carfar	Cyflu- thím 4)	Cyper- meífm 5)	Lambda- cyhalothín	Damin- oxid 6)	DDT 7)	Defta- meífm	Demeton- s-metyl 8)	Diallat	Diazinon	Difenyl- amín	Dikló- flucan 9)	1,1-dikló-2,2-bis (4-sílyl-fenyl)-etan	Diklóprop	Diklóvos	Dikló(9)	Diklóran	Dímethóat
Vetrarsalat		0.5																
Annað				1														
(b) Spínaf		0.02*	0.5	0.02*			0.5											
Babbæja (strandaþokka)																		
(c) Vatnakarsl		0.02*	0.05*	0.02*			0.05*			0.02*		5		0.05*	0.1	0.02*		1
(d) Þjóssalat		0.02*	0.05*	0.02*			0.05*									0.02*		
(e) Kryddjurtir		0.02*	2	1			0.5									0.02*		
Kerill																		
Groslaukar																		
Babbæja																		
Steinsella																		
Annað																		
(vi) Ertur og belgavextir (ferskir)		0.05	0.05*		0.02*	0.05*	0.05*	0.05*		0.02*						0.02*		
Bauur (með belg)			0.5	0.2		0.05*	0.2									0.02*		
Bauur (án belgs)				0.02			0.1									0.02*		
Ertur (með belg)			0.5	0.2												0.02*		
Ertur (án belgs)				0.2												0.02*		
Annað			0.05*	0.02*	0.02*	0.05*	0.05*	0.05*		0.02*		5		0.05*	0.1	0.02*		1
(vii) Stikgrænmeti		0.02*								0.02*								
Spærgill										0.02*								
Fingrakablóm																		
Stillesja				0.3						0.02*								
Fennika (sigóð)							0.1			0.02*						0.02*		
Æfilsill			2				0.2			0.02*								
Blaðlaukur			0.5							0.02*								
Rabarbari																		
Annað																		
(viii) Sveppir		0.02*		0.02*	0.02*	0.05*	0.05*	0.05*		0.02*		5		0.05*	0.1	0.02		1
(c) Æfilsveppir			0.05*	0.02*						0.02*						0.02*		
(b) Villir æfilsveppir			1							0.02*						0.02*		
3. Beigjurtir (þurrkaðar)		0.02*	0.05*	0.02*	0.02*	0.05*	1	0.06*	0.05*	0.02			0.01*	0.05*	0.1	0.02*		1
Bauur																0.02*		
Linsbauur																		
Ertur																		
Annað																		
4. Öflugra		0.02*	0.05*	0.02*	0.05*	0.05*	0.05*	0.06*	0.05*	0.05*			0.01*	0.05*	0.1	0.05*		1
Höfræ			0.2															
Jarðhnetur									0.05*									
Vaimuðfræ (birki)			0.2				0.1											
Reipfræ		0.05	0.2															
Sesamfræ			0.2															
Sólblómfræ			0.2															
Sojabauur										0.05*								
Baðmullarfræ			0.2						0.05*									
Sinnepfræ										0.05*								
Annað		0.02*																

Málsvæði	Drjúseð	Díaxatíon	Díkvat 10)	Dísjúlfón 11)	Díttíkkar-barnát 12)	Dodn	Endo-sjúfan 13)	Endín 14)	Eítelón	Eítrmítos	Eítylene-ábrómíð	Eíthelen-korb 15)	Fenarítmál	Fenbuta-ín 16)	Fenkór-ífos 16)	Fení-tírolón	Fenítn-sambónd 17)
1. Ávextr, feskír, þurkaðir. Sópnir, valdir með frýslingu, en ekki með viðbættum sykri. (i) Sírusávextr Greipaldín Strónur Súraldín Mandarinur Appelsínur Pómelaldín Annab	0,05*	0,05*	0,05	0,02* 0,02*	5	0,2	0,5	0,01* 0,01*	0,05* 2		0,01*		0,02*	5	0,01*	2	0,05*
(ii) Tríhnetur Mandalur Brasíluhnetur Kostíluhnetur Kókshnetur Heslíhnetur Makademíkhnetur Pekarhnetur Furuhnetur Hjartaaldín Valmnetur Annab	0,05*	0,05*	0,05	0,02*	1*	0,2	0,1*	0,01* 0,1*	0,1*	0,1	0,01*		0,02*	0,05*	0,01*	0,5	0,05*
(iii) Kjarnaávextir Epil Penur Kveði Annab	0,05*	0,05*	0,05	0,02*	3	1	0,3	0,01* 0,01*	3	0,5	0,01*		0,3	2	0,01*	0,5	0,05*
(iv) Steinaldín Apíkssur Kisuber Fenskur Nektarínur Plómur Annab	0,05*	0,05*	0,05	0,02*	2 1 2 2 1	1	0,05* 0,5	0,01* 0,5	0,5 3	0,5	0,01*		0,02* 0,5 1 0,5	0,05* 0,05*	0,01* 0,01*	0,5 0,5	0,05* 0,05*
(v) Ber og aðrir smáir ávextr (a) Vínber Til vingerðar Önnur (b) Jarðber (önnur en villfr) (c) Reyf ávextr (aðrir en villfr) Bírnber Blá hímber Loganber	0,05*	0,05*	0,05	0,02*	2	1	0,5	0,01* 0,05* 0,05*	0,05* 0,05* 0,05*	0,1 0,5	0,01* 0,01*	0,01*	0,02* 0,3	2	0,01* 0,01*	0,5 0,5	0,05* 0,05*

Mannvæli	Dinnseð	Díkvat 10)	Dúlfí- ton 11)	Díflakar- boamál 12)	Doddi	Endo- silíon 13)	Endfrín 14)	Erfafon	Eitrafos	Etylene díbrómíð	Etlíofen- karb 15)	Fenannmál	Fenbura- tín oxíð	Fenklór- fos 16)	Fenl- ítríon	Fenfrín
(II) Laukar	0,05*	0,1	0,02*	0,05*	0,2	0,05*	0,01*	0,05*	0,1	0,01*		0,02*	0,05*	0,01*	0,5	0,05*
Hvílaukar				0,5												
Laukar				0,5												
Skjalflaukar				0,5												
Perflaukar																
Annab																
(III) Grænmetisaklín	0,05*	0,1	0,02*		0,2	0,05*	0,01*		0,1	0,01*		0,02*	0,05*	0,01*	0,5	0,05*
(a) Kartöflucætt						0,5		3				0,5	1			
Tómatar					2			3	0,1							
Papptíkur					3											
Eggaldín																
Annab																
(b) Graskersætt-neysluhætt hýði			0,02*	0,05*		0,05*		0,05*				0,02*	0,05*			
Gúfur				0,5		0,05*		0,05*				0,2	0,05*			
Þrúgugjúfur				2												
Grasker				2												
Annab																
(c) Graskersætt-óneysluhætt hýði			0,02*	0,5		0,3		0,05*				0,05	0,05*			
Melónur																
Grasker			0,02*													
Vatnsmelónur																
Annab																
(d) Sýkumais			0,02*	0,05*		0,05*		0,05*				0,02*	0,05*			
(v) Kál	0,05*	0,1	0,02*	0,05*	0,2	0,05*	0,01*	0,05*	0,1	0,01*		0,02*	0,05*	0,01*	0,5	0,05*
(c) Blómstrandí kál			0,02*		1	0,05*										
Spoergjálkál			0,02*													
Bikmálkál			0,02*													
Annab																
(b) Hófuðkál			0,02*	1		0,05*										
Rósakál			0,02*													
Hófuðkál			0,02*													
Annab																
(c) Blökál			0,02*	0,5		0,05*										
Kínakál																
Grænkál																
Annab																
(g) Hnúðkál			0,02*	0,1*		0,05*										
(v) Blöðgræmmelti og ferskar kryddjurtir	0,05*	0,1	0,02*	5	0,2	0,05*	0,01*	0,05*	0,1	0,01*		0,02*	0,05*	0,01*	0,5	0,05*
(d) Salát			0,02*			0,05*										
Karsi (grænþerfa)																
Vorsalat																
Íssalat																
Hófuðsalat																
Blöðsalat																

Martvæll	Fentlon 18)	Fenval- erat 19)	Fenval- erat 20)	Hlutflopp- buiM 21)	Fluchy- frinof	Folpat og Kaplan 22)	Forat 23)	Formo- flon	Foslon	Fosfo- midon 24)	Fosmet 25)	Foxim	Furo- thiocarb	Gyfosaf	Heptaktór og heptaktórepoxíð 26)	Hexaktór- bensen	alfa hexaktór- cyclohexan (HClH)
Veitrasalat																	
Annab						2											
(b) Spínaf							0,05*										
Blaðbeija (strandblaðboka)							0,05*										
(c) Vatnakassi						2	0,05*										
(d) Jókasalat							0,05*										
(e) Kryddjurtir							0,05*										
Kerflí																	
Graslaukar																	
Blaðsella																	
Steinsella																	
Annab																	
(vi) Ertur og belgöxvir. (fenskr)		0,02*	0,02*			2	0,05*	0,1	1	0,15			0,05*	0,1*	0,01*		
Baurir (með belg)																	
Baurir (án belgs)																	
Ertur (með belg)																	
Ertur (án belgs)																	
Annab																	
(vii) Silkgæsmætti		0,02*	0,02*			0,1*	0,05*	0,1	1	0,15			0,05*	0,1*	0,01*		
Sporjill																	
Fingrakomblóm																	
Silkesella							0,05*										
Fennika (sigab)																	
Ælfbíll																	
Blaðaukur																	
Rabarbari						2											
Annab																	
(viii) Sveppir		0,02*	0,02*			0,1*	0,05*	0,1	1	0,15			0,05*	0,1*	0,01*		
(c) Ælisveppir														0,1*			
(b) Villir celisveppir														50			
3. Belgjurtir (purttakar)		0,02*	0,02*			0,1*	0,05*	0,1	1	0,15			0,05*	0,1*	0,01*		
Baurir							0,05*							2			
Linsubaurir																	
Ertur																	
Annab																	
4. Citrus		0,05*	0,05*			0,1*	0,05*	0,1	1	0,15			0,05*	0,1*	0,01*		
Hórfas							0,05*							10			
Jarðhnetur							0,1										
Vainmáfrós (tinkt)																	
Repljufros							0,05*							10			
Sesamfrós																	
Sólblómfrós																	
Sojabaurir																	
Bobmullarfrós														20			
Sinnepsfrós																	
Annab							0,05*							10			

Mattvæði	beta-HCH	gamma-HCH	summa alpha og beta-HCH	limvæði	Iþroðun	Iþroðun/Þrókymidun/Vinkvæðun 27)	Kapitalöl	Karboryl	Karbendanzim 28)	Karbofuran 29)	Karbo-sulfan	Klómellit-onaf	Klóbensífat	Klóbisulfat	Klóbisulfat
(i) Laukur		1		0.02*			0.02*	1	0.1*	0.3	0.05*	0.3			
Hvíflaukur					5					0.3					
Laukur					5					0.3					
Skjalflaukur					5					0.3					
Perillaukur					3					0.1*					
Annað					0.02*										
(iii) Grænmetisaldin		1		0.02*	5		0.02*	1	0.1*	0.1*	0.05*	0.3			
(a) Kartöfluætt		0.5		0.5					0.5						
Tómatar															
Paprikur									0.5						
Eggjalín									0.1*						
Annað					2				0.1*	0.1*	0.05*				
(b) Graskensætt-neysluætt hýði				0.2					1						
Gúrkur															
Þrúgugúrkur									0.3						
Grasker					0.02*				0.1*						
Annað					2				0.1*	0.2	0.05*				
(c) Graskensætt-ðneysluætt hýði				0.02*	0.3				0.5						
Melónur									0.5						
Grasker															
Vatnsmelónur									0.1*						
Annað					0.02*				0.1*						
(d) Sykurmais		0.5		0.02*			0.02*	1							
(iv) Kál				0.02*					0.1*	0.2	0.05*	0.3			
(a) Blómstrandikál					0.06				0.1*						
Spergillkál															
Blómikál															
Annað					0.02*				3	0.1*	0.05*				
(b) Hófuðkál					0.5				0.5						
Rósakál															
Hófuðkál					5			3							
Annað					0.02*				3						
(c) Bláblíki					5				0.1*	0.1*	0.05*				
Kínakál															
Græniskál															
Annað					0.1				0.1*	0.2	0.05*				
(d) Hnúðkál															
(v) Blágrænmetill og ferskar kryddjurtir		2		0.02*	10		0.02*	1	0.1*	0.1*	0.05*	0.3			
(a) Soli															
Karsi (garðperla)															
Vorsalat															
Issalat									5						
Hófuðsalat								3							
Blábsalat									5						

Matvæli	beta-HCH	gamma-HCH	summa alfa- og beta-HCH	Imazalil	Iprodion	Iprodion/Prokymiden/Vinkazalin 27)	Kapítal	Karbóyl	Karbendazím 28)	Karbófuron 29)	Karbó-sulfan	Kinomeht-onat	Klórbensíó	Klórbensílat	Klórbúram
Vetrarsalat															
Annab															
(b) Spindar					0.02*				0.1*						
Blábeija (strandaþloka)					0.02*				0.1*						
(c) Vatnakarsl					2				0.1*						
(d) Jólascalat					10				0.1*						
(e) Kryddjurtil Kerfill									0.1*						
Graskaukar															
Bláseija															
Steinseija															
Annab															
(vi) Ertur og belgáxextr (færskir)		1		0.02*	0.02*		0.02*	1	0.1*	0.1*	0.05*	0.3			
Baunir (með belg)					5										
Baunir (án belgs)					1										
Ertur (með belg)					0.2										
Ertur (án belgs)															
Annab															
(vii) Stikgrænmeti		1		0.02*	0.02*		0.02*	1	0.1*	0.1*	0.05*	0.3			
Speigill															
Fingrakornblóm															
Stiksella									2*						
Fennika (sigób)															
Ætílsíll															
Bláblaukur															
Rabarfari					0.2										
Annab															
(viii) Sveppir		1		0.02*	0.02*		0.02*	1	0.1*	0.1*	0.05*	0.3			
(b) Villir ætísvæppir									1						
(b) Villir ætísvæppir									0.1*						
3. Beiðjurtil (þunnkabbar)		1		0.02*	0.2		0.02*	1	0.1*	0.1*	0.05*	0.3	0.01*	0.02*	0.05*
Baunir									2						
Linsubaunir															
Ertur															
Annab									0.1*						
4. Öllurfa		1		0.02*	0.02*		0.02*	1	0.1*	0.1*	0.05*	0.3	0.01*	0.02*	0.05*
Hörfar					0.1										
Jarðinetr															
Vaimúarfar (líkk)															
Replurfar					0.5										
Sesamfar															
Sólblómfar															
Sojaböunir									0.2						
Boðmullarfar															
Simepsfar															
Annab									0.1*						

Matvæli	beta-HCH	gamma-HCH	summa alpha- og beta-HCH	limaselli	liprosion	liprosion/Prakym- idony/vinkosollin 27)	Kaplarci	Karbonyl	Karbenda- zim 28)	Karbo- furon 29)	Karbo- sulfan	Kinomeit- andi	Klorbensól	Klorbensíat	Klórufóm
5. Kartóflur (garðþepti) Snetmvaðnar		0.5	0.02*	0.02*	0.02*		0.02*	0.1	0.1*	0.1*	0.05*		0.01*	0.02*	0.05*
6. Te	0.2	0.2		5	0.1*		0.1*		0.1*	0.2*	0.1*		0.1*	0.1*	0.1*
7. Humall				0.1*	0.1*		0.1*		0.1*	10	1		0.1*	0.1*	0.1*
Korn- og kornvöður (A)		0.1	0.02	0.02*	0.02*		0.05	0.5	0.1*	0.1*	0.05*		0.01*	0.02*	0.05*
Hvefji				0.5	0.5										
Bókhvefji															
Þögnur															
Rughvefji															
Bygg					1										
Hafnar					3			1							
Hrisgrjón															
Majs															
Hirsi															
Durra															
Annab	0.003	0.008		0.02*		0.05*			0.1*	0.1*	0.05*		0.05*	0.1*	0.05*
Mjók og mjókurvöður (B)				0.02*		0.05*			0.1*	0.1*	0.5*				0.05*
Kjöt og kjötvöður, einnig fíla (C)				0.02*		0.05*									0.05*
Allugakjöt															
Kindakjöt															
Kjúklíngar															
Kjúklíngalífur															
Svínakjöt															
Svínayru															
Nautgripakjöt															
Geitakjöt															
Nautgripa-, geita- og kindayru															
Nautgripa- og kindalífur															
Annab	0.1	1											0.05*	0.1*	
Fíla sem er í kjöti og kjötvöður (F) (G)															
Alltuglakjöt		2													
Kindakjöt															
Kjúklíngar															
Svínakjöt															
Svínayru															
Nautgripakjöt															
Geitakjöt															
Nautgripa-, geita- og kindayru															
Nautgripa- og kindalífur															
Annab	0.01	0.1		0.02*		0.05*			0.1*	0.1*	0.05*		0.05*	0.1*	0.05*
Egg (E)	0.05	0.05													
Fiskur og fiskurafur (D)															

Mattvæði	Tíraði- menoll	Tíralíat	Tírazo- fos	Tírfíroin	Tírkíbrófan	Vamíao (íon.45)	Vemís- fosfó	Vemís- cýanító	Vínko- zollin
1. Ávextir, ferskir, þurrkæðir, óæðir, vaðir með frýsingu, en ekki með viðbættum syki			0.02*						
(i) Sírusáxetir	0.1	0.02*	0.02*	0.05*	0.5	0.05			0.05*
Greipaldin									
Sitrónur									
Súrdalín									
Mandarfurur									
Appelsínur									
Pánelaldin									
Ánnab									
(ii) Trífjnhnetur	0.1	0.02*	0.02*	0.05*	0.5	0.05			0.05*
Móndur									
Braullnnetur									
Kosúhnetur									
Kostanúhnetur									
Kökoshnetur									
Heslínnetur			0.02*						
Makademíahnnetur									
Peikantínetur									
Furúhnetur									
Hjartaldin			0.02*						
Vallnnetur									
Ánnab									
(iii) Kjarnaáxetir	0.1	0.02*	0.02*	2	0.5	0.5			1
Epl									
Penur									
Kveði									
Ánnab									
(iv) Steindalín	0.1	0.02*	0.02*	0.05*	0.5	0.05			
Apríkösúr		0.02*	0.02*	2					2
Klísuber			0.02*	2					0.05
Fenskur			0.02*	2					2
Nektarínur			0.02*	0.05*					2
Plómur				1					2
Ánnab				0.05*					0.05*
(v) Ber og óðir smáir ávextir	0.1				0.5	0.05			5
(a) Vínber		0.02*	0.02*	0.05*					
Til vingerðjar									
Ónnur									
(b) Jarðarber (ónnur en villfr)		0.02*	0.02*	0.05*					5
(c) Reyf ávextir (óðir en villfr)		0.02*	0.02*	0.05*					5
Brómber									
Blá hindber									
Loggarber									

Matvæsl	Þiðki- mennt	Tíðkafli	Tíðzi- fos	Tíðfínt	Tíðfíntón	Vamíðo- íton 45)	Vemíðo- eyamíð	Vínko- zoll
5. Kartöflur (jarðepli)			0.02*	0.05*				0.05*
Smremmvannar								
Matar- og lönabarkartöflur								
6. Te		0.1	0.05*	0.1*				0.1*
7. Humall		0.1	0.05*	0.05*				40
Korn- og kornvöður (A)	0.5		0.02*	0.05*	0.1		0.1	0.05*
Hveiti								
Bókhveili			0.02*	0.1				
Rúgur								
Rúghveili			0.02*	0.1				
Bygg			0.02*	0.1				
Hafnar			0.02*	0.1				
Hásgjón								
Mais			0.02*					
Hlísi								
Dúrra								
Annab								
Mjól og mjólkuvöður (B)			0.02*	0.05*				
Kjöt og kjötvöður, einnig fíla (C)				0.05*				
Aillfluglakjöt								
Kindakjöt								
Kjúlingar								
Kjúlingapallur								
Svínakjöt								
Svínayú								
Nautgripakjöt								
Geitakjöt								
Nautgripo-, geitö- og kindayú								
Nautgripo- og kindallur								
Annab								
Fíla sem er í kjöti og kjötvöður (F) (G)			0.02*					
Aillfluglakjöt								
Kindakjöt								
Kjúlingar			0.02					
Svínakjöt								
Svínayú								
Nautgripakjöt								
Geitakjöt								
Nautgripo-, geitö- og kindayú								
Nautgripo- og kindallur								
Annab								
Egg (E)			0.02*	0.05*				
Fiskur og fiskurafur (D)								

* Sjá skýringar við viðauka 2 í reglugerð nr. 518/1993 um aðskotæfni í matvællum.

* Greiningarmörk efnisins.

(t) Tímabundið gildi. Ef gildið er ekki staðfest eða því breytt innan þriggja ára frá gildistöku reglugerðarinnar skal hámarks-gildið fá endanlegt gildi.

Skýringar við viðauka 2.

- A) Með korni og kornvörum er átt við þroskuð fræ af hveiti, rúg, byggi, höfrum, maís, hýðishrísgrjónum, hirsí, bókhveiti, dúrru, rúghveiti og öðrum korntegundum.
- B) Mjólk og mjólkurvörur eru skilgreindar í reglugerð nr. 35/1986. Hámarksgildi leifa af varnarefnum eru miðuð við 4% fitumagn. Þegar rannsakaðar eru vörur með annað fitumagn skal umreikna þær miðað við 4% fitumagn.
- C) Með kjöti og kjötvörum er átt við úrbeinað kjöt af þeim dýrum sem almennt eru nýttar til manndis og vörur unnar úr því. Hámarksgildi af varnarefnum eru miðuð við 10% fitumagn. Þegar rannsakaðar eru vörur með annað fitumagn skal umreikna þær miðað við 10% fitumagn.
- D) Með fiski og fiskafurðum er átt við fiskhold og innflyi af og úr þeim fisktegundum, sem almennt eru nýttar til manndis og vörur unnar úr þeim, ásamt krabbadýrum og sniglum án skelja. Hámarksgildi af varnarefnum eru miðuð við 10% fitumagn í þessum vörum. Þegar rannsakaðar eru vörur með annað fitumagn, skal umreikna þær miðað við 10% fitumagn.
- E) Með eggjum er einnig átt við eggjavörur svo sem eggjarauður. Ef fituinnihald eggja og eggjavara er hærra en 10% skal reikna hámarksgildi sem mg/kg fitu. Í þeim tilfellum er leyfilegt hámarksgildi tífalt hærra en fram kemur í viðauka 2.
* Gildir fyrir hámarksgildi sem eru sem næst þeim mörkum sem næmni viðkomandi rannsóknaraðferðar hefur. Skýringar B, C og E gilda ekki þar sem hámarksgildi eru stjórnumerkt.
- F) Þegar um er að ræða matvæli með 10% fituinnihald eða minna við þyngd miðast efnaleifarnar við heildarþyngd úrbeinaðra matvæla. Í slíkum tilvikum er hámarks magnið einn tíundi af gildinu, sem er reiknað á grundvelli fitumagnsins, en má þó ekki vera minna en 0,01 mg/kg.
- G) Ákvæði neðanmálgreinar (i) gildir ekki þegar lægri mörk greiningarákvörðunar eru sýnd.
- 1) Samanlögð gildi af aldikarb og súlfoxíð og súlfon afleiðum.
 - 2) Samanlögð gildi af aldrin og dieldrin.
 - 3) Amitraz að meðtöldum öllum afleiðum þess með 2,4-dímetylanilíni, reiknað sem amitraz.
 - 4) Samanlögð gildi ísómera.
 - 5) Samanlögð gildi af cypermetrin og ísómerum þess.
 - 6) Samanlögð gildi af daminozid og UDMH.
 - 7) Samanlögð gildi af ísómerum p,p'-DDT, o,p'-DDD, p,p'-DDE og p,p'-TDE (p,p'-DDD).
 - 8) Samanlögð gildi af demeton-S-metyl og súlfoxíð og súlfon afleiðum.
 - 9) Samanlögð gildi af p,p'-dikofol og o,p'-dikofol.
 - 10) Gildir fyrir jákvæða dikvat jón.
 - 11) Samanlögð gildi af dísulfóton, dísulfóton súlfoxíði og dísulfóton súlfoni, reiknað sem dísulfóton.
 - 12) Mælt sem CS₂ (koldísúlfið) í matvælum. Til dítikarbomata teljast: ferbam, mankozeb, maneb, nabam, probineb, tiram, zineb og ziram.
 - 13) Samanlögð gildi af alfa- og beta- endosúlfan og endosúlfansúlfat.
 - 14) Samanlögð gildi af endrin og delta-keto-endrin.
 - 15) Samanlögð gildi af etiofenkarb og súlfoxíð og súlfon afleiðum þess, reiknað sem etiofenkarb.

- 16) Samanlögð gildi af fenklórfos og o,o-dimetyl o-2,4,5,-triklórofenyl fosfat.
- 17) Samanlögð gildi trifenyl-tin sambanda.
- 18) Samanlögð gildi af fention, samsvarandi súrefnisafbrigði þess og súlfoxíð og súlfon afleiðum beggja efnanna.
- 19) Samanlögð gildi RR og SS ísómera af fenvalerate og esfenvalerate.
- 20) Samanlögð gildi RR og SR ísómera af fenvalerate og esfenvalerate.
- 21) Samanlögð gildi af flúazifop-butyl og flúazifop ásamt afleiðum þeirra.
- 22) Samanlögð gildi af folpet og kaptan.
- 23) Samanlögð gildi af forat, síru afleiðu þess, ásamt súlfoxíð og súlfon afleiðum þeirra, reiknað sem forat.
- 24) Samanlögð gildi af E og Z ísómerum af fosfamidon og N-desetyl-fosfamidon.
- 25) Samanlögð gildi af fosmet og síru afleiðu þess.
- 26) Samanlögð gildi af heptaklór og heptaklórepoxíð.
- 27) Samanlögð gildi þeirra efna er samanstanda m.a. af 3,5-díklóranilíni.
- 28) Samanlögð gildi af karbendazim ásamt benomyl og tiofanat-metyl, reiknað sem karbendazim.
- 29) Samanlögð gildi af karbofuran ásamt 3-hýdroxýkarbofuran, reiknað sem karbofuran.
- 30) Samanlögð gildi af cis- og trans-klórdan.
- 31) Samanlögð gildi af E- og Z-ísómerum af klórfenvinfos.
- 32) Samanlögð gildi af kvintozen, pentaklóranilín og metyl-pentaklórfenylsúlfíð.
- 33) Samanlögð gildi af linuron, diuron og naburon og afleiðum þeirra sem innihalda 3,4-díklóranítín-byggingu og reiknað sem 3,4-díklóranilín.
- 34) Samanlögð gildi af malation og malaaxon.
- 35) Samanlögð gildi af metomyl og thiodicarb r.s. metomyl.
- 36) Samanlögð gildi af cis- og trans- ísómerum af mevinfos, þar sem magnið af cis-ísómer má hæst vera 50 af hundraði hámarksgildisins.
- 37) Samanlögð gildi af ortofenylfenól og natríum ortofenylfenólat.
- 38) Gildir fyrir jákvæða parakvat jón.
- 39) Samanlögð gildi af paration og paraxon.
- 40) Samanlögð gildi af parationmetyl og paraxonmetyl.
- 41) Samanlagt gildi allra ísómera af permetrín.
- 42) Fyrir fisk er miðað við heildarmagn í fiskinum eins og hann kemur fyrir.
- 43) Samanlögð gildi af pýretrín I og II, cínerín I og II og jasmólín I og II.
- 44) Samanlögð gildi af setoxydim og afleiðum þess, ákvarðað sem dimetylesterar af 3-(2-etyl-sulfonylpropyl)-glutarsýra reiknað sem setoxydim.
- 45) Samanlögð gildi af vamidotion og vamidotion súlfoxíð.

VIÐAUKI 3

Hámarksgildi þungmálma og annarra aðskotaefna í neysluvörum.

Aðskotaefni:	Matvæli:	Hámarksgildi mg/kg:
Blý	Þurrmjólk/gervimjólk fyrir ungbörn	0,02
	Barnamatur	0,05
	Mjólk	0,02
	Egg og ferskt og fryst kjöt	0,05
	Fiskur og fiskvara	0,2
	Niðursoðin kjötvara	0,5

Aðskotaefni:	Matvæli:	Hámarksgildi mg/kg:
	Lifur og nýru úr húsdýrum og villtum dýrum	0,2
	Fita og olía til matargerðar	0,1
	Ávextir og grænmeti, ferskt og fryst, ásamt drykkjum	0,1
	" " niðursoðið	0,3
	Kartöflur	0,1
	Korn og kornvörur (nema klíð)	0,1
	Maldrykkir og svaldrykkir	0,05
	Áfengir drykkir	0,3
	Salt til matargerðar	2
	Krydd til matargerðar	3
Erukasýra ¹⁾	Matarolíur og steikingarfeiti	5%
Geislavirk efni	Mjólk og barnamatur:	
	Plútóníum 239 og americium 241	1 Bq/kg
	Joð 131 og strontíum 90	100 Bq/kg
	Cesium 134 og 137	1000 Bq/kg
	Öll önnur matvæli:	
	Plútóníum 239 og americium 241	10 Bq/kg
	Strontíum 90	100 Bq/kg
	Joð 131 og cesium 134 og 137	1000 Bq/kg
Glýkóalkalóíðar ²⁾	Kartöflur	200
Histamín	Fiskur og fiskmeti	200
Kadmíum	Fiskhold og vörur unnar úr því	0,1
	Skelfiskur og innmatur úr fiski	0,5
	Rækjur (pillaðar)	0,1
	Kjöt og kjötvörur	0,1
	Lifur og nýru úr húsdýrum og villtum dýrum	0,5
	Kartöflur	0,05
	Ávextir, grænmeti	0,1
	Korn og kornmatur (nema klíð)	0,1
Kvikasilfur	Fiskur og fiskvörur, krabbadýr og skelfiskur	0,5
	Stórlúða, hákarl og háfar (hámeri, háfur)	1,0
	Barnamatur sem inniheldur fisk	0,05
Nítrósamín ³⁾	Fiskur og fiskvörur	0,007
	Kjöt og kjötvörur	0,01
PCB efni ⁴⁾	Fiskur og fiskvörur	0,2
	Kjöt og kjötvörur	0,02
PSP toxín	Skelfiskur	0,8
Patulín	Öll matvæli	0,05

1) Reiknað af heildarmagni fitusýra í feitinni. Við greiningu skal farið eftir ákvæðum tilskipunar 80/891/EBE um greiningaraðferð á magni erukasýru í olíu og fitu til manneldis.

2) Heildarmagn af sólaníðin glýkósíðum svo sem α -chakonin og α -sólanín.

3) Heildarmagn rok gjamra nítrósamína.

4) Af hámarksgildi PCB efna mega einstök efni ekki fara yfir neðangreind mörk, miðað við 10% fitu í matvælunum.

Aðskotaefni:	Matvæli:	Hámarksgildi mg/kg:
Tetraklóretýlen	Öll matvæli	0,1
Tin	Barnamatur	50
	Drykkir	50
	Öll önnur matvæli	150
	2, 4, 4' -triklórbifenyl(28)	0,06 mg/kg
	2, 2', 5, 5' -tetraklórbifenyl(52)	0,01 mg/kg
	2, 2', 4, 5, 5' -pentaklórbifenyl(101)	0,02 mg/kg
	2, 3', 4, 4', 5' -pentaklórbifenyl(118)	0,02 mg/kg
	2, 2',3, 4, 4', 5' -hexaklórbifenyl(138)	0,02 mg/kg
	2, 2', 4, 4', 5, 5' -hexaklórbifenyl(153)	0,02 mg/kg
	2, 2', 3, 4, 4',5, 5' -heptaklórbifenyl(180)	0,02 mg/kg
	Aðrir PCB - ísómerar	0,06 mg/kg.

VIÐAUKI 4 Hámarksgildi fyrir nítrat í matjurtum.

Matvæli	Uppskerutími	Hámarksgildi (mg/kg) ¹⁾
Spínat (ferskt) ²⁾	1. nóv.-31. mars	3000
(Spinacia oleracea)	1. apríl-31. okt.	2500
Salat (ferskt)	1. okt.-31. mars	4500
	1. apr.-30. sept. ⁴⁾	3500
	1. maí -31. ágúst ³⁾⁴⁾	2500
Spínat (fryst, hraðfryst eða meðhöndlað á annan hátt til að hafa áhrif á geymsluþol)	1. jan.-31. des.	2000

1) Hámarksgildi reiknað sem NO₃ og gildir ekki um barnamat.

2) Hámarksgildi eiga ekki við ferskt spínat sem ætlað er til vinnslu og er flutt í stórum einingum beint á vinnslustað.

3) Gildir fyrir salat sem ræktað er utan gróðurhúsa.

4) Ef ræktunaraðferðar er ekki getið á umbúðum skal miðað við hámarksgildi fyrir salat ræktað utan gróðurhúsa.

VIDAUKI 5
Hámarksgildi fyrir aflatoksín í matvælum.

Matvæli ¹⁾	Hámarksgildi ²⁾ (µg/kg)		
	B ₁	B ₁ + B ₂ + G ₁ + G ₂	M ₁
<i>1. Jarðhnetur, hnetur og þurrkaðir ávextir</i>			
1.1			
Jarðhnetur, hnetur og þurrkaðir ávextir og vörur unnar úr þeim, ætlaðar til manneldis eða sem hráefni í matvæli.	2 ³⁾⁴⁾	4 ³⁾⁴⁾	-
1.2			
Jarðhnetur sem eftir er að flokka eða hreinsa áður en þær eru notaðar til manneldis eða sem hráefni í matvæli.	8 ³⁾	15 ³⁾	-
1.3			
Hnetur og þurrkaðir ávextir sem eftir er að flokka eða hreinsa áður en þær eru notaðar til manneldis eða sem hráefni í matvæli.	5 ³⁾	10 ³⁾	-
<i>2. Korn</i>			
2.1			
Korn og vörur unnar úr því, ætlað til manneldis eða sem hráefni í matvæli.	2 ⁴⁾	4 ⁴⁾	-
2.2			
Korn sem eftir er að flokka eða hreinsa áður en það er notað til manneldis eða sem hráefni í matvæli.	- ⁵⁾	- ⁵⁾	-
3. Fljótandi mjólkurafurðir	-	-	0,05
4. Önnur matvæli	-	5	-

1) Um matvælin í þessari töflu gildir að bannað er:

- Að blanda saman vörum sem uppfylla kröfur um hámarksgildi og vörum sem ekki uppfylla þær kröfur, sem og að blanda saman vörum sem eiga að gangast undir flokkun eða hreinsun við vörur sem ætlaðar eru beint til manneldis eða sem hráefni í matvörur.
- Að nota vörur sem fara yfir hámarksgildi sem gefin eru í liðum 1.1, 2.1 og 3 sem hráefni í matvörur.
- Að fjarlægja eiturefni með efnafræðilegri meðhöndlun.

2) Gildir ekki um barnamat.

3) Hámarksgildin eiga við um æta hlutann af jarðhnetum, hnetum og þurrkuðum ávöxtum. Ef hnetur eru mældar með skel er gert ráð fyrir að aflatoksínið komi úr æta hlutanum.

4) Jarðhnetur, hnetur og þurrkaða ávexti sem ekki uppfylla skilyrði í lið 1.1 og kornmeti sem ekki uppfyllir skilyrði í lið 2.1, má setja á markað ef:

a) Þessar vörur:

- Eru ekki ætlaðar beint til manneldis eða sem hráefni í matvörur.
- Uppfylla hámarksgildi sem fram koma í lið 1.2 fyrir jarðhnetur, í lið 1.3 fyrir hnetur og þurrkaða ávexti og í lið 2.2 fyrir korn.
- Fara í gegnum flokkun eða hreinsun og að því loknu uppfylli vörurnar skilyrði í liðum 1.1 og 2.1. Meðferðin má ekki skilja eftir sig önnur skaðleg aðskotaefni.

b) Á vörunni er greinileg merking sem segir að varan skuli gangast undir flokkun eða hreinsun til að minnka aflatoksín innihald áður en hún er notuð til manneldis eða sem hráefni í matvæli.

5) Ef hámarksgildi hafa ekki verið ákvörðuð fyrir 1. júlí 2001 skulu sömu mörk gilda og fyrir flokk 2.1.

VIÐAUKI 6

Leiðbeiningar um töku og meðhöndlun sýna af ávöxtum og grænmeti.

Sýni til opinbers eftirlits á hámarki varnarefnaleifa í og á ávöxtum og grænmeti skulu tekin samkvæmt aðferðum sem lýst er í viðauka þessum. Loka- og rannsóknarsýni tekin á þann hátt skulu talin dæmigerð fyrir framleiðslueininguna.

Skilgreiningar*Framleiðslueining:*

Ákveðið magn vöru sem hefur einsleit einkenni, t.d. varðandi meðhöndlun og uppruna. Framleiðslueining getur verið merkt með númeri framleiðanda, pökkunaraðila eða dreifingaraðila og þessar merkingar einkenna framleiðslueininguna.

Hlutasýni:

Magn tekið á einum stað eða úr einni pakkningu í framleiðslueiningu.

Safnsýni:

Safn hlutasýna sem tekin eru úr sömu framleiðslueiningu.

Lokasýni:

Safnsýni eða marktækt sýni af því.

Rannsóknarsýni:

Sýni ætlað til rannsókna á rannsóknastofu. Dæmigerður skammtur tekinn af lokasýni.

Sýnatökuáðferðir.*Efni til sýnatöku:*

Taka skal sýni úr hverri framleiðslueiningu sem rannsaka á fyrir sig.

Varúðarráðstafanir:

Gera þarf varúðarráðstafanir þegar rannsóknarsýni eru tekin og undirbúin til þess að forðast breytingar sem myndu hafa áhrif á innihald leifanna, hafa slæm áhrif á niðurstöðu greiningarinnar eða gera rannsóknarsýnin þannig að þau verði ekki dæmigerð.

Hlutasýni:

Skulu tekin á eins ólíkum stöðum á víð og dreif um framleiðslueininguna eins og mögulegt er. Sé ekki farið eftir þessari aðferð skal það skrásett ásamt öðrum upplýsingum um sýni. Ekki skal nota til sýnatöku vörur sem eru skemmdar að einhverju eða öllu leyti. Lágmarksfjöldi hlutasýna sem taka þarf er gefinn upp í töflu A. Sýni skulu vera eins lík að stærð og mögulegt er.

Tafla A.

Þyngd framleiðslueiningar (kg)	Lágmarksfjöldi hlutasýna
<50	3
50-100	5
>100	10

Í þeim tilfellum þar sem ekki er unnt að meta þyngd framleiðslueiningar nógu nákvæmlega er mögulegt að ákvarða lágmarksfjölda hlutasýna samkvæmt töflu B.

Tafla B.

Fjöldi umbúðaeininga eða eininga í framleiðslueiningu	Lágmarksfjöldi umbúðaeininga eða eininga sem taka skal
1-25	1
26-100	5
>100	10

Undirbúningur safnsýna:

Safnsýni eru mynduð með því að sameina og blanda saman hlutasýnum.

Undirbúningur lokasýna:

Safnsýnin má nota eins og þau koma fyrir sem lokasýni. Ef safnsýni er of stórt má undirbúa lokasýnið úr því með viðeigandi minnkunaraðferð. Með þessari aðferð má þó ekki skera niður einstaka ávexti eða grænmeti.

Undirbúningur rannsóknarsýna:

Undirbúa skal eins mörg rannsóknarsýni og krafist er samkvæmt innlendum reglum. Hvert rannsóknarsýni af sveppum og kryddjurtum skal veða a.m.k. 0,5 kg. Hvert rannsóknarsýni af öðrum ávöxtum og grænmeti skal veða a.m.k. 1 kg og samanstanda af a.m.k. 10 einstökum stykkjum af ávöxtum eða grænmeti. Ef 10 einstakir ávextir eða grænmetis-tegundir veða samtals meira en 5 kg má rannsóknarsýnið samanstanda af einungis 5 stykkjum.

Pökkun og flutningur á rannsóknarsýnum.

Hvert rannsóknarsýni skal sett í hreinar, efnafræðilega óvirkar umbúðir sem verja það nægilega gegn mengun og skemmdum í flutningi. Umbúðirnar skulu merktar og innsiglaðar á þann hátt að ekki sé hægt að opna þær eða fjarlægja merkingar án þess að brjóta innsiglið.

Halda skal skrá yfir hverja sýnatöku á þann hátt að hver framleiðslueining er auðkennd á ótvíræðan hátt með dagsetningu og sýnatökustað ásamt öðrum viðbótarupplýsingum sem gætu komið greinandanum að notum.

VIÐAUKI 7**Flokkun ávaxta og grænmetis.**

Hópur	Íslenskt heiti	Enskt heiti	Hluti matvæla sem hámarksgildi á við
1. Ávextir; ferskir, þurrkaðir, ósoðnir, varðir með frýstingu, en ekki með viðbættum sykri.			
(i)	SÍTRUSÁVEXTIR	CITRUS	
	Appelsínur	Oranges, sweet	Allur ávöxturinn.
	Mandarínur	Mandarins	
	Sítrónur	Lemons	
	Greipaldin	Grapefruit	
	Pómelóaldin	Pomelo	
	Súraldin	Limes	
	Appelsínur, beiskar	Oranges, bitter	

Hópur	Íslenskt heiti	Enskt heiti	Hluti matvæla sem hámarksgildi á við
(ii)	TRJÁHNETUR	TREE NUTS	
	Möndlur	Almonds	Ávöxturinn eftir að skel hefur verið fjarlægð.
	Brasilfuhnetur	Brazil nuts	
	Kasúhnetur	Cashew nuts	
	Kastanífuhnetur	Chestnuts	
	Kókoshnetur	Coconuts	
	Heslihnetur	Hazelnuts	
	Makademíahnetur	Macadamia nuts	
	Pekanhnetur	Pecans	
	Furuhnetur	Pine nuts	
	Pistasíuhnetur (hjartaaldin)	Pistachios	
	Valhnetur	Walnuts	
(iii)	KJARNNAÁVEXTIR	POME FRUITS	
	Epli	Apples	Allur ávöxtur eftir að stilkur hefur verið fjarlægður.
	Perur	Pears	
	Kveði	Quinces	
(iv)	STEINALDIN	STONE FRUITS	
	Apríkósur	Apricots	Allur ávöxtur eftir að stilkur hefur verið fjarlægður.
	Kirsuber	Cherries	
	Ferskjur	Peaches	
	Nektarínur	Nectarines	
	Plómur	Plums	
(v)	BER OG AÐRIR SMÁIR ÁVEXTIR	BERRIES AND OTHER SMALL FRUITS	
a)	<i>Vínber</i>	Table and vine grapes	Allur ávöxtur eftir að stilkur og hettur hafa verið fjarlægð.
b)	<i>Jarðarber</i> (önnur en villt)	Strawberries (other than wild)	
c)	Reyr ávextir (aðrir en villtir)	Cane fruits (other than wild)	
	Brómber	Blackberries	
	Blá hindber	Dewberries	
	Loganber	Loganberries	
	Hindber	Raspberries	
d)	Aðrir smáávextir og ber (annað en villt)	Other small fruits and berries (other than wild)	
	Bláber	Billberries	
	Trönuber	Cranberries	
	Rífsber - rauð og hvít	Currants, red, white	
	Sólber	Currants, black	
	Garðaber	Gooseberries	
e)	Villt ber og villtir ávextir	Wild berries and wild fruits	

Hópur	Íslenskt heiti	Enskt heiti	Hluti matvæla sem hámarksgildi á við
(vi)	ÝMSIR ÁVEXTIR	MISCELLANEOUS FRUITS	
	Lárperur	Avocado	Allur ávöxturinn
	Banana	Banana	eftir að stilkur
	Döðlur	Dates	hefur verið fjarlægður og
	Fíkjur	Figs	jarðvegur með hreinsun í
	Kíví (loðber)	Kiwi fruit	rennandi vatni.
	Dvergappelsína	Kumquats	Á ananas skal fjarlægja
	Litkaber	Litchis	kórónuna.
	Mangó	Mango	
	Ólífur	Olives	
	Ástaraldin	Passion fruit	
	Ananas	Pineapple	
	Granatepli	Pomegranate	

2. Grænmeti, ferskt eða ósoðið, frosið eða þurr.

(i)	RÓTAR- OG HNYÐIS-GRÆNMETI	ROOT AND TUBER VEGETABLES	
	Rauðrófur	Beetroot	Allt grænmetið eftir
	Gulrætur	Carrots	að toppkál og jarðvegur
	Hnúðselja	Celeriac	hefur verið hreinsaður
	Piparrót	Horseradish	af (ef með þarf) með
	Ætífífill	Jerusalem artichokes	hreinsun í rennandi
	Nípa	Parsnip	vatni eða léttri burstun
	Steinseljurót	Parsley root	á þurru grænmeti.
	Hreðkur (Radísur)	Radishes	
	Hafursrót	Salsify	
	Sætuhnúðar	Sweet potatoes	
	Gulrófur	Swedes (swedish turnips)	
	Næpur	Turnips	
	Kínakartöflur	Yam	
(ii)	LAUKAR	BULB VEGETABLES	
	Hvítlaukur	Garlic	Ef hvítlaukur, laukur og
	Laukur	Onions	skalotlaukur eru þurrir,
	Skalotlaukur (askalonlaukur)	Shallots	skal taka af auðleysanlegt
	Perlulaukur	Spring onions	hýði og jarðveg. Hvít-
			laukur, laukur og skalot
			laukur, annað en þurr og
			perlulaukur, allur eftir að
			rætur og jarðvegur hefur
			verið fjarlægður.
(iii)	GRÆNMETISALDIN	FRUITING VEGETABLES	
a)	<i>Kartöfluætt</i>		
	Tómatar	Tomatoes	Allt grænmetið eftir að
	Paprikur	Peppers	stilkur hefur verið
	Eggaldin	Aubergines	fjarlægður.

Hópur	Íslenskt heiti	Enskt heiti	Hluti matvæla sem hámarksgildi á við
b)	<i>Graskersætt-neysluhæft hýði</i> Gúrkur Þrúgugúrkur Grasker	Cucumbers Gherkins Courgettes - zucuni	
c)	<i>Graskersætt-óneysluhæft hýði</i> Melónur Grasker Vatnsmelónur	Melons Squashes - pumkins Watermelons	
d)	Maís, korn Maískólfar	Sweet corn (kernels) Sweet corn (corn-on-the-cob)	Ytri blöð fjarlægð.
iv)	KÁL	BRASSICA VEGETABLES	
a)	<i>Blómstrandí kál</i> Spergilkál Blómkál	Broccoli Cauliflower	Aðeins sjálft höfuðið.
b)	<i>Höfuðkál</i> Rósakál Höfuðkál	Brussels sprouts Head cabbage	Skemmd blöð (ef einhver) fjarlægð.
c)	<i>Blaðkál</i> Kínakál Grænkál	Chinese cabbage Kale	
d)	Hnúðkál	Kohlrabi	Öll afurðin eftir að stönglar, blöð og mold hefur verið fjarlægð.
v)	BLAÐGRÆNMETI OG FERSKAR KRYDDJURTIR	LEAF VEGETABLES AND FRESH HERBS	
a)	Karsi (garðperla) Vorsalat Íssalat Vetrarsalat	Cress, garden Lambs lettuce (corn salad) Iceberg lettuce Endive	Allt grænmetið, eftir að skemmd ytri blöð, rætur og jarðvegur hefur verið fjarlægð.
b)	Spínat Blaðbeðja (Strandblaðka)	Spinach Beet leaves (chard)	
c)	Vatnakarsi	Water cress	
d)	Jólasalat	Witloof chicory (sprouts)	
e)	<i>Kryddjurtir</i> Kerfill Graslaukur Blaðselja Steinselja	Chervil Chives Celery leaves Parsley	

Hópur	Íslenskt heiti	Enskt heiti	Hluti matvæla sem hámarksgildi á við
vi)	ERTUR OG BELG- ÁVEXTIR (FERSKIR)	LEGUME VEGETABLES (FRESH)	
	Baunir (með fræbelg)	Beans (greenpods)	Allur ávöxturinn án fræbelgs eða með fræbelg ef hann er ætlaður til neyslu.
	Baunir (án fræbelgs)	Beans, shelled	
	Ertur (með fræbelg)	Peas (pods and succulent)	
	Ertur (án fræbelgs)	Peas, shelled	
(vii)	STILKGRÆNMETI	STEM VEGETABLES	
	Spergill	Asparagus	Allt grænmetið, eftir að skemmd blöð, jarðvegur og rætur hafa verið fjarlægð.
	Fingrakornblóm	Cardoons	
	Stilkselja	Celery	
	Fennika (sígóð)	Fennel, bulb	
	Ætíþistill	Globe artichokes	
	Blaðlaukur	Leek	
	Rabarbari	Rhubarb	
(viii)	SVEPPIR	FUNGI	
	Ætisveppir	Cultivated mushrooms	Allur sveppurinn
	Villtir ætisveppir	Wild mushrooms	
3.	BELGJURTIR (ÞURRKAÐAR)	PULSES	
	Baunir	Beans	
	Linsubaunir	Lentils	
	Ertur	Peas	
4.	OLÍUFRÆ	OIL SEEDS	
	Hörfræ	Linseed	Allt fræið eða kjarninn eftir að skelin eða hýðið hefur verið fjarlægt ef unnt er. Mælist annars með skel.
	Jarðhnetur	Peanuts	
	Valmúafrae (birki)	Poppy seed	
	Repjufrae	Rape seed	
	Sesamfrae	Sesame seed	
	Sólblómafrae	Sunflower seed	
	Soya baunir	Soya bean	
	Baðmullarfrae	Cotton seed	
	Sinnepsfrae	Mustard	
5.	KARTÖFLUR (JARÐEPLI)	POTATOES	Jarðvegur skolaður með vatni eða léttri burstun af þurri vöru.
6.	TE	TEA	Þurruð lauf og stilkir, einnig gerjað, öll afurðin.
7.	HUMALL	HOPS	Þ.m.t. humaltöflur og óblandað duft. Öll afurðin.
8.	KRYDD	SPICES	Öll afurðin.
	Kúmenfrae	Cumin seeds	
	Einiber	Juniper berries	
	Múskat	Nutmeg	
	Pipar, svartur og hvítur	Pepper, black and white	

STJÓRNARTÍÐINDI B 121 – 2000

13. nóvember 2000

2393

Nr. 838

AUGLÝSING

um umferð í Reykjavík.

Samkvæmt heimild í 81. gr. umferðarlaga nr. 50/1987 og að fenginni tillögu borgarráðs hefur verið ákveðið að einstefna verði í Grófinni frá Geirsgötu að Tryggvagötu.

Ákvörðun þessi hefur þegar tekið gildi.

Lögreglustjórinn í Reykjavík, 13. nóvember 2000.

Böðvar Bragason,

e.u Ingimundur Einarsson.

14. nóvember 2000

Nr. 839

AUGLÝSING

um nýtt deiliskipulag í Flatey á Breiðafirði, Reykhólahreppi.

Samkvæmt skipulags- og byggingarlögum hefur hreppsnefnd Reykhólahrepps þann 20. október 2000 samþykkt deiliskipulag fyrir Tröllaenda í Flatey. Deiliskipulagið nær til staðsetningar olíubirgðastöðvar og rafstöðvarhúss á Tröllaenda í Flatey á Breiðafirði. Tillagan er í samræmi við gildandi aðalskipulag 1990-2010 en þar er gert ráð fyrir iðnaðar- og þjónustusvæði á Tröllaenda í Flatey. Austurhluti Flateyjar á Breiðafirði ásamt nálægum hólum er friðaður samkvæmt náttúruverndarlögum nr. 47/1991. Fyrirhuguð mannvirki eru utan verndarsvæðisins.

Greinargerð og uppdráttur hafa hlotið þá meðferð sem skipulags- og byggingarlög mæla fyrir um. Deiliskipulagið öðlast þegar gildi.

Reykhólum, 14. nóvember 2000.

Jóna Valgerður Kristjánsdóttir sveitarstjóri.

9. nóvember 2000

Nr. 840

AUGLÝSING

um skipulag í Eyjafjarðarsveit.

Breytt deiliskipulag – Leifsstaðir.

Sveitarstjórn Eyjafjarðarsveitar hefur samþykkt breytingu á deiliskipulagi fyrir frístundahúsabyggð í landi Leifsstaða. Breytingin felur m.a. í sér fækkun lóða, nýja vegtengingu og leyfi fyrir byggingu tveggja íbúðarhúsa við norðaustur mörk svæðisins.

Tillaga þessi, sem hefur verið auglýst og yfirfarin af Skipulagsstofnun eins og lög gera ráð fyrir, er nú auglýst til að taka þegar gildi, sbr. 3. mgr. 26. gr. skipulags- og byggingarlaga nr. 73/1997.

Deiliskipulag – Hrafnagil.

Sveitarstjórn Eyjafjarðarsveitar hefur samþykkt deiliskipulag fyrir byggingarreit sunnan og vestan heimavistarhúss Hrafnagilsskóla. Skipulagið gerir ráð fyrir byggingu rað- og parhúsa á einni hæð, samtals 12 íbúðum.

Tillaga þessi, sem hefur verið auglýst og yfirfarin af Skipulagsstofnun eins og lög gera ráð fyrir, er nú auglýst til að taka þegar gildi, sbr. 3. mgr. 26. gr. skipulags- og byggingarlaga nr. 73/1997.

Eyjafjarðarsveit, 9. nóvember 2000.

F.h. Eyjafjarðarsveitar,

Bjarni Kristjánsson.

AUGLÝSING

um deiliskipulag Reynifellskróks, Rangárvallahreppi.

Samkvæmt skipulags- og byggingarlögum hefur hreppsnefnd Rangárvallahrepps þann 5. október 2000 samþykkt deiliskipulag Reynifellskróks, í landi Reynifells.

Deiliskipulagið tekur til svæðis sem kallast Reynifellskrókur og er sumarhúsasvæði í landi Reynifells.

Greinargerð og uppdráttur hafa hlotið þá meðferð sem skipulags- og byggingarlög mæla fyrir um. Deiliskipulagið öðlast þegar gildi.

Hellu, 17. nóvember 2000.

F.h. hreppsnefndar Rangárvallahrepps,

Guðmundur Ingi Gunnlaugsson sveitarstjóri.

SAMÞYKKT

um embættisafgreiðslur byggingafulltrúans á Akranesi.

1. gr.

Byggingafulltrúinn á Akranesi afgreiðir, án staðfestingar bygginganefndar, mál er falla undir skipulags- og byggingarlög nr. 73/1997 með síðari breytingum, og skilgreind eru sem verkefni bygginganefnda í lögunum.

2. gr.

Mál er falla undir 1. gr. afgreiðir byggingafulltrúi og getur hann gefið út byggingaleyfi að uppfylltum ákvæðum laganna og þeirra reglugerða, sem settar eru á grundvelli þeirra, úthlutunar- og skipulagsskilmálum og öðrum samþykktum Akraneskaupstaðar um byggingamál.

3. gr.

Framangreindar afgreiðslur byggingafulltrúa skulu lagðar fram á næsta reglulega fundi bygginganefndar og bókaðar í fundargerð og hljóta afgreiðslu bæjarstjórnar með sama hætti og samþykktir skv. IV. kafla skipulags- og byggingarlaga nr. 73/1997.

Synji byggingafulltrúi erindi skulu þó líða a.m.k. 14 dagar þar til hann leggur málið fram í bygginganefnd.

4. gr.

Um afgreiðslur byggingafulltrúa gilda, eftir því sem við á, ákvæði skipulags- og byggingarlaga nr. 73/1997, með síðari breytingum, ásamt ákvæðum í þeim reglugerðum sem settar eru á grundvelli laganna.

5. gr.

Telji einhver rétti sínum hallað með afgreiðslu byggingafulltrúa eða byggingafulltrúi synjar erindis, er honum heimilt að skjóta máli sínu til bygginganefndar innan 14 daga frá afgreiðslu byggingafulltrúa.

Enn fremur er hægt að skjóta málinu til úrskurðarnefndar, sbr. 4. mgr. 39. gr. skipulags- og byggingarlaga.

6. gr.

Ofangreind samþykkt bæjarstjórnar Akranes staðfestist hér með skv. 1. gr. laga nr. 117/1999 um breytingu á skipulags- og byggingarlögum nr. 73/1997, með síðari breytingum, til að öðlast gildi þegar við birtingu.

Umhverfissráðuneytinu, 13. nóvember 2000.

F. h. r.

Ingimar Sigurðsson.

Hersir Gíslason.

REGLUGERÐ

um breytingu á reglugerð fyrir Háskóla Íslands nr. 458/2000.

1. gr.

4. mgr. 4. gr. reglugerðar nr. 458/2000 fellur brott. Núverandi 5. mgr. verður 4. mgr.

2. gr.

Í stað núgildandi 10. gr. reglugerðar nr. 458/2000 komi ný 10. gr. svohljóðandi: **10. gr. Sameiginleg stjórnýsla háskólans.**

Hlutverk sameiginlegrar stjórnýslu er að skapa deildum, stofnunum og starfsfólki háskólans skilyrði til að vinna störf sín í samræmi við lög og reglur háskólans. Rektor ræður framkvæmdastjóra og aðra starfsmenn sameiginlegrar stjórnýslu. Svið hinnar sameiginlegrar stjórnýslu eru: Stjórnýslusvið, rekstrar- og framkvæmdasvið, fjárreiðusvið, starfsmannasvið, kennslusvið, rannsóknasvið og þróunar- og kynningarsvið. Rektor er heimilt að skipa fleiri en einu sviði undir einni framkvæmdastjóra og skipta sviðum í deildir eftir því sem samræmist verkefnum þeirra. Rektor setur framkvæmdastjórum og deildarstjórum erindisbréf. Þá er rektor heimilt, með samþykki háskólaráðs, að fela deildarforsetum, forstöðumönnum stofnana og formönnum starfsnefnda ábyrgð á verkefnum sem falla undir hina sameiginlegru stjórnýslu. Með reglulegu millibili skal háskólaráð láta fara fram úttekt á starfsemi stjórnýslu háskólans.

3. gr.

Aftan við 1. málslíð 3. mgr. 58. gr. reglugerðar fyrir Háskóla Íslands nr. 458/2000 bætist: en deild getur sett reglur um undanþágu frá þessu meginákvæði.

Málgreinin svo breytt orðist því í heild:

„Skriflegar prófurlausnir skulu merktar prófnúmerum og einkunnir birtar undir sömu auðkennum, en deild getur sett reglur um undanþágu frá þessu meginákvæði. Heimilt er einnig að birta einkunnir undir sérstökum nemendanúmerum sem nemendaskrá úthlutar hverjum stúdent“.

4. gr.

Reglugerð þessi, sem sett er á grundvelli laga um Háskóla Íslands nr. 41/1999 með samþykki háskólaráðs og að fenginni umsögn háskólafundar, öðlast þegar gildi.

Háskóla Íslands, 20. nóvember 2000.

Páll Skúlason.

Pórður Kristinsson.

Nr. 844

15. nóvember 2000

REGLUGERÐ

um úthlutun á tollkvótum vegna innflutnings á ostum frá Noregi.

1. gr.

Fyrir það tímabil sem tilgreint er í 2. gr. úthlutar landbúnaðarráðherra tollkvótum skv. sérstökum samningi milli Íslands og Noregs um viðskipti með landbúnaðarvörur og á grundvelli viðauka IVA við tollalög nr. 55/1987 með síðari breytingum í samræmi við tillögur nefndar skv. 75. gr. laga nr. 99/1993 með síðari breytingum.

2. gr.

Ákvæði eftirfarandi töflu gilda um vörumagn, tímabil innflutnings, verð- og magntoll:

Vara	Tímabil	Vörumagn	Verðtollur	Magntollur
<i>Úr tollnúmeri:</i>		kg	%	kr./kg
0406.3000 Smurostur	01.01.01 - 31.12.01	13.000	0	0

Tímabil það sem tilgreint er miðast við tollafgreiðslu en ekki við komu flutningsfars til landsins og skal tollafgreiðslu lokið innan tímabils. Hafi vara hlotið bráðabirgðatollafgreiðslu, skal þó miða við dagsetningu hennar.

3. gr.

Tollkvótum er úthlutað skv. auglýsingu landbúnaðarráðuneytisins þar sem tilgreindir eru skilmálar vegna úthlutunarinnar. Heimilt er að úthluta tollkvótum í einu lagi eða skipta úthlutun niður á gildistíma reglugerðarinnar. Úthlutun er ekki framseljanleg.

Berist umsóknir um meira magn innflutnings en auglýstum tollkvóta nemur hverju sinni, skal láta hlutkesti ráða úthlutun tollkvóta vörunnar.

Innflutningur verður því aðeins leyfður að uppfyllt sé ákvæði auglýsingar vegna innflutnings á landbúnaðarvörum nr. 483/1995, þó skal innflutningur einungis heimilaður frá Noregi og með upprunavottorð þaðan.

4. gr.

Brot á reglugerð þessari varða viðurlögum samkvæmt 53. gr. og 70. gr. laga nr. 99/1993 með síðari breytingum. Með mál út af brotum skal farið að hætti opinberra mála.

5. gr.

Reglugerð þessi er sett skv. heimild í 53. gr., 53. gr. A og 75. gr. laga nr. 99/1993 um framleiðslu, verðlagningu og sölu á búvörum, með síðari breytingum, og öðlast þegar gildir og gildir til 1. janúar 2002.

Landbúnaðarráðuneytinu, 15. nóvember 2000.

Guðni Ágústsson.

Ingibjörg Ólög Vilhjálmsdóttir.

AUGLÝSING

um umferð í Reykjavík.

Samkvæmt heimild í 81. gr. umferðarlaga nr. 50/1987 og að fenginni tillögu borgarráðs hefur eftirfarandi verið ákveðið:

1. að biðskylda verði á Viðarhöfða gagnvart um ferð um Stórhöfða,
2. að biðskylda verði á tengigötu milli Gullinbrúar og Lokinhamra gagnvart umferð um Lokinhamra,
3. að einstefna verði á Ásvallagötu til vesturs milli Hofsvallagötu og Bræðraborgarstígs.

Ákvörðun þessi tekur gildi 15. nóvember 2000.

Lögrelustjórinn í Reykjavík, 13. nóvember 2000.

Böðvar Bragason,

e.u Ingimundur Einarsson.

SKIPULAGSSKRÁ

fyrir minningarsjóð Kristjáns Sigtryggssonar,
Óskars Garibaldasonar og Sigursveins D. Kristinssonar.

1. gr.

Sjóðurinn heitir minningarsjóður Kristjáns Sigtryggssonar, Óskars Garibaldasonar og Sigursveins D. Kristinssonar.

2. gr.

Heimili og varnarþing sjóðsins er á Siglufirði.

3. gr.

Stofnandi sjóðsins er Alpýðubandalagsfélag Siglufjarðar. Sjóðurinn er sjálfseignarstofnun.

4. gr.

Sjóðurinn mun starfa í nánnum tengslum við Tónlistarskóla Siglufjarðar.

5. gr.

Markmið sjóðsins er að styrkja ungt tónlistarfólk, sem getið hefur sér góðan orðstír, til að afla sér meiri menntunar og reynslu á sínu sviði.

6. gr.

Stofnfé sjóðsins er krónur – einmilljónáttahundruðogfimmtíuþúsund – 1.850.000 kr., lagt fram af stofnanda sjóðsins.

7. gr.

Tekjur sjóðsins eru:

- a) Vextir af stofnfé
- b) Verðbætur af stofnfé
- c) Framlög og gjafir til sjóðsins
- d) Aðrar tekjur en að framan greinir

Stofnfé sjóðsins má eigi skerða að raungildi. Sjóðinn ber að ávaxta með tryggum hætti. Stjórn sjóðsins ber ábyrgð á fjárvörslunni.

8. gr.

Stjórn sjóðsins skipa þrír menn, einn tilnefndur af stofnanda, annar af Tónlistarskóla Siglufjarðar og sá þriðji valinn af tveimur fyrrnefndu. Reikningar sjóðsins skulu endurskoðaðir árlega af löggiltum endurskoðanda. Reikningsár skal vera almanaksárið.

9. gr.

Stjórn sjóðsins úthlutar styrkjum úr sjóðnum árlega. Séu forsendur úthlutunar af einhverjum ástæðum ekki fyrir hendi leggst ráðstöfunarfé við höfuðstól sjóðsins.

10. gr.

Breytingar á skipulagsskrá má gera vegna breyttra aðstæðna. Leita skal samþykkis slíkra breytinga hjá dómsmálaráðuneyti.

11. gr.

Verði sjóðurinn lagður niður skulu eignir hans allar renna til Tónlistarskóla Siglufjarðar.

12. gr.

Leita skal staðfestingar dómsmálaráðherra á skipulagsskrá þessari.

Siglufirði í október árið 2000.

Skipulagsskrá þessi staðfestist hér með samkvæmt lögum um sjóði og stofnanir sem starfa samkvæmt staðfestri skipulagsskrá, nr. 19/1988.

Dóms- og kirkjumálaráðuneytinu, 7. nóvember 2000.

F. h. r.
Björn Friðfinnsson.

Fanney Óskarsdóttir.

AUGLÝSING

um starfsreglur fyrir samvinnunefnd miðhálandisins.

1. gr.

Samvinnunefnd miðhálandisins.

Nefndin heitir samvinnunefnd miðhálandisins. Hún er skipuð af umhverfisráðherra til fjögurra ára í senn að afloknum reglulegum sveitarstjórnarkosningum. Í nefndinni eiga sæti 12 fulltrúar, einn tilnefndur úr hverju kjördæmi, einn af félagasamtökum um útivist, einn af félagsmálaráðherra og tveir án tilnefningar og skal annar vera formaður og hinn koma úr kjördæmi sem liggur að miðhálandinu en úr sveitarfélagi sem ekki liggur að því. Auk þess sitja í nefndinni fjórir áheyrnarfulltrúar með málfrelsi og tillögurétt sem ráðherra skipar. Varamenn aðila skulu skipaðir á sama hátt. Fulltrúar kjördæma sem liggja að miðhálandinu skulu tilnefndir af sveitarfélögum kjördæmisins sem eiga land að miðhálandinu. Fjórðungs-samband Vestfjarða tilnefnir fulltrúa Vestfjarðakjördæmis, Reykjavíkurborg fulltrúa Reykjavíkurborgskjördæmis og Samtök sveitarfélaga á höfuðborgarsvæðinu og Samband sveitarfélaga á Suðurnesjum tilnefna saman fulltrúa Reykjaneskjördæmis.

2. gr.

Hlutverk.

Samvinnunefnd miðhálandis annast gerð svæðisskipulags miðhálandisins, fjallar um breytingar á því og fer með endurskoðun þess í samræmi við lög. Einnig gætir samvinnunefndin þess að samræmi sé innbyrðis með aðalskipulagstillögum einstakra sveitarfélaga á svæðinu og að samræmi sé milli þeirra og svæðisskipulags miðhálandisins. Nefndin leitar eftir tillögum hlutaðeigandi sveitarfélaga við mótun tillögu að svæðisskipulagi.

Nefndin veitir umsagnir um tillögur og hugmyndir sem snerta skipulag og landnotkun á miðhálandi Íslands og getur ályktað um tillögur að einstökum framkvæmdum innan svæðisskipulags miðhálandis. Verði ágreiningur um hversu víðtækt hlutverk nefndarinnar er, þá sker umhverfisráðherra úr að fenginni umsögn Skipulagsstofnunar.

3. gr.

Fundi.

Halda skal fundi í samvinnunefnd miðhálandisins að lágmarki tvisvar á ári, eða oftari ef nefndin telur þörf á. Formaður boðar til funda með a.m.k. tveggja vikna fyrirvara og ákveður fundarstað. Fundur er lögmatúr ef helmingur nefndarmanna er viðstaddur. Falli atkvæði jöfn ræður atkvæði formanns. Nefndin kys sér ritara og vararitara. Skal formaður og ritari undirrita fundargerð í fundarlök eða á næsta fundi þar á eftir. Sá fundarmaður sem er ósamþykktur ákvörðun meirihlutans á rétt á að fá sérálit sitt bókað. Fundargerðir skal senda aðal- og varamönnum samvinnunefndarinnar, Skipulagsstofnun og umhverfisráðuneyti.

4. gr.

Verklag.

Nefndin getur ákveðið nánar hverju sinni um meðferð einstakra mála. Nefndin getur ráðið sér starfsmenn til aðstoðar enda rúmist kostnaður vegna starfa þeirra innan fjárlagaheimilda nefndarinnar.

5. gr.

Kostnaður.

Kostnaður af starfsemi nefndarinnar skal greiddast af ríkissjóði skv. fjárlögum hverju sinni.

6. gr.

Breytingar á svæðisskipulagi miðhálandis.

Um málsmeðferð við endurskoðun eða breytingar á svæðisskipulagi miðhálandis Íslands 2015 fer skv. 13. gr. a. og 14. gr. a. skipulags- og byggingarlaga nr. 73/1997.

7. gr.

Gildistaka.

Reglur þessar, sem settar eru skv. 5. mgr. 12. gr. a. skipulags- og byggingarlaga nr. 73/1997, sbr. lög nr. 58/1999, öðlast þegar gildi.

Umhverfissráðuneytinu, 15. nóvember 2000.

F. h. r.

Magnús Jóhannesson.*Sigríður Auður Arnardóttir.*

Nr. 848

REIKNINGUR**Innheimtustofnunar sveitarfélaga fyrir árið 1999.****Rekstrarreikningur.****Rekstrartekjur:**

	Kr.
Innheimtuþóknun vegna erlendrar innheimtu	2.861.437
Innheimtuþóknun önnur	4.026.433
Endurkrafinn fjárnámskostnaður	7.481.736
Innheimtir dráttarvextir og aðrar vaxtatekjur	167.288.168
	<u>181.657.774</u>

Rekstrargjöld:

Laun og launatengd gjöld	47.701.405
Húsnæðiskostnaður	3.337.200
Kostnaður við fjárnám	9.337.070
Annar rekstrarkostnaður	19.937.615
Vextir og verðbætur	548.459
	<u>80.861.749</u>

Tekjur umfram gjöld	<u>100.796.025</u>
---------------------------	--------------------

Efnahagsreikningur 31. desember 1999.**Peningalegar eignir:**

	Kr.
Veltufjármunir:	
Handbært fé	139.632.507
Óinnheimtar kröfur	3.672.770
Meðlagskröfur til innheimtu	6.522.604.229
Fyrirframgreiddur kostnaður	10.000
	<u>6.665.919.506</u>

Peningalegar eignir samtals

6.665.919.506

Skuldir:

Skammtímaskuldir:	
Skuldabréf	0
Ógreiddur kostnaður	585.266
Tryggingastofnun ríkisins	150.300.000
Erlendar innheimtur	565.131
Félagsmálaráðuneytið	7.380.899
	<hr/>
Skuldir samtals	158.831.296
Peningaleg staða	6.507.088.210
	<hr/>

Aðrir liðir:

Framlag jöfnunarsjóðs	5.136.868.425
Annað eigið fé	1.370.219.785
	<hr/>
Aðrir liðir samtals	6.507.088.210
	<hr/>

Reykjavík, 20. mars 2000.

Í stjórn Innheimtustofnunar sveitarfélaga.
Sigurgeir Sigurðsson. **Húnbogi Þorsteinsson.**
Snorri Björn Sigurðsson.

Hilmar Björgvinsson.

16. nóvember 2000

Nr. 849

REGLUGERÐ

**um breytingu á reglugerð nr. 785/1999 um starfsleyfi
fyrir atvinnurekstur sem getur haft í för með sér mengun.**

1. gr.

6. mgr. 15. gr. orðist svo:

15.6 Í starfsleyfi skal tilgreina eftirlit með losun, hvað varðar mæliaðferðir, mælitíðni og matsaðferðir. Tilgreina skal tíðni og umfang eftirlitsmælinga. Að jafnaði skal tíðni eftirlitsmælinga vera eins og fram kemur í 2. mgr. 12. gr. í reglugerð um mengunarvarnaeftirlit. Einnig skulu vera ákvæði um skyldu rekstraraðila til þess að láta eftirlitsaðila í té þau gögn sem nauðsynleg eru til þess að kanna hvort skilyrðum starfsleyfisins sé fullnægt. Heimilt er að taka tillit til kostnaðar og ávinnings við mælingar samkvæmt þessari málsgrein vegna atvinnurekstrar í lið 6.6 í I. viðauka.

2. gr.

10. mgr. 15. gr. orðist svo:

15.10 Óheimilt er að auglýsa tillögu að starfsleyfi vegna framkvæmda sem taldar eru upp í viðauka 2 með lögum um mat á umhverfisáhrifum fyrir en ákvörðun Skipulagsstofnunar um hvort framkvæmdin er matskyld liggur fyrir, sbr. þó 1. mgr. 22. gr.

3. gr.

22. gr. orðist svo:

Starfsleyfis skyldur atvinnurekstur.

22. gr.

22.1 Nú er starfsleyfis skyldur atvinnurekstur, sem reglugerð þessi gildir um, háður mati á umhverfisáhrifum samkvæmt lögum og reglum þar að lútandi og skal þá niðurstaða matsins liggja fyrir áður en tillaga að starfsleyfi er auglýst, sbr. 24. gr.

22.2 Ef ekki er fallist á fyrirhugaðan atvinnurekstur í mati á umhverfisáhrifum, samkvæmt 1. mgr., er óheimilt að gefa út starfsleyfi.

22.3 Framkvæmdaraðila er heimilt að fengnu samþykki Skipulagsstofnunar að vinna að matsáætlun í samráði við starfsleyfisveitanda þannig að á sama tíma verði unnið að matsskýrslu og undirbúningi að starfsleyfi áður en endanleg umsókn um starfsleyfi, sbr. 10. gr., liggur fyrir. Þegar þannig háttar getur framkvæmdaraðili, með samþykki starfsleyfisveitanda, birt drög að starfsleyfi í matsskýrslu.

4. gr.

11. töluliður í fylgiskjali 1 orðist svo:

- | | | |
|--------|--|---|
| 11. a. | Eldi sjávar- og ferskvatnslífvera þar sem ársframleiðsla > 6000 tonn og fráveita til sjávar eða þar sem ársframleiðsla > 600 tonn og fráveita í ferskvatn | 1 |
| b. | Eldi sjávar- og ferskvatnslífvera þar sem ársframleiðsla er milli 3000 og 6000 tonn og fráveita til sjávar eða þar sem ársframleiðsla er milli 300 og 600 tonn og fráveita í ferskvatn | 2 |
| c. | Eldi sjávar- og ferskvatnslífvera þar sem ársfrl. er milli 1000 og 3000 tonn og fráveita til sjávar eða þar sem ársframleiðsla milli 100 og 300 tonn og fráveita í ferskvatn | 3 |
| d. | Eldi sjávar- og ferskvatnslífvera þar sem ársframleiðsla er milli 200 og 1000 tonn og fráveita til sjávar eða þar sem ársframleiðsla er milli 20 og 100 tonn og fráveita í ferskvatn | 4 |

4. gr.

C-og d-liður 12. töluliðar í fylgiskjali orðist svo:

- | | | |
|----|--|---|
| c. | Meðferð úrgangs - móttökustöðvar sveitarfélaga:
Flokkunarmiðstöðvar, urðunarstaðir og sorpbrennslustöðvar þar sem tekið er á mótí 50 - 599 tonnum af úrgangi eða færri en 1 þúsund einstaklingum er þjónað eða urðunarstaðir þar sem eingöngu er tekið á mótí óvirkum úrgangi og/eða garðaúrgangi, 20.000 tonnum á ári eða meira. | 3 |
| d. | Meðferð úrgangs - móttökustöðvar sveitarfélaga:
Urðunarstaðir þar sem tekið er á mótí minna en 20.000 tonnum á ári af óvirkum úrgangi og/eða garðaúrgangi. | 4 |

5. gr.

13. töluliður í fylgiskjali 1 orðist svo:

- | | | |
|--------|---|---|
| 13. a. | Meðhöndlun og förgun spilliefna þar sem heimild er til móttöku á meira en 1000 tonnum af spilliefnum á ári | 2 |
| b. | Meðhöndlun og förgun spilliefna þar sem heimild er til móttöku á meira en 100 en minna en 1000 tonnum af spilliefnum á ári eða til að endurmynda og nýta úrgangsolíu á staðnum í minna magni en 10.000 t á ári. | 3 |
| c. | Meðhöndlun og förgun spilliefna þar sem heimild er til móttöku á minna en 100 tonnum af spilliefnum á ári eða fyrirtæki þar sem einvörðungu er tekið á mótí rafgeymum. | 4 |

6. gr.

Níundi liður í fyrsta tölulið í fylgiskjali 2 orðist svo:

- 1.9 Bræðsla og málmblanda sem ekki er járn- eða stálvinnsla minna 2
en 4 t/dag af blý og kadmíum eða minna en 20 t/dag af öðrum málmum.

7. gr.

Fyrsti liður í 9. tölulið í fylgiskjali 2 orðist svo:

- 9.1 Virkjanir og orkuveitur
- | | |
|--|---|
| a. 2-10 MW | 5 |
| b. 10-50 MW | 4 |
| c. > 50 MW, sem ekki eru brennslustöðvar | 3 |
| d. Jarðvarmavirkjanir á háhitasvæðum > 50 MW | 2 |

8. gr.

Þriðji liður í 2. tölulið í viðauka I orðist svo:

- 2.3 Stöðvar þar sem málmur sem inniheldur járn eða stál er unnið:
- | | |
|---|---|
| a) með heitvölsunarvélum sem hafa meiri vinnslugetu en 20 tonn á klukkustund af hrástáli, | 2 |
| b) í smiðjum þar sem slagkraftur hvers hamars er meiri en 50 kílójúl við meira en 20 MW varmamyndun, | 2 |
| c) með því að gert er hlífðarlag úr bræddum málm og sem hafa meiri vinnslugetu en 2 tonn af hrástáli á klukkustund. | 2 |

9. gr.

Fimmti liður í 2. tölulið í viðauka I orðist svo:

- 2.5 Stöðvar:
- | | |
|--|---|
| a) þar sem framleiðsla hrámálms, sem ekki er járn- eða stálvinnsla; úr grýti, kirni eða endurframleitt hráefni, fer fram með málmvinnslu- aðferðum, efnafraðilegum aðferðum eða rafgreiningaraðferðum. | 1 |
| b) þar sem bræðsla og málmblanda máлма sem ekki eru járn- eða stálvinnsla, einnig endurnýttu framleiðsluvara (hreinsun/endurbætur, steypumótun o.s.frv.) fer fram og sem geta brætt 4 tonn af blýi og kadmíum á dag eða 20 tonn af öllum öðrum tegundum máлма á dag. | 1 |

10. gr.

Heiti II. viðauka orðist svo:

Skrá yfir reglugerðir þar sem fram koma losunarmörk, umhverfismörk og/eða gæðamarkmið.

11. gr.

Reglugerð þessi er sett samkvæmt ákvæðum 5. gr. laga nr. 7/1998 um hollustuhætti og mengunavarnir, með síðari breytingum.

Reglugerðin öðlast gildi við birtingu.

Umhverfisráðuneytinu, 16. nóvember 2000.

Siv Friðleifsdóttir.

Ingimar Sigurðsson.

REGLUGERÐ

um breytingu á reglugerð nr. 786/1999 um mengunarvarnaeftirlit.

1. gr.

4. mgr. 12. gr. orðist svo:

12. 4 Þegar eftirlit hefur verið framkvæmt skal eftirlitsaðili gera eftirlitsskýrslu. Eftirlitsskýrsla skal að jafnaði send rekstraraðila. Telji eftirlitsaðili að ekki sé fylgt ákvæðum laga, reglugerða eða starfsleyfa getur eftirlitsaðili framfylgt þvingunarúræðum sem fram koma í IX. kafla.

2. gr.

11. töluliður í fylgiskjali 1 orðist svo:

- | | | |
|--------|---|---|
| 11. a. | Eldi sjávar- og ferskvatnslífvera þar sem ársframleiðsla > 6000 tonn og fráveita til sjávar eða þar sem ársframleiðsla > 600 tonn og fráveita í ferskvatn | 1 |
| b. | Eldi sjávar- og ferskvatnslífvera þar sem ársframleiðsla > 3000 t og fráveita til sjávar eða þar sem ársframleiðsla > 300 tonn og fráveita í ferskvatn | 2 |
| c. | Eldi sjávar- og ferskvatnslífvera þar sem ársframleiðsla > 1000 t og fráveita til sjávar eða þar sem ársframleiðsla > 100 tonn og fráveita í ferskvatn | 3 |
| d. | Eldi sjávar- og ferskvatnslífvera þar sem ársframleiðsla > 200 t og fráveita til sjávar eða þar sem ársframleiðsla > 20 tonn og fráveita í ferskvatn. | 4 |

3. gr.

C- og d-liður 12. töluliðar í fylgiskjali orðist svo:

- | | | |
|----|--|---|
| c. | Meðferð úrgangs - móttökustöðvar sveitarfélaga:
Flokkunarmiðstöðvar, urðunarstaðir og sorpbrennslustöðvar þar sem tekið er á móti 50 - 599 tonnum af úrgangi eða færri en 1 þúsund einstaklingum er þjónað eða urðunarstaðir þar sem eingöngu er tekið á móti óvirkum úrgangi og/eða garðaúrgangi, 20.000 tonnum á ári eða meira. | 3 |
| d. | Meðferð úrgangs - móttökustöðvar sveitarfélaga:
urðunarstaðir þar sem tekið er á móti minna en 20.000 tonnum á ári af óvirkum úrgangi og/eða garðaúrgangi. | 4 |

4. gr.

13. töluliður í fylgiskjali 1 orðist svo:

- | | | |
|--------|---|---|
| 13. a. | Meðhöndlun og förgun spilliefna þar sem heimild er til móttöku á meira en 1000 tonnum af spilliefnum á ári | 2 |
| b. | Meðhöndlun og förgun spilliefna þar sem heimild er til móttöku á meira en 100 en minna en 1000 tonnum af spilliefnum á ári eða endurmynda og nýta úrgangsolú á staðnum í minna magni en 10.000 t á ári. | 3 |
| c. | Meðhöndlun og förgun spilliefna þar sem heimild er til móttöku á minna en 100 tonnum af spilliefnum á ári eða fyrirtæki þar sem einvörðungu er tekið á móti rafgeymum. | 4 |

5. gr.

Níundi liður í fyrsta tölulið í fylgiskjali 2 orðist svo:

- | | | |
|-----|--|---|
| 1.9 | Bræðsla og málmblanda sem ekki er járn- eða stálvinnsla minna en 4 t/dag af blýi og kadmíum eða minna en 20 t/dag af öðrum málmum. | 2 |
|-----|--|---|

6. gr.

Fyrsti liður í 9. tölulið í fylgiskjali 2 orðist svo:

9.1 Virkjanir og orkuveitur.

- | | |
|--|---|
| a. 2-10 MW | 5 |
| b. 10-50 MW | 4 |
| c. > 50 MW, sem ekki eru brennslustöðvar | 3 |
| d. Jarðvarmavirkjanir á háhitasvæðum > 50 MW | 2 |

7. gr.

Nýr liður bætist við í 10. tölulið í fylgiskjali 2 og orðist svo:

10.8 Niðurrif húsa og annarra bygginga.

8. gr.

Þriðji liður í 2. tölulið í viðauka I orðist svo:

2.3 Stöðvar þar sem málmur sem inniheldur járn eða stál er unnið:

- | | |
|---|---|
| a) með heitvölsunarvélum sem hafa meiri vinnslugetu en 20 tonn á klukkustund af hrástáli, | 2 |
| b) í smiðjum þar sem slagkraftur hvers hamars er meiri en 50 kílójúl við meira en 20 MW varmamyndun, | 2 |
| c) með því að gert er hlífðarlag úr bræddum málm og sem hafa meiri vinnslugetu en 2 tonn af hrástáli á klukkustund. | 2 |

9. gr.

Fimmli liður í 2. tölulið í viðauka I orðist svo:

2.5 Stöðvar:

- | | |
|--|---|
| a) þar sem framleiðsla hrámálms, sem ekki er járn- eða stálvinnsla; úr grýti, kirni eða endurframleitt hráefni, fer fram með málmvinnslu-aðferðum, efnafræðilegum aðferðum eða rafgreiningaraðferðum. | 1 |
| b) þar sem bræðsla og málmblanda máлма sem ekki eru járn- eða stálvinnsla, einnig endurnýtttra framleiðsluvara (hreinsun/endurbætur, steypumótun o.s.frv.) fer fram og sem geta brætt 4 tonn af blýi og kadmíum á dag eða 20 tonn af öllum öðrum tegundum máлма á dag. | 1 |

10. gr.

Reglugerð þessi er sett samkvæmt ákvæðum 5. gr. laga nr. 7/1998 um hollustuhætti og mengunarvarnir, með síðari breytingum.

Reglugerðin öðlast gildi við birtingu.

Umhverfisstofnun, 16. nóvember 2000.

Siv Friðleifsdóttir.

Ingimar Sigurðsson.

REGLUGERÐ

um breytingu á reglugerð um aksturs- og hvíldartíma ökumanna o.fl. í innanlandsflutningum og við flutning innan Evrópska efnahagssvæðisins, nr. 136 3. mars 1995.

1. gr.

2. gr., sbr. reglugerð nr. 502 11. ágúst 1997, orðist svo:

Ákvæði 4. undirgr. 1. mgr. 6. gr. reglugerðar (EBE) nr. 3820/85 gildir einnig um farþegaflutninga innanlands, aðra en reglubundna farþegaflutninga, sbr. 5. undirgr. 1. mgr. 6. gr.

Ákvæði 3. mgr. 7. gr. reglugerðar (EBE) nr. 3820/85 gildir í reglubundnum farþegaflutningum innanlands.

2. gr.

Reglugerð þessi, sem sett er samkvæmt 6. mgr. 44. gr., 60. gr. og 67. gr. umferðarlaga, nr. 50 30. mars 1987, sbr. lög nr. 44. 7. maí 1993, svo og með hliðsjón af 20., 20.a, 21., 23. og 23.a tölul. XIII. viðauka við EES samninginn, öðlast þegar gildi.

Dóms- og kirkjumálaráðuneytinu, 23. nóvember 2000.

Sólveig Pétursdóttir.

Ólafur W. Stefánsson.

Nr. 852

21. nóvember 2000

REGLUGERÐ

um viðbótareiginfjárlið fyrir viðskiptabanka, sparisjóði, aðrar lánastofnanir og fyrirtæki í verðbréfabjónustu.

1. gr.

Til eiginfjárbáttar A, sbr. 3. mgr. 54. gr. laga nr. 113/1996, um viðskiptabanka og sparisjóði, sbr. 10. gr. laga nr. 123/1993, um lánastofnanir aðrar en viðskiptabanka og sparisjóði, sbr. 3. mgr. 32. gr. laga nr. 13/1996, um fyrirtæki í verðbréfabjónustu, er heimilt að telja skuldabréf sem uppfylla skilyrði 2. og 3. gr. þessarar reglugerðar.

2. gr.

Skuldabréf samkvæmt 1. gr. skal uppfylla eftirtalin skilyrði:

1. Skuldabréfið tilgreini ekki gjalddaga.
2. Endurgreiðsla höfuðstóls skuldabréfs er einungis heimil samkvæmt ákvörðun útgefanda að fengnu samþykki Fjármálaeftirlitsins og í fyrsta lagi 10 árum frá útgáfudegi skuldabréfs. Samþykki Fjármálaeftirlitsins er háð því að eigið fé útgefanda eftir endurgreiðsluna sé viðunandi að mati eftirlitsins.
3. Vaxtagreiðslur eru einungis heimilar innan þeirra marka sem óráðstafað eigið fé leyfir, enda séu lágmarks eiginfjárkröfur jafnframt uppfylltar eftir að tekið hefur verið tillit til vaxtagreiðslna. Komi ekki til vaxtagreiðslna á tilteknu ári eða árabili safnast þær ekki upp. Að liðnum 10 árum frá útgáfudegi er heimilt að hækka þá vexti sem kveðið er á um í skuldabréfinu um að hámarki 1% stig. Vaxtagreiðslur samkvæmt þessum tölulíð skulu miðast við niðurfærðan höfuðstól, sbr. 4. tl., sé um slíkt að ræða.

4. Unnt sé að færa niður höfuðstól skuldabréfsins til að mæta rekstrartapi hjá útgefanda enda sé undanfari slíkrar niðurfærslu að eigið fé útgefanda hafi farið niður fyrir kröfur um lágmark eigin fjár eins og þær eru á hverjum tíma. Uppfylli útgefandi kröfur um lágmarks eigin fé á nýjan leik er heimilt að færa niðurfærslu höfuðstólsins til fyrra horfs að hluta eða öllu leyti.
5. Við gjaldþrot eða slit útgefanda séu kröfur samkvæmt skuldabréfinu, að meðtöldum þeim hluta sem samsvarar niðurfærslu, sbr. 4. tl., greiddar á eftir öllum öðrum kröfum á útgefanda en endurgreiðslu hlutafjár eða stofnfjár.

3. gr.

Útgefandi skuldabréfs samkvæmt 1. gr. skal hafa fengið andvirði þess til ráðstöfunar. Skuldabréfið má ekki vera tryggt af útgefanda eða ábyrgt af aðilum tengdum útgefanda eða með neinum öðrum hætti, sem lagalega eða fjárhagslega gefur kröfuhafa forgang eða betri rétt gagnvart öðrum kröfuhöfum.

Skuldabréfið skal bókfært sem sérstakur eiginfjárliður í reikningsskilum og vextir samkvæmt 3. tl. 2. gr. skulu bókfærðir sem vaxtagjöld.

Samtala skuldabréfa samkvæmt 1. gr. má að hámarki nema 15% af eiginfjárþætti A í eiginfjárútreikningi og gildir sú regla bæði fyrir móðurfélag og samstæðu.

4. gr.

Reglugerð þessi er sett á grundvelli 7. mgr. 54. gr. laga nr. 113/1996, um viðskiptabanka og sparisjóði, 10. gr. laga nr. 123/1993, um lánastofnanir aðrar en viðskiptabanka og sparisjóði, og 9. mgr. 32. gr. laga nr. 13/1996, um fyrirtæki í verðbréfabjónustu, og öðlast þegar gildi.

Viðskiptaráðuneytinu, 21. nóvember 2000.

Valgerður Sverrisdóttir.

Benedikt Árnason.

AUGLÝSING

um nýtt fasteignamat.

1. gr.

Samkvæmt 26. gr. laga nr. 94/1976, um skráningu og mat fasteigna, hefur yfirfasteignamatsnefnd ákveðið framreiknistuðla fyrir skráð matsverð fasteigna á öllu landinu með hliðsjón af breytingu verðlags fasteigna við kaup og sölu frá síðasta viðmiðunartíma matsins til 1. nóvember sl. Nefndin hefur ákveðið framreikning á matsverði fasteigna þannig:

- a. Matsverð íbúðarhúsa og íbúðarlóða, atvinnuhúsa og atvinnulóða, hlunninda og bújarða ásamt íbúðarhúsum og útihúsum á bújörðum, sbr. þó staflíði b til og með d hér á eftir, hækki um 4% og verður framreiknistuðull samkvæmt því **1,04**.
- b. Matsverð íbúðarhúsa og íbúðarlóða, atvinnuhúsa og atvinnulóða í Reykjavík (þ.m.t. þéttbýli á Kjalarnesi), Kópavogi, Seltjarnarnesi, Garðabæ, Hafnarfirði, svo og í þéttbýli í Mosfellsbæ, Bessastaðahreppi, Vatnsleysustrandahreppi, Árborg, Hveragerði og Ölfusi hækki um 14% og verður framreiknistuðull samkvæmt því **1,14**.

- c. Matsverð íbúðarhúsa og íbúðarlóða, atvinnuhúsa og atvinnulóða í þéttbýli í eftirtöldum sveitarfélögum, Akranesi, Borgarbyggð, Eyrarsveit, Akureyri, Hvolhreppi og Rangárvallahreppi, hækki um 10% og verður framreiknistuðull samkvæmt því **1,10**.
- d. Matsverð sumarhúsa og sumarhúsalóða hækki um 14% og verður framreiknistuðull samkvæmt því **1,14**.

Við framreikning á ofangreindum grundvelli skal höfð hliðsjón af fyrningu samkvæmt reglum Fasteignamats ríkisins fyrir einstakar tegundir eigna.

Ofangreind breyting fasteignamats er miðuð við fasteignamatsverð samkvæmt fasteignaskrá þeirri er gildi tók 1. desember 1999 með síðari breytingum ákveðnum af Fasteignamati ríkisins og yfirfasteignamatsnefnd.

2. gr.

Á vegum Fasteignamats ríkisins hefur verið samin ný fasteignaskrá, þar sem matsverð einstakra fasteigna er skráð samkvæmt þeim framreiknistuðlum sem ákveðnir hafa verið samkvæmt framanskráðu. Hin nýja fasteignaskrá inniheldur einnig þær matsbreytingar sem Fasteignamat ríkisins eða yfirfasteignamatsnefnd hefur gert á einstökum fasteignum svo sem við endurskoðun á eldra mati og vegna úrskurða á kærnum er kunna að hafa leitt til matsbreytinga.

3. gr.

Fjármálaráðherra hefur staðfest heildareintak hins nýja fasteignamats eins og það hefur verið ákveðið með ofangreindum hætti. Fasteignaskráin mun liggja frammi til sýnis á skrifstofu Fasteignamatsins, Borgartúni 21, Reykjavík, frá og með 1. desember nk. Frá sama tíma mun hið nýja matsverð einnig koma fram í uppflettingu hjá þeim aðilum sem eru í beinu tölvusambandi við stofnunina. Jafnframt verður eigendum fasteigna send sérstök tilkynning um breytingu á matsverði viðkomandi fasteigna.

4. gr.

Með vísan til laga nr. 94/1976 tilkynnir ráðuneytið hér með að nýtt matsverð fasteigna, sem ákveðið er með ofangreindum hætti og fram kemur í staðfestri skrá Fasteignamats ríkisins, tekur gildi 1. desember 2000.

Með auglýsingu þessari fellur úr gildi auglýsing nr. 784 25. nóvember 1999.

Fjármálaráðuneytinu, 27. nóvember 2000.

F. h. r.

Baldur Guðlaugsson.

Björn Hafsteinsson.

STJÓRNARTÍÐINDI B 122 – 2000

28. nóvember 2000

2409

Nr. 854

REGLUGERÐ

**um breytingu á reglugerð nr. 496, 7. júlí 2000,
um veiðar í atvinnuskyni fiskveiðiárið 2000/2001.**

1. gr.

1. ml. 11. gr. orðist svo:

Porskígildisstuðlar fyrir fiskveiðiárið 1. september 2000 til 31. ágúst 2001 eru þessir: þorskur 1,00, ýsa 1,15, ufsi 0,50, karfi 0,55, steinbítur 0,65, grálúða 1,65, skarkoli 1,25, langlúra 0,70, þykkvalúra 1,20, skrápflúra 0,50, sandkoli 0,50, loðna 0,03, síld 0,06, norsk-íslensk síld 0,04, humar (slitinn) 6,85, rækja 0,90, hörpudiskur 0,30, gulllax 0,30 og kolmunn 0,04.

2. gr.

Reglugerð þessi, sem sett er samkvæmt ákvæðum laga nr. 38, 15. maí 1990, um stjórn fiskveiða með síðari breytingum og laga nr. 33, 5. maí 2000, um veiðieftirlitsgjald, öðlast þegar gildi.

Sjávarútvegsráðuneytinu, 28. nóvember 2000.

Árni M. Mathiesen.

Arndís Á. Steinþórsdóttir.

24. nóvember 2000

Nr. 855

AUGLÝSING

um breytingar á aðalskipulagi Reykjavíkur 1996-2016.

1. Suður-Mjódd, Mjódd.

Samkvæmt 19. gr. skipulags- og byggingarlaga nr. 73/1997 hefur ráðherra þann 24. nóvember 2000 staðfest breytingu á aðalskipulagi Reykjavíkur 1996-2016 frá 18. ágúst 1997.

Breytingin felst í eftirfarandi:

1. Bætt er við undirgöngum undir Breiðholtsbraut, vestan við gatnamót Breiðholtsbrautar, Stekkjarbakka og Skógarsels.
2. Bætt er við undirgöngum undir Stekkjarbakka (Höfðabakka), austan við gatnamót Stekkjarbakka og Stekkjarbakka (Höfðabakka).

3. Stofnstígur sem gert var ráð fyrir sunnan við Breiðholtsbraut, frá Suðurfelli niður að Skógarseli, færast norðan við Breiðholtsbraut frá Suðurfelli og lengist að Reykjanesbraut.
4. Tengibraut er sett frá mismögum gatnamótum Stekkjarbakka (Höfðabakka) og Reykjanesbrautar að tengibrautinni Smiðjuvegi í Kópavogi.
5. Landnotkun í Suður-Mjódd breytist annars vegar að hluta til úr blöndu af verslunar-, þjónustu- og stofnanasvæðum í útivistarsvæði til sérstakra nota og almennt útivistarsvæði.
6. Útivistarsvæði til sérstakra nota og almennu útivistarsvæði er breytt í athafnasvæði.
7. Tengibraut neðan Þverársels frá Skógarási að Fífuhvamsvegi í Kópavogi fellur niður og ný tengibraut er sett í framhaldi af Stekkjarbakka/Höfðabakka, um undirgöng undir Breiðholtsbraut, samsíða Reykjanesbraut og tengist Fífuhvamsvegi.
8. Tengistíg er hliðrað til að hann verði samsíða tengibrautinni.

Á breytingarsvæðinu hefur farið fram mat á umhverfisáhrifum Reykjanesbrautar við Mjódd, tvennra mismögna gatnamóta sem skipulagsstjóri ríkisins úrskurðaði um þann 4. ágúst 2000. Úrskurður skipulagsstjóra ríkisins hefur verið kærður til umhverfisráðherra.

Uppdrátturinn hefur hlotið þá meðferð sem skipulags- og byggingarlög mæla fyrir um og samþykki borgarráðs. Skipulagsstofnun hefur afgreitt erindið til staðfestingar.

2. *Knattspyrnuhús við Fossleyni, Reykjavík.*

Samkvæmt 19. gr. skipulags- og byggingarlaga nr. 73/1997 hefur ráðherra þann 24. nóvember 2000 staðfest breytingu á aðalskipulagi Reykjavíkur 1996-2016 frá 18. ágúst 1997.

Breytingin felst í því að opið svæði til sérstakra nota, sem markast af Víkurvegi til vesturs, Fossleyni til suðurs, gamla Korpúlfsstaðavegi til austurs og opnu svæði til sérstakra nota til norðurs, er breytt í athafnasvæði.

Uppdrátturinn hefur hlotið þá meðferð sem skipulags- og byggingarlög mæla fyrir um og samþykki borgarráðs. Skipulagsstofnun hefur afgreitt erindið til staðfestingar.

3. *Víkingsvæðið í Fossvogsdal.*

Samkvæmt 19. gr. skipulags- og byggingarlaga nr. 73/1997 hefur ráðherra þann 24. nóvember 2000 staðfest breytingu á aðalskipulagi Reykjavíkur 1996 - 2016 frá 18. ágúst 1997.

Breytingin felst í því að 0,5 hektara svæði, neðan við Grundarland í Fossvogi, breytist úr almennu útivistarsvæði í útivistarsvæði til sérstakra nota.

Uppdrátturinn hefur hlotið þá meðferð sem skipulags- og byggingarlög mæla fyrir um og samþykki borgarráðs. Skipulagsstofnun hefur afgreitt erindið til staðfestingar.

Umhverfisráðuneytinu, 24. nóvember 2000.

F. h. r.

Ingimar Sigurðsson.

Sigríður Auður Arnardóttir.

GJALDSKRÁ

Hitaveitu Egilsstaða og Fella.

1. gr.

Hitaveita Egilsstaða og Fella selur afnot af heitu vatni úr veitukerfum sem gerð hafa verið og verða gerð á veitusvæði hitaveitunnar eftir þeim reglum sem settar eru í gjaldskrá þessari, sbr. reglugerð um hitaveitu og hitalagnir Hitaveitu Egilsstaða og Fella.

2. gr.

Hitaveita Egilsstaða og Fella lætur hverju húsi sem tengt er veitukerfi hennar í té vatnsmagn til neysluvatnsnota og upphitunar enda fullnægi hitakerfi hússins skilyrðum, sem sett eru í reglugerð fyrir Hitaveitu Egilsstaða og Fella og hitaflétir séu nægjanlega stórir að dómi hitaveitunnar.

Einnig selur hitaveitan afnot af heitu vatni til annarra nota en hitunar og neysluvatnsnota eftir því sem vatnsmagn leyfir og hún telur henta.

3. gr.

Hitaveita Egilsstaða og Fella lætur notanda í té vatnsmagn samkvæmt 1. og 2. gr. um rennismæli sem hitaveitan leggur til og annast viðhald á. Mælir þessi skal innsiglaður og er húseiganda/notanda með öllu óheimilt að rjúfa innsigli mælisins.

4. gr.

Gjald fyrir afnot heita vatnsins er sem hér segir:

Heitt vatn um rennismæli:

1. Fyrir hvern rúmmetra vatns kr. 74

2. Hver rúmmetri vatns frá kyndistöð kr. 121

Fast gjald er háð afköstum rennismælisins, en óháð töxtum að öðru leyti.

Því er skipt í fjóra flokka.

A: 15 mm 6.570 kr/ár

B: 20 mm til 25 mm 14.820 kr/ár

C: 32 mm til 50 mm 31.200 kr/ár

D: 65 mm og stærri 43.440 kr/ár

5. gr.

Þegar afnot af hitaveitunni eru leyfð til annarra nota en húshitunar er veitunni heimilt að ákveða gjald fyrir slíki afnot sérstaklega í hverju tilviki með hliðsjón af gjaldskrá þessari.

6. gr.

Hitaveitugjöld skv. 3. gr. verða krafín mánaðarlega. Lesið verður af mælum að jafnaði einu sinni á ári, en notkun þess á milli áætluð. Heimilt er að fækka eða fjölga álestrum. Óski notandi þess að lesið sé á mæli hans utan reglubundins álestrartíma hitaveitunnar greiðist álestargjald kr. 850.

7. gr.

Gjalddagi hitaveitugjalda er við framvísun reiknings eða tilkynningar um reikningsupphæð. Sé reikningur ekki greiddur við fyrstu sýningu ber gjaldanda að greiða hann þar sem hitaveitan ákveður. Það eru vanskil ef gjöldin eru ekki að fullu greidd á eindaga.

8. gr.

Heimæðargjöld hitaveitunnar til húshitunar skulu miðast við brúttórúmmál húss skv. byggingarreglugerð og vera sem hér segir fyrir eina heimæð:

Stærð húss í m ³ :	Heimæðargjald kr.:
Allt að 1200	144.500
1200 - 2600	262.000
2600 - 4000	401.000
4000 - 10400	747.640
10400 - 21000	1.345.800

Nú eru fleiri en eitt hitakerfi í húsi með sérstökum mælum frá hitaveitunni og skal þá greiða kr. 14.815 í aukagjald fyrir hvern mæli umfram þann fyrsta.

Sé sameiginleg heimæð lögð í parhús þó þannig að lögnin sé klofin utan við útvegg og sérstök tengigrind komi í hvora íbúð skal greiða kr. 43.750 í aukagjald.

Ef um er að ræða atvinnuhúsnæði sem hitað er upp að hluta er heimilt að fella niður heimæðargjald af þeim hluta hússins sem ekki er hitaður. Verði breyting á starfsemi í slíku húsi þannig að farið verði að hita það allt upp þá er allt heimæðargjaldið gjaldfallið skv. gjaldskrá þess tíma sem breytingin á sér stað.

9. gr.

Þegar tengingu húss er lokið er fyrri helmingur heimæðargjalds gjaldkræfur. Síðari helmingur heimæðargjalds er gjaldkræfur þremur mánuðum síðar. Þó er heimilt að veita frekari gjaldfrest ef um það er samið skriflega fyrir gjalddaga. Í slíkum samningum skal kveðið á um vexti og verðbætur.

10. gr.

Hitaveitugjöld samkvæmt gjaldskrá þessari eru miðuð við vísitölu byggingarkostnaðar. Hitaveitunni er heimilt að breyta gjöldum samkvæmt gjaldskrá þessari í samræmi við breytingar á áðurnefndri vísitölu, enda sé breytingin staðfest af iðnaðarráðuneytinu hverju sinni.

11. gr.

Öll gjöld samkvæmt gjaldskrá þessari má taka fjárnámi á kostnað gjaldanda.

12. gr.

Hitaveitan hefur rétt til að loka fyrir aðrennsli heita vatnsins að húsi eða íbúð viðskiptamanns sem vanrækir að greiða hitaveitugjöld. Séu fleiri en einn notandi í húsi með sameiginlega heimtaug og hitakerfi, skerðir það ekki rétt hitaveitunnar til að loka fyrir aðrennsli heita vatnsins ef einn þessara aðila vanrækir greiðslur þó reikningum sé skipt á notendur.

Fyrirætlun um lokun ber að tilkynna með a.m.k. 3ja daga fyrirvara. Innheimtugjald vegna vanskila notanda er kr. 1.090. Allan kostnað af lokun og opnun á ný greiðir sá sem vanskilum veldur, kr. 2.540 í hvert sinn.

13. gr.

Einungis starfsmönnum hitaveitunnar er heimilt að breyta innsigliðum tengihlutum veitunnar. Eftirlitsmanni hitaveitunnar skal hvenær sem er heimill aðgangur að öllum mælum, hitagjöfum og vatnsæðum sem eru í sambandi við hitaveituna.

Er húseiganda skylt að hlíta tafarlaust fyrirmælum hans um viðgerðir á bilunum og sérhverjum ráðstöfunum til varnar gegn misnotkun heita vatnsins.

14. gr.

Virðisaukaskattur leggst á gjöldin samkvæmt gildandi lögum og reglum hverju sinni.

Gjaldskrá þessi sem er samin og samþykkt af stjórn Hitaveitu Egilsstaða og Fella og sett samkvæmt orkulögum nr. 58, 29. apríl 1967, staðfestist hér með til að taka gildi 1. desember 2000 og birtist til eftirbreytni öllum sem hlut eiga að máli. Jafnframt er úr gildi felld eldri gjaldskrá sama efnis nr. 553, 28. september 1993, með áorðnum breytingum.

Iðnaðarráðuneytinu, 28. nóvember 2000.

F. h. r.

Guðjón Axel Guðjónsson.

Katrín Jóhannsdóttir.

STJÓRNARTÍÐINDI B 123 – 2000

Nr. 857

2414

1. desember 2000

REGLUGERÐ

um breyting á reglugerð nr. 228/1993, um tollskýrslur og fylgiskjöl þeirra.

1. gr.

1. másl. 2. mgr. 1. gr. reglugerðarinnar orðist svo:

Þrátt fyrir ákvæði 1. mgr. gildir þessi reglugerð ekki um tollafgreiðslur vara, sem ekki er skylt að færa á farmskrá og ekki eru háðar neins konar innflutnings- eða útflutningsbanni eða takmörkunum, enda sé um að ræða vörur sem undanþegnar eru öllum opinberum gjöldum við tollafgreiðslu. Ákvæði reglugerðarinnar skulu gilda eftir því sem við getur átt um SMT-tollafgreiðslu.

2. gr.

Reglugerð þessi, sem sett er með stoð í 14., 15., 18., 20., 23., 121. og 148. gr. tollalaga nr. 55/1987, með síðari breytingum, öðlast þegar gildi.

Fjármálaráðuneytinu, 1. desember 2000.

F. h. r.

Baldur Guðlaugsson.

Tómas N. Möller.

Nr. 858

1. desember 2000

REGLUGERÐ

um SMT tollafgreiðslu.

I. KAFLI

Orðaskýringar.

1. gr.

Í reglugerð þessari hafa eftirfarandi hugtök þá merkingu sem hér greinir:
Skjalasending milli tölva (SMT): Sendingar á gögnum milli gagnavinnslukerfa sem fylgja ákveðnum stöðlum.

Rammaskeyti: Safn samstæðra gagna sem raðað er saman samkvæmt ákveðnum stöðlum fyrir skeyti til flutnings með rafeindaboðum milli tölva og forsníðið er þannig að unnt sé að lesa það í tölvu og vinna sjálfvirkt á vélrænan og ótvíræðan hátt. Rammaskeytin skulu gerð samkvæmt viðurkenndum staðli sem samþykktur hefur verið til nota við tollafgreiðslu af ríkistollstjóra, sbr. staðal Sameinuðu þjóðanna (UN/EDIFACT) fyrir SP-rammaskeyti

Gutenberg

Endurprentað blað.

vegna tollafgreiðslu vara, og í þeim eiga að koma fram sömu upplýsingar og í þeim tollskjölum sem þau eiga að koma í staðinn fyrir og send eru á milli innflytjenda, útflytjenda, flutningsmiðlara, farmflytjenda, tollyfirvalda og annarra, auk annarra upplýsinga sem nefndar eru í reglugerðinni.

Tölvukerfi ríkistollstjóra: Tölvukerfi og hugbúnaður sem notaður er af tollyfirvöldum við tollafgreiðslu vara, álagningu gjalda og innheimtu þeirra og þar sem m.a. gögn og upplýsingar vegna tollafgreiðslu eru geymdar.

Vefsetur ríkistollstjóra: Vefsíða ríkistollstjóra á veraldarvefnum með veffanginu www.tollur.is og þar sem m.a. VEF-tollafgreiðsla fer fram.

SMT-tollafgreiðsla: Tollafgreiðsla sem fer fram með þeim hætti að innflytjandi, útflytjandi eða annar sendir viðkomandi tollstjóra með skjalasendingum milli tölva (SMT) þær upplýsingar sem láta ber honum í té við tollafgreiðslu vara.

VEF-tollafgreiðsla: SMT-tollafgreiðsla með vefstengingu við vefsetur ríkistollstjóra þar sem VEF-tollskýrsla er gerð, rammaskýti er sent í tölvukerfi ríkistollstjóra og VEF-tollafgreiðsluskjöl eru gerð aðgengileg.

Tollstjórar: Tollstjórinn í Reykjavík og sýslumenn í sýslum utan Reykjavíkur.

Tollskýrsla: Aðflutnings-, umflutnings- eða útflutningsskýrsla.

Gjöld: Gjöld og skattar hvers konar sem greiða ber við tollmeðferð vöru t.d. tollur, virðisaukaskattur og vörugjald (aðflutningsgjöld eða útflutningsgjöld).

Leyfishafi: Aðili sem fær leyfi til samskipta við tollstjóra með skjalasendingum milli tölva og getur með þeim hætti ráðstafað vöru til tollmeðferðar.

Gagnaflutningur: Sending rammaskeyta milli innflytjenda, útflytjenda, flutningsmiðlara, farmflytjenda, tollyfirvalda og annarra vegna tollafgreiðslu vara.

Gagnaflutningsnet: Almennt gagnaflutningsnet sem notar viðurkenndan alþjóðastaðal, t.d. X. 400, og fullnægir skilyrðum ríkistollstjóra að öðru leyti.

Gagnahólf leyfishafa: Gagnahólf í gagnaflutningsneti, skráð á nafn leyfishafa, þar sem unnt er að geyma rammaskýti frá leyfishafa og tollyfirvöldum.

Lykilorð að gagnahólfi SMT-leyfishafa: Sérstakt stafrænt auðkenni sem gerir leyfishafa mögulegt að fá aðgang að gagnahólfi sínu í gagnaflutningsneti til að senda rammaskýti eða veita þeim viðtöku.

Lykilorð vegna VEF-tollafgreiðslu: Sérstakt stafrænt auðkenni sem gerir leyfishafa mögulegt að fá aðgang að VEF-tollafgreiðslu til að senda VEF-tollskýrslu og veita VEF-tollafgreiðsluskjölum viðtöku.

Leyndarkóðun og stafræn undirskrift: Leyndarkóðun gagna kemur í veg fyrir að annar en viðtakandi, sem hefur til þess réttan lykil, geti lesið innihald gagnanna. Með stafrænni undirskrift er tryggt að gögn hafi borist frá tilgreindum sendanda og innihaldi þeirra hafi ekki verið breytt.

II. KAFLI

Gildissvið.

2. gr.

Með reglugerð þessari er kveðið á um að þeir aðilar, sem um ræðir í III. kafla og til þess fá tilskilin leyfi, láti tollyfirvöldum í té með skjalasendingum milli tölva þær upplýsingar sem afhenda ber við tollafgreiðslu. Upplýsingaskipti á milli tollyfirvalda og leyfishafa eða annarra fari þá fram með skjalasendingum milli tölva.

Þegar tollafgreiðsla fer fram skv. 1. mgr. skal viðkomandi leyfishafa, sem ráðstafar vöru eða sendingu til tollmeðferðar, veittur greiðslufrestur á gjöldum og skal hann skuldfærður fyrir þeim í samræmi við ákvæði reglugerðar nr. 390/1999 um greiðslufrest á aðflutningsgjöldum.

III. KAFLI

Leyfishafar.

3. gr.

Leyfi til SMT- eða VEF-tollafgreiðslu er veitt þeim aðilum sem stunda innflutnings- eða útflutningsverslun, framleiðslu eða viðgerðarþjónustu í atvinnuskyni, enda uppfylli þeir eftirtalin skilyrði:

- a. Þeir hafi tilskilin leyfi til viðkomandi atvinnustarfsemi, svo sem verslunarleyfi, sbr. lög nr. 41/1968 um verslunaratvinnu, iðnaðarleyfi, sbr. iðnaðarlög nr. 42/1978, vinnsluleyfi, sbr. lög nr. 55/1998 um meðferð, vinnslu og dreifingu sjávarafurða, eða önnur leyfi sem krafist er.
- b. Þeir hafi tilkynnt Hagstofu Íslands um atvinnustarfsemi sína og séu á fyrirtækjaskrá, sbr. lög nr. 62/1969, um fyrirtækjaskrá.
- c. Þeir hafi tilkynnt skattstjóra um starfsemi sína og verið skráðir skv. 5. gr. laga nr. 50/1988, um virðisaukaskatt, og fyrirmælum settum samkvæmt þeim.
- d. Þeir séu ekki í vanskilum við ríkissjóð með greiðslu opinberra gjalda eða skatta.
- e. Ríkistollstjóri hafi samþykkt þann hugbúnað sem umsækjandi hyggst nota til samskipta við tollyfirvöld, nema þegar sótt er um VEF-tollafgreiðslu.
- f. Þeir hafi á að skipa starfsliði sem hefur til að bera fullnægjandi þekkingu á lögum og reglum um tollmeðferð vara.

4. gr.

Heimilt er að veita flutningsmiðlurum og þeim sem hafa leyfi til að reka frísvæði eða almennar tollvöruheymslur leyfi til að koma fram gagnvart tollyfirvöldum við SMT-tollafgreiðslu fyrir hönd innflytjenda eða útflytjenda vara eða sendinga.

Aðili, sem fengið hefur heimild skv. 1. mgr., getur að fenginni skriflegri heimild frá innflytjanda eða skriflegri staðfestingu hans á viðtöku vöru óskað þess að aðflutningsgjöld verði skuldfærð á innflytjanda, í samræmi við þær heimildir sem viðkomandi hefur til greiðslufrests á aðflutningsgjöldum.

Þegar tollmeðferð fer fram samkvæmt þessari grein ábyrgjast umboðsaðilar og innflytjendur eða útflytjendur vara eða sendinga greiðslu gjalda in solidum. Ábyrgð umboðsaðila eða rekstraraðila frísvæðis eða tollvöruheymslu fellur þó niður hafi aðflutningsgjöld verið skuldfærð á innflytjanda eða viðtakanda vöru hjá tollstjóra, nema umboðs- eða rekstraraðili hafi vitað eða mátt vita að upplýsingar sem veittar voru í tengslum við tollafgreiðslu væru rangar eða ófullnægjandi.

IV. KAFLI

Umsókn um leyfi og leyfisveiting.

5. gr.

Tollstjórar, hver í sínu umdæmi, veita leyfi til SMT- eða VEF-tollafgreiðslu.

Umsókn um leyfi til SMT- eða VEF-tollafgreiðslu skal skila til tollstjóra í því tollumdæmi þar sem umsækjandi á lögheimili.

Í umsókn um leyfi til SMT- eða VEF-tollafgreiðslu skal greina:

- a. Nafn umsækjanda (fyrirtækis), kennitölu, lögheimili, aðsetur og virðisaukaskattsnúmer.
- b. Hverjir hafi umboð til að skuldbinda hann samkvæmt reglugerð þessari.
- c. Aðrar þær upplýsingar sem eyðublaðið gefur tilefni til.

Umsókn skal undirrituð af forráðamanni fyrirtækis sem til þess hefur fullgilda heimild að lögum.

Tollstjóri getur krafist þess að umsækjandi sanni á sér deili og leggi fram skilríki sem viðurkennd eru að lögum sem fullgild persónuskilríki, þ.e. ökuskírteini, vegabréf eða staðfestingu frá þjóðskrá Hagstofu Íslands, með mynd af viðkomandi og sýni nafn, kennitölu

og heimilisfangi hans. Sama gildir um þá sem umsækjandi veitir umboð til þess að koma fram fyrir hans hönd.

Verði breytingar síðar á þeim upplýsingum sem fram koma í umsókn, skal það þegar tilkynnt þeim tollstjóra sem veitti leyfið.

Ríkistollstjóri ákveður gerð eyðublaðs sem notað skal skv. 1. mgr. og þau atriði önnur sem hann telur þörf á að tilgreind séu af umsækjanda í umsókn.

6. gr.

Telji tollstjóri skilyrði samkvæmt 3. gr. uppfyllt gefur hann út staðfestingu til handa umsækjanda sem veitir honum leyfi til SMT- eða VEF-tollafgreiðslu í öllum tollumdæmum landsins.

Hefja má tollmeðferð vara og sendinga með þessum hætti þegar leyfishafi hefur fengið lykilorð að gagnahólfi sem skráð er á hans nafn vegna SMT-tollafgreiðslu eða hann fengið lykilorð sem ríkistollstjóri úthlutar vegna VEF-tollafgreiðslu og ríkistollstjóri hefur veitt heimild til þess að gagnaflutningur milli tölvukerfis leyfishafa og tölvukerfis ríkistollstjóra fari fram.

V. KAFLI

Tollmeðferð.

7. gr.

Þegar SMT-tollafgreiðsla fer fram sendir leyfishafi tollskýrslu um viðkomandi vöru eða sendingu með rammaskeyti um gagnaflutningsnet til tollstjóra þar sem tollmeðferð á að fara fram. Hann skal nota gagnahólf sem skráð er á nafn hans.

Þegar VEF-tollafgreiðsla fer fram sendir leyfishafi tollskýrslu, hér á eftir nefnd VEF-tollskýrsla, um vefsetur ríkistollstjóra. Þaðan er rammaskeyti sent í tölvukerfi ríkistollstjóra til tollstjóra þar sem tollmeðferð á að fara fram. Sá sem leyfi hefur til VEF-tollafgreiðslu skal nota lykilorð sem ríkistollstjóri hefur úthlutað honum vegna VEF-tollafgreiðslu. VEF-tollskýrsla og VEF-tollafgreiðsluskjöl skulu vera leyndarkóðuð og með stafrænni undirskrift.

Auk leyfishafa mega þeir sem heimild hafa til að skuldbinda hann, sbr. b-lið 3. mgr. 5. gr., annast SMT- eða VEF-tollafgreiðslu fyrir hönd hans.

Í rammaskeyti tollskýrslu skulu koma fram þær upplýsingar sem veita ber í tollskýrslu samkvæmt ákvæðum tollalaga og fyrirmælum settum samkvæmt þeim, auk þess sem þar skal tilgreina einkvæmt tilvísunarnúmer leyfishafa og númer vöruheitinga vegna vara í þeirri sendingu sem rammaskeytið tekur til. Tilvísunarnúmer skal gefið öllum tollskjöllum sem eiga við um þá vöru eða sendingu sem tollskýrsla, sem send er tollstjóra með rammaskeyti, tekur til. Að öðru leyti ákveður viðkomandi leyfishafi sjálfur útfærslu númerakerfis í bókhaldi sínu.

Rammaskeyti samkvæmt þessari grein skal vera í samræmi við fyrirmynd að rammaskeyti fyrir tollskýrslu eins og ákveðið er af ríkistollstjóra skv. 18. gr.

Form VEF-tollskýrslu er birt á vefsetri ríkistollstjóra og ber að fylla það út samkvæmt leiðbeiningum sem ríkistollstjóri birtir m.a. á vefsetrinu.

8. gr.

Tollskýrsla sem send er skv. 7. gr. telst vera móttokin hjá tollstjóra við skráningu í tölvukerfi ríkistollstjóra. Vara eða sending telst þá vera tekin til tollmeðferðar, enda fullnægi upplýsingarnar sem veittar eru með þessum hætti að öllu leyti þeim skilyrðum sem þurfa að vera fyrir hendi til þess að unnt sé að heimila afhendingu vegna innflutnings vöru eða útflutning á vöru eða sendingar þegar í stað. Um ábyrgð leyfishafa á réttmæti þeirra upplýsinga sem koma fram í rammaskeyti og VEF-tollskýrslu fer eftir ákvæðum 16., sbr. 121.

gr. tollalaga. Auk þess að bera ábyrgð á að upplýsingarnar séu réttar, ber leyfishafi ábyrgð á að um sé að ræða allar þær upplýsingar sem eiga að koma fram vegna tollafgreiðslunnar og að þær séu byggðar á þeim tollskjölum sem um ræðir m.a. í V. og XIII. kafla tollalaga.

Leyfishafi telst með skeyti skv. 7. gr. samþykkja að tollstjóri skuldfæri öll gjöld af þeirri vöru eða sendingu sem skeytið tekur til, án frekari beiðni þess efnis og jafnframt felst í því skuldbinding af hans hálfu um greiðslu gjalda samkvæmt ákvæðum reglugerðar nr. 390/1999 um greiðslufrest á aðflutningsgjöldum, sbr. 2. gr. þessarar reglugerðar.

9. gr.

Tollstjóri sendir viðkomandi leyfishafa, heimild til að veita vöru eða sendingu viðtöku frá vörsluhafa vegna innflutnings og tilkynningu um skuldfærslu gjalda sé um það að ræða, með rammaskeyti í gagnahólf hans eða leyfishafi móttækur VEF-tollafgreiðsluskjöl á vefsetri. Ef um útflutning er að ræða sendir tollstjóri útflytjanda útflutningsheimild og kvittun vegna útflutningstollafgreiðslu og tilkynningu um skuldfærslu gjalda sé um það að ræða. Enn fremur sendir tollstjóri farmflytjanda eða öðrum vörsluhafa vöru tilkynningu um leyfi til afhendingar vegna innflutnings vöru eða útflutnings vöru (afhendingarheimild/útflutningsheimild).

Rammaskeyti samkvæmt þessari grein skulu vera í samræmi við fyrirmynd slíkra skeyta eins og ákveðið er af ríkistollstjóra skv. 18. gr.

10. gr.

Vara eða sending sem fær tollmeðferð samkvæmt reglugerð þessari telst tollafgreidd þegar tollstjóri hefur heimilað afhendingu eða útflutning skv. 9. gr.

11. gr.

Leyfishafar skulu einungis ráðstafa þeim vörum eða sendingum til tollmeðferðar sem þeir hafa vissu fyrir að séu rétt tollflokkaðar samkvæmt tollskrá, sbr. viðauka I við tollalög, með áorðnum breytingum, og að aðrar tilskildar upplýsingar um þá vöru eða sendingu séu réttar, svo sem um verðmæti við ákvörðun tollverðs, sbr. 8.-10. gr. tollalaga og reglugerð nr. 374/1995, um tollverð og tollverðsákvörðun. Enn fremur þurfa leyfishafar að hafa vissu fyrir því að öllum innflutnings- eða útflutningsskilyrðum sé fullnægt hverju sinni, t.d. að fyrir liggji tilskilin innflutnings- eða útflutningsleyfi og að vottorð séu til staðar sé þeirra krafist við tollmeðferð viðkomandi vöru eða sendingar.

Ef leyfishafar eru í vafa um að öllum skilyrðum skv. 1. mgr. sé fullnægt, skulu þeir hafa samráð við viðkomandi tollstjóra áður en vöru eða sendingu er ráðstafað til tollmeðferðar.

12. gr.

Þeim sem leyfi fá til SMT- eða VEF-tollafgreiðslu er heimilt að senda tollskýrslur hvenær sem er, enda hafi ríkistollstjóri ekki stöðvað móttöku skeyta, sbr. 3. mgr. 18. gr.

Ríkistollstjóri rekur upplýsinga- og gagnamiðlun úr tölvukerfi ríkistollstjóra, nefnd tollalína, gegn greiðslu þjónustugjalda. Tollalínan er ætluð inn- og útflytjendum til þess að þeir geti aflað sér þar upplýsinga um tollafgreiðslu vara sem eru skráðar á þeirra nafn í tölvukerfi ríkistollstjóra auk annarra upplýsinga vegna tollafgreiðslu. Ráðherra mælir fyrir um gjaldtökuna í gjaldskrá sem birt skal í Stjórnartíðindum. Með sama hætti mælir ráðherra fyrir um gjaldtöku vegna stofnunar og viðhalds leyndarkóðunar og stafrænnar undirskriftar SMT- og VEF-leyfishafa. Gjaldskráin skal taka mið af kostnaði við veitta þjónustu m.a. úrvinnslu gagna og flutning þeirra um upplýsingaveitir. Ríkistollstjóri innheimtir slík þjónustugjöld og getur ákveðið að þau skuli innheimt með aðflutningsgjöldum sem greiðslufrestur er veittur á samkvæmt reglugerð þessari.

VI. KAFLI

Bókhald, varðveisla og aðgangur að gögnum.

13. gr.

Þeir sem koma fram gagnvart tolyfyrvöldum vegna SMT- eða VEF-tollafgreiðslu skulu varðveita í bókhaldi sínu á aðgengilegan og tryggilegan hátt öll gögn sem snerta tollmeðferð vara og sendinga, hvort sem þau eru skrifleg eða rafræn.

SMT-leyfishafar skulu halda fullkomna skrá eða gagnadagbók í rétttri tímaröð og geyma óbreytt öll rammakeyti sem þeir senda tollstjórum eða móttaka frá þeim. Þegar gagnadagbók er haldin á tölvutæku formi skal á auðveldan hátt vera unnt að nálgast rammakeyti og endurmynda þau á læsilegan hátt og prenta þau, ef þess er óskað.

Þegar um VEF-tollafgreiðslu er að ræða ber leyfishafa að prenta á pappír tollskýrslu sem tollafgreiðslan er byggð á ásamt skuldfærsluskjölum vegna aðflutningsgjalda og varðveita ásamt öðrum bókhaldsgögnum. Ríkistollstjóri heldur skrá eða gagnadagbók yfir VEF-tollskýrslu og VEF-tollafgreiðsluskjöl sem aðgengileg eru leyfishafa á vefsetri ríkistollstjóra, sbr. þó 12. gr.

Varðveita ber bókhaldsgögn í samræmi við lög nr. 145/1994, um bókhald, með áorðnum breytingum, og reglugerð nr. 598/1999, um rafrænt bókhald, geymslu rafrænna gagna og lágmarkskröfur til rafrænna bókhaldskerfa svo og önnur fyrirmæli sett samkvæmt þeim.

14. gr.

Leyfishafar skulu að kröfu tolyfirvalda leggja fram og veita aðgang að bókhaldi sínu og bókhaldsgögnum og öðrum gögnum sem varða innflutning eða útflutning vara sem tollmeðferð fá og veita allar þær upplýsingar sem nauðsynlegar eru að mati tolyfirvalda til að ganga úr skugga um að upplýsingar sem veittar eru með þessum hætti séu réttar.

15. gr.

Ákvæði 13. og 14. gr. um varðveislu og aðgang að gögnum skulu enn fremur eiga við, eftir því sem við getur átt, um varðveislu gagna af hálfu flutningsmiðlara, farmflytjenda og rekstraraðila tollvörugeymslna og frísvæða, varðandi gögn og upplýsingar sem þessir aðilar hafa sent tolyfirvöldum eða móttekið frá þeim vegna SMT- eða VEF-tollafgreiðslu. Skrifleg tollskjöl, sem inn- og útflytjendur afhenda flutningsmiðlurum og rekstraraðilum tollvörugeymslna og frísvæða vegna SMT-tollafgreiðslu, skulu afhent bókhaldsskyldum aðilum þegar tollafgreiðslu er lokið með dagsettri undirskrift og áritun um SMT-tollafgreiðslu. Tollstjóra skulu hins vegar afhent slík skjöl árituð sé ekki um bókhaldsskyldan aðila að ræða.

VII. KAFLI

Endurskoðun gjalda og ákvörðun gjalda að nýju.

16. gr.

Endurskoðun vegna SMT- eða VEF-tollafgreiðslu skal fara fram eftir á, nema gild rök réttlæti annað. Tollstjóri sem leyfi veitti til SMT- eða VEF-tollafgreiðslu og þar sem leyfishafi á lögheimili skal sjá um endurskoðun eftir á án tillits til þess hvar vara var tollafgreidd. Ríkistollstjóri getur sett nánari framkvæmdareglur um endurskoðun tollstjóra.

Komi í ljós við tollmeðferð vöru annmarki á upplýsingagjöf innflytjanda eða útflytjanda eða að frekari skýringa sé þörf á einhverju atriði, skal fara að fyrirmælum 98., sbr. 149. gr., tollalaga. Tollstjóri skal þá ekki heimila afhendingu vöru fyrr en bætt hefur verið úr annmörkum eða fullnægjandi skýringar hafa verið látnar í té.

Um heimild tollstjóra til að endurávarða gjöld eftir afhendingu vöru fer eftir 99., sbr. 149. gr. tollalaga. Um heimild ríkistollstjóra til endurákvörðunar gjalda fer eftir 35. gr. tollalaga.

VIII. KAFLI

Ýmis ákvæði.

17. gr.

Ákvæði tollalaga nr. 55/1987, með áorðnum breytingum, svo og fyrirmæli sett samkvæmt þeim, skulu gilda um tollmeðferð og tolleftirlit eftir því sem við getur átt.

18. gr.

Ríkistollstjóri sér um þróun og rekstur tölvukerfis sem notað er af hálfu tollyfirvalda við tollafgreiðslu. Hann getur sett nánari fyrirmæli um framkvæmd SMT- eða VEF-tollafgreiðslu og m.a. ákveðið gerð þeirra rammaseyða sem nota ber af hálfu tollstjóra, innflytjenda, útflytjenda og annarra.

Ríkistollstjóri getur ákveðið til hvers konar tollafgreiðslna reglugerð þessi tekur.

Ríkistollstjóri getur ákveðið að stöðva móttöku skeyta sem send eru í eða úr tölvukerfi ríkistollstjóra vegna breytinga á gjöldum, tollskrá, tollgengi eða af öðrum ástæðum sem gera það nauðsynlegt að hans mati.

19. gr.

Leyfi til SMT- eða VEF-tollafgreiðslu fellur úr gildi, ef skilyrði a- til c-liðar 3. gr. reglugerðar eru ekki lengur uppfyllt.

20. gr.

Misnotkun leyfis sem veitt hefur verið samkvæmt reglugerð þessari getur m.a. varðað við XIV. kafla tollalaga nr. 55/1987.

Um meðferð mála vegna brota á reglugerð þessari fer að hætti opinberra mála.

21. gr.

Reglugerð þessi, sem sett er með stoð í 14., 109., 121. og 148. gr. tollalaga nr. 55/1987, með síðari breytingum, öðlast gildi 1. janúar 2001. Frá sama tíma fellur úr gildi reglugerð nr. 722/1997 um SMT-tollafgreiðslu og reglur nr. 510/1990, um einfaldari tollmeðferð á vörum, með síðari breytingum. Frá og með birtingu reglugerðar þessarar geta þeir sem óska eftir VEF-tollafgreiðslu sent umsókn þar um til tollstjóra þar sem þeir eiga lögheimili.

Fjármálaráðuneytinu, 1. desember 2000.

F. h. r

Baldur Guðlaugsson.

Tómas N. Möller.

STJÓRNARTÍÐINDI B 124 – 2000

4. desember 2000

2421

Nr. 859

REGLUGERÐ

um bann við veiðum með fiskibotnvörpu á Vestfjarðamiðum.

1. gr.

Allar veiðar með fiskivörpu eru bannaðar á svæðum á Vestfjarðamiðum sem markast af línnum sem dregnar eru milli eftirgreindra punkta:

- A. 1. 67°12'92 N – 22°30'00 V
- 2. 67°04'58 N – 22°15'25 V
- 3. 66°51'58 N – 24°11'51 V
- 4. 66°51'66 N – 24°31'51 V
- 5. 66°46'21 N – 24°37'22 V
- 6. 66°46'13 N – 24°42'50 V
- 7. 66°53'99 N – 24°35'24 V
- 8. 66°54'17 N – 24°20'08 V
- 9. 67°11'39 N – 23°31'08 V

- B. 1. 66°13'00 N – 25°56'76 V
- 2. 66°10'96 N – 25°50'17 V
- 3. 66°02'95 N – 26°10'16 V
- 4. 65°50'96 N – 26°55'21 V
- 5. 66°00'00 N – 26°50'16 V
- 6. 66°03'76 N – 26°40'93 V
- 7. 66°05'98 N – 26°16'54 V

Á þessu svæði (B) eru þó veiðar heimilar, sé varpan búin smáfiskaskilju í samræmi við ákvæði viðauka við reglugerð nr. 486, 4. ágúst 1998, um gerð og búnað smáfiskaskilju.

2. gr.

Með mál sem kunna að rísa út af brotum á reglugerð þessari skal farið að hætti opinberra mála og varða brot viðurlögum samkvæmt ákvæðum laga nr. 79, 26. maí 1997, um veiðar í fiskveiðilandhelgi Íslands.

3. gr.

Reglugerð þessi er sett samkvæmt ákvæðum laga nr. 79, 26. maí 1997, um veiðar í fiskveiðilandhelgi Íslands til þess að öðlast gildi 6. desember 2000 og birtist til eftirbreytni öllum þeim, sem hlut eiga að máli.

Sjávarútvegsráðuneytinu, 4. desember 2000.

F. h. r.

Jón B. Jónasson.

Þórður Eypórsson.

STJÓRNARTÍÐINDI B 125 – 2000

28. nóvember 2000

2423

Nr. 860

REGLUGERÐ

um amalgammengað vatn og amalgammengaðan úrgang frá tannlæknastofum.

1. gr.

Reglugerð þessi gildir um meðhöndlun á amalgammenguðu vatni og amalgammenguðum úrgangi frá tannlæknastofum.

2. gr.

Í reglugerð þessari er merking orða og orðasambanda sem hér segir:

Amalgam: málmblendi sem inniheldur kvikasilfur. Hér er einkum átt við silfuramalgam, þ.e.a.s. málmblendi úr silfri og kvikasilfri.

Amalgammengað: lýsing á efni eða hlut sem inniheldur amalgam og hefur ekki verið hreinsað í viðurkenndum hreinsibúnaði fyrir amalgam. Enn fremur efni eða hlutur sem inniheldur amalgam og getur valdið skaða á umhverfinu og/eða er flokkað sem amalgamspilliefni.

3. gr.

Tannlæknastofur og aðrir aðilar, sem losa amalgam í vatn, skulu nota viðurkenndan hreinsibúnað, sbr. 3. mgr., til að hreinsa amalgam úr vatninu áður en það berst í fráveitu.

Halda skal hreinsibúnaði fyrir amalgam í góðu ástandi, tæma hann reglulega og gera viðeigandi ráðstafanir til að tryggja að hann virki ávallt eins og til er ætlast.

Með viðurkenndum hreinsibúnaði er átt við hreinsibúnað sem uppfyllir a.m.k. kröfur sem koma fram í íslenskum staðli um amalgamskiljur. Þeim sem selja eða flytja inn hreinsibúnað er skylt að senda staðfestingu til Hollustuverndar ríkisins á að búnaðurinn uppfylli framangreindar kröfur.

4. gr.

Allur amalgammengaður úrgangur, þ.m.t. amalgammengaðar lagnir, amalgammengaðir vökvar eða eðja og menguð flát undan amalgami, telst til spilliefna sem ber að skila til viðurkenndrar móttökustöðvar fyrir spilliefni. Sóttgreinsa ber amalgammengaðan úrgang áður en honum er skilað til móttökustöðvar.

Skila skal amalgammenguðum úrgangi til móttökustöðvar við hverja tæmingu hreinsibúnaðar fyrir amalgammengað vatn. Til staðfestingar á því að úrgangi hafi verið skilað skal halda eftir kvittun frá móttökustöð. Kvittanir skal geyma í a.m.k. fjögur ár, og ber að sýna þær eftirlitsaðila, óski hann þess. Að öðru leyti er vísað til reglugerðar um spilliefni.

5. gr.

Heilbrigðisnefnd hefur eftirlit með framkvæmd reglugerðar þessarar.

6. gr.

Umhverfisráðherra getur, að fenginni umsögn Hollustuverndar ríkisins, veitt tímabundnar undanþágur frá einstökum ákvæðum þessarar reglugerðar ef ríkar ástæður eru til slíks.

7. gr.

Til að knýja á um ráðstafanir samkvæmt reglugerð þessari skal fylgja þeim þvingunarúrræðum sem mælt er fyrir um í IX. kafla reglugerðar um mengunarvarnaeftirlit þegar við á. Annars gilda ákvæði VI. kafla laga um hollustuhætti og mengunarvarnir nr. 7/1998 um valdsvið og þvingunarúrræði. Um málsmeðferð að öðru leyti, dagsektir og viðurlög fer samkvæmt sömu lögum.

8. gr.

Brot gegn ákvæðum reglugerðar þessarar varða sektum hvort sem þau eru framin af ásetningi eða stórfelldu gáleysi. Sé um stórfelld eða ítrekuð ásetningsbrot að ræða skulu þau að auki varða fangelsi allt að fjórum árum.

Sektir má ákvarða lögaðila þó að sök verði ekki sönnuð á fyrirsvarsmenn eða starfsmenn hans eða aðra þá einstaklinga sem í þágu hans starfa, enda hafi brotið orðið eða getað orðið til hagsbóta fyrir lögaðilann.

9. gr.

Reglugerð þessi er sett samkvæmt ákvæðum 5. gr. laga nr. 7/1998 um hollustuhætti og mengunarvarnir með síðari breytingum. Reglugerðin öðlast gildi við birtingu og um leið fellur úr gildi reglugerð nr. 79/1996 um amalgammengað vatn og amalgammengaðan úrgang frá tannlæknastofum með síðari breytingu nr. 175/1998.

Umhverfissráðuneytinu, 28. nóvember 2000.

Siv Friðleifsdóttir.

Ingimar Sigurðsson.

AUGLÝSING

um deiliskipulag Klappar- og Skálhlíðar, Mosfellsbæ.

Bæjarstjórn Mosfellsbæjar samþykkti deiliskipulag Klappar- og Skálhlíðar, Mosfellsbæ, á fundi sínum þann 11. október 2000.

Deiliskipulagssvæðið afmarkast af Hlíðarhverfi til norðurs, Hamrafelli, Hjallabrekku og Skálatúni til austurs, Blikastöðum til suðurs og Höfðahverfi til vesturs.

Greinargerð og uppdráttur hafa hlotið þá meðferð sem skipulags- og byggingarlög nr. 73/1997 með síðari breytingum mæla fyrir um. Skipulagsstofnun hefur heimilað auglýsingu þessa í samræmi við áður nefnd lög. Deiliskipulagið öðlast gildi við birtingu auglýsingar þessarar.

Mosfellsbæ, 23. nóvember 2000.

F.h. bæjarstjórnar Mosfellsbæjar,

Tryggvi Jónsson bæjarverkfræðingur.

AUGLÝSING

um deiliskipulag leikskólalóðar við Dalsmára í Kópavogi.

Í samræmi við skipulags- og byggingarlög nr. 73/1997 hefur bæjarráð Kópavogs þann 27. júlí 2000 samþykkt tillögu að deiliskipulagi leikskólalóðar við Dalsmára. Í tillögunni felst m.a. afmörkun leikskólalóðar jafnframt því sem afmarkaður er byggingarreitur fyrir nýjan leikskóla, nýja aðkomu og fyrirkomulag bílastæða.

Uppdrættir hafa hlotið þá meðferð sem ofangreind lög mæla fyrir um. Skipulagið öðlast þegar gildi.

Kópavogi, 30. nóvember 2000.

Birgir H. Sigurðsson skipulagsstjóri.

REGLUGERÐ

um breytingu á reglugerð nr. 588/1993 um merkingu, auglýsingu og kynningu matvæla með síðari breytingum.

1. gr.

Í 6. tölul. 2. mgr. 26. gr. skal standa „1,2%“ í stað „10%“.

2. gr.

Reglugerð þessi er sett með stoð í lögum nr. 93/1995 um matvæli. Einnig var höfð hliðsjón af ákvæðum samningsins um Evrópskt efnahagssvæði, sem vísað er til í II. viðauka XII. kafla 18. tölul., tilskipun 79/112/EBE um merkingu, kynningu og auglýsingu matvæla til sölu til neytenda, með síðari breytingum.

Reglugerðin öðlast þegar gildi við birtingu.

Umhverfisstjórnuneytinu, 28. nóvember 2000.

Siv Friðleifsdóttir.

Ingimar Sigurðsson.

AUGLÝSING

um breytingu á deiliskipulagi í Reykjavík.

Eggertsgata 24 – deiliskipulag.

Í samræmi við skipulags- og byggingarlög hefur borgarráð Reykjavíkur þann 12. september 2000 samþykkt breytingu á deiliskipulagi fyrir Eggertsgötu 24.

Uppdrættir hafa hlotið þá meðferð sem skipulags- og byggingarlög mæla fyrir um. Skipulagið öðlast þegar gildi.

Kjalarvogur 12 og 14 – deiliskipulag.

Í samræmi við skipulags- og byggingarlög hefur borgarráð Reykjavíkur þann 29. ágúst 2000 samþykkt breytingu á deiliskipulagi Kjalarvogur 12 og 14.

Uppdrættir hafa hlotið þá meðferð sem skipulags- og byggingarlög mæla fyrir um. Skipulagið öðlast þegar gildi.

Tröllaborgir 18 – deiliskipulag.

Í samræmi við skipulags- og byggingarlög hefur borgarráð Reykjavíkur þann 29. ágúst 2000 samþykkt breytingu á deiliskipulagi fyrir Tröllaborgir 18.

Uppdrættir hafa hlotið þá meðferð sem skipulags- og byggingarlög mæla fyrir um. Skipulagið öðlast þegar gildi.

Reykjavík, 29. nóvember 2000.

Þorvaldur S. Þorvaldsson skipulagsstjóri.

REGLUGERÐ

**um breytingu á reglugerð nr. 496, 7. júlí 2000,
um veiðar í atvinnuskyni fiskveiðiárið 2000/2001.**

1. gr.

5. tl. 3. gr. reglugerðarinnar orðist svo:

5. Innfjarðarækja samtals	2.050
þ.a. Arnarfjörður	500
þ.a. Ísafjarðardjúp	1.200
þ.a. Húnaflói	0
þ.a. Skagafjörður	0
þ.a. Skjálfandi	0
þ.a. Öxarfjörður	350

2. gr.

Reglugerð þessi, sem sett er samkvæmt ákvæðum laga nr. 38, 15. maí 1990, um stjórn fiskveiða, öðlast þegar gildi.

Sjávarútvegsráðuneytinu, 30. nóvember 2000.

Árni M. Mathiesen.

Jón B. Jónasson.

REGLUGERÐ

**um aðskilnað fjarskiptaneta og kapalkerfa
fyrir sjónvarp sem eru í eigu sama lögaðila.**

1. gr.

Fjarskiptafyrirtæki er óheimilt að starfrækja í nafni eins lögaðila kapalkerfi fyrir sjónvarp og almennt fjarskiptanet þegar:

- lögaðilanum er stýrt af ríkinu eða nýtur sérstakra réttinda samkvæmt lögum og,
- lögaðilinn hefur markaðsráðandi stöðu á umtalsverðum hluta innri markaðar á Evrópska efnahagssvæðinu á sviði almennra fjarskiptaneta og almennrar talsímaþjónustu og,

- c. lögaðilinn starfrækir kapalferfi fyrir sjónvarp sem hefur verið byggt í skjóli sérreittinda eða einkaleyfis á sama svæði.

Reglugerðin gildir ekki fyrir breiðbandsnet.

Póst- og fjarskiptastofnun skal tryggja að farið sé eftir ákvæðum 1. mgr.

2. gr.

Reglugerð þessi, sem sett er með stoð í 59. gr. laga nr. 107/1999 um fjarskipti og með hliðsjón af tilskipun framkvæmdastjórnar Evrópusambandsins 1999/64/EB frá 23. júní 1999 um breytingu á tilskipun 90/388/EBE til þess að tryggja að fjarskiptanet og kapalferfi fyrir sjónvarp í eigu eins rekstraraðila séu aðskildir lögaðilar, öðlast þegar gildi.

Samgönguráðuneytinu, 28. nóvember 2000.

Sturla Böðvarsson.

Ragnhildur Hjaltadóttir.

AUGLÝSING

um deiliskipulag Laufáss í Grýtubakkahreppi.

Samkvæmt skipulags- og byggingarlögum hefur sveitarstjórn Grýtubakkahrepps þann 18. september 2000 samþykkt deiliskipulag fyrir Laufás í Grýtubakkahreppi.

Greinargerð og uppdráttur hafa hlotið þá meðferð sem skipulags- og byggingarlög mæla fyrir um. Deiliskipulagið öðlast þegar gildi.

Grenivík, 27. nóvember 2000.

F.h. sveitarstjórnar Grýtubakkahrepps,

Guðný Sverrisdóttir sveitarstjóri.

AUGLÝSING

um breytingu á aðalskipulagi Fellahrepps 1981-2001, Helgafell 4.

Samkvæmt 2. mgr. 21. gr. skipulags- og byggingarlaga nr. 73/1997 hefur ráðherra þann 24. nóvember 2000 staðfest breytingu á aðalskipulagi Fellahrepps 1981-2001 frá 5. febrúar 1982.

Breytingin varðar landnotkun lóðarinnar Helgafell 4 sem breytist úr blandaðri starfsemi verzlunar og iðnaðar í íbúðabyggð.

Uppdrátturinn hefur hlotið þá meðferð sem skipulags- og byggingarlög mæla fyrir um og samþykki sveitarstjórnar Fellahrepps. Skipulagsstofnun hefur afgreitt erindið til staðfestingar.

Umhverfissráðuneytinu, 24. nóvember 2000.

F. h. r.

Ingimar Sigurðsson.

Sigríður Auður Arnardóttir.

AUGLÝSING

um breytingu á aðalskipulagi Akureyrar 1998-2018, athafnasvæði við Langholt.

Samkvæmt 2. mgr. 21. gr. skipulags- og byggingarlaga nr. 73/1997 hefur ráðherra þann 24. nóvember 2000 staðfest breytingu á aðalskipulagi Akureyrar 1998-2018 frá 4. september 1998.

Breytingin varðar athafnasvæði við Langholt sem stækkar til norðurs og einnig eru lóð-armörk athafnalóðar og lega Langholts leiðrétt til samræmis við fullnaðarhönnun götu og lóðar.

Uppdrátturinn hefur hlotið þá meðferð sem skipulags- og byggingarlög mæla fyrir um og samþykki bæjarstjórnar Akureyrar. Skipulagsstofnun hefur afgreitt erindið til staðfestingar.

Umhverfisráðuneytinu, 24. nóvember 2000.

F. h. r.

Ingimar Sigurðsson.

Sigríður Auður Arnardóttir.

Nr. 870

28. nóvember 2000

REGLUGERÐ

um takmarkanir á innflutningi, notkun og meðhöndlun asbests.

Markmið.

1. gr.

Markmið reglugerðar þessarar er að takmarka notkun asbests og koma í veg fyrir heilsu-tjón og mengun af völdum þess.

Gildissvið og skilgreiningar.

2. gr.

Reglugerð þessi tekur til innflutnings, framleiðslu, sölu, notkunar og annarrar meðhöndlunar, þar með talið förgunar á asbesti og vörum úr asbesti.

Með asbesti er átt við eftirfarandi þráðlaga, kristölluð sílikatsambönd, bæði sem hreint asbest og í blöndu af öðrum efnum:

	CAS nr. (Chemical Abstracts Service)
Krýsótíl (hvítt asbest)	12001-29-5
Krókídólít (blátt asbest)	12001-28-4
Amósít (brúnt asbest)	12172-73-5
Aktínólít	77536-66-4
Antófyllít	77536-67-5
Tremólít	77536-68-6

Takmarkanir.

3. gr.

Innflutningur, framleiðsla, sala og notkun asbests er bönnuð með þeim undantekningum sem tiltekna eru í 4. gr. Bann þetta gildir einnig um tæki, vélar eða annan búnað sem í eru hlutar úr asbesti.

Undanþágur.

4. gr.

Vinnueftirlit ríkisins getur, að fenginni umsögn Hollustuverndar ríkisins, veitt undanþágu frá ákvæðum 3. gr. um bann við innflutningi, sölu og notkun asbests og vörum úr asbesti, sjá þó 2. mgr. þessarar greinar. Undanþágur skal takmarka við þá notkun að önnur efni komi ekki með góðu móti í stað asbests. Skal í hverju tilfelli taka fram til hverra nota varan er ætluð og er óheimilt að nota hana til annars.

Undanþágur frá banni við innflutningi, sölu og notkun á asbesti og vörum úr asbesti má veita fram til 1. janúar 2005 og einungis fyrir vörur sem innihalda asbest af gerðinni krýsótílv (hvítt asbest). Heimilt er að veita undanþágu fyrir eftirtaldar vörur:

- a) asbest-sementsrör,
- b) pakkningar og pakkningaefni til notkunar í gufuaflsstöðvum,
- c) vörur til annarra tæknilegra nota þar sem ekki er unnt að nota hættuminni efni.

Vinnueftirlit ríkisins skal senda upplýsingar um veittar undanþágu til umhverfisráðuneytis og Hollustuverndar ríkisins.

Rísi ágreiningur um veitingu undanþága samkvæmt 1. mgr. sker umhverfisráðherra úr.

Notkun og meðhöndlun asbests.

5. gr.

Um notkun, vinnslu og meðhöndlun asbests á vinnustöðum fer samkvæmt lögum nr. 46/1980 um aðbúnað, hollustuhætti og öryggi á vinnustöðum og reglum nr. 379/1996 um asbest. Það sama gildir um niðurrif bygginga, byggingahluta eða búnaðar. Leita skal heimildar hjá Vinnueftirliti ríkisins til niðurrifs ef asbest er til staðar.

Starfsleyfis skylda.

6. gr.

Tryggja skal að starfsemi sem felur í sér vinnslu á vörum sem innihalda asbest valdi ekki umhverfismengun.

Atvinnurekstur sem gæti haft í för með sér losun asbests út í umhverfið, þar með talið niðurrif bygginga, byggingahluta eða búnaðar, er starfsleyfis skyldur, samanber reglugerð nr. 785/1999 um starfsleyfi fyrir atvinnurekstur sem getur haft í för með sér mengun. Heilbrigðisnefnd viðkomandi sveitarfélags veitir starfsleyfi fyrir slíka starfsemi.

Hreinsun á útblæstri.

7. gr.

Í þeim tilvikum þegar veitt er leyfi fyrir notkun asbests skal asbestmengað loft hreinsað áður en því er blásið út í andrúmsloftið. Nota skal hreinsibúnað sem samþykktur er af heilbrigðiseftirliti viðkomandi sveitarfélags.

Við niðurrif mannvirkis, byggingar eða búnaðar sem inniheldur asbest skal gera nauðsynlegar ráðstafanir til að tryggja að ekki verði umhverfismengun af völdum asbestsryks.

Meðhöndlun úrgangs.

8. gr.

Eigi má farga asbesti nema að fengnu leyfi heilbrigðiseftirlits viðkomandi sveitarfélags sem hefur um slíkt samráð við Hollustuvernd ríkisins.

Tryggja skal að við flutning og losun úrgangs sem inniheldur asbest sé engum asbesttrefjum eða asbestryki hleypt út í andrúmsloftið. Jafnframt skal þess gætt að vökva, sem kann að innihalda asbesttrefjar, verði fargað þannig að asbesttrefjar berist ekki út í andrúmsloftið.

Pegar úrgangur sem inniheldur asbest er urðaður skal tryggja að hann sé meðhöndlaður, pakkaður og þakinn þannig að komið sé í veg fyrir að asbestagnir berist út í umhverfið. Hollustuvernd ríkisins skal samþykkja urðunarstað í samráði við heilbrigðiseftirlit viðkomandi sveitarfélags.

Merkingar.

9. gr.

Asbest og vörur sem í er asbest skal greinilega merkt af framleiðanda eða innflytjanda í samræmi við viðauka við reglugerð þessa.

Viðurlög.

10. gr.

Um refsingar fyrir brot gegn reglugerð þessari fer samkvæmt 26. gr. laga nr. 52/1988, um eiturefni og hættuleg efni með síðari breytingum, nema þyngri refsing liggji við samkvæmt öðrum lögum.

Gildistaka.

11. gr.

Reglugerð þessi er sett með stoð í 18. og 29. gr. laga nr. 52/1988 um eiturefni og hættuleg efni og 5. gr. laga nr. 7/1998 um hollustuhætti og mengunarvarnir og að höfðu samráði við félagsmálaráðuneytið hvað snertir afskipti Vinnueftirlits ríkisins.

Reglugerðin er ennfremur sett með hliðsjón af 4. tölul., XV. kafla, II. viðauka við EES-samninginn (tilskipun nr. 76/769/EBE um samræmingu ákvæða í lögum og stjórnsýslufyrirmælum aðildarríkjanna varðandi takmörkun á sölu og notkun tiltekinna skaðlegra efna og efnablandna eins og henni var breytt með tilskipunum 83/478/EBE, 85/610/EBE, 91/659/EBE og 1999/77/EB) svo og 18. tölul., XX. viðauka við EES-samninginn (tilskipun 87/217/EBE).

Reglugerðin öðlast gildi við birtingu. Frá sama tíma fellur úr gildi reglugerð nr. 74/1983 um bann við innflutningi og notkun asbests og reglugerð nr. 794/1999 um varnir gegn mengun af völdum asbests.

Umhverfissráðuneytinu, 28. nóvember 2000.

Siv Friðleifsdóttir.

Magnús Jóhannesson.

VIÐAUKI

1. Á öllum vörum úr asbesti og vörum sem innihalda asbest eða umbúðum þeirra skal vera merkimiði í samræmi við eftirfarandi:
 - a) merkimiðinn á að vera í samræmi við sýnishorn hér að neðan og að minnsta kosti 5 cm á hæð og 2,5 cm að breidd;
 - b) merkimiðinn á að vera samsettur úr tveim hlutum:
 - i) á efri hlutanum á að vera bókstafurinn „a“ hvítur að lit á svörtum grunni,
 - ii) á neðri hlutanum á að vera eftirfarandi auðlæsilegt staðlað orðalag með hvítu og/eða svörtu lettri á rauðum grunni: „Varúð, inniheldur asbest. Innöndun asbestryks getur valdið alvarlegum sjúkdómum. Fylgið öryggisleiðbeiningum.“;

- c) ef merkingin er þannig hönnuð að prentað sé beint á vöruna er nægilegt að einn litur sé í andstöðu við grunnlitinn.

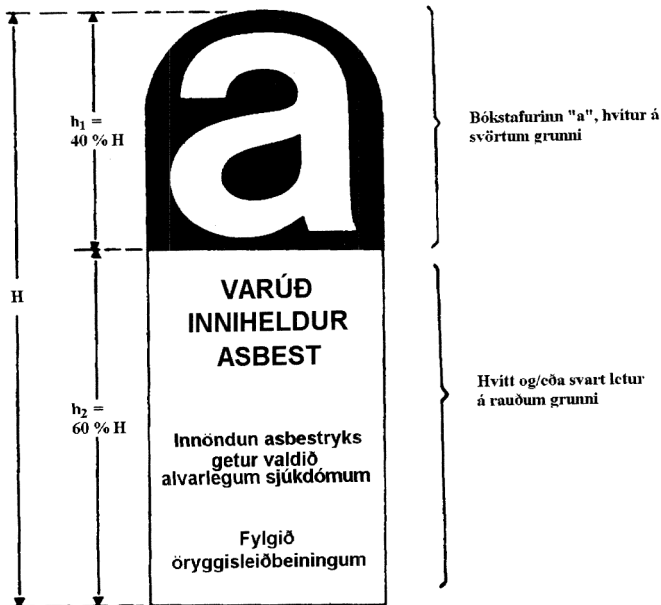

2. Merkja skal vöru eða umbúðir um vöru sem í er asbest með merkimiða með auðlæsilegu og óafmáanlegu letri í samræmi við framangreint á hverja smæstu einingu sem afgreidd er. Að öðru leyti skal merkja vöru eða umbúðir samkvæmt eftirfarandi:
 - a) með merkimiða sem festur er vel á vöruna eða umbúðir hennar,
 - b) með merkimiða sem festur er á öruggan hátt við vöruna eða umbúðirnar,
 - c) með merkimiða sem prentaður er beint á vöruna eða umbúðirnar.
3. Ef smæð eða óhentugleiki vöru eða umbúða gera ókleift að merkimiði sé festur á vöruna eða umbúðirnar skulu merkingarnar koma fram á fylgiseðli með vörunni.
4. Ef vara inniheldur asbest að hluta er nægilegt að sá hluti sé merktur.

SAMÞYKKT

um stjórn og fundarsköp Gnúpverjahrepps.

I. KAFLI

Um skipan hreppsnefndar og verkefni hennar.

1. gr.

Hreppsnefnd Gnúpverjahrepps er skipuð 5 hreppsnefndarmönnum kjörnum samkvæmt lögum um kosningar til sveitarstjórna nr. 5/1998, sbr. 8. og 12. gr. sveitarstjórnarlaga nr. 45/1998.

2. gr.

Starfstímabil hreppsnefndar hefst 15 dögum eftir kjördag í hreppsnefndarkosningum og gildir til jafnlengdar að fjórum árum liðnum.

3. gr.

Hreppsnefnd fer með stjórn Gnúpverjahrepps samkvæmt ákvæðum sveitarstjórnarlaga og annarra laga. Jafnframt fer hreppsnefndin með yfirstjórn stofnana og fyrirtækja á vegum sveitarfélagsins að svo miklu leyti sem hún hefur ekki falið öðrum slíka yfirstjórn.

4. gr.

Hreppsnefnd skal gæta hagsmuna sveitarfélagsins og vera í fyrirsvari fyrir það og vinna að sameiginlegum velferðarmálum íbúa þess.

5. gr.

Hreppsnefnd annast þau verkefni sem henni eru falin í lögum, reglugerðum og samþykktum. Þá getur hreppsnefnd ákveðið að sveitarfélagið taki að sér verkefni sem varðar íbúa þess sérstaklega enda sé það ekki falið öðrum til úrlausnar að lögum.

6. gr.

Meðal verkefna hreppsnefndar Gnúpverjahrepps er:

1. Að kjósa oddvita og varaoddvita hreppsnefndar og aðrar nefndir og stjórnir skv. V. kafla samþykktar þessarar, kjósa skoðunarmenn til að yfirfara ársreikninga sveitarfélagsins og ráða löggiltan endurskoðanda eða endurskoðunarfyrtæki sem vinna skal að endurskoðun hjá sveitarfélaginu.
2. Að setja samþykktir og gjaldskrár eftir því sem lög mæla fyrir um og þörf krefur.
3. Að stjórna fjármálum sveitarfélagsins, stofnana þess og fyrirtækja skv. VI. kafla sveitarstjórnarlaga, sbr. og II. kafla samþykktar þessarar.
4. Að ákveða stjórnkerfi sveitarfélagsins og ráða sveitarstjóra og aðra starfsmenn í helstu stjórnunarstöður hjá sveitarfélaginu.

II. KAFLI

Um fundarsköp hreppsnefndar.

7. gr.

Hreppsnefnd heldur reglulega fundi einu sinni í hverjum mánuði fyrsta fimmtudag hvers mánaðar. Hreppsnefndarfundir skulu að jafnaði hefjast kl. 13.00. Heimilt er að fella niður fundi í hreppsnefnd í allt að tvo mánuði að sumarlagi. Aukafundi skal halda í hreppsnefnd eftir því sem þörf krefur að mati oddvita eða sveitarstjóra, ef hann er ráðinn, og skylt er að halda aukafundi í hreppsnefnd, ef a.m.k. þriðjungur hreppsnefndarmanna krefst þess, enda geri þeir grein fyrir ástæðum og fundarefni.

8. gr.

Sá hreppsnefndarmaður sem á að baki lengstu setu í sveitarstjórn kveður hreppsnefndina saman til fyrsta fundar að afloknum hreppsnefndarkosningum eigi síðar en 15 dögum eftir að hún tekur við störfum, þ.e. eigi síðar en 30 dögum eftir kjördag.

Hafi tveir eða fleiri fulltrúar í hreppsnefnd átt jafnlengi setu í hreppsnefnd fer aldursforseti þeirra með fundarboð skv. 1. mgr.

9. gr.

Oddviti eða sveitarstjóri, ef hann er ráðinn, samanber þó 14. gr., boðar hreppsnefndarfundu og ákveður jafnframt fundarstað hafi hreppsnefnd ekki gert það.

10. gr.

Íbúum sveitarfélagsins skal kunnbert með auglýsingu hvar og hvenær hreppsnefndarfundir eru haldnir. Miðað skal við að sem flestir íbúar sveitarfélagsins hafi greiðan aðgang að auglýsingunni.

Í upphafi kjörtímabils, tekur hreppsnefndin ákvörðun um hvernig fundir hennar verði auglýstir og með hvaða fyrirvara. Skal sú ákvörðun kynnt íbúum sveitarfélagsins með tryggunum hætti, svo sem í dreifibréfi eða auglýsingu í staðbundnu fréttablaði.

11. gr.

Oddviti eða sveitarstjóri, ef hann er ráðinn, semur dagskrá hreppsnefndarfundar og skal dagskráin fylgja fundarboði.

Á dagskrá hreppsnefndarfundar skal taka:

1. Lögákveðnar kosningar, svo sem kosningu oddvita og varaoddvita, kosningar nefnda og stjórna á vegum sveitarfélagsins, svo og ráðningar sveitarstjóra og annarra starfsmanna í helstu stjórnunarstöður hjá sveitarfélaginu.
2. Fundargerðir nefnda og stjórna á vegum sveitarfélagsins, sbr. 49. gr. sveitarstjórnarlaga.
3. Önnur mál sem falla undir verksvið hreppsnefndar og oddviti og/eða sveitarstjóri, ef hann er ráðinn, ákveður að taka á dagskrá eða einhver hreppsnefndarmaður óskar að tekin verði á dagskrá. Hreppsnefndarmaður sem óskar að fá mál tekið á dagskrá hreppsnefndarfundar skal tilkynna það oddvita eða sveitarstjóra, ef hann er ráðinn, skriflega með tillögu eða fyrirspurn a.m.k. þremur sólarhringum fyrir fund.

Dagskrá hreppsnefndarfundar skulu fylgja afrit fundargerða, tillagna og annarra gagna sem oddviti eða sveitarstjóri, ef hann er ráðinn, telur nauðsynleg til að hreppsnefndarmenn geti undirbúið sig fyrir fundinn. Dagskrá skal jafnframt fylgja afrit fundargerðar síðasta hreppsnefndarfundar hafi hún ekki verið send hreppsnefndarmönnum áður.

12. gr.

Oddviti eða sveitarstjóri, ef hann er ráðinn, skal hafa sent hreppsnefndarmönnum fundarboð hreppsnefndarfundar ásamt dagskrá og fylgigögnum þannig að þau gögn berist þeim í síðasta lagi tveimur sólarhringum fyrir hreppsnefndarfund.

13. gr.

Dagskrá hreppsnefndarfundar skal vera aðgengileg íbúum sveitarfélagsins þegar hún hefur verið samin, svo sem á auglýsingatöflu sveitarfélagsins, skrifstofu sveitarfélagsins á venjulegum afgreiðslutíma eða með öðrum hætti sem hreppsnefnd ákveður.

14. gr.

Oddviti eða sveitarstjóri, ef hann er ráðinn, skal senda hreppsnefndarmönnum fundarboð aukafundar í hreppsnefnd þannig að það berist þeim ásamt dagskrá a.m.k. sólarhring fyrir fund.

15. gr.

Sá hreppsnefndarmaður er boðar til fyrsta fundar skv. 8. gr. setur fyrsta fund nýkjörinnar hreppsnefndar og stýrir honum uns oddviti hefur verið kjörinn.

Oddviti hreppsnefndar skal kjörinn til eins árs. Ef oddviti nýtur ekki lengur stuðnings meirihluta hreppsnefndarmanna skal hann víkja sæti og oddvitakjör fara fram á ný.

Sá er rétt kjörinn oddviti sem fengið hefur atkvæði meirihluta þeirra sem sæti eiga í hreppsnefndinni. Verði þeim atkvæðafjöldi ekki náð skal kjósa að nýju um þá tvo sem flest atkvæði fengu. Hafi þrír eða fleiri hreppsnefndarmenn fengið jafnmörg atkvæði skal varpa

hlutkesti um hverja tvo skuli kjósa. Verður þá sá rétt kjörinn oddviti sem fleiri atkvæði fær þó hann fái ekki helming atkvæða. Verði atkvæði jöfn ræður hlutkesti kosningu.

Oddviti stjórnar kjöri varaoddvita hreppsnefndar og skal sömu aðferð beitt við kosningu hans, sbr. 3. mgr. Varaoddviti skal kjörinn til jafnlangs tíma og oddviti.

Tilkynna skal kjör oddvita og varaoddvita til félagsmálaráðuneytis þegar að því loknu.

Sé enginn oddviti á fundi gegnir aldursforseti störfum oddvita nema hreppsnefnd ákveði að kjósa sérstakan fundarstjóra.

Ef oddviti deyr eða verður varanlega forfallaður frá störfum skal kjósa oddvita í hans stað til loka kjörtímabils oddvita.

16. gr.

Hreppsnefnd getur kosið tvo skrifara og tvo varaskrifara úr hópi hreppsnefndarmanna til eins árs í senn á sama fundi og kosning oddvita fer fram. Skrifarar skulu telja saman atkvæði við kosningar og þegar atkvæðagreiðslur fara fram í hreppsnefndinni.

17. gr.

Hreppsnefndarfundi skal að jafnaði halda í heyranda hljóði og almenningi heimilaður aðgangur að þeim eftir því sem húsrúm leyfir.

Hreppsnefndarfundur skal haldinn í húsnæði sem fullnægir ákvæðum skipulags- og byggingarlaga og byggingarreglugerðar um aðgang fatlaðs fólks.

Hreppsnefnd getur ákveðið að einstök mál verði rædd fyrir luktum dyrum þegar það telst nauðsynlegt vegna eðlis málsins, svo sem viðkvæm einkamál manna eða viðskiptamál sem æskilegt er vegna hagsmuna sveitarfélagsins að rædd verði fyrir luktum dyrum. Jafnframt getur hreppsnefndin ákveðið að hreppsnefndarfundur þar sem eingöngu er fjallað um slík mál verði haldinn fyrir luktum dyrum. Tillaga um að mál skuli rædd fyrir luktum dyrum skal afgreidd umræðulaust í hreppsnefnd.

Óheimilt er að skýra frá því sem fram kemur við umræður á lokuðum fundi í hreppsnefnd.

18. gr.

Hreppsnefndarfundur er lögmætur ef meira en helmingur hreppsnefndarmanna er mættur á fundinn og getur hreppsnefndin enga bindandi ályktun gert nema hreppsnefndarfundur sé lögmætur.

19. gr.

Oddviti hreppsnefndar stýrir fundum hennar. Hann setur fund, kannar lögmæti hans, stjórnar umræðum og afgreiðslu mála og slítur fundi þegar dagskrá hans er tæmd. Jafnframt sér hann um að fundargerðir séu skipulega færðar í gerðabók hreppsnefndarinnar og að allar ályktanir og samþykktir séu rétt og nákvæmlega bókaðar.

Oddviti úrskurðar um skilning á fundarsköpum en skjóta má úrskurði hans til úrlausnar hreppsnefndar. Oddviti sér um að allt fari skipulega og löglega fram á hreppsnefndarfundum og er hreppsnefndarmönnum skylt að lúta valdi hans að því er varðar fundarsköp og góða reglu. Raski áheyrandi fundarfríði getur oddviti vísað honum úr fundarsal. Leyfi oddvita þarf til að taka myndir og hljóðrita umræður á hreppsnefndarfundum.

20. gr.

Mál skulu tekin til umræðu og afgreidd í hreppsnefnd í þeirri röð sem þau eru á dagskrá nema oddviti eða hreppsnefnd ákveði annað.

Heimilt er að taka til meðferðar á hreppsnefndarfundi mál sem ekki hefur verið á dagskrá ef 2/3 viðstaddra hreppsnefndarmanna samþykkja slíkt afbrigði.

21. gr.

Hreppsnefnd afgreiðir mál að jafnaði við eina umræðu. Þó skal hafa tvær umræður með a.m.k. einnar viku millibili um eftirtalin málefni:

1. Fjárhagsáætlanir sveitarfélagsins, stofnana þess og fyrirtækja.
2. Ársreikninga sveitarfélagsins, stofnana þess og fyrirtækja.
3. Samþykktir og gjaldskrár sem hljóta eiga staðfestingu ráðherra.
4. Áætlanir fyrir sveitarfélagið sem gilda eiga til lengri tíma, svo sem þriggja ára áætlanir og skipulags- og framkvæmdaáætlanir.
5. Tilkynningu til eftirlitsnefndar skv. 75. gr. sveitarstjórnarlaga.

22. gr.

Hreppsnefndarmanni er skylt að sækja alla hreppsnefndarfundi nema lögmæt forföll hamli, svo sem önnur brýnni skyldustörf eða veikindi.

Sé hreppsnefndarmaður forfallaður um stundarsakir skal hann tilkynna eða láta tilkynna forföllin til oddvita eða sveitarstjóra, ef hann er ráðinn, sem boðar þá varamann hans á fund. Varamenn taka sæti í þeirri röð sem þeir eru kosnir. Ef hreppsnefnd hefur verið kjörin í bundinni hlutfallskosningu taka varamenn sæti í þeirri röð sem þeir eru kosnir þegar aðalmenn þess lista sem þeir eru kosnir af forfallast. Ef framboðslisti er borinn fram af tveimur eða fleiri stjórn mála flokkum eða samtökum geta aðalmenn listans komið sér saman um mismunandi röð varamanna eftir því hver aðalmanna hefur forfallast.

Sveitarstjóri, ef hann er ráðinn, skal sitja fundi hreppsnefndar með málfrelsi og tillögu-rétt en hann hefur ekki atkvæðisrétt nema hann sé kjörinn í hreppsnefnd.

Hreppsnefnd getur heimilað einstaklingi utan hreppsnefndar að taka til máls á hreppsnefndarfundi.

23. gr.

Hreppsnefndarmanni ber að víkja sæti við meðferð og afgreiðslu máls þegar það varðar hann eða nána venslamenn hans svo sérstaklega að almennt má ætla að viljaafstaða hans mótist að einhverju leyti þar af.

Hreppsnefndarmenn eru ekki vanhæfir þegar verið er að velja fulltrúa til trúnaðarstarfa á vegum hreppsnefndarinnar eða ákveða þóknun fyrir slík störf.

Hreppsnefndarmenn sem jafnframt eru starfsmenn hreppsins og hafa sem slíkir átt þátt í að undirbúa tiltekið mál sem lagt er fyrir hreppsnefndina eru alltaf vanhæfir þegar hreppsnefndin fjallar um málið. Þetta á þó hvorki við um sveitarstjóra, ef hann er ráðinn, né þegar hreppsnefndin fjallar um og afgreiðir fjárhagsáætlanir og ársreikninga hreppsins.

Hreppsnefndarmanni sem veit hæfi sitt orka tvímælis ber að vekja athygli hreppsnefndar á því. Hreppsnefndarmanni er heimilt við meðferð máls sem hann er vanhæfur að afgreiða að gera stuttlega grein fyrir afstöðu sinni. Hreppsnefnd sker umræðulaust úr um hvort mál er svo vaxið að einhver hreppsnefndarmanna sé vanhæfur. Hreppsnefndarmaður sem hlut á að máli má taka þátt í atkvæðagreiðslu um hæfi sitt.

Hreppsnefndarmaður sem vanhæfur er við úrlausn máls skal yfirgefa fundarsal hreppsnefndar við meðferð og afgreiðslu þess.

24. gr.

Hreppsnefndarmaður hefur málfrelsi, tillögurétt og atkvæðisrétt á hreppsnefndarfundum. Hreppsnefndarmaður sem taka vill til máls skal óska heimildar oddvita. Að jafnaði skulu hreppsnefndarmenn taka til máls í þeirri röð sem þeir hafa kvatt sér hljóðs. Víkja má frá

þeirri reglu ef um er að ræða sveitarstjóra, framsögumann í máli eða hreppsnefndarmann sem óskar að gera stutta athugasemd eða koma leiðréttingu á framfæri. Hafi tveir eða fleiri hreppsnefndarmenn kvatt sér hljóðs samtímis ákveður oddviti í hvaða röð þeir skuli tala.

25. gr.

Hreppsnefndarmaður skal beina máli sínu til oddvita eða fundarins. Þegar til umræðu er fundargerð nefndar eða stjórnar skal hreppsnefndarmaður taka fram hvaða lið/liði fundargerðarinnar hann óskar að ræða.

Hreppsnefndarmaður má tala tvisvar við hverja umræðu máls. Heimilt er þó hreppsnefndarmanni að taka oftár til máls til að bera af sér ámæli eða til að gera stutta athugasemd um fundarstjórn oddvita. Sveitarstjóri, flutningsmaður tillögu eða framsögumaður (talsmaður flutningsmanna) má þó tala oftár en tvisvar við hverja umræðu máls.

Ekki má hreppsnefndarmaður lesa upp prentað mál við umræður í hreppsnefnd nema með leyfi oddvita.

26. gr.

Beri hreppsnefndarmaður aðra menn brigslum skal oddviti víta hann. Oddviti getur lagt til við hreppsnefnd að hreppsnefndarmaður sem víttur hefur verið tvisvar á sama fundi verði sviptur málfrelsi á þeim fundi. Skal slík tillaga afgreidd umræðulaust. Hlýðnist hreppsnefndarmaður ekki úrskurði oddvita eða hreppsnefndar eða ef óregla kemur upp á fundi skal oddviti gera fundarhlé, fresta fundi eða slíta fundi ef nauðsyn krefur.

27. gr.

Telji oddviti umræður dragast úr hófi fram getur hann lagt fram dagskrártillögu um að ræðutími hvers hreppsnefndarmanns verði takmarkaður, verði lokið á tilteknum tíma eða umræðum um málið verði lokið þá þegar. Hver hreppsnefndarmaður getur og borið fram slíkar tillögur. Hreppsnefnd afgreiðir tillögur um takmörkun umræðna umræðulaust. Ekki má þó takmarka umræðu um mál svo að hún standi skemur en tvær klukkustundir ef einhver hreppsnefndarmaður kveður sér hljóðs. Umræður um fjárhagsáætlun eru ekki háðar ákvæðum greinar þessarar.

28. gr.

Hreppsnefndarmaður getur borið fram breytingartillögu, viðaukatillögu, frávísunartillögu eða frestunartillögu við hvert mál sem til umræðu er á fundi. Slíkar tillögur skulu vera skriflegar ef oddviti óskar. Oddviti ákveður í hvaða röð og með hvaða hætti slíkar tillögur eru teknar til afgreiðslu.

29. gr.

Mál er afgreitt í hreppsnefnd með því að samþykkja það eða fella það, vísa því frá eða vísa því til afgreiðslu nefndar, stjórnar eða oddvita eða sveitarstjóra, ef hann er ráðinn. Máli sem hreppsnefnd ber að lögum að afgreiða verður þó eigi vísað til afgreiðslu annarra. Hreppsnefnd er heimilt að fresta afgreiðslu máls nema um sé að ræða mál sem að lögum ber að afgreiða fyrir tiltekinn tíma.

30. gr.

Atkvæðagreiðsla á hreppsnefndarfundi fer að jafnaði fram með handauppréttingu. Oddviti biður þá hreppsnefndarmenn sem samþykkja mál að rétta upp hönd sína. Að því búnu leitar oddviti mótatkvæða með sama hætti. Loks skýrir oddviti frá úrslitum atkvæðagreiðslunnar.

Ef mál er svo vaxið að oddviti telur ástæðulaust að atkvæðagreiðsla fari fram um það skýrir hann frá því að hann telji mál samþykkt eða felld án atkvæðagreiðslu nema athugasemd verði við það gerð.

Oddviti getur ákveðið að mál verði afgreitt með nafnakalli. Einnig ber oddvita að láta fara fram nafnakall ef a.m.k. þriðjungur hreppsnefndarmanna óskar þess. Við nafnakall skal farið eftir tölusettri nafnaskrá hreppsnefndarmanna í stafrófsröð og skal það ráðast af útdrætti hvaða hreppsnefndarmaður greiðir fyrst atkvæði við nafnakall. Við nafnakall skal oddviti greiða atkvæði síðastur. Við nafnakall svarar hreppsnefndarmaður, þegar oddviti les upp nafn hans, já eða nei eftir því hvort hann er með máli eða móti eða tekur fram að hann greiði ekki atkvæði en slík afstaða telst þó þátttaka í atkvæðagreiðslu.

Heimilt er að afgreiða mál með skriflegri atkvæðagreiðslu ef hreppsnefndarmaður óskar og hreppsnefnd samþykkir.

Kosningar skulu ávallt vera skriflegar og leynilegar.

31. gr.

Á hreppsnefndarfundum ræður afl atkvæða úrslitum mála. Hjáseta telst þátttaka í atkvæðagreiðslu.

Ef jafnmörg atkvæði eru með málefni og móti því fellur það en við kosningar ræður hlutkesti.

Kosningar sem fara fram í hreppsnefnd skulu vera hlutfallskosningar skv. d'Hondts reglu, sbr. 85. og 86. gr. laga um kosningar til sveitarstjórna nr. 5/1998. Þegar um meirihlutakosningu er að ræða, svo sem við kjör eins fulltrúa úr hópi tveggja eða fleiri, skal kosning fara fram eins og við oddvitakjör.

32. gr.

Hreppsnefnd getur ráðið sérstakan fundarritara utan hreppsnefndar til að annast ritun fundargerða í gerðabók hreppsnefndar. Fundargerðir skulu vera í tölusettri röð innan ársins. Í fundargerð skal getið hvar og hvenær fundur er haldinn og hverjir sitji fundinn. Skrá skal þau mál sem tekin eru fyrir, dagsetningu þeirra, aðila máls og meginefni og hvernig mál er afgreitt. Mál sem tekin eru fyrir skulu tölusett í fundargerð. Sé mál ekki afgreitt samhljóða skal greina í fundargerð hvernig atkvæði hafa skipst. Þegar lagðar eru fram fundargerðir nefnda nægir að skrá í fundargerð hreppsnefndar um hvaða nefndir er að ræða, dagsetningu fundargerðar og fjölda töluliða.

Mál sem tekin eru fyrir á lokuðum fundi skal skrá sem trúnaðarmál.

Í lok fundar skal fundargerð lesin upp og skulu allir viðstaddir fundarmenn undirrita hana nema hreppsnefnd ákveði annað.

Hreppsnefnd getur ákveðið að fundargerðir verði skráðar í tölvu. Verði það gert skal bóka í gerðabók hreppsnefndar númer fundar, hvar og hvenær fundurinn er haldinn og að fundargerð sé færð í tölvu. Þá skal færa í gerðabók fundarslit og greina blaðsíðutal fundargerða. Viðstaddir hreppsnefndarmenn skulu rita nöfn sín við slit fundar í gerðabók. Í lok fundarins skal tölvuskráð fundargerð prentuð út og hún undirrituð af fundarmönnum. Einnig skal oddviti og a.m.k. einn fundarmanna setja upphafsstafi sína undir hverja blaðsíðu fundargerða sem blaðsíðusettar skulu í áframhaldandi töluröð. Undirritaðar tölvuskráðar fundargerðir skulu reglulega bundnar inn til varanlegrar varðveislu.

Hreppsnefndarmaður sem gera vill athugasemd við eitthvert atriði í fundargerð getur undirritað fundargerðina með fyrirvara um það atriði.

Hreppsnefnd getur ákveðið að umræður á hreppsnefndarfundum verði hljóðritaðar eða teknar upp með öðrum hætti. Verði það ákveðið skal hreppsnefnd setja um það nánari reglur.

III. KAFLI

Um réttindi og skyldur hreppsnefndarmanna.

33. gr.

Hreppsnefndarmanni er bæði rétt og skylt að sækja fundi hreppsnefndar nema lögmæt forföll hamli.

Aðal- og varamönnum í hreppsnefnd er skylt að taka kjöri í nefnd, ráð eða stjórn á vegum sveitarfélagsins. Hver hreppsnefndarmaður er skyldur til að taka að sér þau störf sem hreppsnefnd felur honum og varða verkefni hreppsnefndarinnar, svo sem oddvitastörf. Þó getur sá sem verið hefur oddviti eitt kjörtímabil eða lengur eða setið í nefnd sama tímabil skorast undan kosningu jafnlangan tíma og hann hefur haft starfið á hendi.

34. gr.

Hreppsnefndarmanni ber að gegna störfum sínum í hreppsnefnd af alúð og samvisku-semi og gæta hagsmuna sveitarfélagsins en í störfum sínum er hreppsnefndarmaður einungis bundinn af lögum og sannfæringu sinni.

35. gr.

Hreppsnefndarmaður hefur málfrelsi, tillögurétt og atkvæðisrétt á fundum hreppsnefndar eftir því sem nánar er ákveðið í samþykkt þessari.

Hreppsnefndarmanni er ekki skylt að taka þátt í atkvæðagreiðslu um einstök mál. Þegar um er að ræða mál sem hreppsnefnd er að lögum skylt að afgreiða, svo sem fjárhagsáætlun, ársreikninga eða kjör fulltrúa í lögboðnar nefndir, getur oddviti ákveðið að endurtaka atkvæðagreiðslu ef minna en helmingur hreppsnefndarmanna tekur þátt í atkvæðagreiðslunni.

Hreppsnefndarmaður á rétt á að fá mál skv. 4. og 5. gr. samþykktar þessarar tekið á dagskrá hreppsnefndarfundar enda tilkynni hann það oddvita eða sveitarstjóra, ef hann er ráðinn, skriflega a.m.k. þremur sólarhringum fyrir fund.

36. gr.

Hreppsnefndarmaður á aðgang að bókum og skjölum sveitarfélagsins og einnig óhindraðan aðgang að stofnunum og fyrirtækjum þess á venjulegum afgreiðslutíma til upplýsingaöflunar vegna starfa sinna.

37. gr.

Hreppsnefndarmaður á rétt á að fá bókaða stutta athugasemd um afstöðu sína til þeirra mála sem til umræðu eru í hreppsnefnd.

38. gr.

Hreppsnefndarmaður skal gæta þagnarskyldu um það sem hann fær vitneskju um í starfi sínu og leynt á að fara vegna einka- eða almannahagsmuna samkvæmt lögum eða eðli máls. Þagnarskylda helst áfram eftir að hreppsnefndarmaður lætur af þeim störfum.

39. gr.

Nú telur hreppsnefndarmaður sig ekki geta gegnt skyldum sínum í hreppsnefndinni án óhæfilegs álags og getur hreppsnefndin þá létt af honum störfum eða veitt honum lausn að eigin ósk um tiltekinn tíma eða til loka kjörtímabils. Varamaður tekur þá sæti hans skv. 24. gr. sveitarstjórnarlaga.

Missi hreppsnefndarmaður kjörgengi skal hann víkja úr hreppsnefndinni, sbr. þó ákvæði 4. mgr. 24. gr. sveitarstjórnarlaga.

Nú er hreppsnefndarmaður af einhverjum ástæðum sviptur fjárforræði, svo sem ef bú hans er tekið til gjaldþrotaskipta, og skal hreppsnefndin þá veita honum lausn frá störfum þann tíma er sviptingin gildir.

40. gr.

Hreppsnefndarmaður skal fá hæfilega þóknun úr sveitarsjóði fyrir störf sín í hreppsnefnd. Ef um langan veg er að fara milli heimilis hreppsnefndarmanns og fundarstaðar hreppsnefndar getur hreppsnefndin auk þess ákveðið að hann skuli fá hæfilega greiðslu vegna ferðakostnaðar. Takist hreppsnefndarmaður á hendur ferð á vegum hreppsins samkvæmt ákvörðun hreppsnefndarinnar á hann rétt á greiðslu hæfilegs ferða- og dvalarkostnaðar.

Hreppsnefnd setur nánari reglur um greiðslur skv. 1. mgr.

41. gr.

Haga skal fundum hreppsnefndar þannig að hreppsnefndarmenn eigi möguleika á að taka sér orlof árlega.

42. gr.

Ákvæði þessa kafla um réttindi og skyldur hreppsnefndarmanna gilda einnig um varamenn sem taka sæti í hreppsnefndinni.

IV. KAFLI

Nefndir, ráð og stjórnir.

43. gr.

Hreppsnefnd kýs fulltrúa í nefndir og stjórnir samkvæmt ákvæðum laga, reglugerða og samþykktar þessarar. Slíkar kosningar skulu vera leynilegar bundnar hlutfallskosningar ef einhver hreppsnefndarmaður óskar þess.

Starfsmenn fyrirtækja og stofnana sveitarfélagsins eru ekki kjörgengir í nefndir og stjórnir þeirra fyrirtækja eða stofnana er þeir starfa hjá.

44. gr.

Á fyrsta fundi nefndar skal kjósa formann, varaformann og ritara nefndar nema lög eða hreppsnefndin ákveði annað.

Oddviti eða sveitarstjóri, ef hann er ráðinn, boðar nefnd saman til fyrsta fundar eða ákveður hver skuli gera það nema formaður hafi áður verið valinn af hreppsnefnd. Formaður nefndar boðar eða lætur boða fundi í nefnd með a.m.k. eins sólarhrings fyrirvara.

45. gr.

Nefndarmanni er skylt að sækja fundi nema lögmæt forföll hamli. Þegar aðalmaður í nefnd forfallast um stundarsakir skal varamaður hans taka sæti í nefndinni. Þegar aðalmaður í nefnd flyst burt úr sveitarfélaginu, fellur frá eða forfallast á annan hátt varanlega tekur varamaður hans sæti nema hreppsnefndin ákveði að kjósa aðalmann að nýju.

Hafi tveir eða fleiri flokkar eða framboðsaðilar haft samstarf um nefndarkosningar skal sá sem tilnefndi viðkomandi nefndarmann einnig tilnefna varamann hans sé eigi öðruvísi ákveðið í yfirlýsingu, skv. 2. mgr. 24. gr. sveitarstjórnarlaga.

46. gr.

Nefndarfundur skal haldinn fyrir luktum dyrum. Nefnd getur kvatt á sinn fund einstaka starfsmenn sveitarfélagsins. Enn fremur getur nefnd boðið aðila að koma á sinn fund til viðræðna um tiltekin mál.

47. gr.

Formaður nefndar stýrir fundum. Ákvæði II. og III. kafla samþykktar þessarar gilda um meðferð mála í nefndum, ráðum og stjórnnum hreppsins eftir því sem við á.

48. gr.

Um hlutverk og valdsvið nefnda, ráða og stjórna á vegum sveitarfélagsins fer eftir því sem ákveðið er í lögum, reglugerðum eða samþykktum hreppsnefndar.

Hreppsnefnd getur falið nefnd fullnaðarafgreiðslu einstakra mála eða málaflokka nema slíkt vald sé að lögum sérstaklega falið hreppsnefnd til ákvörðunar.

49. gr.

Nefndir, ráð og stjórnir sveitarfélagsins skulu halda gerðabækur. Kjörinn ritari nefndar skal færa fundargerð í gerðabók. Nefnd getur þó ráðið sér sérstakan fundarritara utan nefndar. Um ritun fundargerða nefnda, ráða og stjórna gilda sömu reglur og um ritun fundargerða hreppsnefndarinnar, sbr. 32. gr.

50. gr.

Fundargerðir nefnda, ráða og stjórna sveitarfélagsins skulu teknar á dagskrá hreppsnefndar og skal það gert svo fljótt sem unnt er að afloknum nefndarfundi. Ef fundargerðir innihalda ekki ályktanir eða tillögur sem þarfnast sérstakrar staðfestingar hreppsnefndarinnar eru fundargerðir lagðar fram til kynningar. Ef ályktanir eða tillögur þarfnast staðfestingar hreppsnefndarinnar ber að taka þær sérstaklega fyrir. Hafi ályktun nefndar, ráðs eða stjórnar í för með sér fjárútlát umfram áður veittar heimildir skal ályktunin ætíð lögð fyrir hreppsnefndina.

51. gr.

Hreppsnefnd kýs fulltrúa í eftirtaldar nefndir, ráð, stjórnir og embætti til fjögurra ára á fyrsta eða öðrum fundi að afloknum hreppsnefndarkosningum:

1. *Búfjáreftirlitsmaður*. Einn aðalmaður og annar til vara skv. 9. gr. laga um búfjárhald nr. 46/1991.
2. *Húsnæðisnefnd*. Hreppsnefnd fer með verkefni húsnæðisnefndar samkvæmt ákvæðum laga um húsnæðismál nr. 44/1998.
3. *Jafnréttisnefnd*. Hreppsnefnd fer með verkefni jafnréttisnefndar samkvæmt ákvæðum laga um jafna stöðu og jafnan rétt kvenna og karla nr. 96/2000.
4. *Kjörstjórn*. Þrjú aðalmenn og jafnmargir til vara skv. 14. gr. laga um kosningar til sveitarstjórna nr. 5/1998. Kjörstjórnin fer jafnframt með verkefni undirkjörstjórnar samkvæmt ákvæðum í lögum um kosningar til Alþingis nr. 24/2000.
5. *Skipulagsnefnd*. Hreppsnefnd fer með verkefni skipulagsnefndar samkvæmt ákvæðum skipulags- og byggingarlaga nr. 73/1997.
6. *Skoðunarmenn*. Tveir aðalmenn og jafnmargir til vara skv. 69. gr. sveitarstjórnarlaga nr. 45/1998.
7. *Skólanefnd*. Þrjú aðalmenn og jafnmargir til vara skv. 13. gr. laga um grunnskóla nr. 66/1995. Nefndin fer jafnframt með verkefni leikskólanefndar samkvæmt ákvæðum 9. gr. laga um leikskóla nr. 78/1994.
8. *Skólanefnd Flúðaskóla*. Einn fulltrúi og annar til vara.
9. *Bókasafnsnefnd*. Fimm aðalmenn og jafnmargir til vara skv. 7. gr. laga um almenningsbókasöfn nr. 36/1997.
10. *Umferðarnefnd*. Þrjú aðalmenn og jafnmargir til vara, samanber heimild í 2. mgr. 116. gr. umferðarlaga nr. 50/1987.

11. *Sameiginleg byggingarnefnd.* Einn fulltrúi og annar til vara samkvæmt ákvæðum skipulags- og byggingarlaga nr. 73/1997 og samkvæmt samningi um sameiginlega byggingarnefnd uppsveita Árnessýslu.
12. *Sameiginleg félagsmálanefnd.* Einn fulltrúi og annar til vara samkvæmt 5. gr. laga um félagsþjónustu sveitarfélaga og samkvæmt samstarfssamningi sveitarfélaga uppsveita Árnessýslu um félagsþjónustu. Nefndin fer jafnframt með verkefni barnaverndarnefndar samkvæmt barnaverndarlögum nr. 58/1992, samanber og heimild í 6. gr. sömu laga.
13. *Sameiginleg brunamálanefnd.* Tveir fulltrúar og jafnmargir til vara samkvæmt samkomulagi Gnúpverjahrepps og Hrunamannahrepps um rekstur slökkviliðs og eldvarnar-efartilits, samanber heimild í 4. gr. laga um brunavarnir og brunamál nr. 41/1992.
14. *Sameiginleg almannavarnarnefnd.* Tveir fulltrúar og jafnmargir til vara samkvæmt samkomulagi Gnúpverjahrepps og Hrunamannahrepps um sameiginlega almannavarnarnefnd, sbr. 8. gr. laga um almannavarnir nr. 94/1962.
15. *Stjórn heilsugæslustöðvarinnar í Laugarási.* Einn aðalmaður og annar til vara skv. 21. gr. laga um heilbrigðisþjónustu nr. 97/1990. Stjórn heilsugæslustöðvarinnar skipar í þjónustuhóp aldraðra skv. 7. gr. laga um málefni aldraðra nr. 125/1999 í umboði sveitarstjórna á heilsugæslusvæðinu.
16. *Héraðsnefnd Árnesinga.* Einn fulltrúi og annar til vara samkvæmt stofnsamningi sveitarfélaga í Árnessýslu um héraðsnefnd Árnesinga, dags. 15. desember 1989.
17. *Landsþing Sambands íslenskra sveitarfélaga.* Einn fulltrúi og annar til vara skv. 4. gr. laga Sambands íslenskra sveitarfélaga.
18. *Aðalfundur Samtaka sunnlenskra sveitarfélaga.* Einn fulltrúi og annar til vara skv. gr. 3.1 í lögum samtakanna.
19. *Aðalfundur og félagsfundir Atvinnuþróunarsjóðs Suðurlands.* Einn fulltrúi og annar til vara, samanber samþykktir fyrir sjóðinn.
20. *Hússtjórn Þjóðveldisbæjar í Þjórsárdal.* Einn fulltrúi samkvæmt reglum um Þjóðveldisbæinn í Þjórsárdal, dags. 18. nóvember 1985.
21. *Ráðgjafarnefnd um friðun Þjórsárvera.* Einn fulltrúi og annar til vara.
22. *Ferða- og atvinnumálanefnd.* Þrír aðalmenn og jafnmargir til vara. Nefndin á að fjalla um og gera tillögur til hreppsnefndar um ferða- og atvinnumál í sveitarfélaginu.

52. gr.

Hreppsnefnd getur kosið nefndir til að vinna að einstökum afmörkuðum verkefnum. Umboð slíkra nefnda fellur niður við lok kjörtímabils hreppsnefndarinnar og fyrr ef verkefni nefndar er lokið. Hreppsnefnd getur einnig afturkallað umboð slíkra nefnda hvenær sem er.

V. KAFLI

Um framkvæmdastjórn og starfslið hreppsins.

53. gr.

Hreppsnefnd getur ráðið sveitarstjóra. Gera skal skriflegan ráðningarsamning við sveitarstjórnann þar sem meðal annars skal kveðið á um ráðningartíma hans, kaup og kjör. Ráðningarsamningur skal staðfestur af hreppsnefnd.

54. gr.

Ef ekki er ráðinn sveitarstjóri hefur oddviti með höndum daglega stjórn hreppsins, undirbýr fundi hreppsnefndar, annast framkvæmd ákvarðana hreppsnefndar og annarra málefna sveitarfélagsins, svo sem bréfastípti, gjaldheimtu og reikningshald.

Laun oddvita ef ekki er starfandi sveitarstjóri skulu ákveðin sérstaklega af hreppsnefndinni. Skulu launin endurskoðuð reglulega í samræmi við almennar launabreytingar í landinu.

Ef um er að ræða sérstakar, umfangsmiklar og tímabundnar framkvæmdir á vegum sveitarfélagsins sem oddviti sér um, á hann rétt á sérstakri þóknun fyrir þau störf samkvæmt ákvörðun hreppsnefndarinnar. Láti oddviti í té húsnæði og aðra aðstöðu vegna skrifstofuhalds og fundahalda í þágu sveitarfélagsins á hann rétt á sérstakri greiðslu fyrir þá þjónustu.

55. gr.

Sveitarstjóri, ef hann er ráðinn, undirbýr fundi hreppsnefndar, semur dagskrá og boðar til funda. Hann á sæti á fundum hreppsnefndarinnar og hefur þar málfrelsi og tillögurétt en eigi atkvæðisrétt nema hann sé kjörinn fulltrúi í hreppsnefndina. Hann hefur og rétt til setu á fundum nefnda sveitarfélagsins með sömu réttindum.

Sveitarstjórinn, ef hann er ráðinn, hefur á hendi framkvæmd ákvarðana hreppsnefndar og málefna hreppsins að svo miklu leyti sem hreppsnefndin hefur ekki ákveðið annað.

Sveitarstjórinn, ef hann er ráðinn, er prókúruhafi sveitarsjóðs. Hann undirritar skjöl varðandi kaup og sölu fasteigna sveitarfélagsins, lántökur og aðrar skuldbindingar eða ráðstafanir sem samþykki hreppsnefndarinnar þarf til. Sveitarstjóranum er heimilt með samþykki hreppsnefndarinnar að veita öðrum starfsmanni sveitarfélagsins prókúru.

Sveitarstjóri, ef hann er ráðinn, er æðsti yfirmaður starfslíðs hreppsins.

Sveitarstjórinn, ef hann er ráðinn, ákveður hver gegna skuli störfum hans í forföllum hans.

56. gr.

Hreppsnefnd ræður starfsmenn í helstu stjórnunarstöður hjá hreppnum, svo sem yfirmenn stofnana og deilda hreppsins, og veitir þeim lausn frá störfum.

57. gr.

Sveitarstjóri, ef hann er ráðinn, ræður fasta starfsmenn nema á annan veg sé mælt í reglugerð eða reglum sem hreppsnefnd hefur sett.

58. gr.

Um ráðningu lausráðinna starfsmanna fer eftir reglum sem hreppsnefnd setur. Um kaup og kjör fer eftir kjarasamningum viðkomandi stéttarfélaga.

59. gr.

Um starfskjör, réttindi og skyldur starfsmanna sveitarfélagsins fer eftir ákvæðum kjarasamninga hverju sinni og/eða ákvæðum ráðningarsamninga.

VI. KAFLI

Um fjármálastjórn sveitarfélagsins.

60. gr.

Fyrir lok janúarmánaðar ár hvert skal hreppsnefnd afgreiða fjárhagsáætlun sveitarsjóðs, fyrirtækja og stofnana sveitarfélagsins fyrir yfirstandandi ár að undangengnum tveimur umræðum í hreppsnefnd. Ef ekki tekst að afgreiða fjárhagsáætlun fyrir lok frestsins skal sækja skriflega um frest til félagsmálaráðuneytisins og tilgreina ástæður fyrir umsókninni.

Form fjárhagsáætlunar skal vera í samræmi við form ársreiknings. Í fjárhagsáætlun skal koma fram rekstrar- og framkvæmdaáætlun, áætlun um efnahag í upphafi og lok árs, auk áætlaðra fjármagnshreyfinga.

Við afgreiðslu fjárhagsáætlunar tekur hreppsnefnd ákvarðanir um nýtingu tekjustofna sveitarsjóðs og tekjuöflun, um öflun lánsfjár ef um það er að ræða og um ráðstöfun fjármuna á fjárhagsárinu bæði til rekstrar og eignabreytinga. Þá skal við gerð fjárhagsáætlunar hafa hliðsjón af fjárhagslegri stöðu sveitarsjóðs í byrjun fjárhagsársins.

Hreppsnefndin skal árlega gæta þess svo sem kostur er að heildarútgjöld sveitarfélagsins, þar með talin rekstrarútgjöld, fari ekki fram úr heildartekjum þess.

61. gr.

Fjárhagsáætlun skv. 61. gr. skal vera meginregla um tekjuöflun, ráðstöfun fjármuna og fjármálastjórn sveitarfélagsins á fjárhagsárinu og ekki má stofna til útgjalda eða greiða fé úr sveitarsjóði nema heimild sé til þess í fjárhagsáætlun, útgjöldin séu lögbundin, samningsbundin eða samþykkt af hreppsnefndinni.

Samþykki hreppsnefnd fjárveitingu eða útgjöld utan fjárhagsáætlunar skal hún jafnframt taka ákvörðun um hvernig afla skuli fjár til þeirra útgjalda, svo sem með lækkun annarra útgjalda, auknum tekjum eða lánsfé. Samþykki slíkrar fjárveitingar telst breyting á fjárhagsáætluninni.

62. gr.

Hafi forsendur fyrir gerð fjárhagsáætlunar breyst er hreppsnefnd heimilt að endurskoða fjárhagsáætlunina. Slíkar breytingar afgreiðir hreppsnefnd við eina umræðu á hreppsnefndarfundum, enda hafi breytingartillögurnar verið sendar öllum hreppsnefndarmönnum með dagskrá viðkomandi hreppsnefndarfundar.

63. gr.

Til viðbótar árlegri fjárhagsáætlun skal hreppsnefnd semja og fjalla um þriggja ára áætlun um rekstur, framkvæmdir og fjármál hreppsins. Þessi þriggja ára áætlun skal vera rammi um árlegar fjárhagsáætlanir hreppsins. Skal hún unnin og afgreidd af hreppsnefnd innan eins mánaðar frá afgreiðslu árlegrar fjárhagsáætlunar.

64. gr.

Strax að lokinni afgreiðslu hreppsnefndarinnar skal senda félagsmálaráðuneytinu fjárhagsáætlun skv. 61. gr. og þriggja ára áætlun skv. 63. gr. Sama á við um endurskoðaða áætlun eða breytta skv. 62. gr.

65. gr.

Ársreikningur Gnúpverjahrepps skal fullgerður, endurskoðaður og tilbúinn til afgreiðslu í hreppsnefnd fyrir lok aprílmánaðar.

Hreppsnefndin skal taka til umfjöllunar og afgreiðslu álit, greinargerðir og tillögur endurskoðanda og skoðunarmanna.

Hreppsnefnd skal hafa lokið fullnaðarafgreiðslu ársreikninga sveitarsjóðs, stofnana hreppsins og fyrirtækja þess eigi síðar en 1. júní ár hvert. Hreppsnefndarmenn og sveitarstjóri, ef hann er ráðinn, skulu árita ársreikninginn.

Eintak af ársreikningnum skal senda félagsmálaráðuneytinu og Hagstofu Íslands fyrir 15. júní ár hvert ásamt greinargerð endurskoðanda og skoðunarmanna.

Samþykkt þessi, sem hreppsnefnd Gnúpverjahrepps hefur sett samkvæmt ákvæðum 10. og 25. gr. sveitarstjórnarlaga nr. 45/1998, staðfestist hér með til að öðlast þegar gildi.

Félagsmálaráðuneytinu, 28. nóvember 2000.

F. h. r.

Húnbogi Þorsteinsson.

Guðjón Bragason.

AUGLÝSING

um deiliskipulag frístundahúsalanda í landi Úlfarsfells við Hafravatn, Mosfellsbæ.

Bæjarstjórn Mosfellsbæjar samþykkti deiliskipulag frístundahúsalanda í landi Úlfarsfells við Hafravatn, Mosfellsbæ, á fundi sínum þann 31. október 2000.

Deiliskipulagið nær til fimm frístundahúsalanda norðan við Hafravatn. Gerir tillagan ráð fyrir fimm frístundahúsum.

Greinargerð og uppdráttur hafa hlotið þá meðferð sem skipulags- og byggingarlög mæla fyrir um. Skipulagsstofnun hefur heimilað auglýsingu þess. Deiliskipulagið öðlast þegar gildi við birtingu þessarar auglýsingar.

Mosfellsbæ, 28. nóvember 2000.

F.h. bæjarstjórnar Mosfellsbæjar,

Tryggvi Jónsson bæjarverkfræðingur.

GJALDSKRÁ

fyrir heilbrigðis- og mengunarvarnaeftirlit Austurlands.

1. gr.

Af starfsemi sem háð er starfsleyfi eða eftirliti Heilbrigðiseftirlits Austurlands, samkvæmt lögum nr. 7/1998 um hollustuhætti og mengunarvarnir, með síðari breytingum og reglugerðum settum með stoð í þeim, er aðildarsveitarfélögunum heimilt að innheimta gjöld samkvæmt gjaldskrá þessari.

2. gr.

Tímagjald kr. 5.300

Gjald vegna rannsóknar pr. sýni skv. eftirlitsáætlun kr. 4.200

Af eftirlitsskyldri starfsemi er aðildarsveitarfélögunum heimilt að innheimta árlegt gjald af starfsemi eins og fram kemur á fylgiskjali, viðauka A, með gjaldskrá þessari, enda fari fram reglubundið eftirlit með starfseminni, skv. eftirlitsáætlun.

Ef starfsemi hefur haft samning við faggilta skoðunarstofu síðastliðin þrjú ár, hefur haft vottað gæðakerfi síðastliðin þrjú ár eða hefur rekið innra eftirlit með starfsemi sinni síðastliðin þrjú ár, sem heilbrigðisnefnd telur ganga lengra en reglur kveða á um, er heilbrigðisnefnd heimilt að lækka gjöld samkvæmt þessari grein.

Ef einungis hluti margþætts eftirlits með starfsemi fer fram er heimilt að lækka eftirlitsgjald, sem því nemur.

3. gr.

Af starfsleyfisskyldri starfsemi er aðildarsveitarfélögunum heimilt að innheimta gjald fyrir starfsleyfi eins og hér segir:

Endurnýjun starfsleyfis:

Starfsleyfisgjald

eitt tímagjald

og auglýsingakostnaður ef við á

Ný starfsemi:

Starfsleyfisgjald eitt tímagjald
og eftirlitsgjald viðkomandi fyrirtækjaflokks
ásamt auglýsingakostnaði ef við á

Önnur starfsleyfi sem ekki eru í eftirlitsáætlun:

Starfsleyfisgjald eitt tímagjald
og gjald skv. reikningi vegna undirbúnings, ferðar,
úttektar og frágangs ásamt auglýsingakostnaði ef við á.

4. gr.

Gjald skv. 3. gr. greiðist við afhendingu leyfisbréfs og reiknast dráttarvextir 30 dögum eftir útgáfudag leyfis.

5. gr.

Fyrir vottorð sem Heilbrigðiseftirlit Austurlands gefur út samkvæmt fyrirliggjandi gögnum og fyrir eiturbeiðnir skal greiða hálf tímagjald.

Gjald fyrir þjónustuverkefni greiðist samkvæmt reikningi.

Ef um aukin eftirlitsverkefni er að ræða, umfram reglubundið eftirlit og sýnatöku sem gert er ráð fyrir í eftirlitsáætlun Heilbrigðiseftirlits Austurlands, er heilbrigðiseftirlitinu heimilt að gera sérstakan reikning vegna þeirra, eins og um þjónustuverkefni sé að ræða.

6. gr.

Af starfsemi, sem upp er talin í viðauka með lögum nr. 7/1998 um hollustuhætti og mengunarvarnir og Heilbrigðiseftirlit Austurlands hefur eftirlit með samkvæmt samningi við Hollustuvernd ríkisins, skal greiða gjöld samkvæmt gjaldskrá Holustuverndar ríkisins.

7. gr.

Aðildarsveitarfélögin annast innheimtu eftirlitsgjalda. Heilbrigðiseftirlit Austurlands innheimtir önnur gjöld samkvæmt gjaldskrá þessari, s.s. fyrir leyfi, vottorð, eiturbeiðnir og þjónustuverkefni.

Heilbrigðiseftirlitið gerir skrá yfir eftirlitsskylda starfsemi í samræmi við viðauka A sem fylgir gjaldskrá þessari og sendir viðkomandi aðildarsveitarfélagi.

Um innheimtu gjalda fer samkvæmt 12. gr. laga nr. 7/1998 um hollustuhætti og mengunarvarnir, með síðari breytingum.

Gjöld samkvæmt gjaldskránni má innheimta með fjárnámi.

8. gr.

Gjalddagi gjalda samkvæmt 2. gr. er 1. júlí og eindagi 1. ágúst ár hvert. Dráttarvextir reiknast frá gjalddaga séu gjöldin ekki greidd á eindaga auk áfallins innheimtukostnaðar.

9. gr.

Þegar sami aðili rekur fleiri en eina tegund starfsemi sem fellur undir gjaldskrá þessa, á einum og sama stað, er heimilt að innheimta eitt árlegt gjald, þá í þeim flokki sem hærrí er.

10. gr.

Innheimt gjöld samkvæmt gjaldskrá þessari skulu renna til reksturs heilbrigðiseftirlitsins skv. 12. gr. laga nr. 7/1998 um hollustuhætti og mengunarvarnir, með síðari breytingum.

11. gr.

Gjaldskrá þessi, sem samin er af stjórn Byggðasamlags um heilbrigðiseftirlit og samþykkt af aðildarsveitarfélögunum skv. 12. gr. laga nr. 7/1998 um hollustuhætti og mengunarvarnir, með síðari breytingum, öðlast gildi við birtingu. Um leið fellur úr gildi gjaldskrá fyrir heilbrigðis- og mengunareftirlit á svæði Heilbrigðiseftirlits Austurlands frá október 1999.

Fjarðabyggð, 24. nóvember 2000.

F.h. heilbrigðisnefndar Austurlands,

Helga Hreinsdóttir framkvæmdastjóri.

VIÐAUKI A

með gjaldskrá heilbrigðis- og mengunarvarnaeftirlits Austurlands.

ÍSAT nr.	Heiti atvinnugreinar	Áætluð tíðni eftirlits/ár	Eftirlits- og
			sýnakostnaður, kr. árlega
01.12.2.0	Blómarækt	0,5	8.000
01.23.0.1	Svínarækt < 2000 stæði alisvín eða 750 stæði fyrir gyltur	1	32.000
01.23.0.2	Svínarækt > 2000 stæði alisvín eða 750 stæði fyrir gyltur	2	64.000
01.24.0.1	Alifuglarækt < 40.000 stæði	1	27.000
01.24.0.2	Alifuglarækt > 40.000 stæði	2	56.500
01.25.2.0	Loðdýrabú	1	27.000
01.25.9.0	Kanínurækt	0,25	6.125
01.42.0.2	Kattahótel	0,25	4.000
05.02.1.1	Seiðaeldisstöðvar > 350 þús. seiði og afrennsli í ferskvatn	1	28.500
05.02.2.0	Land- og kvíaeldi	0,5	14.250
14.21.0.0	Malar- og sandnám; vikurnám	0,25	5.875
14.30.0.0	Nám og vinnsla á steinefnum til efnaiðnaðar og áburðargerðar	0,25	5.875
14.40.0.0	Saltvinnsla	1	23.500
15.11.0.1	Sláturhús < 50 t/dag	1	29.500
15.11.0.2	Sláturhús > 50 t/dag	2	69.000
15.12.0.1	Slátrun, vinnsla alifuglakjöts	0,5	13.500
15.13.0.1	Kjötvinnsla, lítil	1	32.900
15.13.0.2	Kjötvinnsla, miðlungs	2	80.800
15.13.0.3	Kjötvinnsla, stór	3	103.500
15.13.0.4	Kjötvinnsla með reykingu, lítil	1	31.000
15.13.0.5	Kjötvinnsla með reykingu, miðlungs	2	82.000
15.13.0.6	Kjötvinnsla með reykingu, stór	3	130.500
15.13.0.7	Kjötpökkunarstöð	2	78.800
15.20.2.0	Saltfiskverkun	0,5	9.125
15.20.3.0	Síldarsöltun	0,5	9.125
15.20.4.1	Heitloftspurrkun fiskafurða	0,5	9.125
15.20.5.0	Harðfiskverkun	0,5	9.125
15.20.5.1	Hrognavinnsla, lítil	0,25	4.563
15.20.6.1	Vinnsla á ferskum fiski, lítil	0,5	10.500
15.20.6.2	Vinnsla á ferskum fiski, miðlungs	1	23.500
15.20.6.3	Vinnsla á ferskum fiski, stór	1	31.000
15.20.8.0	Lagmetisiðja og framleiðsla sjávarrétta, lítil	1	23.500
15.20.8.1	Lagmetisiðja og framleiðsla sjávarrétta, miðlungs	1	31.000
15.20.8.2	Lagmetisiðja og framleiðsla sjávarrétta, stór	2	72.000
15.20.9.0	Önnur ótalin fiskvinnsla	1	16.000
15.31.0.0	Kartöfluvinnsla - pökkun	0,25	3.688
15.31.0.1	Kartöfluvinnsla < 300 tonn á dag	1	23.500
15.31.0.2	Kartöfluvinnsla > 300 tonn á dag	2	47.000

ÍSAT nr.	Heiti atvinnugreinar	Áætluð tíðni eftirlits/ár	Eftirlits- og sýnakostnaður, kr. árlega
15.31.0.3	Framleiðsla á kartöflumjöli og sterkju	1	23.500
15.33.0.1	Sultu- og ávaxtagrautargerð	1	26.000
15.33.0.2	Salatgerð	1	34.400
15.33.0.3	Lauksteikingarverksmiðjur	1	23.500
15.41.0.1	Framleiðsla á mjöli og feiti úr sláturúrgangi < 10 tonn á dag	1	23.500
15.41.0.2	Framleiðsla á mjöli og feiti úr sláturúrgangi > 10 tonn á dag	2	47.000
15.42.0.0	Framleiðsla hreinsaðrar olíu og feiti	1	23.500
15.42.0.1	Fitu- og lýsisvinnsla og -hersla	1	28.500
15.42.0.2	Mörbræðsla og tólgarframleiðsla	1	23.500
15.42.0.3	Kaldhreinsun lýsis	1	23.500
15.43.0.0	Smjörlikisgerð	1	23.500
15.51.0.0	Mjólkurbú og ostagerð	1	49.400
15.51.0.1	Mjólkurbú	1	46.900
15.51.0.2	Ostagerð	2	77.000
15.52.0.0	Ísgerð	2	77.000
15.61.0.2	Framleiðsla á fullunnu korni eða morgunkorni	1	31.000
15.71.1.0	Framleiðsla húsdýrafóðurs	0,5	8.000
15.71.2.0	Framleiðsla fiskeldisfóðurs	0,25	4.000
15.81.0.1	Brauðverksmiðjur	1	38.500
15.81.0.2	Bakarí, lítið	1	26.000
15.81.0.3	Bakarí, miðlungs	1	35.200
15.81.0.4	Bakarí, stórt	1	40.200
15.82.0.1	Kexverksmiðjur	2	71.200
15.82.0.2	Kökugerð, lítil	1	19.750
15.82.0.3	Kökugerð, miðlungs	1	23.500
15.82.0.4	Kökugerð, stór	1	26.000
15.84.0.1	Súkkulaði- og sælgætisgerð	1	36.000
15.85.0.1	Framleiðsla á vörum sem koma í snertingu við matvæli	1	15.250
15.86.0.0	Te- og kaffiframleiðsla	1	14.750
15.87.0.1	Krydd- og bragðefnaframleiðsla, lítil	0,25	4.313
15.87.0.2	Krydd- og bragðefnaframleiðsla, miðlungs	1	24.750
15.87.0.3	Krydd- og bragðefnaframleiðsla, stór	1	33.500
15.88.0.0	Framleiðsla mjólkurdufts	1	36.000
15.89.0.0	Framleiðsla annarra matvara	0,5	13.000
15.91.0.0	Framleiðsla eimaðra áfengra drykkja	1	36.000
15.96.0.0	Bjórgerð	1	36.000
15.98.0.1	Framleiðsla gosdrykkja og svipaðra drykkja, lítil	1	31.000
15.98.0.2	Framleiðsla gosdrykkja og svipaðra drykkja, miðlungs	1	36.000
15.98.0.3	Framleiðsla gosdrykkja og svipaðra drykkja, stór	2	94.500
17.10.0.1	Ullarþvottastöðvar	1	21.000
20.30.9.1	Trésmíðaverkstæði með lökkun	0,5	11.125
20.30.9.2	Trésmíðaverkstæði án lökkunar	0,5	9.875
21.22.0.0	Framleiðsla vöru til heimilis- og hreinlætisnota úr pappír og pappa	0,25	4.625
22.21.0.0	Prentun dagblaða	0,25	9.000
22.22.1.0	Offsett- og hæðarprentun	1	23.500
22.22.2.0	Sáldprentun	1	23.500
22.22.9.1	Prentiðnaður, lítill	0,5	11.000
22.22.9.2	Prentiðnaður, miðlungs	0,5	13.500
22.22.9.3	Prentiðnaður, stór	1	38.250
22.22.9.4	Prentiðnaður með framköllun	0,5	13.500
22.24.0.0	Prentsmið	0,5	11.750
24.11.0.0	Framleiðsla á iðnaðargasi	2	34.500
24.20.0.1	Garðauðun	0,5	11.750
24.30.0.1	Málningarverksmiðjur	1	67.250
24.42.0.0	Lyfjagerð	0,25	9.938

ÍSAT nr.	Heiti atvinnugreinar	Áætluð tíðni eftirlits/ár	Eftirlits- og sýnakostnaður, kr. árlega
24.51.0.1	Hreinlætisvöruverksmiðjur	0,5	19.875
24.52.0.1	Snyrtivöruframleiðsla	0,25	9.938
25.13.0.1	Gúmmívinnsla	0,25	4.313
25.21.0.1	Plastiðnaður	0,5	9.875
25.22.0.0	Framleiðsla á umbúðaplasi	0,25	4.000
25.24.1.0	Framl. plastvöru fyrir sjávarútveg	0,25	4.000
26.13.0.0	Framleiðsla glerfláta	0,25	3.688
26.61.0.0	Framleiðsla á byggingarefni úr steinsteypu	0,25	4.313
26.63.0.0	Framleiðsla tilbúinnar steinsteypu	0,25	5.563
26.70.0.0	Steinsmíði	0,25	3.750
26.82.9.1	Olíumalar- og malbikunarstöðvar með breytilega staðsetningu	1	36.000
28.51.0.0	Meðferð og húðun málna	0,5	11.125
28.52.0.1	Blikksmíði	0,25	4.000
29.11.0.0	Vélsníða- og vélaviðgerðaverkstæði	0,5	11.750
29.23.0.1	Kælitæki, viðgerðir og nýsmíði	0,25	7.438
31.62.0.1	Rafvéla-verkstæði	0,25	4.313
35.11.0.1	Stálsmíði og stálskipagerð	1	42.250
37.20.0.1	Endurvinnsla úrgangs	0,25	5.250
40.10.0.1	Spennistöðvar	0,25	4.313
40.10.0.2	Spennaviðgerðir	1	23.500
41.00.0.4	Vatnsveitur 5.000 - 10.000 íbúa	12	182.400
41.00.0.5	Vatnsveitur 1.000 - 5.000 íbúa	12	182.400
41.00.0.6	Vatnsveitur < 1.000 íbúa	2	30.400
41.00.0.7	Vatnsveitur, einka	0,25	13.025
45.03.0.0	Lagning gólf- og veggefna	0,5	9.250
50.20.0.1	Bifreiða- og vélaverkstæði, lítið	0,5	8.750
50.20.0.12	smurstöðvar	0,5	8.750
50.20.0.13	viðgerðaradstaða	0,5	8.750
50.20.0.2	Bifreiða- og vélaverkstæði, miðlungs	0,5	10.000
50.20.0.3	Bifreiða- og vélaverkstæði, stórt	0,5	11.250
50.20.0.4	Bifreiða- og vélaverkstæði með sprautun, lítið	0,5	12.875
50.20.0.5	Bifreiða- og vélaverkstæði með sprautun, miðlungs	0,5	14.125
50.20.0.6	Bifreiða- og vélaverkstæði með sprautun, stórt	0,5	15.375
50.20.0.7	Bifreiðasprautun	0,5	12.875
50.20.0.8	Bifreiðaréttingar	0,25	4.563
50.20.0.9	Bón- og bílaþvottur, sjálfvirkur	0,5	9.250
50.20.0.10	Bón- og bílaþvottur, handvirkur	0,5	8.000
50.20.0.11	Ryðvarnarverkstæði	0,5	18.125
50.20.0.12	Smurstöðvar	0,5	26.750
50.30.0.1	Bifreiðavarahlutaverslanir, lítið af efnavöru	0,5	15.000
50.30.0.2	Bifreiðavarahlutaverslanir, mikið af efnavöru	0,5	20.000
50.30.0.3	Bílapartasölur	0,5	14.250
50.50.0.0	Bensínstöðvar, sjálfvirkar	1	18.500
50.50.0.1	Bensínstöðvar án matvæla	1	28.500
50.50.0.2	Bensínstöðvar með matvöru	1	52.250
50.50.0.3	Bensínstöðvar með veitingasölu	1	73.500
51.17.1.0	Umboðsverslun með fisk	1	21.000
51.17.2.0	Fiskmarkaðir	1	19.750
51.31.0.1	Heildverslun með ávexti og grænmeti, lítil	1	21.000
51.31.0.2	Heildverslun með ávexti og grænmeti, miðlungs	1	26.000
51.31.0.3	Heildverslun með ávexti og grænmeti, stór	1	33.500
51.36.0.0	Heildverslun með sykurlaði og sælgæti	1	23.500
51.39.0.1	Heildverslun með önnur matvæli, drykkjarvöru og tóbak, lítil	1	21.000
51.39.0.2	Heildverslun með önnur matvæli, drykkjarvöru og tóbak, miðlungs	1	32.250
51.39.0.3	Heildverslun með önnur matvæli, drykkjarvöru og tóbak, stór	1	41.000

ÍSAT nr.	Heiti atvinnugreinar	Áætluð tíðni eftirlits/ár	Eftirlits- og sýnakostnaður, kr. árlega
51.57.0.2	Móttaka brotamálms	2	99.500
51.57.0.3	Móttaka á úrgangi til endurvinnslu	0,5	9.750
52.11.1.1	Stórmarkaðir > 400 m ² , með matvælavinnslu	1	84.650
52.11.1.2	Stórmarkaðir > 400 m ² , án matvælavinnslu	1	84.400
52.11.2.1	Matvöruverslun með vinnslu, lítil	1	31.450
52.11.2.2	Matvöruverslun með vinnslu, miðlungs (t.d. kjötsögun, grillun á kjúklingum)	1	50.650
52.11.2.3	Matvöruverslun með vinnslu, stór	1	64.850
52.11.2.4	Matvöruverslun án vinnslu, lítil	1	21.000
52.11.2.5	Matvöruverslun án vinnslu, miðlungs	1	35.200
52.11.2.6	Matvöruverslun án vinnslu, stór	1	45.200
52.11.3.1	Söluturnar án óvarinna matvæla	1	13.500
52.11.3.2	Söluturnar með óvarin matvæli, litlir	1	20.200
52.11.3.3	Söluturnar með óvarin matvæli, miðlungs	1	30.200
52.11.3.4	Söluturnar með óvarin matvæli, stórir	1	35.200
52.23.0.1	Fiskbúðir með vinnslu, litlar	1	21.000
52.23.0.2	Fiskbúðir með vinnslu, miðlungs	1	30.200
52.23.0.3	Fiskbúðir með vinnslu, stórar	1	32.700
52.23.0.4	Fiskbúðir án vinnslu, litlar	1	17.250
52.23.0.5	Fiskbúðir án vinnslu, miðlungs	1	19.750
52.23.0.6	Fiskbúðir án vinnslu, stórar	1	27.700
52.24.0.1	Smásala á brauði, kökum og sætabrauði án vinnslu	1	17.250
52.24.0.2	Smásala á brauði, kökum og sætabrauði með vinnslu	1	30.200
52.24.0.3	Smásala á brauði, kökum og sætabrauði með vinnslu og veitingasölu	1	32.700
52.25.0.0	Áfengisverslun	0,5	8.625
52.27.0.0	Önnur smásala á matvöru, drykkjarvöru og tóbaki í sérverslunum	1	26.000
52.31.0.0	Apótek	0,5	13.000
52.31.0.1	Apótek, útibú frá apóteki með starfsleyfi á Austurlandi	0,25	4.625
52.33.0.1	Snyrtivöruverslun	0,25	6.500
52.46.1.1	Byggingavöruverslanir, stórar	0,5	30.500
52.46.1.2	Byggingavöruverslanir, litlar	0,25	10.000
52.46.1.3	Járnvöruverslanir	0,5	20.500
52.46.2.0	Málningar- og veggfóðurverslun	0,5	20.500
52.46.2.1	Málningavöruverslanir	0,25	9.000
52.49.1.0	Gæludýraverslun	0,25	5.875
52.48.80	Blómaverslun	0,5	8.625
52.49.9.1	Véla- og tækjasölu	0,5	19.875
52.49.9.2	Varahlutaverslanir, ekki bíla	0,5	19.875
52.49.9.3	Smásala efna í flokkum X, A og B	0,5	19.875
52.49.9.4	Sala eiturefna	1	43.750
52.50.0.0	Smásala með notaða muni í verslunum	0,5	19.875
52.62.0.0	Markaðir	1	21.000
55.11.0.1	Hótel með veitingasölu, lítið (17-50 gestir)	1	33.500
55.11.0.2	Hótel með veitingasölu, miðlungs (50-100 gestir)	1	44.750
55.11.0.3	Hótel með veitingasölu, stórt (> 100 gestir)	1	60.200
55.12.0.1	Hótel og gistiheimili án veitingasölu, lítið (heimagisting, < 16 rúm og heimiliseldhús)	0,5	8.625
55.12.0.2	Hótel og gistiheimili án veitingasölu, miðlungs (17-50 gestir, t.d. verbúðir, ekkert eldhús eða heimiliseldhús til afnota fyrir íbúa)	0,5	10.500
55.12.0.3	Hótel og gistiheimili án veitingasölu, stórt (> 100 gestir)	0,5	11.750
55.21.0.1	Farfuglaheimili og fjallaskálar, heilsársnotkun	0,25	4.000
55.21.0.2	Farfuglaheimili og fjallaskálar, sumarnotkun	0,25	4.000
55.22.0.1	Tjaldstæði, þ. á m. hjólhýsastæði, lítið	0,5	7.250
55.22.0.2	Tjaldstæði, þ. á m. hjólhýsastæði, miðlungs	0,5	8.000
55.22.0.3	Tjaldstæði, þ. á m. hjólhýsastæði, stórt	0,5	10.500

ÍSAT nr.	Heiti atvinnugreinar	Áætluð tíðni eftirlits/ár	Eftirlits- og sýnakostnaður, kr. árlega
55.23.0.1	Bændagisting, orlofs húsasvæði og önnur ótalin gisting með veitingasölu (ekki gisting á einkaheimili)	0,5	11.750
55.23.0.2	Bændagisting, orlofs húsasvæði og önnur ótalin gisting án veitingasölu (ekki gisting á einkaheimili)	0,5	8.000
55.30.1.1	Matsölustaðir, litlir (17-50 gestir)	1	31.200
55.30.1.2	Matsölustaðir, miðlungs (51-100 gestir)	1	34.200
55.30.1.3	Matsölustaðir, stórir (> 100 gestir)	1	45.200
55.30.1.4	Skyndibitastaðir, litlir (allt að 50 gestir)	1	24.500
55.30.1.5	Skyndibitastaðir, miðlungs (51-100 gestir)	1	37.700
55.30.1.6	Skyndibitastaðir, stórir (> 100 gestir)	1	40.200
55.30.1.7	Matsöluvagnar	1	21.000
55.30.1.8	Brauðstofur	1	28.500
55.30.2.0	Skemmtistaðir með matsölu	1	24.750
55.30.2.1	Skemmtistaðir án matsölu	0,5	8.625
55.40.0.1	Krár, kaffihús með matsölu (lítil starfsemi < 50 gestir)	0,5	10.000
55.40.0.2	Krár, kaffihús með matsölu (lítil starfsemi < 50 gestir, kaffi og kleinur)	0,25	5.000
55.40.0.3	Samkomusalir án eldhúss eða eingöngu uppþvottur	0,25	4.625
55.40.0.4	Samkomusalir með móttökueldhúsi	0,5	13.000
55.40.0.5	Samkomusalir með fullbúnu eldhúsi	1	31.000
55.51.0.1	Mötuneyti með fullbúnu eldhúsi, lítið allt að 50 gestir	1	26.000
55.51.0.2	Mötuneyti með fullbúnu eldhúsi, miðlungs (51-100 gestir)	1	31.000
55.51.0.3	Mötuneyti með fullbúnu eldhúsi, stórt (>100 gestir)	1	42.700
55.51.0.4	Mötuneyti með móttökueldhúsi, lítið (allt að 50 gestir)	1	19.750
55.51.0.5	Mötuneyti með móttökueldhúsi, miðlungs (51-100 gestir)	1	26.000
55.51.0.6	Mötuneyti með móttökueldhúsi, stórt, 100 gestir)	1	31.000
55.52.0.1	Sala á tilbúnum mat, lítil	1	21.000
55.52.0.2	Sala á tilbúnum mat, miðlungs	1	26.000
55.52.0.3	Sala á tilbúnum mat, stór	1	36.000
60.23.0.0	Aðrir farþegaflutningar á vegum	0,5	6.750
60.24.3.0	Akstur flutningabíla	1	21.000
60.21.0.1	Bið- og endastöðvar strætisvagna	0,25	3.375
60.22.0.1	Biðstöðvar leigubílfreiða	0,25	3.375
63.12.0.1	Vörugeymslur, litlar	1	18.500
63.12.0.2	Vörugeymslur, miðlungs	1	26.000
63.12.0.3	Vörugeymslur, stórar	1	31.000
63.12.0.5	Kæli- og frystigeymslur	0,25	2.750
63.21.0.1	Vöruflutningamiðstöðvar	1	31.000
63.23.0.1	Alþjóðaflugvellir og flugvellir með eldsneytisafgreiðslu	0,5	16.125
63.23.0.2	Flugvellir með eldsneytisafgreiðslu	0,5	9.875
63.23.0.3	Flugvellir án eldsneytisafgreiðslu	0,25	4.000
71.40.1.0	Myndbandaleiga	0,5	6.750
74.81.0.1	Framköllunarþjónusta, sérhæfð	0,5	9.875
74.81.0.2	Ljósmyndastofur með framköllum	0,5	9.875
74.82.0.0	Pökkunarstarfsemi	1	18.500
75.23.0.1	Fangelsi, lítið	0,5	8.000
75.23.0.2	Fangelsi, miðlungs	1	31.000
75.23.0.3	Fangelsi, stórt	1	36.000
75.25.0.1	Æfingasvæði slökkviliðs	0,25	4.313
75.25.0.0	Slökkvilið	0,25	5.250
80.10.0.1	Grunnskólar án mótuneytis	0,5	9.250
80.10.0.2	Grunnskólar með móttökueldhúsi	1	36.000
80.10.0.3	Grunnskólar með fullbúnu eldhúsi	1	42.250
80.21.0.1	Fræðslustarfsemi á framhaldsskólastigi - bóknám án mótuneytis	0,5	10.500
80.21.0.2	Fræðslustarfsemi á framhaldsskólastigi - bóknám með móttökueldhúsi	1	36.000
80.21.0.3	Fræðslustarfsemi á framhaldsskólastigi - bóknám með fullbúnu eldhúsi	1	42.250

ÍSAT nr.	Heiti atvinnugreinar	Áætluð tíðni eftirlits/ár	Eftirlits- og sýnakostnaður, kr. árlega
80.22.0.1	Fræðslustarfsemi á framhaldsskólastigi - iðn- og verknám án mótuneytis	0,5	12.375
80.22.0.2	Fræðslustarfsemi á framhaldsskólastigi - iðn- og verknám með móttökueldhúsi	1	37.250
80.22.0.3	Fræðslustarfsemi á framhaldsskólastigi - iðn- og verknám með fullbúnu eldhúsi	1	28.500
80.22.0.4	Fræðslustarfsemi á framhaldsskólastigi - verknám í matvælavinnslu	1	41.000
80.30.0.1	Fræðslustarfsemi á æðra námsstigi án mótuneytis	0,5	14.250
80.30.0.2	Fræðslustarfsemi á æðra námsstigi með móttökueldhúsi	1	36.000
80.30.0.3	Fræðslustarfsemi á æðra námsstigi með fullbúnu eldhúsi	1	42.250
80.41.0.0	Ökuskólar, flugsjólar o.fl.	0,25	4.625
80.42.2.0	Tónlistarskólar	0,25	4.625
80.42.9.0	Önnur fullorðinsfræðsla og ótalin fræðsla	0,25	4.625
85.11.1.1	Deildaskipt sjúkrahús, lítið/án mótuneytis	0,25	7.125
85.11.1.2	Deildaskipt sjúkrahús, miðlungs/með móttökueldhúsi	1	36.000
85.11.1.3	Deildaskipt sjúkrahús, stórt/með fullbúnu eldhúsi	1	42.250
85.11.2.0	Sjúkrahús með takmarkaða sérfræðisþjónustu	0,5	14.250
85.11.3.0	Endurhæfing	0,5	9.250
85.11.4.1	Dvalar- og hjúkrunarheimili, lítil/án mótuneytis	0,5	11.125
85.11.4.2	Dvalar- og hjúkrunarheimili, miðlungs/með móttökueldhúsi	1	29.750
85.11.4.3	Dvalar- og hjúkrunarheimili, stórt/með fullbúnu eldhúsi	1	34.750
85.11.4.4	Vistheimili	0,5	9.875
85.11.5.0	Áfengismeðferð	0,25	4.938
85.12.1.1	Heilsugæslustöðvar	0,25	4.938
85.12.2.1	Læknastofur	0,25	4.313
85.12.2.2	Læknahús með aðgerðarstofum	0,25	4.313
85.13.1.1	Tannlæknastofur	0,25	4.313
85.14.1.1	Sjúkraþjálfun	0,25	4.313
85.14.3.0	Rannsóknarstofur í læknisfræði	0,25	4.313
85.14.3.1	Röntgenstofur	0,5	8.625
85.14.9.1	Fótaaðgerðarstofur	0,5	8.625
85.14.9.2	Kírópraktor	0,25	4.313
85.14.9.3	Yogastofur, heilun o.fl.	0,25	4.313
85.14.9.4	Húðflúrstofur	1	19.750
85.14.9.5	Húðgötun	1	19.750
85.20.0.1	Dýralæknastofur án röntgen	0,25	4.000
85.20.0.2	Dýralæknastofur með röntgen	0,5	8.625
85.20.0.3	Dýraspítalar	0,5	11.750
85.31.1.0	Heimili fyrir börn og unglínga	0,25	4.313
85.31.3.1	Dvalarheimili fyrir aldraða	1	17.250
85.32.1.1	Dagmómmur með > 6 börn	0,25	4.313
85.32.1.0	Leikskólar án eldhúss	0,5	8.000
85.32.1.1	Leikskólar með móttökueldhúsi	1	26.000
85.32.2.2	Leikskólar með fullbúð eldhús	1	32.250
85.32.2.3	Gæsluvellir	0,5	12.375
85.32.4.0	Félagsmiðstöðvar og æskulýðsstarfsemi	0,5	11.125
85.32.6.1	Félagsaðstaða fyrir fullorðna með móttökueldhúsi	1	24.750
85.32.6.2	Félagsaðstaða fyrir fullorðna með fullbúnu eldhúsi (ekki samfelld starfsemi)	0,5	11.125
90.00.0.4	Gámastöð	0,5	11.125
90.00.0.5	Gámaflutningsaðilar og aðilar sem flytja spilliefni	0,5	11.125
90.00.0.6	Aðilar sem sérhæfa sig í flutningi og hreinsun á seyru.	0,5	11.125
90.00.0.7	Sorpflutningar og sorphirða	0,25	6.500
90.00.0.9	Áhaldahús sveitarfélags	0,5	9.875
91.31.1.1	Kirkjur	0,25	4.313
91.31.1.2	Kirkjur með safnaðarheimili m/ móttökueldhúsi	0,5	11.125
91.33.0.0	Önnur ótalin félagastarfsemi	0,25	4.000
92.13.0.1	Kvikmyndahús	0,5	12.375
92.31.0.1	Leikhús án eldhúss eða eingöngu uppþvottur	0,25	4.313

ÍSAT nr.	Heiti atvinnugreinar	Áætluð tíðni eftirlits/ár	Eftirlits- og sýnakostnaður, kr. árlega
92.31.0.2	Leikhús með móttökueldhúsi	0,5	12.375
92.31.0.3	Leikhús með fullbúnu eldhúsi	1	29.750
92.34.0.1	Dansskólar	0,25	4.313
92.53.0.1	Húsdýragarðar	0,25	4.688
92.61.0.1	Sundstaðir, litlir	1	28.150
92.61.0.2	Sundstaðir, miðlungs (eða litlir, samtengdir íþróttahúsum)	2	47.900
92.61.0.3	Sundstaðir, stórir (eða miðlungs, tengdir íþróttahúsum)	2	70.500
92.61.0.4	Íþróttahús, lítil	0,5	9.875
92.61.0.5	Íþróttahús, miðlungs	0,5	12.375
92.61.0.6	Íþróttahús, stór	0,5	14.875
92.61.0.7	Íþróttavellir	0,25	4.313
92.61.0.8	Skíðaskálar, skíðasvæði	0,25	5.563
92.62.0.1	Hestahald	0,25	3.688
92.72.0.1	Skotvelli	0,25	4.625
93.01.0.0	Þvottahús og efnalaugar	0,5	9.875
93.01.0.1	Þvottahús	0,25	4.313
93.01.0.2	Efnalaugar	0,5	9.875
93.02.0.0	Hárgreiðslu- og snyrtistofur	0,5	9.875
93.02.0.1	Hárgreiðslustofur	0,5	8.625
93.02.0.2	Snyrtistofur	0,5	8.625
93.02.0.3	Badhús	0,5	8.625
93.03.0.1	Líkbrenslur	0,25	4.313
93.04.0.1	Líkamsræktarstöðvar, litlar	0,5	8.625
93.04.0.2	Líkamsræktarstöðvar, miðlungs	1	19.750
93.04.0.3	Líkamsræktarstöðvar, stórar	1	21.000
93.04.0.4	Líkamsræktarstöðvar, litlar með heitum pottum	1	21.450
93.04.0.5	Líkamsræktarstöðvar, miðlungs með heitum pottum	1	23.950
93.04.0.6	Líkamsræktarstöðvar, stórar með heitum pottum	1	25.200
93.04.0.7	Sólbaðstofur án heitra potta	0,5	8.625
93.04.0.8	Sólbaðstofur með heitum pottum	1	22.700
93.04.0.9	Nuddstofur	0,5	8.625
97.00.0.0	Engin starfsemi	0,25	3.375
98.00.0.0	Ótilgreind starfsemi	0,5	6.750

Nr. 874

29. nóvember 2000

AUGLÝSING

um staðfestingu á breytingu á svæðisskipulagi sunnan Skarðsheiðar 1992-2012, Kalastaðakot, Hvalfjarðarstrandarhreppi.

Samkvæmt 2. mgr. 14. gr. skipulags- og byggingarlaga nr. 73/1997 hefur ráðherra þann 29. nóvember 2000 staðfest breytingu á svæðisskipulagi sunnan Skarðsheiðar 1992-2012 frá 26. apríl 1994.

Um er að ræða breytta notkun á hluta af landi Kalastaðakots, 3 ha af landbúnaðarlandi og 10 og 6,8 ha af skógræktarlandi er breytt í frístundabyggð, alls 19,8 ha.

Uppdrátturinn hefur hlotið þá meðferð sem skipulags- og byggingarlög mæla fyrir um og samþykki sveitarstjórnar Hvalfjarðarstrandarhrepps. Skipulagsstofnun hefur afgreitt erindið til staðfestingar.

Umhverfisráðuneytinu, 29. nóvember 2000.

Siv Friðleifsdóttir.

Sigríður Auður Arnardóttir.

AUGLÝSING

um breytingu á reglum nr. 642/2000, um innkaup og sölu tóbaks og skilmála í samskiptum við birgja.

1. gr.

Töluliður 1.7 orðast svo:

1.7 Tóbaki í kjarna og reynslusölu er skipt í eftirfarandi vöruflokka:

30 Neftóbak

32 Reyktóbak

33(1) Vindlingar, tjara minni en 6 mg

33(2) Vindlingar, tjara jöfn eða yfir 6 mg

34(1) Vindlar 3,15 gr/stk.

34(2) Vindlar > 3,15-4,25 gr/stk.

34(3) Vindlar < 4,25 gr/stk.

2. gr.

Reglur þessar öðlist gildi við birtingu.

Reykjavík, 28. nóvember 2000.

Í stjórn Áfengis- og tóbaksverslunar ríkisins:

Hildur Petersen

Sigurður M. Magnússon

Árni Tómasson

Með vísan til 13. gr. reglugerðar nr. 205/1998 um Áfengis- og tóbaksverslun ríkisins, staðfestast hér með framangreindar breytingar á reglum nr. 642/2000 um innkaup og sölu tóbaks og skilmála í samskiptum við birgja.

Fjármálaráðuneytinu, 1. desember 2000.

F. h. r.

Baldur Guðlaugsson.

Tómas N. Möller.

29. nóvember 2000

Nr. 876

GJALDSKRÁ

fyrir hunda- og kattahald í Fjarðabyggð.

1. gr.

Árlegt leyfisgjald fyrir að halda hund í Fjarðabyggð, sbr. 2. gr. b.-staflíð samþykktar nr. 252/2000 skal vera 7.000 kr. Gjald greiðist á gjalddaga 1. september, en eindagi er 30. september ár hvert. Innifalið í leyfisgjaldi er hundahreinsunargjald, trygging auk umsýslugjalda sveitarfélagsins.

2. gr.

Árlegt leyfisgjald fyrir að halda kött í Fjarðabyggð, sbr. 2. gr. b.-staflíð samþykktar nr. 246/2000 skal vera 2.300 kr. Gjald greiðist á gjalddaga 1. september, en eindagi er 30. september ár hvert. Innifalið í leyfisgjaldi er trygging auk umsýslugjalda sveitarfélagsins.

3. gr.

Við afskráningu hunds eða kattar ber að endurgreiða árlegt leyfisgjald í réttu hlutfalli við þá mánuði sem eftir eru á árinu.

4. gr.

Handsömunargjald, samkvæmt 6. grein samþykktar nr. 252/2000 um hundahald í Fjarðabyggð, skal vera 3.600 kr. í fyrsta skipti, en síðan hækkar það í 7.000 kr. ef til handsömunar kemur aftur. Að auki skal greiða þann kostnað sem leggst á vegna dvalar eða geymslu viðkomandi hunds. Handsömunargjald skal greiða við afhendingu hunds. Óskráða hunda má ekki afhenda fyrr en að lokinni skráningu og greiðslu skráningargjalds.

5. gr.

Samanber 2. gr. staflíð p. í samþykkt um hundahald nr. 252/2000 greiða eigendur hunda á lögbýlum ekki leyfisgjald heldur einungis útlagðan kostnað við hreinsun. Jafnframt er heimilt að veita afslátt frá gjaldskrá þeim eigendum hunda sem þjálfa þá sem björgunar- eða leitarhunda.

6. gr.

Um vexti af vangreiddum gjöldum samkvæmt gjaldskrá þessari gilda almennar reglur. Um innheimtu gjalda fer samkvæmt ákvæðum laga um hollustuhætti og mengunarvarnir nr. 7/1998. Gjöld samkvæmt gjaldskránni má innheimta með fjárnámi.

7. gr.

Gjaldskrá þessi er samþykkt af bæjarstjórn Fjarðabyggðar þann 9. nóvember 2000 með vísun til heimilda í samþykktum um hunda- og kattahald í Fjarðabyggð, nr. 252/2000 og 246/2000 frá 6. apríl 2000 og samkvæmt 25. gr. laga nr. 7/1998 um hollustuhætti og mengunarvarnir og tekur nú þegar gildi.

Fjarðabyggð, 29. nóvember 2000.

Guðmundur Bjarnason bæjarstjóri.

REGLUGERÐ

um breytingu á reglugerð nr. 6, 6. janúar 2000, um veiðar á samningssvæði Norðvestur – Atlantshafsveiðistofnunarinnar, NAFO 2000.

1. gr.

9. gr. reglugerðarinnar orðist svo:

Við ákvörðun aflamagns af rækju sem veidd er á Flæmingjagrunni, til aflamarks, skal fara samkvæmt ákvæðum þessarar greinar.

Skipstjóri skal tryggja að a.m.k. tvisvar á sólarhring, þá daga sem skip er að veiðum, sé valið af handahófi og vigtað úrtak hvernar afurðar þannig að það gefi sem réttasta mynd af magni afurða. Skal meðalþyngd úrtaka ásamt fjölda eininga lögð til grundvallar ákvörðunar til aflamarks. Skal fjöldi eininga í úrtaki vera samtals 20 af fjölda unninna eininga hvernar afurðar sem unninn er á sólarhring en þó þarf fjöldi eininga í úrtaki aldrei að vera meiri en 5% af fjölda eininga í hverri afurð á sólarhring.

Við vigtun á forsoðinni rækju sem fryst er í öskjur er heimilt að draga þunga umbúða frá vigtuðu magni .

Við vigtun á hrárækju sem fryst er í öskjur er heimilt að draga þunga umbúða auk 10% vegna vatns í afla frá vigtuðu magni.

Við vigtun á iðnaðarrækju, sem lausfryst er í pokum eða fryst í blokkir, er heimilt að draga þunga umbúða auk 9% vegna vatns í afla frá vigtuðu magni.

Í veiðidagbók skal daglega skrá heildarmagn hvernar afurðar að frádregnum þunga umbúða og vatns. Þegar að lokinni veiðiferð og vigtun aflans skal senda Fiskistofu upplýsingar um aflamagn í veiðiferðinni á því formi sem Fiskistofa leggur til.

Landi fiskiskip eigin afla á Íslandi skal hann endanlega veginn samkvæmt ákvæðum reglugerðar nr. 522, 18. ágúst 1998, um vigtun sjávarafla, sbr. 22. og 23. gr. Sé rækjuafli fluttur til vinnslu á Íslandi með flutningaskipi eða öðrum hætti skal hann á sama hátt endurvigtaður á ákvörðunarstað og Fiskistofu sendar endurvigtunarnótur strax að vigtun lokinni.

2. gr.

Reglugerð þessi er sett samkvæmt lögum nr. 151, 27. desember 1996, um fiskveiðar utan lögsögu Íslands og lögum nr. 57, 3. júní 1996, um umgengni um nytjastofna sjávar, til að öðlast gildi 1. janúar 2001.

Sjávarútvegsráðuneytinu, 27. nóvember 2000.

Árni M. Mathiesen.

Þorsteinn Geirsson.

AUGLÝSING

um breytingu á aðalskipulagi Eyjafjarðarsveitar 1994-2014, bygging golfvallar í landi Brúna.

Samkvæmt 2. mgr. 21. gr. skipulags- og byggingarlaga nr. 73/1997 hefur ráðherra þann 29. nóvember 2000 staðfest breytingu á aðalskipulagi Eyjafjarðarsveitar 1994-2014 frá 26. mars 1997.

Breytingin felst í því að hluti jarðarinnar Brúna verði nýttur sem útivistarsvæði til sérstakra nota fyrir sjö holu golfvöll.

Uppdrátturinn hefur hlotið þá meðferð sem skipulags- og byggingarlög mæla fyrir um og samþykki sveitarstjórnar Eyjafjarðarsveitar. Skipulagsstofnun hefur afgreitt erindið til staðfestingar.

Umhverfisstofnun, 29. nóvember 2000.

Siv Friðleifsdóttir.

Sigríður Auður Arnardóttir.

AUGLÝSING

um breytingu á aðalskipulagi Reykjanesbæjar 1995 - 2015, opið svæði til akstursíþróttá í Innri-Njarðvík.

Samkvæmt 19. gr. skipulags- og byggingarlaga nr. 73/1997 hefur ráðherra þann 24. nóvember 2000 staðfest breytingu á aðalskipulagi Reykjanesbæjar frá 28. mars 1996.

Breytingin varðar svæði í Innri-Njarðvík sem skilgreint er sem „opið svæði - skipulagi frestað“, en verður „opið svæði til akstursíþróttá ásamt verslun og þjónusta“.

Uppdrátturinn hefur hlotið þá meðferð sem skipulags- og byggingarlög mæla fyrir um og samþykki bæjarstjórnar Reykjanesbæjar. Skipulagsstofnun hefur afgreitt erindið til staðfestingar.

Umhverfisráðuneytinu, 24. nóvember 2000.

F. h. r.

Ingimar Sigurðsson.

Sigríður Auður Arnardóttir.

STJÓRNARTÍÐINDI B 126 – 2000

7. desember 2000

2457

Nr. 880

REGLUGERÐ

um bann við togveiðum suður af Dyrhólaey.

1. gr.

Frá og með 9. desember 2000 eru allar togveiðar óheimilar á svæði suður af Dyrhólaey, sem markast af línunum sem dregnar eru milli eftirgreindra punkta:

1. 63°24'0 N – 18°40'0 V
2. 63°22'0 N – 18°40'0 V
3. 63°19'4 N – 18°51'0 V
4. 63°19'5 N – 19°07'5 V
5. 63°22'6 N – 19°30'0 V
6. 63°28'8 N – 19°30'0 V

2. gr.

Brot á ákvæðum reglugerðar þessarar varða viðurlögum samkvæmt 16. gr. laga nr. 79, 26. maí 1997, um veiðar í fiskveiðilandhelgi Íslands. Með mál út af brotum skal farið að hætti opinberra mála.

3. gr.

Reglugerð þessi er sett samkvæmt 9. gr. laga nr. 79, 26. maí 1997, um veiðar í fiskveiðilandhelgi Íslands til þess að öðlast þegar gildi og birtist til eftirbreytni öllum þeim sem hlut eiga að máli. Jafnframt er felld úr gildi reglugerð nr. 775, 3. nóvember 2000, um bann við togveiðum og dragnótaveiðum suður af Dyrhólaey.

Sjávarútvegsráðuneytinu, 7. desember 2000.

Árni M. Mathiesen.

Jón B. Jónasson.

STJÓRNARTÍÐINDI B 127 – 2000

Nr. 881

2458

12. desember 2000

AUGLÝSING

um deiliskipulag og breytingu á deiliskipulagi í Reykjavík.

Suður-Mjódd, nýtt deiliskipulag.

Samkvæmt skipulags- og byggingarlögum nr. 73/1997, með síðari breytingum, samþykkti borgarráð Reykjavíkur þann 26. september 2000 deiliskipulag fyrir Suður-Mjódd í Reykjavík. Deiliskipulagssvæðið afmarkast af Reykjanesbraut og Breiðholtsbraut í norður, Skógarseli í austur, lóðamörkum húsa við neðanvert Þverársel til suðurs og óbyggðu svæði á mörkum Reykjavíkur og Kópavogs til vesturs.

Deiliskipulagið hefur hlotið þá meðferð sem skipulags- og byggingarlög mæla fyrir um. Breytingin öðlast þegar gildi.

Borgartún 20, breyting á deiliskipulagi.

Samkvæmt skipulags- og byggingarlögum nr. 73/1997, með síðari breytingum, samþykkti borgarráð Reykjavíkur þann 21. nóvember 2000 breytingu á deiliskipulagi við Borgartún varðandi lóðina nr. 20. Breytingin felur m.a. í sér heimild til að breyta notkun hluta hússins á lóðinni, byggja við húsið, fjölgun bílastæða og breytingu á bílastæðafyrirkomulagi.

Deiliskipulagið hefur hlotið þá meðferð sem skipulags- og byggingarlög mæla fyrir um. Breytingin öðlast þegar gildi.

Fiskislóð 10, breyting á deiliskipulagi Vesturhafnar.

Samkvæmt skipulags- og byggingarlögum nr. 73/1997, með síðari breytingum, samþykkti borgarráð Reykjavíkur þann 28. nóvember 2000 breytingu á deiliskipulagi Vesturhafnar í Reykjavík varðandi lóðina nr. 10 við Fiskislóð. Breytingin felur m.a. í sér breytingu á byggingarreit og mænishæð hússins.

Deiliskipulagið hefur hlotið þá meðferð sem skipulags- og byggingarlög mæla fyrir um. Breytingin öðlast þegar gildi.

Reykjavík, 12. desember 2000.

Þorvaldur S. Þorvaldsson
skipulagsstjóri Reykjavíkur.

Ívar Pálsson.

REGLUGERÐ

um breytingu á reglugerð nr. 800 26. október 2000,
um góðar starfsvenjur við rannsóknir.

1. gr.

9. gr. orðist svo:

Reglugerð þessi er sett með stoð í lögum nr. 100/1992, um vog, mál og faggildingu. Hún byggir á ákvæðum samnings um Evrópskt efnahagssvæði, sem vísað er til í II. viðauka, XV. kafla, 8. tölul., tilskipun 87/18/EBE um samhæfingu ákvæða í lögum og stjórnsýslufyrirmælum um beitingu meginreglna varðandi góðar starfsvenjur við rannsóknir og sannprófun á beitingu þeirra vegna prófana á efnum með áorðnum breytingum í tilskipun 99/11/EB og 9. tölul. tilskipunar 88/320/EBE um skoðun og sannprófun á góðum starfsvenjum við rannsóknir ásamt tilskipun 90/18/EBE um aðlögun að tækniframförum í viðauka við tilskipun ráðsins 88/320/EBE með áorðnum breytingum í tilskipun 99/12/EB.

Reglugerðin öðlast gildi við birtingu. Jafnframt er úr gildi felld eldri reglugerð sama efnis nr. 442 31. júlí 1995.

2. gr.

Reglugerð þessi öðlast þegar gildi.

Viðskiptaráðuneytinu, 11. desember 2000.

F. h. r.

Porgeir Örlygsson.

Atli Freyr Guðmundsson.

8. desember 2000

Nr. 883

AUGLÝSING

um breytingu á aðalskipulagi Reykjavíkur 1996-2016,
athafnasvæði við Vesturlandsveg og Suðurlandsveg.

Samkvæmt 19. gr. skipulags- og byggingarlaga nr. 73/1997 hefur ráðherra þann 8. desember 2000 staðfest breytingu á aðalskipulagi Reykjavíkur 1996-2016 frá 18. ágúst 1997.

Breytingin felst í því að athafnasvæði við vegamótin er stækkað um 2 ha til suðurs inn á útivistarsvæði til sérstakra nota. Austurendi athafnasvæðisins minnkar en útivistarsvæði til sérstakra nota stækkar sem því nemur. Lega stofnstíga og reiðstíga um útivistarsvæði til sérstakra nota er breytt. Stofnstígur sem lá eftir hitaveitustokk sunnan Vesturlandsvegar er færður norður fyrir Vesturlandsveg. Á hluta breytingarsvæðisins hefur farið fram mat á umhverfisáhrifum, sbr. úrskurð skipulagsstjóra ríkisins frá 17. febrúar 1999.

Uppdrátturinn hefur hlotið þá meðferð sem skipulags- og byggingarlög mæla fyrir um og samþykki í borgarráði Reykjavíkur. Skipulagsstofnun hefur afgreitt erindið til staðfestingar.

Umhverfisráðuneytinu, 8. desember 2000.

F. h. r.

Magnús Jóhannesson.

Sigríður Auður Arnardóttir.

STJÓRNARTÍÐINDI B 128 – 2000

Nr. 884

2460

14. desember 2000

REGLUGERÐ

um breytingu á reglugerð nr. 2/1999 um útgáfu húsbréfa á árinu 1999 og 2000 fyrir Íbúðalánasjóð, sbr. reglugerð nr. 607/1999, 115/2000 og 651/2000.

1. gr.

Heiti reglugerðarinnar verður:

Reglugerð um útgáfu húsbréfa á árunum 1999, 2000 og 2001 fyrir Íbúðalánasjóð.

2. gr.

3. mgr. 1. gr. reglugerðarinnar, með síðari breytingu, orðast svo:

Samanlögð fjárhæð samþykktra skuldabréfaskipta úr 1. og 2. flokki 1998 skal ekki vera umfram 30.142 milljónir króna á árinu 2000 miðað við reiknað markaðsvirði húsbrefanna. Þannig skal samanlögð fjárhæð samþykktra skuldabréfaskipta 1998, 1999, 2000 og 2001 úr 1. og 2. flokki húsbrefa 1998 ekki fara umfram 83.849 milljónir króna miðað við fyrrnefnt reiknað markaðsvirði.

3. gr.

3. másl. 1. mgr. 4. gr. reglugerðarinnar, með síðari breytingu, orðast svo:

Húsbrefaflokkunum skal lokað eigi síðar en 15. mars 2001.

4. gr.

Reglugerð þessi, sem sett er samkvæmt heimild í 24. gr. og 29. gr. laga nr. 44/1998 um húsnæðismál, öðlast þegar gildi.

Félagsmálaráðuneytinu, 14. desember 2000.

Páll Pétursson.

Óskar Páll Óskarsson.

AUGLÝSING

um deiliskipulag Flatahverfis, klasi 3 og 4, Akranesi.

Á fundi bæjarstjórnar Akraness þann 20. október 2000 var samþykkt tillaga að deiliskipulagi Flatahverfis, klasa 3 og 4 á Akranesi.

Tillagan nær til reits sem afmarkast af Garðagrund, byggð við Steinstaði og byggðasafnssvæði og er um 2,3 ha að flatarmáli.

Auglýst var eftir athugasemdum skv. 25. gr. skipulags- og byggingarlaga nr. 73/1997 og var tillagan til sýnis frá og með miðvikudeginum 26. júlí til mánudagsins 24. ágúst 2000. Athugasemdafrestur var til fimmtudagsins 7. september 2000. Athugasemdir bárust frá 4 aðilum og hefur bæjarstjórn svarað athugasemdum og tekið tillit til þeirra flestra með minniháttar breytingum.

Framangreint deiliskipulag Flatahverfis, klasi 3 og 4, Akranesi, tekur þegar gildi.

Akranesi, 14. desember 2000.

Skúli Lýðsson bygginga- og skipulagsfulltrúi.

SAMÞYKKT

um breytingu á samþykkt nr. 589/1998 um sorphirðu og hreinsun opinna svæða í Mosfellsbæ.

1. gr.

Í stað orðanna „sem sett er af bæjarstjórn og staðfest af umhverfisráðherra“ í niðurlagi 2. mgr. 8. gr. kemur: „sbr. 1. mgr. 9. gr. samþykktar þessarar“.

2. gr.

Í stað 1. másl. 9. gr. kemur ný 1. mgr. sem hljóðar svo:

Bæjarstjórn er heimilt að setja gjaldskrá, að fenginni umsögn heilbrigðisnefndar, til að standa undir kostnaði við sorphirðu samkvæmt samþykkt þessari. Gjöld mega aldrei vera hærri en sem nemur kostnaði við veitta þjónustu og framkvæmd eftirlits með einstökum þáttum. Sveitarfélagið skal láta birta gjaldskrána í B-deild Stjórnartíðinda. Vísa skal til samþykktar þessarar í gjaldskránni.

3. gr.

Samþykkt þessi staðfestist hér samkvæmt 25. gr. laga nr. 7/1998 um hollustuhætti og mengunarvarnir, ásamt síðari breytingum, og tekur gildi þegar við birtingu.

Umhverfisráðuneytinu, 11. desember 2000.

F. h. r.

Ingimar Sigurðsson.

Sigurbjörg Sæmundsdóttir.

SAMÞYKKT

um breytingu á samþykkt um stjórn og fundarsköp Austur-Héraðs nr. 350/1999.

1. gr.

Í stað orðsins „þriðjudag“ í 1. mgr. 7. gr. samþykktarinnar kemur: miðvikudag.

2. gr.

Í stað orðsins „þremur“ í lokamálslið 3. tl. 2. mgr. 11. gr. kemur: fjórum.

3. gr.

Í stað orðsins „þriðjudag“ í 45. gr. kemur: miðvikudag.

Samþykkt þessi, sem bæjarstjórn Austur-Héraðs hefur sett samkvæmt ákvæðum 10. og 25. gr. sveitarstjórnarlaga nr. 45/1998, staðfestist hér með til að öðlast þegar gildi.

Félagsmálaráðuneytinu, 8. desember 2000.

F. h. r.

Berglind Ásgeirsdóttir.

Guðjón Bragason.

Nr. 888

11. desember 2000

SAMÞYKKT

um breytingu á samþykkt nr. 332/1998 um hundahald í Mosfellsbæ.

1. gr.

3. gr. samþykktarinnar orðist svo:

Bæjarstjórn er heimilt að setja gjaldskrá, að fenginni umsögn heilbrigðisnefndar, til að standa undir kostnaði vegna skráningar og eftirlits með hundahaldi samkvæmt samþykkt þessari. Ábyrgðartrygging skal vera innifalin í gjaldi. Gjöld mega aldrei vera hærrí en sem nemur kostnaði við veitta þjónustu og framkvæmd eftirlits með einstökum þáttum. Sveitarfélagið skal láta birta gjaldskrána í B-deild Stjórnartíðinda. Vísa skal til samþykktar þessarar í gjaldskránni.

2. gr.

Samþykkt þessi staðfestist hér samkvæmt 25. gr. laga nr. 7/1998 um hollustuhætti og mengunarvarnir, ásamt síðari breytingum, og tekur gildi þegar við birtingu.

Umhverfissráðuneytinu, 11. desember 2000.

F. h. r.

Ingimar Sigurðsson.

Sigurbjörg Sæmundsdóttir.

AUGLÝSING

um friðlýsingu Bakkatjarnar á Seltjarnarnesi og næsta nágrennis.

Að tillögu Náttúruverndar ríkisins og samkvæmt samþykki bæjarstjórnar Seltjarnarness hefur umhverfisráðherra ákveðið að friðlýsa Bakkatjörn og næsta nágrenni sem friðland í samræmi við 53. gr. laga nr. 44/1999 um náttúruvernd.

Markmið friðlýsingarinnar er að vernda tjörnina og lífríki hennar ásamt aðliggjandi votlendi og vallendi. Bakkatjörn er strandvatn en ósi tjarnarinnar var lokað um 1960. Á og við Bakkatjörn er fjölskrúðugt fuglalíf. Bakkatjörn er strandtjörn, grunn og lífrík um 14 ha að flatarmáli. Bakkatjörn og umhverfi hefur vegna legu sinnar innan þéttbýlis mikið úti- vistar- og fræðslugildi.

Mörk svæðisins eru Bakkatjörn og nánasta umhverfi er afmarkast innan stíga að vestan-, norðan- og austanverðu við tjörnina og að veglínu Suðurstrandar að sunnanverðu við tjörnina, sbr. meðfylgjandi uppdrátt.

Um friðlandið gilda eftirfarandi reglur:

1. Mannvirkjagerð og aðrar breytingar á landi eru háðar leyfi Náttúruverndar ríkisins og bæjarstjórnar Seltjarnarness.
2. Almennungi er heimil för um svæðið í lögmætum tilgangi enda sé góðrar umgengni gætt.
3. Á varptíma, 1. maí til 1. júlí, er umferð um friðlandið næst Bakkatjörn takmörkuð.
4. Umferð með hunda er óheimil í friðlandinu.
5. Fuglaveiðar í friðlandinu eru óheimilar svo og meðferð skotvopna. Eyðing meindýra er heimil með leyfi umhverfisnefndar Seltjarnarness.
6. Losun jarðefna, rusls eða sorps er óheimil í friðlandinu.
7. Bæjarstjórn Seltjarnarness, að höfðu samráði við Náttúruvernd ríkisins, sér um nauðsynlegar aðgerðir til að almenningur geti notið hins friðlýsta svæðis, svo sem með lagningu göngustíga, fuglaskoðunarskýla, uppsetningu fræðsluskilta þar sem því verður við komið.

Umhverfisnefnd Seltjarnarness hefur umsjón og eftirlit með friðlandinu í umboði Náttúruverndar ríkisins og bæjarstjórnar Seltjarnarness. Gera skal sérstakan samning þar að lútandi sem umhverfisráðherra staðfestir.

Um viðurlög vegna brota á reglum þessum fer eftir ákvæðum laga nr. 44/1999 um náttúruvernd.

Umhverfisráðuneytið er samþykkt friðlýsingunni sem tekur gildi við birtingu auglýsingarinnar í Stjórnartíðindum.

Umhverfisráðuneytinu, 30. nóvember 2000.

Siv Friðleifsdóttir.

Sigurður Á. Práinsson.

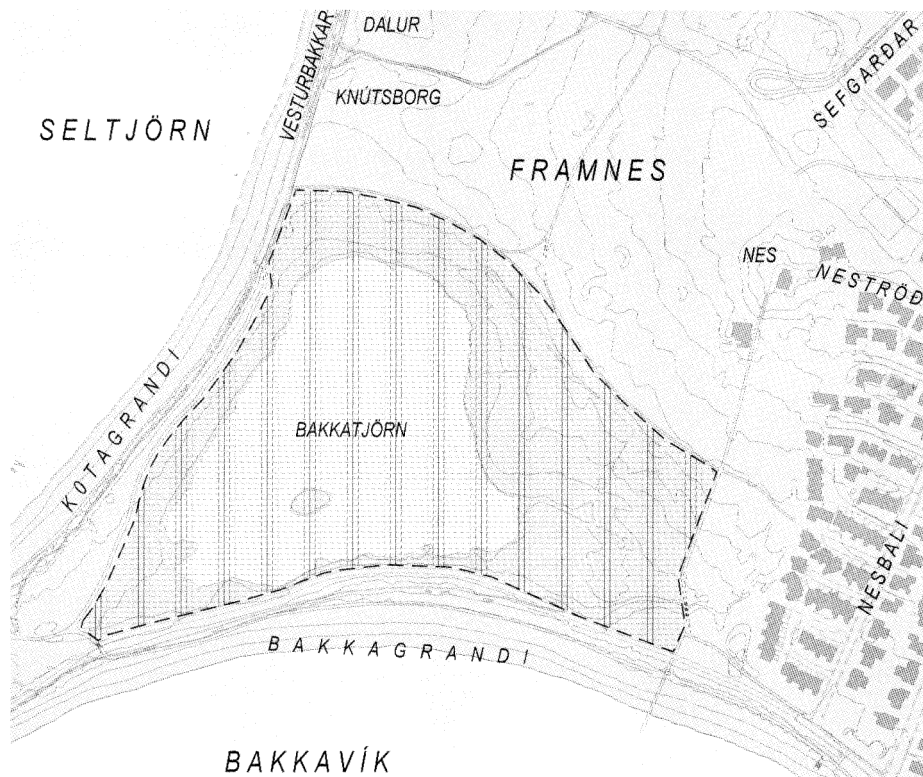
Fylgiskjal.**AUGLÝSING****um breytingu á svæðisskipulagi Þingvalla-,
Grímsnes- og Grafningshreppa 1995-2015, Miðengi.**

Samkvæmt 2. mgr. 14. gr. skipulags- og byggingarlaga nr. 73/1997 hefur ráðherra þann 29. nóvember 2000 staðfest breytingu á svæðisskipulagi Þingvalla-, Grímsnes- og Grafningshreppa 1995-2015 frá 17. desember 1996.

Í breytingunni felst að spilda úr landi Miðengis breytist úr landbúnaðarsvæði í svæði fyrir frístundabyggð.

Uppdrátturinn hefur hlotið þá meðferð sem skipulags- og byggingarlög mæla fyrir um og samþykki sveitarstjórnar Grímsnes- og Grafningshrepps. Skipulagsstofnun hefur afgreitt erindið til staðfestingar.

Umhverfissráðuneytinu, 29. nóvember 2000.

Siv Friðleifsdóttir.

Sigríður Auður Arnardóttir.

REGLUGERÐ

um breytingu á reglugerð fyrir vatnsveitur sveitarfélaga, nr. 421/1992, með síðari breytingum.

1. gr.

Eftirtaldar breytingar verða á 9. gr. reglugerðarinnar:

- a. 2. mgr. orðast svo:
Stofn til álagningar vatnsgjalds á allar fasteignir skal vera fasteignamat þeirra.
- b. Í stað orðanna „hver verður líklegur álagningarstofn“ í 3. mgr. kemur: hvert verður líklegt fasteignamat.
- c. Í stað orðanna „0,3 hundraðshlutum af álagningarstofni“ í 4. mgr. kemur: 0,5 hundraðshlutum af fasteignamati.

2. gr.

Reglugerð þessi sem sett er á grundvelli laga um vatnsveitur sveitarfélaga nr. 81/1991, með síðari breytingum, öðlast gildi 1. janúar 2001.

Félagsmálaráðuneytinu, 5. desember 2000.

F. h. r.

Húnbogi Þorsteinsson.

Guðjón Bragason.

5. desember 2000

Nr. 892

AUGLÝSING

um deiliskipulag 1. áfanga athafnasvæðis í Hellnahrauni, Hafnarfirði.

Bæjarstjórn Hafnarfjarðar samþykkti þann 16. maí 2000 nýtt deiliskipulag fyrir 1. áfanga athafnasvæðis í Hellnahrauni. Gildistaka var auglýst í B-deild Stjórnartíðinda þann 31. maí 2000 að því undanskildu að gildistöku fyrir 8 lóðir nyrst í hverfinu var frestað þar til landnotkunarbreyting á aðalskipulagi hefði öðlast gildi.

Landnotkunarbreyting aðalskipulags fyrir þessar lóðir öðlaðist gildi þann 1. september sl.

Hér með öðlast gildi í heild sinni, deiliskipulag 1. áfanga Hellnahrauns.

Tillagan var auglýst samkvæmt 25. gr. skipulags- og byggingarlaga nr. 73/1997 með síðari breytingum og yfirfarin af Skipulagsstofnun.

Breytingin öðlast þegar gildi.

Hafnarfirði, 5. desember 2000.

F.h. Hafnarfjarðarbæjar,

Hafdís Hafliðadóttir skipulagsstjóri.

AUGLÝSING

um breytingu á svæðisskipulagi Þingvalla-, Grímsnes- og Grafningshreppa 1995-2015 vegna Þórisstaða.

Samkvæmt 2. mgr. 14. gr. skipulags- og byggingarlaga nr. 73/1997 hefur ráðherra þann 29. nóvember 2000 staðfest breytingu á svæðisskipulagi Þingvalla-, Grímsnes- og Grafningshreppa 1995-2015 frá 17. desember 1996.

Í breytingunni felst að spilda úr landi Þórisstaða breytist úr landbúnaðarsvæði í svæði fyrir frístundabyggð.

Uppdrátturinn hefur hlotið þá meðferð sem skipulags- og byggingarlög mæla fyrir um og samþykki sveitarstjórnar Grímsnes- og Grafningshrepps. Skipulagsstofnun hefur afgreitt erindið til staðfestingar.

Umhverfissráðuneytinu, 29. nóvember 2000.

Siv Friðleifsdóttir.

Sigríður Auður Arnardóttir.

Nr. 894

29. nóvember 2000

REGLUGERÐ

um holræsi og holræsagjöld í Glæsibæjarhreppi.

I. Um holræsi.

1. gr.

Hreppsnefndin hefur ein heimild til að láta leggja holræsi samkvæmt skipulagi um lagningu holræsa, aðalæða, götuæða og rotþróa. Allar framkvæmdir sem varða holræsakerfið, svo sem viðhald, endurbætur, viðauka og umsjón annast hreppsnefndin eða þeir menn sem hreppsnefnd felur það undir hennar umsjón.

2. gr.

Hreppsnefnd lætur leggja holræsi svo, að hver lóðarhafi nái til þeirra í götu, vegi eða opnu svæði, er lóð hans telst til. Skylt er lóðaeigendum og húsráðendum að gera samkvæmt reglugerð á sinn kostnað holræsi er flytji skolp allt út í aðalræsi. Þar sem lagðar hafa verið aðskildar lagnir fyrir skolp og yfirborðsvatn skal lóðarhafi leggja aðskildar lagnir að aðalræsum og tengja.

Allar lagnir svo og frágangur skulu vera í samræmi við gildandi staðla og reglugerðir á hverjum tíma.

3. gr.

EKKI er heimilt að veita frárennsli, er valdið getur skemmdum á holræsakerfinu eða truflað rekstur þess, út í göturæsi. Þetta getur átt við um eiturmengað, olíumengað, próteinríkt, fituríkt eða blóðblandað fráveituvatn. Þar sem hætta er á að skolp innihaldi ofangreind efni ber húseiganda skylda til að fjarlægja þau eða gera óskaðleg áður en því er veitt út í holræsakerfið. Ráðstöfunum þessum ber að haga samkvæmt fyrirmælum byggingarfulltrúa og heilbrigðisnefndar.

4. gr.

Við nýbyggingar og breytingar á ræsum í lóð er lóðarhafa skylt að leggja fram til samþykktar uppdrátt í tvíriti er sýni legu, halla, stærð og gerð ræsa. Sá sem uppdrátt gerir skal undirrita hann með eigin hendi og ber hann ábyrgð á að hann sé í samræmi við gildandi reglugerðir og staðla. Þegar byggingarfulltrúi hefur samþykkt uppdrátt stimplar hann og áritar bæði eintökin. Annað eintakið skal varðveitt í skjalasafni byggingarfulltrúa. Hitt eintakið skal liggja fyrir á byggingarstað. Ekki má hefja framkvæmdir við lagnir fyrr en samþykktur uppdráttur liggur fyrir. Samþykkt byggingarfulltrúa rýrir á engan hátt ábyrgð þess sem uppdráttinn gerir.

5. gr.

Byggingarfulltrúi skal hafa eftirlit með því að lagnir séu í samræmi við samþykktan uppdrátt og reglugerð þessa. Ekki má hylja frárennslislagnir fyrr en þær hafa verið viðurkenndar af byggingarfulltrúa. Álfíti byggingarfulltrúi að verk sé eigi framkvæmt samkvæmt ákvæðum reglugerðar þessarar og gildandi staðla getur hann stöðvað verkið þar til bætt hefur verið úr því sem áfátt kann að vera.

II. Um holræsagjald.

6. gr.

Hverjum þeim sem á hús eða húshluta í Glæsibæjarhreppi eða leigir lóð við götu eða opið svæði sem holræsi hefur verið lagt í ber að greiða holræsagjald til sveitarsjóðs Glæsibæjarhrepps.

Upphæð gjaldsins skal vera 0,18% af fasteignamati allra húsa og lóða samkvæmt lögum um skráningu og mat fasteigna nr. 94/1967. Sé ekkert mannvirki á lóð greiðist ekki holræsagjald. Heimilt er að lækka eða fella niður holræsagjald tekjulífilla elli- og örorkulífeyrisþega.

7. gr.

Holræsagjald greiðist af hús- og íbúðareiganda, lóðareiganda ef um eignarlóð er að ræða en af leigutaka ef um leigulóð er að ræða og bera þessir aðilar ábyrgð á greiðslu gjaldsins. Gjaldið hefur lögtaksrétt og er tryggt með lögveðsrétti í lóð og mannvirkjum næstu 2 ár eftir gjalddaga þess með forgangsrétti fyrir hvers konar sammingsveði og aðfararveði.

8. gr.

Um gjalddaga og innheimtu holræsagjalda fer með sama hætti og um fasteignaskatt, enda skulu gjöld þessi innheimt sameiginlega.

Reglugerð þessi sem samin er af hreppsnefnd Glæsibæjarhrepps staðfestist hér með samkvæmt vatnalögum nr. 15/1923 til þess að öðlast þegar gildi. Jafnframt fellur úr gildi reglugerð um holræsi og holræsagjöld í Glæsibæjarhreppi nr. 658/1995.

Félagsmálaráðuneytinu, 29. nóvember 2000.

F. h. r.

Húnbogi Þorsteinsson.

Guðjón Bragason.

REGLUGERÐ

um holræsi í Djúpavogshreppi.

1. gr.

Þegar Djúpavogshreppur hefur látið leggja holræsi í veg, götu eða annað opið svæði eða þar sem sveitarfélagið hefur tekið að sér viðhald og endurnýjun holræsa er þeim húseigendum, er þar eiga húseignir að eða í námunda við og til holræsa geta náð, skylt að leggja á sinn kostnað holræsi frá húsinu er flytji allt skólp frá því út í aðalræsið. Regnvatn af húsum og lóðum skal einnig, ef unnt er, leiða í ræsið eða í sérstakt holræsi fyrir ofanjarðarvatn, ef gert er, samkvæmt fyrirmælum byggingarfulltrúa. Vanræki einhver að láta gera nýtt holræsi eða endurnýja eldra, innan hæfilegs frests sem byggingarfulltrúi ákveður, getur sveitarfélagið látið vinna verkið á kostnað húseiganda.

2. gr.

Djúpavogshreppur lætur leggja holræsastúta út frá aðalræsi í nýjum götum. Skulu stútar þessir ná út fyrir götu að lóðarmörkum húsa. Heimlagnir og viðhald þeirra eru á kostnað húseiganda. Við raðhús eða fjölbýlishús skal um holræsastúta fara eftir nánari skilmálum um lóðaúthlutun.

3. gr.

Sveitarstjóri og byggingarfulltrúi, undir yfirstjórn sveitarstjórnar, fara með stjórn framkvæmda er holræsakerfi sveitarfélagsins varðar. Heimilt er sveitarstjóra að fela sérstökum umsjónarmanni yfirumsjón holræsiskerfisins. Áður en húseigandi byrjar að leggja holræsi sitt skal fá samþykki umsjónarmanns þar til. Skal húseigandi leggja fram teikningar af frárennsliskerfi sínu ef krafist verður. Skylt er húseiganda að hlýða fyrirmælum umsjónarmanns á öllu því er að tilhögun og lagningu ræsanna lýtur, enda hafi starfsmenn sveitarfélagsins ávallt eftirlit með því að vel og örugglega sé frá öllu gengið.

4. gr.

Allt efni sem notað er til holræsagerðar skal standast kröfur byggingarreglugerðar en auk þess getur byggingarnefnd sett reglur um sérstaka hreinsibrunna á holræsakerfi húseiganda þar sem ástæða þykir til.

5. gr.

Bannað er að láta renna í holræsakerfið sýrur, olíur eða önnur efni sem valdið geta skemmdum á holræsakerfinu eða varanlegri mengun, samanber mengunarvarnareglugerð.

6. gr.

Kostnaður við aðalholræsakerfið greiðist úr sveitarsjóði en til að standast þann kostnað er húseigendum, sem hús eiga við veg, götu eða svæði þar sem holræsi er lagt í, skylt að greiða árlega holræsagjald sem nemur 0,20% af hinu opinbera fasteignamati húss og lóðar eins og það er reiknað á hverjum tíma. Undanþágu frá greiðslu hins almenna fasteignaskatts skapar ekki undanþágu frá greiðslu holræsagjalds.

7. gr.

Holræsagjaldið greiðist af húseiganda og er hann einn ábyrgur fyrir greiðslu þess gagnvart sveitarsjóði. Kröfur sem sveitarsjóður kann að öðlast samkvæmt reglugerð þessari má taka lögtaki á kostnað gjaldanda og eru gjöld þessi tryggð með lögveði í húseigninni í næstu

2 ár eftir gjalddaga með forgangsrétti fyrir hvers konar sammingsveði og aðfararveði. Gjald dagar holræsagjalda eru hinir sömu og annarra fasteignagjalda ár hvert.

8. gr.

Brot gegn reglugerð þessari varða sektum nema þyngri refsing liggi við samkvæmt lögum. Með mál út af brotum á reglugerð þessari skal farið að hætti opinberra mála.

Reglugerð þessi sem samin er og samþykkt af sveitarstjórn Djúpvogshrepps staðfestist hér með samkvæmt vatnalögum nr. 15/1923 til þess að öðlast þegar gildi. Jafnframt fellur úr gildi reglugerð um holræsi í Búlandshreppi nr. 558/1987.

Félagsmálaráðuneytinu, 30. nóvember 2000.

F. h. r.

Húnbogi Þorsteinsson.

Guðjón Bragason.

29. nóvember 2000

Nr. 896

SKIPULAGSSKRÁ

fyrir Menningarsjóð Íslandsbanka-FBA.

1. gr.

Sjóðurinn heitir Menningarsjóður Íslandsbanka-FBA.

2. gr.

Sjóðurinn er stofnaður af Íslandsbanka-FBA hf. og er heimili hans að Kirkjusandi 2, Reykjavík.

3. gr.

Tilgangur sjóðsins er að styðja verkefni á sviði menningar og lista, menntunar, rannsóknna, vísinda, tækni svo og forvarnarstarfs og líknarmála, eða annað sem stjórn sjóðsins ákveður hverju sinni í því skyni að efla tengsl Íslandsbanka-FBA hf. við samfélagið og það umhverfi sem bankinn starfar í.

4. gr.

Sjóðurinn er myndaður með samruna Styrktar- og menningarsjóðs FBA og Menningarsjóðs Íslandsbanka. Stofnfé sjóðsins er 33.394.000 kr., þar af óskerðanlegt stofnfé að lágmarki 504.000 kr.

5. gr.

Tekjur sjóðsins eru framlög frá Íslandsbanka-FBA hf. eftir ákvörðun aðalfundar bankans svo og aðrar tekjur eða framlög sem sjóðnum kunna að berast.

6. gr.

Stjórn sjóðsins skal skipuð fjórum mönnum sem tilnefndir eru af bankaráði Íslandsbanka-FBA hf. til eins árs í senn. Stjórnin skiptir með sér verkum. Undirskrift meirihluta stjórnarmanna bindur sjóðinn.

7. gr.

Stjórn sjóðsins ráðstafar fé sjóðsins og ákveður úthlutun eftir auglýsingum eða að eigin frumkvæði í samræmi við úthlutunarreglur sem stjórnin setur og taka mið af tilgangi sjóðsins.

8. gr.

Stjórn sjóðsins ber ábyrgð á fjárvörslu hans. Kostnaður við rekstur sjóðsins greiðist af tekjum hans.

9. gr.

Stjórn sjóðsins skal halda gerðabók yfir ákvarðanir sínar um styrkveitingar. Árlega tekur stjórnin saman skýrslu um starfsemi sjóðsins sem hefur að geyma endurskoðaðan ársreikning og skrá um styrkveitingar og leggur fyrir bankaráð Íslandsbanka-FBA hf.

10. gr.

Reikningsár sjóðsins er almanaksárið og skulu reikningar hans endurskoðaðir af endurskoðanda Íslandsbanka-FBA hf. og birtir með öðrum reikningum bankans.

11. gr.

Skipulagsskrá þessari verður einungis breytt á hluthafafundi Íslandsbanka-FBA hf. sem jafnframt getur einn tekið ákvörðun um að leggja sjóðinn niður. Skal þá eignum sjóðsins varið til málefna sem skyld eru hinum upphaflegu markmiðum.

12. gr.

Skipulagsskrá þessi kemur í stað skipulagsskrár Menningarsjóðs Íslandsbanka sem samþykkt var á aðalfundi Íslandsbanka hf. 30. apríl 1990, nr. 553 í B-deild Stjórnartíðinda 1990, og samþykta Styrktar- og menningarsjóðs FBA sem samþykktar voru á aðalfundi Fjárfestingarbanka atvinnulífsins hf. 23. febrúar 2000.

Þannig samþykkt á hluthafafundi Íslandsbanka-FBA hf. 15. maí 2000.

Skipulagsskrá þessi staðfestist hér með samkvæmt lögum um sjóði og stofnanir sem starfa samkvæmt staðfestri skipulagsskrá, nr. 19/1988.

Dóms- og kirkjumálaráðuneytinu, 29. nóvember 2000.

F. h. r.
Jón Thors.

Faney Óskarsdóttir.

REGLUGERÐ

Hitaveitu Dalabyggðar ehf.

I. KAFLI

Rekstrarform, tilgangur o.fl.

Eignarhald.

1. gr.

Hitaveita Dalabyggðar ehf., kt. 600799-2159, hér eftir nefnt hitaveitan, starfrækir hitaveitu í Dalabyggð. Heimilisfang hennar er að Miðbraut 11, 370 Búðardalur.

Tilgangur.

2. gr.

Tilgangur hitaveitunnar er bygging og rekstur hitaveitu, orkuvinnsla, flutningur og sala á heitu vatni í Dalabyggð og reka aðra þá starfsemi sem því tengist.

Veituvæði.

3. gr.

Starfsvæði hitaveitunnar tekur annars vegar til þeirra sem tengjast veitunni á leið stofnlagnar frá Reykjadal að Búðardal og hins vegar íbúa í Búðardal. Hitaveitan hefur einkaleyfi á dreifingu og sölu á heitu vatni á þessu svæði.

Einkaleyfi þetta fékk hitaveitan framselt frá Dalabyggð til 25 ára samkvæmt yfirlýsingu dags. 26. október 2000.

4. gr.

Um stjórn og framkvæmdastjórn Hitaveitu Dalabyggðar ehf. fer eftir samþykktum félagsins.

II. KAFLI

Almenn ákvæði.

Húsveita, kaupandi o.fl.

5. gr.

Eigandi húsveitu eða annarrar veitu sem tengist veitukerfi hitaveitunnar nefnist *húseigandi*. Kaupandi heits vatns, eða sá sem ber ábyrgð á greiðslu fyrir það, nefnist *notandi*.

Afhending og meðferð vatns, eignaréttur o.fl.

6. gr.

Hitaveitan afhendir heitt vatn um veitukerfi hitaveitunnar samkvæmt gildandi reglugerð og gjaldskrá á hverjum tíma. Hitaveitunni er heimilt að semja sérstaklega um sölu á heitu vatni utan almennra söluskilmála.

Hitaveituvatn, sem runnið hefur í gegnum hitaveitukerfi húss, bakrennslisvatn, er eign hitaveitunnar. Hitaveitan getur heimilað notkun þess til upphitunar í gróðurhúsum, bílastæðum, gangstéttum og fleiri stöðum. Húseigandi skal sækja um slíka notkun sérstaklega til hitaveitunnar. Frágangur lagna og búnaðar vegna slíkrar notkunar skal vera samkvæmt fyrir-mælum hitaveitunnar. Hitaveitan getur afturkallað slík leyfi.

Hitaveitan ber enga ábyrgð á tjóni er kann að leiða af notkun bakrennslisvatns, s.s. frostskekkjum o.þ.h.

Óheimilt er að tengja vatnsdælur, varmadælur eða annan slíkan búnað við bakrennslið, nema að áður fengnu samþykki hitaveitunnar.

Breytingar á þrýstingi, magni o.fl.

7. gr.

Óviðráðanlegar breytingar á þrýstingi, hitastigi eða magni heita vatnsins eru án ábyrgðar hitaveitunnar. Um breytingar er stafa af öðrum ástæðum skal hitaveitan tilkynna notendum með hæfilegum fyrirvara, sé þess nokkur kostur.

Þar sem svo hagar til að þrýstingsmunur er umtalsverður á kerfum hita- og vatnsveitu kann að vera nauðsynlegt að setja þrýstimminkara á húskerfi til að jafna þrýsting. Húseiganda ber að setja slíkan búnað upp á sinn kostnað telji pípulagningameistari hússins, byggingarfulltrúi eða hitaveitan það nauðsynlegt.

Rekstrartruflanir o.fl.

8. gr.

Ef nauðsyn krefur, vegna viðgerða á dælustöðvum, vatnsgeymum, vatnsæðum og öðrum lögnum veitukerfa hitaveitunnar eða af öðrum ástæðum, getur hitaveitan fyrirskipað takmörkun á vatnsnotkun, takmarkað vatnsrennsli eða lokað fyrir það, eftir því sem þörf krefur hverju sinni, enda tilkynni hitaveita fyrirfram um slíkar takmarkanir, ef unnt er, og kappkostar að koma á eðlilegum rekstri svo fljótt sem verða má.

Hitaveitan ber ekki fjárhagslega ábyrgð á tjóni sem leiða kann af slíkum rekstrartruflunum er kunna að verða á veitukerfunum. Sama á við um truflanir vegna frosta, rafmagns-truflana, náttúruhamfara eða annarra óviðráðanlegra atvika.

Takmörkun á vatnsafhendingu um skamman tíma hefur ekki áhrif á skyldu notenda til greiðslu á fasta- og hemlagjöldum.

Hitaveitunni er ekki skylt að greiða bætur vegna takmörkunar á vatnsafhendingu eða vegna tímabundinnar lækkunar á hitastigi heita vatnsins.

Viðhald hú sveitu.

9. gr.

Í samræmi við skyldur samkvæmt byggingarlögum og reglugerðum er húseigendum skylt að halda vel við vatnslögnum og vatnstækjum innanhúss.

Húseigandi/notandi ber ábyrgð á meðferð búnaðar og lagna innanhúss, sem eru í eigu hitaveitunnar. Hann greiðir kostnað við viðgerð eða endurnýjun búnaðar sem verður fyrir skemmdum af hans völdum eða þeirra aðila sem hann ber ábyrgð á.

Húseiganda/notanda ber tafarlaust að tilkynna til hitaveitunnar ef vart verður bilunar á búnaði og tækjum veitunnar.

Endursala.

10. gr.

Kaupendum er óheimil endursala á heita vatninu nema um það sé sérstaklega samið hverju sinni.

III. KAFLI Lagning veitukerfa, viðhald o.fl.

Veitukerfið.

11. gr.

Hitaveitan leggur, kostar og á allar lagnir veitukerfisins og annast rekstur þeirra og viðhald.

Með veitukerfi er átt við aðveituæðar, stofnæðar, dreifiæðar, götuæðar svo og heimæðar og lagnir innanhúss að og með tengigrind, ásamt tilheyrandi búnaði, sbr. 15. gr.

Heimæðar - umsóknir um tengingu eða breytingar.

12. gr.

Um lögn nýrra hitunarkerfa og breytinga á eldri kerfum gilda ákvæði byggingarreglugerðar. Áður en hafist er handa um lögn nýrra hitunarkerfa eða breytingu á eldri kerfum skal sækja um vatnskaupin eða breytinguna til hitaveitunnar á þar til gerðum eyðublöðum, sem hitaveitan lætur í té.

Umsóknin skal undirrituð af eiganda hússins eða fullgildum umboðsmanni hans ásamt pípulagningarmeistara þeim sem verkið á að annast.

Umsókn skulu fylgja teikningar samþykktar af byggingaryfirvöldum Dalabyggðar og skal á þeim gerð grein fyrir afstöðu húss/mannvirkis og væntanlegum inntaksstað fyrir heitt vatn.

Hönnuðir skulu hafa samráð við hitaveituna um væntanlega legu lagna á lóð og gera grein fyrir þeim á teikningum.

Tengigrindur.

13. gr.

Tengigrind fyrir almennan notanda samanstendur af stofnloka, síu og hemli.

Tengigrind fyrir stórnotanda samanstendur af stofnloka, síu og magnmæli.

Aðrir hlutar inntaksbúnaðar, svo sem varmaskiptar fyrir hitakerfi, þrýstijafnarar, mælar, eru lagðir til og settir upp af húseiganda og verða í hans eigu og ábyrgð. Húseigandi annast rekstur þeirra og viðhald.

Um lagningu heimæða og gerð inntaksrýmis.

14. gr.

Við hönnun húsa skal gera ráð fyrir og staðsetja á uppdrætti rými fyrir stofnloka heimæðar og tengigrind og annan nauðsynlegan búnað í eigu veitunnar. Inntaksrými skal uppfylla ákvæði byggingarreglugerðar. Tengja skal öryggisloka hitakerfis við frárennslislagnir. Inntaksrými skal vera aðgengilegt starfsmönnun veitunnar.

Áður en hafist er handa um lagningu heimæðar skal lóð vera komin í sem næst rétta hæð og gluggar og hurðir húss lokanlegar.

Hitaveitan annast lagningu eigin veitukerfis og tengingu við húsveitur. Þó skal húseigandi/ húsbyggjandi koma fyrir inntaksvinklum og/eða ídráttarinntaksbeygjum í samráði við hitaveituna.

Hitaveitan ákveður staðsetningu tengigrindar og inntaks í samráði við húseiganda.

Hitaveitunni er heimilt að leggja heimæð eða sameiginlega heimæð um lóð og húseigandi skal sjá fyrir inntaksstað fyrir heitt vatn við útvegg kjallara eða fyrstu hæðar, ef húsið er kjallaraalaust, ásamt nauðsynlegu rými fyrir tengigrind og annað tilheyrandi tengingu við veituna.

Við framkvæmdir skal hitaveitan halda raski í lágmarki og ganga þrífalega um. Jafnframt skal veitan færa allt til fyrra horfs, eftir því sem við verður komið.

Húseigandi á ekki kröfu til sérstakrar greiðslu vegna lagningar veitukerfa veitunnar.

Kostnaður við tengingu.

15. gr.

Hitaveitan kostar lagningu eigin veitukerfis. Húseigandi greiðir tengigjald samkvæmt gjaldskrá fyrir hverja heimæð.

Hitaveitunni er ekki skylt að leggja heimæðar meðan jörð er frosin. Óski húseigandi eftir því skal hann greiða þann aukakostnað sem af því hlýst.

Kostnaður við breytingar.

16. gr.

Kostnað við breytingar á húsveitu eða hitunarkerfi húss vegna tengingar við hitaveituna skal húseigandi/notandi annast og kosta.

Húseigandi/notandi kostar breytingar á heimæðum sem nauðsynlegar eru vegna framkvæmda hans. Húseigandi skal fyrirfram sækja um leyfi til hitaveitunnar til hverra þeirra framkvæmda, sem kunna að hafa í för með sér röskun á veitukerfi hitaveitunnar.

Áhleyplingar.

17. gr.

Áhleypingu skal sækja um til hitaveitunnar með minnst fjögurra daga fyrirvara. Engir aðrir en umboðsmenn hitaveitunnar mega hleypa vatni úr kerfi veitunnar á hitakerfi húsa í fyrsta sinn eftir tengingu.

Pípulagningameistari skal annast prófun hitalagna í samráði við byggingarfulltrúa, sem sér um úttekt kerfisins, og vera viðstaddur þegar vatni er hleypt á hitakerfið.

Komi í ljós að verk hefur ekki verið framkvæmt samkvæmt ákvæðum þessarar reglugerðar, byggingarreglugerðar, eða annarra reglna er settar kunna að verða, getur hitaveitan stöðvað verkið, þar til úr því verður bætt.

Aðgangur að veitukerfi, lögnum o.fl.

18. gr.

Hitaveitan hefur rétt til aðgangs að húsnæði því sem veitukerfi hennar liggur um til viðhalds, eftirlits, breytinga og lokunar vegna vanskila eða annarra þeirra aðgerða, sem nauðsynlegar eru samkvæmt réttindum og skyldum hitaveitunnar. Eftirlitsmanni Hitaveitu Dalabyggðar ehf. skal veittur hvenær sem er frjáls aðgangur að öllum hitakerfum, sem tengd eru við hitaveituna. Er húseiganda skylt að hlíta tafarlaust fyrirmælum hans um viðgerð á bilunum og sérhverjum ráðstöfunum til varnar gegn misnotkun heita vatnsins.

Ef inntak hitaveitu og tengigrind eru ekki í sama herbergi skal lög्न þar á milli vera óhulin eða í stökk sem auðvelt er að opna. Húseigandi ber ábyrgð á tjóni er leki á slíkri millilög्न kann að valda.

Óheimilt er að hylja tengigrind á þann hátt að það valdi erfiðleikum við viðhald og viðgerðir og eigi má setja hillur eða annað ofan við hana þannig að það hindri nauðsynlega vinnu við hana, og getur veitan krafist úrbóta sé frágangur umhverfis tengigrind ekki í samræmi við ákvæði reglugerðarinnar.

Hitaveitan getur lagfært slíka ágalla á kostnað húseiganda verði dráttur á úrbótum, sbr. 29. gr.

Húseiganda/notanda er skylt að láta í té upplýsingar um hitun hússins og hita neysluvatns sé þess óskað.

Viðhald heimæða.

19. gr.

Við viðhald heimæðar skulu starfsmenn veitunnar halda raski í lágmarki og ganga snyrtilega um.

Sé nauðsynlegt vegna bilunar eða endurnýjunar á heimæð að grafa upp heimæðina er starfsmönnum veitunnar það heimilt, en færa skulu þeir lóð til fyrra horfs eins og unnt er.

Starfsmönnum veitunnar er heimilt vegna endurnýjunar heimæðar að leggja hana á öðrum stað frá dreifiæð í hús, telji þeir það heppilegra til að forðast skemmdir. Enn fremur er starfsmönnum heimilt, að höfðu samráði við húseiganda, að fara með heimæð inn í hús á öðrum stað, ef ekki er unnt að nota þann stað sem fyrir er, nema valda miklu og/eða óbætanlegu tjóni.

Hafi húseigandi gróðursett trjáplöntur, steipt vegg, stéttar, bifreiðastæði, eða annað sambærilegt yfir heimæð, eða lagt yfir hana snjóbræðslukerfi, ber hitaveitan ekki ábyrgð á því tjóni sem kann að verða vegna nauðsynlegra aðgerða veitunnar, nema tjónið verði rakið til gáleysis starfsmanna hennar.

Húseigandi á ekki kröfu á sérstakri greiðslu fyrir óþægindi vegna viðhalds eða endurnýjunar heimæðar.

IV. KAFLI

Gjaldskrá og söluskilmálar.*Gild umsókn um tengingu húsveitu.*

20. gr.

Skilyrði fyrir sölu á vatni er að í gildi sé samþykkt umsókn um tengingu viðkomandi húsveitu við veitukerfi hitaveitunnar. Sækja skal um tengingu á þar til gerðu eyðublaði.

Samningur um kaup á heitu vatni, notendaskipti.

21. gr.

Upphaf og lok samningsins um vatnskaup eru við skráningu tilkynninga hjá hitaveitunni þess efnis.

Húseigandi ber ábyrgð á tilkynningu um notendaskipti.

Tilkynningin skal undirrituð af báðum aðilum, þ.e.a.s. þeim er hyggst hætta viðskiptum og þeim er tekur við. Vanræki húseigandi tilkynningarskyldu sína er heimilt að gera hann ábyrgan fyrir vatnsnotkun sem til fellur eftir að fyrri notandi yfirgaf húseignina.

Hemlar, stærð, gerð, prófanir o.fl.

22. gr.

Hitaveitan lætur hverju húsi, sem er í sambandi við vatnsæðar hennar, í té vatnsmagn er ætla má að nægi til upphitunar á því.

Hitaveitan lætur setja stillanlegan hemil fyrir hámarksrennsli til hvers upphitunarkerfis í íbúðarhúsum, sumarhúsum, stofnunum og lögbýlum, þ.e.a.s. hjá almennum notendum, og miðast gjald hitaveitunnar fyrir selt vatn við það hámark sem hemillinn er stilltur á.

Hitaveitan lætur setja magnmæli í inntaksgrind stórnotenda og miðast gjald hitaveitunnar við mælt magn skv. mælinum fyrir hvert tímabil.

Hitaveitan ræður gerð hemla og magnmæla og annast rekstur og viðhald þeirra.

Starfsmenn hitaveitunnar mega einir innsigla hemla og magnmæla. Ef rofið er innsigli á búnaði hitaveitunnar varðar það refsingu samkvæmt almennum hegningarlögum.

Hitaveitan stillir hemilinn eftir óskum húseiganda fyrir árið sem hús hans er tengt við hitakerfið, en síðan verður hemilsstillingu að jafnaði breytt aðeins einu sinni á ári og skal

skrifleg beiðni um breytingu koma fram við hitaveituna fyrir 1. september ár hvert. Hámarksstilling hemils gildir allt árið þótt vatnsnotkun verði minni hluta úr ári.

Mínna sala gegnum hemil skal vera 1 mínútulítri. Selt vatnsmagn skal ávallt standa á heilum mínútulítra.

Ef notandi óskar eftir að hemill eða magnmælir sé prófaður skal hann senda skriflega beiðni þar um til hitaveitunnar. Komi í ljós við þá athugun að frávik sé 5% eða minna er heimilt að gera notanda að greiða álestrargjald. Sé frávik meira skal hitaveitan greiða kostnað við prófunina og leiðrétt reikning notanda við niðurstöður hennar, þó ekki fyrir lengra tímabil en tvo mánuði nema notandi eða hitaveitan, eftir því sem við á, geti sannað að um lengra tímabil hafi verið að ræða, þó lengst fjögur ár.

Fastagjald og gjald fyrir notkun.

23. gr.

Hjá almennum notendum er gjaldi vegna kaupa á heitu vatni skipt í fastagjald og gjald eftir hemli, hemlagjald (kr./lítra á mínútu) samkvæmt innstilltu magni.

Hjá stórnotendum er gjaldi vegna kaupa á heitu vatni skipt í fastagjald og gjald eftir hemli, hemlagjald (kr./lítra á mínútu) samkvæmt innstilltu magni eða gjald eftir magnmæli, rúmmetragjald (kr./m³) samkvæmt mældri notkun.

Greiðsla fastagjalds hefst þegar uppsetningu tengigrindar er lokið, óháð því hvenær vatnskaup hefjast.

Greiðsla hemlagjalds hefst þegar hleypt hefur verið vatni á heimæðina.

Kaupandi skal greiða fastagjaldið þrátt fyrir stöðvun á vatnsafhendingu vegna vanskila eða annarra vanefnda kaupanda, þar til samningur um kaup á heitu vatni er úr gildi fallinn vegna uppsagnar.

Reikningar, uppgjör o.fl.

24. gr.

Kaupandi skal greiða hitaveitunni fyrir heitt vatn samkvæmt gildandi gjaldskrá veitunnar.

Við breytingar á gjaldskrá skal reikningsfæra notkun í beinu hlutfalli við gildistíma hvernar gjaldskrár á því tímabili, sem reikningurinn tekur til.

Hitaveitan má byggja reikninga til stórnotenda á áætlun um vatnskaup og innheimta reglulega samkvæmt slíkri áætlun.

Reikningar sem byggja á staðreyndri vatnsnotkun nefnast álestrarreikningar, en reikningar sem byggjast á áætlaðri vatnsnotkun nefnast áætlunarreikningar.

Stórnotandi getur þó jafnan gegn greiðslu álestrargjalds óskað eftir breytingu á áætlun um vatnsnotkun vegna nýrra forsendna.

Ef hemill eða mælir bilar eða vatnskaup eru leyfð tímabundið án mælitækis, áætlar hitaveitan vatnsnotkun með hliðsjón af hitaþörf hússins.

Reikninga skal senda notanda á notkunarstað eða annan stað sem hann tiltekur. Gjald-dagi reikninga er útgáfudagur.

Reikninga ber að greiða á tilgreindum gjalddaga og eigi síðar en á eindaga. Eindagi er 15 dögum síðar og skal hann tilgreindur á reikningi. Einnig skal tilgreina greiðslustað.

Sé reikningur eigi greiddur innan tilgreinds frests (fyrir eindaga) reiknast dráttarvextir frá gjalddaga. Útsending reikninga fyrir vatnsnotkun skal fara fram eigi sjaldnar en annan hvern mánuð.

Heimilt er að skipta reikningi vegna vatnskaupa um einn hemil. Sé það gert bera kaupendur um þann hemil allir fyrir einn og einn fyrir alla ábyrgð á greiðslu hvers reiknings.

V. KAFLI

Innheimta vanskila, viðurlög við brotum o.fl.

Um stöðvun vatnsafhendingar vegna vanskila.

25. gr.

Hitaveitan hefur rétt til að stöðva afhendingu á heitu vatni til húsveitu notanda, sem greiðir ekki áætlunar- eða álestrarreikning eða vanrækir skyldur sínar samkvæmt reglugerð þessari.

Beri notandi ábyrgð á vatnskaupum um fleiri en eina veitu má stöðva vatnsafhendingu um hverja þeirra sem er, eða allar, vegna vanskila eða vanefnda í sambandi við eina þeirra.

Til slíkra aðgerða má þó fyrst grípa eftir eindaga og að undangenginni skriflegri viðvör- un, sem sendist notanda með fimm daga fyrirvara.

Hitaveitunni er ekki skylt að tilkynna notanda um sjálfa stöðvun vatnsafhendingarinnar, enda sé hún gerð innan 20 daga frá viðvörun um hana.

Hitaveitan ber ekki ábyrgð á hugsanlegum afleiðingum slíkrar lokunar. Notanda ber að greiða fastagjöld samkvæmt gjaldskrá þó lokað hafi verið fyrir heita vatnið.

Hitaveitan hefur rétt til að krefja notandann um greiðslu kostnaðar skv. gjaldskrá við undirbúning að stöðvun vatnsafhendingar, framkvæmd stöðvunarinnar, svo og opnun veit- unnar á ný áður en heitavatnsafhenging hefst á ný.

Þótt ekki komi til stöðvunar á afhendingu á heitu vatni er hitaveitunni heimilt að krefja notandann um greiðslu gjalds skv. gjaldskrá vegna undirbúnings að stöðvun vatnsafhend- ingar.

Innsigli, ólögmæt vatnsnotkun o.fl.

26. gr.

Starfsmenn hitaveitunnar innsigla hemla svo og annan þann inntaksbúnað í eigu hita- veitunnar eins og þurfa þykir. Þessi innsigli mega engir aðrir en starfsmenn hitaveitunnar rjúfa. Ef rofið er innsigli á búnaði hitaveitunnar varðar það refsingu samkvæmt almennum hegningarlögum, sama á við um ólögmæta vatnsnotkun (vatnsstuld).

Um ólögmæta vatnsnotkun er að ræða þegar uppvíst verður um að heitt vatn hafi verið notað á annan hátt en um er samið, að raskað hafi verið mælitækjum eða tengingum breytt þannig að ekki komi fram öll notkun.

Þegar ólögmæt vatnsnotkun hefur átt sér stað skal hitaveitan áætla það vatnsmagn sem notað var með ólögmætum hætti og skal notandi greiða fyrir það á allt að þreföldu verði samkvæmt gjaldskrá fyrir allan tímenn sem liðinn er frá síðustu skoðun veitunnar þar til leiðrétt er.

Ef skjótra aðgerða er þörf vegna hættuástands er heimilt að rjúfa innsigli en þá skal viðkomandi strax tilkynna hitaveitunni um atvikið (neyðartilvik).

Enginn má af- eða endurtengja hitaveituna nema þeir sem hitaveitan hefir veitt umboð til þess. Sé brotið gegn þessu skal fara með það sem ólögmæta vatnsnotkun.

Sé húsveita tengd heitavatnskerfi hitaveitunnar í heimildarleysi getur hitaveitan aftengt húsveituna fyrirvaralaust. Fara skal með slíkt brot sem ólögmæta vatnsnotkun.

Vanræksla.

27. gr.

Vanræki húseigandi að vinna verk sem honum ber samkvæmt reglugerð þessari að framkvæma, eða sé verk ekki unnið á viðunandi hátt, er hitaveitunni heimilt að láta vinna það á hans kostnað, hafi hann ekki orðið við tilmælum um að vinna verkið innan tiltekins frests.

Aðför - Fjárnám.

28. gr.

Öll gjöld samkvæmt reglugerð þessari og gjaldskrá má innheimta með fjárnámi, sbr. 10. tl. 1. mgr. 1. gr. laga um aðför nr. 90/1989, sbr. 79. gr. orkulaga nr. 58/1967.

Viðurlög.

29. gr.

Brot á reglugerð þessari varða sektum, nema þyngri refsing liggji við að lögum. Með mál út af brotum á reglugerð þessari skal farið að hætti opinberra mála.

Gildistaka o.fl.

30. gr.

Reglugerð þessi, sem er unnin og samþykkt af stjórn Hitaveitu Dalabyggðar ehf. og hefur jafnframt verið samþykkt af sveitarstjórn Dalabyggðar, er hér með staðfest samkvæmt orkulögum nr. 58 frá 29. apríl 1967, með síðari breytingum, og öðlast gildi þegar í stað.

Iðnaðarráðuneytinu, 24. nóvember 2000.

Valgerður Sverrisdóttir.

Porgeir Örlygsson.

REGLUGERÐ**um breytingu á reglugerð nr. 4/1999 um
húsaleigubætur, sbr. reglugerð nr. 9/2000.**

1. gr.

3. málsl. 1. mgr. 1. gr. reglugerðarinnar, með síðari breytingu, orðast svo:

Til viðbótar koma 15% þess hluta leigufjárhæðar er liggur á milli 20.000 – 50.000 kr.

2. gr.

2. mgr. 1. gr. reglugerðarinnar orðast svo:

Húsaleigubætur skerðast óháð fjölskyldustærð í hverjum mánuði um 1% af árstekjum umfram 2,0 millj. kr.

3. gr.

3. mgr. 1. gr. reglugerðarinnar, með síðari breytingu, orðast svo:

Húsaleigubætur geta þó aldrei orðið hærri en sem nemur 50% af leigufjárhæð, að hámarki 35.000 kr. á mánuði.

4. gr.

Reglugerð þessi, sem sett er samkvæmt heimild í 21. gr., sbr. 5. gr. laga nr. 138/1997 um húsaleigubætur, öðlast gildi 1. janúar 2001.

Félagsmálaráðuneytinu, 7. desember 2000.

Páll Pétursson.

Óskar Páll Óskarsson.

AUGLÝSING

um umferð á Bakkafirði, Skeggjastaðahreppi.

Samkvæmt heimild í 81. gr. umferðarlaga nr. 50/1987 og að fengnum tillögum hreppsnefndar Skeggjastaðahrepps hefur verið ákveðið að setja eftirfarandi reglur um umferð í Skeggjastaðahreppi:

Biðskylda:

Biðskylda verði á eftirfarandi götum í kaupúninu á Bakkafirði, á gatnamótum þeirra við Hafnargötu, þannig að umferð eftir þeim vikur fyrir umferð um Hafnargötu: *Kötlunesvegi, Skólagötu, Bæjarási, Steinholti og Hraunstíg.*

Reglur þessar taka gildi þann 1. júní 2001.

Sýslumaðurinn á Seyðisfirði, 7. desember 2000.

Helgi Jenson fulltrúi.

8. desember 2000

Nr. 900

AUGLÝSING

um deiliskipulag í Reykjanesbæ.

„Kart“-braut í Reykjanesbæ.

Í samræmi við skipulags- og byggingarlög hefur bæjarstjórn Reykjanesbæjar þann 3. ágúst 2000 samþykkt tillögu að deiliskipulagi fyrir „kart“-braut í Reykjanesbæ.

Deiliskipulagið nær til 9,2 ha svæðis á gatnamótum Reykjanesbrautar og Njarðvíkurvegjar.

Uppdráttur og greinargerð hafa hlotið þá meðferð sem skipulags- og byggingarlög mæla fyrir um.

Breytingin öðlast þegar gildi.

Reykjanesbæ, 8. desember 2000.

Ellert Eiríksson bæjarstjóri.

6. desember 2000

Nr. 901

REGLUGERÐ

um breyting á reglugerð nr. 248/1990, um virðisaukaskatt af skattskyldri starfsemi opinberra aðila, með síðari breytingum.

1. gr.

Við 2. mgr. 4. gr. reglugerðarinnar bætist nýr töluliður sem orðast svo:

8. Öryggisvarsla, þ.e. eftirlit með verðmætum og starfsemi, utan venjulegs opnunartíma.

2. gr.

Reglugerð þessi er sett með stoð í 2. mgr. 3. gr., 3. mgr. 42. gr. og 49. gr. laga nr. 50/1988, um virðisaukaskatt, með síðari breytingum, og öðlast gildi 1. janúar 2001.

Fjármálaráðuneytinu, 6. desember 2000.

F. h. r.

Baldur Guðlaugsson.

Marianna Jónasdóttir.

AUGLÝSING

**um útgáfu starfsleyfis fyrir atvinnurekstur
sem getur haft í för með sér mengun.**

Hollustuvernd ríkisins hefur gefið út starfsleyfi fyrir förgun úrgangs við Strönd, Rang-árvallahreppi, kt. 600893-2469. Starfsleyfið er gefið út í samræmi við 6. gr. í I. kafla laga nr. 7/1998, um hollustuhætti og mengunarvarnir. Starfsleyfið öðlast gildi þegar útgáfa þess er auglýst í B-deild Stjórnartíðinda og gildir til 30. júní 2009.

Reykjavík, 7. desember 2000.

Hollustuvernd ríkisins,

Leifur Eysteinnsson forstjóri.

*Gunnar Steinn Jónsson
staðgengill forstöðumanns.*

REGLUGERÐ

**um breyting á reglugerð nr. 577/1989, um frjálsa og sérstaka skráningu
vegna leigu eða sölu á fasteign, með síðari breytingum.**

1. gr.

5. gr. reglugerðarinnar verður svohljóðandi:

Frjáls skráning getur aldrei verið til skemmri tíma en tveggja ára.

Upphafsdagur frjálsrar skráningar skal að jafnaði vera sá dagur þegar leigutaki tekur eign í notkun. Ef um er að ræða nýbyggingu eða verulegar endurbætur á eign fyrir þann tíma getur leigusali sótt um skráningu skv. I. kafla þessarar reglugerðar vegna þeirra framkvæmda. Telji skattstjóri að skilyrði 2. mgr. 4. gr. og 5. gr. reglugerðar nr. 515/1996, um skráningu virðisaukaskattsskyldra aðila, séu uppfyllt má þó falla frá skilyrði 3. gr. reglugerðar þessarar um tryggingu. Sé leigusamningi rift áður en tveggja ára fresturinn skv. 1. mgr. er liðinn og eign því ekki í notkun í sex mánuði eða lengur reiknast sá tími ekki til leiðréttingartímabils skv. IV. kafla reglugerðar nr. 192/1993, um innskatt. Sama gildir ef eign sem skráð hefur verið frjálsri skráningu er ekki í notkun þar sem ekki hefur tekist að leigja hana að nýju að uppfylltum skilyrðum 1.-3. tölul. 2. mgr. 4. gr.

2. gr.

Reglugerð þessi er sett með stoð í 6. gr. laga nr. 50/1988, um virðisaukaskatt, og öðlast þegar gildi.

Fjármálaráðuneytinu, 6. desember 2000.

F. h. r.

Baldur Guðlaugsson.

Marianna Jónasdóttir.

1. desember 2000

Nr. 904

REGLUGERÐ

um starfsréttindi tannsmiða.

1. gr.

Til þess að geta öðlast réttindi til starfa á eigin ábyrgð samkvæmt lögum nr. 109/2000 um starfsréttindi tannsmiða skulu tannsmiðir sækja námskeið, er iðnaðarráðherra metur fullnægjandi, eða afla menntunar með sambærilegum hætti. Haft skal samráð við sérfróða aðila um umfang námskeiða ef nauðsyn krefur. Iðnaðarráðherra gerir kröfur um fullnægjandi tímasókn og frammistöðu á námskeiðum.

Bæði meistarar og sveinar í tannsmíði geta sótt námskeið þessi en meistararéttindi eru skilyrði fyrir veitingu starfsréttinda af hálfu iðnaðarráðherra. Samráð skal haft við Tannsmiðafélag Íslands og eftir atvikum aðra aðila um veitingu réttindanna ef nauðsyn krefur.

Menntun, sem aflað hefur verið, má iðnaðarráðherra meta sem ígildi námskeiða og hluta þeirra, svo og starfsreynslu, enda sé, eftir því sem við á, leitað samráðs við viðkomandi aðila um slíkt mat.

2. gr.

Áður en tannsmiðir með réttindi hefja á eigin ábyrgð smíði tanngóma og vinna þá m.a. að töku móta og mátun skal viðskiptavinur framvísa vottorði læknis eða tannlæknis um að ekki séu sjúklegar breytingar eða meðfæddir gallar í munni viðkomandi viðskiptavinar.

Ef tannsmiðir með réttindi smíða tannparta á eigin ábyrgð og vinna þá m.a. að töku móta og mátun skulu þeir fara eftir reglum sem iðnaðarráðherra setur þess efnis að hluti af starfi tannsmiða skv. 1. mgr. 1. gr. laga nr. 109/2000 um starfsréttindi tannsmiða skuli unninn í samstarfi við tannlækni. Gengið skal frá samstarfi tannsmiðs og tannlæknis um smíði tannparta skriflega áður en eiginleg smíði hefst. Þarf þá ekki sérstakt heilbrigðisvottorð enda hafi tannlæknir skoðað viðskiptavin. Eiginleg smíði tannparts telst eigi hafin við það eitt að viðskiptavinur leiti til tannsmiðs. Landlæknir skal hafa eftirlit með samstarfi um smíði tannparta, sbr. 2. málsl. 3. gr. og 5. gr. laganna.

Tannsmiðir með réttindi skulu fullnægja frekari skilyrðum sem sett kunna að vera í öðrum lögum en lögum um starfsréttindi tannsmiða.

3. gr.

Reglugerð þessi, sem sett er með heimild í 3. gr. laga nr. 109/2000 um starfsréttindi tannsmiða, öðlast þegar gildi.

Iðnaðarráðuneytinu, 1. desember 2000.

Valgerður Sverrisdóttir.

Jón Ögmundur Þormóðsson.

AUGLÝSING

um erindisbréf forstöðumanna ríkisstofnana sem heyra undir menntamálaráðuneyti.

Með vísan til 38. gr. laga nr. 70/1996 um réttindi og skyldur starfsmanna ríkisins hefur menntamálaráðherra sett eftirtöldum forstöðumönnum ríkisstofnana sem undir menntamálaráðuneytið heyra, erindisbréf:

Þjóðleikhússtjóra, Þjóðskjalaverði, Þjóðminjaverði, útvarpsstjóra Ríkisútvarpsins, landsbókaverði, forstöðumanni Listasafns Einars Jónssonar, framkvæmdastjóra Kvikmyndasjóðs Íslands, framkvæmdastjóra Íslenska dansflokksins, forstöðumanni Blindrabókasafns Íslands og forstöðumanni Íslenskrar málstöðvar.

Erindisbréfin birtast sem fylgiskjal með auglýsingu þessari.

Auglýsing þessi öðlast þegar gildi.

Menntamálaráðuneytinu, 1. desember 2000.

Björn Bjarnason.

Þórunn J. Hafstein.

Fylgiskjal.

ERINDISBRÉF fyrir Þjóðleikhússtjóra.

Þjóðleikhússtjóri er embættismaður, sbr. 13. tl. 1. mgr. 22. gr. og 2. mgr. 22. gr. laga nr. 70/1996 um réttindi og skyldur starfsmanna ríkisins, sbr. 9. gr. laga nr. 150/1996. Hann er ábyrgur gagnvart menntamálaráðherra fyrir rekstri og starfsemi Þjóðleikhússins. Honum ber að framfylgja lögum, reglugerðum og öðrum stjórnvaldsfyrirmælum sem um stofnunina gilda á hverjum tíma og stýra starfi hennar í samræmi við erindisbréf þetta.

Aðalhlutverk Þjóðleikhússins er flutningur íslenskra og erlendra sjónleikja. Jafnframt skal það standa að flutningi að óperum, söngleikjum og listdanssýningum. Eitt eða fleiri viðfangsefni á hverju leikári skulu sérstaklega ætluð börnum og á vegum leikhússins skulu árlega farnar leikferðir um landið.

Þjóðleikhússtjóri markar stefnu leikhússins í samráði við Þjóðleikhúsráð. Hann ber stjórnunarábyrgð á daglegum rekstri, skipulagningu leiksýninga á vegum leikhússins og allri annarri starfsemi þess. Meiri háttar ákvarðanir skal hann bera undir Þjóðleikhúsráð.

Þjóðleikhússtjóri ber ábyrgð á því að starfsemi og rekstur Þjóðleikhússins sé í samræmi við árangursstjórnunarsamninga sem leikhúsið gerir við menntamálaráðuneytið á hverjum tíma og kveða á um gagnkvæmar skyldur samningsaðila vegna þeirra verkefna sem Þjóðleikhúsinu hafa verið falin.

Þjóðleikhússtjóri ber ábyrgð á því að rekstrarútgjöld og rekstarafkoma Þjóðleikhússins sé í samræmi við fjárlög og að fjármunir leikhússins séu nýttir á árangursríkan hátt. Hann hefur umsjón með gerð árlegrar fjárhagsáætlunar vegna undirbúnings fjárlaga. Skal henni fylgja greinargerð um hvernig starfsmarkmiðum stofnunarinnar verði náð með hliðsjón af langtímaáætlun.

Þjóðleikhússtjóri ræður starfsfólk leikhússins, gerir við það ráðningarsamninga og hefur yfirumsjón með framkvæmd þeirra í samræmi við lög nr. 70/1996 um réttindi og skyldur starfsmanna ríkisins og gildandi kjarasamninga.

Þjóðleikhússtjóri hefur yfirumsjón með húsakynnum Þjóðleikhússins og öllum eignum þess.

Um ábyrgð þjóðleikhússtjóra að öðru leyti en að framan greinir fer eftir ákvæðum laga nr. 70/1996 um réttindi og skyldur starfsmanna ríkisins.

Erindisbréf þetta, sem sett er samkvæmt 38. gr. laga nr. 70/1996, um réttindi og skyldur starfsmanna ríkisins, og með skírskotun til leiklistarlaga nr. 138/1998, öðlast þegar gildi og gildir þar til annað verður ákveðið af menntamálaráðherra.

Menntamálaráðuneytinu, 30. desember 1999.

ERINDISBRÉF fyrir þjóðskjalavörð.

Þjóðskjalavörður er embættismaður, sbr. 13. tl. 1. mgr. 22. gr. og 2. mgr. 22. gr. laga nr. 70/1996 um réttindi og skyldur starfsmanna ríkisins, sbr. 9. gr. laga nr. 150/1996. Hann er forstöðumaður Þjóðskjalasafns Íslands og ábyrgur gagnvart menntamálaráðherra fyrir rekstri og starfsemi safnsins. Honum ber að framfylgja lögum, reglugerðum og öðrum stjórnvaldsfyrirmælum sem um safnið gilda á hverjum tíma og stýra starfi þess í samræmi við erindisbréf þetta.

Hlutverk Þjóðskjalasafns Íslands er söfnun og varðveisla skjala og annarra skráðra heimilda þjóðarsögunnar til notkunar fyrir stjórnvöld, stofnanir og einstaklinga til þess að tryggja hagsmuni og réttindi þeirra og til notkunar við vísindalegar rannsóknir og fræðidækanir.

Þjóðskjalavörður markar stefnu safnsins í samráði við stjórnarnefnd. Hann ber stjórnunarábyrgð á daglegum rekstri safnsins og allri starfsemi þess. Meiri háttar ákvarðanir skal hann bera undir stjórnarnefnd safnsins.

Þjóðskjalavörður ber ábyrgð á því að starfsemi og rekstur Þjóðskjalasafns Íslands sé í samræmi við árangursstjórnunarsamninga sem safnið gerir við menntamálaráðuneytið á hverjum tíma og kveða á um gagnkvæmar skyldur samningsaðila vegna þeirra verkefna sem safninu hafa verið falin.

Þjóðskjalavörður ber ábyrgð á því að rekstrarútgjöld og rekstrarafkoma Þjóðskjalasafns Íslands sé í samræmi við fjárlög og að fjármunir safnsins séu nýttir á árangursríkan hátt. Hann hefur umsjón með gerð árlegrar fjárhagsáætlunar vegna undirbúnings fjárlaga. Skal henni fylgja greinargerð um hvernig starfsmarkmiðum safnsins verði náð með hliðsjón af langtímaáætlun.

Þjóðskjalavörður ræður starfsfólk safnsins, gerir við það ráðningarsamninga og hefur yfirumsjón með framkvæmd þeirra í samræmi við lög nr. 70/1996 um réttindi og skyldur starfsmanna ríkisins og gildandi kjarasamninga.

Þjóðskjalavörður hefur yfirumsjón með húsakynnum safnsins og öllum eignum þess.

Um ábyrgð þjóðskjalavörðar að öðru leyti en að framan greinir fer eftir ákvæðum laga nr. 70/1996 um réttindi og skyldur starfsmanna ríkisins.

Erindisbréf þetta, sem sett er samkvæmt 38. gr. laga nr. 70/1996, um réttindi og skyldur starfsmanna ríkisins og með skírskotun til laga nr. 66/1985 um Þjóðskjalasafn Íslands, öðlast þegar gildi og gildir þar til annað verður ákveðið af menntamálaráðherra.

Menntamálaráðuneytinu, 30. desember 1999.

ERINDISBRÉF
fyrir Þjóðminjavörð.

Þjóðminjavörður er embættismaður, sbr. 13. tl. 1. mgr. 22. gr. og 2. mgr. 22. gr. laga nr. 70/1996 um réttindi og skyldur starfsmanna ríkisins, sbr. 9. gr. laga nr. 150/1996. Hann er ábyrgur gagnvart menntamálaráðherra fyrir rekstri og starfsemi Þjóðminjasafns Íslands. Honum ber að framfylgja lögum, reglugerðum og öðrum stjórnvaldsfyrirmælum sem um stofnunina gilda á hverjum tíma og stýra starfi hennar í samræmi við erindisbréf þetta.

Hlutverk Þjóðminjasafns Íslands er að safna, skrásetja, varðveita, forverja og rannsaka minjar um menningarsögu þjóðarinnar og kynna þær almenningi.

Þjóðminjavörður markar stefnu Þjóðminjasafnsins í samráði við Þjóðminjaráð. Hann ber stjórnunarábyrgð á daglegum rekstri, skipulagningu sýninga á vegum safnsins og allri annari starfsemi þess. Meiri háttar ákvarðanir skal hann bera undir þjóðminjaráð.

Þjóðminjavörður ber ábyrgð á því að starfsemi og rekstur Þjóðminjasafns Íslands sé í samræmi við árangursstjórnunarsamninga sem safnið gerir við menntamálaráðuneytið á hverjum tíma og kveða á um gagnkvæmar skyldur samningsaðila vegna þeirra verkefna sem bókasafninu hafa verið falin.

Þjóðminjavörður ber ábyrgð á því að rekstrarútgjöld og rekstrarafkoma Þjóðminjasafnsins sé í samræmi við fjárlög og að fjármunir safnsins séu nýttir á árangursríkan hátt. Hann hefur umsjón með gerð árlegrar fjárhagsáætlunar vegna undirbúnings fjárlaga. Skal henni fylgja greinargerð um hvernig starfsmarkmiðum stofnunarinnar verði náð með hliðsjón af langtímaáætlun.

Þjóðminjavörður ræður starfsfólk safnsins, gerir við það ráðningarsamninga og hefur yfirumsjón með framkvæmd þeirra í samræmi við lög nr. 70/1996 um réttindi og skyldur starfsmanna ríkisins og gildandi kjarasamninga.

Þjóðminjavörður hefur yfirumsjón með húsakynnum Þjóðminjasafnsins og öllum eignum þess.

Um ábyrgð þjóðminjavarðar að öðru leyti en að framan greinir fer eftir ákvæðum laga nr. 70/1996 um réttindi og skyldur starfsmanna ríkisins.

Erindisbréf þetta, sem sett er samkvæmt 38. gr. laga nr. 70/1996, um réttindi og skyldur starfsmanna ríkisins, og með skírskotun til þjóðminjalaga nr. 88/1989 með síðari breytingum, öðlast þegar gildi og gildir þar til annað verður ákveðið af menntamálaráðherra.

Menntamálaráðuneytinu, 19. maí 2000.

ERINDISBRÉF
fyrir útvarpsstjóra Ríkisútvarpsins.

Útvarpsstjóri Ríkisútvarpsins er embættismaður, sbr. 13. tl. 1. mgr. 22. gr. og 2. mgr. 22. gr. laga nr. 70/1996 um réttindi og skyldur starfsmanna ríkisins, sbr. 9. gr. laga nr. 150/1996. Hann er forstöðumaður Ríkisútvarpsins og er ábyrgur gagnvart menntamálaráðherra fyrir rekstri og starfsemi stofnunarinnar. Honum ber að framfylgja lögum, reglugerðum og öðrum stjórnvaldsfyrirmælum sem um Ríkisútvarpið gilda á hverjum tíma og stýra starfi þess í samræmi við erindisbréf þetta.

Hlutverk Ríkisútvarpsins er að tryggja framboð og dreifingu á hvers konar vönduðu hljóðvarps- og sjónvarpsefni á sviði fréttu, fræðslu, lista og afþreyingar og leggja rækt við íslenska tungu, sögu þjóðarinnar og menningararfleifð.

Útvarpsstjóri vinnur að mörkun stefnu Ríkisútvarpsins í samráði við útvarpsráð. Hann ber stjórnunarábyrgð á daglegum rekstri og starfsemi stofnunarinnar.

Útvarpsstjóri ber ábyrgð á því að starfsemi og rekstur Ríkisútvarpsins sé í samræmi við árangursstjórnunarsamninga sem Ríkisútvarpið gerir við menntamálaráðuneytið á hverjum tíma og kveða á um gagnkvæmar skyldur samningsaðila vegna þeirra verkefna sem Ríkisútvarpinu hafa verið falin.

Útvarpsstjóri ber ábyrgð á því að rekstrarútgjöld og rekstrarafkoma Ríkisútvarpsins sé í samræmi við fjárlög og að fjármunir þess séu nýttir á árangursríkan hátt. Hann hefur umsjón með gerð árlegrar fjárhagsáætlunar vegna undirbúnings fjárlaga. Skal henni fylgja greinargerð um hvernig starfsmarkmiðum stofnunarinnar verði náð með hliðsjón af langtímaáætlun.

Útvarpsstjóri ræður starfsfólk Ríkisútvarpsins, aðra en framkvæmdastjóra, þó að fengnum tillögum útvarpsráðs ef um starfsfólk dagskrár er að ræða. Útvarpsstjóri gerir við það ráðningarsamninga og hefur yfirumsjón með framkvæmd þeirra í samræmi við lög nr. 70/1996 um réttindi og skyldur starfsmanna ríkisins og gildandi kjarasamninga.

Útvarpsstjóri hefur yfirumsjón með húsakynnum Ríkisútvarpsins og öllum eignum þess.

Um ábyrgð útvarpsstjóra að öðru leyti en að framan greinir fer eftir ákvæðum laga nr. 70/1996 um réttindi og skyldur starfsmanna ríkisins.

Erindisbréf þetta, sem sett er samkvæmt 38. gr. laga nr. 70/1996, um réttindi og skyldur starfsmanna ríkisins, og með skírskotun til útvarpslaga nr. 68/1985 með síðari breytingum, öðlast þegar gildi og gildir þar til annað verður ákveðið af menntamálaráðherra.

Menntamálaráðuneytinu, 30. desember 1999.

ERINDISBRÉF fyrir landsbókavörð.

Landsbókavörður er embættismaður sbr. 13. tl. 1. mgr. 22. gr. og 2. mgr. 22. gr. laga nr. 70/1996 um réttindi og skyldur starfsmanna ríkisins, sbr. 9. gr. laga nr. 150/1996. Hann er forstöðumaður Landsbókasafns Íslands-Háskólabókasafns og er ábyrgur gagnvart menntamálaráðherra fyrir rekstri og starfsemi bókasafnsins. Honum ber að framfylgja lögum, reglugerðum og öðrum stjórnvaldsfyrirmælum sem um safnið gilda á hverjum tíma og stýra starfi þess í samræmi við erindisbréf þetta.

Meginhlutverk Landsbókasafns Íslands-Háskólabókasafns er að annast söfnun og varðveislu hins skráða menningarefnis íslensku þjóðarinnar, afla alþjóðlegs ritakosts fyrir fræðasvið Háskóla Íslands og almennar þarfir og veita sem greiðastan aðgang að því efni sem safnið hefur yfir að ráða.

Landsbókavörður vinnur að mörkun stefnu bókasafnsins í samráði við stjórn þess. Hann ber stjórnunarábyrgð á daglegum rekstri og allri starfsemi bókasafnsins. Meiri háttar ákvarðanir skal hann bera undir stjórn bókasafnsins.

Landsbókavörður ber ábyrgð á því að starfsemi og rekstur Landsbókasafns Íslands-Háskólabókasafns sé í samræmi við árangursstjórnunarsamninga sem bókasafnið gerir við menntamálaráðuneytið á hverjum tíma og kveða á um gagnkvæmar skyldur samningsaðila vegna þeirra verkefna sem bókasafninu hafa verið falin.

Landsbókavörður ber ábyrgð á því að rekstrarútgjöld og rekstrarafkoma Landsbókasafns Íslands-Háskólabókasafns sé í samræmi við fjárlög og að fjármunir bókasafnsins séu nýttir á árangursríkan hátt. Hann hefur umsjón með gerð árlegrar fjárhagsáætlunar vegna undir-

búnings fjárlaga. Skal henni fylgja greinargerð um hvernig starfsmarkmiðum stofnunarinnar verði náð með hliðsjón af langtímaáætlun.

Landsbókavörður ræður starfsfólk bókasafnsins, gerir við það ráðningarsamninga og hefur yfirumsjón með framkvæmd þeirra í samræmi við lög nr. 70/1996 um réttindi og skyldur starfsmanna ríkisins og gildandi kjarasamninga.

Landsbókavörður hefur yfirumsjón með húsakynnum bókasafnsins og öllum eignum þess.

Um ábyrgð landsbókavardar að öðru leyti en að framan greinir fer eftir ákvæðum laga nr. 70/1996 um réttindi og skyldur starfsmanna ríkisins.

Erindisbréf þetta, sem sett er samkvæmt 38. gr. laga nr. 70/1996, um réttindi og skyldur starfsmanna ríkisins, og með skírskotun til laga um Landsbókasafn Íslands-Háskólabókasafn nr. 71/1994 með síðari breytingum, öðlast þegar gildi og gildir þar til annað verður ákveðið af menntamálaráðherra.

Menntamálaráðuneytinu, 30. desember 1999.

ERINDISBRÉF fyrir forstöðumann Listasafns Einars Jónssonar.

Forstöðumaður Listasafns Einars Jónssonar er embættismaður, sbr. 13. tl. 1. mgr. 22. gr. og 2. mgr. 22. gr. laga nr. 70/1996 um réttindi og skyldur starfsmanna ríkisins, sbr. 9. gr. laga nr. 150/1996. Hann er ábyrgur gagnvart menntamálaráðherra fyrir rekstri og starfsemi Listasafns Einars Jónssonar. Honum ber að framfylgja lögum, reglugerðum og öðrum stjórnvaldsfyrirmælum sem um stofnunina gilda á hverjum tíma og stýra starfi hennar í samræmi við erindisbréf þetta. Jafnframt skal hann virða arfleiðsluskrá Einars Jónssonar og Önnu eiginkonu hans, dags. 11. september 1954.

Hlutverk Listasafns Einars Jónssonar er að varðveita, sýna og rannsaka verk Einars Jónssonar, halda skrá um verk hans, heimildir um æviferil og fleira er tengist lífi og list listamannsins.

Forstöðumaður markar stefnu listasafnsins í samráði við stjórn þess. Hann ber stjórnunarábyrgð á daglegum rekstri, skipulagningu sýninga á vegum safnsins og annarri starfsemi þess. Meiri háttar ákvarðanir skal hann bera undir stjórn safnsins.

Forstöðumaður ber ábyrgð á því að starfsemi og rekstur Listasafns Einars Jónssonar sé í samræmi við árangursstjórnunarsamninga sem safnið gerir við menntamálaráðuneytið á hverjum tíma og kveða á um gagnkvæmar skyldur samningsaðila vegna þeirra verkefna sem safninu hafa verið falin.

Forstöðumaður ber ábyrgð á því að rekstrarútgjöld og rekstrarafkoma Listasafns Einars Jónssonar sé í samræmi við fjárlög og að fjármunir safnsins séu nýttir á árangursríkan hátt. Hann hefur umsjón með gerð árlegrar fjárhagsáætlunar vegna undirbúnings fjárlaga. Skal henni fylgja greinargerð um hvernig starfsmarkmiðum stofnunarinnar verði náð með hliðsjón af langtímaáætlun.

Forstöðumaður ræður starfsfólk safnsins, gerir við það ráðningarsamninga og hefur yfirumsjón með framkvæmd þeirra í samræmi við lög nr. 70/1996 um réttindi og skyldur starfsmanna ríkisins og gildandi kjarasamninga.

Forstöðumaður hefur yfirumsjón með húsakynnum safnsins og öllum eignum þess.

Um ábyrgð forstöðumanns að öðru leyti en að framan greinir fer eftir ákvæðum laga nr. 70/1996 um réttindi og skyldur starfsmanna ríkisins.

Erindisbréf þetta, sem sett er samkvæmt 38. gr. laga nr. 70/1996, um réttindi og skyldur starfsmanna ríkisins, og með skírskotun til arfleiddsluskrár Einars Jónssonar dagsett 11. september 1954, öðlast þegar gildi og gildir þar til annað verður ákveðið af menntamálaráðherra.

Menntamálaráðuneytinu, 17. maí 2000.

ERINDISBRÉF fyrir framkvæmdastjóra Kvikmyndasjóðs.

Framkvæmdastjóri Kvikmyndasjóðs Íslands er embættismaður, sbr. 13. tl. 1. mgr. 22. gr. og 2. mgr. 22. gr. laga nr. 70/1996 um réttindi og skyldur starfsmanna ríkisins, sbr. 9. gr. laga nr. 150/1996. Hann er ábyrgur gagnvart menntamálaráðherra fyrir rekstri og starfsemi Kvikmyndasjóðs Íslands. Honum ber að framfylgja lögum, reglugerðum og öðrum stjórnvaldsfyrirmælum sem um stofnunina gilda á hverjum tíma og stýra starfi hennar í samræmi við erindisbréf þetta.

Hlutverk Kvikmyndasjóðs Íslands er að efla íslenska kvikmyndagerð, stuðla að kynningu, útbreiðslu og sölu á íslenskum kvikmyndum, innanlands og utan, annast málefni Kvikmyndasafns Íslands og eiga samskipti við erlenda aðila á sviði kvikmyndamála.

Framkvæmdastjóri vinnur að mörkun stefnu fyrir Kvikmyndasjóð Íslands í samráði við stjórn sjóðsins. Hann ber stjórnunarábyrgð á daglegum rekstri sjóðsins og allri starfsemi hans. Meiri háttar ákvarðanir skal hann bera undir stjórn Kvikmyndasjóðs.

Framkvæmdastjóri ber ábyrgð á því að starfsemi og rekstur Kvikmyndasjóðs Íslands sé í samræmi við árangursstjórnunarsamninga sem sjóðurinn gerir við menntamálaráðuneytið á hverjum tíma og kveða á um gagnkvæmar skyldur samningsaðila vegna þeirra verkefna sem Kvikmyndasjóði hafa verið falin.

Framkvæmdastjóri ber ábyrgð á því að rekstrarútgjöld og rekstrarafkoma Kvikmyndasjóðs sé í samræmi við fjárlög og að fjármunir sjóðsins séu nýttir á árangursríkan hátt. Hann hefur umsjón með gerð árlegrar fjárhagsáætlunar vegna undirbúnings fjárlaga. Skal henni fylgja greinargerð um hvernig starfsmarkmiðum stofnunarinnar verði náð með hliðsjón af langtímaáætlun.

Framkvæmdastjóri ræður starfsfólk sjóðsins, gerir við það ráðningarsamninga og hefur yfirumsjón með framkvæmd þeirra í samræmi við lög nr. 70/1996 um réttindi og skyldur starfsmanna ríkisins og gildandi kjarasamninga.

Framkvæmdastjóri hefur yfirumsjón með húsakynnum Kvikmyndasjóðs og öllum eignum hans.

Um ábyrgð framkvæmdastjóra að öðru leyti en að framan greinir fer eftir ákvæðum laga nr. 70/1996 um réttindi og skyldur starfsmanna ríkisins.

Erindisbréf þetta, sem sett er samkvæmt 38. gr. laga nr. 70/1996, um réttindi og skyldur starfsmanna ríkisins, og með skírskotun til laga nr. 94/1984 um kvikmyndamál með síðari breytingum, öðlast þegar gildi og gildir þar til annað verður ákveðið af menntamálaráðherra.

Menntamálaráðuneytinu, 30. desember 1999.

ERINDISBRÉF
fyrir framkvæmdastjóra Íslenska dansflokksins.

Framkvæmdastjóri Íslenska dansflokksins er embættismaður, sbr. 13. tl. 1. mgr. 22. gr. og 2. mgr. 22. gr. laga nr. 70/1996 um réttindi og skyldur starfsmanna ríkisins, sbr. 9. gr. laga nr. 150/1996. Hann er ábyrgur gagnvart menntamálaráðherra fyrir rekstri og starfsemi Íslenska dansflokksins. Honum ber að framfylgja lögum, reglugerðum og öðrum stjórnvaldsfyrirmælum sem um stofnunina gilda á hverjum tíma og stýra starfi hennar í samræmi við erindisbréf þetta.

Hlutverk Íslenska dansflokksins er að sýna listdans og stuðla að nýsköpun í innlendra listdanssmíði og vera að öðru leyti vettvangur til eflingar og framþróunar danslistar á Íslandi.

Framkvæmdastjóri vinnur að mörkun stefnu fyrir Íslenska dansflokkinn í samráði við stjórn dansflokksins og listdansstjóra. Hann ber stjórnarábyrgð á daglegum rekstri, skipulagningu sýninga á vegum dansflokksins og allri annarri starfsemi hans. Meiri háttar ákvarðanir skal hann bera undir stjórn Íslenska dansflokksins.

Framkvæmdastjóri ber ábyrgð á því að starfsemi og rekstur Íslenska dansflokksins sé í samræmi við árangursstjórnunarsamninga sem dansflokkurinn gerir við menntamálaráðuneytið á hverjum tíma og kveða á um gagnkvæmar skyldur samningsaðila vegna þeirra verkefna sem Íslenska dansflokknum hafa verið falin.

Framkvæmdastjóri ber ábyrgð á því að rekstrarútgjöld og rekstrarafkoma Íslenska dansflokksins sé í samræmi við fjárlög og að fjármunir dansflokksins séu nýttir á árangursríkan hátt. Hann hefur umsjón með gerð árlegrar fjárhagsáætlunar vegna undirbúnings fjárlaga. Skal henni fylgja greinargerð um hvernig starfsmarkmiðum stofnunarinnar verði náð með hliðsjón af langtímaáætlun.

Framkvæmdastjóri ræður starfsfólk Íslenska dansflokksins, gerir við það ráðningarsamninga og hefur yfirumsjón með framkvæmd þeirra í samræmi við lög nr. 70/1996 um réttindi og skyldur starfsmanna ríkisins og gildandi kjarasamninga. Um ráðningu listdansstjóra er framkvæmdastjóri bundinn af ákvörðun stjórnar dansflokksins um hver skuli ráðinn. Varðandi ákvörðun um hverjir skuli ráðnir dansmeistarar, listdansarar, danshöfundar, tónskáld, stjórnendur, þjálfarar og undirleikarar er framkvæmdastjóri bundinn af tillögu listdansstjóra um hverjir skuli ráðnir.

Framkvæmdastjóri hefur yfirumsjón með húsakynnum Íslenska dansflokksins og öllum eignum hans.

Um ábyrgð framkvæmdastjóra að öðru leyti en að framan greinir fer eftir ákvæðum laga nr. 70/1996 um réttindi og skyldur starfsmanna ríkisins.

Erindisbréf þetta, sem sett er samkvæmt 38. gr. laga nr. 70/1996, um réttindi og skyldur starfsmanna ríkisins, og með skírskotun til reglna nr. 878/1999 um starfsemi Íslenska dansflokksins, öðlast þegar gildi og gildir þar til annað verður ákveðið af menntamálaráðherra.

Menntamálaráðuneytinu, 30. desember 1999.

ERINDISBRÉF
fyrir forstöðumann Blindrabókasafns.

Forstöðumaður Blindrabókasafns Íslands er embættismaður, sbr. 13. tl. 1. mgr. 22. gr. og 2. mgr. 22. gr. laga nr. 70/1996 um réttindi og skyldur starfsmanna ríkisins, sbr. 9. gr. laga nr. 150/1996. Hann er ábyrgur gagnvart menntamálaráðherra fyrir rekstri og starfsemi Blindrabókasafns Íslands. Honum ber að framfylgja lögum, reglugerðum og öðrum stjórnvaldsfyrirmælum sem um stofnunina gilda á hverjum tíma og stýra starfi hennar í samræmi við erindisbréf þetta.

Hlutverk Blindrabókasafns Íslands er að sjá blindum, sjónskertum og öðrum þeim, sem ekki geta fært sér venjulegt prentað letur í nyt, fyrir alhliða bókasafnsþjónustu.

Forstöðumaður markar stefnu bókasafnsins í samráði við stjórn þess. Hann ber stjórnunarábyrgð á daglegum rekstri, skipulagningu útgáfu á vegum bókasafnsins og allri annarri starfsemi þess. Meiri háttar ákvarðanir skal hann bera undir stjórn bókasafnsins.

Forstöðumaður ber ábyrgð á því að starfsemi og rekstur Blindrabókasafns Íslands sé í samræmi við árangursstjórnunarsamninga sem safnið gerir við menntamálaráðuneytið á hverjum tíma og kveða á um gagnkvæmar skyldur sammingsaðila vegna þeirra verkefna sem bókasafninu hafa verið falin.

Forstöðumaður ber ábyrgð á því að rekstrarútgjöld og rekstrarafkoma Blindrabókasafnsins sé í samræmi við fjárlög og að fjármunir safnsins séu nýttir á árangursríkan hátt. Hann hefur umsjón með gerð árlegrar fjárhagsáætlunar vegna undirbúnings fjárlaga. Skal henni fylgja greinargerð um hvernig starfsmarkmiðum stofnunarinnar verði náð með hliðsjón af langtímaáætlun.

Forstöðumaður ræður starfsfólk safnsins, gerir við það ráðningarsamninga og hefur yfirumsjón með framkvæmd þeirra í samræmi við lög nr. 70/1996 um réttindi og skyldur starfsmanna ríkisins og gildandi kjarasamninga.

Forstöðumaður hefur yfirumsjón með húsakynnum bókasafnsins og öllum eignum þess.

Um ábyrgð forstöðumanns að öðru leyti en að framan greinir fer eftir ákvæðum laga nr. 70/1996 um réttindi og skyldur starfsmanna ríkisins.

Erindisbréf þetta, sem sett er samkvæmt 38. gr. laga nr. 70/1996, um réttindi og skyldur starfsmanna ríkisins, og með skírskotun til laga nr. 35/1982 um Blindrabókasafn Íslands, öðlast þegar gildi og gildir þar til annað verður ákveðið af menntamálaráðherra.

Menntamálaráðuneytinu, 30. desember 1999.

ERINDISBRÉF

fyrir forstöðumann Íslenskrar málstöðvar.

Forstöðumaður Íslenskrar málstöðvar er embættismaður, sbr. 13. tl. 1. mgr. 22. gr. og 2. mgr. 22. gr. laga nr. 70/1996 um réttindi og skyldur starfsmanna ríkisins, sbr. 9. gr. laga nr. 150/1996. Hann er ábyrgur gagnvart menntamálaráðherra fyrir rekstri og starfsemi Íslenskrar málstöðvar.

Íslensk málnefnd er málræktar- og málverndarstofnun, sbr. lög nr. 2/1990 um Íslenska málnefnd, með síðari breytingum. Meginhlutverk Íslenskrar málnefndar er að vinna að eflingu íslenskrar tungu og varðveislu hennar í ræðu og riti, svo sem nánar er kveðið á um í lögum um Íslenska málnefnd. Skrifstofa Íslenskrar málnefndar ber heitið Íslensk málstöð og er miðstöð þeirrar starfsemi sem málnefndin hefur með höndum.

Forstöðumaður Íslenskrar málstöðvar ræður annað starfsfólk málstöðvarinnar, gerir við það ráðningarsamninga og hefur yfirumsjón með framkvæmd þeirra í samræmi við lög nr. 70/1996 um réttindi og skyldur starfsmanna ríkisins, með síðari breytingum, og gildandi kjarasamninga. Jafnframt stjórnar forstöðumaðurinn daglegum rekstri málstöðvarinnar og gefur ráðherra árlega skýrslu um starfsemi hennar. Honum ber að framfylgja lögum, reglugerðum og öðrum stjórnvaldsfyrirmælum sem um málstöðina gilda á hverjum tíma og stýra starfi hennar í samræmi við erindisbréf þetta.

Forstöðumaður Íslenskrar málstöðvar ber ábyrgð á því að starfsemi og rekstur hennar sé í samræmi við árangursstjórnunarsamninga sem gerðir eru við menntamálaráðuneytið á

hverjum tíma og kveða á um gagnkvæmar skyldur samningsaðila vegna þeirrar starfsemi sem málstöðin hefur með höndum.

Forstöðumaður Íslenskrar málstöðvar ber ábyrgð á því að rekstrarútgjöld og rekstrarafkoma hennar sé í samræmi við fjárlög og að fjármunir hennar séu nýttir á árangursríkan hátt. Hann hefur umsjón með gerð árlegrar fjárhagsáætlunar vegna undirbúnings fjárlaga. Skal henni fylgja greinargerð um hvernig starfsmarkmiðum málstöðvarinnar verði náð með hliðsjón af langtímaáætlun.

Forstöðumaður Íslenskrar málstöðvar hefur yfirumsjón með húsakynnum og öllum eignum hennar.

Um ábyrgð forstöðumanns Íslenskrar málstöðvar, að öðru leyti en að framan greinir, fer eftir ákvæðum laga nr. 70/1996 um réttindi og skyldur starfsmanna ríkisins, með síðari breytingum.

Erindisbréf þetta, sem sett er samkvæmt 38. gr. laga nr. 70/1996, um réttindi og skyldur starfsmanna ríkisins, og með skírskotun til laga nr. 2/1990 um Íslenska málnefnd, með síðari breytingum, öðlast þegar gildi og gildir þar til annað verður ákveðið af menntamálaráðherra.

Menntamálaráðuneytinu, 18. október 2000.

REGLUGERÐ

um holræsagjald í Reykjavík.

1. gr.

Af öllum fasteignum í lögsagnarumdæmi Reykjavíkur, sem liggja við götur eða opin svæði, sem holræsi hefur verið lagt í, skal greiða árlegt holræsagjald til borgarsjóðs Reykjavíkur.

2. gr.

Upphæð holræsagjalds skv. 1. gr. skal vera 0,15% af fasteignamati allra húsa og lóða skv. lögum um skráningu og mat fasteigna nr. 94/1976, með síðari breytingum. Sé ekkert mannvirki á lóð greiðist ekki holræsagjald.

3. gr.

Heimilt er að lækka eða fella niður holræsagjald, sem tekjulitlum elli- eða örorkulífeyrisþegum er gert að greiða skv. reglugerð þessari, í samræmi við nánari ákvörðun þar um.

4. gr.

Holræsagjald hvers árs fellur í gjalddaga 15. janúar og skal það innheimt með sama hætti og fasteignaskattar.

5. gr.

Holræsagjald greiðist af hús- eða íbúðareiganda, lóðareiganda, ef um eignarlóð er að ræða, en af leigutaka ef um leigulóð er að ræða og bera þessir aðilar ábyrgð á greiðslu gjaldsins. Holræsagjaldið má innheimta með aðför í hinni gjaldskyldu eign án tillits til eigendaskipta. Nýtur holræsagjaldið lögveðsréttar í lóð og mannvirkjum næstu tvö ár eftir gjalddaga með forgangsrétti fyrir hvers konar samningsveði og aðfararveði.

6. gr.

Reglugerð þessi, sem samin er og samþykkt af borgarstjórn Reykjavíkur, staðfestist hér með samkvæmt X. kafla vatnalaga nr. 15/1923 til þess að öðlast þegar gildi. Jafnframt fellur úr gildi reglugerð um holræasagjald í Reykjavíkurborg nr. 658/1994.

Félagsmálaráðuneytinu, 5. desember 2000.

F. h. r.

Húnbogi Þorsteinsson.

Guðjón Bragason.

REGLUGERÐ

**um breytingu á reglugerð um Happraætti Háskóla Íslands,
nr. 348 8. október 1976, með síðari breytingum.**

1. gr.

10. gr. orðist svo:

Hver hlutamiði ber áprentað númer, frá 1 til 60.000, auk auðkenna raðarinnar, svo og verð miðans og dráttardag. Á hvern miða skal prenta nafn og merki happraættisins, svo og nöfn stjórnarformanns og framkvæmdastjóra. Hver hlutamiði skal einnig vera merktur því umboði, ásamt heimilisfangi, þar sem hann hefur verið seldur. Ef menn kaupa hlutamiða, sem gildir fyrir alla drætti á sama ári (ársmiða), skal það koma fram á miðanum.

2. gr.

1. málsg. 11. gr., sbr. reglugerð nr. 688/1998, orðist svo:

Verð hlutamiða er 800 kr. í hverjum flokki. Fyrir ársmiða skal greiða 9.600 kr. Ef eigandi miða vill gera hann að ársmiða, eftir að drættir, einn eða fleiri, hafa farið fram, skal hann greiða fyrirfram fyrir þá drætti, sem eftir eru. Ef menn vilja kaupa hlutamiða eftir að drættir eru byrjaðir á árinu, skal greiða fyrir hann, auk verðs hans í flokki þeim, sem næst á að draga í, samanlagt verðmæti 1/8 hluta miðaverðsins í öllum þeim flokkum, sem dregið hefur verið í á árinu. Ef menn hafa ekki greitt fyrir hlutamiða í einum eða fleiri flokkum sem liðnir eru innan happraættisárs en vilja gera hlutamiðann gildan í næsta útdrætti skal greiða fyrir hann, auk verðs hans í þeim flokki sem næst á að draga í, samanlagt verðmæti 1/8 hluta miðaverðsins í þeim flokkum sem liðnir eru frá því hann var síðast gildur.

3. gr.

13. gr. orðist svo:

Í upphafi hvers árs eiga menn kost á því að kaupa hlutamiða með sama númeri, sem þeir hafa haft næsta ár á undan, ef þeir greiða fyrir miðann fyrir fyrsta útdrátt á nýju ári.

4. gr.

15. gr., sbr. reglugerð nr. 638/1995, orðist svo:

Dráttur í hverjum flokki er þrískiptur. Fyrsti hluti dráttar í 1. flokki skal fara fram 17. janúar ár hvert, en í öðrum mánuðum 10. hvers mánaðar. Ekki skal þó dregið á laugardögum, helgidögum eða öðrum almennum frídögum, né heldur fyrsta virkan dag eftir almennan frídag. Fer dráttur þá fram næsta virkan dag þar á eftir. Annar hluti útdráttar hvers mánaðar skal fara fram viku síðar en fyrsti útdráttur. Þriðji hluti útdráttar hvers mánaðar skal fara

fram tveimur vikum síðar en fyrsti hluti. Ekki skal þó dregið á laugardögum, helgidögum eða öðrum almennum frídögum. Að jafnaði skal því dregið 10., 17. og 24. hvers mánaðar. Hapdrættisráð getur veitt undanþágu frá þessari grein, ef því þykir ástæða til.

5. gr.

19. gr., sbr. reglugerð nr. 688/1998, orðist svo:

Útdráttur vinninga fer fram sem hér segir:

- I. Fyrsti hluti útdráttar vinninga í hverjum flokki hapdrættisins fer fram með eftirfarandi hætti:
 - A. Útdráttur hæstu vinninga í almenna hlutanum:

Vinningsnúmer vegna hæstu vinninga í 1.-12. flokki eru dregin út með notkun fimm hólfa stokksins. Númerin skulu vera á bilinu 1 – 60.000. Tölur sem koma fram í hólfum stokksins mynda miðanúmerið. Lesið skal frá vinstri til hægri þegar horft er framan á stokkinn. Ef ekki reynist unnt að nýta fimm hólfa stokkinn við útdrátt hæstu vinninga er heimilt að nýta átta hólfa stokkinn í hans stað. Tölur sem koma fram í þeim fimm hólfum stokksins sem eru fjærst snúningshnúð mynda miðanúmerið. Lesið skal frá þeim enda stokksins sem fjær er snúningshnúð. Útdregið vinningsnúmer er því aðeins gilt að það sé á bilinu 1-60.000.
 - B. Útdráttur annarra vinninga en hinna hæstu og næst hæstu í almenna hlutanum fer fram með tvennum hætti:
 1. Með notkun tölvu:
 - a. Valin er 48 stafa lykiltala. Fer valið fram með notkun átta hólfa stokksins og er sú átta stafa tala sem fram kemur skráð. Lesið skal frá þeim enda stokksins sem fjær er snúningshnúð. Aðgerðin er endurtekin þar til fyrir liggur 48 stafa tala.
 - b. Tölvan er hreinsuð og færð í upphafsstöðu.
 - c. Valið er dráttarforrit og annar hugbúnaður sem tekinn er undan innsigli og búnaðurinn settur í tölvuna. Dráttarforritið skal hannað til að draga út önnur miðanúmer en þau sem hlotið hafa hæsta vinning.
 - d. Lykiltalan og upplýsingar varðandi útdráttinn, svo sem fjöldi númera og vinningsfjárhæðir, eru settar inn frá lykllaborði tengdu tölvunni og prentast jafnframt út.
 - e. Tölvan dregur og prentar út skrá sem verður hluti af vinningaskrá.
 2. Með notkun stokks:

Valdar eru tveggja stafa tölur. Valið fer fram með notkun fimm eða átta hólfa stokks og er sú tala, sem fram kemur og síðustu tveir stafir mynda, skráð. Þegar fimm hólfa stokkur er notaður skal lesið frá vinstri til hægri þegar horft er framan á stokkinn. Lesið skal frá þeim enda átta hólfa stokksins sem fjær er snúningshnúð. Val er endurtekið þar til tilskilinn fjöldi talna hefur fengist. Tölurnar verða hluti af vinningaskrá, en þær vísa til síðustu tveggja tölustafa í hverju miðanúmeri. Þau miðanúmer sem þannig er vísað til eru vinningsnúmer.
 - C. Að þessum útdrætti loknum er prentuð út heildarvinningaskrá sem hapdrættisráð staðfestir með undirskrift sinni.

Sé óskað eftir afriti skrárinnar á disklingi eða segulbandi skal það nú gert. Dráttarforrit og annar hugbúnaður er tekinn til varðveislu af hapdrættisráði. Hapdrættisráðið færir í gerðabók skýrslu um framkvæmd útdráttarins.
- II. Annar hluti útdráttar vinninga í hverjum flokki hapdrættisins fer fram með eftirfarandi hætti:

- A. Útdráttur næst hæstu vinninga í almenna hlutanum.
Vinningsnúmer vegna næst hæstu vinninga almenna hlutans í 1. - 12. flokki eru dregin út með notkun tölvu:
- Valin er 48 stafa lykiltala. Fer valið fram með notkun átta hólfa stokksins og er sú átta stafa tala sem fram kemur skráð. Lesið skal frá þeim enda stokksins sem fjær er snúningshnúð. Aðgerðin er endurtekin þar til fyrir liggur 48 stafa tala.
 - Tölvan er hreinsuð og færð í upphafsstöðu.
 - Valið er dráttarforrit og annar hugbúnaður sem tekinn er undan innsigli og búnaðurinn settur í tölvuna. Dráttarforritið skal hannað til að draga út miðanúmer úr skrá seldra miðanúmera (tölunúmer ásamt bókstöfunum B,E,F,G eða H).
 - Skrá seldra miðanúmera er flutt í tölvuna. Hvert selt trompmiðanúmer skal hafa verið skráð fimm sinnum í skrána þar eð trompmiði hefur sama gildi og fimm einfaldir miðar.
 - Lykiltalan og upplýsingar varðandi útdráttinn, svo sem fjöldi númera og vinningsfjárhæðir, eru settar inn frá lykllaborði tengdu tölvunni og prentast jafnframt út.
 - Tölvan dregur og prentar út skrá sem verður hluti af vinningaskrá. Í hvert sinn sem trompmiðanúmer er dregið út úr skránni hlýtur eigandi þess sömu fjárhæð og eigendur útdreginna einfaldra miðanúmera. Í útdrætti er mögulegt að fimm vinningar falli á sama trompmiðann.
- B. Að þessum útdrætti loknum er prentuð út heildarvinningaskrá sem happdrættisráð staðfestir með undirskrift sinni.
Sé óskað eftir afriti skrárinnar á disklingi eða segulbandi skal það nú gert.
Dráttarforrit og annar hugbúnaður er tekinn til varðveislu af happdrættisráði.
Happdrættisráð færir í gerðabók skýrslu um framkvæmd útdráttarins.

III. Þriðji hluti útdráttar vinninga í hverjum flokki happdrættisins fer fram með eftirfarandi hætti:

- A. Í 1. - 11. flokki fer útdráttur vinninga í sjóðshluta þannig fram:
Vinningsnúmer vegna hæstu vinninga eru dregin út með notkun fimm hólfa stokksins. Númerin skulu vera á bilinu 1-60.000. Tölur sem koma fram í hólfum stokksins mynda miðanúmerið. Lesið skal frá vinstri til hægri þegar horft er framan á stökkinn. Ef ekki reynist unnt að nýta fimm hólfa stökkinn við útdrátt hæstu vinninga er heimilt að nýta átta hólfa stökkinn í hans stað. Tölur sem fram koma í þeim fimm hólfum stokksins sem eru fjærst snúningshnúð mynda miðanúmerið. Útdregið vinningsnúmer er því aðeins gilt að það sé á bilinu 1-60.000.
- B. Í 12. flokki eru vinningsnúmer í sjóðshluta dregin út með notkun tölvu:
- Valin er 48 stafa lykiltala. Fer valið fram með notkun átta hólfa stokksins og er sú átta stafa tala sem fram kemur skráð. Lesið skal frá þeim enda stokksins sem fjær er snúningshnúð. Aðgerðin er endurtekin þar til fyrir liggur 48 stafa tala.
 - Tölvan er hreinsuð og færð í upphafsstöðu.
 - Valið er dráttarforrit og annar hugbúnaður sem tekinn er undan innsigli og búnaðurinn settur í tölvuna. Dráttarforritið skal hannað til að draga út miðanúmer úr skrá seldra miðanúmera (tölunúmer ásamt bókstöfunum B, E,F,G og H), þó þannig að aðeins dragist út eitt vinningsnúmer í hverri bókstafsroð.
 - Skrá seldra miðanúmera er flutt í tölvuna.
 - Lykiltalan og upplýsingar varðandi útdráttinn, svo sem fjöldi númera og vinningsfjárhæðir, eru settar inn frá lykllaborði tengdu tölvunni og prentast jafnframt út.
 - Tölvan dregur og prentar út vinningaskrá.

C. Að þessum útdrætti loknum er prentuð út heildarvinningaskrá sem happdrættisráð staðfestir með undirskrift sinni.

Sé óskað eftir afriti skrárinnar á disklingi eða segulbandi skal það nú gert.

Dráttarforrit og annar hugbúnaður er tekinn til varðveislu af happdrættisráði. Hæppdrættisráðið færir í gerðabók skýrslu um framkvæmd útdráttarins.

6. gr.

Reglugerð þessi sem sett er samkvæmt lögum um Hæppdrætti Háskóla Íslands, nr. 13 13. apríl 1973, öðlast gildi 1. janúar 2001.

Dóms- og kirkjumálaráðuneytinu, 5. desember 2000.

Sólveig Pétursdóttir.

Fanney Óskarsdóttir.

Nr. 908

24. nóvember 2000

GJALDSKRÁ

Hitaveitu Dalabyggðar ehf.

1. gr.

Sala.

Hitaveita Dalabyggðar ehf. selur heitt vatn úr hitaveitukerfum þeim, sem gerð hafa verið eða kunna að verða gerð í lögsagnarumdæmi Dalabyggðar.

2. gr.

Orkugjöld.

Gjöld fyrir afnot heita vatnsins eru sem hér segir:

Íbúðarhús:

Fastagjald á mánuði	800 kr./mán.
Hemlagjald í hámarksstillingu hemils.	1.600 kr./(lítra/mín), mán.

Fyrirtæki og stofnanir:

Fastagjald á mánuði	1.000 kr./(lítra/frá hemli), mán.
Hemlagjald í hámarksstillingu hemils.	1.600 kr./(lítra/mín), mán.

Lögbýli í ábúð:

Fastagjald á mánuði	800 kr./mán.
Hemlagjald í hámarksstillingu hemils.	4.000 kr./kw/ár (9-13 lítra/mín eða sem samsvarar 26 kW)

Lögbýli án ábúðar:

Fastagjald á mánuði	800 kr./mán.
Hemlagjald í hámarksstillingu hemils.	1.600 kr./(lítra/mín), mán.

3. gr.

Sala samkvæmt mæli.

Heimilt er að selja heitt vatn til einstakra stórnótenda um rúmmetramæli (magnmæli). Hitaveitan setur upp slíka mæla og sér um viðhald og endurnýjun þeirra.

Hjá notendum er kaupa vatn samkvæmt rúmmetramæli er fastagjaldið breytilegt eftir stærð magnmælis.

Gjald fyrir hvern rúmmetra vatns skal vera:	73 kr./m ³
Gjald fyrir hvern álestur skal vera:	1.200 kr.

Fastagjald fyrir hvern mánuð skal vera sem hér segir:

Fyrir mæla $\frac{1}{2}$ " – $\frac{3}{4}$ "	1.000 kr./mán.
Fyrir mæla 1" – $2\frac{1}{2}$ "	1.400 kr./mán.
Fyrir mæla 3" og stærri	1.943 kr./mán.

4. gr.

Greiðsla hitaveitugjalda.

Hitaveitugjöld skv. 4. gr. og 5. gr. verða krafin annan hvern mánuð og skulu þau greiðast til skrifstofu Hitaveitu Dalabyggðar ehf., í bönkum eða pósthúsum. Gjaldldagi er útgáfudagur reiknings. Það eru vanskil ef gjöldin eru ekki að fullu greidd innan 15 daga frá gjaldldaga.

5. gr.

Tengigjöld.

Tengigjald Hitaveitu Dalabyggðar ehf. skal vera sem hér segir fyrir eina heimæð í þéttbýli:

Íbúðarhús:

Tengigjald	360.000 kr./húsveitu
------------	----------------------

Fyrirtæki og stofnanir (rúmmál miðast við utanmál):

Tengigjald fyrir 0 – 999 m ³	500.000 kr./húsveitu
Tengigjald fyrir 1000 – 1999 m ³	750.000 kr./húsveitu
Tengigjald fyrir 2000 – 6999 m ³	1.200.000 kr./húsveitu
Tengigjald fyrir 7000 – 100000 m ³	2.200.000 kr./húsveitu

Gjaldskrá þessi gildir í skipulögðum hverfum innan lögsagnarumdæmis Dalabyggðar.

Tengigjald Hitaveitu Dalabyggðar ehf. skal vera sem hér segir fyrir eina heimæð í dreifbýli:

Lögbyli í ábúð:

Tengigjald	1.490.000 kr./húsveitu
------------	------------------------

Lögbyli án ábúðar innan 200 m frá stofnlögn:

Tengigjald	360.000 kr./húsveitu
------------	----------------------

Sumarbústaðir:

Tengigjald	270.000 kr./húsveitu
------------	----------------------

Sé um óskipulagt svæði að ræða, eða aðstæður óvenjulegar, er heimilt að krefjast sérstaks aukagjalds af húsráðanda eða gera honum að greiða fyrir heimtaugina samkvæmt kostnaðaráætlun eða nánari ákvörðun veitunnar, en gera skal honum aðvart um það fyrirfram.

6. gr.

Innheimtu- og lokunargjöld.

Gjald til greiðslu kostnaðar við vanskilainnheimtu: 1.000 kr.
Gjald fyrir aðgerðir vegna lokunar og/eða opnunar veitu vegna vanskila: 4.000 kr.

7. gr.

Verðbótaákvæði.

Tengigjöld samkvæmt gjaldskrá þessari eru miðuð við vísitölu byggingarkostnaðar 1. október 2000 sem er 244,7 stig og breytast í sama hlutfalli og vísitalan til hækkunar eða lækkunar.

Gjöld skv. gjaldskrá þessari eru gefin upp án virðisaukaskatts og leggst hann því á gjöldin samkvæmt gildandi lögum hverju sinni. Virðisaukaskattur er þó innifalinn í orku-gjöldum skv. 2. og 3. grein.

Gjaldskrá þessi, sem samþykkt er af stjórn Hitaveitu Dalabyggðar ehf., staðfestist hér með samkvæmt orkulögum nr. 58, 29. apríl 1967, með síðari breytingum, og öðlast gildi við birtingu og birtist til eftirbreytni öllum sem hlut eiga að máli.

Iðnaðarráðuneytinu, 24. nóvember 2000.

Valgerður Sverrisdóttir.

Porgeir Örlygsson.

REGLUGERÐ**um greiðslur úr Fæðingarorlofssjóði og greiðslu fæðingarstyrks.****I. KAFLI****Gildissvið.**

1. gr.

Gildissvið.

Tryggingastofnun ríkisins annast greiðslur úr Fæðingarorlofssjóði og greiðslu fæðingarstyrks þegar um er að ræða:

- a. fæðingu,
- b. frumættleiðingu barns yngra en átta ára,
- c. töku barns yngra en átta ára í varanlegt fóstur,
- d. fósturlát eftir 18 vikna meðgöngu,
- e. andvanafæðingu eftir 22ja vikna meðgöngu.

II. KAFLI**Greiðslur úr Fæðingarorlofssjóði.**

2. gr.

Foreldri á innlendum vinnumarkaði.

Foreldri sem starfar á innlendum vinnumarkaði öðlast rétt til greiðslna úr Fæðingarorlofssjóði eftir að hafa verið samfelld í starfi, sbr. 1. mgr. 4. gr., í sex mánuði á innlendum vinnumarkaði fyrir upphafsdag fæðingarorlofs.

Mánaðarleg greiðsla til foreldris skv. 1. mgr., sem er starfsmaður og leggur niður störf, skal nema 80% af meðaltali heildarlauna og skal miða við 12 mánaða samfelld tímabil sem lýkur tveimur mánuðum fyrir upphafsdag fæðingarorlofs. Til launa teljast hvers konar laun

og aðrar þóknanir samkvæmt lögum um tryggingagjald. Jafnframt teljast til launa þær greiðslur sem koma til skv. b.–d.-lið 4. gr.

Mánaðarleg greiðsla til foreldris skv. 1. mgr., sem er sjálfstætt starfandi og leggur niður störf, skal nema 80% af reiknuðu endurgjaldi sem greitt hefur verið tryggingagjald af fyrir sama tímabil og í 2. mgr.

Mánaðarleg greiðsla til foreldris sem hefur bæði verið starfsmaður og sjálfstætt starfandi skal nema 80% af meðaltali heildartekna skv. 2. og 3. mgr. á tímabilinu.

Meðaltal heildarlauna miðast við þann fjölda mánaða á umræddu viðmiðunartímabili sem foreldri hefur sannanlega verið á vinnumarkaði í a.m.k. 25% starfi.

Greiðsla í fæðingarorlofi til foreldris í 25–49% starfi í hverjum mánuði skal þó aldrei vera lægri en sem nemur 54.869 kr. á mánuði og greiðsla til foreldris í 50–100% starfi í hverjum mánuði skal aldrei vera lægri en sem nemur 76.049 kr. á mánuði.

Ætli foreldri að haga fæðingarorlofi á þann veg að það verði tekið samhliða minnkuðu starfshlutfalli, með samkomulagi við vinnuveitanda, skulu greiðslur úr Fæðingarorlofssjóði nema 80% af meðaltali þeirra heildarlauna sem svara til þess starfshlutfalls sem fæðingarorlofið telst til.

3. gr.

Samlagning starfstímabila.

Taka skal til greina starfstíma foreldris í öðrum ríkjum innan Evrópska efnahagssvæðisins þegar meta skal hvort foreldri hafi verið samfelld í sex mánuði á innlendum vinnumarkaði fyrir upphafsdag fæðingarorlofs, enda hafi foreldri unnið hér á landi í a.m.k. einn mánuð á þeim tíma.

Við ákvörðun á mánaðarlegri greiðslu til foreldris skv. 1. mgr. skal eingöngu höfð hliðsjón af meðaltali heildartekna þann tíma sem foreldri hefur unnið á innlendum vinnumarkaði á hinu 12 mánaða viðmiðunartímabili, sbr. 2.–4. mgr. 2. gr.

Til að heimilt sé að taka til greina starfstímabil í öðrum ríkjum innan Evrópska efnahagssvæðisins skv. 1. mgr. skal foreldri afhenda Tryggingastofnun ríkisins staðfesta yfirlýsingu (E-104) sem sýnir hvaða tryggingatímabilum foreldri hefur lokið samkvæmt þeirri lögjöf sem það heyrði undir.

Hafi verið gerður samningur við annað ríki sem nær til greiðslna vegna fæðingar barns, ættleiðingar eða töku barns í varanlegt fóstur skal meta starfstíma foreldris í því ríki samkvæmt ákvæðum samningsins.

4. gr.

Samfelld starf.

Með samfelldu starfi er átt við að foreldri hafi verið í a.m.k. 25% starfi í hverjum mánuði á innlendum vinnumarkaði í sex mánuði fyrir upphafsdag fæðingarorlofs.

Til samfellds starfs telst enn fremur:

- orlof eða leyfi samkvæmt lögum, kjarasamningi eða ráðningarsamningi þótt ólaunað sé að hluta eða öllu leyti,
- sá tími sem foreldri fær greiddar atvinnuleysisbætur eða er á biðtíma eftir atvinnuleysisbótum samkvæmt lögum um atvinnuleysisstryggingar,
- sá tími sem foreldri fær greidda sjúkra- eða slysadagpeninga eða er á biðtíma eftir dagpeningum, enda hafi foreldri látið af launuðum störfum af heilsufarsástæðum,
- sá tími sem foreldri nýtur bóta frá tryggingafélagi sem koma í stað launa vegna tímabundins atvinnutjóns af völdum slysa.

5. gr.

Starfshlutfall.

Þegar meta á starfshlutfall starfsmanns skv. 4. mgr. 13. gr. laga um fæðingar- og foreldra-orlof skal fara eftir fjölda vinnustunda foreldris á mánuði á sex mánaða samfelldu tímabili fyrir upphafsdag fæðingarorlofs. Foreldri sem hefur unnið 86–172 vinnustundir á mánuði telst vera í 50–100% starfi en foreldri sem hefur unnið 43–85 stundir á mánuði telst vera í 25–49% starfi. Þó skal jafnan taka tillit til fjölda vinnustunda sem teljast fullt starf samkvæmt kjarasamningi.

Sé foreldri ekki í sama starfshlutfalli á sex mánaða samfelldu tímabili fyrir upphafsdag fæðingarorlofs skal miða við meðaltal starfshlutfalls yfir tímabilið. Þó má foreldri aldrei vera í minna en 25% starfshlutfalli í hverjum mánuði, sbr. 1. mgr. 4. gr. Starfshlutfall miðast eingöngu við störf sem unnin eru á innlendum vinnumarkaði.

Starfshlutfall foreldris sem fær greiddar atvinnuleysisbætur á þeim tíma sem um ræðir miðast við það starfshlutfall sem tekið er mið af við útreikning atvinnuleysistryggingabóta.

Starfshlutfall foreldris sem fær greidda sjúkra- eða slysadagpeninga miðast við það starfshlutfall sem tekið er mið af við útreikning dagpeninga.

Þegar meta á starfshlutfall sjálfstætt starfandi foreldris skal fara eftir viðmiðunarreglum ríkisskattstjóra um reiknað endurgjald í staðgreiðslu á því ári sem um ræðir.

Sé um að ræða launað starf við gæslu barna í heimahúsi telst heilsdagsgæsla eins barns á mánuði nema fjórðungi úr fullu starfi eða 43 vinnustundum á mánuði, sbr. reglugerð um daggæslu barna í heimahúsum. Leggja skal fram staðfestingu á starfsleyfi og tekjum.

Vinnuframlag maka bónda á búinu skal metið sem a.m.k. 50% starfshlutfall þegar makinn er hvorki formlega skráður sem aðili að búrekstri né starfar utan bú síns.

6. gr.

Fjölbura fæðingar.

Þegar um er að ræða fjölbura fæðingu skal framlengja sameiginlegan rétt foreldra til greiðslna úr Fæðingarorlofs sjóði um þrjá mánuði fyrir hvert barn umfram eitt, enda fæðist tvö eða fleiri börn á lífi.

Þegar foreldrar ætteleiða fleiri börn en eitt í einu eða taka fleiri en eitt barn í varanlegt fóstur á sama tíma skal framlengja sameiginlegan rétt þeirra til greiðslna úr Fæðingarorlofs sjóði um þrjá mánuði fyrir hvert barn umfram eitt.

7. gr.

Veikindi móður á meðgöngu.

Sé þungaðri konu nauðsynlegt af heilsufarsástæðum að leggja niður launuð störf meira en mánuði fyrir áætlaðan fæðingardag barns skal hún eiga rétt á greiðslum í fæðingarorlofi þann tíma en þó aldrei lengur en tvo mánuði. Beri fæðingu að fyrir áætlaðan fæðingardag barns fellur heimild til lengingar vegna heilsufarsástæðna niður frá þeim tíma.

Með heilsufarsástæðum er hér átt við:

- sjúkdóma sem upp koma vegna meðgöngu og valda óvinnufærni,
- sjúkdóma, tímabundna eða langvarandi, sem versna á meðgöngu og valda óvinnufærni,
- fyrirbyggjandi meðferð til að koma í veg fyrir fyrirburafæðingu eða til að vernda heilsu fósturs, enda valdi meðferðin óvinnufærni.

Rökstyðja skal þörf fyrir lengingu á fæðingarorlofi samkvæmt ákvæði þessu með vottorði læknis. Tryggingayfirlæknir skal meta læknisfræðilega hvort lenging fæðingarorlofs er nauðsynleg. Jafnframt þarf að fylgja staðfesting vinnuveitanda þar sem fram kemur hvenær launagreiðslur féllu niður.

8. gr.

Öryggi og heilbrigði á vinnustöðum.

Sé nauðsynlegt af öryggis- og heilbrigðisástæðum á vinnustað að veita þungaðri konu leyfi frá störfum, sbr. reglugerð um ráðstafanir til þess að auka öryggi og heilbrigði á vinnustöðum fyrir konur sem eru þungaðar, hafa nýlega alið barn eða hafa barn á brjósti, skal hún eiga rétt á greiðslum úr Fæðingarorlofsjórði þann tíma.

Starfsmaður skal leggja fram vottorð vinnuveitanda um leyfið ásamt rökstuðningi hans fyrir ástæðum þess.

Tryggingastofnun ríkisins getur óskað eftir því að Vinnueftirlit ríkisins endurskoði ákvörðun vinnuveitanda um leyfisveitingu. Beiðni um endurskoðun skal liggja fyrir innan 14 daga frá því ákvörðun var formlega tilkynnt, sbr. reglugerð um ráðstafanir til þess að auka öryggi og heilbrigði á vinnustöðum fyrir konur sem eru þungaðar, hafa nýlega alið barn eða hafa barn á brjósti.

9. gr.

Lengri sjúkrahúsdvöl barns en sjö dagar.

Purfi barn að dvelja á sjúkrahúsi lengur en sjö daga í beinu framhaldi af fæðingu er heimilt að framlengja sameiginlegan rétt foreldra til fæðingarorlofs um þann dagafjölda sem barn dvelur á sjúkrahúsi fyrir fyrstu heimkomu. Þó má aldrei lengja fæðingarorlof af þessari ástæðu lengur en um fjóra mánuði. Heimild þessi á einnig við þegar barn fæðist fyrir áætlaðan fæðingardag og þarf að dvelja lengur á sjúkrahúsi af þeim sökum.

Upphaf greiðslna miðast við fæðingardag barns og lok þeirra við fyrstu heimkomu barns eftir fæðingu. Ef um fjölburafæðingu er að ræða gildir dvalartími þess barns sem lengur/lengst dvelst á sjúkrahúsinu. Ef barn innritast að nýju á sjúkrahús veitir það ekki rétt til frekari framlengingar á greiðslum.

Rökstyðja skal þörf fyrir lengingu á fæðingarorlofi samkvæmt ákvæði þessu með vottorði læknis. Tryggingayfirlæknir skal meta læknisfræðilega hvort lenging fæðingarorlofs er nauðsynleg.

10. gr.

Alvarlegur sjúkleiki barns.

Heimilt er að framlengja sameiginlegan rétt foreldra til fæðingarorlofs í allt að þrjú mánuði ef um er að ræða alvarlegan sjúkleika barns sem krefst nánari umönnunar foreldris.

Rökstyðja skal þörf fyrir lengingu á fæðingarorlofi samkvæmt ákvæði þessu með vottorði læknis. Tryggingayfirlæknir skal meta læknisfræðilega hvort lenging fæðingarorlofs er nauðsynleg.

Greiðslur samkvæmt þessu ákvæði geta átt sér stað í framhaldi af allt að fjögurra mánaða framlengingu fæðingarorlofs vegna barns sem dvelur á sjúkrahúsi lengur en fjóra mánuði eða í framhaldi af útskrift.

11. gr.

Veikindi móður í tengslum við fæðingu.

Heimilt er að framlengja fæðingarorlof móður um allt að tvo mánuði vegna alvarlegra veikinda hennar í tengslum við fæðingu, enda sé hún að mati lækna ófær um að annast barn sitt.

Rökstyðja skal þörf fyrir lengingu á fæðingarorlofi samkvæmt ákvæði þessu með vottorði læknis. Tryggingayfirlæknir skal meta læknisfræðilega hvort lenging fæðingarorlofs er nauðsynleg.

III. KAFLI Greiðsla fæðingarstyrks.

12. gr.

Lögheimilisskilyrði.

Rétt til fæðingarstyrks á foreldri sem er utan vinnumarkaðar, í minna en 25% starfi eða í námi að því tilskildu að foreldrið hafi átt lögheimili hér við fæðingu barns, ættleiðingu eða töku barns í varanlegt fóstur og síðustu 12 mánuðina þar á undan. Skilyrði um lögheimili er í samræmi við það búsetuskilyrði sem sett er fyrir rétti til að teljast tryggður samkvæmt lögum um almannatryggingar.

Til þess að heimilt sé að taka til greina búsetu í öðrum ríkjum innan Evrópska efnahagssvæðisins á þeim tíma sem um ræðir í 1. mgr. skal foreldri afhenda Tryggingastofnun ríkisins staðfesta yfirlýsingu (E-104) sem sýnir tryggingatímabil er foreldri hefur lokið samkvæmt þeirri löggjöf sem það heyrði undir.

Hafi verið gerður samningur við annað ríki sem nær til greiðslna vegna fæðingar barns, ættleiðingar eða töku barns í varanlegt fóstur skal meta búsetu foreldris í því ríki samkvæmt ákvæðum samningsins.

13. gr.

Undanþágur frá lögheimilisskilyrði.

Tryggingastofnun ríkisins er, þrátt fyrir 12. gr., heimilt á grundvelli umsóknar að greiða fæðingarstyrk til foreldris sem hefur flutt lögheimili sitt tímabundið vegna náms erlendis, enda hafi foreldri átt lögheimili hér á landi samfelld í a.m.k. fimm ár fyrir flutning.

Skilyrði samkvæmt ákvæði þessu er að fyrir liggja yfirlýsing frá almannatryggingum í búsetulandi um að foreldri eigi ekki rétt á greiðslum vegna fæðingar, ættleiðingar eða töku barns í varanlegt fóstur í því ríki.

Ef fyrir hendi er réttur úr almannatryggingum í búsetulandi sem er lakari en sá réttur sem námsmaður á rétt til hér á landi er Tryggingastofnun ríkisins heimilt, þrátt fyrir skilyrði 2. mgr., að greiða mismun sem því nemur.

14. gr.

Fullt nám.

Fullt nám í skilningi laga um fæðingar- og foreldraorlof og reglugerðar þessarar telst vera 75–100% samfelld nám í viðurkenndri menntastofnun innan hins almenna menntakerfis á Íslandi í a.m.k. sex mánuði á síðustu 12 mánuðum fyrir fæðingu barns, ættleiðingu eða töku barns í varanlegt fóstur. Sama á við um 75–100% nám á háskólastigi og það nám annað sem gerir sambærilegar kröfur til undirbúningsmenntunar og nám á háskólastigi. Heimilt er að meta sambærilegt nám í öðrum ríkjum, enda uppfylli foreldri lögheimilisskilyrði skv. 12. gr. eða undanþáguákvæði 13. gr. Einstök námskeið teljast ekki til fulls náms.

Leggja skal fram staðfestingu frá viðkomandi skóla og er Tryggingastofnun ríkisins heimilt að krefjast að sýnt sé fram á námsárangur.

Verklegt nám sem stundað hefur verið á Íslandi á síðustu sex mánuðum fyrir fæðingu barns, ættleiðingu eða töku barns í varanlegt fóstur skal meta sem fullt nám veiti það ekki rétt til greiðslna úr Fæðingarorlofssjóði skv. II. kafla.

Heimilt er að greiða foreldri fæðingarstyrk sem námsmanni þrátt fyrir að skilyrðinu um samfelld nám í a.m.k. sex mánuði fyrir fæðingu barns, ættleiðingu eða töku barns í varanlegt fóstur sé ekki fullnægt hafi foreldri verið í samfelldu starfi í a.m.k. sex mánuði á innlendum vinnumarkaði fram til þess að námið hófst.

15. gr.

Tilhögun greiðslna.

Greiðslur fæðingarstyrks til foreldris skulu inntar af hendi eftir á fyrir undanfarandi mánuð, fyrsta virkan dag hvers mánaðar. Fæðingarstyrkur til foreldra utan vinnumarkaðar og í minna en 25% starfi skal vera 33.689 kr. á mánuði en fæðingarstyrkur til foreldris í fullu námi skal vera 76.049 kr. á mánuði.

Greiðslur fæðingarstyrks vegna ætlingar geta í fyrsta lagi hafist fyrsta virkan dag þess mánaðar sem fer á eftir fæðingarmánuði barns og er þá greitt fyrir fæðingarmánuð barns óháð hvaða mánaðardag barn fæddist.

Greiðsla fæðingarstyrks vegna ættleiðingar eða töku barns í varanlegt fóstur getur í fyrsta lagi hafist fyrsta virkan dag þess mánaðar sem fer á eftir þeim mánuði er barn kemur inn á heimili eða þeim mánuði sem ferð foreldra hefst til að sækja barnið til annars lands.

Foreldri getur ákveðið að greiðslur hefjist síðar en greiðslum þarf að ljúka áður en barnið nær 18 mánaða aldri er rétturinn fellur sjálfkrafa niður. Óheimilt er að skipta greiðslu-tímabili fæðingarstyrks yfir á fleiri en eitt tímabil.

16. gr.

Fjölburaafæðingar.

Þegar um er að ræða fjölburaafæðingu skal framlengja sameiginlegan rétt foreldra til greiðslu fæðingarstyrks um þrjá mánuði fyrir hvert barn umfram eitt, enda fæðist tvö eða fleiri börn á lífi.

Þegar foreldrar ættleiða fleiri börn en eitt í einu eða taka fleiri en eitt barn í varanlegt fóstur á sama tíma skal framlengja sameiginlegan rétt þeirra til fæðingarstyrks um þrjá mánuði fyrir hvert barn umfram eitt.

17. gr.

Lengri sjúkrahúsdvöl barns en sjö dagar.

Purfi barn að dvelja á sjúkrahúsi lengur en sjö daga í beinu framhaldi af fæðingu er heimilt að framlengja sameiginlegan rétt foreldra til fæðingarstyrks um þann dagafjölda sem barn dvelur á sjúkrahúsi fyrir fyrstu heimkomu. Þó má aldrei lengja réttinn til fæðingarstyrks af þessari ástæðu lengur en um fjóra mánuði. Heimild þessi á einnig við þegar barn fæðist fyrir áætlaðan fæðingardag og þarf að dvelja lengur á sjúkrahúsi af þeim sökum.

Upphaf greiðslu fæðingarstyrks miðast við fæðingardag barns og lok hennar við fyrstu heimkomu barns eftir fæðingu. Ef um fjölburaafæðingu er að ræða gildir dvalartími þess barns sem lengur/lengst dvelst á sjúkrahúsinu. Ef barn innritast að nýju á sjúkrahús veitir það ekki rétt til frekari framlengingar á greiðslum.

Rökstyðja skal þörf fyrir lengingu á rétti til fæðingarstyrks samkvæmt ákvæði þessu með vottorði læknis. Tryggingayfirlæknir skal meta læknisfræðilega hvort lenging á rétti til fæðingarstyrks er nauðsynleg.

18. gr.

Alvarlegur sjúkleiki barns.

Heimilt er að framlengja sameiginlegan rétt foreldra til fæðingarstyrks í allt að þrjá mánuði ef um er að ræða alvarlegan sjúkleika barns sem krefst nánari umönnunar foreldris.

Rökstyðja skal þörf fyrir lengingu á rétti til fæðingarstyrks samkvæmt ákvæði þessu með vottorði læknis. Tryggingayfirlæknir skal meta læknisfræðilega hvort lenging á rétti til fæðingarstyrks er nauðsynleg.

Greiðslur samkvæmt ákvæði þessu geta átt sér stað í framhaldi af allt að fjögurra mánaða framlengingu réttar til fæðingarstyrks vegna barns sem dvelur á sjúkrahúsi lengur en fjóra mánuði eða í framhaldi af útskrift.

19. gr.

Veikindi móður í tengslum við fæðingu.

Heimilt er að framlengja rétt móður til fæðingarstyrks um allt að tvo mánuði vegna alvarlegra veikinda hennar í tengslum við fæðingu.

Rökstyðja skal þörf fyrir lengingu á rétti til fæðingarstyrks samkvæmt ákvæði þessu með vottorði læknis. Tryggingayfirlæknir skal meta læknisfræðilega hvort lenging á rétti til fæðingarstyrks er nauðsynleg.

IV. KAFLI

Sameiginleg ákvæði.

20. gr.

Ósamrýmanleg réttindi.

Greiðslur frá öðrum ríkjum vegna sömu fæðingar og fyrir sama tímabil koma til frádráttar við greiðslu úr Fæðingarorlofssjóði og greiðslu fæðingarstyrks.

Hafi foreldri verið búsett erlendis og öðlast þar rétt til greiðslna í tengslum við fæðingu, ættleiðingu eða töku barns í varanlegt fóstur skulu fylgja með umsókn til Tryggingastofnunar ríkisins gögn sem staðfesta hvort foreldri muni njóta greiðslna í því ríki vegna sömu fæðingar, ættleiðingar eða töku barns í varanlegt fóstur. Njóti foreldri greiðslna í öðru ríki skulu jafnframt koma fram fjárhæðir þeirra og greiðslutímabil.

21. gr.

Kæruleiðir.

Kæra vegna ágreiningsefna sem kunna að rísa á grundvelli reglugerðar þessarar skal berast úrskurðarnefnd fæðingar- og foreldraorlofsmála skriflega innan þriggja mánaða frá því aðila máls var tilkynnt um ákvörðun.

V. KAFLI

Fjármál og eftirlit.

22. gr.

Fæðingarorlofssjóður.

Fæðingarorlofssjóður skal fjármagnaður með tryggingagjaldi, sbr. lög um tryggingagjald, auk vaxta af innstæðufé sjóðsins.

Fæðingarorlofssjóður skal vera í vörslu Tryggingastofnunar ríkisins sem sér um reikningshald, daglega afgreiðslu og ávöxtun sjóðsins. Stofnunin skal auk þess sjá um afgreiðslu fæðingarstyrks. Skal Fæðingarorlofssjóður vera fjárhagslega aðskilinn frá öðrum rekstrarþáttum stofnunarinnar.

Félagsmálaráðherra hefur fjárhagslegt eftirlit með Fæðingarorlofssjóði og skal gæta þess að sjóðurinn hafi nægilegt laust fé til að standa við skuldbindingar sínar.

Kostnaður af rekstri sjóðsins greiðist af tekjum hans. Tryggingastofnun ríkisins fær greitt samkvæmt samningi við félagsmálaráðuneytið fyrir þá þjónustu sem stofnunin innir af hendi vegna Fæðingarorlofssjóðs.

Reikningar Fæðingarorlofssjóðs skulu endurskoðaðir af Ríkisendurskoðun og birtir ár hvert í Lögbirtingablaðinu.

23. gr.

Fjárlagagerð.

Við undirbúning fjárlaga ár hvert skal Tryggingastofnun ríkisins gera fjárhagsáætlun fyrir viðkomandi rekstrarár Fæðingarorlofssjóðs sem félagsmálaráðherra leggur fyrir fjármálaráðherra.

Í fjárhagsáætluninni skulu meðal annars koma fram áætlaðar greiðslur til foreldra sem njóta réttar í fæðingarorlofi ásamt áætluðum rekstrargjöldum vegna umsýslu Fæðingarorlofs-sjóðsins.

24. gr.

Upplýsingagjöf til foreldra.

Tryggingastofnun ríkisins skal sjá til þess að allar upplýsingar um réttindi foreldra til greiðslna úr Fæðingarorlofsjóði og til greiðslu fæðingarstyrks verði aðgengilegar þeim sem á þurfa að halda.

VI. KAFLI

Gildistaka.

25. gr.

Reglugerð þessi, sem sett er samkvæmt í 35. gr. laga um fæðingar- og foreldra-orlof, nr. 95/2000, öðlast gildi 1. janúar 2001.

Félagsmálaráðuneytinu, 6. desember 2000.

Páll Pétursson.

Hanna Sigr. Gunnsteinsdóttir.

4. desember 2000

Nr. 910

REGLUGERÐ

um eignaskiptayfirlýsingar, útreikning hlutfallstalna o.fl. í fjöleignarhúsum.

Hugtakið eignaskiptayfirlýsing.

1. gr.

Eignaskiptayfirlýsing er lögboðinn skriflegur gerningur eigenda fjöleignarhúss sem gerður er á grundvelli fyrirmæla fjöleignarhúsalaga og geymir lýsingu á húsinu og lóð þess og mælir fyrir um skiptingu þess í séreignir, sameign allra og sameign sumra og ákvarðar hlutdeild hvers eigenda í sameign og markar með því grundvöll að réttindum og skyldum eigenda innbyrðis og gagnvart einstökum hlutum húss og lóðar.

Skylda til að gera eignaskiptayfirlýsingu.

2. gr.

Gera skal eignaskiptayfirlýsingu um fjöleignarhús og lóðir þeirra ef ekki er fyrir hendi áður gerður og þinglýstur, fullnægjandi og glöggur skiptasamningur.

Eignaskiptayfirlýsing skal undirrituð af eigendum eða stjórn húsfélags eftir nánari fyrir-mælum í 2. mgr. 16. gr. fjöleignarhúsalaga nr. 26/1994 og skal henni þinglýst að fenginni staðfestingu viðkomandi byggingarfulltrúa sem áritar hana þar um, sbr. 26. og 27. gr. reglu-gerðar þessarar.

Heimildarbréf gagnvart eldri þinglýstum skiptagerningum.

3. gr.

Heimildarbréfum fyrir eignum í fjöleignarhúsi verður ekki þinglýst nema þau séu í samræmi við fyrirliggjandi skiptasamning eða skiptayfirlýsingu.

Sé um minniháttar frávik eða misræmi er þinglýsing þó heimil með viðeigandi athuga-semnd.

Þinglýsingarstjóri skal eftir 1. janúar 2001 synja um þinglýsingu á heimildarbréfum fyrir eignum í fjöleignarhúsi ef hann telur fyrirbyggjandi skiptagerning ekki vera fullnægjandi og glöggan samkvæmt þeim sjónarmiðum sem um ræðir í 4. gr.

Mat á fyrirbyggjandi skiptagerning og þörf á nýrri eignaskiptayfirlýsingu.

4. gr.

Mat á því hvort fyrirbyggjandi skiptagerning sé fullnægjandi og glöggur og hvort þörf sé á nýrri eignaskiptayfirlýsingu, sbr. 3. gr., skal byggt á hagsmunum, þörfum og forsendum eigenda og eðli og tilgangi slíkra gerninga samkvæmt fjöleignarhúsalögum og þeim eignarréttarsjónarmiðum og lagaviðhorfum sem búa að baki þeim.

Sé fyrir hendi þinglýstur skiptagerningur, sem tilgreinir a.m.k. séreignir og hlutfallstölar þeirra í sameign og ekki fer augljóslega í bága við ófrávíkjanleg ákvæði fjöleignarhúsalaga og eigendur vilja hafa áfram til grundvallar í skiptum sínum, er ekki þörf á að gera nýja eignaskiptayfirlýsingu meðan ekki kemur fram formleg krafa frá einhverjum eigenda þar af leiðandi, sbr. 3. mgr. 4. gr. og 7. gr.

Um rétt eiganda, sem telur eldri skiptagerning rangan eða ófullnægjandi, til að krefjast þess að ný eignaskiptayfirlýsing verði gerð segir í 7. gr.

Einstök atriði og ákvæði eldri skiptagerninga, sem fara í bága við ófrávíkjanleg ákvæði fjöleignarhúsalaga, skulu þoka fyrir þeim, sbr. 77. gr. þeirra laga.

Einföld fjöleignarhús, parhús, raðhús o.þ.h.

5. gr.

Ekki er þörf á að gera sérstaka eignaskiptayfirlýsingu þegar skipting húss og réttarstaða eigenda liggur ljós fyrir og engin nauðsyn, hvorki hvað eigendur né húsið snertir, kallar á að slík yfirlýsing sé gerð.

Í 1. mgr. er átt við einfaldari gerðir fjöleignarhúsa þar sem skipting húsa og lóða og sameignin og hlutdeild í henni liggur ljós fyrir, svo sem parhús, raðhús og önnur sambyggð og samtengd hús.

Við mat á því hvort eignaskiptayfirlýsing sé óþörf samkvæmt grein þessari skal horfa til sömu sjónarmiða og getur í 1. og 2. mgr. 4. gr.

Ráðstafanir vegna breyttra forsendna skiptagernings.

6. gr.

Hafi forsendur eignaskiptayfirlýsingar eða skiptasamnings raskast vegna breytinga á húsi eða eignarhaldi skulu eigendur láta gera nauðsynlegar breytingar eða leiðréttingar á henni og láta þinglýsa þeim.

Skal um þannig viðauka við eignaskiptayfirlýsingar fara að fyrirmælum reglugerðar þessarar eftir því sem við getur átt.

Þegar um verulegar breytingar er að ræða skal gera nýja eignaskiptayfirlýsingu frá grunni.

Réttur til að krefjast nýrrar eignaskiptayfirlýsingar.

7. gr.

Sérhver eigandi, sem telur gildandi hlutfallstölar fyrir húsið rangan eða fyrirbyggjandi skiptagerning ófullnægjandi eða rangan að öðru leyti, getur krafist þess að ný eignaskiptayfirlýsing verði gerð í samræmi við fyrirmæli fjöleignarhúsalaga og reglugerðar þessarar.

Sama gildir þegar enginn þinglýstur skiptasamningur eða eignaskiptayfirlýsing liggur fyrir.

Efnisatriði eignaskiptayfirlýsingar.

8. gr.

Í eignaskiptayfirlýsingu, sbr. 17. gr. fjöleignarhúsalaga, skal m.a. koma fram:

- a. tilgreining á fjöleignarhúsinu,
- b. almenn lýsing á húsinu,
- c. lýsing á séreignarhlutum,
- d. hlutfallstölur, forsendur þeirra og útreikningur,
- e. sérstakur bílskúrs- og bílastæðisréttur,
- f. byggingarréttur,
- g. lýsing á sameign allra,
- h. lýsing á sameign sumra,
- i. sérgreining, auðkenni og merkingar samkvæmt fasteignaskrá/landskrá fasteigna,
- j. kvaðir á séreign, sameign og lóð,
- k. sérstakur réttur eigenda til sameignar eða hluta hennar.

Nánar um efni eignaskiptayfirlýsingar.

9. gr.

Í eignaskiptayfirlýsingu skal skipting húss koma glöggt fram og tilgreint hvað tilheyrir hverjum eignarhluta, hvort um sé að ræða séreign, sameign allra eða sameign sumra og hvaða eignarhlutum slík sameign tilheyrir.

Í eignaskiptayfirlýsingu skal og greina frá forsendum hennar og þeim gögnum sem hún er reist á og fylgja henni.

Sé um að ræða frávík eða afbrigði frá venjulegri tilhögun eða útfærslu skal þeirra glögglega getið.

Fylgigögn eignaskiptayfirlýsingar.

10. gr.

Með eignaskiptayfirlýsingu skulu fylgja grunnmyndir og sniðmyndir af hverri hæð húss, þar sem hvert rými er merkt í samræmi við skráningarreglur, sbr. l. mgr. 16. gr.

Jafnframt skal fylgja afstöðumynd er sýni sérnotafleti á lóð og skiptingu lóðar eftir því sem við á.

Skráningartafla, sbr. 3. mgr. 16. gr., skal fylgja eignaskiptayfirlýsingu.

Eignaskiptayfirlýsingu skal fylgja til þinglýsingar teikning af húsinu og lóðaruppdráttur í blaðstærð A4 og stærðir í fermetrum og rúmmetrum.

Um heimild Fasteignamats ríkisins til að krefjast gagna samkvæmt þessari grein á tölvutæku formi segir í 29. gr.

Leyfi til að gera eignaskiptayfirlýsingar.

11. gr.

Þeim einum er heimilt að taka að sér að gera eignaskiptayfirlýsingar sem uppfylla lög- mælt skilyrði og hafa fengið til þess leyfi frá félagsmálaráðherra.

Ef leyfishafi gerist sekur um grófa eða ítrekaða handvömm eða vanrækslu á skyldum sínum getur félagsmálaráðherra svipt hann starfsleyfinu.

Byggingarfulltrúar og starfsmenn Fasteignamats ríkisins skulu tilkynna félagsmálaráð- herra ef þeir verða þess áskynja að leyfishafi hafi brotið af sér eða vanrækt skyldur sínar með rangri eða villandi upplýsingagjöf eða með öðrum þeim hætti sem varðað getur leyfis- sviptingu, sbr. 2. mgr.

Skyldur og ábyrgð þeirra er eignaskiptayfirlýsingar gera.

12. gr.

Þeir sem eignaskiptayfirlýsingar gera skulu vanda vel til þeirra og gæta þess að þar komi fram öll atriði og upplýsingar sem mælt er fyrir um í fjöleignarhúsalögnum og reglugerð þessari og eru þeir ábyrgir fyrir því að eignaskiptayfirlýsingin sé rétt miðað við þau gögn, upplýsingar og forsendur sem byggja skal á samkvæmt fjöleignarhúsalögnum og reglugerð þessari.

Höfundur eignaskiptayfirlýsingar skal í henni gera glögga grein fyrir því hvers eðlis hún er með tilliti til undirritunar eigenda, sbr. 2. mgr. 16. gr. fjöleignarhúsalaga. Sömuleiðis skal gerð grein fyrir því hvort um sé að ræða ósamræmi milli hlutfallstölu matshluta sem eignaskiptayfirlýsing tekur til og hlutdeildar annarra matshluta í heildarsameign, sbr. 24. gr. reglugerðar þessarar.

Höfundur eignaskiptayfirlýsingar skal með dagsettri eiginhandaráritun staðfesta ábyrgð sína skv. 2. og 3. mgr. og a-lið 16. gr. fjöleignarhúsalaga nr. 26/1994 með síðari breytingum.

Samþykktar aðaltekningar til grundvallar.

13. gr.

Við gerð eignaskiptayfirlýsinga og útreikning hlutfallstalna skulu samþykktar aðaltekningar húss lagðar til grundvallar.

Þegar fyrirbyggjandi tekningar eða upplýsingar um eldri fjöleignarhús hjá byggingarfulltrúa eru ófullkomnar er heimilt að byggja á þeim gögnum sem tiltæk eru og öðrum þeim forsendum sem réttar þykja, enda skal þess þá skilmerkilega getið í eignaskiptayfirlýsingunni.

Við mat á því hvort tilvik eigi undir 1. mgr. eða 2. mgr. skal byggt á þeim sjónarmiðum sem færð eru fram í 2. mgr. 14. gr.

Um eldri hús gagnvart gildandi byggingarreglugerð.

14. gr.

Eignir sem eignaskiptayfirlýsing tekur til skulu eftir því sem við verður komið uppfylla kröfur og skilyrði gildandi byggingarreglugerðar um skiptingu húsa og lóða.

Sé um að tefla fjöleignarhús sem byggð eru eða hefur verið breytt í tíð eldri byggingarreglugerða verður núgildandi reglugerð ekki fortakslaust beitt. Ríkari kröfur í því efni, en eðlilegar og sanngjarnar geta talist miðað við atvik og aðstæður, t.d. hagsmuni, kostnað og fyrirhöfn eigenda, verða ekki gerðar.

Eign eða notkun ekki í samræmi við samþykta aðaltekningu.

15. gr.

Ef eignaskiptayfirlýsing tilgreinir húsrými, lóð eða notkun fjöleignarhúss eða hluta þess með öðrum hætti en fram kemur á samþyktri aðaltekningu getur byggingarfulltrúi skorað á eigendur að sækja um byggingarleyfi fyrir breytingunum og gefið þeim sanngjarnan frest í því skyni.

Sinni eigendur ekki áskorun byggingarfulltrúa staðfestir hann eignaskiptayfirlýsinguna með viðeigandi athugasemd.

Með sama hætti og segir í 1. og 2. mgr. skal fara ef í ljós koma verulegar breytingar á notkun eða grunnmynd innan eignarhluta.

Sé þinglýst eignarheimild ekki í samræmi við samþykktar aðaltekningar er eiganda rétt að sækja um leyfi byggingarnefndar til afmörkunar eignarhlutans.

Um þýðingu staðfestingar byggingarfulltrúa í þeim tilvikum sem um ræðir í þessari grein vísast til 27. gr. og um heimildir og úrræði hans til 32. gr.

Stærðarútreikningar og skráningartafla.

16. gr.

Stærðarútreikningar skulu gerðir samkvæmt skráningarreglum Fasteignamats ríkisins og byggingarfulltrúa um mannvirki, sem eru fylgiskjal með reglugerð þessari, og samkvæmt íslenskum staðli, ÍST 50, um flatarmál og rúmmál bygginga.

Komi í ljós misræmi milli skráningarreglnanna og reglna ÍST 50 ganga hinar fyrrnefndu framur.

Allar stærðir, merkingar, tilgreiningar og aðrar færslur skal færa í sérstaka skráningartöflu sem byggist á reglum þeim sem um getur í 1. mgr., þó að undanskildum dálkum 14 og 15 í skráningartöflunni.

Breytingar á skráningarreglunum eru hvað reglugerð þessa varðar háðar staðfestingu félagsmálaráðherra og birtingu með sama hætti og reglugerðir.

Rúmmál og útreikningur hlutfallstalna.

17. gr.

Rúmmál samkvæmt reglugerð þessari er margfeldi af nettóflatarmáli og salarhæð.

Við ákvörðun hlutfallstalna í fjöleignarhúsi skal byggt á rúmmáli að viðbættu botnflatarmáli svala og sams konar séreignarflata x 1 m. Sama gildir ef þess háttar flötur er í sameign sumra.

Ef um er að ræða opin rými skal eftir því sem við á leggja við rúmmálið brúttórúmmál rýma í lokunarflokki B margfaldað með 0,6 og botnflatarmál rýma í lokunarflokki C x 1 m.

Skilgreiningar lokunarflokka eru í skráningarreglum Fasteignamats ríkisins og byggingarfulltrúa, sbr. fylgiskjal með reglugerð þessari.

Hlutfallstölur bílastæða í sameiginlegum bílageymslurýmum skulu vera jafnar.

Hlutfallstölur í sameign allra.

18. gr.

Hlutfallstölur í sameign allra skal reikna sem hlutfall rúmmáls viðkomandi séreignarhluta af heildarrúmmáli séreigna.

Ef um sameign sumra er að ræða skal fyrst reikna hlutdeild viðkomandi séreignarhluta í rúmmáli í sameign sumra. Það rúmmál skal svo leggja við rúmmál viðkomandi séreignarhluta og síðan reikna hlutfallstölur fyrir sameign allra samkvæmt 1. mgr. þessarar greinar.

Hlutfallstölur í sameign sumra.

19. gr.

Hlutfallstölur í sameign sumra skal reikna sem hlutfall rúmmáls viðkomandi séreignarhluta af heildarrúmmáli séreigna sem hlutdeild eiga í slíkri sameign.

Þegar sameignarrými tilheyrir öllum séreignum í matshluta telst það sameign allra í matshlutanum, ella fellur það undir sameign sumra.

Hlutfallstölur í húsum með fleiri en einum matshluta.

20. gr.

Þegar reiknaðar eru út hlutfallstölur í húsi með fleiri en einum matshluta skal við útreikning hlutfallstölu í sameign húss fyrst reikna hlutfallstölu hvers matshluta og leggja

til grundvallar brúttórúmmál matshluta og eftir því sem við á brúttórúmmál rýma í lokunarflokki B margfaldað með 0,6 og botnflatarmál rýma í lokunarflokki C x 1 m. Svalir eru ekki reiknaðar með.

Hlutfallstala hverrar eignar er fundin sem margfeldi hlutfallstölu matshlutans og hlutfallstölu eignar í matshluta.

Hlutfallstölur í lóð.

21. gr.

Við útreikning hlutfallstalna í lóð, með fleiri en einum matshluta, skal fyrst reikna hlutfallstölu matshluta í lóð og leggja til grundvallar brúttórúmmál matshluta og eftir því sem við á brúttórúmmál rýma í lokunarflokki B margfaldað með 0,6 og botnflatarmál rýma í lokunarflokki C x 1 m. Svalir reiknast ekki með.

Hlutfallstala hverrar eignar í lóð er margfeldi hlutfallstölu matshlutans og hlutfallstölu eignar í matshluta. Sérnotafletir í lóð hafa ekki áhrif á hlutfallstölur í sameiginlegri lóð.

Skipting hitakostnaðar.

22. gr.

Þar sem ekki eru fyrir hendi sérstakir mælar til þess að mæla hitakostnað í sameign skal hann reiknaður út og honum skipt þannig:

1. Hlutdeild sameignar allra í hitakostnaði skal reikna sem hlutfall brúttórúmmáls upphitaðs rýmis í sameign allra af brúttórúmmáli upphitaðs rýmis í því mannvirki eða eign sem hitamælir er fyrir og þannig fundnum og reiknuðum hitakostnaði sameignar allra skal skipta jafnt á alla séreignarhluta.
2. Hlutdeild sameignar sumra í hitakostnaði skal reikna sem hlutfall brúttórúmmáls upphitaðs rýmis í sameign sumra af brúttórúmmáli upphitaðs rýmis í því mannvirki eða eign sem hitamælir er fyrir og þannig fundinn og reiknaður hitakostnaður sameignar sumra skiptist jafnt milli þeirra eigna sem sameign sumra tilheyrir.
3. Þeim hitakostnaði sem fellur á séreignir skal skipta milli þeirra í réttu hlutfalli við brúttórúmmál upphitaðs rýmis þeirra.

Skipting rafmagnskostnaðar.

23. gr.

Þar sem ekki eru fyrir hendi sérstakir mælar til þess að mæla rafmagnskostnað í sameign skal hann reiknaður út og honum skipt þannig:

1. Sé rafmagn í sameign á mæli tiltekinnar séreignar skal áætla aflnotkun og nýtingartíma tækja og búnaðar sem nýta rafmagnið í sameign og út frá þannig fundnum kwh-fjölda skal reikna rafmagnskostnað sameignar.
2. Þannig reiknuðum rafmagnskostnaði sameignar skal skipta jafnt milli þeirra séreignarhluta sem sameignin tilheyrir.
3. Á sama hátt skal fara með hliðstæð tilvik, svo sem ef rafmagn í sameign sumra og sameign allra er á sama mæli.

Sérstök eignaskiptayfirlýsing fyrir hvern matshluta.

24. gr.

Pegar matshlutar eru fleiri en einn á lóð er heimilt að gera sjálfstæða eignaskiptayfirlýsingu fyrir hvern matshluta, enda komi þar fram hlutfallstala matshlutans í sameign allra, t.d. sameiginlegri heildarlóð.

Komi í ljós verulegt misræmi milli slíkrar hlutfallstölu og þinglýstrar hlutdeildar hinna matshlutanna, sem stafar af öðru en leiðréttingum og breyttum reikningsreglum, verður eignaskiptayfirlýsingunni ekki þinglýst nema eigendur hinna matshlutanna áriti hana um að þeir fyrir sitt leyti fallist á hlutfallstölu þá er um getur í 1. mgr.

Sá er eignaskiptayfirlýsingu gerir skal staðreyna hvort um misræmi skv. 2. mgr. sé að ræða og skýra ástæður þess í eignaskiptayfirlýsingunni.

Rísi ágreiningur milli eigenda matshluta um eignarhlutdeild og skiptingu kostnaðar vegna slíkrar sameignar geta eigendur hvers matshluta krafist útreiknings á hlutfallstöllum allra matshluta í sameigninni og að gerð verði eignaskiptayfirlýsing samkvæmt reglugerð þessari sem tekur til hennar allrar, sbr. 18. gr. fjöleignarhúsalaga.

Skiptayfirlýsing fyrir önnur hús en fjöleignarhús.

25. gr.

Sé um að ræða matshluta eða hús sem ekki telst fjöleignarhús en fleiri en einn nýtir má ef þurfa þykir gera skiptayfirlýsingu um húsið til að skapa grundvöll að skiptingu réttinda og skyldna milli afnotahafa þess.

Er eigandi slíkrar húseignar við gerð slíkrar skiptayfirlýsingar óbundinn af fyrirmælum þessarar reglugerðar og er honum heimilt að gera skiptayfirlýsingu á öðrum forsendum og með öðrum hætti en hún mælir fyrir um.

Ef eignarhald að slíku húsi breytist þannig að það verði fjöleignarhús skal gera um það eignaskiptayfirlýsingu sem fullnægir fyrirmælum þessarar reglugerðar og fjöleignarhúsalaganna.

Staðfesting byggingarfulltrúa á eignaskiptayfirlýsingu.

26. gr.

Byggingarfulltrúi viðkomandi umdæmis skal staðfesta allar eignaskiptayfirlýsingar og er áritun hans þar að lútandi skilyrði fyrir því að þeim verði þinglýst.

Staðfesting byggingarfulltrúa skal gerð með dagsettri áritun, nafnritun hans og embættisstimpli á a.m.k. þrjú eintök eignaskiptayfirlýsingarinnar.

Byggingarfulltrúi skal afgreiða eignaskiptayfirlýsingu svo fljótt sem auðið er og jafnan innan tveggja vikna frá því að hún barst honum.

Sé um flóknar og viðamiklar eignaskiptayfirlýsingar að ræða getur byggingarfulltrúi tekið sér lengri afgreiðslutíma en þó ekki lengur en fjórar vikur.

Sama gildir þegar verulegir ágallar á eignaskiptayfirlýsingu og fylgigögnum hennar kalla á lengri afgreiðslutíma, svo og þegar bíða þarf eftir skýringum.

Inntak staðfestingar byggingarfulltrúa o.fl.

27. gr.

Í áritun byggingarfulltrúa felst staðfesting á viðtöku eignaskiptayfirlýsingar og að hún hafi verið yfirfarin og sé í samræmi við reglugerð þessa og lög um fjöleignarhús og fyrirbyggjandi gögn hjá embætti hans.

Í staðfestingu byggingarfulltrúa felst hins vegar ekki viðurkenning eða samþykki á þeim breytingum á húsi eða notkun þess sem gerðar kunna að hafa verið án tilskilinna byggingarleyfa.

Byggingarfulltrúa er rétt nema eitthvað sérstakt mæli gegn því að byggja á upplýsingum og staðhæfingum frá höfundum eignaskiptayfirlýsinga sem þeir færa fram og veita að viðlagðri ábyrgð og réttindasviptingu ef rangar reynast, sbr. 11. og 12. gr. reglugerðar þessarar.

Fjöldi eintaka.

28. gr.

Eignaskiptayfirlýsing og skráningartafla skal afhent byggingarfulltrúa í þremur samhljóða eintökum sem hann skal öll árita um staðfestingu, sbr. 1. og 2. mgr. 26. gr.

Eitt eintakið varðveitir byggingarfulltrúi, annað skal afhent eigendum eða umboðsmanni þeirra til þinglýsingar, en hið þriðja skal hann senda Fasteignamati ríkisins.

Gögn á tölvutæku formi.

29. gr.

Skráningartafla með eignaskiptayfirlýsingu skal einnig afhent byggingarfulltrúa á tölvutæku formi samkvæmt forriti Fasteignamats ríkisins.

Þá getur Fasteignamat ríkisins mælt fyrir um að eignaskiptayfirlýsing og önnur gögn skv. 10. gr. skuli afhent byggingarfulltrúa einnig á tölvutæku formi, enda hafi það ekki í för með sér kostnaðaraukningu fyrir eigendur út frá þeim sjónarmiðum sem getur í 2. mgr. 14. gr.

Að lokinni yfirferð sinni skal byggingarfulltrúi innfæra skráningartöflu og eftir atvikum eignaskiptayfirlýsingu og önnur gögn og upplýsingar, sbr. 2. mgr., í fasteignaskrá/landskrá fasteigna.

Krafa um skýringar og úrbætur. Frávísun. Staðfesting með eða án athugasemda.

30. gr.

Ef nauðsyn ber til getur byggingarfulltrúi krafði höfund eignaskiptayfirlýsingar um skýringar á þeim atriðum sem hann telur skýrleika skorta um og lagt fyrir hann að gera nauðsynlegar úrbætur á eignaskiptayfirlýsingunni.

Komi nauðsynlegar skýringar ekki fram eða krafa um úrbætur ber ekki árangur þannig að á eignaskiptayfirlýsingu séu áfram svo verulegir ágallar að ekki verði við unað er byggingarfulltrúa rétt að synja um staðfestingu og vísa henni frá.

Annars skal byggingarfulltrúi staðfesta eignaskiptayfirlýsingu annaðhvort athugasemda-laust eða með þeim athugasemdum og ábendingum sem hann telur rétt að gera.

Frestun á staðfestingu til öflunar byggingarleyfis.

31. gr.

Eins getur byggingarfulltrúi, ef tilgreining og lýsing á fjöleignarhúsi eða hluta þess eða breytt notkun er ekki í samræmi við samþykktu teikningu, frestað áritun og gefið eigendum sanngjarnan frest til að sækja um byggingarleyfi.

Sé það ekki gert skal hann staðfesta eignaskiptayfirlýsinguna með viðeigandi athugasemd nema hann telji ágallana og misræmið svo stórvægilegt að ákvæði 2. mgr. 30. gr. eigi við.

Um heimildir og úrræði byggingarfulltrúa þegar ábendingum hans og kröfum er ekki sinnt vísast til ákvæða 32. gr.

Um önnur úrræði byggingarfulltrúa.

32. gr.

Um heimildir og úrræði og viðurlög byggingarfulltrúa, til að knýja á um að fjöleignarhús og einstakir hlutar þeirra séu hvað skipan og hagnýtingu snertir í samræmi við samþykktar teikningar og uppfylli skilyrði og kröfur skipulags- og byggingarlöggjafar, fer eftir fyrir mælum þeirrar löggjafar.

Heimildarlög. Gildistaka.

33. gr.

Reglugerð þessi sem er sett með heimild í lögum um fjöleignarhús, nr. 26/1994, öðlast þegar gildi.

Jafnframt fellur úr gildi reglugerð nr. 471/1997 um eignaskiptayfirlýsingar, útreikning hlutfallstalna o.fl. í fjöleignarhúsum.

Félagsmálaráðuneytinu, 4. desember 2000.

Páll Pétursson.

Guðfinna Jón. Guðmundsdóttir.

Fylgiskjal.**Skráning mannvirkja.****Reglur og leiðbeiningar Fasteignamats ríkisins og byggingarfulltrúa.**

Í þessu fylgiskjali er fjallað um skráningu mannvirkja. Það er notað ásamt ÍST 50, lögum nr. 26/1994 um fjöleignarhús og reglugerð um eignaskiptayfirlýsingar, útreikninga hlutfallstalna og fleira sem grundvöllur fyrir skráningu mannvirkja og gerð eignaskiptayfirlýsinga.

Inngangur.

Reglur um skráningu mannvirkja, sem birtust upphaflega sem fylgiskjal með reglugerð nr. 538/1995, um eignaskiptayfirlýsingar, útreikning hlutfallstalna o.fl. í fjöleignarhúsum, voru unnar í samstarfi Fasteignamats ríkisins og byggingarfulltrúa á landinu. Reglurnar eru nú birtar í endurskoðaðri mynd, að meginhluta í samræmi við niðurstöður þriggja manna nefndar, sem félagsmálaráðherra skipaði í ágúst 1996. Flestar þær breytingar sem orðið hafa á reglunum frá fyrri útgáfu miða að því að gera þær skýrari og lagfæra nokkra hnökra sem komið hafa í ljós í framkvæmd.

Fylgiskjal þetta skiptist í þrjá hluta:

Hluti I: Skráning mannvirkja, yfirlit.

Hluti II: Frágangur uppdráttar, uppskipting mannvirkis og skráningartafla.

Hluti III: Ýmsar leiðbeiningar, reglur og orðskýringar.

Skýringardæmi verða gefin út sem sýna nánar hvernig skráning skal útfærð fyrir einstök hús.

Hluta I er ætlað að gefa yfirlit yfir flokkun og skráningu mannvirkja. Áhersla er lögð á að frágangur uppdráttar verði samræmdur og reglur þar að lútandi eru settar fram í hluta II. Meginhluti þess kafla er sjálf skráningartaflan sem fylgja skal aðaluppdráttum hvers mannvirkis. Skráningartaflan er byggð upp með það í huga að fá fram þau atriði sem mestu skipta fyrir skráningu. Gert er ráð fyrir að upplýsingar töflunnar leiði til vinnusparnaðar við gerð eignaskiptayfirlýsinga og að skráðar birtar stærðir mannvirkja víki burt margháttuðum ruglingi sem hefur verið á kreiki varðandi sölustærðir eigna.

Hluti III hefur að geyma frekari útskýringar á afmörkun einstakra byggingarhluta og leitast er við að skýra nokkur hugtök.

Breytingar sem gerðar hafa verið frá eldri reglum um skráningu mannvirkja koma fram í eftirfarandi greinum og dálkum reglnanna:

1. Grein 2.1., 6. mgr., um að skráningartöflu skuli skila á tölvutæku formi.
2. Grein 3.1., 2. - 3. mgr., um hæðarskil.

3. Grein 3.3., um afmörkun rýma í byggingu.
4. Grein 4.2., 4. mgr., um lokun.
5. Dálkur 1, 5. - 8. mgr., um tölusetningu og afmörkun rýma.
6. Dálkur 3, 12. - 15. mgr., um afgangsrými og fylgirými.
7. Dálkur 5M, 3. mgr., um botnflatarmál innflata.
8. Dálkur 10A og 10B, 1. og 4. mgr., um minnstu og mestu salarhæð.
9. Dálkur 11, 1. - 2. mgr., um brúttórúmmál.
10. Dálkur 12., 3. - 4. mgr., um nettóflatarmál.
11. Dálkur 13 fellur brott.
12. Dálkur 14 um hjúpfleti (útfleti).
13. Dálkur 15, 1. mgr., um glugga- og dyaop.
14. Dálkur 16, 5. mgr., um birtar stærðir rýma - bílskúr.
15. Dálkur 17, um skiptarúmmál.
16. Grein 5.1.1., 2. - 3. mgr., um innfleti.
17. Grein 5.6., 1. - 2. mgr., um lagnastokka.
18. Grein 6.1.1., 1. mgr., um verksmiðjur og iðjuver.
19. Í orðskýringum: Fastanúmer, fasteign, lokflötur, matseining, matsnúmer, rými, útflötur, útveggir og innveggir - flatarmál.

Hluti I:

Skráning mannvirkja - yfirlit.

1.1 Lóðir

Sérhver lóð hefur ákveðið fast númer, landnúmer. Númerið er hlaupandi raðtala sem felur ekki í sér aðrar upplýsingar.

Auk þess eru sveitarfélög með eigin staðgreinikerfi.

Sveitarfélög gefa út mæliblöð þar sem fram kemur m.a. afmörkun lóða og staðgreinitölur.

1.2 Mannvirki

Upplýsingar um mannvirki, sem Fasteignamat ríkisins og byggingarfulltrúar óska eftir, skulu skráðar í skráningartöflu og fylgja aðaluppdráttum til byggingarfulltrúa.

Hvert sjálfstætt mannvirki er skráð sérstaklega.

Mannvirkjahluta má skrá sérstaklega sem sérmatshluta þegar:

- a) Byggingarfræðileg rök mæla með sjálfstæðri skráningu, s.s. byggingarefni og byggingarlag, enda geti hann staðið sjálfstæður samkvæmt ákvæðum byggingarreglugerðar.
- b) Eignamörk mæla með því og nauðsynlegt reynist að gera sérstaka eignaskiptayfirlýsingu um hann.

Mannvirki skal skipt í hæðir samkvæmt reglum um hæðaskiptingu.

Mannvirki skal skrá eftir lokunarflokkum.

Hæðum skal skipt í rými eftir reglum um eignarhald, höfuðflokkun og notkun rýma.

1.3 Fasteignir

Fasteign samanstendur af einni eða fleiri matseiningum, t.d. íbúð og bílskúr. Með hverri matseiningu er tilgreind hlutdeild í sameign.

Sérhver fasteign hefur ákveðið fast númer, fastanúmer. Númerið er hlaupandi raðtala. Skráning mannvirkja er lögð til grundvallar við eignarskráningu hjá opinberum aðilum.

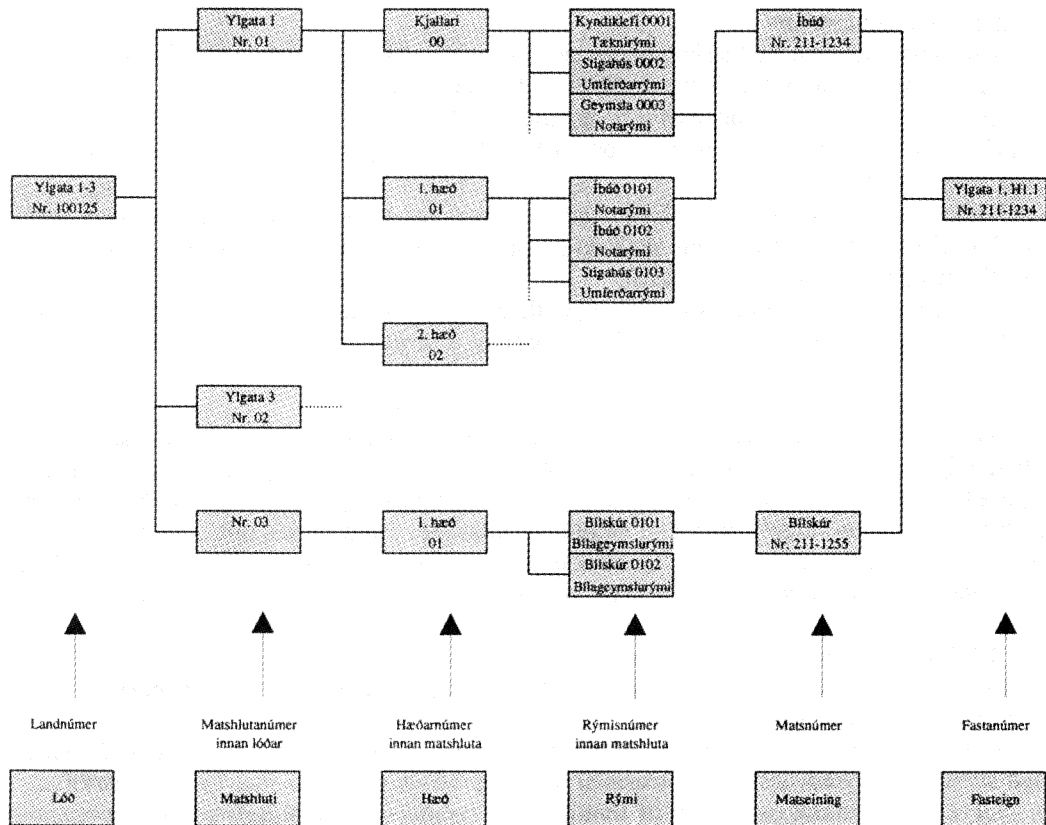

Hluti II:

Frágangur uppdráttá, uppskipting mannvirkis, skráningartafla.

2. Frágangur uppdráttá

2.1 Almennt

Samþykktir aðaluppdrættir af húsi eða öðru skráningarskyldu mannvirki eru grundvöllur uppskiptingar þess í rými og eignarhluta. Við uppskiptinguna skal miða við þær reglur er fram koma í 3. kafla.

Staðgreinitölur viðkomandi sveitarfélags skulu færðar inn á aðaluppdrátt.

Allir stærðarútreikningar skulu gerðir eftir ákvæðum í skráningarreglum þessum og IST 50. Sé misræmi á milli skráningarreglnanna og IST 50 skulu skráningarreglurnar gilda.

Allar niðurstöður skulu færðar í skráningartöflu, sbr. 4. kafla.

Skráningartafla skal vera á aðaluppdráttum og er hún grunnur að eignaskiptayfirlýsingu. Skráningartöflu skal skila á tölvutæku formi samkvæmt forriti Fasteignamats ríkisins.

Allar málsetningar skulu vera þannig á grunnmyndum og sniðum að hægt sé að reikna út flatarmál og rúmmál án þess að um mælingar sé að ræða á uppdráttum.

Uppfylli bygging á einhvern hátt ekki ákvæði byggingarreglugerðar eða skipulagsskilmála skal þess getið á aðaluppdráttum og sótt sérstaklega um leyfi vegna fráviks. Reitur fyrir áritun 7×10 sm skal vera efst í horni hægra megin á öllum uppdráttum.

2.2 Aðaluppdrættir

Aðaluppdrættir eru heildaruppdrættir að mannvirki, ásamt afstöðumynd þess. Þeir eru að jafnaði í mælikvarða 1:100 en afstöðumynd í mælikvarða 1:500.

Aðaluppdrættir fylgja umsókn um byggingarleyfi, þeir eru að jafnaði í blaðstærð A2. Fjallað er um aðaluppdrætti í gr. 3.1.3 og kafla 3.2 í byggingarreglugerð nr. 177/1992, með síðari breytingum.

Nafnreitir skal vera neðst í hægri horni uppdráttar innan ramma, og skal hann ekki vera lengri en 185 mm. Í nafnreit skal skrá heiti þess, sem teiknað er, mælikvarða, númer uppdráttar, dagsetningu og undirskrift.

Breytingar á uppdrætti skal tölusetja, dagsetja og undirrita í sérstökum reit innan nafnreits, en geta með athugasemd ofan nafnreits í hverju breytingin sé fólgin.

2.3 Afstöðumynd

Afstöðumynd í mælikvarðanum 1:500 skal sýna afstöðu til aðliggjandi mannvirkja, gatna, nágrannalóða og útivistarsvæða. Miða skal við 30 m fjarlægð frá mannvirki sem uppdráttur tekur til. Á afstöðumynd skal skrá númer lóða og götuheiti. Þá skal og sýna byggingarreit innan lóðar samkvæmt skipulagi, bílastæði á lóð og aðkomu, sérstaklega skal gera grein fyrir bílastæði fatlaðra. Sýna skal greinilega ef og þá hvar nýbygging fer út fyrir byggingarreit. Á afstöðumynd skal sýna norður. Hæðarkótar skulu vera á lóðamörkum.

2.4 Grunnmyndir

Á grunnmyndum skal sýna innra fyrirkomulag og gera grein fyrir notkun hvers herbergis og annarra vistarvera.

Gera skal grein fyrir nettóflatarmáli hversrar vistarveru innan hvers rýmis þannig að samanlögð stærð þeirra verði jöfn nettóflatarmáli heildarrýmisins sem skrá skal í skráningartöflu.

Gera skal sérstaklega grein fyrir inntökum hitaveitu, vatnsveitu, rafmagns og síma, svo og sorpgeymslu ásamt aðkomu að henni. Hæðarkótar skulu vera á grunnmyndum. Fastar innréttingar og húsmunir á grunnmyndum skulu vera í réttum mælikvarða. Sýna skal með strikalinu hvar salarhæð er 1,80 m.

Eins skal merkja sérstaklega þau rými sem kunna að vera óuppfyllt innan sökkla.

Merkja skal inn björgunarop og sýna staðsetningu reykskynjara. Brunaskilrúm skulu merkt sérstaklega. Þetta á við þar sem ekki eru gerðir sérstakir eldvarnarpdrættir.

Gerð skal grein fyrir loftræingu lokaðra rýma, gólfniðurföllum í votrymum og handslökkvibúnaði.

Op skulu koma fram á grunnmyndum.

Grunnmyndir skulu einnig sýna fyrirkomulag á lóð, bílastæði, leiksvæði barna, hæðarlegu og landhalla og tengsl við nágrannalóðir, girðingar og trjágróður.

Á grunnmyndir skal rita greinitölur hvers rýmis (rýmisnúmer).

2.5 Útlit - sneiðingar

Á sneiðingum skal mál- og kótasetja allar hæðir í byggingunni. Þar skal einnig koma fram hæðarlega húss, lóðar og aðliggjandi götu. Á útlitsuppdrætti skal gefa hæð á jörð við útvegg.

2.6 Byggingarlýsing

Í byggingarlýsingu skal greina frá helstu byggingarefnum húss, uppbyggingu, frágangi og áferðum jafnt utan sem innan. Gefa skal upp einangrun útveggja, grunnplötu og þaka. Þar skal einnig koma fram hvort hús eru búin loftræingu og öryggiskerfum.

2.7 Ýmsar upplýsingar

Gefa skal upp lóðarstærð og nýtingarhlutfall lóðar. Skýrt skal koma fram hvernig fjöldi bílastæða á lóð er reiknaður. Skrá skal fjölda stæða á uppdrátt og gefa upp mismunandi breidd stæða ef um það er að ræða.

Greina skal frá fyrirhugaðri starfsemi svo og áætluðum fjölda starfsmanna og mesta mannfjölda í salarkynnum.

2.8 Breyttir uppdrættir

Þegar sótt er um breytingar á aðaluppdráttum skal gera nákvæma grein fyrir breytingunni í texta sem ritaður er á uppdráttinn ásamt dagsetningu. Heimilt er að láta fylgja með umsókn aukaeintak af uppdrætti þar sem breytingin er sérstaklega afmörkuð með hring eða strikalinu. Slíkur uppdráttur er þá fylgiskjal.

3. Uppskipting mannvirkis

3.1 Mannvirki skipt í hæðir

Mannvirki skiptist í hæðir um hæðarskil. Hæðarskil eru í botnfleti og lokfleti hverrar hæðar. Neðstu hæðarskil eru í yfirborði botnplötu byggingar og efstu hæðarskil eru í þakfleti eða botnfleti fylgirýmis eða afgangsrýmis.

Botnflötur er óslitinn flötur sem liggur í gólfyfirborði og framlengist yfir göt og gegnum fasta innveggi og útveggi. Botnflötur hæðar hefur ekki alltaf allur sömu hæðarlegu. Hann getur t.d. stallast í hæðum og tengst saman með lóðréttum eða hallandi flötum sem tilheyra botnfletinum. Liggi stigi í botnfleti hæðar, t.d. stigi steypur á fyllingu, eru hæðarskil í kverkfleti hans. Er þá stærð stigans innifalin í botnfletinum. Í þessu tilfelli liggur stiginn í hæðarskilum og er hluti þeirra en hefur ekki legu milli hæðarskila. Algengasta afmörkun botnflatar er úbrún útveggja. Flatarmál botnflatar hæðar er flatarmál lóðréttis ofanvarps hans á láréttan flöt.

Um uppskiptingu mannvirkis í hæðir gildir eftirfarandi:

1. Mannvirki skal skipt í hæðir neðan frá og upp úr.
2. Hver hæð skal merkt með hæðamúmeri. Númering kjallara er 00 og síðan -1 og -2 ef kjallarar eru fleiri. Fyrsta hæð er merkt 01, önnur hæð 02, o.s.frv.
3. Hverja hæð skal merkja með heiti, t.d. kjallari, 1. hæð, sem er að jafnaði jarðhæð, 2. hæð o.s.frv.
4. Kjallari telst þegar gólf er undir yfirborði jarðvegs á alla vegu, sbr. byggingarreglugerð.

3.2 Hæðum skipt í rými

1. Hverri hæð skal skipt í rými.
2. Rými skulu skráð með hliðsjón af:
 - lokun;
 - eignarhaldi;
 - höfuðflokkun;
 - notkun.

Nánari skilgreining á rýmum og hvernig þau eru skráð er í skýringum með skráningartöflu í kafla 4.

3. Botnfletir rýma á hverri hæð skulu merktir með raðnúmerum, 01, 02, 03, o.s.frv. Til dæmis rými á 1. hæð 0101, 0102 og rými á 2. hæð 0201, 0202 o.s.frv.

Skráningartafla skal innihalda þau meginatriði sem nauðsynleg og gagnleg eru fyrir skráningu mannvirkis.

3.3. Afmörkun rýma í byggingu

Afmörkun byggingar er hjúpur hennar.

Hjúpur er samanlagðir útfletir, þakfletir og botnfletir byggingar.

Botnflötur byggingar liggur í fleti sem er 20 sm neðan við efri brún botnplötu hennar.

Afmörkun hæðar er botnflötur, lokflötur, hliðar aðliggjandi rýma og útfletir hæðarinnar.

Rými geta tilheyrt hæð og verið tölusett með henni þó þau liggi utan afmörkunar hennar, svo sem afgangsrými, fylgirými og svalir (opið rými).

Afmörkun rýmis innan hæðar er botnflötur, lokflötur, hliðar aðliggjandi rýma og útfletir rýmisins.

Sameiginlegar hliðar samliggjandi rýma eru í miðjum þeim vegg sem aðskilur rýmin.

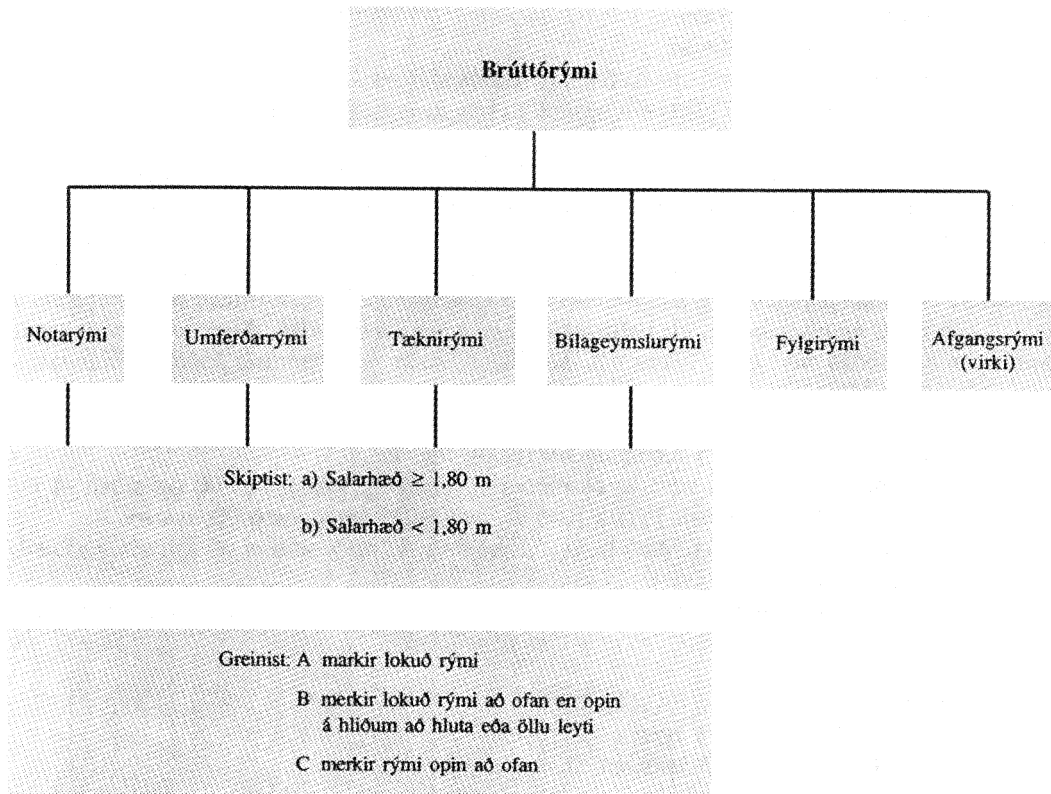

Skráningartafli:		Skrásetjari:																		
Landnúmer:		Kennitala:																		
Matsliutanúmer:		Dags.:																		
Uppskipting og lýsing		Stærðir																		
D0 Lokun	D1 Rými hefð	D2 Notkun textu	D3 Héð- flokkun	D4 Eignar- hald	D5 Boonflour m ²	DSM Milliflour m ²	D6 Súgur m ²	D7 Op m ²	D8 Brúðoflour m ²	D9 Brúðoflour sh < 1,8	D10A Salarhæð mín	D10B Salarhæð max	D11 Brúð rúmmál m ³	D12 Neutóflour m ²	D14 Hjúpflour m ²	D15 Glugga- og dyraop m ²	D16 Birt fláamál m ²	Rekjalata Skpa- rúmmál	D17 Skpa- rúmmál m ³	
		Maðslut																		
		Bonn																		
	00	Kjallari																		
A	0011	Sorp	T	X																
	01	1. hæð																		
A	0101	fbóð	N	0101																
A	0102	Þvotur	N	X																
A	0103	Geymsla	N	0101																
A	0104	Andýni	U	X																
B	0105	Súgubús	U	X																
B	0106	Vetónd	S	0101																
C	0107	Svalir	S	0101																
		Þak																		

Mannvirkis-
lina

Bonnpló-
lina

Hæðarlína

Rýmisflína

Hæðarlína

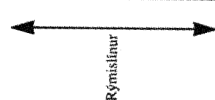

Rýmisflínur

Þakflína

Eignarlína
þar sem rýmisnúmer og eignarhaldsnúmer eru eins

4. Skýringar við skráningartöflu

4.1 Línur

Línur í töflunni eru nefndar:

1. **Mannvirkjalína**, sem sýnir atriði fyrir mannvirkið í heild.
2. **Hæðarlínur**, sem sýna atriði fyrir hverja hæð.
3. **Rýmislínur**, sem sýna atriði fyrir hvert rými.
4. **Eignarlínur**, eru einungis þar sem rýmisnúmer og eignarhaldsnúmer eru þau sömu. Þá er línan bæði rýmislína og eignarlína.
5. **Botnplötulína**, er ein lína fyrir allt mannvirkið. Þar eru einungis skráð botnflatarmál (D14) og brúttórúmmál (D11).
6. **Paklína**, er ein lína fyrir þakfleti mannvirkis. Stærð þakflata færast í D14.
7. **Athugasemdalínur**.

Neðan við skráningartöflu eru athugasemdalínur, þar sem unnt er að setja ýmsar skýringar, s.s. sérnotaréttindi, skrá um tengingu sameigna sumra við eignir, kvaðir o.s.frv.

4.2 Dálkar

Dálkur 0: Lokun

Mannvirki eru flokkuð í þrjú flokka sem táknaðir eru með bókstöfunum A, B og C. A merkir lokað mannvirki eða lokað rými í opnu mannvirki. B merkir lokað rými að ofan en opið á hliðum að hluta eða öllu leyti. C merkir rými opið að ofan.

Rými telst ekki lokað ef útiloft getur leikið um rýmið óhindrað. Yfirleitt eru opin rými óeinangruð. Þótt rimlar eða net séu í opum er rýmið eftir sem áður skilgreint sem opið.

Í færslu í skráningartöflu er rýmum raðað þannig að fyrst eru færð rými í lokunarflokki A, síðan B og loks C. Opin rými koma ekki með í samtölur hæða (hæðarlínur) og mannvirkis (mannvirkjalínu).

Stærðir B rýma færast í D5, D5M, D6, D7, D8, D10 og auk þess D11 og D17 þegar B rými reiknast með í skiptarúmmáli. Stærðir C rýma færast í D5, D7, D8 og auk þess D17 þegar C rými reiknast með í skiptarúmmáli.

Aðalreglan varðandi afmörkun A, B og C rýma er þannig:

Fyrst er A rými afmarkað. Þar sem B rými kemur að A rými, þá reiknast það að áður skilgreindu og afmörkuðu A rými. Þar sem C rými kemur að B rými reiknast það að áður skilgreindu og afmörkuðu B rými.

Dálkur 1: Rými

Á uppdráttum er hverri hæð skipt í rými. Byrjað skal á neðstu hæð mannvirkis. Rými á hverri hæð skulu valin og skráð með hliðsjón af:

	Dálkur
-lokunarflokkun	D0;
-notkun	D2;
-höfuðflokkun	D3;
-eignarhaldi	D4;

Hvert sérgreint rými innan hvernar hæðar myndar rýmislínu og fær númer (rýmislínunúmer). Aðrar atriðafærslur í sömu línu töflunnar eru tengdar þessu númeri.

Rýmislínunúmer er fjórir stafir. Tveir fyrstu stafirnir eru hæðarnúmer og tveir seinni raðnúmer innan hæðar.

Þannig merkir rými númer 00 03 rými númer þrjú í kjallara, og númer 01 01 rými númer eitt á fyrstu hæð.

Við val rýmisnúmera innan hæðar skal gefa þeim notarýmum sem verða í eignarlínu lögstu númerin. Að öðru leyti tölusetjast rými frá vinstri til hægri, sólarinnis, verði því við komið.

Tölusetja skal fyrst séreignarrými og eru eignarhaldsnúmerin lögst. Rými sem hafa aðkomu aðeins frá sameign skal tölusetja sérstaklega. Millifletir fá númer með þeirri hæð sem þeir liggja í. Síðan skal tölusetja sameign sumra og þar á eftir sameign allra.

Opin rými fá sams konar rýmisnúmer og lokuð rými. Númer fyrir opin rými koma í beinu framhaldi af rýmisnúmerum lokaðra rýma. Fyrst skal tölusetja rými í lokunarflokki B og síðan rými í lokunarflokki C. Útistigar og áfastir pallar með þeim fá hæðarnúmer þeirrar hæðar sem þeir liggja að. Stigi og áfastur pallur fá sama rýmisnúmer.

Ef lokuð rými eru við gerð eignaskiptayfirlýsinga afmörkuð með lit skal sameign allra afmörkuð með gulum lit og sameign sumra með grænum lit. Eftir því sem unnt er skal afmarka rými sem tilheyra sömu eign með sama lit.

Dáلكur 2: Heiti notkunar

Í rýmislínum skal skrá notkun/eðli rýmis með texta.

Dæmi um notkun:

- íbúð;
- geymsla;
- verslun;
- skrifstofa;
- sorpgeymsla.

Athuga skal að sorpgeymslur og hliðstæð rými sem eru áföst við mannvirki skulu færast með viðkomandi hæð.

-inntaksklefi.

Dæmi um eðli rýmis:

- milligólf;
- svalir.

Í hæðarlínu er skráð heiti hæðar (kjallari, 1. hæð, 2. hæð, o.s.frv.).

Dáلكur 3: Höfuðflokkun

Notarými (N) eru stærsti hluti byggingarinnar. Þessi rými þjóna beinlínis markmiði hennar og vísa til notkunar.

Dæmi um notarými er íbúð.

Umferðarrými (U) þjóna þeim tilgangi að tengja notarými eða eru aðkoma eða útgangur. Þau notast eingöngu til umferðar og flutninga. Umferðarrými innan notarýma teljast notarými t.d. gangur eða anddyri innan íbúðar.

Dæmi um umferðarrými eru stigahús, stigagangar, gangar, anddyri, neyðarútgangur og forstofur.

Tæknirými (T) eru rými sem hýsa rekstrarleg tæki og samstæður í mannvirkinu.

Dæmi um tæknirými eru sorpgeymslur, kyndiklefi, inntaksklefi, herbergi fyrir loftræsi-samstæðu, herbergi fyrir rafstöð eða gassamstæðu, símaþjónustustöð og mælaherbergi.

Sé mannvirkid reist til þess að þjóna rekstrartæknilegu hlutverki fyrir önnur mannvirki, t.d. kyndistöð, virkjunarhús eða dælustöð telst rýmið notarými.

Bilageymslurými (B) eru öll þau rými sem ætluð eru til geymslu á bílum, svo sem innbyggðir bílskúrar, bilageymslur og bílskýli hvort sem þau eru hluti af mannvirkjum eða sjálfstæðar byggingar.

Bilageymslurými önnur en bílskúrar í séreign eru skráð sem heild í skráningartöflu. Einstök bílastæði fá ekki rýmislínu. Sérafnotaréttur af bílastæðum er skráður í athugasemdalínu neðan við skráningartöflu.

Fylgirými (F) eru rými sem hægt er að hafa not af en falla ekki undir aðra höfuðflokka. Þau liggja utan afmörkunar íbúðar-, atvinnu-, athafna- og geymslurýma. Fylgirými hafa aðkomuleið, eru án hitastýringar og hafa gólf.

Algengustu dæmi um fylgirými eru óinnréttuð háaloft og þakrými.

Fylgirými eru utan afmörkunar hæða. Fylgirými fá rýmislínu í skráningartöflu og stærðir skulu færðar í D5, D10 og D11.

Afgangsrými (V) eru aflokuð rými eða gegnheilir byggingarhlutar sem eru utan afmörkunar hæða. Afgangsrými í fjöleignarhúsum eru jafnan í sameign. Dæmi um afgangsrými eru aflokuð rými í þaki og fá þau rýmislínu í skráningartöflu og skulu stærðir færðar í D5, D10 og D11. Fleiri en eitt afgangsrými má draga saman í eitt númer ef henta þykir. Botnplötur eru afgangsrými en þær færast í botnplötulínu. Afgangsrými afmarkast að hluta af hjúpflati.

Í þennan dálk skal skrá S ef um svalir er að ræða, I fyrir óskiptar verksmiðjur og iðjuver, L fyrir óskiptar landbúnaðarbyggingar, H fyrir óskiptar ylræktarbyggingar og G fyrir óskipt gróðurhús.

Dálkur 4: Eignarhald

Í rýmislinur er skráð eignarhald rýmis. Rýmisnúmer mikilvægasta notarýmisins og þess sem einkennir eignina er valið sem eignarhaldsnúmer. Öll séreignarými sem tilheyra sömu matseiningu fá sama eignarhaldsnúmer.

Sameignarými greinast í sameign allra og sameign sumra.

Rými í sameign allra eru merkt með X og rými í sameign sumra eru merkt með Y.

Ef fleiri en eitt rými er í sameign sumra og tilheyra mismunandi eignum skulu þau merkt Y1, Y2, Y3 o.s.frv.

Dálkur 5: Botnflatarmál

Í rýmislinur skal skrá stærð botnflatar hvers rýmis, samanber kafla 3.1. Í hæðarlínur er fært hæðarflatarmál, sem er summan af botnflötum allra rýma á viðkomandi hæð.

Botnflatarmál hæða mannvirkis er samanlagt hæðarflatarmál þess og er fært í mannvirkjalínu.

Dálkur 5M: Flatarmál milliflata

Millifletir eru fletir sem liggja ekki í hæðarskilum, samanber kafla 5.1 í hluta III. Botnflatarmál milliflata er heildarflatarmál hans og innifelur m.a. op, en stærð þeirra er færð í D7 í rýmislinu milliflatarins.

Botnflatarmál innflata reiknast innan útveggja og innan afmarkandi veggja á eignaskilum, sbr. 5.1.1.

Í rýmislinur er fært botnflatarmál hvers millirýmis innan viðkomandi hæðar.

Í hæðarlínur er fært summa botnflatarmáls millihæða innan hverrar hæðar.

Flatarmál botnflata millihæða skal skráð í m² með einum aukastaf.

Dálkur 6: Flatarmál stiga

Í rýmislinur er fært samanlagt flatarmál stiga í hverju rými, samkvæmt skilgreiningu í hluta III.

Í hæðarlínur er fært samanlagt flatarmál stiga á hæð.

Í mannvirkjalínu er færð samanlögð stærð stiga í mannvirkinu.

Flatarmál stiga skal skrá í m² með einum aukastaf.

Dálkur 7: Flatarmál opa

Í rýmislinur er færð samanlögð stærð opa í hverju rými samkvæmt skilgreiningu í hluta III.

Í hæðarlínur er færð samanlögð stærð opa á hæðinni.
 Í mannvirkjalínu er færð samanlögð stærð opa í mannvirkinu.
 Op skal skrá í m² með einum aukastaf.

Dálkur 8: Brúttóflatir

Í rýmislínur skal skrá brúttóflatarmál hvers rýmis án tillits til salarhæðar. Það reiknast sem:

$$D8 = D5 + D5M - D7$$

Í hæðarlínur er fært samanlagt brúttóflatarmál allra rýma innan hæðarinnar.
 Brúttóflatarmál mannvirkis er samanlagt brúttóflatarmál allra hæða þess og færist í mannvirkjalínu.

Brúttóflatarmál skal skrá í m² með einum aukastaf.

Dálkur 9: Brúttóflatarmál rýma með salarhæð undir 1,80 m

Í rýmislínur er skráð flatarmál þess hluta rýmisins sem hefur salarhæð undir 1,80 m.
 Flatarmál skal skrá í m² með einum aukastaf.

Dálkur 10A og 10B: Minnsta og mesta salarhæð

Í rýmislínur er færð salarhæð rýmis. Ef salarhæð er föst skal færa hana í D10A en ella færist minnsta og mesta salarhæð í viðkomandi dálka. Salarhæð er samkvæmt ÍST-21. Salarhæð er færð í metrum með tveimur aukastöfum. Salarhæð undir þaki reiknast frá botnfleti að útfleti þaks.

Dálkur 11: Brúttórúmmál

Í rýmislínur skal skrá brúttórúmmál hvers rýmis í lokunarflokki A, en auk þess brúttórúmmál rýma í lokunarflokki B þegar þau hafa áhrif á skiptarúmmál.

Brúttórúmmál rýmis hvort sem er í lokunarflokki A eða B er botnflatarmál rýmis í D5 margfaldað með meðalsalarhæð þess.

Brúttórúmmál hæðar er samanlagt rúmmál rýma innan hæðar og færist í hæðarlínu.

Rúmmál botnplötu skal skrá miðað við 20 sm heildarþykkt.

Brúttórúmmál mannvirkis er samanlagt brúttórúmmál hæða þess að viðbættu rúmmáli botnplötu og öðrum lokuðum rýmum mannvirkisins, séu þau utan afmörkunar hæða.

Brúttórúmmál skal skrá í m³ með einum aukastaf.

Dálkur 12: Nettóflatarmál

Í rýmislínur skal skrá nettóflatarmál hvers rýmis án tillits til salarhæðar.

Nettóflötur rýmis er botnflötur þess að frádregnum:

- láréttum þversniðum útveggja;
- láréttum þversniðum burðarveggja og fastra innveggja;
- opum.

Nettóflatarmál reiknast af nettófleti rýma, hæða og milliflata.

Nettóflatarmál reiknast ekki af stigum.

Gólfplötur undir dyraopum telst ekki til nettóflatar nema lengd flatarins sé meiri en 1,50 m.

Í atvinnuhúsnæði er heimilt að skrá í þennan dálk sem nettóflatarmál rýmis flatarmál innan afmarkandi veggja að frádregnum berandi veggjum, súlum og opum stærri en 1 m². Þannig reiknað nettóflatarmál má nota við útreikning skiptarúmmáls.

Lyftuop reiknast sem nettó- og brúttóflötur gangi lyfta á viðkomandi hæð, ella telst það op.

Dálkur 13:[...]¹⁾**Dálkur 14: Hjúpflatir (útflatir)**

Í mannvirkjalínu skal skrá flatarmál útflata (hjúpflata) mannvirkis. Í botnplötulínu er skráð flatarmál botnplötu. Þykkt botnplötu 0,2 m leggst við hæð útveggjar þegar hjúpur er reiknaður. Í þaklínu er skráð flatarmál þakflatar. Allir flatir kvista í þaki reiknast með í þakflatir. Þakflötur er reiknaður sem raunflötur en ekki ofanvarp, sbr. skýringu í hluta III.

Flatarmál glugga og útidyra er innifalið í hjúpflatir.

Flatarmál hjúpflata er skráð í m² með einum aukastaf.

Veggflötur byggingar sem liggur þétt að veggflatir annarrar byggingar telst til hjúps hennar. Sé veggurinn sameiginlegur báðum byggingunum telst hann ekki til hjúps þeirra.

Dálkur 15: Glugga- og dyraop

Í mannvirkjalínu skal skrá flatarmál glugga og útidyra.

Stærðir glugga og útidyra miðast við steypumál eða samsvarandi og skráist í m² með einum aukastaf.

Dálkur 16: Birtar stærðir rýma

Í rýmislínum séreignarrýma í lokunarflokki A og höfuðflokkum N, U, T og B eru færðar birtar stærðir, sem eru eftirfarandi:

$$D16 = D5 + D5M - D7 - D9.$$

Þ.e. flatarmál botnflata og milliflata að frádregnu flatarmáli opa og brúttóflata með salarhæð minni en 1,80 m.

Í hæðarlínu eru færðar samtölur úr rýmislínum og í mannvirkjalínu er færð samtala úr hæðarlínum.

Birtar stærðir skal skrá í m² með einum aukastaf.

Bílskúr skal alltaf skrá sérstaklega, einnig þegar hann er í sama matshluta og íbúðin sem hann tilheyrir.

Dálkur 17: Skiptarúmmál

Í rýmislínum séreignarrýma og sameignar sumra í lokunarflokki A og höfuðflokkum N, U, T og B er fært nettóflatarmál rýmis × meðalsalarhæð.

Sem salarhæð yfir nettóflatir skal oftast nota hlutfallið D11/D5 þ.e. brúttórúmmál deilt með botnflatarmáli þess rýmis sem nettóflöturinn er í. Í stigagöngum skal þó salarhæð yfir nettóflatir aldrei vera meiri en salarhæð viðkomandi hæðar.

Í rýmislínum rýma í lokunarflokki B skal á samsvarandi hátt færa brúttórúmmál × 0,6 og botnflatarmál rýma í lokunarflokki C × 1 m þegar slík rými reiknast með í skiptarúmmáli.

Í rýmislínum svara og sams konar flata í séreign eða sameign sumra er fært botnflatarmál þeirra × 1m.

Þegar rými í lokunarflokki A eru óregluleg og D11/D5 reglan gildir ekki skal skrá reiknaða salarhæð í ótölusettan vinnudálk við hliðina á D17. Dálkurinn heitir reiknitala skiptarúmmáls. Fyrir rýmislínum í lokunarflokki B og C, sem eru ekki svalir en eiga samt að fá skiptarúmmál, er nauðsynlegt að skrá 0,6 fyrir B rými og 1 fyrir C rými í dálkinn reiknitala skiptarúmmáls.

1) Dálkur 13 hefur verið felldur brott.

Hluti III. Ýmsar leiðbeiningar og reglur. Orðskýringar.

5. Skráningarreglur er varða sérstaka fleti og rými

5.1 Millifletir

Millifletir er samheiti flata, annarra en stiga, sem liggja milli hæðarskila eða hæðarskila og þakflatar og hafa fasta aðkomu. Millifletir skiptast í innfleti og millihæðir. Allir millifletir mynda sjálfstæða rýmislínu.

Botnflatarmál allra milliflata er fært í D5M.

Uppbyggð gólf (létt gólf) og niðurbyggð loft eru ekki millifletir. Þau þarf ekki að skrá sérstaklega en geta skal þeirra í athugasemdalínum.

5.1.1 Innfletir

Innfletur er milliflötur í umlykjandi rými og hefur sama eignarhald og það. Botnflatarmál innflata er skráð í D5M. Atriði um innfleti eru ekki færð í D5, D11 og D17.

Botnflötur innflata reiknast innan útveggja og veggja er liggja á eignaskilum.

Göt í innfleti eru færð í D7.

5.1.2 Millihæðir

Millihæðir eru aðskildar frá öðrum rýmum, aðkoma að þeim er sjálfstæð eða frá sameign. Botnflötur millihæða reiknast á sama hátt og botnflötur hæðar.

Atriði um millihæðir færast í alla dálka skráningartöflu nema D5.

5.2 Stigar

Stigi telst samnefni yfir stigahlaup og stigapalla milli hæðarskila. Flatarmál stiga er flatarmál lóðréttis ofanvarps hans á láréttan flöt. Ofanvarpist fleiri hlutar stigans á sama flöt skal reikna ofanvörpin samanlögð. Flatarmál stiga reiknast án aðliggjandi veggja.

Mæliflötur stiga til ákvörðunar salarhæðar og rúmmálsreikninga liggur í kverkfleti stigans og í yfirborði stigapalla á milli hæða.

Allir stigar sem liggja milli hæðarskila skulu skráðir.

Stigar mynda ekki sjálfstæðar rýmislínur, flatarmál stiga er fært í D6 í rýmislínu þess rýmis sem stiginn liggur í.

Skrá skal stiga utanhúss.

5.3 Op

Op í gólfplötum eru flokkuð í þrjá flokka, þ.e. stigaop, lyftuop og önnur op.

Op sem eru minni en einn fermetri eru ekki skráð sérstaklega heldur teljast með þeim fleti sem þau eru í.

Stærð skráðra opa er stærð ljósopa þeirra.

Lyftuop skráist ekki sérstaklega en er innfalið í brúttófleti og nettófleti þess rýmis sem það liggur í. Upplýsingar um hvort lyfta sé í húsinu komi í athugasemdalínum.

5.3.1 Stigaop

Stigaop er op í gólfplötu sem stigi liggur upp að.

Mæliflötur stigaops er í framhaldi yfirborðs gólfplatnar aðliggjandi rýmis.

Stigaop er hluti botnflatar en telst ekki til brúttóflatar.

Stigaop myndar ekki sjálfstæða rýmislínu en er fært í D7 í rýmislínu þess rýmis sem stiginn liggur upp að.

5.3.2 Önnur op

Op er hluti botnflatar rýmis en telst ekki til brúttóflatar (raunflatar).

Op er fært í D7 í rýmislínu aðliggjandi rýmis.

5.4 Svalir utanhúss

Svalir mynda rýmislínu og stærðir þeirra eru færðar í D5 og D17.

Svalir á sömu hæð og í sama lokunarflokki má taka saman í eina rýmislínu, ef þær tilheyra sömu eign. Dæmi: Íbúð hefur tvennar svalir sem báðar eru í lokunarflokki C. Svalirnar eru færðar í sömu línu og fá því saman rýmisnúmer. Stærðir svalanna eru lagðar saman í skráningu. Í texta skal geta fjölda svala.

Sé stærri hluti svala lokaður að ofan t.d. af öðrum svölum skal merkja BC í dálk 0. Sé stærri hluti svala opinn að ofan skal merkja CB.

5.5 Lyftustokkar

Þar sem lyftustokkur gengur upp úr þaki eða niður úr neðstu plötu skal rúmmál þess rýmis reiknast með aðliggjandi rými.

5.6 Lagnastokkar

Liggi lagnastokkur milli tveggja rýma skal, ef flatarmál hans er minna en 1 m², helmungur þversniðs hans reiknast með hvoru rýminu. Ella skal færa lagnastokk með því rými sem hann er í, ef flatarmál hans er minna en 1 m². Lagnastokk skal færa sem tæknirými ef flatarmál hans er stærra en 1 m².

Skriðkjallarar færast ekki í skráningartöflu en þeirra skal getið í athugasemdalínum.

5.7 Þakfletir

Þakfletir eru raunfletir, sem afmarkast af skurðlínunum útflata, útveggja og þaks. Hjúp-fletir kvista og sambærilegra rýma teljast til þakflatar.

6. Ýmsar tegundir mannvirkja

6.1 Atvinnuhúsnæði

6.1.1 Verksmiðjur og iðjuver

Í óskiptum verksmiðjum og iðjuverum skal skrá sem hér segir: Mannvirkjum skal skipt í hæðir, sbr. kafla 3.1 og hæðum síðan skipt í rými sem valin eru með hliðsjón af notkun. Notkun skal skráð með texta í D2, óþarft er að greina milli höfuðflokka, en í D3 skal skrá I fyrir verksmiðjur og iðjuver.

Í verksmiðjum og iðjuverum er óþarft að reikna út nettóflatarmál, en að öðru leyti skal útfylla skráningartöflu að fullu.

6.1.2. Annað atvinnuhúsnæði

Um annað atvinnuhúsnæði gilda almennar reglur.

6.2 Landbúnaðarbyggingar, ylræktarver og gróðurhús

Landbúnaðarbyggingar skal skrá sem hér segir: Mannvirkjum skal skipt í hæðir, sbr. kafla 3.1 og hæðum síðan skipt í rými sem valin eru með hliðsjón af notkun. Notkun skal skrá með texta í D2, óþarft er að greina milli höfuðflokka, en í D3 skal skrá fyrir landbúnaðarbyggingar L, fyrir ylrækt H og fyrir gróðurhús G.

Í landbúnaðarbyggingum, ylræktarverum og gróðurhúsum er óþarft að reikna út nettóflatarmál en að öðru leyti skal útfylla skráningartöflu að fullu.

6.3 Sumarhús - orlofsbúðir

Sumarhús og orlofsbúðir skal skrá samkvæmt almennum reglum. Skrá skal stærðir sólpalla og veranda við þau í tilheyrandi lokunarflokki.

7. Orðskýringar

Birt stærð eigna.

Birt stærð eignar er það flatarmál sem fært er í mannvirkjalínu í D16 ef matshluti er óskipt eign, en samtala rýma hverrar séreignar ef matshluti er skipt eign þ.e. inniheldur tvær eða fleiri matseiningar.

Birtar stærðir eignar samkvæmt skráningartöflu verða notaðar af opinberum skráningar-aðilum til að auðkenna stærðir eigna. Þær skulu koma fram með hverri eign í eignaskipta-yfirlýsingum.

Bílgæmslurými:

1. **Opin bílastæði** eru óyfirbyggð og nokkum veginn í jarðhæð. Þau eru ýmist hluti af götustæði eða sérbyggð.
2. **Bílastæðahús** eru sérbyggð hús fyrir bílastæði, yfirleitt á fleiri hæðum en einni. Útveggir meira eða minna opnir.
3. **Bílagæmsla** er bílastæði í húsi, sem er aðallega byggt fyrir aðra starfsemi. Þessi stæði eru oftast á neðstu hæð og í lokuðu húsi. Bílastæði þessi eru fyrst og fremst fyrir viðkomandi hús.
4. **Bílastæðakjallari** er bílastæði undir húsi, sem er aðallega byggt fyrir aðra starfsemi. Bílastæðakjallarinn er oft nokkrar hæðir neðanjarðar. Fjöldi bílastæða er langt umfram þarfir viðkomandi húss.

Brúttórúmmál

Botnflatarmál margfaldað með meðalsalarhæð.

Eignarhaldsnúmer

Númer sem tengir saman rýmislínur í skráningartöflu í eina matseiningu. Númerið er rýmisnúmer mikilvægasta notarýmisins.

Fastanúmer

Sérhver fasteign er auðkennd með föstu númeri. Númerið er raðnúmer og nefnist fastanúmer. Fastanúmer er matsnúmer aðalmatseiningar fasteignarinnar.

Fasteign

Eign sem eigandi getur ráðstafað (selt eða veðsett). Veðandlag. Fasteign samanstendur af einni eða fleiri matseiningum, t.d. íbúð og bílskúr. Samkvæmt hefðbundinni skilgreiningu í lögfræði er fasteign: „Afmarkað land ásamt eðlilegum hlutum landsins, lífrænum og ólíf-rænum, og þeim mannvirkjum sem varanlega eru við landið skeytt.“ Fasteign verður að innihalda ótvíræðan lóðarrétt.

Hjúpflötur

Einstakur flötur hjúps.

Hjúpur

Umlykjandi lokaður flötur (envelope).

Hugflötur

Andstæða við raunflöt. Hugsaður flötur sem afmarkar rými eða liggur í yfirborði ops o.s.frv.

Landnúmer

Sérhver lóð hefur ákveðið fast númer, landnúmer. Númerið er hlaupandi raðtala sem felur ekki í sér aðrar upplýsingar. Tölvukerfi FMR gefur númerið.

Lokflötur

Efri afmörkun hæðar eða rýmis. Lokflötur hæðar er botnflötur næstu hæðar fyrir ofan, þakflötur eða botnflétir fylgi- og afgangsrýma.

Matseining

Minnsta eining sem fær eigið fasteignamat. Matseining þarf ekki að hafa eigin lóðarrétt t.d. útihús á jörð eða bílskúr sem ekki er á sjálfstæðri lóð. Eignarhaldsnúmer tengir saman rýmislínur í eina matseiningu.

Matshluti

Mannvirki í heild eða sá hluti þess sem gerð er eignaskiptayfirlýsing um.

Matsnúmer

Sérhver matseining er auðkennd með matsnúmeri. Númerið er raðnúmer, þ.e. hlaupandi raðtala sem felur ekki í sér aðrar upplýsingar.

Raunflötur

Andstæða við hugflöt. Áþreifanlegur, efnislegur flötur.

Rými:

1. **Botn rýmis.** Botn rýmis er botnflötur þess, sem er neðri afmörkun þess.
2. **Lok rýmis.** Lok rýmis er lokflötur þess, sem er efri afmörkun þess.
3. **Hliðar rýmis.** Hliðar rýmis eru hliðarafmörkun þess.

Rishæð

Það telst rishæð þegar tveir eða fleiri þakflétir mynda útveggi rýmis og er í samræmi við ákvæði byggingarreglugerðar.

Útflötur

Útflötur er hér ytri flötur útveggja, þaks og botnplötu.

Útveggir og innveggir - flatarmál

Þar sem getið er um flatarmál útveggja og innveggja er átt við flatarmál fullfrágenginna útveggja og innveggja.

Þakhæð

Gerður er greinarmunur á hæð og þakhæð. Efsta hæð telst því aðeins hæð að lofthæð hennar fullnægi ákvæðum byggingarreglugerðar á gólfleti er nemur a.m.k. tveim þriðju af gólfleti hæðarinnar fyrir neðan. Ella telst hæðin þakhæð, enda innihaldi hún notaeiningar.

REGLUGERÐ

um skilgreiningu á því hvað telst vera evrópskt sjónvarpsefni.

1. gr.

Sjónvarpsstöðvar skulu kosta kapps um, að meiri hluta útsendingartíma sé varið í íslenskt dagskráefni og annað dagskráefni frá Evrópu, sbr. 2. gr. Með útsendingartíma er í þessu sambandi átt við heildarútsendingartíma sjónvarpsstöðva að fráðregnum þeim tíma, sem varið er til fréttu, íþróttaviðburða, leikja, auglýsinga, textavarpshjónustu og fjarsölu.

2. gr.

Hugtakið „evrópskt efni“ tekur til sjónvarpsefnis, sem upprunnið er í ríkjum Evrópska efnahagssvæðisins („EES-ríkjum“) eða ríkjum, sem eru aðilar að sáttmála Evrópuráðsins um sjónvarp milli landa („sáttmálaríkjum“), sbr. 4. mgr. Efnið skal vera framleitt með þátttöku höfunda og launþega, sem búsettir eru í einu eða fleiri framangreindra ríkja. Ennfremur skal efnið uppfylla að minnsta kosti eitt eftirfarandi þriggja skilyrða:

- a) það skal vera framleitt af einum eða fleiri framleiðendum, er hafa staðfestu í einhverju framangreindra ríkja, eða
- b) fylgst er með framleiðslunni og henni stýrt af einum eða fleiri framleiðendum, er hafa staðfestu í einhverju ríkjanna, eða
- c) meðframleiðendur í einhverju ríkjanna standa undir meiri hluta heildarkostnaðar við sameiginlega framleiðslu efnis og hinu sameiginlega framleiðsluverkefni er ekki stýrt af einum framleiðanda eða fleirum, er hafa staðfestu utan framangreindra ríkja.

Hugtakið evrópskt efni nær einnig til efnis, sem upprunnið er í Evrópuríkjum öðrum en EES-ríkjum og sáttmálaríkjum, enda sé eftirgreindum skilyrðum fullnægt:

- a) efnið sé aðallega framleitt með þátttöku höfunda eða launþega, sem búsettir eru í einu Evrópuríki eða fleirum,
- b) efnið sé að öllu leyti framleitt með þátttöku eða í samvinnu við framleiðendur, sem staðfestu hafa í einu eða fleirum EES-ríkjum, eða
- c) efnið sé framleitt af framleiðendum, er hafa staðfestu í öðrum Evrópuríkjum, enda hafi viðkomandi EES-ríki gert samning á sviði hljóð- og myndmiðlunar við það eða þau Evrópuríki, sem um er að tefla.

Efni, sem ekki telst vera evrópskt efni í skilningi 1. mgr., en er aðallega framleitt með þátttöku höfunda og launþega, sem búsettir eru í einu EES-ríki eða fleirum, skal teljast vera evrópskt efni að því marki, er svarar til hlutfalls framlaga meðframleiðenda innan EES-ríkja til heildarframleiðslukostnaðar.

Sáttmálaríki samkvæmt 1. mgr. þ.e. þau ríki sem eru aðilar að sáttmála Evrópuráðsins um sjónvarp milli landa eru: Austurríki, Búlgaría, Kýpur, Finnland, Frakkland, Þýskaland, Ungverjaland, Ítalía, Lichtenstein, Malta, Noregur, Pólland, San Marínó, Slóvenía, Spánn, Sviss, Tyrkland, Bretland, Vatíkanið, Eistland, Albanía, Króatía, Tékkland, Grikkland, Litháen, Luxemborg, Moldavía, Holland, Portúgal, Rúmenía, Svíþjóð og Úkraína.

3. gr.

Reglugerð þessi tekur því aðeins til sjónvarpsefnis frá sáttmálaríkjum, sbr. 1. mgr. 2. gr. og sjónvarpsefnis, sem upprunnið er í öðrum Evrópuríkjum en EES-ríkjum og sáttmálaríkjum, sbr. 2. mgr. 2. gr., að efni, sem upprunnið er í EES-ríkjum, sé ekki mismunað í viðkomandi þriðju ríkjum.

4. gr.

Reglugerð þessi er sett samkvæmt heimild í 3. mgr. 7. gr. útvarpslaga nr. 53, 17. maí 2000 og í samræmi við 6. gr. tilskipunar ráðherraráðs Evrópubandalaganna frá 3. október 1989 um samræmingu tiltekinna ákvæða í lögum og stjórnáskilum Evrópuþingsins um sjónvarpsrekstur (89/552/EBE) svo sem henni var breytt með tilskipun Evrópuþingsins og ráðherraráðsins frá 30. júní 1997 (97/36/EB), en tilskipun 97/36/EB var felld inn í EES-samninginn með ákvörðun sameiginlegu EES-nefndarinnar nr. 82/99 frá 25. júní 1999.

Menntamálaráðuneytinu, 7. desember 2000.

Björn Bjarnason.

Guðríður Sigurðardóttir.

REGLUGERÐ**um fyrstu (1.) breytingu á reglugerð nr. 539/2000
um heimildir dýralækna til að ávísa lyfjum.**

1. gr.

9. gr., 12. tl. orðist svo:

Skeiðarlyf til samstillingar gangmáls. Dýralækni er heimilt að afhenda Veramix vet., skeiðarlyf fyrir ær, til manna á sínu starfssvæði, sem hafa leyfi til búfjársæðinga skv. reglugerð nr. 561/1994 um búfjársæðingar og flutning fósturvísa.

2. gr.

9. gr., 13. tl. orðist svo:

Bóluefni við garnaveiki. Héraðsdýralækni er heimilt að afhenda slíkt bóluefni til manna í sínu umdæmi, sem eru útnefndir bólusetningarmenn, skv. reglugerð nr. 638/1997 um bólusetningu sauðfjár og geita til varnar garnaveiki, enda hafi þeir gegnt slíku starfi áður, hlotið tilsögn dýralæknis þar að lútandi og sinnt störfum sínum á óaðfinnanlegan hátt.

3. gr.

17. gr., 1. mgr. orðist svo:

Óheimilt er að meðhöndla dýr með sýklalyfjum nema að undangenginni sjúkdómsgreiningu dýralæknis og skal dýralæknir sjálfur hefja meðferðina, þegar um búfé er að ræða. Þó er heimilt, að undangenginni sjúkdómsgreiningu dýralæknis, að hefja notkun sýklalyfja í gegnum munn eða til útvortis notkunar, sýklalyfjablandaðs fõðurs og sýklalyfja til blöndunar í drykkjarvatn, án þess að dýralæknir hefji meðferðina.

4. gr.

Reglugerð þessi, sem sett er með heimild í 12. gr., sbr. 44. gr., lyfjalaga nr. 93/1994, öðlast gildi við birtingu.

Heilbrigðis- og tryggingamálaráðuneytinu, 7. desember 2000.

Ingibjörg Pálmadóttir.

Davíð Á. Gunnarsson.

STJÓRNARTÍÐINDI B 130 – 2000

14. desember 2000

2529

Nr. 913

REGLUGERÐ

um bann við línuveiðum á Siglunesgrunni, Fljótagrunni og Haganesdjúpi.

1. gr.

Allar línuveiðar eru bannaðar á svæði sem markast af línnum sem dregnar eru milli eftirgreindra punkta:

1. 66°21'00 N – 19°21'47 V
2. 66°21'00 N – 19°09'99 V
3. 66°19'01 N – 18°49'89 V
4. 66°15'99 N – 18°37'91 V
5. 66°12'99 N – 18°37'91 V
6. 66°11'96 N – 18°59'94 V
7. 66°12'47 N – 19°29'16 V

2. gr.

Með mál sem kunna að rísa út af brotum á reglugerð þessari skal farið að hætti opinberra mála og varða brot viðurlögum samkvæmt ákvæðum laga nr. 79, 26. maí 1997, um veiðar í fiskveiðilandhelgi Íslands.

3. gr.

Reglugerð þessi er sett samkvæmt ákvæðum laga nr. 79, 26. maí 1997, um veiðar í fiskveiðilandhelgi Íslands til þess að öðlast gildi 19. desember 2000 og birtist til eftirbreytni öllum þeim, sem hlut eiga að máli.

Sjávarútvegsráðuneytinu, 14. desember 2000.

Árni M. Mathiesen.

Jón B. Jónasson.

STJÓRNARTÍÐINDI B 131 – 2000

Nr. 914

2530

29. nóvember 2000

REGLUGERÐ

um breytingu á reglugerð um skráningu ökutækja, nr. 78 30. janúar 1997.

1. gr.

8. gr. orðist svo:

Umsókn um skráningu ökutækis skal senda skráningarstofu eða aðila í umboði hennar á eyðublaði sem skráningarstofa lætur í té.

Áður en ökutæki er skráð skal það hafa hlotið heildargerðarviðurkenningu, gerðarviðurkenningu eða skráningarviðurkenningu Ekki er heimilt að skrá fólksbifreið á grundvelli þjóðargerðarviðurkenningar. Um viðurkenningu skráningarskyldra ökutækja fer samkvæmt reglugerð um gerð og búnað ökutækja.

Við skráningu á viðurkenndu ökutæki skal það fært til skráningarstofu eða aðila í umboði hennar þar sem gengið skal úr skugga um samræmi milli skráningarmerkja, skráningar og verksmiðjunúmers ökutækis og réttur skoðunarmiði límdur á skráningarmerkið.

Með beiðni fulltrúa um skráningu á grundvelli heildargerðarviðurkenningar eða gerðarviðurkenningar skal fylgja eftirfarandi yfirlýsing hans:

„Ökutækið er í samræmi við heildar-/gerðarviðurkenningu að því er varðar hönnun, innréttingu og búnað. Ökutækið er í lögmæltu ástandi og ljós eru rétt stillt. Samræmi er milli skráningarmerkja, skráningar og verksmiðjunúmers ökutækisins og réttur skoðunarmiði hefur verið límdur á skráningarmerkið“.

2. gr.

9. gr. orðist svo:

Áður en ökutæki, sem ætlað er til að flytja hættulegan farm, er skráð þannig skal það hafa hlotið viðurkenningu samkvæmt reglugerð um flutning á hættulegum farmi og reglugerð um gerð og búnað ökutækja um að það uppfylli þær kröfur sem gerðar eru til slíks ökutækis. Skrá skal fyrir hvaða hættulegan farm ökutækið er viðurkennt.

3. gr.

Viðauki, sbr. breytingar nr. 533 31. ágúst 1998 og nr. 135 19. febrúar 1999, fellur niður.

4. gr.

Reglugerð þessi sem sett er samkvæmt 60., 64., 64.a og 67. gr. umferðarlaga nr. 50 30. mars 1987, með síðari breytingum, öðlast þegar gildi.

Dóms- og kirkjumálaráðuneytinu, 29. nóvember 2000.

Sólveig Pétursdóttir.

Björn Friðfinnsson.

REGLUGERÐ

um gerð og búnað ökutækja.

INNGANGUR OG GILDISSVIÐ

Gildissvið reglugerðarinnar er ökutæki samkvæmt eftirfarandi flokkun:

Númerakerfi fyrir einstaka liði reglugerðarinnar er sett þannig upp að hver liður sem varðar ökutækjaflokk er gerður úr tveimur tveggja stafa tölum með punkti á milli en tveggja og þriggja stafa tölum ef um er að ræða notkunarflokk. Fremri talan segir til um númer viðkomandi greinar en síðari talan er eins konar kóti sem merkir:

Ökutæki						
Vélknúid ökutæki				Ökutæki án aflvélar		
Bifreið	Bifhjól	Dráttarvél	Vinnuvél til aksturs á opinberum vegum	Torfærutæki	Eftírvagn	Tengitæki
Fólksbifreið	Létt bifhjól			Belta-bifhjól	Eftírvagn I - IV (tengivagn, festivagn eða hengivagn)	Hjólhýsi
Hópbifreið I og II	Þungt bifhjól			Torfæru-bifhjól		Tjaldvagn
Sendibifreið				Fjórhjól		Önnur tengitæki
Vörubifreið I og II				Sexhjól		

- 00 Almenn ákvæði sem varða búnað allra ökutækja sem falla innan gildissviðs reglugerðarinnar og lýst er í viðkomandi grein.
- 01-09 Einstaka kerfi eða hlutir í þeim búnaði sem greinin fjallar um.
- 10-99 Mismunandi flokkar ökutækja, sbr. skilgreiningar í 1. gr. Þegar talan stendur á heilum tug er um að ræða almenn ákvæði fyrir viðkomandi ökutækjaflokk.
- 100-199 Mismunandi notkunarflokkar ökutækja.
- 200-299 Mismunandi notkunarflokkar bifreiða.
- 300-999 Ónotað og óskilgreint.

Hver tölusamstæða hefur undirliði innan sviga í hlaupandi númeraröð.

Skrár með EBE/EB-tilskipunum sem vísað er til í reglugerðinni eru birtar í viðaukum III og IV.

1. gr.

FLOKKUN ÖKUTÆKJA OG SKILGREININGAR**01.00 Almenn ákvæði.**

- (1) Þegar ökutæki er skilgreint í flokk ökutækja, t.d. hvort það er bifreið, dráttarvél eða vinnuvél, skal taka mið af grunnbyggingu ökutækisins, jafnvel þótt við það sé festur búnaður, oft á hjálpargrind, t.d. grafa, hleðslubúnaður, hefiltönn (snjómoksturstönn), krani eða þessu líkt.

01.10 Bifreið.

- (1) Vélknúid ökutæki sem aðallega er ætlað til fólks- eða vöruflutninga eða til að draga annað ökutæki og ekki telst bifhjól, dráttarvél, torfærutæki eða vinnuvél.

01.11 Fólksbifreið (M₁).

- (1) Bifreið sem aðallega er ætluð til fólksflutninga og gerð er fyrir 8 farþega eða færri.

01.12 Hópbifreið.

- (1) Bifreið sem ætluð er til fólksflutninga og gerð er fyrir fleiri en 8 farþega, einnig þótt bifreiðin sé jafnframt ætluð til annarra nota.

Hópbifreið I (M₂):

Hópbifreið með leyfða heildarþyngd 5.000 kg eða minna.

Hópbifreið II (M₃):

Hópbifreið með leyfða heildarþyngd meiri en 5.000 kg.

- (2) Nánari aðgreining undirflokka hópbifreiða í A eða B ræðst af útfærslu yfirbyggingar með tilliti til fyrirhugaðrar notkunar.

Hópbifreið IA:

Hópbifreið með leyfða heildarþyngd 5.000 kg eða minna, ætluð til að flytja fólk í sætum og stæðum.

Hópbifreið IB:

Hópbifreið með leyfða heildarþyngd 5.000 kg eða minna, ætluð til að flytja fólk eingöngu í sætum.

Hópbifreið IIA:

Hópbifreið með leyfða heildarþyngd meiri en 5.000 kg, ætluð til að flytja fólk í sætum og stæðum.

Hópbifreið IIB:

Hópbifreið með leyfða heildarþyngd meiri en 5.000 kg, ætluð til að flytja fólk eingöngu í sætum.

- (3) Fullnægjandi er að hópbifreið II fyrir 16 farþega eða færri uppfylli kröfur sem gerðar eru um búnað hópbifreiðar I.

01.13 Sendibifreið (N₁).

- (1) Bifreið með leyfða heildarþyngd 3.500 kg eða minna sem aðallega er ætluð til vöruflutninga, eða hefur áfestan búnað, og hlotið hefur viðurkenningu sem sendibifreið skv. EBE-tilskipun nr. 70/156 með síðari breytingum, enda hafi bifreiðinni ekki verið breytt hvað varðar fólks- eða farmrými.

- (2) Bifreið með leyfða heildarþyngd 3.500 kg eða minna, sem ætluð er til vöruflutninga, eða hefur áfestan búnað, og er að hámarki fyrir 6 farþega, og ekki hefur hlotið viðurkenningu skv. lið (1), telst vera sendibifreið ef munur á burðargetu bifreiðar og reiknaðri þyngd ökumanns og farþega er meiri en nemur samanlagðri þyngd farþega samkvæmt eftirfarandi:

$$P - (M + 75 + N \times 68) > N \times 68.$$

P = heildarþyngd bifreiðar

M = eiginþyngd bifreiðar

N = fjöldi farþega.*

* Ökumaður reiknast 75 kg en hver farþegi 68 kg

- (3) Í farmrými sendibifreiðar má hvorki vera farþegasæti né annar búnaður til farþegaflutninga.

01.14 Vörubifreið.

- (1) Bifreið sem ætluð er til vöruflutninga, eða hefur áfestan búnað, með leyfða heildarþyngd meiri en 3.500 kg og er að hámarki fyrir 6 farþega. Munur á burðargetu bifreiðar og reiknaðri þyngd ökumanns og farþega skal vera meiri en sem nemur samanlagðri þyngd farþega samkvæmt eftirfarandi:

$$P - (M + 75 + N \times 68) > N \times 68.$$

P = heildarþyngd bifreiðar

M = eiginþyngd bifreiðar

N = fjöldi farþega.*

* Ökumaður reiknast 75 kg en hver farþegi 68 kg.

Vörubifreið I (N₂):

Vörubifreið með leyfða heildarþyngd 12.000 kg eða minna.

Vörubifreið II (N₃):

Vörubifreið með leyfða heildarþyngd meiri en 12.000 kg.

01.20 Bifhjól.

- (1) Vélknúíð ökutæki sem ekki telst torfærutæki og aðallega er ætlað til fólks- eða vöruflutninga og er á tveimur hjólum, með eða án hliðarvagns, eða á þremur hjólum og innan við 400 kg að eigin þyngd.

01.21 Létt bifhjól.

- (1) Bifhjól sem búið er brunahreyfli sem ekki er yfir 50 rúmsentimetrar að slagrúmmáli eða búið rafhreyfli og er eigi hannað til hraðari aksturs en 45 km/klst.

01.22 Þungt bifhjól.

- (1) Bifhjól sem ekki flokkast sem létt bifhjól.

01.30 Dráttarvél.

- (1) Vélknúíð ökutæki sem aðallega er hannað til að draga annað ökutæki og draga, ýta, flytja og knýja vinnutæki, er á hjólum og/eða beltum, og eigi er hannað til hraðari aksturs en 40 km/klst.

01.40 Vinnuvél til aksturs á opinberum vegum.

- (1)
- a. Vélknúíð ökutæki, sem aðallega er ætlað til sérstakra verka, er búið áfestum tækjum eða vélum og er á loftfylltum hjólum.
 - b. Vélknúíð ökutæki, sem aðallega er ætlað til fólks- eða vöruflutninga eða til að draga annað ökutæki og er á loftfylltum hjólum og eigi er hannað til hraðari aksturs en 30 km/klst., þó eigi bifhjól.

01.50 Eftirvagn.

- (1) Ökutæki sem hannað er til að vera dregið af öðru ökutæki og aðallega er ætlað til fólks- eða vöruflutninga.
- (2) Útfærsla eftirvagns getur verið þrenns konar:

Tengivagn:

Eftirvagn á tveimur ásum eða fleiri sem tengdur er við dráttartæki án þess að lóðréttir kraftar geti flutst á milli ökutækjanna.

Festivagn:

Eftirvagn á einum ási eða fleiri sem tengdur er við dráttartæki þannig að hluti af þyngd eftirvagnsins hvílir á því.

Hengivagn:

Eftirvagn á einum ási eða tvíása sem tengdur er við dráttartæki þannig að lóðréttir kraftar færast á milli ökutækjanna.

01.51 Eftirvagn I (O₁).

- (1) Eftirvagn með leyfða heildarþyngd 750 kg eða minna.

01.52 Eftirvagn II (O₂).

- (1) Eftirvagn með leyfða heildarþyngd meiri en 750 kg og mest 3.500 kg.

01.53 Eftirvagn III (O₃).

- (1) Eftirvagn með leyfða heildarþyngd meiri en 3.500 kg og mest 10.000 kg.

01.54 Eftirvagn IV (O₄).

- (1) Eftirvagn með leyfða heildarþyngd meiri en 10.000 kg.

01.60 Tengitæki.

- (1) Ökutæki sem hannað er til að vera dregið af öðru ökutæki og er ekki eftirvagn. Ennfremur hjólhýsi og tjaldvagn.

Hjólhýsi:

Yfirbyggt tengitæki á hjólum ætlað til að vera dregið af bifreið á vegi og notað sem færanlegur bústaður.

Tjaldvagn:

Tengitæki á hjólum ætlað til að vera dregið af bifreið á vegi með áföstum búnaði til að tjalda yfir vagninn.

01.70. Torfærutæki.

- (1) Vélknúið ökutæki sem aðallega er ætlað til fólks- og vöruflutninga utan vega og er innan við 400 kg að eigin þyngd.

01.71 Beltabifhjól (vélsleði).

- (1) Vélknúið ökutæki sem aðallega er ætlað til fólks- eða vöruflutninga og/eða til að draga annað ökutæki og er búið beltum og eftir atvikum stýrimeiðum/stýrihjólum og er innan við 400 kg að eigin þyngd.

01.72 Torfærubifhjól.

- (1) Torfærutæki á tveimur eða þremur hjólum.

01.73 Fjórhjól.

- (1) Torfærutæki á fjórum hjólum; má vera allt að 550 kg að eigin þyngd ef ökutækið er notað til vöruflutninga (án rafgeyma ef það er rafknúíð).

01.74 Sexhjól.

- (1) Torfærutæki á sex hjólum; má vera allt að 550 kg að eigin þyngd ef ökutækið er notað til vöruflutninga (án rafgeyma ef það er rafknúíð).

01.101 Ökutæki fyrir hreyfihamlaða.

- (1) Ökutæki sem er búið þannig að það mæti sérþörfum hreyfihamlaðra til aksturs.

01.102 Ökutæki til neyðaraksturs.

- (1) Ökutæki sem búið er neyðarakstursljóskeri, sbr. lið 07.01 (12).

01.103 Ökutæki til vegavinnu.

- (1) Ökutæki sem notað er við vegagerð og vegaviðhald eða starfsemi sem tengist þessu.

01.104 Ökutæki fyrir hættulegan farm.

- (1) Ökutæki sem búið er samkvæmt ADR reglum til að flytja hættulegan farm.

01.201 Beltabifreið.

- (1) Vélknúíð ökutæki sem aðallega er ætlað til fólks- eða vöruflutninga og/eða til að draga annað ökutæki og er búið beltum og eftir atvikum stýrimeiðum/stýrihjólum og er 400 kg eða meira að eigin þyngd og getur verið hannað stærra en hámarksgildi reglugerðarinnar, eða reglugerðar um stærð og þyngd ökutækja, segja til um.

01.202 Björgunarbifreið.

- (1) Bifreið sem er sérstaklega búin til að draga óökufært og/eða mannlaust ökutæki.

01.203 Breytt bifreið.

- (1) Bifreið þar sem veigamiklum atriðum, svo sem stýrisbúnaði, hemlabúnaði, aflrás, hjólum, grind og yfirbyggingu, hefur verið breytt frá upprunalegri útfærslu framleiðanda og sem ekki eru til leiðbeiningar um frá framleiðanda.

01.204 Leigubifreið.

- (1) Fólksbifreið til flutnings á farþegum gegn gjaldi.

01.205 Torfærubifreið (G).

- (1) *Skilgreiningar.*

Fremra fríhorn:

Hornið á milli yfirborðs lárétts vegar og plans sem er snertill við framhjólina og snertir ökutækið að neðanverðu framan við framhjól án þess að nokkur fastur hluti ökutækisins gangi í gegnum planið.

Mið fríhorn:

Hornið á milli yfirborðs lárétts vegar og plans sem er snertill við framhjólina aftanverð og snertir lægsta punkt bifreiðarinnar mitt á milli ása án þess að nokkur fastur hluti ökutækisins, að hliðarvörn undanskilinni, gangi í gegnum planið að viðbættu samsvarandi horni framan við afturhjól.

Aftara fríhorn:

Hornið á milli yfirborðs lárétts vegar og plans sem er snertill við öftustu hjólin og snertir ökutækið að neðanverðu aftan við afturhjólin án þess að nokkur fastur hluti ökutækisins, að afturvörn undanskilinni, gangi í gegnum planið.

- (2) Sendibifreið með leyfða heildarþyngd 2.000 kg eða minna og fólksbifreið, með drifi á a.m.k. einum framási og einum afturási og a.m.k. einu læsanlegu mismunadrifi í aflrás, telst vera torfærubifreið ef hún kemst upp 30% halla og a.m.k. fimm af eftirfarandi kröfum eru uppfylltar:
 - fremra fríhorn er a.m.k. 25°
 - aftara fríhorn er a.m.k. 20°
 - mið fríhorn er a.m.k. 20°
 - minnsta hæð undir framás er a.m.k. 180 mm
 - minnsta hæð undir lágsta punkt milli ása er a.m.k. 200 mm
 - minnsta hæð undir afturás er a.m.k. 180 mm.
- (3) Sendibifreið með leyfða heildarþyngd meiri en 2.000 kg, hópbifreið með leyfða heildarþyngd 12.000 kg eða minna og vörubifreið I, með drifi á a.m.k. einum framási og einum afturási og a.m.k. einu læsanlegu mismunadrifi í aflrás, telst vera torfærubifreið ef hún kemst upp 25% halla.
- (4) Hópbifreið með leyfða heildarþyngd meiri en 12.000 kg og vörubifreið II, með driflæsingu, telst vera torfærubifreið ef hún kemst upp 25% halla og eftirfarandi kröfur eru uppfylltar:
 - drif er á a.m.k. helmingi hjóla
 - fremra fríhorn er a.m.k. 25°
 - aftara fríhorn er a.m.k. 25°
 - mið fríhorn er a.m.k. 25°
 - minnsta hæð undir framás er a.m.k. 250 mm
 - minnsta hæð undir lágsta punkt milli ása er a.m.k. 300 mm
 - minnsta hæð undir afturás er a.m.k. 250 mm.

01.206 Námubifreið.

- (1) Bifreið sem hönnuð er stærri en hámarksgildi í reglum um stærð og þyngd ökutækja segja til um og einkum er ætluð til efnisflutninga utan vega eða innan afmarkaðra vinnusvæða.

01.207 Rallbifreið.

- (1) Bifreið sem ætluð er til rallkeppni og getur verið sérbyggð og hönnuð sterkbyggðari en sambærileg bifreið og með aukabúnað sem almennt er ekki notaður í eða á bifreiðir í almennri umferð.

01.208 Bifreið til að flytja hreyfihamlaða.

- (1) Bifreið sem er búin til flutnings á hreyfihömluðu fólki í a.m.k. tveimur hjólastólum.

01.209 Húsbifreið.

- (1) Fólksbifreið, innréttuð sem bústaður með sætum, borði, rúmstæðum og aðstöðu til eldunar og geymslu farangurs.

01.210 Fornbifreið.

- (1) Bifreið, sem ekki er ætluð til almennrar notkunar og telst vera safngripur, með leyfða heildarþyngd innan við 5.000 kg og orðin að minnsta kosti 25 ára gömul.

2. gr.

MEGINREGLUR**02.00 Almenn ákvæði.**

- (1) *Skilgreiningar.*

Skoðunarstofa:

Faggilt skoðunarstofa fyrir ökutæki.

Skráningarstofa:

Skráningarstofa ökutækja.

Tjónabifreið:

Bifreið sem orðið hefur fyrir tjóni sem getur haft áhrif á aksturseiginleika hennar og akstursöryggi.

- (2) Ökutæki skal svo gert og því haldið í þannig ástandi að nota megi án þess að af því leiði hættu eða óþægindi fyrir aðra eða skemmd á vegi.
- (3) Ökutæki skal þannig hannað og gert að það þoli það álag sem eðlilegt má teljast að það verði fyrir og sé nothæft án þess að stofna umferð í hættu eða valda óþægindum. Ökutæki skal þannig haldið við að það þoli þá notkun sem það er skráð fyrir.
- (4) Stjórnækjum og merkjatakjum skal þannig fyrir komið að auðvelt sé að nota þau. Skal ökumaður geta beitt þeim án þess að færa sig til í sæti eða beina athygli frá akbraut.
- (5) Ef fyrirhugað er að breyta ökutæki frá því sem það var við gerðarviðurkenningu eða skráningarviðurkenningu skal skráður eigandi ökutækisins sækja um það til skráningarstofu og fá fyrirhugaðar breytingar samþykktar.
- (6) Ef fyrirhugað er að gera við eða endurbæta ökutæki með þeim afleiðingum að verksmiðjunúmer skemmist eða verði fjarlægð skal skráður eigandi ökutækisins sækja um það til skráningarstofu og fá fyrirhugaða viðgerð eða endurbætur samþykktar.
- (7) Ökutæki sem flutt er á milli ökutækisflokka skal uppfylla öll ákvæði reglugerðar þessarar sem varða nýjan ökutækisflokk.
- (8) **Gildistaka:** Ákvæði liðar 02.00 gilda einnig um ökutæki sem skráð er fyrir gildistöku reglugerðarinnar.

02.10 Bifreið.

- (1) Áður en tjónabifreið er tekin í notkun skal gert þannig við hana að aksturseiginleikar hennar og akstursöryggi sé ekki lakara en á sambærilegri bifreið óskemmdri.

3. gr.

VIÐURKENNING SKRÁNINGARSKYLDRA ÖKUTÆKJA**03.00 Almenn ákvæði.**

(1) *Skilgreiningar.*

Framleiðandi:

Aðili sem framleiðir ökutæki eða lætur framleiða ökutæki í sínu nafni.

Fulltrúi:

Aðili sem ábyrgist innflytjanda/framleiðanda gagnvart skráningarstofu varðandi heildargerðarviðurkenningar, gerðarviðurkenningar og skráningu ökutækja og hefur hlotið til þess viðurkenningu skráningarstofu.

Gerð:

Framleiðsluflokkur ökutækja frá sama framleiðanda með svipaða eiginleika að því er varðar burðarvirki, undirvagn og aflrás og eru innan sama ökutækjaflokks.

Gerðarviðurkenning:

Almenn viðurkenning, bundin tiltekinni gerð ökutækis, um að heimilt sé að skrá ökutæki af viðkomandi gerð. Þar sem orðið gerðarviðurkenning kemur fyrir er átt við íslenska þjóðargerðarviðurkenningu, nema annað sé tekið fram.

Heildargerðarviðurkenning:

Heildargerðarviðurkenning á ökutækjum, byggð á EBE-tilskipun nr. 70/156, með síðari breytingum, sem gildir í öllum EES-ríkjum.

Nýtt ökutæki:

Ökutæki telst vera nýtt hafi það ekki verið skráð almennri skráningu og ekið minna en 1.000 km.

Samræmingarvottorð:

Staðfesting á samræmi á milli ökutækis og tiltekinnar heildargerðarviðurkenningar.

Sérheiti:

Orð, bókstafir eða tölur, sem eru fest utan á ökutækið eða fram koma í upplýsingum framleiðanda, og eru ekki tegund þess.

Skráningarviðurkenning:

Viðurkenning, bundin við eitt einstakt ökutæki, á því að heimilt sé að skrá viðkomandi ökutæki.

Tegund og undirtegund:

Nafn ökutækis, ákvarðað af framleiðanda.

Tækniþjónusta:

Stofnun eða aðili sem er útnefndur sem prófunarstofa til að annast prófanir eða skoðanir fyrir hönd viðurkenningaryfirvalds í EES ríki, eða viðurkenningaryfirvald, ef það á við, sbr. 2. og 14. gr. EBE-tilskipunar nr. 70/156 með síðari breytingum.

Viðbótarviðurkenning:

Viðurkenning á búnaði sem ekki er í gerð ökutækis sem hlotið hefur gerðarviðurkenningu.

Þjóðargerðarviðurkenning:

Gerðarviðurkenning sem bundin er við eitt EES-ríki.

03.01 Heildargerðarviðurkenning ökutækja.

- (1) Heildargerðarviðurkenningu skal veita fullbúnum raðsmíðuðum ökutækjum og hlutasmiðuðum ökutækjum, þ.e. bifreiðum og eftirvögnum þeirra samkvæmt EBE-tilskipun nr. 70/156 með síðari breytingum, bifhjólum samkvæmt EBE-tilskipun nr. 92/61 og dráttarvélum samkvæmt EBE-tilskipun nr. 74/150 með síðari breytingum. Einnig skal veita einstökum kerfum (svo sem hemlabúnaði og útblásturskerfi), einstökum íhlutum (svo sem ljóskerum) og viðbótarbúnaði (svo sem dráttarbeisli og afturvörn) heildargerðarviðurkenningu samkvæmt tilskipunum þessum.
- (2) Umsókn um heildargerðarviðurkenningu skal skila til skráningarstofu.

03.02 Gerðarviðurkenning ökutækja.

- (1) Gerðarviðurkenning skal aðeins veitt raðsmíðuðum nýjum ökutækjum. Sækja má um gerðarviðurkenningu á:
 - a. bifreið, að undanskilinni fólksbifreið
 - b. bifhjóli
 - c. torfærutæki
 - d. dráttarvél
 - e. skráningarskyldum eftirvagni
 - f. skráningarskyldu tengitæki.
- (2) Heimilt er að samþykkja þjóðargerðarviðurkenningu frá öðru EES-ríki, þar sem gerðarviðurkenningin er framkvæmd á fullnægjandi hátt að mati skráningarstofu, sem íslenska gerðarviðurkenningu fyrir ökutæki í einum af ofangreindum ökutækisflokkum.
- (3) Um umsókn um gerðarviðurkenningu gildir:
 - a. Sækja skal um gerðarviðurkenningu til skráningarstofu. Umsækjandi skal senda tilkynningu til skráningarstofu um það hver eða hverjir séu fulltrúar hans og hafi umboð til að skuldbinda hann.
 - b. Umsókn um gerðarviðurkenningu skal senda á þar til gerðu eyðublaði sem er undirritað af fulltrúa. Umsóknin skal vera vérlituð, nákvæmlega og fullkomlega útfyllt og henni skulu fylgja tilskilin gögn. Staðfestingu, vottorð og önnur gögn frá framleiðanda/innflytjanda skal fulltrúi undirrita og stimpla með nafni umsækjanda.
- (4) Um ökutæki sem fært er til skoðunar fyrir gerðarviðurkenningu í skoðunarstofu gildir:
 - a. Fulltrúi skal færa til skoðunar ökutæki af þeirri gerð sem sótt er um viðurkenningu á.
 - b. Ökutæki það sem fært er til skoðunar skal vera í eftirfarandi ásigkomulagi:
 - hreint að utan sem innan. Límmiðar og áletranir á rúðum eða annars staðar á ökutækinu skulu hafa verið fjarlægðir,
 - frágengið á sama hátt og viðskiptavinur fær það í hendur en án ryðvarnar hérlandis. Ástand þess og búnaður skal vera í samræmi við ákvæði í lögum og reglugerðum að því marki sem umsækjandi getur metið slíkt,

- eldsneytisgeymir skal vera fullur og önnur vökvaforðabúr með rétt vökva-magn,
 - hreyfill, aflrás, stýrisbúnaður, hjólaupphengjur, hjól o.fl. skulu vera stillt eftir fyrirmælum framleiðanda. Ljós skulu vera stillt samkvæmt gildandi reglum.
- c. Ökutækið skal fullnægja þeim kröfum sem gerðar eru samkvæmt reglugerð þessari og öðrum viðeigandi reglugerðum.
- (5) Skráningarstofa metur hvort gögn varðandi gerðarviðurkenningu eru fullnægjandi. Eftirfarandi gögn skulu fylgja umsókn um gerðarviðurkenningu:
- a. Teikning með öllum aðalmálum. Ef um hópbifreið er að ræða skal teikningin vera málsett og í mælikvarðanum 1:20 eða 1:25, í hliðar- og ofanvarpi, og sýna skipan farþegasvæðis, stærð og staðsetningu farangursgeymslna, ásamt fyrirkomulagi og stærð útganga, sbr. 8. og 11. gr.
 - b. Myndir sem sýna ökutækið annarsvegar á ská framan frá og aðra hliðina, og hinsvegar á ská aftan frá og hina hliðina.
 - c. Leiðbeiningabók eða sambærilegar upplýsingar.
 - d. Upplýsingar um merkingu hvers tákns eða samstöðu tákna í verksmiðjunúmeri og gerðarnúmeri.
 - e. Kerfismynd af hemlakerfi ásamt nægjanlega ítarlegri lýsingu á vinnsluferli þess. Sé ökutækið búið hleðslustýrðum hemlajöfnunarloka skulu fylgja upplýsingar um þrýsting hemlalofts eða hemlavökva frá hemlajöfnunarloka miðað við hleðslu.
 - f. Staðfestingar eða vottorð frá framleiðanda ökutækisins um
 - að viðkomandi gerð ökutækisins uppfylli þau skilyrði í reglugerð þessari sem þarfnast skriflegra staðfestinga og talin eru upp í viðauka II,
 - burðargetu einstakra ása og leyfða heildarþyngd,
 - mestu leyfðu heildarþyngd eftirvagns/tengitækis, með og án hemla, sem tengja má við ökutækið,
 - gerð, slagrymi og afl hreyfils ökutækisins.
 - g. Krefjast má viðgerðarbókar, teikninga, útreikninga og annarra upplýsinga, svo sem staðfestinga eða vottorða umfram það sem tilgreint er í viðauka II í þeim mæli sem skráningarstofa telur hagkvæmt að leggja til grundvallar fyrir gerðarviðurkenningu í stað þess að prófa sjálft ökutækið. Framleiðandi eða óháður rannsóknaraðili, sem skráningarstofa samþykkir, skal gefa út slíka staðfestingu eða vottorð.
 - h. Skoðunarvottorð frá faggiltri skoðunarstofu.
 - i. Skráningarstofu er óheimilt án samþykkis hlutaðeigandi að nota fylgigögn með gerðarviðurkenningu fyrir aðra en þann sem gerðarviðurkenningin var gefin út á.
- (6) Gerðarviðurkenning skal gefin út af skráningarstofu til umsækjanda og gildir fyrir ökutæki af sömu gerð og það sem fært var til skoðunar. Aðili sem gerðarviðurkenningin er gefin út á ábyrgist að skyldur sem hana varða verði haldnar.
- (7) Skráningarstofa hefur eftirlit með að ökutæki sem skrá skal samkvæmt gerðarviðurkenningu sé í samræmi við lýsingu viðkomandi gerðarviðurkenningar.

Að auki gildir:

- a. Skráningarstofa getur lagt fyrir óháðan rannsóknaraðila að prófa einstaka hluti eða búnað á gerðarviðurkenndu ökutæki.
- b. Umsækjandi skal færa þann fjölda ökutækja til skoðunar hjá óháðum rannsóknaraðila sem skráningarstofa fer fram á.
- c. Ökutæki sem færa skal til prófunar skal vera nýtt frá verksmiðju og í samræmi við viðkomandi gerðarviðurkenningu.
- d. Skráningarstofa metur niðurstöður rannsóknar frá rannsóknaraðila og ber saman við staðfestingar eða vottorð sem framleiðandi/innflytjandi leggur fram vegna gerðarviðurkenningar.

(8) Skráningarstofa getur afturkallað gerðarviðurkenningu ökutækis í tiltekinn tíma hafi við skráningu og/eða athugun komið í ljós að:

- a. hönnun, innrétting eða búnaður ökutækisins víkur frá því sem fram kom við umsókn um gerðarviðurkenningu
- b. mörg ökutæki sömu gerðarviðurkenningar reynast gölluð eða eru í ófullnægjandi ástandi.

Skráningarstofa getur krafist þess að öll ökutæki sem tilheyra tiltekinni gerðarviðurkenningu skuli innan tiltekins tíma færð til skoðunar hjá skoðunarstofu eða óháðum rannsóknaraðila ef í ljós kemur að eitt þeirra er ekki í samræmi við gerðarviðurkenninguna.

Ef ástæða er til að ætla að mörg ökutæki sömu gerðarviðurkenningar séu gölluð eða í ófullnægjandi ástandi getur skráningarstofa krafist framleiðanda/innflytjanda um að endurbæta öll skráð ökutæki þessarar gerðarviðurkenningar þannig að þau verði í lögmæltu ástandi.

(9) Gerðarviðurkenning gildir á meðan þau ökutæki sem viðurkenningin á við taka engum breytingum sem kalla á nýja gerðarviðurkenningu eða viðbótarviðurkenningu. Sá sem gerðarviðurkenningin er gefin út á skal tilkynna skráningarstofu skriflega um breytingar. Skráningarstofa ákveður hvort þá verður krafist nýrrar gerðarviðurkenningar eða viðbótarviðurkenningar.

Ekki skal gefa út viðbótarviðurkenningu ef fimm ár eða meira eru liðin frá upphaflegum útgáfudegi gerðarviðurkenningar.

03.03 Gerðarviðurkenning tengibúnaðar fyrir ökutæki.

- (1) Gerðarviðurkenningu má veita nýjum, raðsmíðuðum tengibúnaði fyrir bifreið með leyfða heildarþyngd 3.500 kg eða minna.
- (2) Um tengibúnað sem færður er til gerðarskoðunar í skoðunarstofu gildir:
 - a. Fulltrúi skal færa til skoðunar bifreið með þeirri gerð tengibúnaðar, sem sótt er um gerðarviðurkenningu á.
 - b. Tengibúnaðurinn skal vera varanlega festur við ökutækið. Frágangur skal vera samkvæmt reglum 19. og 21. gr.
- (3) Skráningarstofa metur hvort gögn varðandi gerðarviðurkenningu eru fullnægjandi. Eftirfarandi gögn skulu fylgja umsókn um gerðarviðurkenningu:
 - a. Upplýsingar frá framleiðanda bifreiðar um festur tengibúnaðar og hve þungan eftirvagn eða tengitæki má tengja við bifreið.

- b. Teikning af tengibúnaði frá framleiðanda tengibúnaðarins.
- c. Mynd (merki eða ljósrit) af merki tengibúnaðar.
- d. Upplýsingar um mestu þyngd, lóðréttu og láréttu, sem tengja má við tengibúnaðinn.
- e. Skoðunarvottorð frá faggiltri skoðunarstofu.

(4) Að öðru leyti gilda ákvæði liða 03.02 (2) og (3).

03.04 Skráningarviðurkenning nýrra ökutækja.

- (1) Skráningarviðurkenningu er heimilt að veita öllum nýjum skráningarskyldum ökutækjum.
- (2) Sækja skal um skráningarviðurkenningu til skráningarstofu eða aðila í umboði hennar. Skráningarstofa metur hvort gögn varðandi skráningarviðurkenningu eru fullnægjandi.
- (3) Ökutæki sem fært er til skoðunar fyrir skráningarviðurkenningu skal fullnægja þeim kröfum sem gerðar eru samkvæmt reglugerð þessari. Þessar kröfur teljast uppfylltar standist ökutækið skráningarskoðun samkvæmt Skoðunarhandbók.
- (4) Eftirfarandi gögn skulu fylgja umsókn um skráningarviðurkenningu:
 - a. Staðfesting eða vottorð frá framleiðanda ökutækisins eða tækniþjónustu um að viðkomandi gerð ökutækisins uppfylli þau skilyrði í reglugerð þessari sem þarfnast skriflegra staðfestinga og talin eru upp í viðauka II.
 - b. Staðfesting á burðargetu einstakra ása og leyfða heildarþyngd.
 - c. Staðfesting á gerð, slagrymi og afli hreyfils ökutækisins.
 - d. Upplýsingar um merkingu hvers tákns eða samstöðu tákna í verksmiðjunúmeri og gerðarnúmeri.
 - e. Vottorð um niðurstöðu skráningarskoðunar frá faggiltri skoðunarstofu.

03.05 Skráningarviðurkenning notaðra ökutækja.

- (1) Skráningarviðurkenningu er heimilt að veita öllum notuðum skráningarskyldum ökutækjum.
- (2) Sækja skal um skráningarviðurkenningu til skráningarstofu eða aðila í umboði hennar. Eftirfarandi gögn skulu fylgja umsókn um skráningarviðurkenningu allra notaðra ökutækja:
 - a. Staðfesting á burðargetu einstakra ása og leyfðri heildarþyngd ökutækisins.
 - b. Staðfesting á gerð, slagrymi og afli hreyfils ökutækisins.
 - c. Vottorð um niðurstöðu skráningarskoðunar frá faggiltri skoðunarstofu.

Komi framangreindar tæknilegar upplýsingar fram í erlendu skráningarskírteini ökutækisins teljast þær vera fullnægjandi.

- (3) Auk staðfestinga og/eða vottorða skv. lið (2) skulu eftirfarandi gögn fylgja umsókn um skráningarviðurkenningu eftir því sem við á:
 - a. *Ökutæki sem skráð hefur verið almennri skráningu í öðru EES-ríki, sem hefur hlotið aðild að EES fyrir 1. janúar 2000, í Bandaríkjunum Norður-Ameríku eða Kanada:*

Erlent skráningarskírteini eða samsvarandi fylgiskjal, ásamt staðfestingu á fyrsta skráningardegi, framleiðsluári eða árgerð, komi þessi atriði ekki fram í skráningarskírteininu.

- b. *Ökutæki með leyfða heildarþyngd 5.000 kg eða minna sem skráð hefur verið almennri skráningu erlendis í eigu hlutaðeigandi í a.m.k. eitt ár og flutt er til landsins sem hluti af búslóð hans:*

Gögn um lögmætan eiganda og erlent skráningarskírteini eða samsvarandi fylgiskjal, ásamt staðfestingu á fyrsta skráningardegi, framleiðsluári eða árgerð, komi þessi atriði ekki fram í skráningarskírteininu.

- c. *Ökutæki sem ekki fellur undir a- eða b-lið:*

Staðfesting eða vottorð frá framleiðanda eða tækniþjónustu um að viðkomandi gerð ökutækisins uppfylli þau skilyrði sem þarfnast skriflegra staðfestinga og talin eru upp í viðauka II og upplýsingar um merkingu hvers tákns eða samstöðu tákna í verksmiðjunúmeri og gerðarnúmeri.

- (4) Skráningarstofa metur hvort gögn varðandi skráningarviðurkenningu eru fullnægjandi.
- (5) Ökutæki sem fært er til skoðunar fyrir skráningarviðurkenningu skal fullnægja öllum kröfum sem gerðar voru til slíks ökutækis hér á landi þegar það var fyrst skráð almennri skráningu, að viðbættum afturvirkum kröfum um gerð og búnað ökutækja. Þessar kröfur teljast uppfylltar standist ökutækið skráningarskoðun samkvæmt Skoðunarhandbók og nánari reglum skráningarstofu.

03.12 Hópbifreið.

- (1) Með hópbifreið skal fylgja málsett teikning í mælikvarðanum 1:20 eða 1:25, í hliðar- og ofanvarpi, sem sýnir skipan farþegasvæðis, stærð og staðsetningu farangursgeymslna, ásamt fyrirkomulagi og stærð útganga, sbr. 8. og 11. gr.

03.50 Eftirvagn.

- (1) Með eftirvagni III og IV skal fylgja teikning af ökutækinu með öllum aðalmálum.
- (2) Með eftirvagni III og IV skal fylgja kerfismynd af hemlakerfi.
- (3) Um eftirvagn til farþegaflutninga gilda ákvæði um hópbifreið, sbr. lið 03.12 (1).

03.60 Tengitæki.

- (1) Með skráningarskyldu tengitæki skal fylgja teikning af ökutækinu með öllum aðalmálum.

03.70 Torfærutæki.

- (1) Við viðurkenningu til skráningar á torfærutæki skal ekki gera kröfur um staðfestingu eða vottorð skv. liðum 03.04 (4)a og 03.05 (3)a og (3)b. Kröfu um búnað skal uppfylla samkvæmt reglugerð þessari eftir því sem við á.

03.201 Beltabifreið.

- (1) Við viðurkenningu til skráningar á beltabifreið skal ekki gera kröfur um staðfestingu eða vottorð skv. liðum 03.04 (4)a og 03.05 (3)a og (3)b. Kröfu um búnað skal uppfylla samkvæmt reglugerð þessari eftir því sem við á.

03.206 Námubifreið.

- (1) Við viðurkenningu til skráningar á námubifreið skal ekki gera kröfur um staðfest-

ingu eða vottorð skv. liðum 03.04 (4)a og 03.05 (3)a og (3)c. Þó skal framvísa upplýsingum um merkingu tákna í verksmiðjunúmeri eftir því sem við á. Kröfu um búnað skal uppfylla samkvæmt reglugerð þessari eftir því sem við á.

03.207 Rallbifreið.

- (1) Við viðurkenningu til skráningar á rallbifreið skal ekki gera kröfur um staðfestingu eða vottorð skv. liðum 03.04 (4)a og 03.05 (3)a og (3)c. Þó skal framvísa upplýsingum um merkingu tákna í verksmiðjunúmeri eftir því sem við á. Kröfu um búnað skal uppfylla samkvæmt reglugerð þessari eftir því sem við á.

03.210 Fornbifreið.

- (1) Við viðurkenningu til skráningar á fornbifreið skal ekki gera kröfu um staðfestingu eða vottorð skv. lið 03.05 (3)c. Þó skal framvísa upplýsingum um lögmætan eiganda og erlendu skráningarskírteini eða samsvarandi fylgiskjali, ásamt staðfestingu á fyrsta skráningardegi, framleiðsluári eða árgerð, komi þessi atriði ekki fram í skráningarskírteininu, og merkingu og upplýsingum um tákn í verksmiðjunúmeri eftir því sem við á. Kröfu um búnað skal uppfylla samkvæmt reglugerð þessari eftir því sem við á.

4. gr.

ÁLETRANIR OG MERKI

04.00 Almenn ákvæði.

- (1) Á ökutæki skal á viðeigandi stað vera nægilega stór flötur fyrir þá gerð skráningarmerkis sem ætluð er á ökutækið. Flöturinn skal vera sem næst hornréttur á lengdarás ökutækisins og þannig að tölur og stafir á skráningarmerki standi nokkurn veginn lóðrétt. Neðri hluti flatarins skal að jafnaði vera 0,3 m til 1,2 m yfir akbraut.
- (2) Á hverju skráningarskyldu ökutæki skal vera tákn eða vörumerki framleiðanda ásamt varanlega skráðu verksmiðjunúmeri. Óheimilt er að breyta tákni framleiðanda, vörumerki eða verksmiðjunúmeri.

04.10 Bifreið.

- (1) Flötur fyrir aftanvert skráningarmerki bifreiðar telst vera fullnægjandi ef hann uppfyllir ákvæði EBE-tilskipunar nr. 70/222.
- (2) Ef skilti með varanlega skráðu verksmiðjunúmeri bifreiðar og öðrum ökutækisbundnum upplýsingum er fest við bifreiðina telst það hafa fullnægjandi upplýsingar til að greina bifreiðina ef það er í samræmi við ákvæði EBE-tilskipunar nr. 76/114 með síðari breytingum.
- (3) Ef uppblásanlegur öryggispúði fyrir farþega er við framsæti skal á vel sýnilegum stað við sætið vera myndmerki skv. ECE-reglum nr. 94. Þetta gildir þó ekki um sæti sem hefur búnað sem hindrar að púðinn geti blásist upp á meðan barnabílstóllinn er í sætinu.

04.12 Hópbifreið.

- (1) Hæfilega mörg skilti sem sýna að reykingar séu bannaðar skulu vera þar sem við á.

Ennfremur skal eftirfarandi gilda um önnur skilti:

Skilti	Litur texta*/tákna	Litur grunnflatar	Staðsetning
Siðkvitæki	Hvítur/stálgrár	Rauður	Á áberandi stað hjá tækinu
Sjúkrakassi	Hvítur/stálgrár	Grænn	Á áberandi stað hjá kassanum
Neyðarútgangur	Rauður	Hvítur/stálgrár	Við neyðardyr, -glugga og -lúgur
Neyðaropnunaraðferð**	Svartur	Hvítur/stálgrár	Hjá neyðaropnunarbúnaði
Gangið ekki yfir akbrautina fyrir en bifreiðin er farin	Svartur	Hvítur/stálgrár	Við útgöngudyr hópbifreiðar IA og IIA
Önnur skilti	Svartur	Hvítur/stálgrár	

* Texti á skiltum skal vera á íslensku en má auk þess vera á erlendu máli.

** Þetta skilti, sem segir til um opnunaraðferð, skal vera hjá neyðaropnunarbúnaði aðaldyra og neyðarútganga.

- (2) Á eða við sérstakt sæti leiðsögumanns, sbr. lið 11.12 (5)b, skal vera skilti með áletruninni „Aðeins fyrir leiðsögumann“ og „Tourist Guide only“.
- (3) Fyrir ofan fremstu aðaldyr skal vera hvítt eða stálgrátt skilti með svartri áletrun sem gefur greinilega til kynna mesta leyfða farþegafjölda og skiptingu hans í sæti og stæði. Á skiltinu skal einnig koma fram skráningarnúmer bifreiðar.
- (4) Texti á skiltum skal vera greinilegur og hæð bókstafa a.m.k. 5 mm. Tákn skulu vera a.m.k. 70 mm á kant.
- (5) **Gildistaka:** Ákvæði liðar 04.12 (2) gildir einnig um ökutæki sem skráð er fyrir gildistöku reglugerðarinnar.

04.20 Bifhjól.

- (1) Flötur fyrir aftanvert skráningarmerki bifhjóls telst vera fullnægjandi ef hann uppfyllir ákvæði EBE-tilskipunar nr. 93/94.
- (2) Skilti með varanlega skráðu nafni framleiðanda bifhjóls, verksmiðjunúmeri þess, tölugildum hljóðstyrksmælingar samkvæmt kyrrstöðumælingu og eftir atvikum fleiri ökutækisbundnum upplýsingum telst vera fullnægjandi ef það uppfyllir ákvæði EBE-tilskipunar nr. 93/34.

04.30 Dráttarvél.

- (1) Flötur fyrir skráningarmerki dráttarvélar telst vera fullnægjandi ef hann uppfyllir viðkomandi ákvæði EBE-tilskipunar nr. 74/151 með síðari breytingum.
- (2) Ef skilti með varanlega skráðu verksmiðjunúmeri dráttarvélar og öðrum ökutækisbundnum upplýsingum er fest við dráttarvélinu telst það hafa fullnægjandi upplýsingar til að greina dráttarvélinu ef það er í samræmi við ákvæði EBE-tilskipunar nr. 89/173.

04.50 Eftirvagn.

- (1) Aftan á eftirvagni sem ætlaður er til aksturs á opinberum vegum, en hannaður fyrir minni hraða en almennar hraðatakmarkanir segja til um, skal vera merki sem sýnir leyfðan hámarkshraða vagnsins.

Merkið skal vera hringlaga með 200 mm þvermáli og svartri umgjörð. Tölustafirnir skulu vera svartir, 120 mm háir. Leturgerðin skal vera blokkskrift.

- (2) Flötur fyrir skráningarkerki eftirvagns telst vera fullnægjandi ef hann uppfyllir ákvæði EBE-tilskipunar nr. 70/222.
- (3) Ef skilti með varanlega skráðu verksmiðjunúmeri eftirvagns og öðrum ökutækisbundnum upplýsingum er fest við eftirvagninn telst það hafa fullnægjandi upplýsingar til að greina eftirvagninn ef það er í samræmi við ákvæði EBE-tilskipunar nr. 76/114 með síðari breytingum.

04.203 Breytt bifreið.

- (1) Í breyttri bifreið skal á áberandi stað fyrir ökumann vera skilti með eftirfarandi áletun: „Viðvörðun! Þetta er breytt bifreið með aðra aksturseiginleika en upphaflega“. Skiltin skulu gerð samkvæmt fyrirmælum dómsmálaráðuneytisins en skráningarstofa hefur umsjón með hönnun og framleiðslu þeirra.

5. gr. **STÝRISBÚNAÐUR**

05.00 Almenn ákvæði.

- (1) *Skilgreiningar.*

Aflstýrisbúnaður:

Stýrisbúnaður með aðfengnu hjálparafla frá ökutæki til viðbótar aflu ökumanns.

Liðvagn:

Hópbifreið sem hefur tvö sérstök farþegarými. Þessir hlutar geta oltið og snúist um liðinn sem tengir þá saman, en farþegar geta engu að síður gengið óhindrað á milli vagnhluta.

Stýrð hjól:

Hjól sem beygja ökutæki við akstur.

Stýri:

Sá hluti stýrisbúnaðar sem ökumaður stýrir með. Getur verið stýrishjól eða stýrisstöng.

Stýrisbúnaður:

Allur búnaður sem gerir kleift að stýra ökutæki.

Stýriskraftur:

Sá kraftur sem þarf til að snúa stýrishjólinu á ferli þess.

Stýrisleggur:

Sá hluti stýrisbúnaðar sem flytur snúningsátak frá stýrishjóli yfir í stýrisvél.

Stýrisnöf:

Sá hluti stýrishjóls sem tengir það við stýrislegg.

Stýristúpa:

Hús sem umlykur stýrislegg að nokkru eða öllu leyti.

05.01 Stýrisbúnaður:

- (1) Stýrisbúnaður skal þannig hannaður að:

- auðvelt sé að stýra ökutækinu á öruggan og fljótvirkan hátt
 - hann geti staðist þau átök sem orðið geta við eðlilega notkun
 - hægt sé að stýra ökutækinu þótt vökva-, loft- eða rafmagnshlutar hjálparaflgjafa yfirfærslubúnaðar verði óvirkir
 - stýriskraftur sem nauðsynlegur er til að breyta stefnu ökutækis við leyfða heildarþyngd þess á stýrðum ási á 10 km hraða á klst. fari hvergi á beygjuferlinum yfir:
 - a. stýrisbúnaður án eða með hjálparafli:

25 daN úr beinum akstri yfir í hring með 12 m radíus
 - b. stýrisbúnaður með frátengdu hjálparafli:

45 daN úr beinum akstri yfir í hring með 20 m radíus.
- (2) Staðsetning og afstaða stýrishjóls skal vera þannig að akstursstaða ökumanns sé þægileg og örugg.
 - (3) Þeir hlutir stýrisbúnaðar sem eru við sæti ökumanns skulu þannig gerðir að föt, skartgripir o.þ.h. geti ekki fest við stýrisbúnaðinn við venjulega notkun.
 - (4) Stýrishjól og sá búnaður sem er í nálægð þess skal vera þannig að það valdi ökumanni sem minnstri hættu við árekstur.
 - (5) Allir hlutir í tengingu stýrisvélar við stýrisarma hjóla sem ekki eru í vari við fasta hluti ökutækisins skulu vera a.m.k. 150 mm yfir akbraut.
 - (6) Ekki má vera óeðlilegt hlaup í stýrisbúnaði vegna slits.
 - (7) Upprunalegum stýrisbúnaði má ekki breyta án samþykkis skráningarstofu.

05.10 Bifreið.

- (1) Bifreið skal vera hægt að aka milli tveggja sammiðja hringa án þess að nokkur hluti hennar standi út fyrir stærri hringinn eða inn fyrir minni hringinn. Radíus stærri hringins skal vera 12,5 m og þess minni 5,3 m, sjá mynd 5.1.

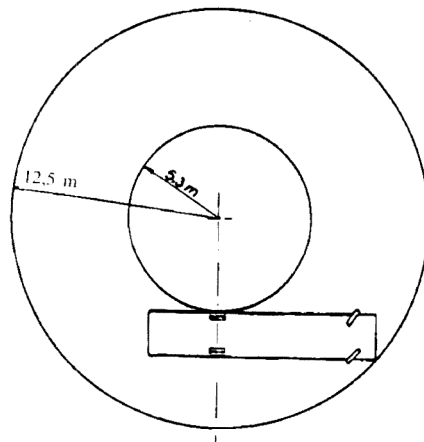

Mynd 5.1

- (2) Bifreið, sem ekið er í hring á a.m.k. 10 km hraða á klst., skal fylgja stefnunni eða stækka hringinn ef stýrishjóli er sleppt.

- (3) Bifreið skal vera hægt að aka út úr hringbeygju með 50 m radíus án óeðlilegs titrings í stýrisbúnaði. Þetta á við um fólksbifreiðir á 50 km hraða á klst. og aðrar bifreiðir á 40 km hraða á klst.
- (4) Stýrisvél má ekki virka eingöngu á afturhjól.
- (5) Stýrisvél og framhjól skulu vera tryggilega tengd saman með stöngum, örmum og liðamótum úr málm. Fóðringar í liðamótum mega vera úr öðru endingargóðu efni.
- (6) Þvermál stýrishjóls skal vera á milli 300 mm og 600 mm.
- (7) Á bifreið má því aðeins vera annað stýrishjól en upprunalegt ásamt stýrisnöf að fyrir liggja samþykki framleiðanda eða staðfesting óháðs rannsóknaraðila um að stýrishjólið standist þær kröfur sem gerðar eru í EBE-tilskipun nr. 74/297 með síðari breytingum eða öðrum sambærilegum reglum eða stöðlum.
- (8) Stýrishjól skal vera vinstra megin. Skráningarstofa getur í sérstökum tilvikum veitt undanþágu frá þessu ákvæði.
- (9) Stýrisbúnaður og virkni hans telst vera fullnægjandi ef viðkomandi ákvæði EBE-tilskipunar nr. 70/311 með síðari breytingum eru uppfyllt.

05.11 Fólksbifreið.

- (1) Búnaður til að draga úr líkum á meiðslum ökumanns af völdum stýrisbúnaðar við framanverðan áreksstur fólksbifreiðar telst vera fullnægjandi ef ákvæði EBE-tilskipunar nr. 74/297 með síðari breytingum eða sambærilegra reglna eru uppfyllt.

05.12 Hópbifreið.

- (1) Tengiliður liðvagns ásamt tengislöngum og köplum á milli vagnhluta skulu vera aðgengileg til eftirlits.
- (2) Að innan skal liðhluti liðvagns þannig gerður að engin hætta sé á að farþegar eða farangur skaddist, hver sem afstaða verður á milli vagnhluta.

05.13 Sendibifreið.

- (1) Búnaður til að draga úr líkum á meiðslum ökumanns af völdum stýrisbúnaðar við framanverðan áreksstur sendibifreiðar sem er innan við 1500 kg að leyfðri heildarþyngd telst vera fullnægjandi ef ákvæði EBE-tilskipunar nr. 74/297 með síðari breytingum eða sambærilegra reglna eru uppfyllt.

05.20 Bifhjól.

- (1) Stýrisbúnaður skal þannig gerður að snúningsshreyfing stýris til hvorrar hliðar sé a.m.k. 25° og að hvar sem er á snúningsferlinum sé nægjanlegt rými fyrir hendur ökumanns.
- (2) Sömu ákvæði gilda eftir því sem við á um þriggja hjóla bifhjól með tveimur framhjólum og um bifreið, sbr. lið 05.10.

05.21 Létt bifhjól.

- (1) Breidd stýrisstangar skal vera á milli 500 mm og 700 mm.

05.22 Þungt bifhjól.

- (1) Breidd stýrisstangar skal vera meiri en 550 mm.

05.30 Dráttarvél.

- (1) Stýri má virka eingöngu á framhjól eða afturhjól, eða hvoru tveggja á fram- og afturhjól.

- (2) Dráttarvél má ekki hafa stýrisbúnað með loft- eða rafmagnstengingu milli stýris og stýrðra hjóla.
- (3) Stýrisbúnaður dráttarvélar og virkni hans telst vera fullnægjandi ef ákvæði EBE-tilskipunar nr. 75/321 með síðari breytingum eru uppfyllt.
- (4) Þyngdarklossar til að fergja framás dráttarvélar, þannig að unnt sé að stýra ökutækinu á öruggan hátt, skulu uppfylla viðkomandi ákvæði EBE-tilskipunar nr. 74/151, viðauki IV, með síðari breytingum eða sambærilegar reglur.

05.40 Vinnuvél til aksturs á opinberum vegum.

- (1) Sömu ákvæði gilda og um dráttarvél, sbr. lið 05.30.

05.50 Eftirvagn.

- (1) Stýrisbúnaður skal þannig gerður að hann vinni á léttan og öruggan hátt.
- (2) Um eftirvagn sem tengdur er við bifreið gilda sömu ákvæði varðandi álegu og hringakstur samtengdu ökutækjanna og um bifreið eina sér, sbr. lið 05.10 (1).
- (3) Stýrisbúnaður eftirvagns og virkni hans telst vera fullnægjandi ef viðkomandi ákvæði EBE-tilskipunar nr. 70/311 með síðari breytingum eru uppfyllt.

05.101 Ökutæki fyrir hreyfihamlaða.

- (1) Stýrisbúnaður sem breytt hefur verið þannig að léttara er fyrir ökumann að stjórna ökutækinu skal hafa viðtengt orkuforðabúr. Ef hreyfill ökutækisins stöðvast af ófyrirsjáanlegum orsökum skal orkuforðabúrið gera ökumanni kleift að stýra ökutækinu örugglega þar til það hefur stöðvast.
- (2) Stýrisbúnaði ökutækis fyrir hreyfihamlaða má breyta þannig að henti hreyfihömluðum ökumanni.

05.203 Breytt bifreið.

- (1) Samansóðnir eða sérsníðaðir hlutir í stýrisbúnaði skulu viðurkenndir með vottorði um styrkleika og/eða suðugæði frá óháðum rannsóknaraðila sem skráningarstofa samþykkir. Fjöldaframleiddur hlutur í stýrisbúnað skal bera auðkenni sem vísar til gerðar hlutarins, framleiðanda hans og staðfestingar þess að hluturinn sé framleiddur fyrir viðkomandi ökutæki.

6. gr. **HEMLAR**

06.00 Almenn ákvæði.

- (1) *Skilgreiningar.*

Aflhemplakerfi:

Hemplakerfi þar sem hluti afls eða allt afl til hemlunar er aðfengið.

Aksturshemill:

Hemplakerfi sem almennt er notað í akstri, getur stjórnað hraðaminnkun ökutækis og stöðvað það.

Álagssvið ökutækis:

Sviðið milli eiginþyngdar og leyfðrar heildarþyngdar ökutækis.

Ásetningstími:

Sá tími sem það tekur hemlunarþrýsting, við 0,2 s hámarks fetiltíma, að aukast úr 0% í 75% af þeim loftþrýstingi sem er til staðar við fulla hemlun.

Hamlarakerfi:

Hemlakerfi sem ætlað er til að jafna ökuhraða.

Heithemlun:

Hemlun eftir upphitun hemlabúnaðar hjóla á ákveðinn hátt til mælingar á hemlunargetu ökutækis við mikið álag.

Hemlabúnaður hjóla:

Sá hluti hemlakerfisins sem myndar þann kraft er vinnur á móti hreyfingu ökutækisins.

Hemlakerfi:

Safn hluta sem í sameiningu gegna því hlutverki að hægja á ökutæki sem er á hreyfingu eða stöðva það eða halda ökutæki kyrrstæðu. Hemlakerfi skiptist í stjórnbúnað, yfirfærslubúnað og hemlabúnað hjóla.

Hemlun:

Hraðaminnkun ökutækis eða reiknuð hraðaminnkun þess sem hlutfall milli samantlagðra hemlunarkrafta og þyngdar ökutækisins, gefin upp í m/s^2 .

Hemlunargeta:

Hemlun ökutækis miðað við leyfða heildarþyngd þess, gefin upp í m/s^2 , eða hæfileiki til að halda ökutæki kyrrstæðu.

Hemlunarvirkni:

Virkni hemlakerfis við notkun.

Hraðasvið ökutækis:

Sviðið milli kyrrstöðu og þess hámarkshraða sem ökutæki er gefið upp fyrir samkvæmt upplýsingum framleiðanda.

Kaldhemlun:

Hemlun þar sem hiti núningsflata hjólhemla verður ekki hærri en $100^{\circ}C$.

Leysitími:

Sá tími sem það tekur hemlunarþrýsting að falla úr 75% í 10% af þeim þrýstingi sem er til staðar við fulla hemlun.

Neyðarhemill:

Hemlakerfi sem skal geta stöðvað ökutæki innan ákveðinnar vegalengdar ef virkni aksturshemils er skert. Neyðarhemill getur verið sjálfstætt hemlakerfi, sambyggður aksturshemli eða sambyggður stöðuhemli.

Rafhemilskerfi:

Hemlakerfi á eftirvagni með rafstýrðum yfirfærslubúnaði.

Samtengt hemlakerfi:

Hemlakerfi samtengdra ökutækja þar sem ökumaður stjórnar samtímis hemlun ökutækjanna með einni hreyfingu (einu ástigi) og aflagjafi til hemlunar er sameiginlegur.

Sjálfvirkt hemlakerfi:

Hemlakerfi á eftirvagni sem verður virkt ef tenging eftirvagns við dráttartæki rofnar í akstri.

Stjórnbúnaður:

Sá hluti hemlakerfisins sem ökumaður notar beint til að gefa yfirfærslubúnaðinum nægilegt afl til hemlunar eða til að stjórna aðfengnu afli.

Stýriþrýstingur:

Þrýstingur í stýrilögn í aksturshemlakerfi fyrir eftirvagn með þrýstiloftsafllærslu. Stýriþrýstingur stjórnar afltilfærslu frá orkuforðabúri eftirvagnsins að hemlabúnaði hjóla.

Stöðuhemill:

Hemlakerfi sem haldið getur ökutækinu kyrrstæðu í halla þótt ökumaður yfirgefi það.

Viðmiðunarþrýstingur:

Vökva- eða loftþrýstingur sem framleiðandi hefur lagt til grundvallar við hönnun hemlakerfisins.

Yfirfærslubúnaður:

Þeir hlutir sem eru á milli stjórnbúnaðar og hemlabúnaðar hjóla og tengja þá saman. Orkuforðabúur, sem geymir orku til að auka afl ökumanns við hemlun eða til að koma í stað þess, telst hluti yfirfærslubúnaðar.

Yfirfærslurás:

Sá hluti hemlakerfis sem færir aflið frá ökumanni eða orkuforðabúri til hemlandi hjóla.

Ýtihemilskerfi:

Hemlakerfi fyrir eftirvagn sem verður virkt við skriðþunga eftirvagnsins gagnvart dráttartækinu.

- (2) Hemlakerfi skal þannig hannað og uppbyggt að það virki örugglega og á fullnægjandi hátt við eðlilega notkun.
- (3) Hemlaleiðslur skulu vera tæringar- og þreytuþolnar, þola titring og vera þannig fyrir komið að þær skaddist ekki í eðlilegum akstri.
- (4) Sliti á slitflötum hemlabúnaðar skal vera hægt að mæta með sjálfvirkri stillingu eða einföldum handvirkum stillibúnaði.
- (5) Hemlabúnaður skal hafa næga umframfærslu til að hægt sé að ná tilskilinni hemlunargetu við allar eðlilegar aðstæður.
- (6) Upprunalegu hemlakerfi má hvorki breyta né tengja við það aukahluti án samþykkis skráningarstofu.
- (7) Óheimilt er að nota hemlaborða og hemlaklossa sem innihalda asbest.

06.01 Aksturshemill.

- (1) Með aksturshemli skal vera hægt að hemla og stöðva ökutæki á öruggan og fljótvirkan hátt á öllu hraða- og álagssviði ökutækisins.
- (2) Virkni aksturshemils skal vera stíglaus og deilast samhverft um lengdarás ökutækis.
- (3) Tilskilin hemlunargeta skal nást við fyrstu beitingu stjórnbúnaðar.

- (4) Þegar tilskilin hemlunargeta aksturshemils næst einungis með hjálparaflí og afl ökumanns eitt sér nægir ekki til að ná tilskilinni hemlunargetu neyðarhemils skal:
- hemlakerfið búið orkuforðabúri sem sér því fyrir nægjanlegu afli til að stöðva ökutæki með tilskilinni hemlunargetu neyðarhemils ef hjálparaflgjafi verður óvirkur
 - ökutækið hafa búnað sem varar við ef þrýstingur í orkuforðabúri aksturshemils fellur niður fyrir 65 % af viðmiðunarþrýstingi
 - hjálparbúnaður ökutækis (hurðaropnun, tengslí o.þ.h.) ekki fá orku úr orkuforðabúri hemlabúnaðar ef þrýstingur í því er undir 65% af viðmiðunarþrýstingi.

(5) Aksturshemlakerfi má ekki vera búið gormhemli.

06.02 Neyðarhemill.

- (1) Með neyðarhemli skal vera unnt að hemla og stöðva ökutæki á virkan og öruggan hátt ef bilun verður í yfirfærslubúnaði aksturshemils.
- (2) Tilskilin hemlunargeta skal nást við fyrstu beitingu stjórnbúnaðar.
- (3) Virkni neyðarhemils skal vera stiglaus.
- (4) Tilskilin hemlunargeta skal nást á öllu hraða- og álagssviði ökutækis.

06.03 Stöðuhemill.

- (1) Stöðuhemill skal geta haldið ökutæki kyrru í halla með því að hlutir í stöðuhemilskerfi haldist í hemlunarstöðu með beinum, vélrænum búnaði.
- (2) Tilskilin hemlunargeta skal nást á öllu álagssviði ökutækis.

06.04 Vökvahemlakerfi.

- (1) Hemlakerfi má ekki leka.
- (2) Á hemlakerfi sem notar vökva að nokkru eða öllu leyti skal vera nægjanlega stórt forðabúr. Vökvinn skal vera sjálfrennandi úr forðabúrinu inn á kerfið. Áfyllingarop vökvaforðabúrs skal vera aðgengilegt og auðvelt að fá upplýsingar um vökvahæð þess, t.d. með viðvörunarbúnaði.
- (3) Hlutir í fótvirku hemlakerfi skulu geta þolað 100 daN ástígskraft.
- (4) Tilskilin hemlunargeta aksturshemils skal nást við 2/3 af heildarfærslu stjórnbúnaðar.
- (5) Nota skal þá gerð og þann gæðaflokk hemlavökva sem framleiðandi ökutækis segir til um.
- (6) Hemlarör skulu uppfylla kröfur ISO-staðals nr. 4038-1984 eða sambærilegar kröfur. Hemlarör skulu tengd skv. fyrirmælum framleiðanda ökutækisins og mega ekki vera soðin saman.

Hemlaslängur skal aðeins nota þar sem nauðsyn krefur. Slanga og rör skulu tengd með þar til gerðum tengjum. Hemlaslängur skulu uppfylla kröfur ISO-staðals nr. 3996-1986 eða sambærilegar kröfur.

- (7) **Gildistaka:** Ákvæði liðar 06.04 (3) gildir einnig um ökutæki sem skráð er fyrir gildistöku reglugerðarinnar.

Ákvæði liðar 06.04 (6) gilda einnig við endurnýjun á hemlaleiðslum ökutækis sem skráð er fyrir gildistöku reglugerðarinnar.

06.05 Lofthemlakerfi.

- (1) Lofthemlakerfi má ekki leka meira en eðlilegt getur talist.
- (2) Rúmmál loftgeyma skal vera nægjanlega mikið til að a.m.k. 50% af tilskilinni hemlunargetu náist eftir 8 fullar hemlanir án þess að geymarnir fái viðbótarloft.
- (3) Loftþjappa skal vera nægjanlega afkastamikil til að hlaða tóma loftgeyma hemlakerfis í 65% af viðmiðunarþrýstingi á innan við 3 mín. fyrir vélknúíð ökutæki, en á innan við 6 mín. fyrir samtengd ökutæki.
- (4) Á loftgeymum skal vera búnaður sem gerir kleift að hleypa af þeim vatni sem þéttist í kerfinu.
- (5) Lofthemlakerfi skal hafa þrýstistilli. Auk þess skal það vera varið gegn of háum þrýstingi með öryggisloka.
- (6) Aksturshemill með þrýstiloftsyfirfærslu skal hafa þann þrýsting til ráðstöfunar sem framleiðandi mælir fyrir um.
- (7) Leysitími aksturshemils má ekki vera lengri en eðlilegt getur talist miðað við gerð og notkun ökutækis.
- (8) Á lofthemlakerfi skal vera búnaður sem varnar ísmyndun, annað hvort loftþurrkari eða búnaður fyrir ísvara. Ef ökutækið er með sjálfvirkan búnað fyrir ísvara skal ísvarageymirinn þannig gerður og fyrir komið að auðvelt sé að fylgjast með vökva-hæð og fylla á vökva. Nota skal þann vökva sem framleiðandi ökutækis eða hemlakerfis mælir með.
- (9) Í hverri sjálfstæðri yfirfærslurás lofthemlakerfis skal vera prufutengi til þrýstingsmælinga sem næst þeim hemlastrokki sem hefur lengsta lögn að orkuforðabúri. Ef ökutæki er að auki búíð hleðslustýrðum hemlajöfnunarloka skal það hafa prufutengi á lögninni framan við lokann. Prufutengið skal vera útfært skv. ISO-staðli nr. 3583-1984 (M 16 x 1,5 gengjur).
- (10) Hemlarör úr plastefni skulu uppfylla kröfur DIN-staðals nr. 74324, SAE-staðals nr. J1394 eða sambærilegar kröfur.
Hemlaslöngur skulu uppfylla kröfur SAE-staðals nr. J1402 eða sambærilegar kröfur.
Hemlarör skulu tengd samkvæmt fyrirmælum framleiðanda ökutækisins.
- (11) **Gildistaka:** Ákvæði liðar 06.05 (9) gildir einnig um ökutæki sem skráð var fyrir gildistöku reglugerðarinnar. Ákvæði liðar 06.05 (10) gilda einnig við endurnýjun á hemlaleiðslu ökutækis sem skráð er fyrir gildistöku reglugerðarinnar.

06.060 Ýtihemilskerfi.

- (1) Ýtihemill skal byrja að virka við ýtikraft sem er 2% til 6% af leyfðri heildarþyngd eftirvagns.
- (2) Tilskilinn hemlunarkraftur skal nást með ýtikrafti sem er ekki meiri en 10% af leyfðri heildarþyngd eftirvagnsins.

06.061 Rafhemilskerfi.

- (1) Í rafhemlakerfi skal vera stýribúnaður sem stýrir rafspennu til hemlabúnaðar hjóla. Stýribúnaðurinn skal vera í eftirvagninum.
- (2) Hemlarnir skulu virka þegar hemlum dráttartækisins er beitt.
- (3) Málspenna skal vera 12V og straumnotkun ekki meiri en 15 amp.

- (4) Nota skal sérstakt eða sambyggt raftengi fyrir rafhemilskerfi til tengingar milli eftirvagns og dráttartækis. Óheimilt er að nota raftengi sem hægt er að tengja við raftengi fyrir ljósabúnað á dráttartækinu.
- (5) Ef eiginþyngd eftirvagnsins er minni en 75% af leyfðri heildarþyngd skal hann búinn hleðslustýrðum hemlajöfnunarloka.

06.07 Hemlar með læsivörn.

- (1) Hemlarnir skulu uppfylla ákvæði EBE-tilskipunar nr. 71/320 með síðari breytingum eða ákvæði ECE-reglna nr. 13 hvað varðar gerð og uppbyggingu, eða sambærileg ákvæði.
- (2) Hemlalæsvörn fyrir bifreiðir er skipt á eftirfarandi hátt:
Flokkur 1: Uppfyllir allar kröfur tilskipunarinnar.
Flokkur 2: Þarf ekki að uppfylla sérstakar kröfur um hemlunarvirkni á vegi með mismunandi núningsviðnámi hægra og vinstra megin.
Flokkur 3: Þarf ekki að uppfylla sérstakar kröfur um stöðugleika og hemlunarvirkni á vegi með mismunandi núningsviðnámi hægra og vinstra megin.
- (3) Hemlalæsvörn í flokki 3 sem eingöngu virkar á afturhjóll þarf ekki að uppfylla ákvæði liðar 06.07 (1) ef:
 - ákvæði liðar 06.10 (8) um dreifingu hemlunarkrafta á ása er uppfyllt
 - bilun í straumrás eða skynjurum læsivarnarbúnaðarins minnkar ekki hemlunargetu bifreiðar og er gefin til kynna með viðvörunarljósi.
- (4) Hemlalæsvörn fyrir eftirvagna er skipt á eftirfarandi hátt:
Flokkur A: Uppfyllir allar kröfur tilskipunarinnar.
Flokkur B: Þarf ekki að uppfylla sérstakar kröfur um hemlunarvirkni þegar mismunandi núningsviðnám er á milli hjólbarða og vegar hægra og vinstra megin.

06.08 Bakkhemill.

- (1) Bakkhemill er búnaður sem sjálfkrafa hemlar ökutæki með aksturshemli eða stöðuhemli þegar það er í bakkgír og snertinæmur listi eða álíka búnaður aftan á ökutækinu verður fyrir áreiti.
- (2) Bakkhemilsbúnaður skal þannig gerður að bilun í honum geti ekki valdið ófyrirséðri hemlun við akstur ökutækis fram á við.

06.09 Hamlari.

- (1) Hamlari skal uppfylla ákvæði EBE-tilskipunar nr. 71/320 með síðari breytingum eða ákvæði ECE-reglna nr. 13.
- (2) Hamlari getur verið af þremur gerðum:
 - a. Sjálfstætt hamlarakerfi: Stjórnbúnaðurinn er óháður aksturshemlum og öðrum hemlum.
 - b. Sambyggt hamlarakerfi: Stjórnbúnaðurinn er sambyggður stjórnbúnaði aksturshemla.
 - c. Samtengt hamlarakerfi: Stjórnbúnaður er samtengdur aksturshemlum og hægt að aftengja hann þannig að aksturshemlar virki einir sér.

06.10 Bifreið.

- (1) Bifreið skal búin aksturhemli, neyðarhemli og stöðuhemli.
- (2) Ökumaður skal geta beitt aksturhemli, neyðarhemli og stöðuhemli úr sæti sínu. Auk þess skal hann geta beitt aksturshemli án þess að taka hendur af stýri og neyðarhemli með a.m.k. aðra hönd á stýri.
- (3) Aksturshemill skal virka á öll hjól.
- (4) Með aksturshemli skal nást tilskilin hemlunargeta á öllu álagssviði bifreiðar og á sléttum, láréttum vegi með hárrí núningsmótstöðu. Við þær aðstæður skal:
 - ekkert hjól læsast
 - bifreiðin ekki víkja frá stefnu sinni
 - enginn óeðlilegur titringur koma fram
 - fetil- eða átakskraftur vera innan settra marka
 - stýriþrýstingur vera innan settra marka.Aksturshemill má ekki læsa afturhjóllum á undan framhjóllum. Þetta ákvæði skal uppfyllt:
 - við hraðaminnkun allt að 6 m/s^2 í sendibifreiðum, 8 m/s^2 í fólksbifreiðum og 3 m/s^2 í öðrum bifreiðum.
 - óháð núningsviðnámi milli hjólbarða og vegar.
- (5) Aksturshemill með vökvayfirfærslubúnaði skal tengdur rauðu viðvörunarljósi í mælaborði sem lýsir ef hluti búnaðarins verður óvirkur eða ef vökvahæð í forðabúri fer niður fyrir ákveðin mörk.
- (6) Aksturshemilskerfi bifreiðar skal gert úr tveimur eða fleiri sjálfstæðum yfirfærslurásam.
- (7) Ef bilun kemur fram í yfirfærslubúnaði aksturshemils skal hemlunargeta hans vera a.m.k. 30% af tilskilinni hemlunargetu aksturshemils við leyfða heildarþyngd bifreiðarinnar.
- (8) Dreifing hemlunarkrafta aksturshemils á ása skal vera sem jöfnust með tilliti til þyngdardreifingar á ása.
- (9) Aksturshemill skal uppfylla kröfur um lágmarkshemlunargetu við heithemlun skv. EBE-tilskipun nr. 71/320 með síðari breytingum eða sambærileg ákvæði.
- (10) Ef bifreið hefur sérstakan stjórnúnað fyrir aksturshemil eftirvagns (vagnhemil) má hemlunargeta sem næst með þeim búnaði mest vera 40% af tilskilinni lágmarkshemlunargetu viðkomandi gerðar eftirvagns.
- (11) Aksturshemill bifreiðar sem hefur tengibúnað fyrir eftirvagn III og IV skal geta hemlað samtengdum ökutækjum með þeirri hemlunargetu sem krafist er af neyðarhemli þótt bilun verði í yfirfærslubúnaði hemlakerfis milli bifreiðar og eftirvagns eða í aksturshemli eftirvagns.
- (12) Stjórnúnaður stöðuhemils skal vera óháður stjórnúnaði aksturshemils.
- (13) Stöðuhemill skal geta haldið bifreið kyrrri í 18% halla.
- (14) Stöðuhemill skal þola notkun á ferð.

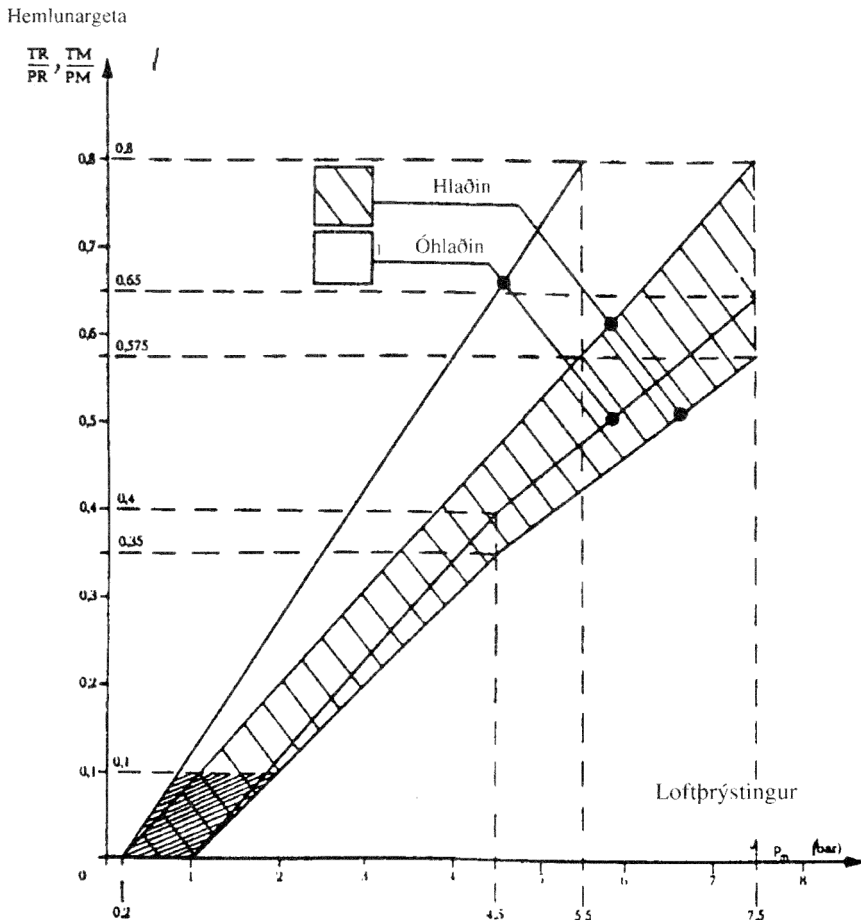

Mynd 6.1: Línurit fyrir dráttarbifreið sem gerð er til að draga hengi- og tengivagn.

- (15) Bifreið sem hefur tengibúnað fyrir eftirvagn III og IV skal búin tveggja lagna yfirfærslubúnaði fyrir eftirvagn. Hámarksþrýstingur í hleðslulögn og stýrilögn skal vera á milli 6,5 bör og 8,5 bör.
Slöngutengi skulu þannig gerð að þau opni lagnirnar sjálfkrafa við tengingu og loki þeim sjálfkrafa við aftengingu. Ekki skal vera hætta á að slöngur vixlist við tengingu.
- (16) Samhengi milli hemlunargetu og loftþrýstings við slöngutengi stýrilagnar á bifreið sem hefur tengibúnað fyrir eftirvagn III og IV skal vera samkvæmt línuritum á mynd 6.1 og 6.2.
- (17) Hemlabúnaður bifreiðar og virkni hans telst vera fullnægjandi ef viðkomandi ákvæði EBE-tilskipunar nr. 71/320 með síðari breytingum eru uppfyllt.

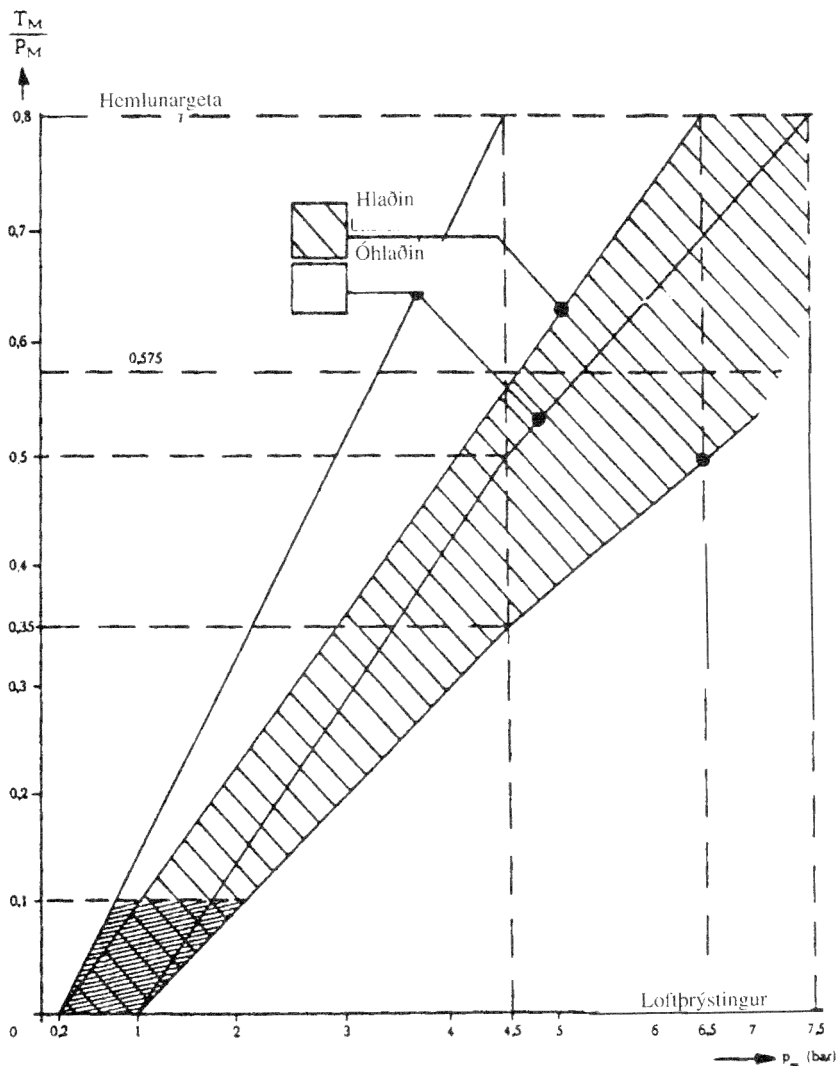

Mynd 6.2: Línurit fyrir dráttarbifreið sem gerð er til að draga festivagn.

06.11 Fólksbifreið.

- (1) Hemlunargeta aksturshemils við kaldhæmlun skal vera a.m.k. 5,8 m/s².
- (2) Hemlunargeta neyðarhemils skal vera a.m.k. 2,9 m/s².
- (3) Tilskilin hemlunargeta skal nást við 50 daN fetilkraft í fótvirku kerfi og 40 daN átakskraft í handvirku kerfi.

06.12 Hópbifreið.

- (1) Hemlunargeta aksturshemils við kaldhæmlun skal vera a.m.k. 5,0 m/s².
- (2) Hemlunargeta neyðarhemils skal vera a.m.k. 2,5 m/s².
- (3) Ásetningstími aksturshemils má mestur vera 0,5 s.

- (4) Tilskilin hemlunargeta skal nást við 70 daN fetilkraft í fótvirku kerfi og 50 daN átakskraft í handvirku kerfi.
- (5) Hópbifreið sem búin er hleðslustýrðum hemlajöfnunarloka skal hafa skilti eða merkingu sem segir til um hvort stilling lokans sé rétt.
- (6) Hópbifreið IIB sem er meira en 12.000 kg að leyfðri heildarþyngd skal búin hemlum með læsivörn í flokki 1.
- (7) Hópbifreið má vera búin bakkhemli.
- (8) **Gildistaka:** Ákvæði liðar 06.12 (6) gildir um allar hópbifreiðir sem skráðar eru fyrsta sinni eftir 31. mars 2001.

06.13 Sendibifreið.

- (1) Sömu ákvæði gilda varðandi hemlunargetu eftir því sem við á og um hópbifreið.

06.14 Vörubifreið.

- (1) Hemlunargeta neyðarhemils skal vera a.m.k. 2,2 m/s². Að öðru leyti gilda sömu ákvæði varðandi hemlun og um hópbifreið.
- (2) Vörubifreið II sem hefur tengibúnað fyrir eftirvagn III og IV skal hafa viðvör-unarljós og raftengi fyrir hemlalæsisvarnbúnað eftirvagns skv. ISO-staðli nr. 7638.
- (3) Vörubifreið sem búin er hleðslustýrðum hemlajöfnunarloka skal hafa skilti eða merkingu sem segir til um hvort stilling lokans sé rétt.
- (4) Vörubifreið II sem er meira en 16000 kg að leyfðri heildarþyngd og hefur tengi-búnað fyrir eftirvagn III og IV skal búin hemlum með læsivörn í flokki 1.
- (5) Vörubifreið má vera búin bakkhemli.
- (6) **Gildistaka:** Ákvæði liðar 06.14 (4) gildir um allar vörubifreiðir sem skráðar eru fyrsta sinni eftir 31. mars 2001.

06.20 Bifhjól.

- (1) Bifhjól skal búið aksturshemli sem skiptist í tvö óháð hemlakerfi. Skal annað kerfið virka a.m.k. á framhjól og hitt kerfið a.m.k. á afturhjól. Ökumaður skal geta beitt aksturshemli án þess að taka hendur af stýri bifhjóls.
- (2) Um stjórnubúnað hemla á bifhjóli gildir að:
 - framhjólshemill skal vera handvirkur og stjórnubúnaður hans hægra megin á stýrisstöng
 - afturhjólshemill skal vera fótvirkur og stjórnubúnaður hans hægra megin á bifhjólinu.

Þó má afturhjólshemli vera stjórnað með hendi og stjórnubúnaður hans má vera vinstra megin á stýrisstöng á bifhjóli með sjálfvirku tengsli.
- (3) Þrátt fyrir ákvæði liðar 06.01 (2) má virkni aksturshemils á bifhjóli með hliðarvagni deilast mishverft um lengdarás þess.
- (4) Tilskilin hemlunargeta með fótvirkum hemli skal nást við 40 daN fetilkraft og með handvirkum hemli við 20 daN átakskraft.
- (5) Sömu ákvæði gilda eftir því sem við á um þriggja hjóla bifhjól og um bifreið, sbr. lið 06.10.
- (6) Hemlunargeta aksturshemils á þriggja hjóla bifhjóli skal vera a.m.k. 5,0 m/s².

Hemlunargeta neyðarhemils á þriggja hjóla bifhjóli skal vera a.m.k. 2,5 m/s².

- (7) Hemlabúnaður bifhjóls og virkni hans telst vera fullnægjandi ef ákvæði EBE-tilskipunar nr. 93/14 eru uppfyllt.

06.21 Létt bifhjól.

- (1) Aksturshemill má ekki virka beint á felgu eða hjólbarða léttis bifhjóls.
- (2) Hemlunargeta aksturshemils skal vera a.m.k. 4,2 m/s².
- (3) Hemlunargeta hemils á afturhjóli skal vera a.m.k. 2,1 m/s².

06.22 Pungt bifhjól.

- (1) Hemlunargeta aksturshemils skal vera a.m.k. 5,0 m/s².
- (2) Hemlunargeta hemils á framhjóli skal vera a.m.k. 3,9 m/s² og hemlunargeta hemils á afturhjóli skal vera a.m.k. 3,1 m/s².

06.30 Dráttarvél.

- (1) Dráttarvél skal búin aksturshemli og stöðuhemli. Ökumaður skal geta beitt aksturs- og stöðuhemli úr sæti sínu. Auk þess skal hann geta beitt aksturshemli án þess að taka hendur af stýri.
- (2) Aksturshemill skal virka á bæði hjól á a.m.k. einum ási.
- (3) Ef dráttarvél er búin aðskildum hemlafetlum fyrir hvort hjól á sama ási, og ekki er sérstakur fetill fyrir hemla beggja hjóla, skal vera hægt að tengja fetlana saman.
- (4) Hemlunargeta aksturshemils skal vera a.m.k. 3,0 m/s².
- (5) Ásetningstími aksturshemils má mestur vera 0,5 s.
- (6) Stöðuhemill má vera læsibúnaður í aflrás sem festir drifhjól dráttarvélarinnar.
- (7) Stöðuhemill skal geta haldið dráttarvél kyrr í 12% halla.
- (8) Tilskilin hemlunargeta með fótvirkum hemli skal nást við 70 daN fetilkraft og með handvirkum hemli við 60 daN átakskraft.
- (9) Hemlun dráttarvélar og virkni hans telst vera fullnægjandi ef ákvæði EBE-tilskipunar nr. 76/432 með síðari breytingum eru uppfyllt.
- (10) Stjórnubúnaður til hemlunar eftirvagns dráttarvélar og hemlunarlagningar milli dráttarvélar og eftirvagns telst vera fullnægjandi ef viðkomandi ákvæði EBE-tilskipunar nr. 89/173 eru uppfyllt.

06.40 Vinnuvél til aksturs á opinberum vegum.

- (1) Sömu ákvæði gilda og um dráttarvél, sbr. lið 06.30.

06.50 Eftirvagn.

- (1) Eftirvagnar II, III og IV skulu búnir aksturshemli og stöðuhemli. Á eftirvagni II, III og IV sem gerður er fyrir 30 km/klst. eða minni hámarkshraða skal þó ekki gera kröfu um stöðuhemil ef vagninn er búinn a.m.k. tveimur stöðufleygum til að setja við hjólin þegar hann er í halla og frátengdur dráttartækinu.
- (2) Aksturshemill skal virka á öll hjól eftirvagns II, III og IV. Á eftirvagni sem gerður er fyrir 30 km/klst. eða minni hámarkshraða er þó nægjanlegt að aksturshemlar virki á hjól á einum ási.
- (3) Hemill á eftirvagni skal þannig gerður að eftirvagninn hemli sjálfkrafa ef tengibúnaður ökutækis og eftirvagns rofnar. Ákvæði þessarar málsgreinar á þó ekki við um eftirvagn sem gerður er fyrir 30 km/klst. eða minni hámarkshraða.

- Hengivagn sem er 1500 kg eða minna að leyfðri heildarþyngd þarf ekki að hafa fyrrgreindan búnað til sjálfkrafa hemlunar ef hann er búinn traustri öryggistengingu (keðju eða vír) á milli dráttartækis og beislis eftirvagnsins. Öryggistengingin skal hindra að beislið nemi við jörð ef tenging milli ökutækjanna rofnar.
- (4) Aksturshemill festivagns skal vera af samtengdri gerð.
 - (5) Hemlunarkraftur við kaldhemlun aksturshemils á hengi- og tengivagni skal vera a.m.k. 50% af leyfðri heildarþyngd. Hemlunarkraftur hengivagns eða tengivagns sem gerður er fyrir 30 km/klst. eða minni hámarkshraða má þó vera að lágmarki 30% af leyfðri heildarþyngd.
 - (6) Hemlunarkraftur við kaldhemlun aksturshemils á festivagni skal vera a.m.k. 45% af mestu leyfðri ásþyngd.
 - (7) Ef eftirvagn er búinn lofthemlum skal tilskilinn hemlunarkraftur nást við 6,5 bara loftþrýsting í stýri- og hleðslulögn.
 - (8) Dreifing hemlunarkrafta aksturshemils á ása skal vera sem jöfnust með tilliti til þyngdardreifingar.
 - (9) Ef önnur loftslangan milli bifreiðar og eftirvagns rofnar og sjálfvirk hemlun á sér ekki stað skal vera hægt að stjórna aksturshemli eftirvagns með aksturs-, neyðar- eða stöðuhemli bifreiðar.
 - (10) Ef aksturshemill eftirvagns sem gerður er fyrir 30 km/klst. eða minni hámarkshraða er ekki ýtihemill skal ökumaður dráttartækis geta beitt honum úr öikumannssæti með a.m.k. aðra hönd á stýrishjóli.
 - (11) Stöðuhemill skal geta haldið eftirvagni kyrrum í 18% halla. Þó er nægjanlegt að stöðuhemill eftirvagns sem gerður er fyrir 30 km/klst. eða minni hámarkshraða geti haldið vagninum kyrrum í 12% halla.
 - (12) Ásetningskraftur fyrir stöðuhemil má mestur vera 60 daN.
 - (13) Ásetningstími hemla eftirvagns með samtengdu hemlakerfi skal vera samræmdur ásetningstíma hemla dráttartækis.
 - (14) Eftirvagn sem búinn er hemlum með læsivörn og tengdur er bifreið sem hefur slíkan búnað skal fá rafstraum til hemlalæsivarnar frá raftengi sem staðlað er skv. ISO 7638.
 - (15) Ef eftirvagn er búinn hemlum með læsivörn sem fær rafstraum frá tengingu hemlaljósers skal hann hafa grænt viðvörðunarljós sem sést innan speglunarsviðs bak-sýnisspegils. Ljosið skal kvikna ef straumrás í hemlalæsivörn rofnar eða skynjari verður óvirkur.
 - (16) Hemlabúnaður eftirvagns og virkni hans telst vera fullnægjandi ef viðkomandi ákvæði EBE-tilskipunar nr. 71/320 með síðari breytingum eru uppfyllt.
 - (17) **Gildistaka:** Ákvæði liðar 06.50 (15) gildir einnig um eftirvagn sem skráður er fyrir gildistöku reglugerðarinnar.

06.52 Eftirvagn II.

- (1) Aksturshemill tengivagns eða hengivagns skal vera ýtihemill eða af samtengdri gerð. Önnur gerð af aksturshemli getur þó verið heimiluð að undangenginni úttekt skráningarstofu. Ákvæði 1. másl. gilda ekki um eftirvagn sem gerður er fyrir 30 km/klst. eða minni hámarkshraða. Á skráningarskyldum eftirvagni sem gerður er fyrir 30 km/klst. eða minni hámarkshraða skal þó ekki gera kröfu um stöðuhemil

ef vagninn er búinn a.m.k. tveimur stöðufleygum til að setja við hjólin þegar hann er í halla og frátengdur dráttartækinu.

06.53 Eftirvagn III.

- (1) Sérákvæði um eftirvagn III gilda ekki um eftirvagn sem gerður er fyrir 30 km/klst. eða minni hámarkshraða.
- (2) Eftirvagn III skal hafa hemlakerfi sem samtengist aksturshemilskerfi dráttartækis með aðgreindri stýrilögn og hleðslulögn. Slöngutengi hleðslulagnar skal vera hægra megin við tengi stýrilagnar.
- (3) Eftirvagn, sem búinn er hleðslustýrðum hemlajöfnunarloka, skal hafa skilti eða merkingu sem segir til um hvort stilling lokans sé rétt.
- (4) Um tengivagn og hengivagn gilda sömu ákvæði varðandi samræmda hemlun og um bifreið, sbr. lið 06.10 (16).
- (5) Samhengi milli hemlunargetu og loftþrýstings við slöngutengi stýrilagnar festivagns skal vera samkvæmt línuriti á mynd 6.3 ásamt tilheyrandi skýringum í EBE-tilskipun nr. 71/320 með síðari breytingum.

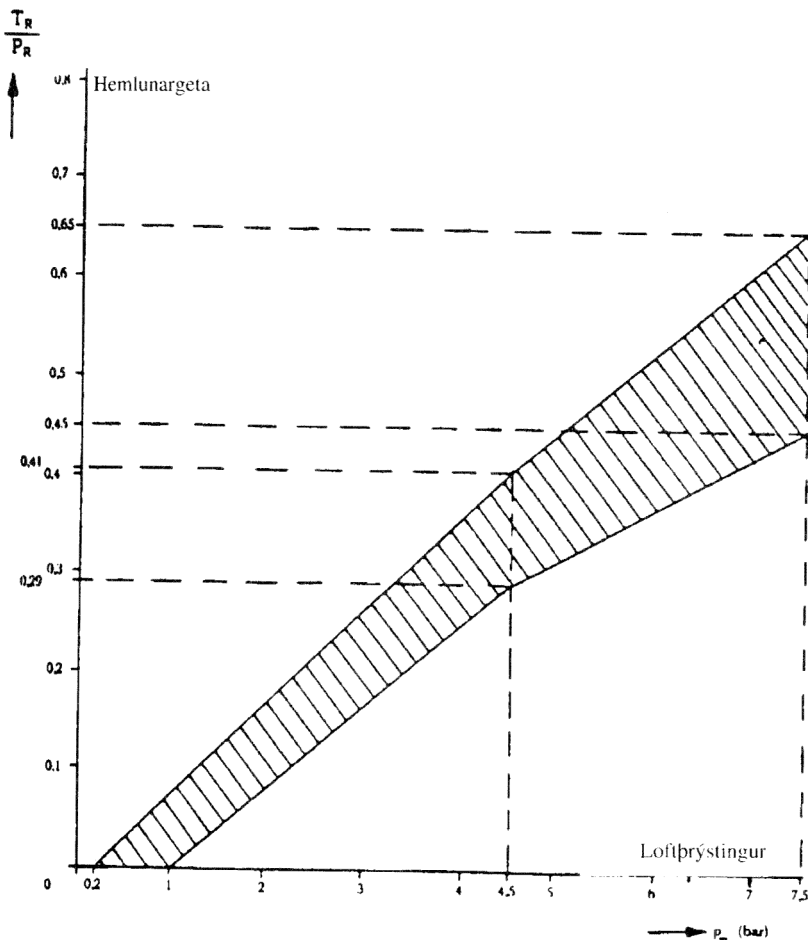

Mynd 6.3: Línurit fyrir festivagn.

Ef festivagn er búinn hemlum með læsivörn en hefur ekki hleðslustýrðan hemla-jöfnunarbúnað gildir línuritið eingöngu við leyfða heildarþyngd.

- (6) Aksturshemill skal uppfylla kröfur um lágmarks hemlunargetu við heithemlun skv. EBE-tilskipun nr. 71/320 með síðari breytingum eða sambærileg ákvæði.
- (7) Allir ásar eftirvagns III skulu búnir hemlum með læsivörn.
- (8) Eftirvagn III má vera búinn bakkhemli.
- (9) Gildistaka: Ákvæði liðar 06.53 (7) gildir um eftirvagn III sem skráður er fyrsta sinni eftir 31. mars 2001.

06.54 Eftirvagn IV.

- (1) Sömu ákvæði gilda og um eftirvagn III, sbr. liði 06.53 (1) – (9).

06.60 Tengitæki.

- (1) Ákvæði um hemla eftirvagna gilda eftir því sem við á.

06.101 Ökutæki fyrir hreyfihamlaða.

- (1) Bifreið fyrir hreyfihamlaða sem búin er handstýrðum aksturshemli þarf ekki að uppfylla ákvæði liðar 06.10 (2).

06.104 Ökutæki fyrir hættulegan farm.

- (1) Vélknúid ökutæki sem er meira en 16.000 kg að leyfðri heildarþyngd eða er ætlað til að draga eftirvagn sem er meira en 10.000 kg að leyfðri heildarþyngd skal búid hemlum með læsivörn í flokki 1.
- (2) Eftirvagn sem er meira en 10.000 kg að leyfðri heildarþyngd skal búinn hemlum með læsivörn í flokki A.
- (3) Vélknúid ökutæki sem er meira en 16.000 kg að leyfðri heildarþyngd eða er ætlað til að draga eftirvagn sem er meira en 10.000 kg að leyfðri heildarþyngd skal búid hamlara.

7. gr.

LJÓSKER OG GLITAUGU

07.00 Almenn ákvæði.

- (1) *Skilgreiningar.*

Auðkenningarborði:

Borði úr endurskinsefni sem ætlaður er til að auka sýnileika ökutækis. Auðkenn-ingarborði er annaðhvort langborði eða útlínuborði.

Glitmerking:

Endurskinsefni sem ætlað er til upplýsinga og/eða til að auglýsa fyrirtæki eða stofn-un, vöru o.þ.h.

- (2) Óheimilt er að nota á ökutæki önnur ljósker, perur eða glitaugu, þ.m.t. endurskins-efni, en þau sem boðin eru eða heimiluð í reglugerð þessari eða öðrum reglum sem ráðuneytið setur. Ljós frá ljóskeri inni í ökutæki má hvorki svipa til ljóss frá áskildum eða leyfðum ljóskerum né valda öikumanni eða öðrum vegfarendum óþægindum.
- (3) Þar sem fleiri en eitt ljósker eða glitauga gegna sama hlutverki skal fjöldi þeirra

vera jöfn tala nema annað sé tekið fram. Þeim skal komið fyrir í þörum samhverft um lóðrétt breiddarmiðplan ökutækisins.

Ljós eða endurskin frá ljóskerum þessum og glitaugum skal hafa sama lit og því sem næst sama ljósstyrk. Ljósker sem gegna sama hlutverki skulu þannig tengd að ljós logi samtímis á pari ef þau eru tvö, en á öllum ef þau eru fleiri. Síðastalda ákvæðið gildir ekki um stefnuljósker.

- (4) Óheimilt er að rautt ljós og endurskin frá rauðum glitaugum og endurskinsmerkjum lýsi fram. Óheimilt er að hvítt ljós og endurskin frá hvítum glitaugum og endurskinsmerkjum, að bakkljósum undanskildum, lýsi aftur.
- (5) Með hámarkshæð ljóskers, glitauga eða auðkenningarborða er átt við hæð frá akbraut að efri brún ljós- eða endurskinsflatar. Með lágmarkshæð ljóskers eða glitauga er átt við hæð frá akbraut að neðri brún ljós- eða endurskinsflatar. Ákvæðin miðast við óhlaðið ökutæki.

Með fjarlægð ljóskers eða glitauga frá ystu brún er átt við fjarlægð frá ystu brún ökutækis að ytri brún ljós- eða endurskinsflatar.

Með minnsta bili milli ljóskera og glitaugna er átt við stystu fjarlægð milli brúna ljósflata á ljóskeri eða endurskinsflata á glitauga.

- (6) Ljósker sem gegna mismunandi hlutverkum má byggja saman ef þau standast þær kröfur sem gerðar eru um hvert fyrir sig. Glitaugu og ljósker má byggja saman ef þau standast þær kröfur sem gerðar eru um hvort fyrir sig.
- (7) Ljósker skulu þannig gerð og fest við ökutækið að þau tafi ekki og að stilling þeirra geti ekki raskast við notkun.
- (8) Þegar ljósker á ökutæki er varið með grjótgrind skal hún þannig gerð og komið fyrir að auðvelt sé að þrifa ljóskerið. Grjótgrind má hvorki draga að ráði úr ljósstyrk viðkomandi ljóskers né valda óeðlilegri speglun.
- (9) Framvísandi glitaugu skulu vera hvít, hliðarglitaugu gul og afturvísandi glitaugu rauð.

Framvísandi glitaugu og hliðarglitaugu mega ekki vera þríhyrnd. Sama gildir um afturvísandi glitaugu á vélknúnu ökutæki. Þríhyrnd glitaugu skulu vera með eitt horn uppvísandi.

Skráningarmerki, þjóðernismerki, merki á kennslubifreiðum, merki á skólabifreiðum o.þ.h. teljast ekki til glitaugna þótt í grunnfleti þeirra sé endurskinsefni.

- (10) Glitmerking er einungis heimil samhliða notkun útlínuborða. Endurskin frá glitmerkingu skal vera áberandi daufara en endurskin frá útlínuborðum.
- (11) Ekki má breyta staðsetningu ljóskers eða bæta við ljóskerum á ökutæki án þess að búnaðurinn samræmist ákvæðum reglugerðarinnar.

07.01 Ljósker.

- (1) *Aðalljós.*

Litur: Skal vera hvítur eða gulur.

Dreifing: Ljós frá lág ljóskerum skal dreifast nægilega til hliðanna.

Ljósker fyrir lág ljós skulu vera mishverf og gerð fyrir hægri umferð.

Staðsetning: Ljósker skulu vera framan á ökutækinu. Auk þess gildir:

- a. *Hálgjós*: Ljósker mega ekki vera nær ystu brún ökutækis en ljósker fyrir lágljós. Þeim skal þannig fyrir komið að ekki sé hætt á að birta frá þeim eða speglun ljóss í baksýnispegli og/eða af öðrum flötum ökutækis valdi öikumanni óþægindum.
- b. *Lágljós*: Hæð ljóskera skal vera á milli 500 mm og 1200 mm og fjarlægð frá ystu brún má mest vera 400 mm. Bil milli tveggja ljóskera skal vera a.m.k. 600 mm en a.m.k. 400 mm ef breidd ökutækis er innan við 1,3 m.

Stilling og ljósstyrkur: Ljósker aðalljósa skal vera hægt að stilla nákvæmlega á auðveldan hátt. Við eftirlit með hæð og stillingu ljósa skal ökutækið standa á láréttum fleti með hreyfil í hægagangi og allar dyr lokaðar. Auk þess gildir:

- a. *Hálgjós*: Ljosið skal lýsa veginn a.m.k. 100 m framan við ökutækið. Miðja ljósgeisla má hvergi vera ofar en miðja ljóskers.
Hvort ljósker um sig skal hafa a.m.k. 20.000 cd ljósstyrk, sem svarar til 32 lux lýsingar 25 m framan við ljóskerið í sömu hæð og miðja þess. Samanlagður ljósstyrkur allra háljósa má mestur vera 225.000 cd.
- b. *Lágljós*: Ljosið skal lýsa veginn a.m.k. 40 m fram á akbrautina og má ekki valda þeim sem á móti koma glýju.

Stilling ljóskera skal vera samkvæmt merkingum framleiðanda. Ef þær merkingar eru ekki fyrir hendi eða hæð ökutækis hefur verið breytt verulega frá upprunalegri hæð skulu ljósker ekki hafa minni niðurvísun en 1.0% og ekki lýsa lengra en 80 m fram á akbrautina.

Tenging: Ljósker skulu tengd um eigin rofa og skal ekki geta kviknað á þeim nema kveikt sé á afturvísandi stöðuljóskerum. Auk þess gildir:

- a. *Hálgjós*: Í mælaborði skal vera blátt gaumljós sem sýnir að kveikt er á háljóskerum.
- b. *Lágljós*: Mega vera kveikt samhliða háljósum.

Ljósaskiptir: Auðvelt skal vera að skipta á milli háljósa og lágljósa á öruggan hátt.

Merki um framúrakstur: Aðalljós geta auk almennra nota verið ætluð fyrir merkjagjöf til framúraksturs. Rofi fyrir framúrakstur ljós skal búinn fjaðrandi móttöðu. Ekki má kvikna á öðrum ljóskerum ökutækis þegar gefið er merki um framúrakstur.

Auka háljósker: Ljósker skulu tengd öðrum háljóskerum og kvikna skal á þeim samtímis áskildum háljóskerum eða um sérstakan rofa. Þegar skipt er af háljósum á lágljós skulu öll háljósin slokna samtímis. Hæð auka háljóskera má mest vera 1350 mm. Að öðru leyti gilda sömu ákvæði og um áskilin háljósker.

(2) *Aðgreiningarljós.*

Litur: Skal vera hvítur á framvísandi ljósum en rauður á afturvísandi ljósum. Heimilt er að á ökutækjum frá Bandaríkjum Norður-Ameríku og Kanada sé litur framvísandi aðgreiningarljósa rauðgullur.

Staðsetning: Ljóskerin skulu vera þrjú í röð, sem næst miðlínu ökutækis. Fjarlægð frá miðlínu að miðju ytri ljóskera skal vera á milli 150 mm og 300 mm.

Ljóskerin skulu vera svo hátt sem hægt er, t.d. fremst og aftast á þaki yfirbyggingar og/eða ökumannshúss.

Ljósstyrkur: Um aðgreiningarljós gilda sömu ákvæði varðandi hámarks ljósstyrk og um framvísandi stöðuljós.

Tenging: Ljóskerin skulu tengd afturvísandi stöðuljóskerum.

(3) *Bakkljós.*

Litur: Skal vera hvítur.

Staðsetning: Ljósker skal vera aftan á ökutækinu. Hæð skal vera á milli 250 mm og 1200 mm.

Tenging: Ljósker má því aðeins geta logað að lykilorfi sé tengdur og bifreið annaðhvort í bakkgír eða á hreyfingu afturábak. Einnig má tengja ljóskerið um eigin rofa samtengdan gaumbúnaði sem virkar þegar ljósið er kveikt.

Auka bakkljósker: Ljóskerin skulu tengd öðrum bakkljóskerum, þó ekki um eigin rofa. Þau skulu vera aftast á hvorri hlið ökutækis. Að öðru leyti gilda sömu ákvæði og um bakkljósker.

(4) *Breiddarljós.*

Litur: Skal vera hvítur á framvísandi ljósum en rauður á afturvísandi ljósum. Heimilt er að á ökutæki frá Bandaríkjum Norður-Ameríku og Kanada sé litur framvísandi breiddarljósa rauðgulur.

Dreifing: Ljós skal vera sýnilegt a.m.k. 5° upp fyrir og a.m.k. 20° niður fyrir ljóskerið og a.m.k. 80° út fyrir ljóskerið.

Staðsetning: Ljósker skulu vera staðsett svo hátt sem hægt er með tilliti til ákvæða um breiddarstaðsetningu og samhverfu. Þau skulu vera eins nálægt ystu brún ökutækis og hægt er. Ljóskerið má þó ekki vera innar en 400 mm frá ystu brún.

Fram- og afturvísandi breiddarljósker mega vera sambyggð í einu ljóskeri ef ákvæði um dreifingu ljóssins eru uppfyllt. Framvísandi ljósker skulu ekki vera lægri en efri brún framrúðu.

Ljósstyrkur: Um breiddarljós gilda sömu ákvæði varðandi ljósstyrk og um framvísandi stöðuljós.

Tenging: Ljóskerin skulu tengd afturvísandi stöðuljóskerum.

Auka breiddarljósker: Ljósker skulu tengd öðrum breiddarljóskerum. Auka breiddarljósker sem eru á framhornum ökumannshúss eru óbundin ákvæðum um hámarksfjarlægð frá ystu brún en að öðru leyti gilda sömu ákvæði og um áskilin breiddarljósker.

(5) *Dagljós.*

Skilgreining: Dagljós koma í stað aðalljósa þegar hvorki er skuggsýnt né skyggni lélegt. Sem ljósker fyrir dagljós má nota lágljósker, ljósker fyrir lágljós með lækkaðri spennu, þokuljósker eða sérstök dagljósker með viðurkenningarnúmeri.

Litur: Skal vera hvítur eða gulur.

Staðsetning: Ljósker skulu vera framan á ökutæki og vísa fram. Hæð skal vera á milli 250 mm og 1500 mm. Fjarlægð ljóskera frá ystu brún má mest vera 400 mm og a.m.k. 600 mm skulu vera á milli þeirra. Ákvæði um fjarlægð frá ystu brún þurfa ekki að vera uppfyllt ef framvísandi stöðuljósker eru samtengd dagljóskerum.

Ljósstyrkur: Sérstakt viðurkennt dagljóssker skal hafa ljósstyrk á milli 400 cd og 1200 cd við ljóskerið. Spenna á lágljóskerum fyrir lækkaða spennu skal vera a.m.k. 11 V við fulla hleðsluspennu 12 V kerfis en samsvarandi 22 V fyrir 24 V kerfi.

Tenging: Ljós má kvikna sjálfkrafa af völdum lykilrofa, hreyfils sem gangsettur hefur verið (hleðsla, smurþrýstingur), hreyfingu ökutækis eða girskiptingu.

Ljóskerin skulu tengd afturvísandi stöðuljóskerum en mega einnig vera tengd framvísandi stöðuljóskerum.

Ljóssker fyrir dagljós skulu þannig tengd að þau slokkni sjálfkrafa þegar kveikt er á aðalljósum.

Stærð: Lýsandi flötur ljóskers skal vera a.m.k. 40 cm².

(6) *Hemlaljós.*

Litur: Skal vera rauður.

Dreifing: Ljós frá ljóskerum í pari skal vera sýnilegt a.m.k. 15° ofan við og a.m.k. 15° (5° ef hæð ljóskersins er minni en 750 mm) neðan við ljóskerið og a.m.k. 45° innan og utan við ljóskerið.

Ljósstyrkur: Styrkur ljóss við ljóskerið skal vera á milli 40 cd og 100 cd. Ljósstyrkurinn skal vera áberandi meiri en ljósstyrkur afturvísandi stöðuljósa. Ákvæðið telst uppfyllt ef afl peru í hemlaljóskeri er a.m.k. 3,5 sinnum meira en afl peru í afturvísandi stöðuljóskeri eða hvoru tveggja hemlaljósker og stöðuljósker eru e-, E- eða DOT-merkt.

Staðsetning: Ljóssker skulu vera aftan á ökutæki. Hæð skal vera á milli 350 mm og 1500 mm. Hæð má þó vera allt að 2100 mm ef nauðsynlegt er vegna lögunar ökutækis.

Bil milli hemlaljóspera í pari skal vera a.m.k. 600 mm en a.m.k. 400 mm ef breidd ökutækis er innan við 1,3 m.

Hæð hemlaljóskers fyrir miðju ökutækis skal vera meiri en annarra hemlaljóspera og ekki minni en 850 mm. Á ökutæki með afturrúðu má ljóskerið ekki vera neðar en 150 mm neðan við neðri brún hennar. Ef ekki er hægt að koma við einu miðjuljósi vegna hönnunar ökutækis má leyfa tvö ljósker sitt hvoru megin við miðju eða eitt til hliðar við miðju. Ljóskerin skulu vera eins nálægt miðju og hægt er og eigi fjær miðju en 150 mm.

Tenging: Ljós skal kvikna um leið og aksturshemli er beitt. Ljós má kvikna þegar hamlara er beitt.

(7) *Hliðarbeygjuljós.*

Litur: Skal vera hvítur.

Staðsetning: Skal vera framarlega á sitt hvorri hlið ökutækis.

Tenging: Ljóssker skulu tengd stöðuljóskerum. Einnig skal sitt hvort ljóskerið vera tengt stefnuljóskerum sömu hliðar.

(8) *Hliðarljós.*

Litur: Skal vera gulur eða rauðgulur. Heimilt er að á ökutæki frá Bandaríkjum Norður-Ameríku og Kanada sé litur aftasta hliðarljóss rauður.

Dreifing: Ljós skal vera sýnilegt a.m.k. 10° ofan við og 10° (5° ef hæð ljóska er minni en 750 mm) neðan við ljóskerið og a.m.k. 45° (30° ef ljóskerið er ekki áskilið) framan og aftan við ljóskerið.

Staðsetning: Ljóskerin skulu vera á báðum hliðum ökutækis. Hæð skal vera á milli 250 mm og 1500 mm. Hæð má þó vera allt að 2100 mm ef nauðsynlegt er vegna lögunar ökutækis.

Á miðpriðjungi ökutækis skal vera a.m.k. eitt ljóska. Fjarlægð fremstu ljóskera frá fremnda ökutækis má mest vera 3,0 m að beisli á eftirvagni meðtöldu. Fjarlægð öftustu ljóskera frá afturenda má mest vera 1,0 m. Bil á milli ljóskera á sömu hlið má mest vera 3,0 m. Bilið má þó vera allt að 4,0 m ef nauðsynlegt er vegna lögunar ökutækis.

Á ökutæki sem er 6,0 m eða minna að lengd er þó heimilt að hafa aðeins fremstu og/eða öftustu ljóska.

Ljósstyrkur: Um hliðarljós gilda sömu ákvæði varðandi ljósstyrk og um framvísandi stöðuljós.

Tenging: Ljóska skulu tengd afturvísandi stöðuljóskerum.

(9) *Hættuljós.*

Sömu ákvæði gilda varðandi lit, dreifingu, staðsetningu og tíðni og um stefnuljós.

Tenging: Ljóska skulu tengd um eigin rofa óháð öðrum ljóskerum og skal ljós blikka á öllum ljóskerum samtímis. Ljóska skulu tengd gaumljósi í mælaborði og/eða hljóðgjafa sem sést og/eða heyrist greinilega í úr sæti ökumanns. Gaumbúnaðurinn má vera sá sami og áskilinn er fyrir stefnuljós.

Ljóska mega vera tengd búnaði sem kveikir sjálfkrafa á þeim, minnki hraði ökutækisins mjög snögg, t.d. við árekstur.

Hættuljós skulu geta logað án þess að straumlás sé tengdur.

Stjórnúnaður: Á ökutæki með samþykktum tengibúnaði skal stjórnúnaður fyrir hættuljós einnig geta stjórnað hættuljósum eftirvagns í samræmi við ákvæði um tengingu þeirra.

Notkun: Hættuljós eru ætluð til notkunar ef ökumaður neyðist til að stöðva ökutæki þannig að hætta skapist skyndilega eða ef ökutæki stendur óökufært á vegi eftir árekstur, skemmd eða bilun þannig að annarri umferð stafi hætta af.

(10) *Leitarljós.*

Litur: Skal vera hvítur eða gulur.

Staðsetning: Ljóska skal vera staðsett þannig að það geti hreyfst óháð akstursstefnu ökutækis.

Tenging: Leitarljóska skal tengt stöðuljóskerum um eigin rofa og samtengt gaumljósi í mælaborði.

(11) *Ljóskastrar.*

Litur: Skal vera hvítur eða gulur.

Dreifing: Ljós skal lýsa fram á við.

Tenging: Ljósastarar skulu tengdir háljóskerum um eigin rofa og samtengdir gaumljósi í mælaborði.

Notkun: Ljóskerin má einungis nota:

- utan alfaravega
- í ófærð á vegum utan þéttbýlis þegar aðalljós koma að takmörkuðum notum vegna snjólags eða skafrennings.

Ljóskerin skulu vera byrgð þegar þau eru ekki í notkun.

(12) *Neyðarakstursljós.*

Litur: Skal vera blár.

Dreifing: Ljósið skal vera sýnilegt úr öllum áttum og undir a.m.k. 5° horni ofan og neðan við ljóskerið. Fleiri en eitt ljósker geta í sameiningu uppfyllt ákvæði um dreifingu ljóss.

Staðsetning: Ljóskerum skal komið fyrir þar sem þau sjást vel og eru minnst til óþæginda fyrir öllum.

Ljósstyrkur: Styrkur ljóssins skal vera nægur til að það sjáist auðveldlega, einnig að degi til, án þess að vera til óþæginda.

Tenging: Ljósker skulu tengd um eigin rofa óháð öðrum ljósum og samtengd gaumljósi í mælaborði.

Tíðni: Blikktíðni skal vera á milli 60 og 240 leiftur á mínútu.

Merking: Á ljóskerum skal vera greinileg merking um framleiðanda, gerð og spennu.

(13) *Númersljós.*

Litur: Skal vera hvítur.

Staðsetning: Ljós frá ljóskeri skal lýsa upp aftara skráningarmerki.

Ljósstyrkur: Ljósstyrkur skal vera nægur til að í myrkri sé auðvelt að lesa tölur og bókstafi á skráningarmerkinnu í 20 m fjarlægð. Ljósker má ekki lýsa aftur á við og endurskin ljóss frá skráningarmerki, höggvara o.þ.h. má ekki vera til óþæginda fyrir þá sem á eftir aka.

Tenging: Ljóskerið skal tengt afturvísandi stöðuljóskerum.

(14) *Stefnuljós.*

Litur: Skal vera rauðgulur. Heimilt er að á ökutæki frá Bandaríkjum Norður-Ameríku og Kanada sé litur framvísandi stefnuljósa hvítur, en litur afturvísandi stefnuljósa rauður.

Dreifing: Ljós skal vera sýnilegt a.m.k. 15° ofan við og a.m.k. 15° (5° ef hæð ljóskersins er minni en 750 mm) neðan við ljóskerið. Ljós frá fram- og afturvísandi ljóskeri skal vera sýnilegt a.m.k. 45° innan við og a.m.k. 80° utan við ljóskerið en ljós frá hliðarljóskeri skal vera sýnilegt aftan við ljóskerið innan a.m.k. 55° horns frá 5° til 60° út frá hlið ökutækis.

Staðsetning: Framvísandi ljósker skulu vera framan á ökutæki og afturvísandi ljósker skulu vera aftan á ökutæki. Hæð fram- og afturvísandi ljóskera skal vera á milli 350 mm og 1500 mm. Hæð hliðarljóskera skal vera á milli 500 og 1500 mm. Hæð fram- og afturvísandi ljóskera má þó vera allt að 2100 mm og hæð hliðarljóskera allt að 2300 ef nauðsynlegt er vegna lögunar ökutækis.

Fjarlægð ljóskera frá ystu brún má mest vera 400 mm. Bil milli ljóskera skal vera a.m.k. 600 mm en a.m.k. 400 mm ef breidd ökutækis er innan við 1,3 m.

Fjarlægð hliðarljóskers frá framenda ökutækis má mest vera 1800 mm. Fjarlægðin má þó vera allt að 2500 mm ef nauðsynlegt er vegna lögunar ökutækis.

Ljósker fyrir framvísandi stefnuljós og hliðarstefnuljós mega vera sameinuð í einu ljóskeri ef ákvæði um dreifingu ljóss eru uppfyllt.

Tenging: Ljósker skulu tengd um eigin rofa óháð öðrum ljóskerum. Ljóskerin skulu vera samtengd blikkandi gaumljósi og/eða hljóðgjafa sem sést og/eða heyrst greinilega í úr sæti ökumanns og gefur til kynna hvort þau vinni rétt.

Tíðni: Blikktíðni skal vera á milli 60 og 120 leiftur á mínútu.

Auka stefnuljósker: Ljósker skulu tengd öðrum stefnuljóskerum. Auka stefnuljósker eru óbundin ákvæðum um hæðarstaðsetningu, lengdarstaðsetningu hliðarstefnuljóskers og dreifingu ljóss. Að öðru leyti gilda sömu ákvæði og um áskilin stefnuljósker.

Áskilin stefnuljósker og auka stefnuljósker mega blikka á víxl og skal lóðrétt bil milli afturvísandi ljóskera sem blikka á víxl vera a.m.k. 200 mm.

(15) *Stöðuljós.*

Litur: Skal vera hvítur á framvísandi ljósi en rauður á afturvísandi ljósi. Heimilt er að á ökutæki frá Bandaríkjunum Norður-Ameríku og Kanada sé litur framvísandi stöðuljóss rauðgulur.

Dreifing: Ljós skal vera sýnilegt a.m.k. 15° ofan við og a.m.k. 15° (5° ef hæð ljóskers er minni en 750 mm) neðan við ljóskerið og a.m.k. 45° (0° fyrir framvísandi stöðuljós á eftirvagni) innan við og a.m.k. 80° utan við ljóskerið.

Á ökutækjum með einu framvísandi og einu afturvísandi stöðuljóskeri skal ljós vera sýnilegt a.m.k. 80° utan við ljóskerið til beggja hliða.

Ljósstyrkur: Styrkur ljóss við ljóskerið skal frá framvísandi ljósi vera á milli 4 cd og 60 cd en frá afturvísandi ljósi á milli 2 cd og 12 cd. Ákvæði um lágmarksstyrk afturvísandi stöðuljóss telst vera uppfyllt ef afl peru er 5 W.

Staðsetning: Afturvísandi stöðuljósker skulu vera aftan á ökutæki. Hæð ljóskera skal vera á milli 350 mm og 1500 mm. Hæð má þó vera allt að 2100 mm ef nauðsynlegt er vegna lögunar ökutækis.

Fjarlægð framvísandi stöðuljóskers frá ystu brún eftirvagns má mest vera 150 mm, en fjarlægð stöðuljóskers frá ystu brún annarra ökutækja má mest vera 400 mm. Bil milli ljóskera skal vera a.m.k. 600 mm, en a.m.k. 400 mm ef breidd ökutækis er innan við 1,3 m.

Ef nauðsynlegt er vegna lögunar ökutækis má fjarlægð afturvísandi stöðuljóskers frá aftasta hluta þess vera allt að 500 mm.

Tenging: Stöðuljós skulu geta lýst án þess að straumlás sé tengdur. Á ökutæki sem er ekki meira en 2,0 m á breidd og ekki meira en 6,0 m á lengd mega stöðuljósker vera tengd þannig að aðeins logi á þeim til annarrar handar. Stöðuljósker sem tengd eru á þennan hátt skulu geta lýst óháð öðrum ljósum.

Auka stöðuljósker: Ljósker skulu tengd öðrum stöðuljóskerum. Auka stöðuljósker

eru óbundin ákvæðum um breiddarstaðsetningu og dreifingu ljósgeisla. Að öðru leyti gilda sömu ákvæði og um áskilin stöðuljósker.

(16) *Taxaljós.*

Litur: Skal vera gulur.

Dreifing: Ljósið skal vera sýnilegt framanfrá og aftanfrá.

Staðsetning: Ljóskeri skal komið fyrir þar sem það sést vel á þaki bifreiðar, jafnlangt frá ystu brúnum.

Ljósstyrkur: Ákvæði um ljósstyrk teljast uppfyllt ef samanlagt afl ljósapera er á milli 20 W og 40 W.

Tenging: Taxaljósker skal tengt óháð öðrum ljóskerum um eigin rofa þannig að ljósið geti aðeins logað þegar gjaldmælirinn er ekki í gangi.

Áletrun og stærð: Framan og aftan á ljósglerinu skal standa TAXI. Stafirnir skulu vera gulir með svartri umgjörð eða svartir með gulri umgjörð og hæð þeirra á milli 50 mm og 70 mm. Stærð hvors ljósflatar skal vera á milli 185 cm² og 600 cm².

Notkun: Ljósið skal vera kveikt þegar bifreið er í notkun sem leigubifreið og laus til afnota fyrir leigutaka.

(17) *Upplýsingaljós.*

Litur: Skal vera hvítur.

Ljósstyrkur: Að hámarki 60 cd.

Tenging: Ljósker skulu tengd um eigin rofa óháð öðrum ljóskerum eða samtengd stöðuljóskerum og mega ekki vera blikkandi.

Gildistaka: Ákvæði liðar 07.01 (17) gilda einnig um ökutæki sem skráð er fyrir gildistöku reglugerðarinnar.

(18) *Varúðarljós.*

Litur: Skal vera gulur.

Notkun: Ljósið er ætlað til notkunar þegar ökutæki er í þannig aðstöðu að

- vegna vinnu er ekki farið eftir fyrirmælum umferðarlaga
- unnið er við sérstaka flutninga sem geta verið til verulegrar hættu fyrir aðra umferð
- unnið er að vegagerð og vegaviðhaldi, þ.m.t. snjómokstri
- unnið er við björgunarstörf, þ.m.t. drátt ökutækis.

Ákvæði um neyðarakstursljós gilda að öðru leyti um dreifingu, staðsetningu, ljósstyrk, tengingu og tíðni varúðarljóss, sbr. lið 07.01 (12).

Gildistaka: Ákvæði liðar 07.01 (18) gilda einnig um ökutæki sem skráð er fyrir gildistöku reglugerðarinnar.

(19) *Vinnuljós.*

Litur: Skal vera hvítur.

Tenging: Vinnuljósker skal tengt stöðuljóskerum um eigin rofa og samtengt gaumljósi í mælaborði.

(20) *Þokafturljós.*

Litur: Skal vera rauður.

Ljósstyrkur: Styrkur ljóss við ljóskerið skal vera á milli 150 cd og 300 cd.

Staðsetning: Ljósker skal vera aftan á ökutæki. Hæð þess skal vera á milli 250 mm og 1000 mm.

Fjarlægð milli lýsandi flata þokuafturljóskers og hemlaljóskers skal vera a.m.k. 100 mm.

Ef ökutæki er aðeins búið einu þokuafturljóskeri skal það vera fyrir miðju eða vinstra megin við miðju.

Tenging: Ljósker skal tengt um eigin rofa og samtengt gaumljósi í mælaborði. Það skal ekki geta logað nema aðalljós og/eða þokuljós logi einnig. Þegar skipt er á milli há- og lágljósa má þokuafturljósið ekki slokkna.

Notkun: Þokuafturljós má einungis nota utan þéttbýlis í þoku, þéttri úrkomu eða skafrenningi.

(21) *Þokuljós.*

Litur: Skal vera hvítur eða gulur.

Dreifing: Ljósið skal dreifast vel til hliðanna og hafa greinileg lárétt birtumörk.

Staðsetning: Ljósker skulu vera framan á ökutækinu. Hæð skal vera a.m.k. 250 mm en ekki meiri en hæð lágljóskera. Fjarlægð frá ystu brún má ekki vera meiri en 400 mm.

Stilling og ljósstyrkur: Ljóskerin skal vera hægt að stilla nákvæmlega á auðveldan hátt. Ljós skal ekki lýsa lengra fram á veginn en lágljós viðkomandi ökutækis. Mesta afl peru sem nota má í hvort ljósker er 70 W.

Tenging: Ljósker skulu tengd stöðuljóskerum um eigin rofa.

07.02 Glitaugu og endurskinsefni.

(1) *Afturvísandi glitaugu.*

Litur: Skal vera rauður.

Dreifing: Endurskin skal vera sýnilegt a.m.k. 15° ofan við og a.m.k. 15° (5° ef hæð glitauga er minni en 750 mm) neðan við glitaugað og a.m.k. 30° innan og utan við glitaugað.

Staðsetning: Glitaugun skulu vera aftan á ökutæki. Hæð þeirra skal vera á milli 250 mm og 900 mm.

Fjarlægð glitauga frá ystu brún má mest vera 400 mm og bil milli glitaugna í pari skal vera a.m.k. 600 mm en a.m.k. 400 mm ef breidd ökutækis er minni en 1,3 m.

Ef nauðsynlegt er vegna lögunar ökutækis má fjarlægð glitauga frá aftasta hluta þess vera allt að 500 mm.

(2) *Framvísandi glitaugu.*

Litur: Skal vera hvítur.

Dreifing: Sömu ákvæði gilda varðandi dreifingu og um afturvísandi glitaugu.

Staðsetning: Glitaugun skulu vera framan á ökutækinu. Hæð þeirra skal vera á milli 250 mm og 900 mm. Hæð má þó vera allt að 1500 mm ef nauðsynlegt er vegna lögunar ökutækis.

Fjarlægð glitauga frá ystu brún má mest vera 150 mm og bil milli glitaugna í pari skal vera a.m.k. 600 mm en a.m.k. 400 mm ef breidd ökutækis er minni en 1,3 m.

(3) *Hliðarglitaugu.*

Litur: Skal vera gulur. Heimilt er að litur á öftustu hliðarglitaugum sé rauður ef þau eru sambyggð rauðum afturvísandi glitaugum eða ljóskerum. Einnig er heimilt að á ökutækjum frá Bandaríkjum Norður-Ameríku og Kanada sé litur aftasta glitauga hvoru megin rauður.

Dreifing: Endurskin skal vera sýnilegt a.m.k. 15° ofan við og a.m.k. 15° (5° ef hæð glitauga er minni en 750 mm) neðan við glitaugað og a.m.k. 45° framan og aftan við glitaugað.

Staðsetning: Hæð glitaugna skal vera á milli 250 mm og 900 mm. Hæð má þó vera allt að 1500 mm ef nauðsynlegt er vegna lögunar ökutækis.

Sömu ákvæði gilda varðandi lengdarstaðsetningu og um hliðarljós.

(4) *Auðkenningarborðar.*

Litur: Afturvísandi auðkenningarborði skal vera rauður, hliðarvísandi borði gulur og framvísandi borði hvítur.

Staðsetning: Hæð neðsta hluta útlínuborða og hæð langborða skal vera á milli 250 mm og 1500 mm. Hæð langborða má þó vera allt að 2100 mm ef nauðsynlegt er vegna lögunar ökutækis. Langborði skal vera því sem næst láréttur eftir endilöngum hliðum ökutækis og þvert yfir afturgafli þess en útlínuborði skal fylgja útlínunum á hliðum og afturgafli.

Endurskinsstyrkur: Lágmarks endurskinsstyrkur borðafnisins skal vera samkvæmt töflu 1 í viðauka 7 við ECE-reglur nr. 104.

Stærð: Breidd auðkenningarborða skal vera 50 - 60 mm. Ef lengd auðkenningarborða er rofin skal bil milli borðahluta ekki vera meira en 50% af lengd stysta borðahlutans. Lengd langborða skal nema a.m.k. 80% af heildarlengd eða heildarbreidd ökutækisins.

(5) *Glitmerkingar.*

Litur: Heimilt er að endurskinsefni til upplýsinga eða auglýsinga sé af mismunandi litum.

Staðsetning: Glitmerking er einungis heimil á hlið ökutækis og í greinilegri fjarlægð frá útlínuborðum eða ljóskerum.

Endurskinsstyrkur: Hámarks endurskinsstyrkur endurskinsefnisins skal vera samkvæmt töflu 2 í viðauka 7 við ECE-reglur nr. 104.

Stærð: Samanlagður flötur endurskinsefnisins skal ekki vera stærri en 2,0 m². Hæð stafa skal vera á milli 300 og 1000 mm og hámarksfjöldi þeirra 14.

07.10 Bifreið.

(1) *Áskilin ljósker:*

- aðalljósker; tvö fyrir háljós og tvö fyrir lágljós
- bakkljósker; eitt eða tvö
- breiddarljósker; tvö framvísandi og tvö afturvísandi ef breidd er meiri en 2,3 m
- hemlaljósker; tvö

- hliðarljóssker; á bifreið sem er lengri en 6,0 m
 - hættuljóssker
 - númersljóssker; eitt eða fleiri
 - stefnuljóssker; tvö framvísandi, tvö afturvísandi og eitt á hvorri hlið. Bifreið frá Norður-Ameríku, sem ekki er meira en 6,0 m að lengd, má undanþiggja ákvæðum um stefnuljóssker á hlið
 - stöðuljóssker; tvö framvísandi og tvö afturvísandi sem eru samtengd
 - þokuafturljóssker; eitt eða tvö.
- (2) *Leyfð ljóssker:*
- aðalljóssker; tvö aukaljóssker fyrir háljós
 - bakkljóssker; tvö aukaljóssker á bifreið frá Bandaríkjum Norður-Ameríku og Kanada
 - breiddarljóssker; tvö framvísandi og tvö afturvísandi ef breidd bifreiðar er á milli 1,8 m og 2,3 m
 - dagljóssker; tvö
 - hemlaljóssker; eitt fyrir miðju
 - hliðarljóssker; á bifreið sem er 6,0 m eða styttri
 - hliðarbeygjuljóssker; eitt á hvorri hlið
 - leitarljóssker; eitt
 - stöðuljóssker; tvö framvísandi og tvö afturvísandi aukaljóssker
 - varúðarljóssker; eitt eða fleiri
 - vinnuljóssker; eitt eða fleiri
 - þokuljóssker; tvö.
- (3) Aðalljóssker og perur í þau skulu vera viðurkennd og e-merkt í samræmi við EBE-tilskipun nr. 76/761 með síðari breytingum, E-merkt í samræmi við viðeigandi ECE-reglur nr. 1.01 og 37.03 eða DOT-merkt í samræmi við FMVSS-staðal nr. 571.108.
- (4) Þokuljóssker og perur í þau skulu vera viðurkennd og e-merkt í samræmi við EBE-tilskipun nr. 76/762 með síðari breytingum, E-merkt í samræmi við viðeigandi ECE-reglur nr. 19.02 eða 37.03 eða DOT-merkt í samræmi við FMVSS-staðal nr. 571.108.
- (5) Annað af tveimur þörum háljósa má fylgja beygjuhreyfingum framhjóla.
- (6) *Áskilin glitaugu:*
- afturvísandi glitaugu; tvö
 - hliðarglitaugu; ef lengd bifreiðar er meiri en 6,0 m.
- (7) *Leyfð glitaugu:*
- afturvísandi glitaugu; til viðbótar áskildum glitaugum
 - framvísandi glitaugu; tvö

- hliðarglitaugu; ef lengd bifreiðar er 6,0 m eða minni og til viðbótar áskildum glitaugum.
- (8) Glitaugu bifreiðar skulu vera viðurkennd og e-merkt í samræmi við EBE-tilskipun nr. 76/757 með síðari breytingum, E-merkt í samræmi við ECE-reglur nr. 3.02 eða DOT-merkt í samræmi við FMVSS-staðal nr. 571.108.
- (9) Staðsetning ljósabúnaðar og glitaugna bifreiðar telst vera fullnægjandi ef viðkomandi ákvæði EBE-tilskipunar nr. 76/756 með síðari breytingum eða ákvæði í ECE-reglum nr. 48 eru uppfyllt.

Virgni og gerð ljóskera bifreiðar telst vera fullnægjandi ef ákvæði EBE-tilskipunar nr. 76/758 með síðari breytingum, EBE-tilskipunar nr. 76/759 með síðari breytingum, EBE-tilskipunar nr. 76/760 með síðari breytingum, EBE-tilskipunar nr. 77/538 með síðari breytingum, EBE-tilskipunar nr. 77/539 með síðari breytingum og EBE-tilskipunar nr. 77/540 með síðari breytingum eru uppfyllt.

07.11 Fólksbifreið.

- (1) *Áskilin ljósker:*
 - hemlaljósker; fyrir miðju.

07.12 Hópbifreið.

- (1) *Leyfð ljósker:*
 - aðgreiningarljósker; framvísandi og/eða afturvísandi
 - breiddarljósker; tvö framvísandi og/eða tvö afturvísandi aukaljósker ef breidd bifreiðar er meiri en 2,3 m
 - hemlaljósker; tvö til viðbótar áskildum ljóskerum
 - ljóskastarar; tveir
 - stefnuljósker; tvö framvísandi aukaljósker og/eða tvö eða fjögur afturvísandi aukaljósker og/eða eitt aukaljósker á hvorri hlið
 - stöðuljósker; fjögur afturvísandi aukaljósker
 - upplýsingaljósker.
- (2) Heimilt er að hópbifreið sé búin auðkenningarborðum og glitmerkingu.

07.13 Sendibifreið.

- (1) *Leyfð ljósker:*
 - aðgreiningarljósker; framvísandi og/eða afturvísandi.

07.14 Vörubifreið.

- (1) Sömu ákvæði gilda og um hópbifreið skv. lið 07.12 (1).
- (2) Heimilt er að vörubifreið sé búin auðkenningarborðum og glitmerkingu.

07.20 Bifhjól.

- (1) *Áskilin ljósker:*
 - aðalljósker; eitt háljósker og eitt lágljósker eða tvö háljósker og tvö lágljósker með innan við 100 mm millibili. Þriggja hjóla bifhjól sem er meira en 1,3 m að breidd skal búið tveimur háljóskerum og tveimur lágljóskerum
 - hemlaljósker; eitt sem lýsir við hemlun með framhjólshemli og afturhjólshemli. Þriggja hjóla bifhjól skal búið tveimur hemlaljóskerum

- númerljósker; eitt eða fleiri
 - stefnuljósker; tvö framvísandi og tvö afturvísandi
 - stöðuljósker; eitt eða tvö afturvísandi. Bifhjól með hliðarvagni og þriggja hjóla bifhjól skulu búnir tveimur framvísandi og tveimur afturvísandi ljóskerum.
- (2) *Leyfð ljósker:*
- bakkljósker; eitt eða tvö á þriggja hjóla bifhjóli
 - dagljósker; eitt eða tvö
 - hemlaljósker; eitt til viðbótar áskildum ljóskerum
 - hliðarljósker
 - hættuljósker
 - leitarljósker; eitt
 - stöðuljósker; eitt eða tvö framvísandi
 - vinnuljósker; eitt
 - þokuafturljósker; eitt eða tvö
 - þokuljósker; eitt eða tvö
- (3) Eitt ljósker fyrir aðalljós eða þokuljós skal vera fyrir miðju bifhjóls.
- (4) Stefnuljósker á bifhjóli þurfa ekki að vera tengd gaumbúnaði. Þó skulu stefnuljósker á þriggja hjóla bifhjóli vera tengd gaumbúnaði.
- (5) *Áskilin glitaugu:*
- afturvísandi glitauga; eitt. Bifhjól með hliðarvagni og þriggja hjóla bifhjól skulu búnir tveimur afturvísandi glitaugum.
- (6) *Leyfð glitaugu:*
- afturvísandi glitaugu til viðbótar áskildum glitaugum, hliðar- og framvísandi glitaugu.
- (7) Staðsetning ljósabúnaðar og glitaugna bifhjóls telst vera fullnægjandi ef ákvæði EBE-tilskipunar nr. 93/92 eru uppfyllt.
- (8) Virkni og gerð ljóskera bifhjóls telst vera fullnægjandi ef ákvæði EB-tilskipunar nr. 97/24 eru uppfyllt.

07.21 Létt bifhjól.

- (1) Bil milli framvísandi stefnuljóskera skal vera a.m.k. 220 mm og bil milli afturvísandi stefnuljóskera skal vera a.m.k. 140 mm.

07.22 Pungt bifhjól.

- (1) Bil milli framvísandi stefnuljóskera skal vera a.m.k. 300 mm og bil milli afturvísandi stefnuljóskera skal vera a.m.k. 240 mm.

Ljós frá stefnuljóskeri skal vera sýnilegt a.m.k. 20° innan við ljóskerið.

07.30 Dráttarvél.

- (1) *Áskilin ljósker:*
- aðalljósker; tvö lágljósker sem mega vera í allt að 1500 mm hæð yfir akbraut og eru óbundin af lágmarksbili milli þeirra

- hættuljósker
 - númersljósker; eitt eða fleiri
 - stefnuljósker; tvö framvísandi og tvö afturvísandi sem mega vera sambyggð í einu ljóskeri á hvorri hlið. Ljós frá hverju ljóskeri skal vera sýnilegt a.m.k. 5° innan við ljóskerið. Hliðarstefnuljósker eru einnig heimil
 - stöðuljósker; tvö framvísandi og tvö afturvísandi. Ljós frá hverju ljóskeri skal vera sýnilegt a.m.k. 10° fyrir innan ljóskerið. Ef nauðsynlegt er vegna lögunar ökutækis má hornið vera 5°, og 3° á ökutæki sem er 1,4 m eða minna á breidd.
- (2) *Leyfð ljósker:*
- aðalljósker; tvö eða fjögur ljósker fyrir háljós
 - bakkljósker; eitt eða tvö
 - breiddarljósker; tvö framvísandi og tvö afturvísandi ef breidd dráttarvélar er meiri en 2,1 m
 - hemlaljósker; í samræmi við ákvæði um fólksbifreið skv. liðum 07.10 (1) og (2)
 - hliðarljósker
 - leitarljósker; eitt sem ekki þarf að vera tengt stöðuljóskerum
 - stefnuljósker; tvö framvísandi og/eða tvö afturvísandi til viðbótar áskildum stefnuljóskerum
 - stöðuljósker; tvö afturvísandi til viðbótar áskildum stöðuljóskerum
 - varúðarljósker; eitt eða fleiri
 - vinnuljósker; eitt eða fleiri sem ekki þurfa að vera tengd stöðuljóskerum
 - þokuafturljósker; eitt eða tvö
 - þokuljósker; tvö.
- (3) Ljósker fyrir aðalljós og þokuljós mega vera fjær ystu brún en 400 mm.
- (4) Heimilt er að dráttarvél sé búin tveimur viðbótarljóskerum fyrir lágljós sem mega vera í allt að 2,8 m hæð yfir akbraut. Stilling ljóskeranna skal vera þannig að birtumörk ljóss frá þeim á akbraut séu í mesta lagi 30 m framan við dráttarvélina. Ljóskerin skulu vera samtengd afturvísandi stöðuljóskerum en mega ekki vera samtengd áskildum ljóskerum fyrir lágljós.
- (5) Stöðuljósker og afturvísandi glitaugu mega vera allt að 600 mm frá ystu brún.
- (6) *Áskilin glitaugu:*
- afturvísandi glitaugu sem mega vera í allt að 1500 mm hæð yfir akbraut ef nauðsynlegt er vegna lögunar ökutækisins.
- (7) *Leyfð glitaugu:*
- afturvísandi glitaugu til viðbótar áskildum glitaugum, hliðar- og framvísandi glitaugu.
- (8) Glitaugu dráttarvélar skulu vera viðurkennd og e-merkt í samræmi við EBE-tilskipun nr. 79/532 með síðari breytingum, E-merkt í samræmi við ECE-reglur nr. 3.02 eða DOT-merkt í samræmi við FMVSS-staðal nr. 571.108.

- (9) Staðsetning ljósabúnaðar og glitaugna dráttarvélar telst vera fullnægjandi ef viðkomandi ákvæði EBE-tilskipunar nr. 78/933 með síðari breytingum eru uppfyllt. Virkni og gerð ljóskera dráttarvélar telst vera fullnægjandi ef ákvæði EBE-tilskipunar nr. 79/532 með síðari breytingum eru uppfyllt.

07.40 Vinnuvél til aksturs á opinberum vegum.

- (1) Sömu ákvæði gilda og um dráttarvél, sbr. lið 07.30. Þó má ef nauðsynlegt er vegna lögunar ökutækis víkja frá ákvæðum um staðsetningu ljóskera og glitaugna, öðrum en hámarkshæð viðbótarljóskera fyrir lágljós. Auk þess skal vinnuvél búin hliðarglitaugum ef hún er meira en 6,0 m að lengd.

07.50 Eftirvagn.

- (1) *Áskilin ljósker:*
- breiddarljósker; tvö framvísandi og tvö afturvísandi ef breidd eftirvagns er meiri en 2,3 m
 - hemlaljósker; tvö
 - hættuljósker
 - númerljósker; eitt eða fleiri
 - stefnuljósker; tvö afturvísandi
 - stöðuljósker; tvö að aftan. Einnig tvö framvísandi stöðuljósker ef breidd eftirvagns er meiri en 1,6 m
 - þokuafturljósker; eitt eða tvö
 - hliðarljósker; á eftirvagni sem er lengri en 6,0 m.
- (2) *Leyfð ljósker:*
- aðgreiningarljósker; afturvísandi
 - bakkljósker; eitt eða tvö
 - breiddarljósker; tvö framvísandi og/eða tvö afturvísandi ef breidd eftirvagns er á milli 1,8 m og 2,3 m
 - hemlaljósker; eitt fyrir miðju
 - hliðarljósker; á eftirvagni sem er 6,0 m eða styttri
 - vinnuljósker; eitt eða tvö
 - stöðuljósker; tvö framvísandi ef breidd eftirvagns er 1,6 m eða minni.
- (3) Þegar eftirvagn er dreginn skulu ljósker hans vera samtengd tilsvareandi ljóskerum dráttartækisins.
- (4) *Áskilin glitaugu:*
- afturvísandi glitaugu; tvö þríhyrnd
 - framvísandi glitaugu; tvö
 - hliðarglitaugu.
- (5) *Leyfð glitaugu:*
- afturvísandi glitaugu; þríhyrnd glitaugu til viðbótar áskildum glitaugum. Önnur glitaugu en þríhyrnd eru heimil ef þau eru sambyggð afturvísandi ljóskerum

- framvísandi glitaugu; til viðbótar áskildum glitaugum
 - hliðarglitaugu; til viðbótar áskildum glitaugum.
- (6) Glitaugu eftirvagns skulu vera viðurkennd og e-merkt í samræmi við EBE-tilskipun nr. 76/757 með síðari breytingum, E-merkt í samræmi við ECE-reglur nr. 3.02 eða DOT-merkt í samræmi við FMVSS-staðal nr. 571.108.
- (7) Eftirvagn sem nær eingöngu er notaður utan opinberra vega er óbundinn af ákvæðum liða 07.50 (1) og (4). Þó skal eftirvagninn búinn a.m.k. tveimur afturvísandi glitaugum og a.m.k. tveimur framvísandi glitaugum.
- (8) Staðsetning ljósabúnaðar og glitaugna eftirvagns telst vera fullnægjandi ef viðkomandi ákvæði EBE-tilskipunar nr. 76/756 með síðari breytingum eða ákvæði í ECE reglum nr. 48 eru uppfyllt.

Virgni og gerð ljóskera eftirvagns telst vera fullnægjandi ef ákvæði EBE-tilskipunar nr. 76/758 með síðari breytingum, EBE-tilskipunar nr. 76/759 með síðari breytingum, EBE-tilskipunar nr. 76/760 með síðari breytingum, EBE-tilskipunar nr. 77/538 með síðari breytingum og EBE-tilskipunar nr. 77/539 með síðari breytingum eru uppfyllt.

- (9) **Gildistaka:** Ákvæði liðar 07.50 (6) gilda einnig um eftirvagn sem tekinn er í notkun fyrir gildistöku reglugerðarinnar.

07.51 Eftirvagn I.

- (1) *Leyfð ljósker:*

- stöðuljósker; tvö afturvísandi aukaljósker.

07.52 Eftirvagn II.

- (1) Sömu ákvæði gilda og um eftirvagn I skv. lið 07.51 (1).

07.53 Eftirvagn III.

- (1) *Leyfð ljósker:*

- breiddarljósker; tvö framvísandi og/eða tvö afturvísandi aukaljósker ef breidd eftirvagns er meiri en 2,3 m
- hemlaljósker; tvö til viðbótar áskildum ljóskerum
- stefnuljósker; tvö framvísandi og/eða tvö eða fjögur afturvísandi aukaljósker og/eða eitt á hvorri hlið
- stöðuljósker; tvö eða fjögur afturvísandi aukaljósker.

- (2) Heimilt er að eftirvagn III sé búinn auðkenningarborðum og glitmerkingu.

07.54 Eftirvagn IV.

- (1) Ákvæði um leyfð ljósker, glitaugu og glitmerkingar á eftirvagni III gilda.

07.60 Tengitæki.

- (1) Ákvæði um ljósker og glitaugu eftirvagns gilda eftir því sem við á.

07.102 Ökutæki til neyðaraksturs.

- (1) Ökutæki til neyðaraksturs skal búið neyðarakstursljóskeri.
- (2) Ljós frá neyðarakstursljóskerum framan og aftan á bifhjóli skal vera sýnilegt a.m.k. 80° til hvorrar handar.

- (3) Heimilt er að lögreglubifreið og sjúkraflutningabifreið sé búin glitmerkingu á hlið og að aftan, án þess að ökutækið uppfylli ákvæði um útlínuborða, sbr. lið 07.00 (10), og þrátt fyrir ákvæði um staðsetningu í lið 07.02 (5). Borðæfni skal ekki vera breiðara en 120 mm og þrátt fyrir ákvæði um stærð í lið 07.02 (5) skulu stafir ekki vera hærri en 120 mm.

07.103 Ökutæki til vegavinnu.

- (1) *Aðalljós.*

Ökutæki með búnaði til sérstakrar vinnu sem hindrar að nokkru eða öllu leyti dreifingu ljóssins skal búið tveimur viðbótar lágljóskerum sem uppfylla eftirfarandi ákvæði:

- fjarlægð ljóskera frá ystu brún má mest vera 600 mm
- ljóskerin mega ekki vera tengd áskildum lágljóskerum.

Ökutæki sem búið er viðbótar lágljóskerum á framangreindan hátt má einnig vera búið tveimur viðbótar háljóskerum.

Ökutæki með festingum og tengingum fyrir snjóruðningsbúnað má vera búið viðbótar há- og lágljóskerum samkvæmt framangreindum ákvæðum. Ljósker þessi skulu vera byrgð þegar snjóruðningsbúnaðurinn er ekki til staðar.

- (2) *Stöðuljós.*

Ökutæki með ljósabúnaði skv. lið (1) má hafa tvö framvísandi viðbótarljósker fyrir stöðuljós. Um staðsetningu þeirra gilda sömu ákvæði og um staðsetningu viðbótarljóskera fyrir lágljós.

- (3) *Varúðarljós.*

Ökutæki sem aftanvert er búið sand- eða saltdreifara, hefur snjóruðningsbúnað eða notað er við annað sérhæft viðhald vega og vegagerð, skal búið a.m.k. einu varúðarljóskeri.

07.202 Björgunarbifreið.

- (1) Björgunarbifreið skal búin a.m.k. einu varúðarljóskeri.
- (2) Björgunarbifreið má vera búin tveimur viðbótar stefnuljóskerum, hemlaljóskerum og afturvísandi stöðuljóskerum fyrir aftan ökumannshús. Ljóskerin skulu vera í svipaðri hæð og ökumannshús.

07.203 Breytt bifreið.

- (1) Hæð aðalljóskera á breyttri torfærubifreið má mest vera 1350 mm.
- (2) Hæð bakkljóskera á breyttri torfærubifreið má mest vera 1650 mm.
- (3) Breytt torfærubifreið má vera búin tveimur ljóskösturum sem mega vera tengdir stöðuljóskerum um eigin rofa og samtengdir gaumljósi í mælaborði.

07.204 Leigubifreið.

- (1) Leigubifreið skal búin einu taxaljóskeri.

07.205 Torfærubifreið.

- (1) Torfærubifreið má vera búin tveimur ljóskösturum.

8. gr.

AÐBÚNAÐUR ÖKUMANNS OG FARÞEGA**08.00 Almenn ákvæði.**

(1) *Skilgreiningar.*

Farþegarými:

Rými sem ætlað er farþegum.

Fellisæti:

Sæti sem hægt er að fella niður og breikka með því sætisbekk eða einstakt sæti.

Gangur:

Gangur er það rými sem veitir farþegum aðgang að hvaða sæti eða sætaröð sem vera skal og/eða aðaldyrum. Þrep og svæði framan við sæti, sem nær 300 mm fram fyrir fremstu brún þess og svæði sem eingöngu er notað til að komast í sæti, telst ekki gangur.

Gólf:

Sá hluti yfirbyggingar sem myndar burðarflöt fyrir standandi farþega, sætisfestingar og fætur farþega og ökumanns.

Hjólástólarými:

Svæði fyrir farþega í hjólástól.

Svæði ökumanns:

Svæði sem ökumanni er einum ætlað. Innan þess er stýrishjól og önnur stjórnþæki, mælur og annar búnaður sem er nauðsynlegur við akstur ökutækisins.

- (2) Sæti skulu vera traust og vel fest. Á þeim mega ekki vera hvassar brúnir eða útstæðir hlutir sem geta valdið meiðslum við snögga hemlun eða árekstur. Veltisæti skal vera unnt að festa örugglega í notkunarstöðu.
- (3) Sæti ökumanns skal þannig gert og komið fyrir að aðstaða hans við akstur sé þægileg og örugg. Sæti farþega skulu þannig gerð að þægileg séu í notkun og þannig komið fyrir að þau eða farþegar í þeim hindri ekki ökumann við akstur.

08.10 Bifreið.

- (1) Sætafjöldi ákvarðast af rými bifreiðar og leyfðri heildarþyngd.
- (2) Styrkur sæta og sætisfestinga telst vera fullnægjandi ef ákvæði EBE-tilskipunar nr. 74/408 með síðari breytingum eru uppfyllt.
- (3) Merkingar á stjórnþæki og gaumljósum bifreiðar teljast vera fullnægjandi ef þær uppfylla ákvæði EBE-tilskipunar nr. 78/316 með síðari breytingum.

08.11 Fólksbifreið.

- (1) Í fremstu sætaröð skal breidd hvernar setu vera a.m.k. 400 mm og breiddarrými hvers sætis frá setu og upp í 600 mm hæð yfir henni a.m.k. 450 mm. Dýpt setunnar skal vera a.m.k. 400 mm.

Í öðrum sætaröðum skal sætafjöldi ráðast af þeirri burðargetu sem er til ráðstöfunar þegar þyngd ökumanns og farþega hefur verið dregin frá. Miðað skal við að ökuður vegi 75 kg og hver farþegi 68 kg.

08.12 Hópbifreið.(1) *Farþega fjöldi.*

Heildarfjöldi farþega er reiknaður samkvæmt eftirfarandi jöfnu:

$$N = A + S_1/0,125 < (PT - 75 - PV - 100V - 75VX - G)/Q$$

N: Reiknaður farþega fjöldi.

A: Fjöldi farþegasæta (samkv. lið 3).

S₁: Heildarflötur fyrir standandi farþega (m²).

PT: Leyfð heildarþyngd (kg).

PV: Eigin þyngd (kg).

V: Heildar farangursrými í (m³).VX: Heildarflötur fyrir farangur á þaki (m²).

Q: Þyngd hvers farþega (kg).

G: Þyngd leiðsögumans, 75 kg, ef sérstakt sæti fyrir leiðsögumann er til staðar.

Gildi á Q eru sem hér segir:

	Q (kg)
IA	68
IB	71*
IIA	68
IIB	71*

* Að meðtöldum handfarangri.

Tafla 8.1(2) *Farþegasvæði.*

a. Heildarflötur fyrir farþega fæst með því að draga eftirtalin svæði frá heildar-gólfleti:

- svæði ökumanns
- svæði fyrir þrep við dyr og flatarmál sérhvers þreps sem er grynna en 300 mm
- svæði þar sem hæð ofan við gólf er minni en 1300 mm
- svæði í liðhluta liðvagns þar sem handrið og/eða þil hindra aðgang.

b. Heildarflötur S₁ fyrir standandi farþega í hópbifreið IA og IIA fæst með því að draga eftirtalin svæði frá heildarleti fyrir farþega:

- hallandi gólflet sem ekki er hluti af gangi þar sem gólfhallinn er yfir 6% (3,4°) og yfir 8% (4,6°) aftan við hugsað lóðrétt þverplan sem er 1,5 m framan við afturás

- svæði þar sem hæð ofan við gólf er minni en 1900 mm og svæði ofan og aftan við afturás þar sem hæðin ofan við gólf er minni en 1800 mm
- svæði framan við hugsað lóðrétt plan sem gengur gegnum miðja setu á öikumannssæti í öftustu stöðu þvert yfir að hægri hlið bifreiðar.

(3) *Farþegasæti.*

a. Staðsetning sæta:

Farþegasæti má ekki vera frammar en sæti öikumanns. Sérstakt sæti leiðsögu-
manns í hópbifreið IB og IIB, sbr. lið 11.12 (5)b, telst ekki farþegasæti.

b. Frágangur sæta:

Á farþegasæti sem ekki snýr þvert á lengdarás bifreiðar skulu vera armar (þil) báðum megin við hvern farþega í stöku sæti en báðum megin við hverja tvo farþega í sætisröð.

c. Stærð sæta:

Minnstu mál sæta mælt frá lóðréttu plani samsíða lengdarási gegnum miðju sætis skulu vera sem hér segir:

		Hópbifreið	
		I og IIA (mm)	IIB (mm)
	Breidd setu (F á mynd 8.1) til hvorrar handar (mm)	200	215
	Dýpt setu mæld í lóðréttu planinu gegnum sætismiðju	350	400
Stök sæti	Breiddarrými (G á mynd 8.1) mælt til beggja handa í láréttu plani meðfram sætisbaki 270-650 mm yfir álagslausri setu.	250*	250
Sætisröð	Breiddarrými (G á mynd 8.1) fyrir hvern farþega mælt til beggja handa í láréttu plani meðfram sætisbaki 270-650 mm yfir álagslausri setu.	225**	225

* Fyrir hópbifreið IB 225 mm.

** Fyrir 4 sæti í öftustu sætaröð skal heildarbreiddarrými nema a.m.k. 1650 mm.

Tafla 8.2

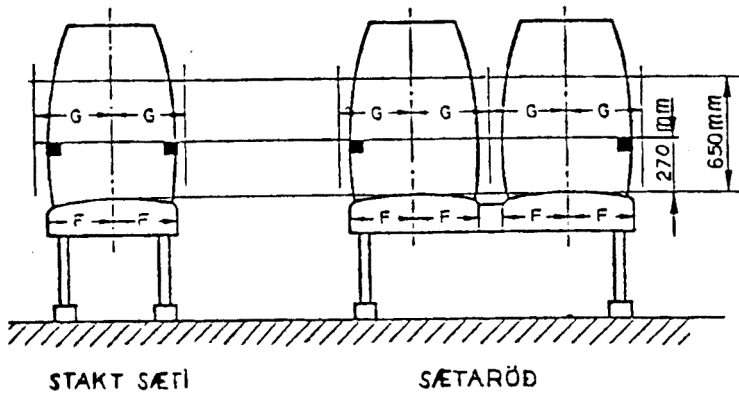

Mynd 8.1

Ef samfelldur sætisbökkur í hópbifreið, sem skráð er til að aka skólabörnum, er 1050 mm á breidd eða breiðari er heimilt að miða breidd hverrar setu við 350 mm að því tilskildu að bifreiðin sé búin öryggisbeltum skv. liðum 24.01 og 24.12 og festum fyrir þau skv. lið 24.10.

Sætisbökkur telst vera samfelldur þótt notað sé fellisæti til framlengingar honum ef það fellur þétt að bekknum og engin brík er á samskeytunum.

d. Hæð setu:

Lóðrétt hæð frá gólfi framan við sæti að láréttu plani sem snertir efsta punkt á álagslausri setu (I á mynd 8.2) skal vera milli 400 og 500 mm en má fara niður í 350 mm við hjólskál.

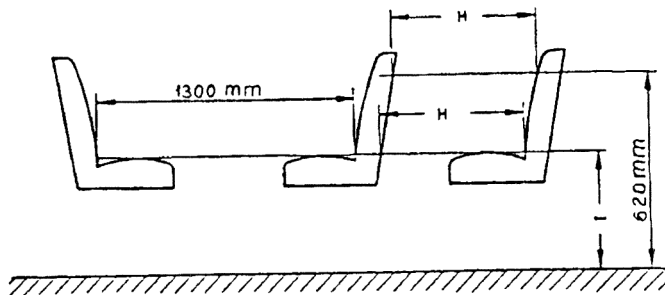

Mynd 8.2

Hópbifreið	H (mm) lágmark	I (mm)
I	650	400 500
IIA	650	350 við
IIB	680	hjólskál

Tafla 8.3

e. Bil milli sæta:

Öll mál miðast við lóðrétt (lengdar-) plan sem gengur gegnum miðju hvers sætis og miðast við álagslausa setu og upprétt sætisbök.

Þegar sæti snúa í sömu átt skal lárétta fjarlægðin frá sætisbaki að bakhlið næsta sætis fyrir framan (H á mynd 8.2), í hvaða hæð sem vera skal frá hæsta punkti setu upp í 620 mm yfir gólfi, ekki vera minni en:

Hópbifreið I 650 mm

Hópbifreið IIA 650 mm

Hópbifreið IIB 680 mm

Þegar sætin snúa hvort á móti öðru skal lárétta fjarlægðin milli sætisbaka í hæsta punkti setu ekki vera minni en 1300 mm (sjá mynd 8.2).

Þar sem sæti snýr að þili skal vera a.m.k. 280 mm bil framan við lóðrétt þverplan sem snertir setuna að framanverðu. Frá gólfi og 100 mm upp skal bilið vera a.m.k. 350 mm (sjá mynd 8.3).

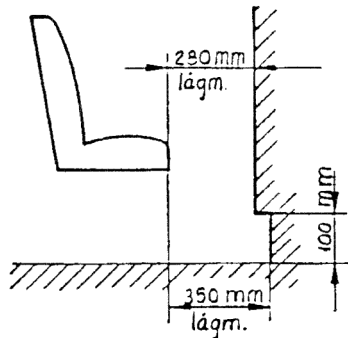

Mynd 8.3

f. Hæð yfir sæti:

Frjáls hæð yfir hverju sæti frá hæsta punkti álagslausrar setu skal vera a.m.k. 900 mm og yfir gólfinu framan við sæti skal frjálsa hæðin vera a.m.k. 1300 mm. Heimilt er að frjáls hæð skerðist af inndreginni hlið, loft- eða lagnastokkum að ofan- eða neðanverðu, sætisbökum og hjólskálum.

(4) Svæði ökumanns.

Svæði ökumanns skal þannig gert að hvers konar speglun trufla útsýni hans sem minnst.

Á ökumannsstól skulu vera aðgengileg handföng til að stilla hæð frá gólfi og fjarlægð frá stýri. Ekki skal gera kröfu um hæðarstillingu á ökumannsstól í hópbifreið I.

Verja skal ökumann fyrir farangri sem runnið gæti til, t.d. við hemlun.

(5) Vörn fyrir farþega.

Framan við sæti eða stæði sem er aftan við dyr, pall eða svæði ökumanns í hópbifreið II skal vera vörn. Vörnin skal ná a.m.k. 100 mm inn fyrir miðlínu setu í

Því sæti sem er nær ganginum. Í hópþreifrið með hreyfli að framanverðu má víkja frá þessu máli svo að auðveldara sé að komast í ökumannssætið, þó skal vörnin ná a.m.k. 50 mm inn fyrir miðlínu ökumannssætis. Vörnin skal vera a.m.k. 800 mm há mælt frá gólfpletinum framan við farþegasæti.

Staðsetning eða gerð búnaðar í fólksrými, sérstaklega efri brún á sætisbökum og brúnir á stoðveggjum, skal vera þannig að sem minnst hættu sé á meiðslum við umferðaróhapp.

(6) *Handslár og handföng.*

a. Almennar kröfur:

Handslár og handföng skulu vera nægjanlega sterk. Þau skulu þannig gerð og fyrir komið að ekki valdi hættu fyrir farþega.

Handslár og handföng skulu þannig gerð að auðvelt sé að festa hönd á þeim. Þvermál þeirra skal vera milli 20 og 45 mm. Minnsta þvermál þeirra má vera 15 mm ef annað þvermál á sama þversniði er a.m.k. 25 mm.

Bilið frá handslá eða handfangi að fletinum sem þau festast á skal vera a.m.k. 40 mm. Á hurðum má bilið þó fara niður í 35 mm.

b. Handslár og handföng fyrir hópþreifrið IA og IIA:

Handslár og handföng skulu vera nægjanlega mörg og í seilingarfjarlægð farþega hvar sem hann er á svæði fyrir standandi farþega, sbr. lið 2(b).

Á svæðum fyrir standandi farþega þar sem ekki eru sæti með veggjum skulu vera láréttar handslár samsíða veggnum frá 800 mm til 1500 mm yfir gólfi. Á öðrum svæðum skulu handslár vera frá 800-1900 mm yfir gólfi og einnig aðrir gripstaðir frá 800-1500 mm yfir gólfi.

Beggja vegna dyraops skulu vera handslár. Á tvíbreiðum dyrum má mæta þessari kröfu með einni stoð eða handslá í miðju.

(7) *Hleri í gólfi.*

Hleri í gólfi skal þannig gerður og festur að ekki sé hættu á að hann losni við titring. Enginn hluti læsi- eða lyftibúnaðar má standa upp fyrir gólfhlöt.

08.20 Bifhjól.

- (1) Farþegasæti á bifhjóli skal búið handfestu eða álíka öryggisbúnaði fyrir farþega.
- (2) Gerð handfestu fyrir farþega á bifhjóli telst vera fullnægjandi ef hún uppfyllir ákvæði EBE-tilskipunar nr. 93/32.
- (3) Merkingar á stjórnþúnaði og gaumljósum bifhjóls teljast vera fullnægjandi ef þær uppfylla ákvæði EBE-tilskipunar nr. 93/29.

08.21 Létt bifhjól.

- (1) Létt bifhjól skal búið fóthvílu sem ætluð er ökumanni.

08.22 Þungt bifhjól.

- (1) Þungt bifhjól skal búið fóthvílum fyrir ökumann. Ef á hjólinu er sæti fyrir farþega skal það einnig búið fóthvílum fyrir farþega.

08.30 Dráttarvél.

- (1) Dráttarvél má því aðeins vera búin farþegasæti að eftirfarandi ákvæði séu uppfyllt:
 - sætið er innan við öryggishús
 - ekki er hætt á að farþegi torveldi notkun stjórnþækja vélarinnar.
 - farþegi getur haldið sér föstum í akstri.
- (2) Gerð ökumannssætis dráttarvélar telst vera fullnægjandi ef ákvæði EBE-tilskipunar nr. 78/764 með síðari breytingum eru uppfyllt.
- (3) Staðsetning, festing og gerð farþegasæta dráttarvélar telst vera fullnægjandi ef ákvæði EBE-tilskipunar nr. 76/763 með síðari breytingum eru uppfyllt.
- (4) Fyrirkomulag, staðsetning, virkni og merkingar á stjórnþúnaði dráttarvélar telst vera fullnægjandi ef ákvæði EBE-tilskipunar nr. 86/415 með síðari breytingum eru uppfyllt.
- (5) Athafnarými ökumanns dráttarvélar telst vera fullnægjandi ef viðkomandi ákvæði EBE-tilskipunar nr. 80/720 með síðari breytingum eru uppfyllt.

08.40 Vinnuvél til aksturs á opinberum vegum.

- (1) Sömu ákvæði gilda og um dráttarvél, sbr. lið 08.30.

08.50 Eftirvagn.

- (1) Um eftirvagn til farþegaflutninga gilda, eftir því sem við á, sömu ákvæði og um bifreið, sbr. lið 08.10, fólksbifreið, sbr. lið 08.11, og hópbifreið, sbr. lið 08.12.

08.208 Bifreið til að flytja hreyfihamlaða.

- (1) Lofthæð í farþegarými skal vera a.m.k. 1450 mm á öllu svæði sem er 400 mm innan við hliðar.
- (2) Hjólastól skal vera hægt að festa í fjórum hornum. Í hverju hjólastólarými skulu vera festingar sem eru niðurfelldar í gólf, a.m.k. tvær festingar aftan við og ein framan við hvern hjólastól. Bil milli festinga skal vera sem næst breidd hjólastóls. Ef notuð er ein festing að framan skal hún vera fyrir miðju. Festingar skulu vera sjálfflæsandi krókar eða augu með innanmáli 25 til 30 mm. Aftari festingarnar skulu þola a.m.k. 650 daN átak hvor við átak í 45° halla fram á við. Ef sömu festingar eru notaðar fyrir öryggisbelti skulu þær þola a.m.k. 1400 daN. Tvær festingar að framan skulu þola a.m.k. 500 daN hvor við átak í 45° halla aftur, ein festing að framan skal þola 1000 daN.
- (3) Festiolar skulu vera a.m.k. 25 mm breiðar og 350 til 700 mm að lengd. Þær skulu þola a.m.k. 500 daN átak. Festiolar skulu vera með viðeigandi festingar fyrir gólffestingar og hjólastóla.
- (4) Heimilt er að nota hjólastólafestingar fyrir sæti þegar ekki er verið að flytja hjólastóla.

9. gr.
ÚTSÝN**09.00 Almenn ákvæði.**(1) *Skilgreiningar.***Spegill í flokki I:**

Flaturlaksýnisspegill sem er a.m.k. 70 cm² að flatarmáli eða kúptur laksýnisspegill sem er a.m.k. 50 cm² að flatarmáli.

Spegill í flokki II:

Flaturlaksýnisspegill sem er a.m.k. 300 cm² að flatarmáli eða kúptur laksýnisspegill sem er a.m.k. 200 cm² að flatarmáli og með a.m.k. 1800 mm sveigjuradíus.

Gleiðhornsspegill:

Kúptur laksýnisspegill með a.m.k. 400 mm sveigjuradíus og með speglunarsviði sem hér segir:

- 3,0 m aftan við lóðrétt plan sem gengur þvert út frá miðju sæti ökumanns er breidd speglunarsviðsins út frá hlið ökutækis a.m.k. 2,5 m og breikkar þaðan út í a.m.k. 12,5 m, 15,0 m aftan við þverplanið
- lengd speglunarsviðsins er a.m.k. 25,0 m, mælt frá þverplaninu.

Nálægðarspegill:

Kúptur spegill með a.m.k. 400 mm sveigjuradíus og með speglunarsviði sem hér segir:

- breidd speglunarsviðsins markast af tveimur línunum sem liggja samsíða lengdarási ökutækis, annars vegar allt að 0,2 m og hins vegar a.m.k. 1,2 m frá hlið ökumannshúss
- speglunarsviðið nær a.m.k. 1,0 m fram fyrir, og a.m.k. 1,25 m aftur fyrir lóðrétt plan sem gengur þvert út frá miðju ökumannssæti.

(2) Ökutæki skal þannig gert að ökumaður hafi góða útsýn úr sæti sínu fram fyrir ökutækið og til beggja hliða.

(3) Ökutæki með framrúðu skal hafa búnað til að halda henni hreinni og tryggja þannig útsýn ökumanns.

(4) Óheimilt er að hafa hvers konar aukahluti innan á eða innan við framrúðu og fremstu hliðarrúðu sem takmarkað geta útsýn.

09.01 Rúður.

(1) Rúður skulu vera úr lagskiptu öryggisgleri, hertu öryggisgleri eða plastefni sem myndar ekki hvassar brúnir við brot.

(2) Framrúða eða vindhlíf skal vera þannig gerð að hún hvorki brengli né óskýri mynd þeirra hluta sem sjást í gegnum hana.

(3) Ljósgegnumstreymi framrúðu og fremstu hliðarrúða skal innan eðlilegs sjónsviðs vera a.m.k. 70%.

09.02 Speglar.

(1) Baksýnisspegill skal gefa greinilega og óbjagaða spegilmynd afturmeð eða aftureftir bifreiðinni. Hann skal vera stillanlegur og án hvassra brúna eða horna.

- (2) Innispegill skal þannig staðsettur að útsýn ökumanns fram á við og til hliða skerðist ekki verulega. Hann skal vera stillanlegur án verkfæra.
- (3) Útispegill skal vera sýnilegur í gegnum þurrkusvið framrúðu eða í gegnum hliðarrúðu og má ekki vera utar en þörf er til að gefa ökumanni fullnægjandi spegilsýn.
Útispegill skal þannig festur að stilling hans breytist ekki í akstri og skal þola eðlilegt veðrunarálag.

09.03 Sólskyggni.

- (1) Heimilt er að hafa sólskyggni ofan við framrúðu.
- (2) Sólskyggni inni í ökutæki skal vera stillanlegt og vera þannig lagað að ekki stafi óþarfa hættu af því fyrir ökumann eða farþega. Það má ekki skyggja á áskilinn innispegil.

09.10 Bifreið.

- (1) Framrúða skal vera úr lagskiptu öryggisgleri með viðurkenningarmerki. Rúður úr hertu öryggisgleri skulu bera viðurkenningarmerki. Viðurkenningarmerkið skal vera samþykkt af skráningarstofu.
- (2) Á bifreið skulu vera vélknúnar þurrkur er hreinsað geta framrúðu bæði vinstra og hægra megin á nægjanlega stóru svæði til að veita ökumanni fullnægjandi útsýn.
- (3) Á bifreið skulu vera rúðusprautur til að væta framrúðu þannig að rúðuþurrkur geti hreinsað hana.
- (4) Búnaður skal vera til að fjarlægja móðu og hrím af framrúðu.
- (5) Óheimilt er að þekja framrúðu og fremstu hliðarrúður að hluta til eða alveg með litarefnum eða með litaðri plasthimnu.
- (6) Bifreið sem dregur ökutæki sem hindrar baksýn með áskildum speglum skal búin viðbótar baksýnisspeglum á báðum hliðum. Speglnir skulu gera ökumanni kleift að sjá beggja vegna aftur með ækinu.
- (7) Baksýnisspeglar bifreiðar og speglunarsvið þeirra með tilliti til staðsetningar telst vera fullnægjandi ef viðkomandi ákvæði EBE-tilskipunar nr. 71/127 með síðari breytingum eru uppfyllt.
- (8) Eiginleikar og efni í rúðum bifreiðar telst vera fullnægjandi ef ákvæði EBE-tilskipunar nr. 92/22 eru uppfyllt.
- (9) **Gildistaka:** Ákvæði liðar 09.10 (1) gilda einnig við endurnýjun á rúðum bifreiðar sem skráð er fyrir gildistöku reglugerðarinnar.
Ákvæði liða 09.10 (5) og (6) gilda einnig um bifreið sem skráð er fyrir gildistöku reglugerðarinnar.

09.11 Fólksbifreið.

- (1) Fólksbifreið skal innanvert búin baksýnisspegli í flokki I og baksýnisspegli í flokki I á vinstri hlið.
- (2) Fólksbifreið, sem er þannig löguð eða gerð að baksýn með innispegli er að einhverju leyti skert, skal búin baksýnisspegli í flokki I á hægri hlið.

Fólksbifreið skal einnig vera búin baksýnispegli í flokki I á hægri hlið ef:

- búnaður er til að draga eftirvagn
 - stýrishjól er hægra megin.
- (3) Sjónsvið ökumanns fólksbifreiðar telst vera fullnægjandi ef það uppfyllir ákvæði EBE-tilskipunar nr. 77/649 með síðari breytingum.
- (4) Búnaður til að fjarlægja móðu og hrím af rúðum fólksbifreiðar telst vera fullnægjandi ef hann uppfyllir ákvæði EBE-tilskipunar nr. 78/317.
- (5) Búnaður til að hreinsa framrúðu fólksbifreiðar telst vera fullnægjandi ef hann uppfyllir ákvæði EBE-tilskipunar nr. 78/318 með síðari breytingum.

09.12 Hópbifreið.

- (1) Búnaður skal vera til að fjarlægja móðu af fremstu hliðarrúðum.
- (2) *Útispeglar.*
- a. Hópbifreið skal búin baksýnispegli í flokki II á báðum hliðum.
 - b. Baksýnispegill í flokki II á hægri hlið hópbifreiðar II skal vera rafhitaður með a.m.k. 5 W á hverja 100 cm² spegilflatarins.
 - c. Baksýnispegill á hægri hlið skal sýna aðaldyr, aðrar en fremstu dyr, í fullri hæð.
- (3) *Innispeglar.*
- a. Við aðaldyr hópbifreiðar IA og IIA og fremri (fremstu) aðaldyr á hópbifreið IIB sem ökumaður hefur ekki beina sjónlínu til skal vera spegill. Í speglinum skal sjást neðri hluti dyra og inngangur.
 - b. Í hópbifreið skal vera spegill sem sýnir bifreiðina að innanverðu og spegla við aðaldyr, sbr. staflið a. Sjónlína á milli baksýnispegils fram í og útgönguspegla aftur í hópbifreið skal vera órofin.

09.13 Sendibifreið.

- (1) Sendibifreið skal búin baksýnispegli í flokki I á báðum hliðum.

09.14 Vörubifreið.

- (1) Vörubifreið skal búin baksýnispegli í flokki II á báðum hliðum.
- (2) Vörubifreið II skal búin gleiðhornsspegli á hægri hlið.
- (3) Vörubifreið II skal búin nálægðarspegli á hægri hlið sem komið er fyrir í a.m.k. 2,0 m hæð, miðað við fulllestaða bifreið. Því aðeins er gerð krafa um nálægðarspegil að unnt sé að uppfylla ákvæði um hæð hans.

09.20 Bifhjól.

- (1) Ef vindhlíf er á bifhjóli skal hún vera tryggilega fest við stýri eða grind (yfirbyggingu) hjólsins.
- (2) Um rúður á þriggja hjóla bifhjóli gilda sömu ákvæði og um bifreið, sbr. lið 09.10.
- (3) Baksýnispeglar á bifhjóli og speglunarsvið þeirra með tilliti til staðsetningar telst vera fullnægjandi ef ákvæði EBE-tilskipunar nr. 80/780 með síðari breytingum eru uppfyllt. Baksýnispegill á bifhjóli skal vera viðurkenndur skv. sömu EBE-tilskipunum eða sambærilegum reglum og e-, E- eða DOT-merktur.

- (4) Búnaður til að hreinsa vindhlíf bifhjóls telst vera fullnægjandi ef hann uppfyllir ákvæði EB-tilskipunar nr. 97/24.

09.21 Létt bifhjól.

- (1) Létt bifhjól skal búið baksýnispegli vinstra megin.

09.22 Pungt bifhjól.

- (1) Pungt bifhjól skal búið baksýnispegli bæði vinstra og hægra megin. Um spegla á þriggja hjóla bifhjóli gilda þó sömu ákvæði eftir því sem við á og um fólksbifreið, sbr. lið 09.11.

09.30 Dráttarvél.

- (1) Breidd fremri hornstafa ökumannshúss skal ekki vera meiri en hér segir:

$$b \leq a/10 + 65, \text{ þar sem:}$$

a er lárétt fjarlægð í mm frá viðmiðunarpunkti að stafnum,

b er lárétt breidd stafsins í mm í hæð viðmiðunarpunkts. Til breiddarinnar teljast gluggalistar, dyrakarmur og annað ógegensætt efni.

Viðmiðunarpunktur er 270 mm aftan við miðja frambrún ökumannssætis og 700 mm ofan við álagslausa setu sætis í miðstillingu.

- (2) Framrúða skal vera úr lagskiptu eða hertu öryggisgleri.
- (3) Dráttarvél með framrúðu skal búin a.m.k. einni vélknúinni rúðupurrku.
- (4) Dráttarvél skal búin a.m.k. einum spegli í flokki I. Ef dráttarvélin dregur eftirvagn eða tengitæki sem hindrar baksýn skal hún búin viðbótar baksýnispeglum á báðum hliðum. Speglnir skulu gera ökumanni kleift að sjá beggja vegna aftur með ækinu.
- (5) Styrkur og eiginleikar glers í framrúðu og öðrum rúðum dráttarvélar telst vera fullnægjandi ef ákvæði EBE-tilskipunar nr. 89/173 með síðari breytingum eru uppfyllt.
- (6) Virkni rúðupurrka og sjónsvið ökumanns dráttarvélar telst vera fullnægjandi ef það uppfyllir ákvæði EBE-tilskipunar nr. 74/347 með síðari breytingum.
- (7) Baksýnispeglar dráttarvélar og speglunarsvið þeirra með tilliti til staðsetningar telst vera fullnægjandi ef ákvæði EBE-tilskipunar nr. 74/346 með síðari breytingum eru uppfyllt.

09.40 Vinnuvél til aksturs á opinberum vegum.

- (1) Sömu ákvæði gilda og um dráttarvél skv. lið 09.30, að undanskildum lið (1).

09.50 Eftirvagn.

- (1) Eiginleikar og efni í rúðum eftirvagns telst vera fullnægjandi ef ákvæði EBE-tilskipunar nr. 92/22 eru uppfyllt.

10. gr.

UPPHITUN OG LOFTRÆSTING**10.00 Almenn ákvæði.**

- (1) Búnaður til upphitunar skal þannig gerður að ekki sé hætta á að kolsýrlingur (CO) komist inn í fólksrými eða lokað farmrými.
- (2) Upphitunarloft sem blásið er inn í fólksrými má ekki vera hitað beint af útblásturskerfi ökutækisins.
- (3) Hiti yfirborðsflata upphitunarbúnaðar má mestur vera 100°C. Þeir hlutar upphitunarbúnaðar sem eru heitari en 80°C skulu vera varðir gegn beinni snertingu.

10.10 Bifreið.

- (1) Fólksrými skal vera unnt að hita og loftræsta á viðunandi hátt.

10.11 Fólksbifreið.

- (1) Búnaður til hitunar og loftræstingar fólksrýmis fólksbifreiðar telst vera fullnægjandi ef hann uppfyllir ákvæði EBE-tilskipunar nr. 78/548.

10.12 Hópbifreið.

- (1) Í hópbifreið IIB skal vera loftræstikerfi sem sér fólksrými fyrir nægjanlegri loftræstingu þótt bifreið sé kyrrstæð. Dreifing loftsins skal vera sem jöfnust um alla lengd vagnsins og loftskipti skulu nást þrátt fyrir lokaðar þaklúgur, glugga og dyr.

Ef loftið er tekið inn í bifreiðina að framanverðu skal neðri brún loftinntaks vera a.m.k. 1,0 m yfir akbraut.

- (2) Upphitunarkerfi skal vera nógu öflugt til að jafn og eðlilegur hiti náist í öllum vagninum í akstri enda þótt kalt sé úti.

Hita umhverfis ökumann skal vera hægt að stilla sérstaklega.

Miðstöð sem brennir eldsneyti skal vera í eldvörðu hólfi og svo tryggilega frá henni gengið sem framast er unnt.

11. gr.
INN- OG ÚTGANGAR

11.00 Almenn ákvæði.

- (1) *Skilgreiningar.*

Aðaldyr:

Dyr sem farþegar nota við venjulegar aðstæður til að fara inn í ökutæki eða út úr því. Aðaldyr geta verið einbreiðar eða tvíbreiðar.

Neyðarútgangur:

Útgangur sem ætlaður er til að rýma ökutæki ef aðaldyr nýtast ekki sem slíkar eða rýming um þær verður ekki nógu hröð.

Neyðarútgangur getur verið neyðardyr, neyðargluggi og neyðarlúga á þaki.

- (2) Dyr ökutækis skulu þannig hannaðar að fyrirhafnarlítið og örugglega megi komast inn í það og út úr því.
- (3) Hurðir á hliðum ökutækis má ekki vera hægt að festa í útstæðri stöðu.
- (4) Á hurð skal vera lokunarbúnaður sem getur haldið henni lokaðri meðan á akstri stendur.
- (5) Lamir skulu vera tryggilega festar við hurð og yfirbyggingu ökutækis.
- (6) Hurðarhúnar og lamir skulu vera þannig lagaðar og fyrir komið að vegfarendum stafi ekki hætta af þeim.

11.10 Bifreið.

- (1) Dyrum sem veita aðgang að rými ökumanns skal vera unnt að læsa tryggilega.
- (2) Ef fleiri en einar dyr eru á fólksrými ökutækis skal a.m.k. vera unnt að opna tvennar dyr innan frá þó að þær séu læstar að utan.
- (3) Lamir á hliðarhurð, annarri en sveifluhurð, skulu vera að framanverðu. Þó mega lamir vera aftan á tvöfaldri hliðarhurð ef fremri hurðin opnast á undan þeirri aftari. Húnar og læsingar skulu vera þannig gerðar og staðsettar, að ekki sé hætta á að dynnar verði opnaðar af vangá innanfrá. Læsingar skulu vera tvöfaldar og skal önnur læsingin vera öryggislæsing.

11.11 Fólksbifreið.

- (1) Dyrabúnaður fólksbifreiðar telst vera fullnægjandi ef hann uppfyllir ákvæði EBE-tilskipunar nr. 70/387 með síðari breytingum.

11.12 Hópbifreið.(1) *Fjöldi útganga.*

- a. Lágmarksfjöldi aðaldyra á hópbifreið IA og IIA skal vera sem hér segir:

Fjöldi leyfðra farþega	Fjöldi aðaldyra
≤20	1
21 ≤60	2
> 60	3

Tvívreiðar aðaldyr má telja sem tvennar dyr.

Tafla 11.1

- b. Á hópbifreið IB og IIB skulu vera a.m.k. tvennar dyr, annaðhvort einar aðaldyr og einar neyðardyr eða tvennar aðaldyr. Á hópbifreið IIB sem gerð er fyrir fleiri en 45 farþega skulu þó vera a.m.k. tvennar aðaldyr.
- c. Lágmarksfjöldi neyðarútganga skal vera slíkur að heildarfjöldi útganga verði sem hér segir:

Fjöldi leyfðra farþega	Fjöldi útganga
9-16	3
17-22	4
23-35	5
> 35	6

Tafla 11.2

- d. Þegar reiknaður er lágmarksfjöldi útganga fyrir liðvagn skal telja hvorn hluta liðvagns sjálfstætt ökutæki.

(2) *Staðsetning útganga.*

- a. Aðaldyr skulu vera á hægri hlið hópbifreiðar. Á fremra helmingi hennar skulu vera a.m.k. einar dyr. Dyr mega vera aftan á hópbifreið ef þær eru ekki aðaldyr.
- b. Útgöngum skal þannig fyrir komið að þeir séu því sem næst jafnmargir á báðum hliðum. Að minnsta kosti einn neyðarútgangur skal vera framan eða aftan á hópbifreið II eða neyðarlúga. Hvor hluti liðvagns telst vera sjálfstætt ökutæki en gangurinn á milli telst ekki vera útgangur.
- c. Ef neyðarlúgur skulu vera til viðbótar við aðra neyðarútganga skal lágmarksfjöldi lúga vera sem hér segir:

Fjöldi leyfðra farþega	Fjöldi lúga
≤50	1
>50	2

Tafla 11.3

- d. Útgangar á sömu hlið skulu vera með hæfilegu millibili.
- e. Ef aðeins ein neyðarlúga er á hópþreifreið skal hún vera um miðbik þaksins. Ef lúgurnar eru tvær skulu vera a.m.k. 2,0 m á milli þeirra.

(3) *Málsetning útganga.*

Útgangar skulu hafa eftirfarandi lágmarksmál:

Gerð útgangs	Vídd	Hópþreifreið		
		IB	IA/IIA	IIB
Aðaldyr	Hæð (mm)	1400	1800	1650
	Breidd (mm)	einbreiðar dyr 650 tvíbreiðar dyr 1200		
Neyðardyr	Hæð (mm)	1250		
	Breidd (mm)	550		
Neyðargluggi	Flatarmál (m ²)	0,4		
Neyðarlúga	Flatarmál (m ²)	0,4		

Tafla 11.4

Auk þess gildir:

- aðaldyr mega vera allt að 100 mm mjórri í hæð handsláa
- dyr í hópþreifreið IB mega vera allt að 250 mm mjórri við hjólskálar og fjarstýrðan opnunarbúnað
- op neyðarglugga og neyðarlúgu skulu vera þannig löguð að í gegnum þau komist réttþyrningur sem er 500 mm hár og 700 mm breiður.

(4) *Gerð útganga.*

a. Um aðaldyr gildir:

- stjórnþúnaður fyrir fjarstýrðar aðaldyr skal vera nálægt öikumanni
- á innanverðum hurðum má ekki vera þúnaður sem ætlaður er til að loka af stigaprep þegar dyrnar eru lokaðar.

b. Um neyðardyr gildir:

- neyðardyr sem hægt er að hafa læstar utan frá skal alltaf vera auðvelt að opna innan frá
- dyr með afllokun skal ekki telja neyðarútgang nema hægt sé að opna þær rակleitt með handafli þegar stjórnþúnaður fyrir fjarstýrðar aðaldyr hefur verið aftengdur.
- handföng að utanverðu skulu ekki vera ofar en 1800 mm yfir akbraut miðað við óhlaðna þreifreið
- lamir á neyðardryrum skulu vera að framanverðu
- neyðardyr skulu opnast út og vera þannig hannaðar að lítil hætta sé á að þær festist jafnvel þótt yfirbygging aflagist við umferðaróhapp

- á neyðardyrum á hópþreifrið II sem ekki sjást auðveldlega úr sæti ökumanns skal vera búnaður sem varar ökumann við ef dyrnar eru ekki tryggilega lokaðar. Viðvörðunarbúnaðurinn skal stjórna af læsingunni sjálfri en ekki af hreyfingu hurðarinnar.
 - c. Í neyðarglugga skal vera auðbrjótanlegt öryggisgler. Ekki skal samt gera kröfu um slíkt gler ef neyðargluggi er með fullnægjandi losunarbúnaði sem gerir kleift að opna gluggann viðstöðulaust innan frá.
 - d. Neyðarlúga skal þannig gerð að hún hindri ekki greiðan aðgang innan úr bifreiðinni. Neyðarlúgur sem hægt er að læsa utan frá skal alltaf vera auðvelt að opna innan frá.
- (5) Aðkoma að útgöngum.
- a. Gangur í hópþreifrið skal vera greiður og hindrunarlaus. Lágmarksbreidd á gangi hópþreifriðar skal vera:

Hópþreifrið	Frá gólfi að 1400 mm hæð	Frá 1400 mm að 1800 mm hæð
IA	450 mm	550 mm
IIB	300 mm	450 mm
Hópþreifrið	Frá gólfi að 1200 mm hæð	Frá 1200 mm að 1450 mm hæð
IB	250 mm	450 mm

Tafla 11.5

Auk þess gildir:

- í hópþreifrið IA og IIA er fullnægjandi að gangurinn sé 400 mm breiður aftan við lóðrétt þverplan 1500 mm framan við miðlínu afturáss en þó ekki frammar en aftan við aftari brún öftustu aðaldyra
- í hópþreifrið IB og IIB geta sætin annars vegar eða beggja vegna við ganginn verið færanleg til hliðar og má þá breidd gangsins vera 220 mm. Með aðgengilegum stjórnþúnaði skal þá vera auðvelt að færa sætin og auka breidd gangsins í 300 mm
- í hópþreifrið IB með þrjár sætaraðir eða færri aftan við ökumannsstól er heimilt að hafa eitt eða tvö fellisæti sem takmarka breidd gangs með sætið í niðurfelldri stöðu
- lágmarkshæð á gangi skal vera:

Hópþreifrið	
IA/IIA/IIB	IB
1900 mm	1320 mm

Tafla 11.6

- Lofthæð í ganginum má vera 100 mm lægri framan við fremstu brún fremstu aðaldyra og aftan við lóðrétt þverplan 1500 mm framan við miðlínu afturáss en þó ekki frammar en aftan við aftari brún öftustu aðaldyra. Lofthæð í gangi

til þriggja öftustu sætaraða í hópbifreið IIB sem gerð er fyrir 22 farþega eða færri skal vera að lágmarki 1600 mm. Ákvæði þetta gildir um þann hluta gangs sem er aftan við lóðrétt þverplan 1500 mm framan við miðlínu afturáss en þó ekki frammar en aftan við aftari brún öftustu aðaldyra. Lofthæð í gangi tveggja hæða hópbifreiðar skal ekki vera minni en 1650 mm.

- b. Frá gangi að aðaldyrum skal vera autt rými sem hefur a.m.k. sömu hæð og aðaldyr, sbr. töflu í lið 11.12 (3). Frá dyraþrepi/gólfu og upp í 700 mm hæð skal breiddarrýmið vera a.m.k. 400 mm og a.m.k. 550 mm á bilinu 700 mm og upp í 1550 mm hæð yfir dyraþrepi/gólfu.

Heimilt er að hafa stakt sæti fyrir leiðsögumann á svæðinu frá gangi að aðaldyrum, enda eru lágmarkskröfur um breiddarrými uppfylltar þegar sætið er í uppreistri stöðu.

- c. Aðkoma að neyðardyrum og neyðargluggum skal vera greið og hindrunarlaus. Ef sæti eru við neyðardyr eða glugga skal vera hægt að víkja sætinu til svo aðkoma að þeim verði eins og til er ætlast.
- d. Þrep við aðaldyr skulu vera a.m.k. 400 mm breið. Mesta hæð og minnsta dýpt þrepa skal vera eins og tilgreint er í eftirfarandi töflu og með tilvísun í mynd 11.1:

		Tilvísun í mynd	Hópbifreið		
			IB	IA/IIA	IIB
Fyrsta þrep	Hæð yfir akbraut (mm)	A hámark	400	360	400
	Dýpt (mm)	B lágmark		200	200
		C hámark			100
Næstu þrep	Hæð (mm)	D hámark		250*	350
	Dýpt (mm)	E lágmark		200	200

* Ef dyr eru aftan við aftasta ás skal leyfa 300 mm hæð við þær.

Tafla 11.7

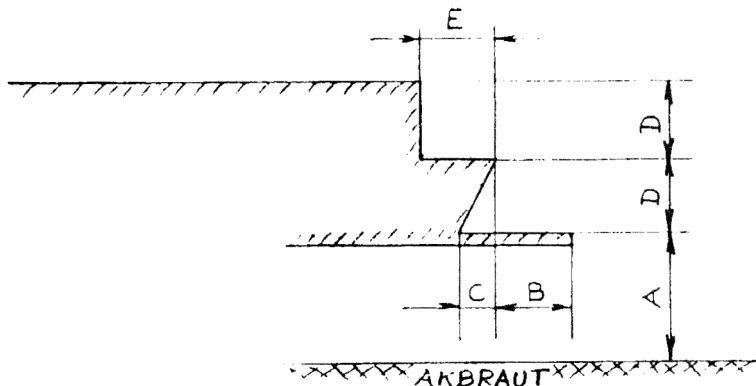

Mynd 11.1

e. Um lyftiprep við dyr gildir:

- hreyfing lyftiprepa skal vera samstillt hreyfingu viðkomandi aðaldyra eða neyðardyra
- þegar dyr eru lokaðar skal enginn hluti lyftipreps skaga meira en 10 mm út fyrir aðlæga línu yfirbyggingar
- ekki skal vera mögulegt að lyftiprep dragist út þegar bifreið er í akstri. Bili búnaðurinn sem hreyfir þrepið skal það dragast upp og stöðvast þar. Bilað þrep skal ekki geta hindrað hreyfingu hurðarinnar.

11.13 Sendibifreið.

- (1) Dyrabúnaður sendibifreiðar telst vera fullnægjandi ef hann uppfyllir ákvæði EBE-tilskipunar nr. 70/387 með síðari breytingum.

11.14 Vörubifreið.

- (1) Dyrabúnaður vörubifreiðar telst vera fullnægjandi ef hann uppfyllir ákvæði EBE-tilskipunar nr. 70/387 með síðari breytingum.

11.30 Dráttarvél.

- (1) Á húsi dráttarvélar skulu vera dyr á báðum hliðum. Þó er fullnægjandi að hafa einar dyr og neyðarútgang sem ekki er á sömu hlið og dyrnar. Neyðarútgangur má vera upp úr þaki dráttarvélar.
- (2) Aðgangur að ökumannssæti, dyr, gluggar og neyðarútgangar dráttarvélar telst vera fullnægjandi ef ákvæði EBE-tilskipunar nr. 80/720 með síðari breytingum eru uppfyllt.

11.40 Vinnuvél til aksturs á opinberum vegum.

- (1) Sömu ákvæði gilda og um dráttarvél, sbr. lið 11.30.

11.50 Eftirvagn.

- (1) Um eftirvagn til farþegaflutninga gilda, eftir því sem við á, sömu ákvæði og um bifreið, sbr. lið 11.10, fólksbifreið, sbr. lið 11.11, og hópibifreið, sbr. lið 11.12.
- (2) Á lokuðu farmrými með dyrum sem hægt er að skella aftur skulu vera dyr sem á auðveldan hátt má opna innan frá þó að þær séu læstar að utan.
- (3) Dyrabúnaður eftirvagns telst vera fullnægjandi ef hann uppfyllir ákvæði EBE-tilskipunar nr. 70/387 með síðari breytingum.

11.208 Bifreið til að flytja hreyfihamlaða.

- (1) Hið minnsta skulu vera einar dyr á farþegarými, a.m.k. 1.300 mm að hæð og a.m.k. 1.000 mm að breidd.
- (2) Hið minnsta skulu vera þrjár neyðarútgangar, einn á þaki og einn á hvorri hlið. Dyr á afturgafli geta komið í stað neyðarútgangs á hlið. Frá farþegarými skal vera greiður gangur a.m.k. 350 mm að breidd að neyðarútgangi á hvorri hlið. Sömu reglur gilda um neyðarútganga og í hópibifreið, sbr. lið 11.12.

12. gr

AFLRÁS OG HRAÐATENGDUR BÚNAÐUR**12.00 Almenn ákvæði.**

- (1) Vélknúíð ökutæki sem er meira en 400 kg að eiginþyngd skal hafa búnað til aksturs aftur á bak fyrir eigin vélarafli.
- (2) Leki olíu frá aflrás skal vera í lágmarki.
- (3) Ökumaður skal auðveldlega, og án þess að færa sig til í sæti, geta lesið af hraðamæli og öðrum mælum sem nota þarf við akstur ökutækis.
- (4) Ökutæki má því aðeins vera búíð sjálfvirkum ökuhraðastilli að:
 - ökuhraðastillirinn megi tengja og aftengja á einfaldan hátt með sérstökum stjórnbúnaði við sæti ökumanns
 - ökuhraðastillirinn aftengist þegar hemlað er.

12.01 Hraðamælir.

- (1) Hraðamælir skal sýna hraða ökutækis í km/klst.
- (2) Leyfilegt frávik hraðamælis er allt að 10% yfir raunhraða að viðbættum 4 km/klst. Hraðamælir má aldrei sýna meira en 4% minni hraða en raunhraða.

12.02 Ökuriti.

- (1) Gerð og virkni ökurita skal vera samkvæmt EBE-reglugerð nr. 3821/85, sbr. reglugerð um aksturs- og hvíldartíma o.fl. í innanlandsflutningum og við flutning innan EES.

12.03 Hraðatakmarkari.

- (1) Virkni hraðatakmarkara skal vera skv. EBE-tilskipun nr. 92/24.
- (2) Eftirfarandi ökutæki eru undanþegin ákvæðum um hraðatakmarkara:
 - a. Bifreiðir til neyðaraksturs.
 - b. Bifreiðir sem hafa lægri tæknilegan hámarkshraða en sem nemur takmörkunarahraðanum.
 - c. Bifreiðir sem eingöngu eru ætlaðar til að veita opinbera þjónustu í þéttbýli.
 - d. Bifreiðir sem notaðar eru í tengslum við vísindalegar tilraunir.

12.10 Bifreið.

- (1) Bifreið skal búin hraðamæli.
- (2) Hraðamælir skal vera lýstur upp þegar framvísandi stöðuljós eru kveikt.
- (3) Búnaður bifreiðar til aksturs aftur á bak og búnaður til mælingar á ökuhraða bifreiðar telst vera fullnægjandi ef hann uppfyllir ákvæði EBE-tilskipunar nr. 75/443 með síðari breytingum.

12.12 Hópbifreið.

- (1) Hópbifreið skal búin ökurita samkvæmt nánari ákvæðum í reglugerð um aksturs- og hvíldartíma ökumanna o.fl. í innanlandsflutningum og við flutning innan EES.
- (2) Hópbifreið II, sem er meira en 10.000 kg að leyfðri heildarþyngd, skal búin hraðatakmarkara sem takmarkar hámarkshraða við 100 km/klst.

12.14 Vörubifreið.

- (1) Vörubifreið skal búin ökurita samkvæmt nánari ákvæðum í reglugerð um aksturs- og hvíldartíma ökumanna o.fl. í innanlandsflutningum og við flutning innan EES.
- (1) Vörubifreið II skal búin hraðatakmarkara sem takmarkar hámarkshraða við 85 km/klst.

Til 31. desember 2005 er þó heimilt að hraðatakmarkari takmarki hraða við 100 km/klst. Þetta gildir þó ekki um vörubifreið sem notuð er í fjölþjóðlegri umferð.

12.20 Bifhjól.

- (1) Bifhjól skal búið hraðamæli.
- (2) Hraðamælir skal vera lýstur upp þegar afturvísandi stöðuljós eru kveikt.
- (3) Mæliaðferðir sem lagðar eru til grundvallar flokkun á bifhjólum með tilliti til hámarkshraða, hámarkssnúningsvægis og hámarksafls teljast vera fullnægjandi ef þær uppfylla ákvæði EB-tilskipunar nr. 95/1.

12.30 Dráttarvél.

- (1) Yfir aflúrtaki skal vera hlíf. Hlífin skal vera þannig gerð að tenging drifskafts sé auðveld.

Á eða við hlíf aflúrtaks skal vera festing fyrir hlíf drifskafts sem hindrar að hún snúist með skaftinu.

- (2) Hólkur skal vera yfir aflúrtaki þegar það er ekki í notkun.
- (3) Búnaður dráttarvélar til aksturs aftur á bak telst vera fullnægjandi ef hann uppfyllir viðkomandi ákvæði EBE-tilskipunar nr. 79/533 með síðari breytingum.
- (4) Ef dráttarvél hefur búnað til takmörkunar á snúningshraða hreyfils telst hann vera fullnægjandi ef hann er í samræmi við viðkomandi ákvæði EBE-tilskipunar nr. 89/173 með síðari breytingum.
- (5) Gerð aflúrtaka á dráttarvél og hlífar yfir þeim teljast vera fullnægjandi ef ákvæði EBE-tilskipunar nr. 86/297 með síðari breytingum eru uppfyllt.
- (6) Gerð og fyrirkomulag hlífa yfir hreyfli og drifbúnaði dráttarvélar telst vera fullnægjandi ef viðkomandi ákvæði EBE-tilskipunar nr. 89/173 eru uppfyllt.
- (7) Þegar hámarkshraði dráttarvélar er mældur telst mælingaraðferðin vera fullnægjandi ef hún er í samræmi við viðkomandi ákvæði EBE-tilskipunar nr. 74/152 með síðari breytingum.
- (8) Hámarkshraði dráttarvélar telst innan marka ef ákvæði í EBE-tilskipun nr. 74/152 með síðari breytingum eru uppfyllt.

12.40 Vinnuvél til aksturs á opinberum vegum.

- (1) Sömu ákvæði gilda og um dráttarvél, sbr. lið 12.30.

12.102 Ökutæki til neyðaraksturs.

- (1) Ökutæki sem búið er til neyðaraksturs er undanþegið ákvæðum um hraðatakmarkara, sbr. lið 12.03 (2)a.

13. gr.

HLJÓÐMERKISBÚNAÐUR**13.00 Almenn ákvæði.**

- (1) Vélknúíð ökutæki skal búið flautu til hljóðmerkisgjafar.
- (2) Hljóðmerkisbúnaður sem knúinn er af þrýstilofti má ekki vera tengdur við orkuforðabúr hemlakerfis.

13.01 Flauta.

- (1) Hljómur frá flautu ökutækis skal vera tær, með jöfnum hljóðstyrk og jafnri tónhæð.
- (2) Ef flautur eru fleiri en ein og hafa mismunandi hljóðstyrk skal aðeins vera hægt að nota eina flautu í einu.

13.02 Bakkhljóðmerkisbúnaður.

- (1) Bakkhljóðmerkisbúnaður má ekki gefa frá sér hljóðmerki sem veldur vegfarendum óþarfa óþægindum. Hljóðmerkið má vera rofið með jöfnu millibili.
- (2) Bakkhljóðmerkisbúnaður má aðeins geta verið virkur þegar ökutæki er annað hvort í afturábakgír eða á hreyfingu aftur á bak.

13.10 Bifreið.

- (1) Búnaður bifreiðar til hljóðmerkisgjafar telst vera fullnægjandi ef hann uppfyllir ákvæði EBE-tilskipunar nr. 70/388 með síðari breytingum.

13.11 Fólksbifreið.

- (1) Fólksbifreið með leyfða heildarþyngd 3.500 kg eða minna má ekki hafa bakkhljóðmerkisbúnað.

13.20 Bifhjól.

- (1) Búnaður bifhjóls til hljóðmerkisgjafar telst vera fullnægjandi ef hann uppfyllir ákvæði EBE-tilskipunar nr. 93/30.

13.30 Dráttarvél.

- (1) Búnaður dráttarvélar til hljóðmerkisgjafar telst vera fullnægjandi ef hann uppfyllir viðkomandi ákvæði EBE-tilskipunar nr. 74/151 með síðari breytingum.

13.102 Ökutæki til neyðaraksturs.

- (1) Ökutæki til neyðaraksturs má hafa tveggja tóna sjálfvirkan hljóðmerkisbúnað sem skiptir stöðugt milli tveggja aðskilinna fastra tónhæða með svipaðri tónlengd.

13.203 Breytt bifreið.

- (1) Þrátt fyrir ákvæði liðar 13.11 (1) má breytt fólksbifreið hafa bakkhljóðmerkisbúnað.

14. gr.

BURÐARVIRKI**14.00 Almenn ákvæði.**

- (1) *Skilgreiningar:*

Burðarvirki:

Grind eða sjálfberandi yfirbygging eða sambland af þessu.

Dráttarbúnaður:

Búnaður á ökutæki sem festa má í dráttartaug eða dráttarstöng á tryggilegan hátt.

- (2) Burðarvirki skal þola það álag sem hlýst af eðlilegri notkun ökutækis við leyfða heildarþyngd þess.
- (3) Burðarvirki ökutækis má ekki vera svo skakkt, umformað, ryðgað eða skemmt að öðru leyti að umferð stafi hættu af ökutækinu.
- (4) **Gildistaka:** Ákvæði liðar 14.00 gilda einnig um ökutæki sem skráð er fyrir gildistöku reglugerðarinnar.

14.01 Grind.

- (1) Yfirbygging og áfestur búnaður, svo sem krani, vörulyfta og sturtubúnaður skal vera festur við ökutæki samkvæmt leiðbeiningum framleiðanda þess eða festur við stálgrind þess þannig að spennur í efni grindarinnar verði hvergi hærri en 15 daN/mm² við notkun áfesta búnaðarins.
- (2) **Gildistaka:** Ákvæði liðar 14.01 gildir einnig um búnað sem festur er á ökutæki og yfirbyggingu sem sett er á ökutæki sem skráð er fyrir gildistöku reglugerðarinnar.

14.10 Bifreið.

- (1) Á bifreið framanverðri skal vera dráttarbúnaður.
- (2) Dráttarbúnaður bifreiðar telst vera fullnægjandi ef hann uppfyllir ákvæði EBE-tilskipunar nr. 77/389 með síðari breytingum.

14.11 Fólksbifreið.

- (1) Á aftanverðri fólksbifreið skal vera dráttarbúnaður.
- (2) Leyfður hámarksmassi fólksbifreiðar skal ekki vera meiri en tæknilega leyfður hámarksmassi hennar með hleðslu, eins og framleiðandi skilgreinir hann.
Massi og dráttarmassi fólksbifreiðar telst innan leyfðra marka ef ákvæði EBE-tilskipunar nr. 92/21 með síðari breytingum eru uppfyllt.

14.14 Vörubifreið.

- (1) Breytingar og viðgerðir á grind vörubifreiðar skulu vera gerðar samkvæmt leiðbeiningum framleiðanda og samþykktar af skráningarstofu.

14.20 Bifhjól.

- (1) Tveggja hjóla bifhjól skal búið standara.
- (2) Útfærsla og fyrirkomulag standara á bifhjóli telst vera fullnægjandi ef ákvæði EBE-tilskipunar nr. 93/31 eru uppfyllt.
- (3) Massi bifhjóls telst innan leyfðra marka ef ákvæði EBE-tilskipunar nr. 93/93 eru uppfyllt.

14.30 Dráttarvél.

- (1) Framanvert á dráttarvél á hjólum skal vera dráttarbúnaður með gegnumgangandi bolta.
- (2) Dráttarbúnaður dráttarvélar telst vera fullnægjandi ef hann uppfyllir viðkomandi ákvæði EBE-tilskipunar nr. 79/533 með síðari breytingum.

- (3) Hámarksþyngd dráttarvélar og þyngd á ása hennar telst innan marka ef ákvæði EBE-tilskipunar nr. 74/151 með síðari breytingum eru uppfyllt.
- (4) Þyngd búnaðar sem dráttarvél dregur telst vera innan marka ef þyngdin er í samræmi við ákvæði EBE-tilskipunar nr. 89/173 með síðari breytingum.

15. gr.

FJÖÐRUNARBÚNAÐUR OG ÁSAR**15.00 Almenn ákvæði.**

- (1) Fjöðrunarbúnaður og festing hans við burðarvirki skal þola það álag sem hlýst af eðlilegri notkun ökutækis við leyfða heildarþyngd þess.
- (2) Óeðlilegt slag vegna slits eða annarra orsaka má ekki vera í fjöðrunarbúnaði í heild sinni eða einstökum hlutum hans.
- (3) Fjöðrunarbúnaður skal geta deyft hæfilega mikið þær sveiflur í hjólabúnaði ökutækis sem stafa frá ójafnri akbraut.
- (4) Skráningarstofu er heimilt að veita undanþágu frá fjöðrun og höggdeyfingu fyrir ökutæki til sérstakra nota.
- (5) **Gildistaka:** Ákvæði liðar 15.00 gilda einnig um ökutæki sem skráð er fyrir gildistöku reglugerðarinnar.

15.01 Ásar.

- (1) Ásar skulu hafa burðarþol sem svarar a.m.k. til mestu leyfðrar ásþyngdar ökutækis.

15.02 Fjaðrir.

- (1) Fjaðrir skulu hafa burðarþol sem svarar a.m.k. til mestu leyfðrar ásþyngdar ökutækis.

15.03 Höggdeyfar.

- (1) Höggdeyfar á sama ási skulu hafa því sem næst sömu virkni til sveifludeyfingar.

15.10 Bifreið.

- (1) Allir ásar bifreiðar skulu búnir fjöðrum.

15.11 Fólksbifreið.

- (1) Fólksbifreið skal búin höggdeyfum við öll hjól.

15.12 Hópbifreið.

- (1) Hópbifreið I skal búin höggdeyfum við öll hjól.
- (2) Hópbifreið II skal búin höggdeyfum við hjól á framási.

15.13 Sendibifreið.

- (1) Sendibifreið skal búin höggdeyfum við öll hjól.

15.14 Vörubifreið.

- (1) Vörubifreið skal búin höggdeyfum við hjól á framási.

15.20 Bifhjól.

- (1) Framhjól skal búið höggdeyfðri fjöðrun.
- (2) Hjól á hliðarvagni bifhjóls skal búið fjöðrum.

15.50 Eftirvagn.

- (1) Allir ásar eftirvagns skulu búnir fjöðrum. Þó mega ásar eftirvagns sem gerður er fyrir 30 km/klst hámarkshraða eða minna vera ófjaðraðir.

15.60 Tengitæki.

- (1) Allir ásar hjólhýsis eða tjaldvagns skulu búnir fjöðrum.
- (2) Hjólhýsi eða tjaldvagn skal hafa höggdeyfa eða annan sveifludreyfandi búnað við öll hjól.

16. gr.

HJÓL OG BÚNAÐUR HJÓLA**16.00 Almenn ákvæði.**

- (1) *Skilgreiningar.*

Gerð hjólbarða:

Hjólbarðar með sams konar eiginleika hvað varðar uppbyggingu (skábanda eða þverbanda).

Hjól:

Felga með hjólbarða.

Hjólhaf:

Fjarlægð frá miðjum fremsta ási að miðjum afturási eða miðpunkti afturása ef um fleiri en einn ás er að ræða.

Sporvidd:

Bil milli miðra hjóla á sama ási.

- (2) Ekki mega vera óeðlilegar skemmdir á hjólum og hjóllegum.
- (3) Burðarþol hjóla skal svara til a.m.k mesta leyfðs áspunga ökutækis.
- (4) Ökutæki má ekki hafa hjól sem hafa slæm áhrif á aksturseginnleika þess.
- (5) Á hjólum ökutækis má ekki vera umtalsvert hæðar- eða hliðarkast.
- (6) Á hjólum ökutækis skulu vera loftfylltir gúmmíhjólbarðar eða aðrir með sambærilega eiginleika.
- (7) **Gildistaka:** Ákvæði liða 16.00 (2) - (6) gilda einnig um hjól ökutækis sem skráð er fyrir gildistöku reglugerðarinnar.

16.01 Hjólbarðar.

- (1) Á hjólum á sama ási skulu vera hjólbarðar af sömu stærð og gerð og með sambærilegu mynstri.
- (2) Loftþrýstingur í hjólbörðum á sama ási skal vera sem jafnastur. Hann skal vera í

- samræmi við álag og samkvæmt fyrirmælum framleiðanda ökutækis og hjólbarða, þó ekki meiri en 9 bör.
- (3) Stærð og útfærsla hjólbarða skal vera til samræmis við stærð og gerð felgu.
 - (4) Óheimilt er að skera nýtt mynstur sem gengur lengra inn í hjólbarða en raufar upphaflega mynstursins gerðu, nema steypst sé í hjólbarðann merking sem gefur til kynna að framleiðandi leyfi það. Óheimilt er að skera nýtt mynstur í hjólbarða á bifreiðum sem eru 3.500 kg eða minna að leyfðri heildarþyngd.
 - (5) Mynstur hjólbarða skal ná tilskilinni dýpt á þremur fjórðu hlutum slitflatarins, sitt hvoru megin við miðju hans.
 - (6) Hjólbarði sem ekki er sólaður skal vera merktur með stærð og nafni eða vörumerki framleiðanda.
 - (7) Hjólbarðar á ökutæki sem gert er fyrir meiri hámarks hraða en 30 km/klst. skulu vera viðurkenndir skv. EBE/EB-tilskipunum, ECE-reglum eða framleiddir skv. SAE-stöðlum og vera e-, E- eða DOT-merktir.
 - (8) **Gildistaka:** Ákvæði liðar 16.01 gilda einnig um hjólbarða undir ökutæki sem skráð er fyrir gildistöku reglugerðarinnar. Þó er heimilt að nota áfram hjólbarða sem þegar hefur verið tekinn í notkun enda samrýmist hann fyrri reglum.

16.02 Hjólbarðar með nögllum eða keðjum.

- (1) Þegar snjór eða ísing er á vegi skal hafa snjókeðjur á hjólum eða eftir akstursaðstæðum annan búnað, t.d. grófmynstraða hjólbarða (vetrarmynstur), með eða án nagla, sem veitt getur viðnám. Óheimilt er að nota keðjur þegar hætta er á að það valdi skemmdum á vegi.
- (2) Naglar í hjólbörðum á sama ási skulu vera sem næst jafn margir.
- (3) Hjólbarðar fyrir ökutæki sem er 3.500 kg eða minna að leyfðri heildarþyngd skulu vera negldir sem hér segir:
 - a. Lengd nagla út úr nýnegldum hjólbarða má að meðaltali ekki vera meiri en 1,2 mm.
 - b. Lengd nagla út úr hjólbarða má ekki vera minni en 0,9 mm.
 - c. Hámarksfjöldi nagla má vera sem hér segir:
 - 90 fyrir felgustærð til og með 13"
 - 110 fyrir felgustærð yfir 13" til og með 15"
 - 150 fyrir felgustærð yfir 15".
 - d. Hámarksþyngd hvers nagla má vera 1,4 g. Í hjólbarða sem ætlaður er undir torfærubifreið (t.d. jeppa) eða sendibifreið (C eða LT hjólbarði) má þyngd hvers nagla þó mest vera 3 g.
 - e. Hámarks stöðukraftur nagla (sá kraftur sem þarf til að þrýsta inn nagla, sem stendur 1,2 mm út úr sóla hjólbarða með eðlilegum loftþrýstingi, þannig að hann sé sléttur við sólann) má við 20°C (± 4°C) mestur vera:
 - 12 daN fyrir hjólbarða sem ætlaður er undir fólksbifreið.
 - 34 daN fyrir hjólbarða sem ætlaður er undir torfærubifreið (t.d. jeppa) eða sendibifreið (C eða LT hjólbarða).

- f. Í hjólbarða sem er yfir 760 mm (30 þumlungar) í þvermál og ætlaður er undir torfærubifreið (jeppa) er heimilt að nota nagla sem hver um sig er allt að 4,7 g og mesta stöðukraft við 20°C (\pm 4°C) 38 daN.
- (4) Hjólbarðar fyrir ökutæki sem er meira en 3.500 kg að leyfðri heildarþyngd skulu vera negldir sem hér segir:
- Lengd nagla út úr nýnegldum hjólbarða má ekki vera meiri en 1,7 mm.
 - Lengd nagla út úr hjólbarða má ekki vera minni en 0,9 mm og ekki meiri en 2 mm.
 - Hámarksfjöldi nagla má vera sem hér segir:
110 fyrir felgustærð til og með 15"
150 fyrir felgustærð yfir 15". Naglarnir mega þó vera allt að 200 ef útfærsla og ísetning þeirra er í samræmi við ákvæði sem gilda um hjólbarða sem ætlaðir eru undir torfærubifreið (jeppa) eða sendibifreið.
 - Hámarksþyngd hvers nagla má vera 5,2 g.
 - Hámarks stöðukraftur nagla má við 20°C (\pm 4°C) mestur vera 40 daN.
- (5) Óheimilt er að nota pípunagla, oddhvassa nagla eða annan áþekkan búnað.
- (6) Keðjur og neglda hjólbarða má ekki nota á tímabilinu frá og með 15. apríl til og með 31. október nema þess sé þörf vegna akstursaðstæðna.
- (7) **Gildistaka:** Ákvæði liðar 16.02 gilda einnig um hjólbarða undir ökutæki sem skráð er fyrir gildistöku reglugerðarinnar.

16.03 Felgur.

- (1) Á ökutæki skulu vera felgur af þeirri stærð, úr því efni og af þeirri gerð sem framleiðandi þess viðurkennir eða aðrar felgur ekki lakari.

16.04 Varahjól.

- (1) Varahjól skal standast allar kröfur sem gerðar eru um önnur hjól ökutækisins, sjá þó undantekningar varðandi bráðabirgðavarahjól í lið 16.04 (2). Bregða má negldum hjólbarða undir að sumri til og sumarhjólbarða að vetri til í stað hjólbarða sem hefur skemmst. Við slíkar aðstæður má blanda saman ólíkum gerðum hjólbarða.
- (2) Bráðabirgðavarahjól skal vera viðurkennt skv. ECE-reglum og vera E-merkt eða framleitt skv. SAE-stöðlum og vera DOT-merkt. Burðargeta bráðabirgðavarahjóls fyrir bifreið á a.m.k. fjórum hjólum skal nema a.m.k. helmingi af mesta leyfðum áspunga.

16.05 Sólaðir hjólbarðar.

- (1) Á sóluðum hjólbarða skal vera merking um hjólbarðastærð og nafn sólningaraðila og að auki áletrunin „Sólað“ eða önnur álfka áletrun.
- (2) Aðeins má sóla hjólbarða sem hafa verið viðurkenndir skv. EBE/EB-tilskipunum, ECE-reglum eða framleiddir skv. SAE-stöðlum og eru e-, E- eða DOT-merktir.

16.10 Bifreið.

- (1) Hjólbarðar undir bifreið sem er 3.500 kg eða minna að leyfðri heildarþyngd skulu allir vera sömu gerðar.

- (2) Hjól skulu vera í jafnvægi (statisku og dynamisku).
- (3) Á felgu skal vera merking með höggstöfum eða með öðrum hætti sem greini nafn framleiðanda eða merki ásamt stærð felgunnar.
- (4) Þegar bifreið sem er 3.500 kg eða minna að leyfðri heildarþyngd er búin negldum hjólbörðum, skulu öll hjól vera með negldum börðum. Þegar tvöföld hjól eru á ási er þess ekki krafist að báðir hjólbarðar séu negldir en þeir skulu vera samhverfir um lengdarás bifreiðarinnar. Naglar skulu vera sem næst jafnmargir í hverjum hjólbarða.

Negldir hjólbarðar undir bifreið sem er yfir 3.500 kg að leyfðri heildarþyngd skulu vera samhverfir um lengdarás hennar.

- (5) Við skipti á hjólbörðum undir bifreið sem ekki er breytt bifreið má mesta frávik á stærð ummáls þeirra vera + 10 % miðað við stærstu hjólbarða sem ætlaðir eru fyrir viðkomandi bifreiðargerð skv. upplýsingum framleiðanda.
- (6) Gerð og ásetning hjólbarða á bifreið telst vera fullnægjandi ef ákvæði EBE-tilskipunar nr. 92/23 eru uppfyllt. Mynsturdýpt hjólbarða telst vera fullnægjandi ef ákvæði EBE-tilskipunar nr. 89/459 eru uppfyllt.
- (7) **Gildistaka:** Ákvæði liðar 16.10, að undanskildum undirlið (3), gilda einnig um bifreið sem skráð er fyrir gildistöku reglugerðarinnar.

16.11 Fólksbifreið.

- (1) Fólksbifreið skal búin hjólbörðum með a.m.k. 1,6 mm mynsturdýpt.
- (2) Hjólbarðar á fólksbifreið skulu gerðir fyrir a.m.k. 120 km/klst. hraða. Þó þurfa hjólbarðar ekki að vera gerðir fyrir meiri hraða en sem svarar til tæknilegs hámarkshraða viðkomandi bifreiðar.
- (3) **Gildistaka:** Ákvæði liðar 16.11 gilda einnig um fólksbifreið sem skráð er fyrir gildistöku reglugerðarinnar.

16.12 Hópbifreið.

- (1) Hópbifreið skal búin hjólbörðum með a.m.k. 1,6 mm mynsturdýpt.
- (2) Sömu ákvæði gilda varðandi hraðapól hjólbarða og um fólksbifreið, sbr. lið 16.11 (2).
- (3) Fjöldi nagla í hverjum hjólbarða hópbifreiðar má vera 70 fleiri en kveðið er á um í lið 16.02.
- (4) **Gildistaka:** Ákvæði liðar 16.12 gilda einnig um hópbifreið sem skráð er fyrir gildistöku reglugerðarinnar.

16.13 Sendibifreið.

- (1) Sömu ákvæði gilda og um fólksbifreið, sbr. lið 16.11.

16.14 Vörubifreið.

- (1) Vörubifreið skal búin hjólbörðum með a.m.k. 1,0 mm mynsturdýpt.
- (2) Hjólbarðar á vörubifreið skulu gerðir fyrir a.m.k. 100 km/klst hraða. Þó þurfa hjólbarðar ekki að vera gerðir fyrir meiri hraða en sem svarar til tæknilegs hámarkshraða viðkomandi bifreiðar.

- (3) **Gildistaka:** Ákvæði liðar 16.14 gilda einnig um vörubifreið sem skráð er fyrir gildistöku reglugerðarinnar.

16.20 Bifhjól.

- (1) Bifhjól skal búið hjólbörðum með a.m.k. 1,6 mm mynsturdýpt.
- (2) Hjólbarðar á bifhjóli skulu gerðir fyrir a.m.k. tæknilegan hámarkshraða þess.
- (3) Gerð og ásetning hjólbarða á bifhjól telst vera fullnægjandi ef ákvæði EB-tilskipunar nr. 97/24 eru uppfyllt. Mynsturdýpt hjólbarða telst vera fullnægjandi ef ákvæði EBE-tilskipunar nr. 89/459 eru uppfyllt.
- (4) **Gildistaka:** Ákvæði liða 16.20 (1) og (2) gilda einnig um bifhjól sem skráð er fyrir gildistöku reglugerðarinnar.

16.50 Eftirvagn.

- (1) Hjólbarðar á eftirvagni sem gerður er fyrir meiri hámarkshraða en 30 km/klst skulu gerðir fyrir a.m.k. 100 km/klst. hraða.
- (2) Negldir hjólbarðar skulu vera samhverfir um lengdarás eftirvagns.
- (3) Gerð og ásetning hjólbarða á eftirvagni telst vera fullnægjandi ef ákvæði EBE-tilskipunar nr. 92/23 eru uppfyllt. Mynsturdýpt hjólbarða telst vera fullnægjandi ef ákvæði EBE-tilskipunar nr. 89/459 eru uppfyllt.
- (4) **Gildistaka:** Ákvæði liðar 16.50 gilda einnig um eftirvagn sem skráður er fyrir gildistöku reglugerðarinnar.

16.51 Eftirvagn I.

- (1) Eftirvagn I sem gerður er fyrir meiri hraða en 30 km/klst. skal búinn hjólbörðum með a.m.k. 1,6 mm mynsturdýpt.
- (2) **Gildistaka:** Ákvæði liðar 16.51 (1) gilda einnig um eftirvagn I sem tekinn var í notkun fyrir gildistöku reglugerðarinnar.

16.52 Eftirvagn II.

- (1) Sömu ákvæði gilda og um eftirvagn I, sbr. lið 16.51.

16.53 Eftirvagn III.

- (1) Eftirvagn III sem gerður er fyrir meiri hraða en 30 km/klst skal búinn hjólbörðum með a.m.k. 1,0 mm mynsturdýpt.
- (2) **Gildistaka:** Ákvæði liðar 16.53 (1) gilda einnig um eftirvagn III sem skráður er fyrir gildistöku reglugerðarinnar.

16.54 Eftirvagn IV.

- (1) Sömu ákvæði gilda og um eftirvagn III, sbr. lið 16.53.

16.60 Tengitæki.

- (1) Sömu ákvæði gilda, eftir því sem við á, og um eftirvagn, sbr. lið 16.50.

16.101 Ökutæki fyrir hreyfihamlaða.

- (1) Hámarksfjöldi nagla í hverjum hjólbarða bifreiðar fyrir hreyfihamlaða má vera 150, óháð stærð hjólbarðans

16.102 Ökutæki til neyðaraksturs.

- (1) Hjólbarðar á ökutæki til neyðaraksturs skulu gerðir fyrir a.m.k. tæknilegan hámarkshraða þess.
- (2) Fjöldi nagla í hverjum hjólbarða bifreiðar til neyðaraksturs má vera 100 fleiri en kveðið er á um í lið 16.02.
- (3) Ökutæki til neyðaraksturs skal búið hjólbörðum með a.m.k. 2,0 mm mynsturdýpt.
- (4) Skráningarstofa getur, ef sérstaklega stendur á, heimilað að ökutæki slökkviliðs sem skráð er til neyðaraksturs megi aka á negldum hjólbörðum óháð ákvæðum liðar 16.02 (6).
- (5) **Gildistaka:** Ákvæði liðar 16.102 gilda einnig um ökutæki sem skráð er fyrir gildistöku reglugerðarinnar.

16.203 Breytt bifreið.

- (1) Heimilt er að hafa það stóra hjólbarða að þvermál þeirra nái allt að 44% af hjólhafi. Stærri hjólbarðar en viðurkenndir eru við almenna skráningu skulu því aðeins heimilaðir að unnt sé að aka bifreiðinni á öruggan hátt, sbr. 5. gr., hemlar nái að stöðva bifreiðina á virkan hátt, sbr. 6. gr., og fylgt sé reglum um skermun hjóla, sbr. 17. gr.
- (2) Breidd sóla á hjólbarða skal ekki vera meiri en 1/3 miðað við þvermál hans.
- (3) Hámarksfjöldi nagla í hjólbarða breyttrar torfærubifreiðar má vera 1,5 x þ, þar sem þ jafngildir raunþvermáli hjólbarða í cm.

17. gr.
SKERMUN HJÓLA

17.00 Almenn ákvæði.

- (1)
- Skilgreiningar.*

Kasthorn:

Hornið á milli línu gegnum miðjan snertiflöt hjóls við veg og neðstu brún ökutækis aftan við hjól, sjá mynd 17.1.

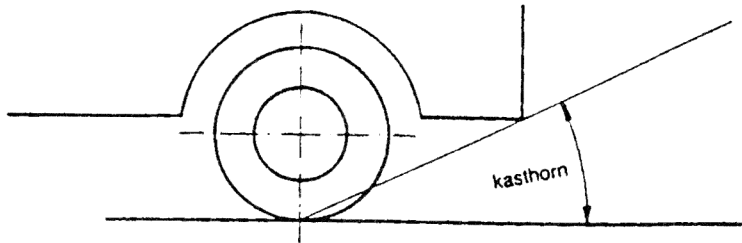
**Mynd 17.1****Fjölás:**

Tveir eða fleiri sambyggðir ásar sem í eðli sínu virka sem einn ás.

- (2) Hjól ökutækis, sem gert er fyrir meiri hraða en 30 km/klst, skulu vera skermuð þannig að dregið sé úr hættu á að óvarðir vegfarendur komist í snertingu við þau eða að þau valdi vegfarendum hættu eða óþægindum með steinkasti eða vatns- eða aurslettum.
- (3) Hjólhlífar skulu vera traustar og vel festar. Þær skulu vera þannig lagaðar að hvassar brúnir eða útstæðir hlutar þeirra valdi ekki óvörðum vegfarendum óþarfa hættu.
- (4) Bil milli hjóls og hjólhlífar skal gefa nægjanlegt rúm fyrir fjöðrun ökutækis. Á ökutæki yfir 3.500 kg að leyfðri heildarþyngd skal bil milli hjóls og hjólhlífar einnig gefa nægjanlegt rúm fyrir keðjur á hjólin.
- (5) Ákvæði um skermun hjóla ökutækis skulu vera uppfyllt við eiginþyngd þess og þegar það er í eðlilegri stöðu.
- (6) Á ökutæki með fjölási, þar sem bil milli hjóla á sömu hlið er jafnt eða minna en raddíus þeirra, mega hjólin hafa sameiginlega hjólhlíf sem uppfyllir ákvæði um skermun hjóla framan við fremsta hjól og aftan við aftasta hjól og er lárétt og órof-in þar á milli.

17.01 Hjólhlífar.

- (1) Um hjólhlíf í flokki I gildir:
 - a. Hún skal ná yfir breidd sóla hjólbarðans 30° fram fyrir og 50° aftur fyrir lóðrétt þverplan gegnum hjólmiðjuna.
 - b. Á bilinu frá 30° framan við að 50° aftan við lóðrétt þverplan gegnum hjólmiðju skulu brúnir hjólhlífar sveigjast inn á við að hjólmiðju. Brúnirnar skulu þannig gerðar að dýpt hjólhlífar verði a.m.k. 30 mm mælt upp á við í lóðréttu plani gegnum hjólmiðju. Sjá myndir 17.2a og 17.2b.

Dýpt þversniðsins má smáminka þannig að 30° framan við og 50° aftan við lóðrétt þverplan sé dýptin orðin 0. Sjá mynd 17.2a.

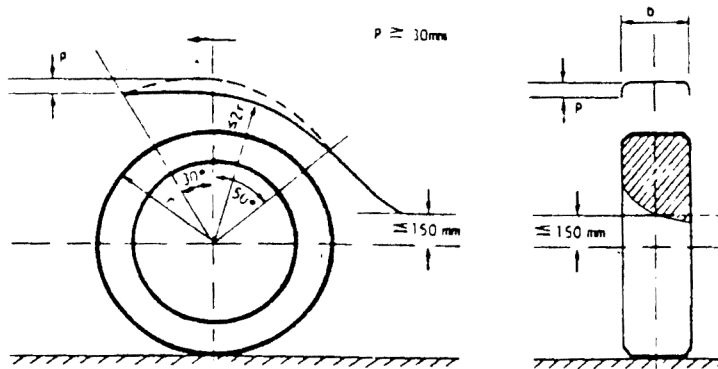

Mynd 17.2a

Mynd 17.2b

- c. Að aftanverðu skal hjólhlífinn a.m.k. ná niður að láréttu plani 150 mm yfir hjólmiðju. Á þessu bili má hlífinn mjókka, en skal a.m.k. ná yfir innri helming hjólbarðans 150 mm ofan við hjólmiðju.
 - d. Fjarlægð frá ytri brún hjólhlífar að hjólmiðju má ekki vera meiri en þvermál hjólbarða á bilinu frá 30° framan við að 50° aftan við lóðrétt þverplan gegnum hjólmiðju.
- (2) Um hjólhlíf í flokki II gildir:
- a. Hún skal ná yfir alla breidd hjólbarða eða yfir heildarbreidd beggja hjólbarða sé um tvöföld hjól að ræða.
 - b. Þversnið á allri hjólhlífinni skal vera íhvolft eða u-laga og dýptin a.m.k. 10% af heildarbreidd hjóls, þó aldrei minni en 30 mm.
 - c. Hlífinn skal ná 30° fram fyrir lóðrétt þverplan gegnum miðju hjóls. Aftan við lóðrétt þverplan skal hjólhlífinn ná niður að láréttu plani 100 mm ofan við hjólmiðju, sjá mynd 17.3.

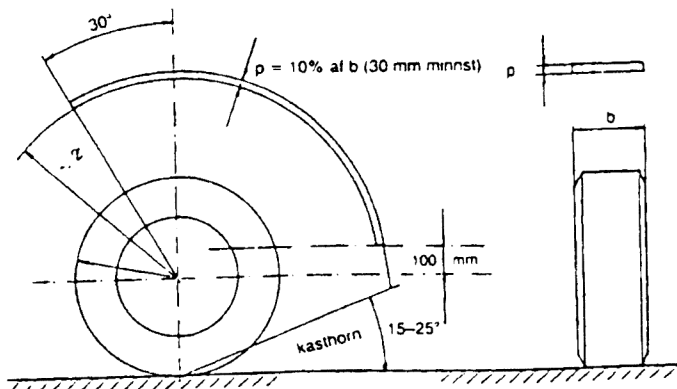

Mynd 17.3

d. Fjarlægð frá ytri brún hjólhlífar að hjólmiðju má ekki vera meiri en þvermál hjólbarða.

17.11 Fólksbifreið.

- (1) Fólksbifreið skal búin hjólhlífum í flokki I.
- (2) Heimilt er að framlengja hjólhlíf aftan við hjól með aurlíf og skal þá kasthornið við hana ekki vera minna en 15°.
Ef fólksbifreið er búin tvöföldum afturhjólum skal hjólhlíf vera framlengd með aurlíf skv. ákvæðum liðar 17.12 (3).
- (3) Skermun hjóla fólksbifreiðar telst vera fullnægjandi ef ákvæði EBE-tilskipunar nr. 78/549 með síðari breytingum eru uppfyllt.

17.12 Hópbifreið.

- (1) Um hópbifreið I sem er 3.500 kg eða minna að leyfðri heildarþyngd gilda sömu ákvæði varðandi skermun hjóla og um fólksbifreið, sbr. lið 17.11.
- (2) Hópbifreið I sem er meira en 3.500 kg að leyfðri heildarþyngd og hópbifreið II skulu búnar hjólhlífum í flokki II.
- (3) Ef kasthorn aftan við afturhjól á hópbifreið skv. lið 17.12 (2) er stærra en 25° skal framlengja hjólhlífina með aurlíf svo að hornið verði á bilinu 15° til 25° hvar sem er á breidd hjólsins.

17.13 Sendibifreið.

- (1) Sömu ákvæði gilda og um fólksbifreið, sbr. liði 17.11 (1) og (2).

17.14 Vörubifreið.

- (1) Sömu ákvæði gilda og um hópbifreið II, sbr. liði 17.12 (2) og (3).
- (2) Skermun hjóla vörubifreiðar með leyfða heildarþyngd yfir 7.500 kg telst vera fullnægjandi ef ákvæði EBE-tilskipunar nr. 91/226 eru uppfyllt.

17.20 Bifhjól.

- (1) Hjól bifhjóls skulu búin hjólhlífum í flokki I, sbr. lið 17.01. Þó þarf hjólhlíf ekki að ná lengra fram en að lóðréttu þverplani gegnum hjólmiðju.

17.30 Dráttarvél.

- (1) Fram- og afturhjól dráttarvélar skulu búin hjólhlífum.
- (2) Hjólhlíf afturhjóls skal vera innan við hjólið og ná a.m.k. út yfir hluta hjólbarðans. Bil milli hjóls og hjólhlífar skal gefa nægjanlegt rúm fyrir keðjur eða spyrnur.
- (3) Hjólhlíf við afturhjól skal ná nógu langt fram til að ekki sé hætt á að fætur öku-
manns snerti hjólin í akstri.
- (4) Hjólhlíf framhjóls skal þekja alla breidd hjólbarðans. Hún skal ná a.m.k. frá lóðréttu þverplani gegnum hjólmiðju aftur að láréttu þverplani gegnum hjólmiðju.
- (5) Skermun hjóla dráttarvélar telst vera fullnægjandi ef viðkomandi ákvæði EBE-tilskipunar nr. 89/173 með síðari breytingum eru uppfyllt.

17.40 Vinnuvél til aksturs á opinberum vegum.

- (1) Sömu ákvæði gilda og um dráttarvél, sbr. lið 17.30.

17.51 Eftirvagn.

- (1) Sömu ákvæði gilda varðandi skermun hjóla og um fólksbifreið, sbr. liði 17.11 (1) og (2).

17.52 Eftirvagn II.

- (1) Sömu ákvæði gilda og um eftirvagn I, sbr. lið 17.51.

17.53 Eftirvagn III.

- (1) Sömu ákvæði gilda varðandi skermun hjóla og um hópþbifreið II, sbr. liði 17.12 (2) og (3).
- (2) Skermun hjóla eftirvagns II telst fullnægjandi ef ákvæði EBE-tilskipunar nr. 91/226 eru uppfyllt.

17.54 Eftirvagn IV.

- (1) Sömu ákvæði gilda og um eftirvagn III, sbr. lið 17.53.

17.60 Tengitæki.

- (1) Ákvæði um skermun hjóla eftirvagna gilda eftir því sem við á, sbr. liði 17.51, 17.52, 17.53 og 17.54.

17.203 Breytt bifreið.

- (1) Um breytta torfærubifreið gilda ákvæði um hjólhlíf í flokki II, að undanskildu ákvæði um sídd hjólhlífar aftan við hjól.

Auk þess gildir:

- Hjólhlíf skal ná a.m.k. 50° aftur fyrir lóðrétt þverplan gegnum miðju hjóls.
 - Hjólhlíf skal framlengja með aurhlíf svo að kasthornið verði á bilinu 15° til 25°.
 - Ytri brún hjólhlífar skal a.m.k. ná jafnlangt út og sóli stærstu leyfilegra hjólbarða.
- (2) Heimilt er að víkja frá ákvæðum liðar 17.203 (1)b varðandi framhjól ef bifreiðin er búin stigbretti eða álíka búnaði sem nær samfellt á milli fram- og afturhjólhlífa og út fyrir ystu brún sóla framhjólbarða.

18. gr.

HREYFILL OG FYLGIBÚNAÐUR**18.00 Almenn ákvæði.**

- (1) *Skilgreiningar.*

Akstursmæling:

Aðferð til að mæla hljóðstyrk frá ökutæki á ferð skv. EBE-tilskipun nr. 70/157 með síðari breytingum.

Kyrrstöðumæling:

Aðferð til að mæla hljóðstyrk frá kyrrstæðu ökutæki skv. EBE-tilskipun nr. 70/157 með síðari breytingum.

Mengandi efni í útblæstri:

Kolsýrlingur (CO), kolvetni (HC) köfnunarefnisoxýð (NO_x), ryk (sót).

- (2) Afli og snúningshraða hreyfils skal vera hægt að stjórna þreplaust.
- (3) Um eldsneytiskerfi gildir:
 - a. Eldsneytisgeymi og eldsneytisleiðslum skal þannig fyrir komið að sem minnst hættu sé á að hlutirnir verði fyrir hnjaski og að titringur eða vindu- og beygjuhreyfingar valdi ekki hættu á sliti eða skemmdum við eðlilega notkun ökutækis. Gengið skal þannig frá tengingum eldsneytisleiðsla að þær geti ekki losnað af sjálfu sér. Eldsneytisgeymir má ekki vera staðsettur í vélar- eða fólksrými.
 - b. Eldsneytisgeymar og eldsneytisleiðslur skulu vera úr seigu og endingargóðu efni sem stenst tæringu, áhrif hita og kulda og þolir það eldsneyti sem notað er. Eldsneytisgeymir skal vera úr óeldfimu efni eða uppfylla ákvæði um prófun í EBE-tilskipun nr. 70/221 með síðari breytingum.
 - c. Fyrir eldsneytisgeyma sem innihalda gas gildir ennfremur: Ef eldsneytisgeymir er nær útblásturskerfi en 100 mm skal vera vörn milli útblásturskerfis og eldsneytisgeymis. Ef eldsneytisgeymir er í lokuðu rými skal það vera loftræst. Rýmd loftræstingar skal vera a.m.k. 500 mm². Loftræsting skal vera a.m.k 250 mm frá útblásturskerfi.
 - d. Eldsneytisgeymar fyrir gas skulu uppfylla reglur um þrýstihylki, nr. 377/1996.
 - e. Þrýstistillir fyrir gas má ekki vera staðsettur í fólks- eða farmrými. Það skal þannig gert að það loki fyrir gasstreymið sjálfkrafa ef hreyfill stöðvast þótt kveikjulás sé tengdur. Þetta gildir ekki ef á kerfinu er annar búnaður sem vinnur á sama hátt.
 - f. Eldsneytiskerfi skal vera traust og lekalaust.
 - g. Ökutæki sem gengur fyrir bensíni, þar sem eldsneytið er sjálfrennandi frá eldsneytisgeymi til hreyfils, skal hafa loka á eldsneytisleiðslunni við eldsneytisgeyminn.
- (4) Útblásturskerfi skal þannig gert og fyrir komið að:
 - a. Útblástursgas geti ekki komist inn í fólksrými.
 - b. Brennanlegum efnum stafi ekki íkveikihætta af útblásturskerfinu. Efni sem ekki eru hitaþolin skulu vera a.m.k. í 50 mm fjarlægð frá útblásturskerfi.
 - c. Endi útblásturslagnar stefni ekki til hægri.
- (5) Frá útblásturskerfi má ekki stafa ónauðsynlegur og óþægilegur hávaði. Óheimilt er að breyta útblásturskerfi svo að það valdi auknum hávaða. Ekki má vera hægt að taka hljóðdeyfi úr sambandi í akstri.
- (6) Frá hreyfli ökutækis má ekki stafa ónauðsynlegur reykur. Leki olíu eða kælivatns frá hreyfli skal vera í lágmarki.
- (7) Vélknúið ökutæki skal þannig gert og haldið við að útblástursmengun frá því vaxi ekki verulega frá því sem var á nýju ökutæki. Dísur, stillingar o.þ.h. skulu ávallt vera samkvæmt fyrirmælum framleiðanda.

18.10 Bifreið.

- (1) Í bifreið skal vera innbyggður gangsetningarlás eða annar búnaður til að fyrirbyggja að óviðkomandi geti ekið henni, svo sem stýrslás eða gírlás. Búnaður til að fyrirbyggja að óviðkomandi geti ekið bifreið, svo og annar þjófnaðarvarnarbúnaður, telst vera fullnægjandi ef hann uppfyllir ákvæði EBE-tilskipunar nr. 74/61 með síðari breytingum.
- (2) Eingöngu skal vera hægt að ræsa hreyfil bifreiðar úr ökumannssæti. Þó er heimilt að hægt sé að ræsa hreyfilinn í hreyfilrými ef kveikjulás er tengdur og aflrás ótengd.
- (3) Afl hreyfils skal vera a.m.k. 6 kW fyrir hvert tonn af leyfðri heildarþyngd bifreiðar án eftirvagns, en a.m.k. 5 kW fyrir bifreið með eftirvagn, skv. ákvæðum um mælingaraðferð í EBE-tilskipunum nr. 80/1269 með síðari breytingum.
- (4) Hreyfill bifreiðar sem búinn er rafkveikju skal gerður fyrir notkun á blýlausu bensíni.
Í bifreið sem búin er rafkveikju og þrívirkum efnahvarfa skal vera merking um blýlaust bensín við áfyllingarop eldsneytisgeymis. Merking þessi skal vera á íslensku eða í samræmi við tákni skv. ISO-staðli 2575-1982.
Stærð áfyllingarops eldsneytisgeymis fyrir blýlaust bensín skal vera þannig að ekki sé hægt að fylla eldsneyti á geyminn ef áfyllingarstútur eldsneytisdeilu er stærri en 23,6 mm að þvermáli.
- (5) Áfyllingarop og öndun eldsneytisgeymis má ekki vera í fólks-, farangurs- eða hreyfilrými.
- (6) Engin hluti af gasbúnaði má skaga út fyrir útlínur bifreiðar.
- (7) Eldsneytisgeymi og öðrum búnaði fyrir gas sem staðsettur er inni í yfirbyggingu skal komið þannig fyrir að hann verði ekki fyrir skemmdum af farangri eða farni og hafi gasþétta vörn með loftræstingu skv. lið 18.00 (3)c.
- (8) Endi útblástursrörs skal þannig lagaður að auðveldlega megi tengja við hann sogsönglu fyrir útblástur.
- (9) Hljóðstyrkur frá bifreið sem skráð er 1. júlí 1990 eða síðar má mest vera 3 dB (A) meiri en frá nýrri bifreið sömu tegundar og gerðar, miðað við kyrrstöðumælingu.
Hljóðstyrkur frá bifreið sem skráð er fyrir 1. júlí 1990 má mestur vera 98 dB (A), miðað við kyrrstöðumælingu.
- (10) Magn mengandi efna í útblæstri bifreiðar skal vera innan settra marka, jafnvel þótt ósýnileg séu.
- (11) Í hægagangi skulu eftirfarandi ákvæði uppfyllt:
 - a. Bifreið sem búin er hreyfli með rafkveikju og þrívirkum efnahvarfa í útblásturslögn má ekki gefa frá sér meira magn kolsýrlings í útblæstri en 0,5 % af rúmmáli og ekki meira magn óbrunninna kolvetna en 100 ppm.
 - b. Bifreið sem skráð er eftir 1. janúar 1991, búin er hreyfli með rafkveikju og fellur ekki undir lið (11)a má ekki gefa frá sér meira magn kolsýrlings í útblæstri en 3,5% af rúmmáli.

- c. Bifreið sem skráð er fyrir 1. janúar 1991 og búin er hreyfli með rafkveikju má ekki gefa frá sér meira magn kolsýrlings í útblæstri en 4,5% af rúmmáli. Ef ekki er hægt að stilla hreyfilinn þannig að magn kolsýrlings sé 4,5% eða minna við eðlilegan hægagang er skoðunarstofu heimilt að veita undanþágu frá framangreindu ákvæði að því tilskildu að hreyfill sé eins vel stilltur og hægt er.

Við prófun á sótmengun í útblæstri bifreiðar sem búin er dísilhreyfli, skv. EBE-tilskipun nr. 72/306 með síðari breytingum skulu ákvæði tilskipunarinnar um mesta leyfilegt magn mengandi efna vera uppfyllt.

- (12) Ákvæði um hámark mengandi efna í útblæstri þegar bifreið var skráð ný skulu einnig vera uppfyllt eftir breytingu eða skipti á hreyfli að teknu tilliti til vérlargerðar.
- (13) Óheimilt er án sérstaks leyfis skráningarstofu að tengja við eldsneytiskerfi bifreiðar búnað sem breytt getur samsetningu útblásturslofts.
- (14) Hljóðdeyfibúnaður fyrir útblástur frá hreyfli bifreiðar telst vera fullnægjandi ef ákvæði EBE-tilskipunar nr. 70/157 með síðari breytingum eru uppfyllt. Takmörkun hljóðstyrks frá bifreið telst vera fullnægjandi ef viðkomandi ákvæði sömu tilskipunar eru uppfyllt.
- (15) Ef bifreið með dísilhreyfli uppfyllir ekki ákvæði um takmörkun mengandi efna í útblæstri skv. EBE-tilskipun nr. 70/220 með síðari breytingum skal dísilhreyfill bifreiðarinnar uppfylla ákvæði um takmörkun mengandi efna í útblæstri skv. EBE-tilskipun nr. 88/77 með síðari breytingum eða sambærilegar reglur.
- (16) Óheimilt er að fjarlægja búnað sem er til að draga úr útblástursmengun. Skemmist slíkur búnaður eða dragi verulega úr virkni hans skal þegar endurnýja hann.
- (17) **Gildistaka:** Ákvæði liðar 18.10 (16) gilda um bifreið sem skráð er eftir 1. janúar 1995.

18.11 Fólksbifreið.

- (1) Hljóðstyrkur við akstursmælingu má mestur vera 78 dB (A).
- (2) Fólksbifreið skal uppfylla ákvæði um takmörkun á mengandi efnum í útblæstri skv. EBE-tilskipun nr. 70/220 með síðari breytingum eða sambærilegar reglur.
- (3) Aðferð til að mæla eldsneytiseyðslu og magn koldíoxíðs í útblæstri bifreiðar telst vera fullnægjandi ef hún uppfyllir ákvæði EBE-tilskipunar nr. 80/1268 með síðari breytingum.
- (4) Eldsneytisgeymir fyrir gas má vera í farangursrými, jafnvel þótt farangursrými sé hluti af fólksrými.

18.12 Hópbifreið.

- (1) Hljóðstyrkur við akstursmælingu má mestur vera:
- | | |
|---|------------|
| leyfð heildarþyngd ≤ 2.000 kg | 79 dB (A) |
| leyfð heildarþyngd > 2.000 kg ≤ 3.500 kg | 80 dB (A) |
| leyfð heildarþyngd > 3.500 kg, afl hreyfils ≥ 150 kW | 83 dB (A). |
- (2) Hljóðstyrkur umhverfis ökumann í höfuðhæð skal ekki vera meiri en 77 dB.
- (3) Í hreyfilrými hópbifreiðar skal ekki nota einangrunar- eða klæðningarefni sem hætta er á að mettist af eldsneyti eða smurólíu nema efnið sé varið með vökvaþétu lagi.

Hvar sem hætta getur stafað af hita í hreyfilrými hópþreifreiðar skal hættusvæðið varið með óeldfimu hitaeinangrandi efni.

- (4) Eldsneytisgeymar skulu tryggilega festir og þeim valinn staður þannig að þeir séu sem best varðir fyrir hugsanlegum árekstri. Enginn hluti eldsneytisgeymis má ná fram en 600 mm frá framenda þreifreiðar.

Enginn hluti eldsneytisgeymis, þ.m.t. áfyllingarop og lok, má skaga út fyrir útlínur yfirbyggingar.

Á eldsneytisgeymi skal vera búnaður sem sér um að þrýstingur í honum fari ekki yfir vinnuþrýsting. Búnaðurinn skal þannig gerður að af honum stafi ekki eldhætta.

- (5) Enginn hluti eldsneytiskerfis má vera í fólksrými.
- (6) Hvergi skal vera hætta á að eldsneyti safnist fyrir við hugsanlegan leka frá eldsneytiskerfi. Eldsneyti má ekki geta lekið á útblásturskerfi.
- (7) Áfyllingarop skal þannig staðsett að ekki sé hætta á að eldsneyti leki niður á hreyfil eða útblásturskerfi við áfyllingu.

Eldsneyti skal hvorki leka meðfram loki á áfyllingarstúti né um öndun jafnvel þótt geyminum sé hvolft. Lok á áfyllingarstúti skal þannig gert að það opnast ekki af vangá.

Áfyllingarop hópþreifreiðar II skal vera a.m.k. 250 mm frá dyraopi.

- (8) Hópþreifreið sem búin er hreyfli með rafkveikju skal uppfylla ákvæði um takmörkun mengandi efna í útblæstri skv. EBE-tilskipun nr. 70/220 með síðari breytingum eða sambærilegar reglur.

18.13 Sendibifreið.

- (1) Hljóðstyrkur við akstursmælingu má mestur vera:
- | | |
|--|------------|
| leyfð heildarþyngd ≤ 2.000 kg | 79 dB (A) |
| leyfð heildarþyngd > 2.000 kg | 80 dB (A). |
- (2) Sendibifreið skal uppfylla ákvæði um takmörkun mengandi efna í útblæstri skv. EBE-tilskipun nr. 70/220 með síðari breytingum eða sambærilegar reglur.
- (3) Eldsneytisgeymir og búnaður fyrir gas í farmrými skal varinn með skilrúmi með sama styrkleika og farmskilrúm, sbr. lið 22.01 (1). Ef farmrými er sambyggt fólksrými má eldsneytisgeymir fyrir gas vera í fólksrýminu.

18.14 Vörubifreið.

- (1) Hljóðstyrkur við akstursmælingu má mestur vera:
- | | |
|--|------------|
| afl hreyfils ≤ 75 kW | 81 dB (A) |
| afl hreyfils > 75 kW ≤ 150 kW | 83 dB (A) |
| afl hreyfils > 150 kW | 84 dB (A). |
- (2) Vörubifreið sem búin er hreyfli með rafkveikju skal uppfylla ákvæði um takmörkun mengandi efna í útblæstri skv. EBE-tilskipun nr. 70/220 með síðari breytingum eða sambærilegar reglur.

18.20 Bifhjól.

- (1) Á bifhjóli skal vera innbyggður gangsetningarlás og stýrslás eða annar álíka búnaður sem torveldar óheimila notkun hjólsins. Búnaður til að hindra að óviðkomandi geti ekið bifhjóli telst vera fullnægjandi ef hann uppfyllir ákvæði EBE-tilskipunar nr. 93/33.

Búnaður til að hindra að hægt sé að breyta bifhjóli í mikilvægum atriðum telst fullnægjandi ef hann uppfyllir ákvæði í EB-tilskipun nr. 97/24.

- (2) Bifhjól skal uppfylla ákvæði um takmörkun mengandi efna í útblæstri skv. EB-tilskipun nr. 97/24 eða sambærilegar reglur.
- (3) Eldsneytisgeymar og eldsneytisleiðslur skulu vera úr seigu og endingargóðu efni sem stenst tæringu, áhrif hita og kulda og þolir það eldsneyti sem notað er. Eldsneytisgeymir skal vera úr óeldfimu efni eða uppfylla ákvæði um prófun í EB-tilskipun nr. 97/24 eða sambærilegar reglur.
- (4) Hljóðdeyfifibúnaður fyrir útblástur frá hreyfli bifhjóls telst vera fullnægjandi ef ákvæði EB-tilskipunar nr. 97/24 eru uppfyllt. Takmörkun hljóðstyrks frá bifhjóli telst vera fullnægjandi ef viðkomandi ákvæði sömu tilskipana eru uppfyllt.

18.21 Létt bifhjól.

- (1) Létt bifhjól skal ekki vera hannað til hraðari aksturs en 45 km/klst. Afl hreyfils skal vera takmarkað á þann hátt að ekki sé hægt að auka það nema með verulegri breytingu á hreyfli.
- (2) Slagrými brunahreyfils má mest vera 50 cm².
- (3) Hljóðstyrkur við akstursmælingu má mestur vera 73 dB (A).
Hljóðstyrkur við mælingu í rúlluprófara má mestur vera 76 dB (A).

18.22 Pungt bifhjól.

- (1) Hljóðstyrkur við akstursmælingu má mestur vera:
- | | |
|---|------------|
| slagrými hreyfils $\leq 80 \text{ cm}^3$ | 75 dB (A) |
| slagrými hreyfils $> 80 \text{ cm}^3 \leq 175 \text{ cm}^3$ | 79 dB (A) |
| slagrými hreyfils $> 175 \text{ cm}^3$ | 80 dB (A). |
- (2) Hljóðstyrkur frá þungu bifhjóli sem skráð er 1. júlí 1990 eða síðar má mest vera 3 dB (A) meiri en frá nýju bifhjóli sömu tegundar og gerðar miðað við kyrrstöðumælingu.
Hljóðstyrkur frá bifhjóli sem skráð er fyrir 1. júlí 1990 má mestur vera 105 dB (A), miðað við kyrrstöðumælingu.
- (3) Hljóðdeyfifibúnaður fyrir útblástur telst vera fullnægjandi ef ákvæði EBE-tilskipunar nr. 78/1015 með síðari breytingum eru uppfyllt. Takmörkun hljóðstyrks telst vera fullnægjandi ef viðkomandi ákvæði sömu tilskipunar eru uppfyllt.

18.30 Dráttarvél.

- (1) Hreyfil má því aðeins vera hægt að ræsa að aflrás til drifhjóla sé rofin.
- (2) Hljóðstyrkur við akstursmælingu má mestur vera:
- | | |
|---|------------|
| leyfð heildarþyngd $\leq 1500 \text{ kg}$ | 85 dB (A) |
| leyfð heildarþyngd $> 1500 \text{ kg}$ | 89 dB (A). |

- (3) Dísilhreyfill dráttarvélar á hjólum skal uppfylla ákvæði um takmörkun mengandi efna í útblæstri skv. EBE-tilskipun nr. 77/537 með síðari breytingum eða aðrar sambærilegar reglur.
- (4) Styrkur og fyrirkomulag eldsneytisgeyma dráttarvélar telst vera fullnægjandi ef viðkomandi ákvæði EBE-tilskipunar nr. 74/151 með síðari breytingum eru uppfyllt.
- (5) Hljóðdeyfifibúnaður fyrir útblástur frá hreyfli dráttarvélar telst vera fullnægjandi ef viðkomandi ákvæði EBE-tilskipunar nr. 74/151 með síðari breytingum eru uppfyllt. Takmörkun hljóðstyrks frá dráttarvél telst vera fullnægjandi ef viðkomandi ákvæði sömu tilskipana eru uppfyllt.
- (6) Takmörkun hljóðstyrks í eyrnahæð ökumanns dráttarvélar telst vera fullnægjandi ef ákvæði EBE-tilskipunar nr. 77/311 með síðari breytingum eru uppfyllt.

18.205 Torfærubifreið.

- (1) Fyrir torfærubifreið sem er yfir 2.000 kg að leyfðri heildarþyngd hækka mörk fyrir hámarks hljóðstyrk um sem nemur:

afl hreyfils ≤150 kW.....	1 dB (A)
afl hreyfils >150 kW.....	2 dB (A).

19. gr.

RAFKERFI

19.00 Almenn ákvæði.

- (1) Rafkerfi skal vera hannað til að flytja þann straum sem því er ætlað. Leiðslur skulu vera vel einangraðar og þannig fyrir komið að þær verði ekki fyrir hnjaski, of miklum hita eða tæringu við eðlilega notkun ökutækis.
Þar sem rafleiðsla er lögð í gegnum gat í plötu úr leiðandi efni skal hlífðarkragi vera í gatinu.
- (2) Rafgeymir skal vera tryggilega festur og byrgður eða honum þannig fyrir komið að ekki sé hætt á skammhlaupi geymisins við eðlilega notkun ökutækis.
- (3) Í rafkerfi ökutækis skulu vera bræðivör eða útsláttarvör þannig að hættu á bruna ökutækis vegna skammhlaups í rafkerfi sé takmörkuð.
Við ísetningu aukarafbúnaðar skal viðkomandi straumrás varin á áðurnefndan hátt.
- (4) Ökutæki sem ætlað er til að draga eftirvagn skal búið stöðluðu raftengi fyrir rafkerfi eftirvagnsins.

19.10 Bifreið.

- (1) Bifreið skal búin rafgeymi þannig að kveikja megri á ljósabúnaði án þess að hreyfill ökutækis sé í gangi.
- (2) Frá kveikjukerfi bifreiðar skulu ekki stafa ónauðsynlegar rafsegulbylgjur sem valdið geta truflunum á fjarskiptum (útvarpi, sjónvarpi o.þ.h.).
Útgeislunarorka (sviðsstyrkur) frá rafkveikju má mest vera 50 míkróvolt á metra á tíðnisviðinu 40 - 75 megarið en línulega vaxandi upp í 120 míkróvolt á metra á tíðnisviðinu 75 - 250 megarið.

- (3) Bifreið sem hefur tengibúnað fyrir eftirvagn skal búin raftengi skv. ISO-staðli 1724-1975 eða DIN-staðli V 72570 fyrir 12 volta rafkerfi eftirvagns en skv. ISO-staðli 1185-1975 eða ISO-staðli 12098-1994(E) fyrir 24 volta rafkerfi eftirvagns.
- (4) Leiðslur í raftengi skulu tengdar á einn af eftirfarandi háttum í samræmi við nafnspennu á rafkerfi bifreiðarinnar:
 - a. Tengir skv. ISO-staðli 1724-1975 fyrir 12 volta rafkerfi eftirvagns:

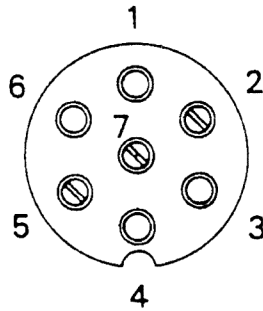

Mynd 19.1

- 1. Stefnuljós vinstra megin.
 - 2. Þokuafturljós.
 - 3. Jörð.
 - 4. Stefnuljós hægra megin.
 - 5. Eftirfarandi ljós hægra megin á eftirvagni: Afturljós, stöðuljós, breiddarljós og ljós fyrir skráningarkerki.
 - 6. Hemlaljós.
 - 7. Eftirfarandi ljós vinstra megin á eftirvagni: Afturljós, stöðuljós, breiddarljós og ljós fyrir skráningarkerki.
- b. Tengir skv. ISO-staðli 1185-1975 fyrir 24 volta rafkerfi eftirvagns:

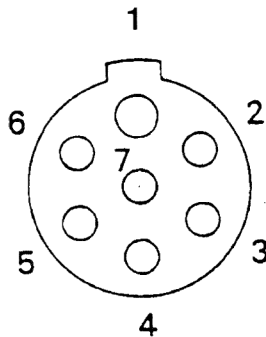

Mynd 19.2

1. Jörð.
 2. Eftirtalin ljós vinstra megin á eftirvagni: Afturljós, stöðuljós, breiddarljós og ljós fyrir skráningarmerki.
 3. Stefnuljós vinstra megin.
 4. Hemlaljós.
 5. Stefnuljós hægra megin.
 6. Eftirfarandi ljós hægra megin á eftirvagni: Afturljós, stöðuljós, breiddarljós og ljós fyrir skráningarmerki.
 7. Þokuafturljós.
- c. Tenging skv. DIN-staðli V 72570 fyrir 12 volta rafkerfi eftirvagns:

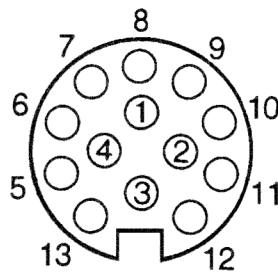

Mynd 19.3

1. Stefnuljós vinstra megin.
 2. Þokuafturljós.
 3. Jörð fyrir tengingar 1-8.
 4. Stefnuljós hægra megin.
 5. Eftirtalin ljós hægra megin á eftirvagni: Afturljós, stöðuljós, breiddarljós og ljós fyrir skráningarmerki.
 6. Hemlaljós.
 7. Eftirtalin ljós vinstra megin á eftirvagni: Afturljós, stöðuljós, breiddarljós og ljós fyrir skráningarmerki.
 8. Bakkljós.
 9. Straumur frá rafkerfi bifreiðar.
 10. Hleðslulögn fyrir rafgeymi eftirvagns.
 11. Óráðstafað.
 12. Óráðstafað.
 - 13 Jörð fyrir tengingar 9-12.
- d. Tenging skv. ISO-staðli 12098-1994(E) fyrir 24 volta rafkerfi eftirvagns:

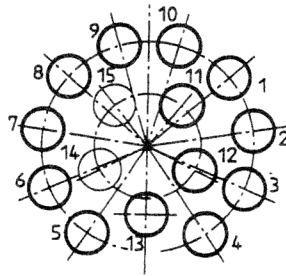

Mynd 19.4

1. Stefnuljós vinstra megin.
 2. Stefnuljós hægra megin.
 3. Þokuafturljós.
 4. Jörð.
 5. Eftirfarandi ljós vinstra megin á eftirvagni: afturljós, stöðuljós, breiddarljós og ljós fyrir skráningarmarki.
 6. Eftirfarandi ljós hægra megin á eftirvagni: afturljós, stöðuljós, breiddarljós og ljós fyrir skráningarmarki.
 7. Hemlaljós.
 8. Bakkljós.
 9. Straumur frá rafkerfi bifreiðar.
 10. Óráðstafað.
 11. Óráðstafað.
 12. Óráðstafað.
 13. Jörð fyrir 14 og 15.
 14. Óráðstafað.
 15. Óráðstafað.
- (5) Samrýmanleiki rafsegulbylgja frá bifreið sem búin er hreyfli með rafkveikju telst vera fullnægjandi ef ákvæði EBE-tilskipunar nr. 72/245 með síðari breytingum eru uppfyllt.

19.12 Hópbifreið.

- (1) Ef í hópbifreið er höfuðrofi skal hann geta rofið straum til allra straumrásna nema til ökurita, fjarskiptabúnaðar, hættuljóslera og opnunarrofa fyrir hurð að utanverðu.
- (2) Sérhver grein rafkerfis, nema greinar fyrir ræsi, kveikju, glóðarkerti, stöðvunarbúnað hreyfils, hleðslukerfi og rafgeymi, skal varin með bræðivari eða útsláttarvari. Greinar þar sem samanlögð straumnotkun fer ekki yfir 16 amper má verja með sameiginlegu vari.
- (3) Fyrir innljós í hópbifreið II skulu vera a.m.k. tvær greinar óháðar hvor annarri. Grein fyrir inn- og útgönguljós má líta á sem aðra greinina.
- (4) Rafgeymarými skal vera aðskilið frá fólksrými og loftræst út fyrir ökutækið.

19.20 Bifhjól.

- (1) Samrýmanleiki rafsegulbylgja frá bifhjóli sem búið er hreyfli með rafkveikju telst vera fullnægjandi ef ákvæði EB-tilskipunar nr. 97/24 eru uppfyllt.

19.30 Dráttarvél.

- (1) Dráttarvél skal búin rafgeymi svo að kveikja megi á ljósabúnaði án þess að hreyfill hennar sé í gangi.
- (2) Takmörkun rafsegultruflana frá dráttarvél sem búin er hreyfli með rafkveikju telst vera fullnægjandi ef ákvæði EBE-tilskipunar nr. 75/322 með síðari breytingum eru uppfyllt.
- (3) Raftengi fyrir ljósabúnað eftirvagns eða tengitækis við dráttarvél telst vera fullnægjandi ef ákvæði EBE-tilskipunar nr. 75/323 eru uppfyllt.

19.40 Vinnuvél til aksturs á opinberum vegum.

- (1) Sömu ákvæði gilda og um dráttarvél, sbr. lið 19.30.

19.50 Eftirvagn.

- (1) Á eftirvagni sem notaður er í almennri umferð skal vera kapall með staðlaðri gerð af tengikló í samræmi við raftengi dráttartækis.

19.60 Tengitæki.

- (1) Sömu ákvæði gilda og um eftirvagn, sbr. lið 19.50.

20. gr.

FJARSKIPTABÚNAÐUR**20.00 Almenn ákvæði.**

- (1) Fjarskiptatækjum, útvarps- og sjónvarpstækjum skal þannig fyrir komið að ekki skyggi á útsýn ökumanns, torveldi stjórn ökutækisins eða skapi verulega aukna hættu á meiðslum.
Ef tækin eru ætluð til notkunar meðan á akstri stendur skal þeim þannig fyrir komið að ökumaður nái auðveldlega til þeirra án þess að færa sig til í sæti eða beina athygli frá akbraut.
- (2) Sjónvarpstæki sem ökumaður getur séð á er óheimilt að nota í akstri. Þetta gildir þó ekki um skjábúnað sem ætlaður er til að fylgjast með farþegum eða notaður er við akstur afturábak.
- (3) Kallmerki fjarskiptabúnaðar má tengja við flautu eða lágljós. Á tengingunni skal vera rofi svo hægt sé að aftengja búnaðinn.
- (4) Loftneti skal þannig fyrir komið að það skapi ekki óþarfa hættu fyrir vegfarendur ef ekið er í sveig, hraði skyndilega aukinn eða hemlað.
- (5) **Gildistaka:** Ákvæði liða 20.00 (1) - (4) gilda einnig um ökutæki sem skráð er fyrir gildistöku reglugerðarinnar.

20.12 Hópbifreið.

- (1) Sjónvarpstæki skal þannig fyrir komið að ökumaður geti ekki séð á skjáinn við akstur.

21. gr.
TENGIBÚNAÐUR

21.00 Almenn ákvæði.

- (1) Tengibúnaður skal:
 - vera tryggilega festur við berandi hluta ökutækis. Rær á boltum sem festa tengibúnaðinn skulu ekki geta losnað af sjálfu sér
 - þola það álag sem hlýst af eðlilegri notkun samtengdra ökutækja
 - hafa öryggisbúnað sem kemur í veg fyrir að tengihlutinn geti opnast af sjálfu sér.
- (2) Tengihluti dráttartækis og tengihluti dregins ökutækis skulu hæfa saman. Ekki má vera óeðlilegt slag á milli tengihlutanna.
- (3) Samtengdir hlutir tengibúnaðar skulu innbyrðis vera nægjanlega hreyfanlegir.
- (4) Tenginu skal valinn staður þannig að hjól dregna ökutækisins fylgi því sem næst slóð dráttartækisins svo að sem minnst hætta sé á að ökutækin rekist saman þegar ekið er í hring með minnsta mögulegum beygjuradíusi.
- (5) **Gildistaka:** Ákvæði liða 21.00 (1) - (4) eiga einnig við um ökutæki sem skráð er fyrir gildistöku reglugerðarinnar.

21.10 Bifreið.

- (1) Tengibúnaður á bifreið skal festur við bifreiðina samkvæmt fyrirmælum frá framleiðanda hennar.
- (2) Á tengibúnaði bifreiðar skal vera greinileg og varanleg merking um framleiðanda og mestu leyfða heildarþyngd eftirvagns sem tengja má við tengibúnaðinn.
- (3) Tengibúnaður og festing hans við bifreið skal vera samþykktur af skoðunarstofu.
- (4) Tengihluti tengibúnaðar á bifreið sem gerð er til að draga tengi- eða hengivagn sem er meira en 3.500 kg að leyfðri heildarþyngd skal vera 40 mm og skv. ISO-staðli 8755-1986 eða 50 mm og skv. ISO-staðli 1102-1986 eða ECE-reglum nr. 55.

Við eiginþyngd bifreiðar skv. 1. mgr. skal hæð að miðju tengihlutans vera 800 til 1000 mm. Skráningarstofa getur heimilað frávik frá ákvæði þessu.

Jafnframt því að hafa tengibúnað skv. 1. mgr. má bifreið vera búin kúlutengi með 50 mm þvermáli tengihluta skv. ISO-staðli 1103-1976.

Tengibúnaður bifreiðar og festingar hans teljast vera fullnægjandi ef búnaðurinn er samkvæmt ákvæðum EB-tilskipunar nr. 94/20.

- (5) Tengibúnaður má ekki skyggja á skráningarmerki bifreiðar.
- (6) Tengistóll fyrir festivagn skal þannig gerður og honum þannig fyrir komið að eðlilegur þungi komi frá vagninum á ása bifreiðarinnar og að vagninn hafi nægilegt rými við bifreiðina.

Rofi til að aflétta læsingu á færanlegum tengistól skal tengdur gaumljósi og þannig gerður og frá læsingarbúnaðinum gengið að stóllinn haldist læstur þegar rofanum er ekki haldið í virkri stöðu.

- (7) **Gildistaka:** Ákvæði liðar 21.10 (5) og (6) gilda einnig um bifreið sem skráð er fyrir gildistöku reglugerðarinnar.

21.11 Fólksbifreið.

- (1) Tengihluti tengibúnaðar á fólksbifreið sem er 3.500 kg eða minna að leyfðri heildarþyngd skal vera kúla með 50 mm þvermáli.
- (2) Þyngd dráttarbeislis á tengibúnað fólksbifreiðar telst innan marka ef ákvæði EBE-tilskipunar nr. 92/21 með síðari breytingum eru uppfyllt.
- (3) **Gildistaka:** Ákvæði liðar 21.11 (1) gildir einnig um bifreið sem skráð er fyrir gildistöku reglugerðarinnar.

21.13 Sendibifreið.

- (1) Sömu ákvæði gilda varðandi tengibúnað og um fólksbifreið, sbr. liði 21.11 (1), (2) og (3).

21.30 Dráttarvél.

- (1) Dráttarvél skal búin traustum tengibúnaði fyrir eftirvagn eða tengitæki. Skal hann vera þannig gerður og fyrir komið að sem minnst hætta sé á að dráttarvélin velti eða fari aftur yfir sig.
- (2) Að framanverðu skal dráttarvél hafa dráttarbúnað.
- (3) Styrkur, staðsetning og gerð tengibúnaðar dráttarvélar telst vera fullnægjandi ef viðkomandi ákvæði EBE-tilskipunar nr. 89/173 eru uppfyllt.

21.50 Eftirvagn.

- (1) Dráttarbeisli eftirvagns skal vera þannig hannað að sem minnst hætta sé á að eftirvagn og dráttartæki rekist saman þegar ekið er í hring með minnsta mögulegum beygjuradíusi.
- (2) Dráttarbeisli eftirvagns og tengibúnaður telst vera fullnægjandi ef beisli og búnaður er samkvæmt ákvæðum EB tilskipunar nr. 94/20.

21.53 Eftirvagn III.

- (1) Tengihluti á dráttarbeisli eftirvagns III skal vera 40 mm auga skv. ISO-staðli 8755-1986 eða 50 mm auga skv. ISO-staðli 1102-1986 eða ECE-reglum nr. 55.
- (2) Við eiginþyngd eftirvagns skal hæð að miðju augans vera 800 mm til 1000 mm, miðað við að dráttarbeislið sé lárétt. Skráningarstofa getur heimilað frávik frá ákvæði þessu.

21.54 Eftirvagn IV.

- (1) Sömu ákvæði gilda og um eftirvagn III, sbr. liði 21.53 (1) og (2).

21.60 Tengitæki.

- (1) Sömu ákvæði gilda eftir því sem við á varðandi tengibúnað og um eftirvagn, sbr. liði 21.50, 21.53 og 21.54.

22. gr.
YFIRBYGGING

22.00 Almenn ákvæði.

- (1) *Skilgreiningar.*

Farmskilrúm:

Veggur eða skilrúm úr traustu efni sem komið er fyrir aftan við sæti og á að verja ökumann og farþega bifreiðar gegn framskriði farms.

Hjólhaf:

Fjarlægð frá miðjum fremsta ási að miðjum afturási eða miðpunkti afturása ef um fleiri en einn ás er að ræða.

- (2) Ökutæki skal þannig gert og búið að utan- og innanverðu að það valdi ekki óþarfa skemmdum eða meiðslum við árekstur. Yfirbygging skal þannig gerð og búin að innanverðu að ekki valdi ökumanni eða farþegum óþarfa hættu.
- (3) Ökutæki skal þannig gert að eiginþyngd þess dreifist sem jafnast á hjól á sama ási. Að minnsta kosti 20% af eiginþyngd skal hvíla á stýrðum hjólum ökutækis.
- (4) Búnaður fyrir farm og til festingar á farmi skal vera traustur, hentugur og tryggilega festur við ökutækið svo að ekki sé hætt á að farmur raskist í flutningi.

22.01 Farmskilrúm.

- (1) Farmskilrúm skal vera tryggilega fest við ökutækið og þola framskrið farms sem svarar til 10 m/sek² hraðaminnkunar ökutækis. Skilrúmið skal vera háð samþykki skoðunarstofu en það má samanstanda af:
- Fínriðnu vírneti í málmramma.
 - Málm- eða tréplötu.
 - Plasti eða öryggisgleri í málmramma.

22.02 Skvettuplata.

- (1) Tanki eða tankrými, sem ætlað er til að flytja vökva, skal skipt með skvettuplötum í rými sem ekki eru stærri en 7,5 m³. Skvettuplötur skulu festar þvert á lengdarás tanksins og stærð flatar þeirra skal vera a.m.k. 70% af þversniðsfleti hans.
- (2) Ákvæði undirliðar (1) eiga ekki við um tank sem alltaf er a.m.k. 80% fylltur eða því sem næst tómur.

22.10 Bifreið.

- (1) Bifreið skal uppfylla eftirfarandi ákvæði:
- Fjarlægð frá bakhlið yfirbyggingar eða palls að miðju afturáss skal ekki vera meiri en 60% af hjólhafi, ef aftasti hluti yfirbyggingar er í fullri breidd og ekki lengri en 4,0 m.
Ef afturhorn eru inndregin um 30° frá hvorri hlið (frá fjarlægðinni 60% af hjólhafi) má fjarlægðin frá bakhlið yfirbyggingar að miðju afturáss mest vera 65% af hjólhafi en þó ekki meiri en 4,35 m. Aftan við þetta má leyfa hleðslubúnað, varahjól o.þ.h. ef hann nær ekki út fyrir boga sem aftasta ytra horn

yfirbyggingar myndar þegar bifreiðinni er ekið með minnsta mögulegum beygjuradíusi. Þessi viðbót skal ekki ná lengra aftur fyrir afturás en sem nemur 80% af hjólhafi.

- b. Þegar ekið er frá lóðréttu plani (sem er samsíða lengdarási bifreiðar og snertir ystu brún hennar) inn í hring með 12,5 m radíus skal enginn hluti bifreiðarinnar lenda utar en 800 mm út fyrir umrætt plan.

- (2) Í bifreið með sérstöku farmrými til vöruflutninga skal vera skilrúm sem ver öku-
mann og farþega gegn framskriði farms. Í lokuðu farmrými bifreiðar skal farm-
skilrúm ná frá gólfi til lofts en í opnu farmrými skal það ná frá gólfi farmrýmis
og í a.m.k. 100 cm hæð fyrir ofan setu þess sætis sem hæst stendur í fólksrými.
- (3) Pallur/farmrými eða þess háttar má vera allt að 300 mm breiðara en mesta breidd
yfir hjólhlífur framhjóla.

22.11 Fólksbifreið.

- (1) Heimilt er að fólksbifreið, sérbúin til íbúðar, uppfylli aðeins ákvæði stafliðar b í
lið 22.10 (1).
- (2) Áferð innréttingar í fólksrými fólksbifreiðar, að undanskildum baksýnispegli,
stjórnbúnaði, þaklúgu, sætisbökum og afturhluta sæta, telst vera fullnægjandi ef
ákvæði EBE-tilskipunar nr. 74/60 með síðari breytingum eru uppfyllt.
- (3) Takmörkun útstæðra hluta á ytri hluta yfirbyggingar, að tengikúlu og útispeglum
undanskildum, telst fullnægjandi ef ákvæði EBE-tilskipunar nr. 74/483 með síðari
breytingum eru uppfyllt.
- (4) Hámarksstærð fólksbifreiðar skal vera sem hér segir:
- lengd: 12,00 m,
 - breidd: 2,50 m,
 - hæð: 4,00 m.

Þyngd og stærð fólksbifreiðar telst innan marka ef ákvæði EBE-tilskipunar nr. 92/21
með síðari breytingum eru uppfyllt.

- (5) Styrkur yfirbyggingar fólksbifreiðar til verndar ökumanni og farþegum við árekstur
frá hlið telst vera fullnægjandi ef ákvæði EB-tilskipunar nr. 96/27 eru uppfyllt.
- (6) Styrkur yfirbyggingar fólksbifreiðar með leyfða heildarþyngd 2500 kg eða minna
til verndar ökumanni og farþegum við árekstur framanfrá telst vera fullnægjandi
ef ákvæði EB-tilskipunar nr. 96/79 með síðari breytingum eru uppfyllt.

22.12 Hópbifreið.

- (1) Yfirbygging skal vera úr traustu og gallalaus efni og hafa fullnægjandi veltistyrk.
- (2) Yfirbygging hópbifreiðar I skal þannig gerð að hún standist álag á þak bifreið-
arinnar sem nemur leyfðri heildarþyngd hennar án þess að aflagast verulega.
- (3) Hurðir og lúgur fyrir lestum á hliðum skulu opnast upp eða fram.
- (4) Sætaskipan skal vera þannig að með fulllestaðri bifreið verði skipting þyngdar
eðlileg á ása og heildarþyngd í samræmi við burðargetu bifreiðarinnar.

- (5) Heimilt er að hóp bifreið uppfylli aðeins ákvæði í lið 22.10 (1)b.
- (6) Milli farmrýmis og fólksrýmis hóp bifreiðar sem einnig er gerð til vöruflutninga skal vera farmskilrúm sem þekur alla breidd fólksrýmisins.
- (7) Efni í innrými hóp bifreiðar IIB sem gerð er fyrir fleiri en 22 farþega skal vera eldfælið eða illbrennanlegt. Brunatregða efna í innrými hóp bifreiðar telst vera fullnægjandi ef ákvæði EB-tilskipunar nr. 95/28 eru uppfyllt.
- (8) Þyngd og stærð hóp bifreiðar telst innan marka ef ákvæði í EB-tilskipun nr. 97/27 eru uppfyllt.

22.13 Sendibifreið.

- (1) Sendibifreið skal búin farmskilrúmi sem þekur a.m.k. rými ökumanns. Ef farþega-sæti eru fyrir aftan sæti ökumanns skal farmskilrúmið þekja alla breidd sætanna.
- (2) Takmörkun útstæðra hluta framan við afturgöfl ökumannshúss sendibifreiðar, að útispeglum og aukabúnaði, s.s. loftnetsstöng og farangursgrind, undanþegnum, telst fullnægjandi ef ákvæði EBE-tilskipunar nr. 92/114 eru uppfyllt.
- (3) Styrkur yfirbyggingar sendibifreiðar til verndar ökumanni og farþegum við árekstur frá hlið telst vera fullnægjandi ef ákvæði EB-tilskipunar nr. 96/27 eru uppfyllt.
- (4) Þyngd og stærð sendibifreiðar telst innan marka ef ákvæði í EB-tilskipun nr. 97/27 eru uppfyllt.

22.14 Vörubifreið.

- (1) Vörubifreið skal búin farmskilrúmi sem er í fullri breidd farmrýmis.
- (2) Takmörkun útstæðra hluta framan við afturgöfl ökumannshúss vörubifreiðar, að útispeglum og aukabúnaði, s.s. loftnetsstöng og farangursgrind, undanskildum, telst fullnægjandi ef ákvæði EBE-tilskipunar nr. 92/114 eru uppfyllt.
- (3) Þyngd og stærð vörubifreiðar telst innan marka ef ákvæði í EB-tilskipun nr. 97/27 eru uppfyllt.

22.20 Bifhjól.

- (1) Hámarksstærð bifhjóls skal vera sem hér segir:
 - lengd: 4,00 m,
 - breidd: 1,00 m fyrir tveggja hjóla bifhjól,
2,00 m fyrir önnur bifhjól,
 - hæð: 2,50 m.
- (2) Takmörkun útstæðra hluta á ytri hluta yfirbyggingar bifhjóls telst fullnægjandi ef ákvæði EB-tilskipunar nr. 97/24 eru uppfyllt.

22.30 Dráttarvél.

- (1) Dráttarvél skal búin nægjanlega traustu húsi eða veltigrind til að geta hlífst ökumanni og farþegum ef vélin veltur.
- (2) Hús eða veltigrind á dráttarvél á hjólum með lágmarkssporvídd drifáss 1150 mm eða meira skal uppfylla ákvæði EBE-tilskipunar nr. 77/536 með síðari breytingum og EBE-tilskipunar nr. 79/622 með síðari breytingum eða sambærileg ákvæði.

Hús eða veltigrind á dráttarvél á hjólum með lágmarkssporvidd drifáss minni en 1150 mm skal uppfylla ákvæði EBE-tilskipunar nr. 86/298 með síðari breytingum og EBE-tilskipunar nr. 87/402 með síðari breytingum eða sambærileg ákvæði.

- (3) Ökumannshús skal þannig búið innanvert að komist verði hjá óþarfa hávaða frá hreyfli og aflrás dráttarvélar.
- (4) Staðsetning og fyrirkomulag palls fyrir farm dráttarvélar telst vera fullnægjandi ef viðkomandi ákvæði EBE-tilskipunar nr. 74/152 með síðari breytingum eru uppfyllt.
- (5) Fyrirkomulag hlífa yfir útstæðum hlutum á dráttarvél telst vera fullnægjandi ef viðkomandi ákvæði EBE-tilskipunar nr. 89/173 eru uppfyllt.
- (6) Hámarksstærð dráttarvélar skal vera sem hér segir:
 - lengd: 12,00 m.
 - breidd: 2,50 m.
 - hæð: 4,00 m.

22.50 Eftirvagn.

- (1) Þyngd og stærð eftirvagns telst innan marka ef ákvæði í EB-tilskipun nr. 97/27 eru uppfyllt.

22.203 Breytt bifreið.

- (1) Mesta leyfilega hækkun frá upprunalegri útfærslu framleiðanda nemur:
 - 50 mm milli blaðfjaðra og framáss og 100 mm milli annarra fjaðra og framáss
 - 100 mm milli fjaðra og afturáss
 - 100 mm milli húss og grindar
 - 200 mm milli hjólmiðju og grindar.
- (2) Heildarhækkun má vera allt að 250 mm og skal vera jafn mikil að framan og aftan. Til viðbótar getur komið hækkun vegna stækkunar hjólbarða.

22.205 Torfærubifreið.

- (1) Ef yfirbygging er þannig að veltistyrkur bifreiðarinnar telst ekki fullnægjandi að mati skráningarstofu (t.d. blæjur, plastskýli) skal bifreiðin búin viðurkenndri veltigrind.

23. gr. **UNDIRVÖRN**

23.00 Almenn ákvæði.

- (1) *Skilgreiningar.*

Afturvörn:

Þverbíti eða flötur aftan á ökutæki sem á að koma eins og unnt er í veg fyrir að ekið verði aftan frá inn undir ökutæki.

Árekstrarvörn:

Þverbíti sem minnkar hættu á að ekið verði framan eða aftan frá inn undir breytta bifreið.

Hliðarvörn:

Stengur eða flötur á hlið ökutækis sem á að koma eins og unnt er í veg fyrir að óvarðir vegfarendur lendi undir ökutæki framan við afturhjólf þess.

Undirvörn:

Aftur-, hliðar- eða árekstrarvörn.

- (2) Á undirvörn skulu hvorki vera skarpar brúnir né hvöss horn.

23.01 Afturvörn.

- (1) Hæð stakstæðs þverbita afturvarnar skal ekki vera minni en 100 mm, en skráning-arstofa metur styrk afturvarnar og ræður gerð hennar.
- (2) Um breidd afturvarnar gildir:
- Afturás breiðari en yfirbygging: Vörnin skal hvergi vera breiðari en afturás mælt á ystu brúnir hjólbarða í hjólmiðjuhæð og ekki meira en 100 mm styttri hvorum megin. Séu afturásar fleiri en einn skal miða við þann breiðasta.
 - Yfirbygging breiðari en afturás: Endi varnarinnar skal vera 100 til 200 mm innan við ystu brún ökutækisins. Komi aðrir fastir hlutir á ökutækinu í stað varnarinnar að nokkru eða öllu leyti gilda áfram tilgreind mál um afturvörn.
- (3) Á ökutæki með tengibúnað fyrir eftirvagn má vera op í vörninni fyrir dráttarbeisli eftirvagns eða tengitækis. Opíð skal ekki vera breiðara en 600 mm.
- (4) Um staðsetningu afturvarnar gildir:
- Neðri brún afturvarnar óhlaðins ökutækis skal hvergi vera meira en 550 mm yfir akbraut. Miðað er við að ökutæki með lyftiási sé með ásinn niðri.
 - Vörnin skal ekki vera framar en svo að 400 mm séu frá öftustu brún ökutækis að öftustu brún varnarinnar.
- (5) Styrkur afturvarnar og festinga hennar telst vera fullnægjandi ef ákvæði EBE-tilskipunar nr. 70/221 með síðari breytingum eru uppfyllt.
- (6) Eftirtalin ökutæki eru undanþegin kröfum um afturvörn:
- bifreið sem skráð er til neyðaraksturs.
 - vörubifreið sem ætluð er til að draga festivagn
 - ökutæki sem verið er að flytja til umboðsaðila eða frá honum til yfirbyggingar
 - ökutæki þar sem grind, yfirbygging eða einhver annar hluti ökutækisins er þannig hannaður að hann nálgast að veita sömu vörn við árekstur aftan á og afturvörnin
 - ökutæki sem ætlað er til notkunar utan alfaraleiða
 - ökutæki sem eru í þannig notkun að afturvörn verði ekki komið við meðan á þeirri notkun stendur
 - ökutæki af framleiðsluári 1967 eða eldri.

23.02 Hliðarvörn.

- (1) Hliðarvörn skal vera gerð úr:
- plötu sem er slétt eða með lóðréttum prófílum

- láréttum stöngum sem eru a.m.k. 100 mm háar (a.m.k. 50 mm háar á vöru-bifreið I og eftirvagni II sem er 10.000 kg eða minna að leyfðri heildarþyngd) með 300 mm lóðréttu hámarks millibili
 - samblandi af hvoru tveggja, plötum og stöngum.
- (2) Yfirborð varnarinnar skal vera slétt og svo sem unnt er órofið frá framenda til afturenda varnarinnar. Á samskeytum mega plötur skarast aftur á við eða niður á við. Þó er 25 mm lengdarmillibil leyfilegt, að því tilskildu að aftari hlutinn skagi ekki út fyrir þann fremri. Hvelfdur boltahausar o.þ.h. mega ekki ná meira en 10 mm út fyrir yfirborð varnarinnar.
- (3) Hliðarvörn skal vera tryggilega fest við ökutækið og þannig gerð að hún þoli kraft sem nemur 100 daN frá kólfi með 200 mm til 220 mm þvermáli, hvar sem er undir réttu horni við vörnina. Við slíka þolpröfun er leyfileg hámarks færsla stimpilsins 30 mm inn fyrir yfirborð hennar á öftustu 250 mm varnarinnar en 150 mm á öðrum hlutum hennar.
- (4) Um breiddarstaðsetningu hliðarvarnarinnar gildir:
- hún má ekki auka breidd ökutækis
 - hún má ekki vera innar en 120 mm frá ystu brún ökutækis
 - öftustu 250 mm varnarinnar mega ekki vera meira en 30 mm innan við ystu brún afturhjóla.
- (5) Um hæðarstaðsetningu hliðarvarnarinnar við eiginþyngd ökutækis gildir:
- a. Neðri brún má mest vera 550 mm yfir akbraut.
 - b. Bil milli efri brúnar og yfirbyggingar þar fyrir ofan má mest vera 350 mm. Ef engin yfirbygging er ofan við vörnina skal efri brún vera a.m.k. 950 mm yfir akbraut. Efri brún varnarinnar þarf ekki að vera hærri en pallgölf.
- (6) Ef frambrún hliðarvarnar er ekki beint aftan við aðra fasta hluti ökutækis skal hún gerð úr samfelldum lóðréttum hluta sem er jafn langur hæð varnarinnar. Þessi hluti skal sveigja 100 mm inn á við a.m.k. 50 mm frá frambrún varnarinnar. Á vöru-bifreið II og eftirvagni II sem er meira en 10.000 kg að leyfðri heildarþyngd skal hlutinn þó sveigja inn á við a.m.k. 100 mm frá frambrún varnarinnar.
- (7) Afturbrún hliðarvarnarinnar má ekki vera framar en 300 mm framan við afturhjól.
- (8) Varanlega festir hlutar í yfirbyggingu ökutækis geta komið í stað hliðarvarnar ef þeir nálgast að veita sömu vörn og hún.

23.03 Árekstrarvörn.

- (1) Árekstrarvörn má vera gerð úr sjálfstæðum þverbita sem er tryggilega festur við burðarvirki bifreiðar, föstum hlutum bifreiðar eða úr hvoru tveggja. Efnisstyrkur árekstrarvarnar skal vera sambærilegur við styrk 80 mm x 40 mm holprófiðs úr stáli (St 37) með 3 mm veggþykkt. Ef árekstrarvörn er gerð úr sjálfstæðum þverbita skal hann vera a.m.k. 80 mm hár.
- (2) Hæð frá akbraut að neðri brún árekstrarvarnar má mest vera 800 mm.
- (3) Fjarlægð þverbita árekstrarvarnar frá fremstu eða öftustu brún bifreiðar má mest vera 400 mm.

(4) Breidd árekstrarvarnar skal vera a.m.k. jöfn breidd utanverðrar grindar eða sambærilegs burðarvirkis bifreiðar.

(5) Ákvæði liðar 23.01 (6) gilda eftir því sem við á einnig um árekstrarvörn.

23.10 Bifreið.

(1) Gerð og festingar afturvarnar á bifreið telst vera fullnægjandi ef ákvæði EBE-tilskipunar nr. 70/221 með síðari breytingum eru uppfyllt.

23.11 Fólksbifreið.

(1) Fólksbifreið sem er meira en 3.500 kg að leyfðri heildarþyngd skal búin afturvörn.

23.12 Hópbifreið.

(1) Hópbifreið sem er meira en 3.500 kg að leyfðri heildarþyngd skal búin afturvörn.

23.14 Vörubifreið.

(1) Vörubifreið skal búin afturvörn. Ef bifreiðin er búin lyftanlegum palli skal vörnin þannig gerð að sem minnst hættu sé á að laus efni sitji á henni.

(2) Ef vörubifreið er búin hliðarvörn skal frambrún varnarinnar vera að hámarki 300 mm aftan við framhjólíð eða sveigja að öikumannshúsi undir horni sem má mest vera 45°.

(3) Ef vörubifreið er búin hliðarvörn skal hún vera skv. lið 23.02 eða uppfylla ákvæði EBE-tilskipunar nr. 89/297.

23.50 Eftirvagn.

(1) Gerð og festingar afturvarnar á eftirvagni telst vera fullnægjandi ef ákvæði EBE-tilskipunar nr. 70/221 með síðari breytingum eru uppfyllt.

(2) Frambrún hliðarvarnar má ekki vera aftar en sem nemur:

– 250 mm aftar en framhlið yfirbyggingar á hengivagni

– 500 mm aftan við framhjól á tengivagni

– 2700 mm aftan við tengipinna festivagns, en þó ekki lengra en 250 mm aftan við þverplan miðra stöðfóta.

(3) Ef lengjanlegur festivagn er búinn hliðarvörn skulu ákvæði um staðsetningu fram- eða afturbrúnar vera uppfyllt í fullri lengd vagnsins.

23.53 Eftirvagn III.

(1) Eftirvagn III skal búinn afturvörn.

(2) Ef eftirvagn III er búinn hliðarvörn skal hún vera skv. lið 23.02 eða uppfylla ákvæði EBE-tilskipunar nr. 89/297.

23.54 Eftirvagn IV.

(1) Sömu ákvæði gilda og um eftirvagn III, sbr. lið 23.53

23.102 Ökutæki til neyðaraksturs.

(1) Ökutæki sem búíð er til neyðaraksturs er undanþegið ákvæðum um afturvörn, sbr. lið 23.01 (6).

23.205 Torfærubifreið.

- (1) Breytt torfærubifreið skal búin árekstrarvörn að framan- og aftanverðu. Ekki er þó krafist árekstrarvarnar að aftanverðu á breyttri bifreið sem skal búin afturvörn skv. liðum 23.11, 23.12 og 23.14.

24. gr.

ÖRYGGISBÚNAÐUR**24.00 Almenn ákvæði.**

- (1) *Skilgreining.*

Öryggispúði:

Belgur sem blásinn er upp í ökutæki við skyndilega hraðabreytingu þess, til varnar ökumanni og/eða farþegum.

24.01 Öryggisbelti.

- (1) Öryggisbelti skulu vera tveggjafestu mjaðmarbelti, þriggjfafestu mjaðmar- og axlarbelti eða fjögurrafestu belt.
- (2) Öryggisbeltum skal þannig fyrir komið að þau liggi hvergi yfir hvassar brúnir og verði ekki fyrir ónauðsynlegu sliti, hvort sem þau eru í notkun eða ekki.
- (3) Rúllur, lásar, stillibúnaður og festingar skulu þannig gerð og komið fyrir að þau valdi hvorki þeim sem beltíð notar né öðrum farþegum aukinni hættu á meiðslum við árekstur eða snöggar hraðabreytingar af öðrum ástæðum. Málmhlutar beltanna skulu vera ryðvarðir.
- (4) Lás skal vera einfaldur og öruggur í notkun. Öryggisbelti skal vera valinn staður þannig að ljóst sé hvaða hlutar af lásnum eiga saman, t.d. varðandi vinstra og hægri belt. Í notkun má ekki vera unnt að hafa belt í háflæstri stöðu og lás skal vera þannig gerður að hann geti ekki opnast af vangá. Auðvelt skal vera að opna lásinn með annarri hendi.
- (5) Öryggisbelti skulu þannig gerð að auðvelt sé að spenna þau þegar setið er.
- (6) Með öryggisbelti spennt skal ökumaður geta náð til allra stjórnækja sem nota getur þurft í akstri.
- (7) Öryggisbelti sem tengjast rafbúnaði skulu halda öryggi sínu þrátt fyrir straumrof.

24.02 Höfuðpúði.

- (1) Höfuðpúði skal vera viðurkenndur skv. EBE-tilskipun nr. 78/932 með síðari breytingum, ECE-reglum nr. 17 eða 25, FMVSS-staðli nr. 202 eða sambærilegum reglum.
- (2) Hæð frá miðri setu upp á efri brún höfuðpúða skal ekki vera minni en 700 mm.

24.03 Slökkvitæki.

- (1) Slökkvitæki í ökutæki skal vera af viðurkenndri gerð fyrir A, B og C brunaflokka og skal vera komið fyrir í festingum sem því er ætlað.
- (2) Á slökkvitæki skulu vera leiðbeiningar á íslensku um notkun þess.

(3) Ef áskilið slökkvitæki er dufttæki skal það vera með innan við ársgamla vottun frá viðurkenndri slökkvitækjaþjónustu um að slökkvitækið sé í lagi. Ef áskilið slökkvitæki er halontæki skal þrýstingsmælir sýna eðlilegan þrýsting.

(4) Áskilið slökkvitæki skal vera merkt skráningarnúmeri bifreiðar.

24.04 Sjúkrakassi.

(1) Innihald áskilins sjúkrakassa skal vera skv. fyrirmælum landlæknis.

(2) Áskilinn sjúkrakassi skal vera merktur skráningarnúmeri bifreiðar.

24.05 Viðvörunarþríhyrningur.

(1) Viðvörunarþríhyrningur skal vera viðurkenndur skv. ECE-reglum nr. 27 eða FMVSS-staðli nr. 125 og E- eða DOT-merktur.

24.06 Öryggispúði.

(1) Öryggispúða skal komið fyrir skv. fyrirmælum framleiðanda ökutækis.

(2) Óheimilt er að fjarlægja öryggispúða úr ökutæki nema allur búnaður og merkingar hans séu fjarlægðar.

(3) Óheimilt er að aftengja öryggispúða nema merkingar hans séu fjarlægðar.

24.10 Bifreið.

(1) Öryggisbelti og tengdur búnaður skal vera viðurkenndur skv. EBE-tilskipun nr. 77/541 með síðari breytingum, ECE-reglum nr. 16.04 eða FMVSS-staðli nr. 209. Einnig skal beltíð vera e-, E- eða DOT-merkt og merkt framleiðanda.

(2) Öryggisbelti skal vera tryggilega fest við styrkta hluta bifreiðar. Festur fyrir öryggisbelti teljast vera fullnægjandi ef ákvæði EBE-tilskipunar nr. 76/115 með síðari breytingum eða sambærileg ákvæði eru uppfyllt.

(3) Barnabílstóll skal vera viðurkenndur og E-merktur skv. ECE-reglum nr. 44.03 eða viðurkenndur samkvæmt viðeigandi FMVSS- eða CMVSS-stöðlum.

(4) Í bifreið skal vera viðvörunarþríhyrningur.

24.11 Fólksbifreið.

(1) Framsæti og ytri aftursæti fólksbifreiðar skulu búin a.m.k. þriggjafestu rúlluöryggisbeltum. Önnur sæti skulu búin a.m.k. tveggjafestu öryggisbeltum.

(2) Fólksbifreið sem er 3.500 kg eða minna að leyfðri heildarþyngd skal búin höfuðpúðum á ystu framsætum.

(3) Styrkur og frágangur höfuðpúða telst vera fullnægjandi ef ákvæði EBE-tilskipunar nr. 78/932 með síðari breytingum eru uppfyllt.

24.12 Hópbifreið.

(1) Sæti hópbifreiðar IB og IIB skulu búin rúlluöryggisbeltum.

Framsæti og sæti sem liggja að hlið hópbifreiðar IB sem er 3.500 kg eða minna að leyfðri heildarþyngd skulu búin a.m.k. þriggjafestu öryggisbeltum. Önnur sæti skulu búin a.m.k. tveggjafestu öryggisbeltum. Ekki er krafist öryggisbeltis fyrir farþega í fellisæti. Afturhluti sætisbaks framan við sæti með tveggjafestu öryggisbelti skal vera úr höggmildandi efni.

Sæti hópþifreiðar IB, sem er meira en 3.500 kg að leyfðri heildarþyngd, og hópþifreiðar IIB sem ekki veita nægjanlega vörn með höggmildandi afturhluta sætisbaks eða slíkum fleti framan við farþega skulu búin a.m.k. þriggjafestu öryggisbeltum. Önnur sæti skulu búin a.m.k. tveggjafestu öryggisbeltum. Ekki er krafist öryggisbeltis fyrir farþega í fellisæti.

- (2) Hópþifreið sem er 3.500 kg eða minna að leyfðri heildarþyngd skal búin höfuðpúðum á ystu framsætum.
- (3) Í hópþifreið I og IIA skal vera a.m.k. einn sjúkrakassi sem viðurkenndur er fyrir hópþifreið, en í hópþifreið IIB skulu þeir vera a.m.k. tveir eða einn með tvöföldu innihaldi.

Að minnsta kosti einn sjúkrakassi skal vera nálægt öikumannssæti.

- (4) Á áberandi stað við hvern neyðarglugga með öryggisgleri, sbr. lið 11.12 (4)c skal vera hamar ætlaður til að brjóta glerið í neyð. Hamarinn skal festur og innsiglaður. Annar viðurkenndur opunarbúnaður er einnig heimill.

Á hentugum stað innan svæðis öikumanns skal vera komið fyrir hamri eða öxi.

- (5) Í hópþifreið I skulu vera eitt eða tvö slökkvitæki sem svara til a.m.k. 4 kg dufttækis.

Í hópþifreið IIA skal vera a.m.k. eitt slökkvitæki og í hópþifreið IIB skulu vera a.m.k. tvö slökkvitæki sem svara til a.m.k. 6 kg dufttækis hvert um sig.

Að minnsta kosti eitt slökkvitæki skal vera í nálægð öikumannssætis.

- (6) **Gildistaka:** Ákvæði liða 24.12 (3) og (5) gilda einnig um hópþifreið sem skráð er fyrir gildistöku reglugerðarinnar.

Ákvæði liðar 24.12 (1), 2. mgr., gilda um hópþifreið sem skráð er fyrsta sinni eftir 1. október 2001.

24.13 Sendibifreið.

- (1) Ytri framsæti skulu búin þriggjafestu rúlluöryggisbeltum. Framsæti fyrir miðju og önnur sæti sem ekki veita nægjanlega vörn með höggmildandi afturhluta sætisbaks eða slíkum fleti framan við farþega skulu búin a.m.k. tveggjafestu öryggisbeltum.
- (2) Sendibifreið skal búin höfuðpúðum á ystu framsætum.

24.14 Vörubifreið.

- (1) Framsæti þar sem öikumanni eða farþega getur verið hættu búinn vegna lítillar fjarlægðar frá framrúðu, skv. EBE-tilskipun nr. 77/541 með síðari breytingum skulu búin þriggjafestu rúlluöryggisbeltum. Önnur framsæti, svo og önnur sæti sem ekki veita nægjanlega vörn með höggmildandi afturhluta sætisbaks eða slíkum fleti framan við farþega, skulu búin a.m.k. tveggjafestu öryggisbeltum.

24.20 Bifhjól.

- (1) Öryggisbelti og tengdur búnaður skal vera viðurkenndur skv. EB-tilskipun nr. 97/24.

24.203 Breytt bifreið.

- (1) Breytt bifreið skal búin öryggisbeltum í framsætum.
- (2) Í breyttri bifreið skal vera slökkvitæki sem svarar til a.m.k. 2 kg dufttækis.

- (3) Í breyttri bifreið skal vera viðurkenndur sjúkrakassi.
- (4) **Gildistaka:** Ákvæði liðar 24.203 gilda einnig um bifreið sem breytt hefur verið fyrir gildistöku reglugerðarinnar.

24.209 Húsbifreið.

- (1) Í húsbifreið skal vera slökkvitæki í nálægð öikumannssætis sem svarar til a.m.k. 2 kg dufttækis.

25. gr.

BANN VIÐ VIÐSKIPTUM

Bönnuð eru viðskipti með:

- hemlarör og hemlaslängur ásamt tengjum sem ætluð eru til notkunar í ökutæki og uppfylla ekki kröfur 1. og 2. mgr. liða 06.04 (6) og 06.05 (10).
- hemlaborða og hemlaklossa sem innihalda asbest
- kúplingsdiska og borða sem innihalda asbest
- önnur ljósker, perur eða glitaugu á ökutæki en þau sem boðin eru eða heimiluð í 7. gr.

26. gr.

GILDISTAKA

Reglugerð þessi, sem sett er samkvæmt 2. mgr. 8. gr., 2. mgr. 30. gr., 1. og 2. mgr. 32. gr., 1. mgr. 33. gr. og 60. gr. umferðarlaga, nr. 50 30. mars 1987, sbr. lög nr. 44 7. maí 1993, svo og með hliðsjón af I. og II. kafla II. viðauka og 17. tölul. XIII. viðauka við EES-samninginn, sbr. viðauka IV, öðlast þegar gildi.

Ákvæði reglugerðarinnar gilda um ökutæki sem skráð verða, viðurkennd eða tekin í notkun í fyrsta sinn 1. janúar 2001 eða síðar, nema annað sé ákveðið.

Um ökutæki sem skráð hafa verið, viðurkennd eða tekin í notkun fyrir 1. janúar 2001 gilda eldri ákvæði nema annað leiði af ákvæðum reglugerðarinnar.

Jafnframt fellur úr gildi reglugerð um gerð og búnað ökutækja, nr. 411 11. október 1993, með breytingum nr. 242 13. maí 1994, nr. 401 20. júlí 1994, nr. 138 3. mars 1995, nr. 509 19. september 1995, nr. 283 29. maí 1996, nr. 313 7. júní 1996, nr. 78 30. janúar 1997, nr. 83 30. janúar 1997, nr. 70 30. janúar 1998, nr. 102 16. febrúar 1998, nr. 625 20. október 1998, nr. 740 15. desember 1998, nr. 328 3. maí 1999, nr. 644 26. september 1999 og nr. 114 16. febrúar 2000.

Þá falla og úr gildi þessi ákvæði:

- reglugerð um gerð og búnað ökutækja o.fl., nr. 51 15. maí 1964, með breytingum nr. 172 24. ágúst 1966, nr. 33 11. mars 1967, nr. 181 30. desember 1967, nr. 322 30. desember 1968, nr. 102 4. maí 1973, nr. 113 12. mars 1987, nr. 107 26. febrúar 1988, nr. 386 20. október 1992, nr. 393 30. október 1992, nr. 394 30. október 1992 og nr. 57 31. janúar 1994,
- reglur um gul viðvörunarljós á ökutækjum, nr. 163 26. ágúst 1969,
- reglugerð um gerð og búnað bifreiða o.fl., nr. 108 26. febrúar 1988,

- d. reglugerð um gerð og búnað ökutækja, nr. 655 28. desember 1989, með breytingum nr. 282 29. júní 1990, nr. 305 28. júní 1991, nr. 495 16. október 1991 og nr. 517 1. nóvember 1991, og
- e. reglugerð um gerð og búnað ökutækja; viðauki um hópbifreiðir, nr. 386 20. október 1992.

Dóms- og kirkjumálaráðuneytinu, 29. nóvember 2000

Sólveig Pétursdóttir.

Björn Friðfinnsson.

VIÐAUKI I

Yfirlit yfir ákvæði sem gilda um ökutæki í sérstökum notkunarflokki.

101 Ökutæki fyrir hreyfihamlaða.

- 05.101 Stýrisbúnaður.
- 06.101 Handstýrður aksturshemill.
- 16.101 Negldir hjólbarðar.

102 Ökutæki til neyðaraksturs.

- 07.102 Ljósker til neyðaraksturs.
- 12.102 Hraðatakmarkari.
- 13.102 Hljóðmerkisbúnaður.
- 16.102 Hraðapól, mynsturdýpt og negldir hjólbarðar.
- 23.102 Afturvörn.

103 Ökutæki til vegavinnu.

- 07.103 Ljósabúnaður.

104 Ökutæki fyrir hættulegan farm.

- 06.104 Hemlalæsisvörn og hamlari.

202 Björgunarbifreið.

- 07.202 Varúðarljósker og annar ljósabúnaður.

203 Breytt bifreið.

- 04.203 Viðvörunarmerking.
- 05.203 Vottun sérsníðaðra hluta í stýrisbúnaði.
- 07.203 Aðalljósker, bakkljósker og ljóskastarar.
- 13.203 Bakkljóðmerkisbúnaður.
- 16.203 Stærð hjólbarða og negldir hjólbarðar.
- 17.203 Hjólhlífar og aurhlífar.
- 22.203 Hækkun bifreiðar.
- 24.203 Öryggisbelti, slökkvitæki og sjúkrakassi.

204 Leigubifreið.

07.204 Taxaljósker.

205 Torfærubifreið.

07.205 Ljóskastarar.

18.205 Hljóðstyrkur.

22.205 Veltigrind.

23.205 Árekstrarvörn.

208 Bifreið til að flytja hreyfihamlaða.

08.208 Aðbúnaður farþega.

11.208 Neyðarútgangur.

209 Húsbifreið.

24.209 Slökkvitæki.

VIÐAUKI II

Samantekt á kröfum um búnað ökutækja og aðferðir til að sýna fram á að þær séu uppfylltar, sbr. 3. gr.**Fimm flokkar eru skilgreindir:**

- 1 og 1: Skal uppfylla EBE/EB-gerðir
1= gögn eða merking á búnaði áskilin,
1= merking á búnaði áskilin.
- 2 og 2: Skal uppfylla EBE/EB-gerðir eða sambærilegar kröfur
2= gögn eða merking á búnaði áskilin,
2= merking á búnaði áskilin.
- 3 og 3: Skal uppfylla kröfur í reglugerðinni; EBE/EB-gerðir þó fullnægjandi
3= gögn eða merking á búnaði áskilin,
3= merking á búnaði áskilin.
- 4: Skal uppfylla kröfur í reglugerðinni; EBE/EB-gerðir þó fullnægjandi /
Engra gagna eða merkinga krafist.
- 5: Engar efnislegar kröfur í reglugerðinni; EBE/EB-gerðir fullnægjandi /
Engra gagna eða merkinga krafist.

Ef krafa er um framvísun gagna eða að búnaður skuli vera merktur (flokkar 1 og 1, 2 og 2 og 3 og 3) skal slíkum staðfestingum framvísað við skráningu ökutækis.

Eftirfarandi tákn eru notuð fyrir ökutækjaflokkana:

M₁ = Fólksbifreið.B₁ = Létt bifhjól/fjór hjól/sexhjól.M₂ = Hópibifreið I.B₂ = Þungt bifhjól/fjór hjól/sexhjól.M₃ = Hópibifreið II.D₁ = Dráttarvél með lágmarkssporvídd drifáss minni en 1150 mm.N₁ = Sendibifreið.D₂ = Dráttarvél með lágmarkssporvídd drifáss 1150 mm eða meiri.N₂ = Vörubifreið I.

Tilskipun	Efni	M ₁	M ₂	M ₃	N ₁	N ₂	N ₃	O ₁	O ₂	O ₃	O ₄	B ₁	B ₂	D ₁	D ₂
76/ 756/EBE	Ljósker og glitaugu, staðsetning	4	4	4	4	4	4	4	4	4	4				
76/ 757/EBE	Glitaugu	<u>2</u>	<u>2</u>	<u>2</u>	<u>2</u>	<u>2</u>	<u>2</u>	<u>2</u>	<u>2</u>	<u>2</u>	<u>2</u>				
76/ 758/EBE	Breiddar-, stöðu- og hemlaljósker	4	4	4	4	4	4	4	4	4	4				
76/ 759/EBE	Stefnuljósker	4	4	4	4	4	4	4	4	4	4				
76/ 760/EBE	Númersljósker	4	4	4	4	4	4		4	4	4				
76/ 761/EBE	Aðalljós og perur	<u>2</u>	<u>2</u>	<u>2</u>	<u>2</u>	<u>2</u>	<u>2</u>								
76/ 762/EBE	Þokuljós að framan	<u>2</u>	<u>2</u>	<u>2</u>	<u>2</u>	<u>2</u>	<u>2</u>								
76/ 763/EBE	Farpegasæti													4	4
77/ 311/EBE	Hljóðstyrkur í eyrnahæð ökumanns													5	5
77/ 389/EBE	Dráttarbúnaður	4	4	4	4	4	4								
77/ 536/EBE	Veltigrind, viðurkenningar														2
77/ 537/EBE	Útblástursmengun frá dísilvélum													2	2
77/ 538/EBE	Þokafturljósker	4	4	4	4	4	4	4	4	4	4				
77/ 539/EBE	Bakkljósker	4	4	4	4	4	4		4	4	4				
77/ 540/EBE	Stöðuljósker	4	4	4	4	4	4								
77/ 541/EBE	Festur öryggisbelta	<u>2</u>	<u>2</u>	<u>2</u>	<u>2</u>	<u>2</u>	<u>2</u>								
77/ 649/EBE	Sjónsvið ökumanns	4													
78/ 316/EBE	Stjórntæki og gaumljós	5	5	5	5	5	5								
78/ 317/EBE	Móðueyðing	4													
78/ 318/EBE	Rúðupurrkur og rúðusprautur	4													
78/ 548/EBE	Miðstöð, upphitun	4													
78/ 549/EBE	Skermun hjóla	4													
78/ 764/EBE	Ökumannssæti													4	4
78/ 932/EBE	Höfuðpúðar	2													
78/ 933/EBE	Ljósabúnaður og glitaugu													4	4
78/1015/EBE	Hljóðstyrkur												3		
79/ 532/EBE	Gerð ljóskera og glitaugna													<u>2</u>	<u>2</u>
	Lýsing og merkjagjöf													4	4
79/ 533/EBE	Bakkgrí og tengibúnaður													4	4
79/ 622/EBE	Veltigrind														2
80/ 720/EBE	Athafnarými ökumanns													4	4
80/ 780/EBE	Speglar												<u>2</u>	<u>2</u>	

Tilskipun	Efni	M ₁	M ₂	M ₃	N ₁	N ₂	N ₃	O ₁	O ₂	O ₃	O ₄	B ₁	B ₂	D ₁	D ₂
96/ 79/EB	Vörn við árekstur að framan	4													
97/ 27/EB	Stærð og þyngd		4	4	4	4	4	4	4	4	4				
97/ 54/EB	Hönnunarbundinn hámarkshraði dráttarvéla													4	4

VIÐAUKI III

Skrá með samanburði á EBE/EB-tilskipunum og ákvæðum í reglugerð.

Bifreiðir og eftirvagnar:

Tilskipun	Síðari viðbætur	Efnisinnihald	Reglugerðarákvæði
70/156/EBE	78/315/EBE, 78/547/EBE, 80/1267/EBE, 87/358/EBE, 87/403/EBE, 92/53/EBE, 93/81/EBE, 95/54/EB, 96/27/EB, 96/79/EB, 97/27/EB, 98/14/EB, 98/91/EB	Heildargerðar- viðurkenning	01.13 (1), 03.00 (1), 03.01 (1)
70/157/EBE	73/350/EBE, 77/212/EBE, 81/334/EBE, 84/372/EBE, 84/424/EBE, 89/491/EBE, 92/97/EBE, 96/20/EB, 1999/101/EB	Hljóðstyrkur og útblasturskerfi	18.00 (1), 18.10 (14)
70/220/EBE	74/290/EBE, 77/102/EBE, 78/665/EBE, 83/351/EBE, 88/76/EBE, 88/436/EBE, 89/458/EBE, 89/491/EBE, 91/441/EBE, 93/59/EBE, 94/12/EB, 96/44/EB, 96/69/EB, 98/69/EB, 98/77/EB, 1999/102/EB	Útblástursmengun	18.10 (15), 18.11 (2), 18.12 (8), 18.13 (2), 18.14 (2)
70/221/EBE	79/490/EBE, 81/333/EBE, 97/19/EB, 2000/8/EB	Eldsneytisgeymar, undirvörn að aftan	18.00 (3), 23.01 (5), 23.10 (1), 23.50 (1)
70/222/EBE		Flötur fyrir skráningamerki að aftan	04.10 (1), 04.50 (2)
70/311/EBE	92/62/EBE, 1999/7/EB	Stýrisbúnaður	05.10 (9), 05.50 (3)
70/387/EBE	98/90/EB	Dyrabúnaður	11.11 (1), 11.13 (1), 11.14 (1), 11.50 (3)
70/388/EBE	87/354/EBE	Hljóðmerkisbúnaður	13.10 (1)
71/127/EBE	79/795/EBE, 85/205/EBE, 86/562/EBE, 88/321/EBE	Speglar	09.10 (7)
71/320/EBE	74/132/EBE, 75/524/EBE, 79/489/EBE, 85/647/EBE, 88/194/EBE, 91/422/EBE, 98/12/EB	Hemlabúnaður	06.07 (1), 06.09 (1), 06.10 (9), 06.10 (17), 06.50 (16), 06.53 (5), 06.53 (6)
72/245/EBE	89/491/EBE, 95/54/EB	Rafsegultruflanir	19.10 (5)
72/306/EBE	89/491/EBE, 97/20/EB	Útblástursmengun frá dísilvélum	18.10 (11)
74/60/EBE	78/632/EBE, 2000/4/EB	Innréttingar	22.11 (2)
74/61/EBE	95/56/EB	Þjófavörn	18.10 (1)
74/297/EBE	91/662/EBE	Stýrisbúnaður við árekstur	05.10 (7), 05.11 (1), 05.13 (1)
74/408/EBE	81/577/EBE, 96/37/EB	Sæti og sætisfestingar	08.10 (2)

Tilskipun	Síðari viðbætur	Efnisinnihald	Reglugerðarákvæði
74/483/EBE	79/488/EBE	Utstæðir hlutir	22.11 (3)
75/443/EBE	97/39/EB	Hraðamælir og bakkgr	12.10 (3)
76/114/EBE	78/507/EBE	Aletranir	04.10 (2), 04.50 (3)
76/115/EBE	81/575/EBE, 82/318/EBE, 90/629/EBE, 96/38/EB	Festur öryggisbelta	24.10 (2)
76/756/EBE	80/233/EBE, 82/244/EBE, 83/276/EBE, 84/8/EBE, 89/278/EBE, 91/663/EBE, 97/28/EB	Ljósker og glitauðu, staðsetning	07.10 (9), 07.50 (8)
76/757/EBE	97/29/EB	Glitauðu	07.10 (8), 07.50 (6)
76/758/EBE	89/516/EBE, 97/30/EB	Breiddar-, stöðu- og hemlaljósker	07.10 (9), 07.50 (8)
76/759/EBE	89/277/EBE, 1999/15/EB	Stefnuljósker	07.10 (9), 07.50 (8)
76/760/EBE	97/31/EB	Númersljósker	07.10 (9), 07.50 (8)
76/761/EBE	89/517/EBE, 1999/17/EB	Aðalljósker og perur	07.10 (3)
76/762/EBE	1999/18/EB	Þokuljós að framan	07.10 (4)
77/389/EBE	96/64/EB	Dráttarbúnaður	14.10 (2)
77/538/EBE	89/518/EBE, 1999/14/EB	Þokuafturljósker	07.10 (9), 07.50 (8)
77/539/EBE	97/32/EB	Bakkljósker	07.10 (9), 07.50 (8)
77/540/EBE	1999/16/EB	Stöðuljósker	07.10 (9)
77/541/EBE	81/576/EBE, 82/319/EBE, 90/628/EBE, 96/36/EB, 2000/3/EB	Festur öryggisbelta	24.10 (1), 24.14 (1)
77/649/EBE	81/643/EBE, 88/366/EBE, 90/630/EBE	Sjónsvið ökumanns	09.11 (3)
78/316/EBE	93/91/EBE	Stjórntæki og gaumljós	08.10 (3)
78/317/EBE		Móðueyðing	09.11 (4)
78/318/EBE	94/68/EB	Rúðuþurrkur og rúðusprautur	09.11 (5)
78/548/EBE		Miðstöð, upphitun	10.11 (1)
78/549/EBE	94/78/EB	Skermun hjóla	17.11 (3)
78/932/EBE		Höfuðpúðar	24.02 (1), 24.11 (3)
80/1268/EBE	89/491/EBE, 93/116/EBE, 1999/100/EB	Eldsneytisnotkun	18.11 (3)
80/1269/EBE	88/195/EBE, 89/491/EBE, 97/21/EB, 1999/99/EB	Afl hreyfils	18.10 (3)
88/77/EBE	91/542/EBE, 96/1/EB, 97/68/EB, 99/96/EB	Útblástursmengun frá dísilvélum	18.10 (15)
89/297/EBE		Hliðarvörn	23.14 (3), 23.53 (2)
89/459/EBE		Hjólbarðar, mynsturdýpt	16.10 (6), 16.50 (3)
91/226/EBE		Aur- og hjólhlfar	17.14 (2), 17.53 (2)
92/21/EBE	95/48/EB	Stærð og þyngd fólksbifreiða	14.11 (2), 21.11 (2), 22.11 (4)
92/22/EBE		Öryggisrúður	09.10 (8), 09.50 (1)
92/23/EBE		Hjólbarðar	16.10 (6), 16.50 (3)
92/24/EBE		Hraðatakmarkarar	12.03 (1)

Tilskipun	Síðari viðbætur	Efnisinnihald	Reglugerðarákvæði
92/114/EBE		Útstæðir hlutir	22.13 (2), 22.14 (2)
94/20/EB		Tengibúnaður	21.10 (4), 21.50 (2)
95/28/EB		Eldfælin efni	22.12 (7)
96/27/EB		Vörn við hliðarárekstri	22.11 (5), 22.13 (3)
96/79/EB	1999/98/EB	Vörn við árekstur að framan	22.11 (6)
97/27/EB		Stærð og þyngd	22.12 (8), 22.13 (4), 22.14 (3), 22.50 (1)

Bífhjól:

Tilskipun	Síðari viðbætur	Efnisinnihald	Reglugerðarákvæði
78/1015/EBE	87/56/EBE, 89/235/EBE	Hljóðstyrkur	18.22 (3)
80/780/EBE	80/1272/EBE	Speglar	09.20 (3)
89/459/EBE		Hjólbarðar, mynsturdýpt	16.20 (3)
92/61/EBE	2000/7/EB	Gerðarviðurkenning	03.01 (1)
93/14/EBE		Hemlun	06.20 (7)
93/29/EBE		Stjórnþæki og gaumljós	08.20 (3)
93/30/EBE		Hljóðmerkisbúnaður	13.20 (1)
93/31/EBE		Standari	14.20 (2)
93/32/EBE	1999/24/EB	Handföng	08.20 (2)
93/33/EBE	1999/23/EB	Þjófavörn	18.20 (1)
93/34/EBE	1999/25/EB	Áletranir	04.20 (2)
93/92/EBE		Ljósker	07.20 (7)
93/93/EBE		Stærð og þyngd	14.20 (3)
93/94/EBE	1999/26/EB	Svæði fyrir skráningarkerki	04.20 (1)
95/1/EB		Hámarkshraði og vélarafli	12.20 (3)
97/24/EB		Íhlutir	07.20 (8), 09.20 (4), 16.20 (3), 18.20 (1), 18.20 (2), 18.20 (3), 18.20 (4), 19.20 (1), 22.20 (2), 24.20 (1)

Dráttarvélar:

Tilskipun	Síðari viðbætur	Efnisinnihald	Reglugerðarákvæði
74/150/EBE	79/694/EBE, 82/890/EBE, 88/297/EBE, 97/54/EB, 98/38/EB, 98/39/EB, 2000/2/EB	Heildargerðar- viðurkenning.	03.01 (1)
74/151/EBE	82/890/EBE, 88/410/EBE, 97/54/EB, 98/38/EB	Hámarksþyngd, staðsetning skráningarmarkis, eldsneytisgeymar, þyngdarklossar, hljóðmerkisbúnaður, hljóðstyrkur og útblasturskerfi	04.30 (1), 05.30 (4), 13.30 (1), 14.30 (3), 18.30 (4), 18.30 (5)
74/152/EBE	82/890/EBE, 88/412/EBE, 97/54/EB, 98/89/EB	Hámarkshraði og pallur fyrir farm	12.30 (7), 12.30 (8), 22.30 (4)
74/346/EBE	82/890/EBE, 97/54/EB, 98/40/EB	Speglar	09.30 (7)
74/347/EBE	79/1073/EBE, 82/890/EBE, 97/54/EB	Sjónsvið ökumanns, rúðupurrkur	09.30 (6)
75/321/EBE	82/890/EBE, 88/411/EBE, 97/54/EB, 98/39/EB	Stýrisbúnaður	05.30 (3)
75/322/EBE	82/890/EBE, 97/54/EB, 2000/2/EB	Rafsegultruflanir	19.30 (2)
75/323/EBE		Raftengi fyrir ljósabúnað eftirvagns	19.30 (3)
76/432/EBE	82/890/EBE, 96/63/EB, 97/54/EB	Hemlabúnaður	06.30 (9)
76/763/EBE	82/890/EBE, 97/54/EB, 1999/86/EB	Farþegasæti	08.30 (3)
77/311/EBE	82/890/EBE, 96/627/EB, 97/54/EB, 2000/63/EB	Hljóðstyrkur í eyrnahæð ökumanns	18.30 (6)
77/536/EBE	89/680/EBE, 1999/55/EB	Veltigrind, viðurkenningar	22.30 (2)
77/537/EBE	82/890/EBE, 97/54/EB	Útblástursmengun frá dísilvélum	18.30 (3)
78/764/EBE	82/890/EBE, 83/190/EBE, 88/465/EBE, 97/54/EB, 1999/57/EB	Ökumannssæti	08.30 (2)
78/933/EBE	82/890/EBE, 97/54/EB, 1999/56/EB	Ljósabúnaður og glitaugu	07.30 (9)
79/532/EBE	82/890/EBE, 97/54/EB	Gerð ljóskera og glitaugna	07.30 (8), 07.30 (9)
79/533/EBE	82/890/EBE, 97/54/EB, 1999/58/EB	Bakkgir og tengibúnaður	12.30 (3), 14.30 (2)
79/622/EBE	82/953/EBE, 88/413/EBE, 1999/40/EB	Veltigrind	22.30 (2)
80/720/EBE	82/890/EBE, 88/414/EBE, 97/54/EB	Athafnarými ökumanns	08.30 (5), 11.30 (2)

Tilskipun	Síðari viðbætur	Efnisinnihald	Reglugerðarákvæði
86/297/EBE	97/54/EB	Aflúrtak og hlífar	12.30 (5)
86/298/EBE	89/682/EBE, 2000/19/EB	Veltigrind að aftan	22.30 (2)
86/415/EBE	97/54/EB	Stjórnþúnaður	08.30 (4)
87/402/EBE	89/681/EBE, 2000/22/EB	Veltigrind að framan	22.30 (2)
89/173/EBE	97/54/EB, 2000/1/EB	Skilti og merkingar á þeim	04.30 (2)
		Stjórnþúnaður og hemla- lagnir fyrir eftirvagn	06.30 (10)
		Öryggisrúður	09.30 (5)
		Snúningshraðahamlari	12.30 (4)
		Hlífar yfir hreyfli og drifþúnaði	12.30 (6)
		Skermun hjóla	17.30 (5)
		Tengibúnaður	21.30 (3)
		Hlífar yfir útstæðum hlutum	22.30 (5)
		Stærð dráttarvélar og þyngd eftirvagns	14.30 (4)

VIÐAUKI IV Skrá um EBE/EB-tilskipanir.

Í skránni er vísað til töluliða í I. og II. kafla II. viðauka og XIII. viðauka við EES-samninginn og þess hvar hver tilskipun er birt, annars vegar í Stjórnartíðindum EB og hins vegar sem EES-gerð.

Tilskipanir sem teknar voru í EES-samninginn í upphafi eru birtar í sérritinu EES-gerðir S4, S5 og S40, sbr. auglýsingu nr. 31/1993 í C-deild Stjórnartíðinda. I. kafli II. viðauka er prentaður á bls. 1073 – 1090, II. kafli II. viðauka á bls. 1091 – 1097 og XIII. viðauki á bls. 1273 – 1295. Auðkennt í dálki um EES-birtingu með *.

Tilskipanir sem teknar voru í EES-samninginn með ákvörðun sameiginlegu EES-nefndarinnar nr. 7/94 eru birtar í EES-viðbæti við Stjórnartíðindi EB, sérstakri útgáfu, bók 2. EES-ákvörðunin er birt í EES-viðbæti við Stjórnartíðindi EB, 17. hefti 28.06.1994, bls. 29 - 31, sbr. bls. 1. Auðkennt í dálki um EES-birtingu með **.

Tilskipanir sem síðar hafa verið teknar í EES-samninginn eru birtar, ásamt viðeigandi EES-ákvörðun, í EES-viðbæti við Stjórnartíðindi EB. Tilgreint er númer og ártal EES-ákvörðunar, svo og númer og útgáfudagur þess heftis EES-viðbætis sem tilskipunin er birt í. Ef EES-birting hefur ekki farið fram er einungis tilgreint númer og ártal EES-ákvörðunarinnar. Auðkennt í dálki um EES-birtingu með ***.

Skráningarstofan hf. veitir nánari upplýsingar um efni einstakra tilskipana og hvar þær er að finna.

Bifreiðir og eftirvagnar:

Vísað er til töluliða í I. kafla II. viðauka.

Tölul.	Tilskipun	Síðari viðbætur	Stjórnartíðindi EB	EES-birting
1	Heildargerðarviðurkenning 70/156/EBE		L 042 23.02.70	* EES-gerðir S4
		78/315/EBE	L 081 28.03.78	* EES-gerðir S4
		78/547/EBE	L 168 26.06.78	* EES-gerðir S4
		80/1267/EBE	L 375 31.12.80	* EES-gerðir S4
		87/358/EBE	L 192 11.07.87	* EES-gerðir S4
		87/403/EBE	L 220 08.08.87	* EES-gerðir S4
		92/53/EBE	L 225 10.08.92	** EES-viðbætur bók 2
		93/81/EBE	L 264 23.10.93	** EES-viðbætur bók 2
		95/54/EB	L 266 08.11.95	*** 72/96; 16, 17.04.1997
		96/27/EB	L 169 08.07.96	*** 60/97; 5, 05.02.1998
		96/79/EB	L 018 21.01.97	*** 44/98; 6, 04.02.1999
		97/27/EB	L 233 25.08.97	*** 56/98; 16, 15.04.1999
		98/14/EB	L 091 25.03.98	*** 16/99; 28, 22.06.2000
		98/91/EB	L 011 16.01.99	*** 143/99
2	Hljóðstyrkur og útblásturskerfi 70/157/EBE		L 042 23.02.70	* EES-gerðir S4
		73/350/EBE	L 321 22.11.73	* EES-gerðir S4
		77/212/EBE	L 066 12.03.77	* EES-gerðir S4
		81/334/EBE	L 131 18.05.81	* EES-gerðir S4
		84/372/EBE	L 196 26.07.84	* EES-gerðir S4
		84/424/EBE	L 238 06.09.84	* EES-gerðir S4
		89/491/EBE	L 238 15.08.89	* EES-gerðir S4
		92/97/EBE	L 371 19.12.92	** EES-viðbætur bók 2
		96/20/EB	L 092 13.04.96	*** 73/96; 16,17.04.1997
		1999/101/EB	L 334 28.12.99	*** 50/2000
		3	Útblástursmengun 70/220/EBE	
74/290/EBE	L 159 15.06.74			* EES-gerðir S4
77/102/EBE	L 032 03.02.77			* EES-gerðir S4
78/665/EBE	L 223 14.08.78			* EES-gerðir S4
83/351/EBE	L 197 20.07.83			* EES-gerðir S4
88/76/EBE	L 036 09.02.88			* EES-gerðir S4
88/436/EBE	L 214 06.08.88			* EES-gerðir S4
89/458/EBE	L 226 03.08.89			* EES-gerðir S4
89/491/EBE	L 238 15.08.89			* EES-gerðir S4
91/441/EBE	L 242 30.08.91			* EES-gerðir S4
93/59/EBE	L 186 28.07.93			** EES-viðbætur bók 2
94/12/EB	L 100 19.04.94			*** 62/95; 48, 14.12.1995
96/44/EB	L 210 20.08.96			*** 61/97; 5, 05.02.1998
96/69/EB	L 282 01.11.96			*** 74/97; 18, 07.05.1998
98/69/EB	L 350 28.12.98			*** 91/99
98/77/EB	L 286 23.10.98	*** 102/99		
1999/102/EB	L 334 28.12.99	*** 50/2000		

Tölul.	Tilskipun	Síðari viðbætur	Stjórnartíðindi EB	EES-birting
4	Eldsneytisgeymar og undirvörn að aftan 70/221/EBE	79/490/EBE 81/333/EBE 97/19/EB 2000/8/EB	L 076 06.04.70 L 128 26.05.79 L 131 18.05.81 L 125 16.05.97 L 106 03.05.00	* EES-gerðir S4 * EES-gerðir S4 * EES-gerðir S4 *** 39/98; 6, 04.02.1999 *** 104/2000
5	Flötur fyrir skráningamerki að aftan 70/222/EBE		L 076 06.04.70	* EES-gerðir S4
6	Stýrisbúnaður 70/311/EBE	92/62/EBE 1999/7/EB	L 133 18.06.70 L 199 18.07.92 L 040 13.02.99	* EES-gerðir S4 ** EES-viðbætur bók 2 *** 156/99
7	Dyrabúnaður 70/387/EBE	98/90/EB	L 176 10.08.70 L 337 12.12.98	* EES-gerðir S4 *** 143/99
8	Hljóðmerkisbúnaður 70/388/EBE		L 176 10.08.70	* EES-gerðir S4
9	Speglar 71/127/EBE	79/795/EBE 85/205/EBE 86/562/EBE 88/321/EBE	L 068 22.03.71 L 239 22.09.79 L 090 29.03.85 L 327 22.11.86 L 147 14.06.88	* EES-gerðir S4 * EES-gerðir S4 * EES-gerðir S4 * EES-gerðir S4 * EES-gerðir S4
10	Hemlabúnaður 71/320/EBE	74/132/EBE 75/524/EBE 79/489/EBE 85/647/EBE 88/194/EBE 91/422/EBE 98/12/EB	L 202 06.09.71 L 074 19.03.74 L 236 08.09.75 L 128 26.05.79 L 380 31.12.85 L 092 09.04.88 L 233 22.08.91 L 081 18.03.98	* EES-gerðir S4 * EES-gerðir S4 * EES-gerðir S4 * EES-gerðir S4 * EES-gerðir S4 * EES-gerðir S4 ** EES-viðbætur bók 2 *** 16/99; 28, 22.06.2000
11	Rafsegultruflanir 72/245/EBE	89/491/EBE 95/54/EB	L 152 06.07.72 L 238 15.08.89 L 266 08.11.95	* EES-gerðir S4 * EES-gerðir S4 *** 72/96; 16, 17.04.1997
12	Útblástursmengun frá dísilvélum 72/306/EBE	89/491/EBE 97/20/EB	L 190 20.08.72 L 238 15.08.89 L 125 16.05.97	* EES-gerðir S4 * EES-gerðir S4 *** 28/98; 48, 19.11.1998
13	Innréttingar 74/60/EBE	78/632/EBE 2000/4/EB	L 038 11.02.74 L 206 29.07.78 L 87 08.04.00	* EES-gerðir S4 * EES-gerðir S4 *** 104/2000

Tölul.	Tilskipun	Síðari viðbætur	Stjórnartíðindi EB	EES-birting
14	Þjófavörn 74/61/EBE	95/56/EB	L 038 11.02.74 L 286 29.11.95	* EES-gerðir S4 *** 74/96; 16, 29.11.1995
15	Stýrisbúnaður við árekstur 74/297/EBE	91/662/EBE	L 165 20.06.74 L 366 31.12.91	* EES-gerðir S4 ** EES-viðbætur bók 2
16	Sæti og sætisfestingar 74/408/EBE	81/577/EBE 96/37/EB	L 221 12.08.74 L 209 29.07.81 L 186 25.07.96	* EES-gerðir S4 * EES-gerðir S4 *** 62/97; 5, 05.02.1998
17	Útstæðir hlutir 74/483/EBE	79/488/EBE	L 266 02.10.74 L 128 26.05.79	* EES-gerðir S4 * EES-gerðir S4
	Raftengi fyrir ljósabúnað eftirvagns 75/323/EBE		L 147 09.06.75	
18	Hraðamælir og bakkgrí 75/443/EBE	97/39/EB	L 196 26.07.75 L 177 05.07.97	* EES-gerðir S4 *** 55/98; 16, 15.04.1999
19	Áletranir 76/114/EBE	78/507/EBE	L 024 30.01.76 L 155 13.06.78	* EES-gerðir S4 * EES-gerðir S4
20	Festur öryggisbelta 76/115/EBE	81/575/EBE 82/318/EBE 90/629/EBE 96/38/EB	L 024 30.01.76 L 209 29.07.81 L 139 19.05.82 L 341 06.12.90 L 187 26.07.96	* EES-gerðir S4 * EES-gerðir S4 * EES-gerðir S4 ** EES-viðbætur bók 2 *** 63/97; 5, 05.02.1998
21	Ljósker og glitaugu, staðsetning 76/756/EBE	80/233/EBE 82/244/EBE 83/276/EBE 84/8/EBE 89/278/EBE 91/663/EBE 97/28/EB	L 262 27.09.76 L 051 25.02.80 L 109 22.04.82 L 151 09.06.83 L 009 12.01.84 L 109 20.04.89 L 366 31.12.91 L 171 30.06.97	* EES-gerðir S4 * EES-gerðir S4 * EES-gerðir S4 * EES-gerðir S4 * EES-gerðir S4 * EES-gerðir S4 ** EES-viðbætur bók 2 *** 29/98; 48, 19.11.1998
22	Glitaugu 76/757/EBE	97/29/EB	L 262 27.09.76 L 171 30.06.97	* EES-gerðir S4 *** 70/98; 30, 08.07.1999

Tölul.	Tilskipun	Síðari viðbætur	Stjórnartíðindi EB	EES-birting
23	Breiddar-, stöðu- og hemlaljósker 76/758/EBE	89/516/EBE 97/30/EB	L 262 27.09.76 L 265 12.09.89 L 171 30.06.97	* EES-gerðir S4 * EES-gerðir S4 *** 40/98; 6, 04.02.1999
24	Stefnuljósker 76/759/EBE	89/277/EBE 1999/15/EB	L 262 27.09.76 L 109 20.04.89 L 097 12.04.99	* EES-gerðir S4 * EES-gerðir S4 *** 157/99
25	Númersljósker 76/760/EBE	97/31/EB	L 262 27.09.76 L 171 30.06.97	* EES-gerðir S4 *** 41/98; 6, 04.02.1999
26	Aðalljós og perur 76/761/EBE	89/517/EBE 1999/17/EB	L 262 27.09.76 L 265 12.09.89 L 097 12.04.99	* EES-gerðir S4 * EES-gerðir S4 *** 157/99
27	Þokuljós að framan 76/762/EBE	1999/18/EB	L 262 22.09.76 L 097 12.04.99	* EES-gerðir S4 *** 157/99
28	Dráttarbúnaður 77/389/EBE	96/64/EB	L 145 13.06.77 L 258 11.10.96	* EES-gerðir S4 *** 75/97; 18, 07.05.1998
29	Þokuafturljósker 77/538/EBE	89/518/EBE 1999/14/EB	L 220 29.08.77 L 265 12.09.89 L 097 12.04.99	* EES-gerðir S4 * EES-gerðir S4 *** 157/99
30	Bakkljósker 77/539/EBE	97/32/EB	L 220 29.08.72 L 171 30.06.97	* EES-gerðir S4 *** 42/98; 6, 04.02.1999
31	Stöðuljósker 77/540/EBE	1999/16/EB	L 220 29.08.77 L 097 12.04.99	* EES-gerðir S4 *** 157/99
32	Festur öryggisbelta 77/541/EBE	81/576/EBE 82/319/EBE 90/628/EBE 96/36/EB 2000/3/EB	L 220 29.08.77 L 209 29.07.81 L 139 19.05.82 L 341 06.12.90 L 178 17.07.96 L 053 25.02.00	* EES-gerðir S4 * EES-gerðir S4 * EES-gerðir S4 * EES-gerðir S4 *** 76/97; 18, 07.05.1998 *** 103/2000
33	Sjónsvið öikumanns 77/649/EBE	81/643/EBE 88/366/EBE 90/630/EBE	L 267 19.10.77 L 231 15.08.81 L 181 12.07.88 L 341 06.12.90	* EES-gerðir S4 * EES-gerðir S4 * EES-gerðir S4 ** EES-viðbætur bók 2

Tölul.	Tilskipun	Síðari viðbætur	Stjórnartíðindi EB	EES-birting
34	Stjórntæki og gaumljós 78/316/EBE	93/91/EBE 94/53/EB	L 081 28.03.78 L 284 19.11.93 L 299 22.11.94	* EES-gerðir S4 ** EES-viðbætur bók 2
35	Móðueyðing 78/317/EBE		L 081 28.03.78	* EES-gerðir S4
36	Rúðupurrkur og rúðsprautur 78/318/EBE	94/68/EB	L 081 28.03.78 L 354 31.12.94	* EES-gerðir S4 *** 40/95; 25, 13.06.1996
37	Miðstöð, upphitun 78/548/EBE		L 168 26.06.78	* EES-gerðir S4
38	Skermun hjóla 78/549/EBE	94/78/EB	L 168 26.06.78 L 354 31.12.94	* EES-gerðir S4 *** 41/95; 25, 13.06.1996
39	Höfuðpúðar 78/932/EBE		L 325 20.11.78	* EES-gerðir S4
42	Eldsneytisnotkun 80/1268/EBE	89/491/EBE 93/116/EBE 1999/100/EB	L 375 31.12.80 L 238 15.08.89 L 329 30.12.93 L 334 28.12.99	* EES-gerðir S4 * EES-gerðir S4 ** EES-viðbætur bók 2 *** 50/2000
43	Afl hreyfils 80/1269/EBE	88/195/EBE 89/491/EBE 97/21/EB 1999/99/EB	L 375 31.12.80 L 092 09.04.88 L 238 15.08.89 L 125 16.05.97 L 334 28.12.99	* EES-gerðir S4 * EES-gerðir S4 * EES-gerðir S4 *** 43/98; 6, 04.02.1999 *** 50/2000
44	Útblástursmengun frá dísilvélum 88/77/EB	91/542/EBE 96/1/EB 97/68/EB 1999/96/EB	L 036 09.02.88 L 295 25.10.91 L 040 17.02.96 L 059 27.02.98 L 044 16.02.00	* EES-gerðir S4 ** EES-viðbætur bók 2 *** 75/96; 16, 17.04.1997 *** 115/99 *** 72/2000
45	Hliðarvörn 89/297/EBE		L 124 05.05.89	* EES-gerðir S4
XIII 17	Hjólbarðar, mynsturdýpt 89/459/EBE		L 226 03.08.89	* EES-gerðir S40
45a	Aur- og hjóhlífar 91/226/EB		L 103 23.04.91	*** 1/95; 14, 20.04.1995
45b	Stærð og þyngd fólksbifreiða 92/21/EBE	95/48/EB	L 129 14.05.92 L 233 30.09.95	** EES-viðbætur bók 2 *** 76/96; 16, 17.04.1997

Tölul.	Tilskípun	Síðari viðbætur	Stjórnartíðindi EB	EES-birting
45c	Öryggisrúður 92/22/EBE		L 129 14.05.92	** EES-viðbætur bók 2
45d	Hjólbarðar 92/23/EBE		L 129 14.05.92	** EES-viðbætur bók 2
45e	Hraðatakmarkarar 92/24/EBE		L 129 14.05.92	** EES-viðbætur bók 2
45g	Útstæðir hlutir 92/114/EBE		L 409 31.12.92	** EES-viðbætur bók 2
45r	Tengibúnaður 94/20/EB		L 195 29.07.94	*** 30/94; 57, 31.12.1994
45t	Eldfælin efni 95/28/EB		L 281 23.11.95	*** 1/97; 13, 27.03.1997
45u	Vörn við hliðarárekstri 96/27/EB		L 169 08.07.96	*** 60/97; 5, 05.02.1998
45v	Vörn við árekstur að framan 96/79/EB	1999/98/EB	L 018 21.01.97 L 009 13.01.00	*** 44/98; 6, 04.02.1999 *** 72/2000
45w	Stærð og þyngd 97/27/EB		L 233 25.08.97	*** 56/98; 16, 15.04.99

Bifhjól:

Vísað er til töluliða í I. kafla II. viðauka

Tölul.	Tilskípun	Síðari viðbætur	Stjórnartíðindi EB	EES-birting
40	Hljóðstyrkur 78/1015/EBE	87/56/EBE 89/235/EBE	L 349 13.12.78 L 024 27.01.87 L 098 11.04.89	* EES-gerðir S4 * EES-gerðir S4 * EES-gerðir S4
41	Speglar 80/780/EBE	80/1272/EBE	L 229 30.08.80 L 375 22.12.80	* EES-gerðir S4 * EES-gerðir S4
XIII 17	Hjólbarðar, mynsturdýpt 89/459/EBE		L 226 03.08.89	* EES-gerðir S40
45f	Heildargerðarviðurkenning 92/61/EBE	2000/7/EB	L 225 10.08.92 L 106 03.05.00	** EES-viðbætur bók 2 *** 104/2000

Tölul.	Tilskipun	Síðari viðbætur	Stjórnartíðindi EB	EES-birting
45h	Hemlun 93/14/EBE		L 121 15.05.93	** EES-viðbætur bók 2
45I	Stjórnæki og gaumljós 93/29/EBE		L 188 29.07.93	** EES-viðbætur bók 2
45j	Hljóðmerkisbúnaður 93/30/EBE		L 188 29.07.93	** EES-viðbætur bók 2
45k	Standari 93/31/EBE		L 188 29.07.93	** EES-viðbætur bók 2
45l	Handföng 93/32/EBE	1999/24/EB	L 188 29.07.93 L 104 21.04.99	** EES-viðbætur bók 2 *** 1/2000
45m	Þjófavörn 93/33/EBE	1999/23/EB	L 188 29.07.93 L 104 21.04.99	** EES-viðbætur bók 2 *** 1/2000
45n	Áletranir 93/34/EBE	1999/25/EB	L 188 29.07.93 L 104 21.04.99	** EES-viðbætur bók 2 *** 1/2000
45o	Ljósker 93/92/EBE		L 311 14.12.93	** EES-viðbætur bók 2
45p	Stærð og þyngd 93/93/EBE		L 311 14.12.93	** EES-viðbætur bók 2
45q	Svæði fyrir skráningamerki 93/94/EBE	1999/26/EB	L 311 14.12.93 L 118 06.05.99	** EES-viðbætur bók 2 *** 1/2000
45s	Hámarkshraði og vélarafli 95/1/EB		L 052 08.03.95	*** 57/95; 45, 03.10.1996
45x	Íhlutir 97/24/EB		L 226 18.08.97	*** 77/99

Dráttarvélar:

Vísað er til tölulíða í II. kafla II. viðauka

Tölul.	Tilskipun	Síðari viðbætur	Stjórnartíðindi EB	EES-birting
1	Heildargerðarviðurkenning 74/150/EBE	79/694/EBE 82/890/EBE 88/297/EBE 97/54/EB 98/38/EB 98/39/EB 2000/2/EB	L 084 28.03.74 L 205 13.08.79 L 378 31.12.82 L 126 20.05.88 L 277 10.10.97 L 170 16.06.98 L 170 16.06.98 L 021 26.01.00	* EES-gerðir S5 * EES-gerðir S5 * EES-gerðir S5 * EES-gerðir S5 *** 28/99 *** 46/99 *** 46/99 *** 73/2000

Tölul.	Tilskipun	Síðari viðbætur	Stjórnartíðindi EB	EES-birting
2	Hámarksþyngd o.fl. 74/151/EBE	82/890/EBE 88/410/EBE 97/54/EB 98/38/EB	L 084 28.03.74 L 378 31.12.82 L 200 26.07.88 L 277 10.10.97 L 170 16.06.98	* EES-gerðir S5 * EES-gerðir S5 * EES-gerðir S5 *** 28/99 *** 46/99
3	Hámarkshraði og pallur fyrir farm 74/152/EBE	82/890/EBE 88/412/EBE 97/54/EB 98/89/EB	L 084 28.03.74 L 378 31.12.82 L 200 26.07.88 L 277 10.10.97 L 322 01.12.98	* EES-gerðir S5 * EES-gerðir S5 * EES-gerðir S5 *** 28/99 *** 144/99
4	Speglar 74/346/EBE	82/890/EBE 97/54/EB 98/40/EB	L 191 15.07.74 L 378 31.12.82 L 277 10.10.97 L 171 17.06.98	* EES-gerðir S5 * EES-gerðir S5 *** 28/99 *** 47/99
5	Sjónsvið ökumanns, rúðupurrkur 74/347/EBE	79/1073/EBE 82/890/EBE 97/54/EB	L 191 15.07.74 L 331 27.12.79 L 378 31.12.82 L 277 10.10.97	* EES-gerðir S5 * EES-gerðir S5 * EES-gerðir S5 *** 28/99
6	Stýrisbúnaður 75/321/EBE	82/890/EBE 88/411/EBE 97/54/EB 98/39/EB	L 147 09.06.75 L 378 31.12.82 L 200 26.07.88 L 277 10.10.97 L 170 16.06.98	* EES-gerðir S5 * EES-gerðir S5 * EES-gerðir S5 *** 28/99 *** 46/99
7	Rafsegultruflanir 75/322/EBE	82/890/EBE 97/54/EB 2000/2/EB	L 147 09.06.75 L 378 31.12.82 L 277 10.10.97 L 021 26.01.00	* EES-gerðir S5 * EES-gerðir S5 *** 28/99 *** 73/2000
	Raftengi fyrir ljósabúnað eftirvagns 75/323/EBE		L 147 09.06.75	
8	Hemlabúnaður 76/432/EBE	82/890/EBE 96/63/EB 97/54/EB	L 122 08.05.76 L 378 31.12.82 L 253 05.10.96 L 277 10.10.97	* EES-gerðir S5 * EES-gerðir S5 *** 77/97; 18, 07.05.1998 *** 28/99
9	Farþegasæti 76/763/EBE	82/890/EBE 97/54/EB 1999/86/EB	L 262 27.09.76 L 378 31.12.82 L 277 10.10.97 L 297 18.11.99	* EES-gerðir S5 * EES-gerðir S5 *** 28/99 *** 51/2000

Tölul.	Tilskipun	Síðari viðbætur	Stjórnartíðindi EB	EES-birting
10	Hljóðstyrkur í eyrnahæð ökumanns 77/311/EBE	82/890/EBE 96/627/EB 97/54/EB 2000/63/EB	L 105 28.04.77 L 378 31.12.82 L 282 01.11.96 L 277 10.10.97 L 22 27.01.00	* EES-gerðir S5 * EES-gerðir S5 *** 1/99; 7, 10.02.2000 *** 28/99 *** 73/2000
11	Veltigrind, viðurkenningar 77/536/EBE	89/680/EBE 1999/55/EB	L 220 29.08.77 L 398 30.12.89 L 146 11.06.99	* EES-gerðir S5 * EES-gerðir S5 *** 2/2000
12	Útblástursmengun frá dísilvélum 77/537/EBE	82/890/EBE 97/54/EB	L 220 29.08.77 L 378 31.12.82 L 277 10.10.97	* EES-gerðir S5 * EES-gerðir S5 *** 28/99
13	Ökumannssæti 78/764/EBE	82/890/EBE 83/190/EBE 88/465/EBE 97/54/EB 1999/57/EB	L 255 18.09.78 L 378 31.12.82 L 109 26.04.83 L 228 17.08.88 L 277 10.10.97 L 148 15.06.99	* EES-gerðir S5 * EES-gerðir S5 * EES-gerðir S5 * EES-gerðir S5 *** 28/99 *** 2/2000
14	Ljós og glitaugu 78/933/EBE	82/890/EBE 97/54/EB 1999/56/EB	L 325 20.11.78 L 378 31.12.82 L 277 10.10.97 L 146 11.06.99	* EES-gerðir S5 * EES-gerðir S5 *** 28/99 *** 2/2000
15	Gerð ljóskera og glitaugna 79/532/EBE	82/890/EBE 97/54/EB	L 145 13.06.79 L 378 31.12.82 L 277 10.10.97	* EES-gerðir S5 * EES-gerðir S5 *** 28/99
16	Bakkgír og tengibúnaður 79/533/EBE	82/890/EBE 97/54/EBE 1999/58/EB	L 145 13.06.79 L 378 31.12.82 L 277 10.10.97 L 148 15.06.99	* EES-gerðir S5 * EES-gerðir S5 *** 28/99 *** 2/2000
17	Veltigrind 79/622/EBE	82/953/EBE 88/413/EBE 1999/40/EB	L 179 17.07.79 L 386 31.12.82 L 200 26.07.88 L 124 18.05.99	* EES-gerðir S5 * EES-gerðir S5 * EES-gerðir S5 *** 2/2000
18	Athafnarými ökumanns 80/720/EBE	82/890/EBE 88/414/EBE 97/54/EB	L 194 28.07.80 L 378 31.12.82 L 200 26.07.88 L 277 10.10.97	* EES-gerðir S5 * EES-gerðir S5 * EES-gerðir S5 *** 28/99

Tölul.	Tilskipun	Síðari viðbætur	Stjórnartíðindi EB	EES-birting
19	Aflúrtak og hlífar 86/297/EBE	97/54/EB	L 186 08.07.86 L 277 10.10.97	* EES-gerðir S5 *** 28/99
20	Veltigrind að aftan 86/298/EBE	89/682/EBE 2000/19/EB	L 186 08.07.86 L 398 30.12.89 L 94 14.04.00	* EES-gerðir S5 * EES-gerðir S5 *** 105/2000
21	Stjórnbúnaður 86/415/EBE	97/54/EB	L 240 26.08.86 L 277 10.10.97	* EES-gerðir S5 *** 28/99
22	Veltigrind að framan 87/402/EBE	89/681/EBE 2000/22/EB	L 220 08.08.87 L 398 30.12.89 L 107 04.05.00	* EES-gerðir S5 * EES-gerðir S5 *** 105/2000
23	Íhlutir 89/173/EBE	97/54/EB 2000/1/EB	L 067 10.03.89 L 277 10.10.97 L 021 26.01.00	* EES-gerðir S5 *** 28/99 *** 73/2000

12. desember 2000

Nr. 916

REGLUGERÐ

um hækkun bóta almannatrygginga.

1. gr.

Upphæðir bóta samkvæmt lögum um almannatryggingar nr. 117/1993 og samkvæmt lögum um félagslega aðstoð nr. 118/1993 skulu hækka frá 1. janúar 2001 að telja um 4,0% frá því sem þær voru í desember 2000.

2. gr.

Reglugerð þessi, sem sett er með stoð í 65. gr., sbr. 66. gr. laga nr. 117/1993 um almannatryggingar, með síðari breytingum, sbr. 13. gr. laga nr. 118/1993 um félagslega aðstoð, með síðari breytingum, öðlast þegar gildi.

Heilbrigðis- og tryggingamálaráðuneytinu, 12. desember 2000.

Ingibjörg Pálmadóttir.

Jón Sæmundur Sigurjónsson.

REGLUGERÐ

um breytingu á reglugerð nr. 719/1995 um leyfi afplánunarfanga til afplánunar utan fangelsis.

1. gr.

Við 1. mgr. 8. gr. bætist nýr málslíður, er orðist svo:

Ef innan við 6 mánuðir eru liðnir frá því að fangi hóf afplánun eftir að gæsluvarðhaldi lauk og hann hefur í þeim dómi verið dæmdur fyrir brot sem um getur í 2. mgr. 3. gr. skulu þó leyfi samkvæmt 2. kafla að jafnaði vera í fylgd.

2. gr.

1. mgr. 24. gr. orðist svo:

Ekki er heimilt að veita fanga leyfi til dvalar utan fangelsis samkvæmt þessum kafla fyrr en hann hefur verið í samfelldri afplánun 1/3 hluta refsitímans, að meðtalinni gæsluvarðhaldsvist, en þó verður afplánun að hafa staðið samfellt yfir í 1 ár að meðtalinni gæsluvarðhaldsvist.

3. gr.

28. gr. orðist svo:

Ekki er heimilt að veita fanga leyfi til dvalar utan fangelsis samkvæmt þessum kafla fyrr en hann hefur verið í samfelldri afplánun í 1 ár hið skemmsta, og er heimilt að taka tillit til gæsluvarðhaldsvistar í því sambandi.

4. gr.

35. gr. orðist svo:

Ekki er heimilt að veita fanga leyfi til dvalar utan fangelsis samkvæmt þessum kafla fyrr en hann hefur verið í samfelldri afplánun í 1 ár hið skemmsta, og er heimilt að taka tillit til gæsluvarðhaldsvistar í því sambandi.

Reglugerð þessi sem sett er með heimild í 36. gr. laga um fangelsi og fangavist nr. 48 19. maí 1988, sbr. lög nr. 123 15. desember 1997, öðlast þegar gildi.

Dóms- og kirkjumálaráðuneytinu, 12. desember 2000.

Sólveig Pétursdóttir.

Hjalti Zóphóníasson.

STJÓRNARTÍÐINDI B 132 – 2000

21. desember 2000

2657

Nr. 918

AUGLÝSING

um frestun gildistöku reglugerðar um undanþágur frá lyfjahugtakinu og hver vítamín og steinefni teljist ekki lyf (náttúruvörur og fæðubótarefni) nr. 735/2000.

Gildistöku reglugerðar um undanþágur frá lyfjahugtakinu og hver vítamín og steinefni teljist ekki lyf (náttúruvörur og fæðubótarefni) nr. 735/2000, sem taka átti gildi 1. janúar 2001, er hér með frestað til 1. júlí 2001.

Heilbrigðis- og tryggingamálaráðuneytinu, 21. desember 2000.

Ingibjörg Pálmadóttir.

Ingolf J. Petersen.

21. desember 2000

Nr. 919

REGLUGERÐ

um breytingu á reglugerð nr. 496, 7. júlí 2000, um veiðar í atvinnuskyni fiskveiðiárið 2000/2001.

1. gr.
Í stað: „20.000“ í 2. tl 3. gr. komi: 25.000.

2. gr.
Reglugerð þessi er sett með stoð í 3. gr. laga nr. 38, 15. maí 1990, um stjórn fiskveiða, með síðari breytingum, til að öðlast þegar gildi.

Sjávarútvegsráðuneytinu, 21. desember 2000.

Árni M. Mathiesen.

Jón B. Jónasson.

AUGLÝSING

um innheimtuhlutfall í staðgreiðslu árið 2001.

Innheimtuhlutfall í staðgreiðslu er samanlagt hlutfall tekjuskatts samkvæmt lögum um tekjuskatt og eignarskatt og útsvars eins og það er samkvæmt ákvörðunum sveitarstjórna, sbr. lög um tekjustofna sveitarfélaga. Tekjuskattshlutfall á árinu 2001 verður 26,08%. Meðalútsvar á árinu 2001, samkvæmt fyrirbyggjandi ákvörðunum sveitarstjórna, verður 12,68%. Innheimtuhlutfall í staðgreiðslu á árinu 2001 verður því 38,76%.

Fjármálaráðuneytinu, 20. desember 2000.

F. h. r.
Baldur Guðlaugsson.

Jón Guðmundsson.

STJÓRNARTÍÐINDI B 133 – 2000

11. desember 2000

2659

Nr. 921

REGLUGERÐ

um breytingu á reglugerð nr. 236/1990, um flokkun, merkingu og meðferð eiturefna, hættulegra efna og vörutegunda sem innihalda slík efni, ásamt síðari breytingum.

1. gr.

Við fylgiskjal 1, *Listi yfir eiturefni og hættuleg efni, skýringar*, bætast eftirfarandi athugasemdir við 9. dálk:

Q: Ekki er nauðsynlegt að flokka efnið sem krabbameinsvaldandi ef unnt er að sýna fram á að efnið fullnægi einu eftirtalinnu skilyrða:

- Við innöndun: Skammtíma prófun á lífníðurbroti hefur leitt í ljós að veginn helmingunartími trefja, sem eru lengri en 20 μ m, er skemmri en 10 dagar
- Við ídreypingu í barka: Skammvinn prófun á lífníðurbroti hefur leitt í ljós að veginn helmingunartími trefja, sem eru lengri en 20 μ m, er skemmri en 40 dagar
- viðeigandi prófun í kviðarholi hefur ekki gefið til kynna að efnið sé krabbameinsvaldandi
- langtíma innöndunarprófun hefur ekki leitt í ljós markverða meinvirkni eða óeðlilega nýmyndun vefja.

R: Ekki er nauðsynlegt að flokka efnið sem krabbameinsvaldandi ef lengdarvegið faldmeðaltal þvermáls trefjanna, að frádreginni tvöfaldri staðalskekku, er meira en 6 μ m.

2. gr.

Eftirtaldar breytingar eru gerðar á fylgiskjali 1, *Listi yfir eiturefni og hættuleg efni*:

- a) Flokkun tiltekinna efna breytist til samræmis við flokkun í I. viðauka við reglugerð þessa.
- b) Við efnalistann bætast efni sem birt eru í II. viðauka við reglugerð þessa.
- c) Efni sem birt eru í III. viðauka við reglugerð þessa falla út af efnalistanum.

3. gr.

Reglugerð þessi er sett með stoð í lögum nr. 52/1988, um eiturefni og hættuleg efni, ásamt síðari breytingum. Höfð er hliðsjón af ákvæðum 1. tl., XV. kafla, II. viðauka samningsins um Evrópska efnahagssvæðið, tilskipun 67/548/EBE um samræmingu ákvæða í lögum og stjórnslufyrirmælum um flokkun, pökkun og merkingu hættulegra efna, eins og henni var breytt með tilskipunum 96/54/EB og 97/069/EB.

Reglugerðin öðlast gildi við birtingu.

Umhverfissráðuneytinu, 11. desember 2000.

Siv Friðleifsdóttir.

Ingimar Sigurðsson.

I. VIÐAUKI

Heiti efna	Flokkun	Varnaðar- merki	Hættusetningar	Varnaðarsetningar	Cas-nr.	EB-nr.	Raðnúmer	Athuga- semdir
akrylnitril styrkur ≥ 20% 1% ≤ styrkur < 20% 0,2% ≤ styrkur < 1% 0,1% ≤ styrkur < 0,2%	F;H11 Carc2;H45 T;H23/24/25 Xi;H38	F; T T T T	45-11-23/24/25-38 45-23/24/25-38 45-23/24/25 45-20/21/22 45	53-45	107-113-1	203-466-5	608-003-00-4	E, D, Ú
akrylsýra	H10 Xn;H21/22 C;H35 N;H50	C; N	10-20/22-35-50	(1/2)-26-36/37/39-45- 61	79-10-7	201-177-9	607-061-00-8	D
akrylát, önnur en þau sem tilgreind eru sérstaklega á þessum lista	Xi;H36/37/38 N;H51/53	Xi; N	36/37/38-51/53	(2)-26-28-61			607-133-00-9	A
styrkur ≥ 10%		Xi	36/37/38					
allidoklór	Xn;H21/22 Xi;H36/38	Xn	21/22-36/38	(2)-26-28-36/37/39	93-71-0	202-270-7	616-004-00-6	
ametýn	Xn;H22 N;H50/53	Xn; N	22-50/53	(2)-36-60-61	834-12-8	212-634-7	613-010-00-0	
2-aminóetýldimetylámín	F;H11 Xn;H21/22 C;H35	F; C	11-21/22-35	(1/2)-16-23-26-28-36- 45	108-00-9	203-541-2	612-075-00-2	
2-aminó-2-metýlprópanól	Xi;H36/38 H52/53	Xi	36/38-52/53	(2)-61	124-68-5	204-709-8	603-070-00-6	
styrkur ≥ 10%		Xi	36/38					
asetónitril	F;H11 T;H23/24/25	F; T	11-23/24/25	(1/2)-16-27-45	75-05-8	200-835-2	608-001-00-3	Ú
styrkur ≥ 20% 3% ≤ styrkur < 20%		T Xn	23/24/25 20/21/22					
asetýlkloróð	F;H11 H14 C;H34	F; C	11-14-34	(1/2)-9-16-26-45	75-36-5	200-865-6	607-011-00-5	
bentazon	Xn;H22 Xi;H36 H43 H52/53	Xn	22-36-43-52/53	(2)-26-37-61	25057-89-0	246-585-8	613-012-00-1	
benzen-1,2,4,5-tetrakar- boxýlsýrúðianhydríð	Xi;H41 H42/43	Xn	41-42/43	(2)-22-24-26-37/39	89-32-7	201-898-9	607-098-00-X	
benzen-1,2,4-trikarboxýlsýru-1,2- anhydríð	Xi;H37-41 H42/43	Xn	37-41-42/43	(2)-22-26-36/37/39	552-30-7	209-008-0	607-097-00-4	

Heiti efna	Flokkun	Varnarmerki	Hættusetningar	Varnarsetningar	Cas-nr.	EB-nr.	Raðnúmer	Athugasemdir
3,3',4,4'-benzofenontetra-carboxýlsýruidanhýdríð styrkur ≥ 1%	Xi;H36/37	Xi	36/37	(2)-25	2421-28-5	219-348-1	607-100-00-9	
benzýklóríð	C;H34	C	34	(1/2)-26-45	98-88-4	202-710-8	607-012-00-0	
benzýklórformíat styrkur ≥ 10% 5% ≤ styrkur < 10%	C;H34 N;H50/53	C; N	34-50/53	(1/2)-26-45-60-61	501-53-1	207-925-0	607-064-00-4	
bis(α,α-dimetylbenzýl)peroxíð	O;H7 Xi;H36/38 N;H51/53	O; Xi; N	7-36/38-51/53	(2)-3/7-14-36/37/39-61	80-43-3	201-279-3	617-006-00-X	
bis(1-hýdroxýsklóhexýl)peroxíð, sjá 1-hýdróperoxýsklóhexýl)-díoxýlsýklóhexanól [1], 1,1'-díoxýbissýklóhexan-1-ól [2], 1,1-dihýdróperoxýsklóhexan [3], sýklóhexanonperoxíð [4]							617-010-00-1	
bískló[2,2,1]hept-2-ýlakrylát, sjá 2-norbormýlakrylát							607-121-00-3	
brómófenoxím	Xn;H22	Xn	22	(2)-25	13181-17-4	236-129-6	609-032-00-5	
1,3-bítandiólídiakrylát styrkur ≥ 25% 10% ≤ styrkur < 25% 5% ≤ styrkur < 10% 1% ≤ styrkur < 5%	Xn;H21 C;H34 H43	C	21-34-43	(1/2)-26-36/37/39-45	19485-03-1	243-105-9	607-118-00-7	D
1,4-bítandiólídiakrylát styrkur ≥ 25% 10% ≤ styrkur < 25% 5% ≤ styrkur < 10% 1% ≤ styrkur < 5%	Xn;H21 C;H34 H43	C	21-34-43	(1/2)-26-36/37/39-45	1070-70-8	213-979-6	607-119-00-2	D
bútansýra	C;H34	C	34	(1/2)-26-36-45	107-92-6	203-532-3	607-135-00-X	

Heiti efna	Flokkun	Varnabarmarki	Hættusetningar	Varnarsetningar	Cas.nr.	EB-nr.	Raðnúmer	Athugasemdir
2- <i>tert</i> -bútýlaminóetýlmetakrýlat styrkur ≥ 20% 1% ≤ styrkur < 20%	Xi;H36/38 H43	Xi Xi Xi	36/38-43 36/38-43 43	(2)-26	3775-90-4	223-228-4	607-128-00-1	D
<i>tert</i> -bútýl- α,α -dimetýlbensýlperoxíó	O;H7 Xi;H38 N;H51/53	O; Xi; N	7-38-51/53	(2)-37-14-36/37/39-61	3457-61-2	222-389-8	617-007-00-5 607-118-00-7	
1,3-bútýlenglýkólídiakrýlat, sjá 1,3-bútandíólídiakrýlat							607-119-00-2	
1,4-bútýlenglýkólídiakrýlat, sjá 1,4-bútandíólídiakrýlat							617-007-00-5	
<i>tert</i> -bútýl-8-kúmenýlperoxíó, sjá <i>tert</i> -bútýl- α,α -dimetýlbensýlperoxíó	Xn;H22 Xi;H36/37/38	Xn	22-36/37/38	(2)-36/37	94-75-7	202-361-1	607-039-00-8	
2,4-D	Xn;H22 Xi;H36 N;H50/53	Xn; N	22-36-50/53	(2)-15-22-24-60-61	533-74-4	208-576-7	613-008-00-X	
dazómet	Xn;H21/22 N;H50/53	Xn; N	21/22-50/53	(2)-36/37-60-61	1014-69-3	213-800-1	613-007-00-4 616-004-00-6	
desmetrýn							609-032-00-5	
<i>N,N</i> -diallýlklorasetamíó, sjá allíðoklór								
3,5-dibróm-4- hýdroxýbenzaldehyð-(2,4- dinitrófenýl)oxím, sjá brómófenoxím								
2-dietýlaminóetýlmetakrýlat styrkur ≥ 25% 10% ≤ styrkur < 25% 1% ≤ styrkur < 10%	Xn;H20 Xi;H36/38 H43	Xn Xn Xi Xi	20-36/38-43 20-36/38-43 36/38-43 43	(2)-26	105-16-8	203-275-7	607-127-00-6	D
<i>N,N</i> -dietýl-1,3-diamínóprópan styrkur ≥ 25% 10% ≤ styrkur < 25% 5% ≤ styrkur < 10% 1% ≤ styrkur < 5%	H10 Xn;H21/22 C;H34 H43	C C C Xi Xi	10-21/22-34-43 21/22-34-43 34-43 38/38-43 43	(1/2)-26-36/37/39-45	104-78-9	203-236-4	612-062-00-1	

Heiti efna	Flokkun	Varnaðar- merki	Hættusetningar	Varnaðarsetningar	Cas.-nr.	EB-nr.	Raðnúmer	Athuga- semdir
díetylenglykólídiakrylát styrkur ≥ 20% 2% ≤ styrkur < 20% 0,2% ≤ styrkur < 2%	T;H24 Xi;H36/38 H43	T T T Xn	24-36/38-43 24-36/38-43 24-43 21-43	(1/2)-28-39-45	4074-88-8	223-791-6	607-120-00-8	D, Ú
difenamíó	Xn;H22	Xn	22	(2)	957-51-7	213-482-4	616-007-00-2	
dífenýlmetan-4,4'-díisósýanat [1], dífenýlmetan-2,4'-díisósýanat [2], dífenýlmetan-2,2'- díisósýanat [3]	Xn;H20 Xi;H36/37/38 H42/43	Xn	20-36/37/38-42/43 36/37/38-42/43 42/43 Xn 42	(1/2)-23-36/37-45	[1] 101-68-8 [2] 2536-05-2 [3] 5873-54-1	202-966-0 219-799-4 227-534-9	615-005-00-9	C, 2
styrkur ≥ 25% 5% ≤ styrkur < 25% 1% ≤ styrkur < 5% 0,1% ≤ styrkur < 1%	F;H11 Xn;H20/22 C;H34	F; C C C Xi	11-20/22-34 20/22-34 34 36/37/38	(1/2)-16-26-36/37/39- 45	108-18-9	203-558-5	612-129-00-5	
styrkur ≥ 25% 10% ≤ styrkur < 25% 5% ≤ styrkur < 10%							615-011-00-1	
1,6-díisósýanathexan, sjá hexametylén-1,6-díisósýanat								
2,4-díisósýanatólíen [1], 2,6- díisósýanatólíen [2], díisósýanatólíen [3]	Carc3;H40 Tx;H26 Xi;H36/37/38 H42/43 H52/53	Tx	26-36/37/38-40- 42/43-52/53	(1/2)-23-36/37-45-61	[1] 91-08-7 [2] 584-84-9 [3] 26471-62-5	202-039-0 209-544-5 247-722-4	615-006-00-4	C, Ú, 2
styrkur ≥ 20% 7% ≤ styrkur < 20% 1% ≤ styrkur < 7% 0,1% ≤ styrkur < 1%	Xn;H22 Xi;H41 H52/53	Tx Tx T Xn	26-36/37/38-40-42/43 26-40-42/43 23-40-42/43 20-42	(2)-26-61	1918-00-9	217-635-6	607-043-00-x	
díkamba		Xn	22-41-52/53					

Heiti efna	Flokkun	Varnaþar- merki	Hættusetningar	Varnaþarsetningar	Cas-nr.	EB-nr.	Raðnúmer	Athuga- semdir
díkamba, sambönd með dimetylamín (1:1) [1], díkamba-kalíum [2], sjá 3,6-díklór- <i>o</i> -anissýra, sambönd með dimetylamín (1:1) [1], kalíum-3,6-díklór- <i>o</i> -anisat [2]	Xn;H22 Xi;H36/38 N;H50/53	Xn; N	22-36/38-50/53	(2)-26-60-61	117-80-6	204-210-5	607-044-00-5	
díklon								
3,6-díklór- <i>o</i> -anissýra, sambönd með dimetylamín (1:1) [1], kalíum-3,6-díklór- <i>o</i> -anisat [2]	Xi;H36 H52/53	Xi	36-52/53	(2)-26-61	[1] 2300-66-5 [2] 10007-85-9	218-951-7 233-002-7	607-044-00-5	
díklórasetýlklóró	C;H35 N;H50	C; N	35-50	(1/2)-9-26-45-61	79-36-7	201-199-9	607-067-00-0	
díklórédiksýra	C;H35 N;H50	C; N	35-50	(1/2)-26-45-61	79-43-6	201-207-0	607-066-00-5	
2,4-díklórfeñoxyédiksýra, sjá 2,4-D								
2-(2,4-díklórfeñoxy)própiónsýra, sjá díklórprop								
4-(2,4-díklórfeñoxy)smjörnýra	Xn;H21/22	Xn	21/22	(2)-36/37	94-82-6	202-366-9	607-083-00-8	
díklórísósýranúrsýra	O;H8 Xn;H22 H31 Xi;H36/37 N;H50/53	O; Xn; N	8-22-31-36/37-50/53	(2)-8-26-41-60-61	2782-57-2	220-487-5	613-029-00-4	
2,3-díklór-1,4-naftókinon, sjá díklon								
díklórprop	Xn;H21/22 Xi;H38-41	Xn	21/22-38-41	(2)-26-36/37	120-36-5	204-390-5	607-045-00-0	
2,3-díklórprópen	F;H11 Xn;H20/21/22 Xi;H37/38-41 Mut3;H40 H52/53	F, Xn	11-20/21/22-37/38-40-41-52/53	(2)-9-16-23-26-36/37/39-61	78-88-6	201-153-8	602-079-00-2	
2,6-díklór(tíóbenzamid), sjá klórtíamid								
díklór-1,3,5-triazíntríon, sjá díklórísósýranúrsýra								
							616-005-00-1	
							613-029-00-4	

Heiti efna	Flokkun	Varnaðar- merki	Hættusetningar	Varnaðarsetningar	Cas-nr.	EB-nr.	Raðnúmer	Afhuga- semdir
8,8'-dikúmenýlperoxíð, sjá bis(α,α-dímetylbenzyl)peroxíð							617-006-00-X	
dikvatdíklóríð [1], dikvatdíklóríð [2], dikvatdíhýdroxíð[3]	Tx;H26 T;H48/25 Xn;H22 Xi;H36/37/38 H43 N;H50/53	Tx; N	22-26-36/37/38-43- 48/25-50/53	(1/2)-28-36/37/39-45- 60-61	[1] 85-00-7 [2] 4032-26-2 [3] 94021-76-8	201-579-4 223-714-6 301-467-6	613-089-00-1	Ú
difaráylperoxíð	O;H7	O	7	(2)-3/7-14-36-37/39	105-74-8	203-326-3	617-003-00-3	
2-dímetylamínóetýlamín, sjá 2-aminóetýldímetylamín							612-075-00-2	
2-dímetylamínóetýlmetakrylát styrkur ≥ 25% 10% ≤ styrkur < 25% 1% ≤ styrkur < 10%	Xn;H21/22 Xi;H36/38 H43	Xn	21/22-36/38-43 Xn 21/22-36/38-43 Xi 36/38-43 Xi 43	(2)-26-28	2867-47-2	220-688-8	607-132-00-3	D
N,N-dímetylasetatíð styrkur ≥ 20% 12,5% ≤ styrkur < 20%	Xn;H20/21 Xi;H36	Xn	20/21-36 Xn 20/21-36 Xn 20/21	(2)-26-28-36	127-19-5	204-826-4	616-011-00-4	Ú
α,α-dímetylbenzylhýdroperoxíð styrkur ≥ 25% 10% ≤ styrkur < 25% 3% ≤ styrkur < 10% 1% ≤ styrkur < 3%	O;H7 T;H23 Xn;H21/22-48/20/22 C;H34 N;H51/53	O; T; N	7-21/22-23-34- 48/20/22-51/53	(1/2)-3/7-14-36/37/39- 45-50-61	80-15-9	201-254-7	617-002-00-8	
N,N-dímetyl-1,3-díaminóprópan styrkur ≥ 25% 10% ≤ styrkur < 25% 5% ≤ styrkur < 10% 1% ≤ styrkur < 5%	H10 Xn;H22 C;H34 H43	C	10-22-34-43 C 22-34-43 C 34-43 Xi 36/38-43 Xi 43	(1/2)-26-36/37/39-45	109-55-7	203-680-9	612-061-00-6	
N,N-dímetyl-2,2-dífénylasetatíð, sjá dífenamatíð							616-007-00-2	

Heiti efna	Flokkun	Varna- merki	Hættusetningar	Varnarsetningar	Cas-nr.	EB-nr.	Raðnúmer	Afhuga- sendir
2,2-dímetylprópandól-1,3- diakrylát styrkur ≥ 20% 5% ≤ styrkur < 20% 1% ≤ styrkur < 5% 0,2% ≤ styrkur < 1%	T;H24 Xi;H36/38 H43	T	24-36/38-43	(1/2)-28-39-45	2223-82-7	218-741-5	607-112-00-4	D, Ú
dínokap	Xn;H22 Xi;H38	Xn	22-38	(2)-37	39300-45-3	254-408-0	609-023-00-6	
1,4-dioxan-2,3-díyl-O,O',O'- tetraetylídi(dítófosíat), sjá dioxation							015-063-00-x	
dioxation	Tx;H26/28 T;H24	Tx	24-26/28	(1/2)-28-36/37-45	78-34-2	201-107-7	015-063-00-x	
2,3-dísýanó-1,4-dítíaantrakínón, sjá dítíanon							613-021-00-0	Ú, 2
dísýklóhexýlmetan-4,4'- díísósýanat styrkur ≥ 20% 2% ≤ styrkur < 20% 0,5% ≤ styrkur < 2%	T;H23 Xi;H36/37/38 H42/43	T	23-36/37/38-42/43	(1/2)-26-28-38-45	5124-30-1	225-863-2	615-009-00-0	
dítíanon	Xn;H22 N;H50/53	Xn; N	23-36/37/38-42/43 23-42/43 20-42/43 22-50/53	(2)-24-60-61	3347-22-6	222-098-6	613-021-00-0	
dódekylgúanínasetat, sjá dóðin							607-076-00-X	
dóðin	Xn;H22 Xi;H36/38 N;H50/53	Xn; N	22-36/38-50/53	(2)-26-60-61	2439-10-3	219-459-5	607-076-00-X	
draxozolon	T;H23 N;H50/53	T; N	25-50/53	(1/2)-22-24-36/37-45- 60-61	5707-69-7	227-197-8	650-008-00-9	Ú
edíksýra...% styrkur ≥ 90% 25% ≤ styrkur < 90% 10% ≤ styrkur < 25%	H10 C;H35	C	10-35	(1/2)-23-26-45	64-19-7	200-580-7	607-002-00-6	B
		C 35 C 34 XI 36/38						

Heiti efna	Flokkun	Varnar- merki	Hættusetningar	Varnarsetningar	Cas-nr.	EB-nr.	Raðnúmer	Afhuga- sendir
ediksýruanhýdrít styrkur ≥ 25% 5% ≤ styrkur < 25% 1% ≤ styrkur < 5%	H10 Xn;H20/22 C;H34	C C Xi Xi	10-20/22-34 20/22-34 37/38-41 36	(1/2)-26-36/37/39-45	108-24-7	203-564-8	607-008-00-9	
2,3-epoxyprópylakrylát styrkur ≥ 10% 5% ≤ styrkur < 10% 2% ≤ styrkur < 5% 0,2% ≤ styrkur < 2%	T;H23/24/25 C;H34 H43	T T T Xn	23/24/25-34-43 23/24/25-34-43 23/24/25-36/38-43 23/24/35-43 20/21/22-43	(1/2)-26-36/37/39-45	106-90-1	203-440-3	607-117-00-1	D, Ú
2,3-epoxyprópylmetakrylát styrkur ≥ 25% 10% ≤ styrkur < 25% 1% ≤ styrkur < 10%	Xn;H20/21/22 Xi;H36/38 H43	Xn Xn Xi Xi	20/21/22-36/38-43 20/21/22-36/38-43 36/38-43 43	(2)-26-28	106-91-2	203-441-9	607-123-00-4	D
erbon	Xn;H22 N;H51/53	Xn; N	22-51/53	(2)-61	136-25-4		607-077-00-5	
etandíól-1,2-dimetakrylát, sjá etylendimetakrylát							607-114-00-5	
etylakrylát styrkur ≥ 25% 5% ≤ styrkur < 25% 1% ≤ styrkur < 5%	F;H11 Xn;H20/21/22 Xi;H36/37/38 H43	F; Xn Xn Xi Xi	11-20/21/22-36/37/38- 43 20/21/22-36/37/38-43 36/37/38-43 43	(2)-9-16-33-36/37	140-88-5	205-438-8	607-032-00-X	D
2-etylaminó-4-isóprópylaminó-6- metylíttó-1,3,5-triazín, sjá ametrýn							613-010-00-0	
etyl-5-(1,2,3,5,6,7,8,9,10,10- deklór-4-hýdroxypentasykló- (5,2,1,0 ² -0 ³ ,0 ³ ,0 ³)-dek-4-yl)-4- oxóvalerat, sjá kelevan							607-079-00-6	
etylídimetylamin	Fx;H12 Xn;H20/22 C;H34	Fx; C	12-20/22-34	(1/2)-3-16-26-36-45	598-56-1	209-940-8	612-076-00-8	

Heiti efna	Flokkun	Varnaðar- merki	Hættusetningar	Varnaðarsetningar	Cas-nr.	EB-nr.	Raðnúmer	Athuga- sendir
etylendimetakrylát styrkur ≥ 10 % 1% ≤ styrkur < 10%	Xi;H37 H43	Xi Xi Xi	37-43 37-43 43	(2)-24-37	97-90-5	202-617-2	607-114-00-5	D
etylformiat	F;H11 Xn;H20/22 Xi;H36/37	F; Xn	11-20/22-36/37	(2)-9-16-24-26-33	109-94-4	203-721-0	607-015-00-7	
2-etylhexylakrylát styrkur ≥ 20% 1% ≤ styrkur < 20%	Xi;H37/38 H43	Xi Xi Xi	37/38-43 37/38-43 43	(2)-24-37	103-11-7	203-080-7	607-107-00-7	D
etyl-2-sýanakrylát styrkur ≥ 10%	Xi;H36/37/38	Xi	36/37/38	(2)-23-24/25-26	7085-85-0	230-391-5	607-236-00-9	
fenazaflor	Xn;H21/22 N;H50/53	Xn; N	21/22-50/53	(2)-36/37-60-61	14255-88-0	238-134-9	613-015-00-8	
fenoprop	Xn;H22 Xi;H38 N;H50/53	Xn; N	22-38-50/53	(2)-37-60-61	93-72-1	202-271-2	607-047-00-1	
fenoprop, sölt	Xn;H20/21/22 N;H50/53	Xn; N	20/21/22-50/53	(2)-13-60-61			607-048-00-7	A
fenyl-5,6-diklór-2- (trifluormetyl)benzimidazól-1- karboxylat, sjá fenazaflor							613-015-00-8	
fluenetil	Tx;H27/28	Tx	27/28	(1/2)-28-36/37-45	4301-50-2		607-078-00-0	Ú
2-flúorasetatíó	Tx;H28 T;H24	Tx	24-28	(1/2)-36/37-45	640-19-7	211-363-1	616-002-00-5	Ú
2-fluoretýl-4-bifenýlasetat, sjá fluenetil							607-078-00-0	
folpet, sjá N- (triklórmetýl)talimíó							613-045-00-1	
glýsídylakrylát, sjá 2,3- epoxyprópylakrylát							607-117-00-1	
glýsídylmetakrylát, sjá 2,3- epoxyprópylmetakrylát							607-123-00-4	

Heiti efnar	Flokkun	Varnaþarmerki	Hættusetningar	Varnaþarsetningar	Cas-nr.	EB-nr.	Raðnúmer	Athugasemdir
1, 4, 5, 6, 7, 7-hexaklorbísýklo- [2,2,1]hept-5-en-2,3-dikar- boxýlsýruanhýdríð styrkur $\geq 1\%$	Xi;H36/37/38	Xi	36/37/38	(2)-25	115-27-5	204-077-3	607-101-00-4	
hexametylén-1,6-díísósýanat styrkur $\geq 20\%$ $2\% \leq$ styrkur $< 20\%$ $0,5\% \leq$ styrkur $< 2\%$	T;H23 Xi;H36/37/38 H42/43	T	23-36/37/38-42/43	(1/2)-26-28-38-45	822-06-0	212-485-8	615-011-00-1	Ú, 2
1,6-hexandiólakrylát styrkur $\geq 20\%$ $1\% \leq$ styrkur $< 20\%$	Xi;H36/38 H43	Xi Xi Xi	36/38-43 36/38-43 43	(2)-39	13048-33-4	235-921-9	607-109-00-8	D
2-hexanon styrkur $\geq 10\%$ $1\% \leq$ styrkur $< 10\%$	F;H11 T;H48/23	F, T	11-48/23	(1/2)-9-16-29-45-51	591-78-6	209-731-1	606-030-00-6	Ú
hýðoxýlammóníumkloríð [1], bís(hýðoxýlammóníum)súlfat [2], hýðoxýlammóníum- hýðrógensúlfat [3]	Xn;H22-48/22 Xi;H36/38 H43 N;H50	Xn, N	22-36/38-43-48/22-50	(2)-22-24-37-61	[1] 5470-11-1 [2] 10039-54-0 [3] 10046-00-1	226-798-2 233-118-8 233-154-4	612-123-00-2	
2-hýðroxýetylakrylát styrkur $\geq 10\%$ $5\% \leq$ styrkur $< 10\%$ $2\% \leq$ styrkur $< 5\%$ $0,2\% \leq$ styrkur $< 2\%$	T;H24 C;H34 H43 N;H50	T	24-34-43-50	(1/2)-26-36/39-45-61	818-61-1	212-454-9	607-072-00-8	D, Ú
2-hýðroxýetylmetakrylát styrkur $\geq 20\%$ $1\% \leq$ styrkur $< 20\%$	Xi;H36/38 H43	Xi Xi Xi	36/38-43 36/38-43 43	(2)-26-28	868-77-9	212-782-2	607-124-00-X	D
hýðroxýlamín	H5 Xn;H22-48/22 Xi;H37/38-41 H43 N;H50	Xn, N	5-22-37/38-41-43- 48/22-50	(2)-22-26-36/37/39-61	7803-49-8	232-259-2	612-122-00-7	
2-hýðroxýprópylmetakrylát [1], 3-hýðroxýprópylmetakrylát [2]	Xi;H36 H;43	Xi	36-43	(2)-24/25-26-37/39	[1] 923-26-2 [2] 2761-09-3	213-090-3 220-426-2	607-125-00-5	C, D

Heiti efna	Flokkun	Varnaðar- merki	Hættusettingar	Varnaðarsetningar	Cas-nr.	EB-nr.	Raðnúmer	Athuga- semdir
4-hýdroxy-3-(1,2,3,4-tetrahydro-1-naftýl)kúmarín, sjá kúmatetráyl							607-059-00-7	
1-(hýdroperoxýsklóhexýl)-díoxýsýklóhexanól [1], 1,1'-díoxýbýssýklóhexan-1-ól [2], 1,1-dihýdroperoxýsýklóhexan [3], sýklóhexanonperoxíð [4]	E;H2 Xn;H22 C;H34	E; C	2-22-34	(1/2)-3/7-14-36/37/39-45	[1] 78-18-2 [2] 2407-94-5 [3] 2699-11-8 [4] 12262-58-7	201-091-1 219-306-2 220-279-4 235-527-7	617-010-00-1	C
styrkur ≥ 25% 10% ≤ styrkur < 25% 5% ≤ styrkur < 10%		C 22-34 C 34 Xi 36/37/38					607-002-00-6	
ísediksýra, sjá ediksýra, styrkur ≥ 90%								
ísobútylakrýlat	H10 Xn;H20/21 Xi;H38 H43	Xn	10-20/21-38-43	(2)-9-24-37	106-63-8	203-417-8	607-115-00-0	D
styrkur ≥ 25% 10% ≤ styrkur < 25% 1% ≤ styrkur < 10%		Xn Xn Xi 38-43 Xi 43	20/21-38-43 38-43 43					
ísobútylmetakrýlat	H10 Xi;H36/37/38 H43 N;H50	Xi; N	10-36/37/38-43-50	(2)-24-37-61	97-86-9	202-613-0	607-113-00-X	D
styrkur ≥ 20% 1% ≤ styrkur < 20%		Xi 36/37/38-43 Xi 43	36/37/38-43 43					
ísobútylýlkloríð	F;H11 C;H35	F; C	11-35	(1/2)-16-23-26-36-45	79-30-1	201-194-1	607-140-00-7	
ísóforonídísosýanat	T;H23 Xi;H36/37/38 H42/43 N;H51/53	T; N	23-36/37/38-42/43-51/53	(1/2)-26-28-38-45-61	4098-71-9	223-861-6	615-008-00-5	Ú, 2
styrkur ≥ 20% 2% ≤ styrkur < 20% 0,5% ≤ styrkur < 2%		T T Xn	23-36/37/38-42/43 23-42/43 20-42/43					
6-ísóprópylaminó-2-metýlamínó-4-metýltíó-1,3,5-triazín, sjá desmetrýn							613-007-00-4	
3-ísóprópyl-2,1,3-benzotíadiazín-4-on-2,2-díoxíð, sjá bentazon							613-012-00-1	

Heiti efna	Flokkun	Varnarmerki	Hættusetningar	Varnaðarsetningar	Cas-nr.	EB-nr.	Raðnúmer	Athugasemdir
3-ísósýanatómetyl-3,5-trímetylsýklóhexýlfísósýanat, sjá ísófórondfísósýanat	T;H25 C;H35	T; C	25-35	(1/2)-22-36/37/39-45	64-69-7	200-590-1	615-008-00-5	Ú
jóðedíksýra	O;H8 Xn;H22 H31 Xi;H36/37 N;H50/53	O; Xn;N	8-22-31-36/37-50/53	(2)-8-26-41-60-61	[1] 2244-21-5 [2] 2893-78-9	218-828-8 220-767-7	607-068-00-6 613-030-00-X	Ú
styrkur ≥ 10%	Xn	Xn	22-31-36/37	(1/2)-36/37-45-61	4234-79-1		607-079-00-6	Ú
kelevan	T;H24 Xn;H22 N;H51/53	T; N	22-24-51/53				607-080-00-1	Ú
klórasetýklóríó	H14 H29 T;H23/24/25-48/23 C;H35 N;H50	T; C; N	14-23/24/25-29-35-48/23-50	(1/2)-7/18-9-26-36/37/39-45-61	79-04-9	201-171-6	607-043-00-x	
3,6-klór-2-metoxýbenzósýra, sjá dtkamba								
klórđíoxíó	O;H8 H6 Tx;H26 C;H34 N;H50	O; Tx; N	6-8-26-34-50	(1/2)-23-26-28-36/37/39-38-45-61	10049-04-4	233-162-8	006-089-00-2	5, Ú
styrkur ≥ 5% 1% ≤ styrkur < 5% 0,5% ≤ styrkur < 1% 0,2% ≤ styrkur < 0,5% 0,02% ≤ styrkur < 0,2%			Tx; N 26-34-50 Tx; N 26-36/37/38-50 T; N 23-36/37/38-50 T; N 23-50 Xn; N 20-50					
klórđíoxíó...%	T;H25 C;H34 N;H50	T; N	25-34-50	(1/2)-23-26-28-36/37/39-45-61	10049-04-4	233-162-8	006-089-01-x	B, Ú
styrkur ≥ 25% 10% ≤ styrkur < 25% 3% ≤ styrkur < 10% 0,3% ≤ styrkur < 3%			T; N 25-34-50 C; N 22-34-50 Xn; N 22-36/37/38-50 Xi 36					
klórfenak	Xn;H22 N;H51/53	Xn; N	22-51/53	(2)-36-61	85-34-7	201-599-3	607-074-00-9	
klórénpróp-metyl	Xn;H21/22 N;H50/53	Xn; N	21/22-50/53	(2)-36/37-60-61	14437-17-3	238-413-5	607-075-00-4 650-008-00-9	
4-(2-klórfenýlhýdraxon)-3-metyl-5-ísoxazólón, sjá draðoxólón								
1-klór-1-nítróprópan	Xn;H20/22	Xn	20/22	(2)	600-25-9	209-990-0	610-007-00-6	Ú
styrkur ≥ 5%	Xn	Xn	20/22					

Heiti efnna	Flokkun	Varnaðar-merki	Hættusetningar	Varnarsetningar	Cas-nr.	EB-nr.	Raðnúmer	Athuga- semdir
2-klórprópíónsýra	Xn;H22 C;H35	C	22-35	(1/2)-23-26-28-36-45	598-78-7	209-952-3	607-139-00-1	
klórflamíó	Xn;H22	Xn	22	(2)-36	1918-13-4	217-637-7	616-005-00-1	
Krímíðín	Tx;H28	Tx	28	(1/2)-36/37-45	535-89-7	208-622-6	613-004-00-8	Ú
kúmatetrálýl	Tx;H27/28 T;H48/24/25 H52/53	Tx	27/28-48/24/25-52/53	(1/2)-28-36/37-45-61	5836-29-3	227-424-0	607-059-00-7	Ú
kúmenvetnisperoxíó, sjá α,α - dímetýlbenzýlhýdróperoxíó							617-002-00-8	
kvarter ammoníumsambönd, benzýl-C ₈₋₁₈ -alkýldímetýl- klóríó	Xn;H21/22 C;H34 N;H50	C, N	21/22-34-50	(2)-36/37/39-45-61	63449-41-2	264-151-6	612-140-00-5	
maleínsýra	Xn;H22 Xi;H36/37/38	Xn	22-36/37/38	(2)-26-28-37	110-16-7	203-742-5	607-095-00-3	
maleínsýruanhýdríó	Xn;H22 C;H34 H42/43	C	22-34-42/43	(2)-22-26-36/37/39-45	108-31-6	203-571-6	607-096-00-9	
malónnítíl	T;H23/24/25 N;H50/53	T, N	23/24/25-50/53	(1/2)-23-27-45-60-61	109-77-3	203-703-2	608-009-00-7	Ú
maurasýra ...% styrkur $\geq 90\%$ 10% \leq styrkur $< 90\%$ 2% \leq styrkur $< 10\%$	C;35	C	35	(1/2)-23-26-45	64-18-6	200-579-1	607-001-00-0	B
8-p-mentanýlhýdróperoxíó styrkur $\geq 25\%$ 10% \leq styrkur $< 25\%$ 5% \leq styrkur $< 10\%$	O;H7 Xn;H20 C;H34	O; C	7-20-34	(1/2)-3/7-14-36/37/39- 45	80-47-7	201-281-4	617-012-00-2	
merkaptóóðíksýra styrkur $\geq 10\%$ 5% \leq styrkur $< 10\%$ 2% \leq styrkur $< 5\%$ 0,2% \leq styrkur $< 2\%$	T;H23/24/25 C;H34	T, Xn	23/24/25-34 23/24/25-34 23/24/25-36/38 23/24/25 20/21/22	(1/2)-25-27-28-45	68-11-1	200-677-4	607-090-00-6	Ú

Heiti efna	Flokkun	Varnaðar- merki	Hættusetningar	Varnaðarsetningar	Cas-nr.	EB-nr.	Raðnúmer	Athuga- semdir
metakrylnitril styrkur $\geq 1\%$ $0,2\% \leq$ styrkur $< 1\%$	F;H11 T;H23/24/25 H43 N;H51/53	F; T; N T Xn	11-23/24/25-43-51/53 23/24/25-43 20/21/22-43	(1/2)-9-16-18-29-45- 61	126-98-7	204-817-5	608-010-00-2	D, Ú
metakrylsýra styrkur $\geq 25\%$ $2\% \leq$ styrkur $< 25\%$	C;H34	C C Xi	C 34 34 36/38	(1/2)-15-26-45	79-41-4	201-204-4	607-088-00-5	D
metakrylöt, önnur en þau sem tilgreind eru sérstaklega á þessum lista styrkur $\geq 10\%$	Xi;H36/37/38	Xi	36/37/38	(2)-26-28			607-134-00-4	
2-(2-metoxýetoxý)etanól	Rep3;H63	Xi Xn	Xi 36/37/38 63	(2)-36/37	111-77-3	203-906-6	603-107-00-6	
metylakrylát	F;H11 Xn;H20/21/22 Xi;H36/37/38 H43	F; Xn	11-20/21/22-36/37/38 H43	(2)-9-25-26-33-36/37- 43	96-33-3	202-500-6	607-034-00-0	D
metyl-n-bútýlketon, sjá 2-hexanon							606-030-00-6	Ú
metylólígykól, sjá 2-(2- metoxýetoxý)etanól							603-107-00-6	
4,4'-metylbenis- (syklohexýl)ísósýranat, sjá dísyklohexýlmetan-4,4'- díísósýranat							615-009-00-0	
4,4'-metylendífenýldíísósýranat [1], 2,2'-metylendífenýldíísó- sýranat [2], <i>o</i> - <i>p</i> - ísósýranat(benzýl)fenýlísósýranat [3], sjá difenýlmetan-4,4'- díísósýranat [1], difenýlmetan- 2,4'-díísósýranat [2], difenýlmetan-2,2'-díísósýranat [3]							615-005-00-9	

Heiti efna	Flokkun	Varnaþar- merki	Hættusetningar	Varnaþarsetningar	Cas-nr.	EB-nr.	Raðnúmer	Athuga- sendir
2-metýl- <i>m</i> -feyllendisósýanat [1], 4-metýl- <i>m</i> -feyllendisósýanat [2], <i>m</i> -tölýidendisósýanat [3], sjá 2,4-díísósýanatóbíen [1], 2,6-díísósýanatóbíen [2], díísósýanatóbíen [3]							615-006-00-4	
5-metýl-3-heptanon styrkur ≥ 10%	H10 Xi;H36/37	Xi Xi	10-36/37 36/37	(2)-23	541-85-5	208-793-7	606-020-00-1	
1-metýlimidazól	Xn;H21/22 C;H34	C	21/22-34	(1/2)-26-36-45	616-47-7	210-484-7	613-035-00-7 607-075-00-4	
metýl-2-klór-3-(4- klórfenýl)próponat, sjá klórfenpróp-metýl	F;H11 Xi;H36/37/38 H43	F; Xi Xi Xi	11-36/37/38-43 36/37/38-43 43	(2)-9-16-29-33	80-62-6	201-297-1	607-035-00-6	D
metýlmetakrylát styrkur ≥ 20% 1% ≤ styrkur < 20%	Xn;H22 Xi;H36/37/38 H42	Xn	22-36/37/38-42	(2)-39	123748-85-6		607-106-00-1	C
1-metýl-5-norbomen-2,3- díkarboxýsýruanhýdríó styrkur ≥ 25% 10% ≤ styrkur < 25% 1% ≤ styrkur < 10%		Xn Xn Xn	22-36/37/38-42 36/37/38-42 42				608-010-00-2	
2-metýl-2-própenítírl, sjá metakrylínítírl							607-088-00-5	
2-metýlprópensýra, sjá metakrylsýra							606-021-00-7	
<i>N</i> -metýl-2-pýrrólídon styrkur ≥ 10%	Xi;H36/38	Xi Xi	36/38 36/38	(2)-41	872-50-4	212-828-1		
metýl-2-sýanakrylát styrkur ≥ 10%	Xi;H36/37/38	Xi Xi	36/37/38 36/37/38	(2)-23-24/25-26	137-05-3	205-275-2	607-235-00-3	
metýlsýaníó, sjá asetónítírl							608-001-00-3	

Heiti efna	Flokkun	Varnaðarmerki	Hættusetningar	Varnaðarsetningar	Cas-nr.	EB-nr.	Raðnúmer	Athugasemdir
morfólin styrkur ≥ 25% 10% ≤ styrkur < 25% 1% ≤ styrkur < 10%	H10 Xn;H20/21/22 C;H34	C C C 34 Xi 36/38	10-20/21/22-34 20/21/22-34 34 36/38	(1/2)-23-36-45	110-91-8	203-815-1	613-028-00-9	
natriumbisúlfít, sjá natriumvetnissúlfít...%							016-064-00-8	
natriumdíklórósýnamúrat, díhýdrat	Xn;H22 H31 Xi;H36/37 N;H50/53	Xn, N	22-31-36/37-50/53	(2)-8-26-41-60-61	51580-86-0	220-767-7	613-030-01-7	
natriumvetnissúlfít...%	Xn;H22 H31	Xn	22-31	(2)-25-46	7631-90-5	231-548-0	016-064-00-8	B
neópentýlglykólídiakrylát, sjá 2,2- dímetýlprópandíól-1,3-díakrylát							607-112-00-4	
nítróetan styrkur ≥ 12,5%	H10 Xn;H20/22	Xn Xn	10-20/22 20/22	(2)-9-25-41	79-24-3	201-188-9	609-035-00-1	Ú
nítrómetan styrkur ≥ 12,5%	H5 H10 Xn;H22	Xn Xn	5-10-22 22	(2)-41	75-52-5	200-876-6	609-036-00-7	Ú
1-nítróprópan styrkur ≥ 5%	H10 Xn;H20/21/22	Xn Xn	10-20/21/22 20/21/22	(2)-9	108-03-2	203-544-9	609-001-00-6	Ú
2-nítróprópan styrkur ≥ 25% 0,1% ≤ styrkur < 25%	H10 Carc2;H45Xn;H20/22	T T T	45-10-20/22 45-20/22 45	53-45	79-46-9	201-209-1	609-002-00-1	E, Ú
2-norbornýlakrylát styrkur ≥ 25% 10% ≤ styrkur < 25% 1% ≤ styrkur < 10%	Xn;H21 Xi;H38 H43	Xn Xn Xi Xi	21-38-43 21-38-43 38-43 43	(2)-28	10027-06-2		607-121-00-3	D
oxalsýra styrkur ≥ 5%	Xn;H21/22	Xn Xn	21/22 21/22	(2)-24/25	144-62-7	205-634-3	607-006-00-8	
oxalsýrusölt styrkur ≥ 5%	Xn;H21/22	Xn Xn	21/22 21/22	(2)-24/25			607-007-00-3	A

Heiti efna	Flokkun	Varna- merki	Hættusetningar	Varnarsetningar	Cas-nr.	EB-nr.	Raðnúmer	Athuga- semdir
parakvatsólt	T;H24/25 Xi;H36/37/38	T	24/25-36/37/38	(1/2)-22-36/37/39-45			613-090-00-7	A, Ú
pentaerytrítetraakrylát styrkur ≥ 20% 1% ≤ styrkur < 20%	Xi;H36/38 H43	Xi Xi Xi	36/38-43 36/38-43 43	(2)-26-39	4986-89-4	225-644-1	607-122-00-9	D
pentaerytríttriakrylát styrkur ≥ 20% 1% ≤ styrkur < 20%	Xi;H36/38 H43	Xi Xi Xi	36/38-43 36/38-43 43	(2)-39	3524-68-3	222-540-8	607-110-00-3	D
pentansýra, sjá valeriansýra							607-143-00-3	
perediksýra ... styrkur ≥ 10% 5% ≤ styrkur < 10% 1% ≤ styrkur < 5%	H10 O;H7 Xn;H20/21/22 C;H35 N;H50	O; C; N C C Xi	7-10-20/21/22-35-50 20/21/22-35 34 36/37/38	(1/2)-3/7-14-36/37/39- 45-61	79-21-0	201-186-8	607-094-00-8	B, D
piperidín styrkur ≥ 5% 1% ≤ styrkur < 5%	F;H11 T;H23/24 C;H34	F; T T Xn	11-23/24-34 23/24-34 20/21-36/38	(1/2)-16-26-27-45	110-89-4	203-813-0	613-027-00-3	Ú
própandítrífl, sjá malónítrífl							608-009-00-7	
própiónsýra ... styrkur ≥ 25% 10% ≤ styrkur < 25%	C;H34	C C Xi	34 34 36/37/38	(1/2)-23-36-45	79-09-4	201-176-3	607-089-00-0	B
própiónsýruanhýdríf styrkur ≥ 25% 10% ≤ styrkur < 25%	C;H34	C C Xi	34 34 36/38	(1/2)-26-45	123-62-6	204-638-2	607-010-00-X	
própiónýlklóróf	F;H11 H14 C;H34	F; C	11-14-34	(1/2)-9-16-26-45	79-03-8	201-170-0	607-093-00-2	
pýridín styrkur ≥ 5%	F;H11 Xn;H20/21/22	F; Xn Xn	11-20/21/22 20/21/22	(2)-26-28	110-86-1	203-809-9	613-002-00-7	

Heiti efna	Flokkun	Varnaðar- merki	Hættusetningar	Varnaðarsetningar	Cas.-nr.	EB.-nr.	Raðmúmer	Athuga- semdir
pýromellísýrudianhýdrót, sjá benzen-1,2,4,5-tetrakarboxýlsýrudianhýdrót							607-098-00-X	
rafsýruanhýdrót	Xi;H36/37	Xi Xi	36/37 36/37	(2)-25	108-30-5	203-570-0	607-103-00-5	
styrkur ≥ 1% snjófýra, sjá bútanseyra							607-135-00-X	
stoddard leysir, sjá terpentína úr jarðolíu (mínereólisk)							649-345-00-4	
stryknín	Tx;H27/28 N;H50/53	Tx; N	27/28-50/53	(1/2)-36/37-45-60-61	57-24-9	200-319-7	614-003-00-5	Ú
stryknínsölt	Tx;H26/28 N;H50/53	Tx; N	26/28-50/53	(1/2)-13-28-45-60-61			614-004-00-0	A, Ú
sýklóhexan-1,2-dikarboxýlsýruanhýdrót [1], <i>cis</i> -sýklóhexan-1,2-dikarboxýlsýruanhýdrót [2], <i>trans</i> -sýklóhexan-1,2-dikarboxýlsýruanhýdrót [3]	Xi;H41 H42/43	Xn	41-42/43	(2)-23-24-26-37/39	[1] 85-42-7 [2] 13149-00-3 [3] 14166-21-3	201-604-9 236-086-3 238-009-9	607-102-00-X	C
sýklóheximíót	Mut3;H40 Rep2;H61 Tx;H28 N;H51/53	Tx; N	61-28-40-51/53	53-45-61	66-81-9	200-636-0	613-140-00-8	E
sýklóhexýlakrýlat	Xi;H37/38 N;H51/53	Xi; N	37/38-51/53	(2)-61	3066-71-5	221-319-3	607-116-00-6	D
styrkur ≥ 10%		Xi	37/38					
sýklóhexýlamín	H10 Xn;H21/22 C;H34	C	10-21/22-34	(1/2)-36/37/39-45	108-91-8	203-629-0	612-050-00-6	
styrkur ≥ 25% 10% ≤ styrkur < 25% 2% ≤ styrkur < 10%		C C C Xi	21/22-34 34 36/38					
1,2,3,4-sýklópentan-tetrakarboxýlsýrudianhýdrót	Xi;H36/37	Xi	36/37	(2)-25	6053-68-5	227-964-7	607-104-00-0	
styrkur ≥ 1%		Xi	36/37					
2,4,5-T	Xn;H22 Xi;H36/37/38 N;H50/53	Xn; N	22-36/37/38-50/53	(2)-24-60-61	93-76-5	202-273-3	607-041-00-9	
2,4,5-T, sölt og esterar	Xn;H22 Xi;H36/37/38 N;H50/53	Xn; N	22-36/37/38-50/53	(2)-24-60-61			607-042-00-4	A

Heiti efna	Flokkun	Varnaðar- merki	Hættusetningar	Varnaðarsetningar	Cas-nr.	EB-nr.	Raðnúmer	Athuga- semdir
terpentína úr barrviði (vegetabílsk)	H10 Xn;H20/21/22-65 Xi;H36/38 H43 N;H51/53	Xn; N	10-20/21/22-36/38- 43-51/53-65	(2)-36/37-46-61-62	8006-64-2	232-350-7	650-002-00-6	4
terpentína úr jarðolíu (minerólísk)	Carc2;H45 Xn;65	T	45-65	53-45	8052-41-3	232-489-3	649-345-00-4	H, P, Ú, 4
styrkur ≥ 10% 0,1% ≤ styrkur < 10%		T T T	45-65 45-65 45				613-008-00-X	
tetrahydρό-3,5-dimetyl-1,3,5- tíadiazín-2-íon, sjá dazómet								
1,2,3,4-tetrahydρό-1- naftýlhýdroperoxíó	O;H7 Xn;H22 C;H34 N;H50/53	O; C; N	7-22-34-50/53	(1/2)-3/7-14-26- 36/37/39-45-60-61	771-29-9	212-230-0	617-004-00-9	
styrkur ≥ 25% 10% ≤ styrkur < 25% 5% ≤ styrkur < 10%		C C X1	22-34 34 36/37/38				613-028-00-9	
tetrahydρό-1,4-oxazín, sjá morfólín								
1,2,3,6- tetrahydρόpalsýruanhýdró [1], cis-1,2,3,6- tetrahydρόpalsýruanhýdró [2], 3,4,5,6- tetrahydρόpalsýruanhýdró [3] tetrahydρόpalsýruanhýdró [4]	Xi;H41 H42/43 H52/53	Xn	41-42/43-52/53	(2)-22-24-26-37/39-61	[1] 85-43-8 [2] 935-79-5 [3] 2426-02-0 [4] 26266-63-7	201-605-4 213-308-7 219-374-3 247-570-9	607-099-00-5	C
2,3,4,6-tetraklórfenól	T;H25 Xi;H36/38 N;H50/53	T; N	25-36/38-50/53	(1/2)-26-28-37-45-60- 61	58-90-2	200-402-8	604-013-00-8	Ú
styrkur ≥ 20% 5% ≤ styrkur < 20% 0,5% ≤ styrkur < 5%		T T Xn	25-36/38 25 22					
tetraalhýdroperoxíó, sjá 1,2,3,4- tetrahydρό-1-naftýlhýdroperoxíó							617-004-00-9	
tíóglýkólýsýra, sjá merkapióedíksýra							607-090-00-6	
tosýllísósýanat, sjá 4- tíóensúlfónýllísósýanat							615-012-00-7	

Heiti efna	Flokkun	Varnaðar- merki	Hættusetningar	Varnarsetningar	Cas-nr.	EB-nr.	Raðnúmer	Athuga- semdir
4-töltensúlfónýlisósýanat styrkur ≥ 5% 1% ≤ styrkur < 5%	H14 Xi;H36/37/38 H42	Xn Xn Xn 42	14-36/37/38-42 36/37/38-42 42	(2)-26-28-30	4083-64-1	223-810-8	615-012-00-7	
trífylenglykoldiakrylát styrkur ≥ 20% 1% ≤ styrkur < 20%	Xi;H36/38 H43	Xi Xi Xi 43	36/38-43 36/38-43 43	(2)-26-28	1680-21-3	216-853-9	607-126-00-0	D
trifluoreðiksýra ... % styrkur ≥ 10% 5% ≤ styrkur < 10% 1% ≤ styrkur < 5%	Xn;H20 C;H35 H52/53	C C C 34 Xi 36/38	20-35-52/53 20-35 34 36/38	(1/2)-9-26-27-28-45- 61	76-05-1	200-929-3	607-091-00-1	B
1,1,1-trihýdroxymetyl- propýltriakrylát styrkur ≥ 20% 1% ≤ styrkur < 20%	Xi;H36/38 H43	Xi Xi Xi 43	36/38-43 36/38-43 43	(2)-39	15625-89-5	239-701-3	607-111-00-9	D
triklóreðiksýra styrkur ≥ 10% 5% ≤ styrkur < 10% 1% ≤ styrkur < 5%	C;H35	C C C 34 Xi 36/38	35 35 34 36/38	(1/2)-24/25-26-45	76-03-9	200-927-2	607-004-00-7	
2,4,5-triklórfenoxýeðiksýra, sjá 2,4,5-T							607-041-00-9	
2-(2,4,5-triklórfenoxý)etyl-2,2- diklóropropónat, sjá erbon							607-077-00-5	
2-(2,4,5- triklórfenoxý)propónsýra, sjá fenoprop							607-047-00-1	
2,3,6-triklórfenýleðiksýra, sjá klórénak							607-074-00-9	
N-(triklórmetylíó)palímító	Car3;H40 Xi;H36 H43	Xn	36-40-43	(2)-36/37	133-07-3	205-088-6	613-045-00-1	

Heiti efna	Flokkun	Varnaðar- merki	Hættusetningar	Varnaðarsetningar	Cas-nr.	EB-nr.	Raðnúmer	Athuga- semdir
trimellitísýruanhýdríð, sjá benzen-1,2,4-tríkarboxýlsýru-1,2-anhýdríð							607-097-00-4	
2,2,4-trímetylí-hexametylén-1,6-diisósýanat [1], 2,4,4-trímetylíhexametylén-1,6-diisósýanat [2] styrkur ≥ 20% 2% ≤ styrkur < 20% 0,5% ≤ styrkur < 2%	T;H23 Xi;H36/37/38 H42	T	23-36/37/38-42	(1/2)-26-28-38-45	[1] 16938-22-0 [2] 15646-96-5	241-001-8 239-714-4	615-010-00-6	C, Ú, 2
trímetylólprópantriakrílát, sjá 1,1,1-trihýdroxýmetylprópyltriakrílát		T T Xn	23-36/37/38-42 23-42 20-42				607-111-00-9	
2,4,6-trínitroanisól	E;H2 Xn;H20/21/22 N;H51/53	E; Xn; N	2-20/21/22-51/53	(2)-35-61	606-35-9		609-011-00-0	
2,4,6-trínitro-m-xýlen	E;H2 Xn;H20/21/22 H33	E; Xn	2-20/21/22-33	(2)-35	632-92-8	211-187-5	609-013-00-1	
8,9,10-trinorbom-5-en-2,3-díkarboxýlsýruanhýdríð [1], 1,2,3,6-tetrahýdró-3,6-metanóþalsýruanhýdríð [2], (1α,2α,3β,6β)-1,2,3,6-tetrahýdró-3,6-metanóþalsýruanhýdríð [3]	Xi;H41 H42/43	Xn	41-42/43	(2)-22-24-26-37/39	[1] 129-64-6 [2] 826-62-0 [3] 2746-19-2	204-957-7 212-557-9 220-384-5	607-105-00-6	C
troklósenkalíum [1], troklósenatríum [2], sjá kalíumdíklorísósýanúrat [1], natríumdíklorísósýanúrat [2]							613-030-00-X	
valeríansýra	C;H34 H52/53	C	34-52/53	(1/2)-26-36-45-61	109-52-4	203-677-2	607-143-00-3	
þalsýruanhýdríð	Xn;H22 Xi;H37/38-41 H42/43	Xn	22-37/38-41-42/43	(2)-23-24/25-26-37/39-46	85-44-9	201-607-5	607-009-00-4	

II. VIÐAUKI

Heiti efna	Flokkun	Varnaðar- -merki	Hættusetningar	Varnaðarsetningar	Cas-nr.	EB-nr.	Raðnúmer	Athuga- semdir
5-allyl-1,3-benzodioxól	Carc2;H45 Mut3;H40 Xn;H22 H42	T	45-22-40	53-45	94-59-7	202-345-4	605-020-00-9	E, Ú
amýlasar, aðrir en þeir sem tilgreindir eru sérstaklega á þessum lista	H42	Xn	42	(2)-22-24-36/37			647-016-00-X	
α-amýlasi	H42	Xn	42	(2)-22-24-36/37	9000-90-2	232-565-6	647-015-00-4	
arsín	Fx;H12 Tx;H26 Xn;H48/20 N;H50/53	Fx; Tx; N	12-26-48/20-50/53	(1/2)-9-16-28-33-36/37-45-60-61	7784-42-1	232-066-3	033-006-00-7	Ú
azólitarefni sem innihalda benzín: 4,4-díarylazóbifenýl-litarefni, önnur en þau sem tilgreind eru sérstaklega á þessum lista	Carc2;H45	T	45	53-45			611-024-00-1	A, Ú
baríumklóríð	T;H25 Xn;H20	T	20-25	(1/2)-45	10361-37-2	233-788-1	056-004-00-8	Ú
benzofíazól-2-tíól	H43 N;H50/53	Xi;N	43-50/53	(2)-24-37-60-61	149-30-4	205-736-8	613-108-00-3	
bis(2-metoxýetyl)þalat	Rep2;H61 Rep3;H62	T	61-62	53-45	117-82-8	204-212-6	607-228-00-5	Ú
bis(piperidínóttókarbónýl)disulfíð	Xi;H36/37/38 H43	Xi	36/37/38-43	(2)-24-26-37	94-37-1	202-328-1	613-109-00-9	
brómelaín, safi	Xi;H36/37/38 H42	Xn	36/37/38-42	(2)-22-24-26-36/37	9001-00-7	232-572-4	647-005-00-X	
dífetylkarbamóýlklóríð	Carc3;H40 Xn;H20/22 Xi;H36/37/38 N;H50-53	Xn	20/22-36/37/38-40	(2)-26-36/37	88-10-8	201-798-5	607-229-00-0	
3-[2,4-díklór-5-(1-metylóxy)-fenýl]-5-(1,1-dímetyletyl)-1,3,4-oxadíazol-2(3H)-ón	Xi;H41 N;H51/53	N	50/53	60-61	19666-30-9	243-215-7	606-045-00-8	
3,6-díklórþýridín-2-karboxýlsýra	Xi;H41 N;H51/53	Xi;N	41-51/53	(2)-26-39-61	1702-17-6	216-935-4	607-231-00-1	
dínatríum-3,3'-[[1,1'-bífenýl]-4,4'-díýl]bis(azó))bis(4-aminónaftalen-1-súlfónat	Carc2;H45 Rep3;H63	T	45-63	53-45	573-58-0	209-358-4	611-027-00-8	Ú

Heiti efna	Flokkun	Varnaðar- merki	Hættusetningar	Varnaðarsetningar	Cas-nr.	EB-nr.	Raðnúmer	Athuga- sendir
dínatrium-4-aminó-3-[[4'-[(2,4-diamínófenýl)azó]]1,1'-bifenýl]-4-ýl]azó]-5-hýdroxý-6-(fenýlazó)naftalen-2,7-disúlfónat	Carc2;H45 Rep3;H63	T	45-63	53-45	1937-37-7	217-710-3	611-025-00-7	Ú
disýklóhexýlkarbódímmíó	T;H24 Xn;H22 Xi;H41 H43	T	22-24-41-43	(1/2)-24-26-37/39-45	538-75-0	208-704-1	615-019-00-5	Ú
2-etylhexansýra	Rep3;H63	Xn	63	(2)-36/37	149-57-5	205-743-6	607-230-00-6	
físin	Xi;H36/37/38 H42	Xn	36/37/38-42	(2)-22-24-26-36/37	9001-33-6	232-599-1	647-006-00-5	
formaldehýð, myndefni með bütýlfenóli	H43	Xi	43	(2)-24-37	91673-30-2	294-145-9	605-021-00-4	
β-glúkósíðasi	H42	Xn	42	(2)-22-24-36/37	9001-22-3	232-589-7	647-001-00-8	
glútaral, sjá glútaraldehýð								
glútaraldehýð	T;H23/25 C;H34 H42/43 N;H50	T;N	23/25-34-42/43-50	(1/2)-26-36/37/39-45-61	111-30-8	203-856-5	605-022-00-X	Ú
styrkur ≥ 50% 25% ≤ styrkur < 50% 10% ≤ styrkur < 25% 2% ≤ styrkur < 10% 1% ≤ styrkur < 2% 0,5% ≤ styrkur < 1%		T T C Xn Xn Xi	23/25-34-42/43 23/25-34-42/43 22-23-34-42/43 20/22-34-42/43 20/22-37/38-41-42/43 36/37/38-42/43 36/37/38-43					
HEPA, sjá pólyetylénpólyamín								
hexalkórsýklópentaðien	Tx;H26 T;H24 Xn;H22 C;H34 N;H50/53	Tx; N	22-24-26-34-50/53	(1/2)-25-39-45-53-60-61	77-47-4	201-029-3	602-078-00-7	Ú
keramíktrefjar, trefjar til sérstakra nota, að undanskildum þeim sem tilgreindar eru annars staðar í þessum lista, [Tilbúnað glerkenndar (sílikat-)trefjar með handahófsáttun sem innihalda ≤ 18% af alkali- og jarðalkalíoxíðum (Na ₂ O + K ₂ O + CaO + MgO + BaO) miðað við bygnd]	Carc2;H49 Xi;H38	T	49-38	53-45			650-017-00-8	A, R

Heiti efna	Flokkun	Varnaábar- merki	Hættusetningar	Varnaásetningar	Cas-nr.	EB-nr.	Raðnúmer	Athuga- sendir
2-klór-4-nítróanilín	Xn;H22 N;H51/53	Xn;N	22-51/53	(2)-22-24-61	121-87-9	204-502-2	610-009-00-7	
2-klór-6-nítró-3-fenoxýanilín	N;H50/53	N	50/53	60-61	74070-46-5	277-704-1	612-120-00-6	
króm(VI)sambönd, önnur en þau sem tilgreind eru sérstaklega á þessum lista	Car2;H49 H43 N;H50/53	T; N	49-43-50/53	53-45-60-61			024-017-00-8	A, E
kýmótrypsín	Xi;H36/37/38 H42	Xn	36/37/38-42	(2)-22-24-26-36/37	9004-07-3	232-671-2	647-011-00-2	
S- (1-metýl-1-fenýletýl)piperidín-1-karbotát	Xn;H22 N;H51/53	Xn;N	22-51/53	(2)-61	61432-55-1	262-784-2	613-110-00-4	
metýlendítósýanat	Tx;H26 T;H25 C;H34 H43 N;H50	Tx;N	25-26-34-43-50	(2)-26-28-36/37/39-45-61	6317-18-6	228-652-3	615-020-00-0	Ú
2-metýl-p-fenýlendíamín	T;H25 Xn;H20/21 H43 N;H50/53	T;N	20/21-25-43-50/53	(1/2)-24-37-45-60-61	95-70-5	202-442-1	612-125-00-3	Ú
natrium-3-nítróbenzensúlfónat	Xi;H36 H43	Xi	36-43	(2)-24-26-37	127-68-4	204-857-3	609-048-00-2	
natriumdíkrómat, dífýdrat	Car2;H49 Mut2;H46 Xn;H21 T;H25	Tx; N	46-49-21-25-26-37/38-41-43	53-45-60-61	7789-12-0	234-190-3	024-004-01-4	E, Ú, 3
styrkur ≥ 7%		Tx	49-46-21-25-26-37/38-41-43					
0,5% ≤ styrkur < 7%		T	49-46-43					
0,1% ≤ styrkur < 0,5%		T	49-46					
papáin	Xi;H36/37/38 H42	Xn	36/37/38-42	(2)-22-24-26-36/37	9001-73-4	232-627-2	647-007-00-0	
pepsín A	Xi;H36/37/38 H42	Xn	36/37/38-42	(2)-22-24-26-36/37	9001-75-6	232-629-3	647-008-00-6	
pólýetýlenpólýamín	Xn;H21/22 C;H34 H43 N;H50/53	C;N	21/22-34-43-50/53	(1/2)-26-36/37/39-45-60-61	68131-73-7	268-626-9	612-121-00-1	
styrkur ≥25%		C	21/22-34-43					
10% ≤ styrkur <25%		C	34-43					
5% ≤ styrkur <10%		Xi	36/38-43					
1% ≤ styrkur <5%		Xi	43					
próteasar, aðrir en þeir sem tilgreindir eru sérstaklega á þessum lista	Xi;H36/37/38 H42	Xn	36/37/38-42	(2)-22-24-26-36/37			647-014-00-9	
próteinásí, óvirkur gagnvart örverum	Xi;H36/37/38 H42	Xn	36/37/38-42	(2)-22-24-26-36/37	9068-59-1	232-966-6	647-013-00-3	

Heiti efna	Flokkun	Varnaðar- merki	Hættusetningar	Varnarsetningar	Cas-nr.	EB-nr.	Raðúmer	Athuga- semdir
rennín	Xi;H36/37/38 H42	Xn	36/37/38-42	(2)-22-24-26-36/37	9001-98-3	232-645-0	647-009-00-1	
exó-sellíóhöfdrólasi	H42	Xn	42	(2)-22-24-36/37	37329-65-0	253-465-9	647-003-00-9	
sellulasar, aðrir en þeir sem tilgreindir eru sérstaklega á þessum lista	H42	Xn	42	(2)-22-24-36/37			647-004-00-4	
sellulasi	H42	Xn	42	(2)-22-24-36/37	9012-54-8	232-734-4	647-002-00-3	
steinull, að undanskilinni þeirri sem tilgreind er annars staðar í þessum lista; [Tilbúnað glerkenndar (sflíkat-)trefjar með handahófsáttun sem innihalda > 18% af alkali- og jarðalkalíoxíðum (Na ₂ O + K ₂ O + CaO + MgO + BaO) miðað við þyngd]	Carc3;H40 Xi;H38	Xn	38-40	(2)-36/37			650-016-00-2	A, Q, R
subtilísín	Xi;H36/37/38-41 H42	Xn	36/37/38-41-42	(2)-22-24-26-36/37/39	9014-01-1	232-752-2	647-012-00-8	Ú
tetranatríum-3',[[1,1'-bifenýl]-4,4'-diyíbis(azó)bis(5-aminó-4-hýdroxýnaftalen-2,7-disílfónat)]	Carc2;H45 Rep3;H63	T	45-63	53-45	2602-46-2	220-012-1	611-026-00-2	Ú
TGIC, sjá 1,3,5-tris(oxíranýlmetyl)-1,3,5-triazín-2,4,6-(1H,3H,5H)-tríon							615-021-00-6	
N,N,N-trimetylílanítumkloríó	T;H24/25	T	24/25	(1)-25-39-45-53	138-24-9	205-319-0	612-124-00-8	Ú
1,3,5-tris(oxíranýlmetyl)-1,3,5-triazín-2,4,6-(1H,3H,5H)-tríon	Mut2;H46 T;H23/25 Xn;H48/22 Xi;H41 H43 H52/53	T	46-23/25-41-43-48/22-52/53	53-45-61	2451-62-9	219-514-3	615-021-00-6	E, Ú
trypsín	Xi;H36/37/38 H42	Xn	36/37/38-42	(2)-22-24-26-36/37	9002-07-7	232-650-8	647-010-00-7	

III. VIÐAUKI

Nafn	CAS-nr.
amiton	78-53-5
2-aminóbensidín	2835-69-0
ammoníumbísúlfat	7803-63-6
ammoníumnítrat	6484-52-2
ammoníumsúlfíð	10196-04-0
ammoníumvetnissúlfat	7803-63-6
ammoníumvetnissúlfíð	12124-99-1
amýlbenzen	538-68-1
2,2-bis(<i>p</i> -(2,3-epoxý- própoxý)fenýl)metan	
bisfenól-F-díglýsidýleter	
bórsýra	11113-50-1
bútanonperoxíð	3849-34-1
<i>p</i> - <i>tert</i> -bútýltólúen	98-51-1
bútýltólúól	98-51-1
dekahýdrónaftalen	91-17-8
dekalín	91-17-8
dietýlbenzen	25340-17-4
diflúordíbrómmetan	75-61-6
díklóramín-t	473-34-7
4,4'-díklórdíbenzólperoxíð	94-17-7
1,2-díklórprópen	
díkófnunarefnismónoxíð	10024-97-2
dímetýlaminóazóbenzen	60-11-7
2,4-dínítrófenýltíósýanat	1594-56-5
díprópýlenglýkólmetýleter	34590-94-8
etýlmetýlketonperoxíð	3849-34-1
fenemal	50-06-6
fenóbarbital	50-06-6
1-fenýl-3-metýl-pýrazólýl-5-dímetýlkarbamat	87-47-8
fljótandaí andrúmsloft	
gallöt, sjá própýl-,oktýl-og dódekýlesterar	
glæðloft	10024-97-2

Nafn	CAS-nr.
halazón	80-13-7
hexaklóretan	67-72-1
hexalínasetatt	622-45-7
hexalínformíat	4351-54-6
hexýlasetat	142-92-7
ísóamýlalkóhól	123-51-3
jarðolíu- og stein-kolatjörudestillöt, sem hafa blossamark lægra en 21°C og innihalda ekki efni, sem talin eru á öðrum stað á þessum lista í því magni er leiði til annarrar hættuflokkunar	
jarðolíu- og steinkolatjörü-destillöt, sem hafa blossamark á milli 21-55°C og innihalda ekki efni, sem talin eru á öðrum stað á þessum lista í því magni er leiði til annarrar hættuflokkunar	
kalíumkarbónat	584-08-7
kalíumnítrat	7757-79-1
kalíumperoxíð	17014-71-0
kalsíferól	50-14-6
kalsíumhýdroxíð, > 5%	1305-62-0
klóramín-B	127-52-6
klórnítrótólúen	
kúmarín	91-64-5
kvarter ímídadólíumsölt í lausnum, styrkur > 10%	
kvarter pírydínumölt í lausnum, styrkur > 10%	
loft, fljótandi	
mebúmal og sölt þess	76-74-4
MEKP	3849-34-1
metoxýklór	72-43-5
3-metýl-1-bútanól	123-51-3
1-metýl-4-tert-bútýlbenzen	98-51-1
metýletýlketonperoxíð	3849-34-1
metýlhexalínasetat	30232-11-2
4,4'-metýlíden-bis-fenoxýmetýloxíran	
metýlísóprópýlbenzen	25155-15-1
metýlprópýlketon	107-87-9
metýlsýklóhexýlasetat	30232-11-2
naftalen	91-20-3

Nafn	CAS-nr.
natríumklórít	7758-19-2
natríumnítrat	7631-99-4
natríumperkarbónat	15630-89-4
natríumsúlfít	7757-83-7
nítrósamíð	
ózon	10028-15-6
pentóbarbítal	76-74-4
pottaska, sjá kalíumkarbónat	
própýlenglýkól	57-55-6
2-pínanýlhýdróperoxíð	28324-52-9
sinkammoníumklóríð	52628-25-8
strobán	8001-50-1
symen	25155-15-1
sýklóhexen	110-83-8
sýklóhexýlasetat	622-45-7
sýklóhexýlformíat	4351-54-6
tellúrsambönd, ólífræn	
tetrahydrobenzen	110-83-8
trímetylanilín (2,4,6-trímetylanilín)	

8. desember 2000

Nr. 922

SAMÞYKKT

um breytingu á samþykkt um stjórn og fundarsköp Akraneskaupstaðar nr. 517/2000.

1. gr.

Eftirfarandi breyting er gerð á A-lið 57. gr. samþykktarinnar:

2. tl. orðast svo:

Stjórn Akranesveitu. Bæjarráð Akraneskaupstaðar fer með stjórn Akranesveitu.

2. gr.

Eftirfarandi breyting er gerð á B-lið 57. gr.:

b-liður 14. tl. fellur brott.

Samþykkt þessi, sem bæjarstjórn Akraneskaupstaðar hefur sett samkvæmt ákvæðum 10. og 25. gr. sveitarstjórnarlaga nr. 45/1998, staðfestist hér með til að öðlast þegar gildi.

Félagsmálaráðuneytinu, 8. desember 2000.

F. h. r.

Berglind Ásgeirsdóttir.

Guðjón Bragason.

SAMÞYKKT

um stjórn og fundarsköp Hvolhrepps.

I. KAFLI

Um skipan sveitarstjórnar og verkefni hennar.

1. gr.

Sveitarstjórn Hvolhrepps er skipuð 5 sveitarstjórnarmönnum kjörnum samkvæmt lögum um kosningar til sveitarstjórna nr. 5/1998, sbr. 8. og 12. gr. sveitarstjórnarlaga nr. 45/1998.

2. gr.

Starfstímabil sveitarstjórnar hefst 15 dögum eftir kjördag í sveitarstjórnarkosningum og gildir til jafnlengdar að fjórum árum liðnum.

3. gr.

Sveitarstjórn fer með stjórn Hvolhrepps samkvæmt ákvæðum sveitarstjórnarlaga og annarra laga. Jafnframt fer sveitarstjórnin með yfirstjórn stofnana og fyrirtækja á vegum sveitarfélagsins að svo miklu leyti sem sveitarstjórn hefur ekki falið öðrum slíka yfirstjórn.

4. gr.

Sveitarstjórn skal gæta hagsmuna sveitarfélagsins og vera í fyrirsvari fyrir það og vinna að sameiginlegum velferðarmálum íbúa þess.

5. gr.

Sveitarstjórn annast þau verkefni sem henni eru falin í lögum, reglugerðum og samþykktum. Þá getur sveitarstjórn ákveðið að sveitarfélagið taki að sér verkefni sem varðar íbúa þess sérstaklega enda sé það ekki falið öðrum til úrlausnar að lögum.

6. gr.

Meðal verkefna sveitarstjórnar Hvolhrepps er:

1. Að kjósa oddvita og varaoddvita sveitarstjórnar, nefndir, ráð og stjórnir skv. V. kafla samþykktar þessarar, kjósa skoðunarmenn til að yfirfara ársreikninga sveitarfélagsins og ráða löggiltan endurskoðanda eða endurskoðunarfyrirtæki sem vinna skal að endurskoðun hjá sveitarfélaginu.
2. Að setja samþykktir og gjaldskrár eftir því sem lög mæla fyrir um og þörf krefur.
3. Að stjórna fjármálum sveitarfélagsins, stofnana þess og fyrirtækja skv. VI. kafla sveitarstjórnarlaga, sbr. og VI. kafla samþykktar þessarar.

Að ákveða stjórnkerfi sveitarfélagsins og ráða sveitarstjóra og aðra starfsmenn í helstu stjórnunarstöður hjá sveitarfélaginu.

II. KAFLI

Um fundarsköp sveitarstjórnarinnar.

7. gr.

Sveitarstjórn heldur reglulega fundi einu sinni í mánuði fyrsta fimmtudag hvers mánaðar. Sveitarstjórnarfundir skulu að jafnaði hefjast kl. 16.00. Heimilt er að fella niður fundi í sveitarstjórn í allt að tvo mánuði að sumarlagi.

Aukafundi skal halda í sveitarstjórn eftir því sem þörf krefur að mati oddvita og sveitarstjóra og skylt er að halda aukafund í sveitarstjórn ef a.m.k. þriðjungur sveitarstjórnarmanna krefst þess, enda geri þeir grein fyrir ástæðum og fundarefni.

8. gr.

Sá kjörinn fulltrúi í sveitarstjórninni sem á að baki lengstu setu í sveitarstjórn kveður hana saman til fyrsta fundar að afloknum sveitarstjórnarkosningum eigi síðar en 15 dögum eftir að hún tekur við störfum, þ.e. eigi síðar en 30 dögum eftir kjördag.

Hafi tveir eða fleiri fulltrúar í sveitarstjórn átt jafnlengi setu í sveitarstjórn fer aldursforseti þeirra með fundarboð skv. 1. mgr.

9. gr.

Sveitarstjóri, sbr. þó 8. gr., boðar sveitarstjórnarfundi og ákveður jafnframt fundarstað hafi sveitarstjórnin ekki gert það.

10. gr.

Íbúum sveitarfélagsins skal kunnert með auglýsingu hvar og hvenær sveitarstjórnarfundir eru haldnir. Miðað skal við að sem flestir íbúar sveitarfélagsins hafi greiðan aðgang að auglýsingunni.

Í upphafi kjörtímabils sveitarstjórnar tekur sveitarstjórnin ákvörðun um hvernig fundir hennar verði auglýstir og með hvaða fyrirvara. Skal sú ákvörðun kynnt íbúum sveitarfélagsins með tryggum hætti, svo sem í dreifibréfi eða auglýsingu í staðbundnu fréttablaði.

11. gr.

Sveitarstjóri semur dagskrá sveitarstjórnar í samráði við oddvita og skal dagskráin fylgja fundarboði.

Á dagskrá sveitarstjórnarfundar skal taka:

1. Lögákvæðnar kosningar, svo sem kosningu oddvita og varaoddvita, kosningar nefnda, ráða og stjórna á vegum sveitarfélagsins, svo og ráðningar sveitarstjóra og annarra starfsmanna í helstu stjórnunarstöður hjá sveitarfélaginu.
2. Fundargerðir nefnda, ráða og stjórna á vegum sveitarfélagsins, sbr. 49. gr. sveitarstjórnarlaga.
3. Önnur mál sem falla undir verksvið sveitarstjórnar og sveitarstjóri og/eða oddviti ákveður að taka á dagskrá eða einhver sveitarstjórnarmaður óskar að tekin verði á dagskrá. Sveitarstjórnarmaður sem óskar að fá mál tekið á dagskrá sveitarstjórnarfundar skal tilkynna það sveitarstjóra skriflega með tillögu eða fyrirspurn a.m.k. þremur sólahringum fyrir fund.

Dagskrá sveitarstjórnarfundar skulu fylgja afrit fundargerða, tillagna og annarra gagna sem sveitarstjóri telur nauðsynleg til að sveitarstjórnarmenn geti undirbúið sig fyrir fundinn.

12. gr.

Sveitarstjóri skal hafa sent sveitarstjórnarmönnum fundarboð sveitarstjórnarfundar ásamt dagskrá og fundargögnum þannig að þau gögn berist þeim í síðasta lagi tveimur sólahringum fyrir sveitarstjórnarfund.

13. gr.

Dagskrá sveitarstjórnarfundar skal verða aðgengileg íbúum sveitarfélagsins þegar hún hefur verið samín, svo sem á auglýsingatöflu sveitarfélagsins, skrifstofu sveitarfélagsins á venjulegum afgreiðslutíma eða með öðrum hætti sem sveitarstjórnin ákveður.

14. gr.

Sveitarstjóri skal senda sveitarstjórnarmönnum fundarboð aukafundar í sveitarstjórn þannig að það berist þeim ásamt dagskrá a.m.k. sólahring fyrir fund.

15. gr.

Sá sveitarstjórnarmaður er boðar til fyrsta fundar skv. 8. gr. setur fyrsta fund nýkjörinnar sveitarstjórnar og stýrir honum uns oddviti hefur verið kjörinn.

Oddviti sveitarstjórnar skal kjörinn til eins árs. Ef oddviti nýtur ekki lengur stuðnings meirihluta þeirra sem sæti eiga í sveitarstjórninni skal hann víkja sæti og oddvitakjör fara fram á ný.

Sá er rétt kjörinn oddviti sem fengið hefur atkvæði meirihluta þeirra sem sæti eiga í sveitarstjórninni. Verði þeim atkvæðafjölda ekki náð skal kjósa að nýju um þá tvo sem flest atkvæði fengu.

Hafi þrír eða fleiri sveitarstjórnarmenn fengið jafnmörg atkvæði skal varpa hlutkesti um hverja tvo skuli kjósa. Verður þá sá rétt kjörinn oddviti sem fleiri atkvæði fær þó hann fái ekki helming atkvæða. Verði atkvæði jöfn ræður hlutkesti kosningu.

Oddviti stjórnar kjöri varaoddvita sveitarstjórnar og skal sömu aðferð beitt við kosningu þeirra, sbr. 3. mgr. Varaoddviti skal kjörinn til jafnlangs tíma og oddviti.

Tilkynna skal kjör oddvita og varaoddvita til félagsmálaráðuneytisins þegar að því loknu.

Sé enginn oddvita á fundi gegnir aldursforseti störfum oddvita nema sveitarstjórn ákveði að kjósa sérstakan fundarstjóra.

Ef oddviti deyr eða verður varanlega forfallaður frá störfum skal kjósa oddvita í hans stað til loka kjörtímabils oddvita.

16. gr.

Sveitarstjórn getur kosið tvo skrifara og tvo varaskrifara úr hópi sveitarstjórnarmanna til eins árs í senn á sama fundi og kosning oddvita fer fram. Skrifarar skulu telja saman atkvæði við kosningar og þegar atkvæðagreiðslur fara fram í sveitarstjórninni.

17. gr.

Sveitarstjórnarfundur skal að jafnaði halda í heyranda hljóði og almenningi heimilaður aðgangur að þeim eftir því sem húsrúm leyfir.

Sveitarstjórn getur ákveðið að einstök mál verði rædd fyrir luktum dyrum þegar það telst nauðsynlegt vegna eðlis málsins, svo sem viðkvæm einkamál manna eða viðskiptamál sem æskilegt er vegna hagsmuna sveitarfélagsins að rædd verði fyrir luktum dyrum. Jafnframt getur sveitarstjórnin ákveðið að sveitarstjórnarfundur þar sem eingöngu er fjallað um slík mál verði haldinn fyrir luktum dyrum. Tillaga um að mál skuli rædd fyrir luktum dyrum skal afgreidd umræðulaust í sveitarstjórn.

Oheimilt er að skýra frá því sem fram kemur við umræður á lokuðum fundi í sveitarstjórn.

18. gr.

Sveitarstjórnarfundur er lögmætur ef meira en helmingur sveitarstjórnarmanna er mættur á fundinn og getur sveitarstjórnin enga bindandi ályktun gert nema sveitarstjórnarfundur sé lögmætur.

19. gr.

Oddviti sveitarstjórnar stýrir fundum hennar. Hann setur fund, kannar lögmæti hans, stjórnar umræðum og afgreiðslu mála og slítur fundi þegar dagskrá hans er tæmd. Jafnframt sér hann um að fundargerðir séu skipulega færðar í gerðabók sveitarstjórnarinnar og að allar ályktanir og samþykktir séu rétt og nákvæmlega bókaðar.

Oddviti úrskurðar um skilning á fundarsköpum en skjóta má úrskurði hans til úrlausnar sveitarstjórnar. Oddviti sér um að allt fari skipulega og löglega fram á sveitarstjórnarfundum og er sveitarstjórnarmönnum skylt að lúta valdi hans að því er varðar fundarsköp og góða reglu. Raski áheyrandi fundarfríði getur oddviti vísað honum úr fundarsal. Leyfi oddvita þarf til að taka myndir og hljóðrita umræður á sveitarstjórnarfundum.

20. gr.

Mál skulu tekin til umræðu og afgreidd í sveitarstjórn í þeirri röð sem þau eru á dagskrá nema oddviti eða sveitarstjórn ákveði annað. Heimilt er að taka til meðferðar á sveitarstjórnarfundum mál sem ekki hefur verið á dagskrá ef 2/3 viðstaddra sveitarstjórnarmanna samþykkja slíkt afbrigið.

21. gr.

Sveitarstjórn afgreiðir mál að jafnaði við eina umræðu. Þó skal hafa tvær umræður með a.m.k. einnar viku millibili um eftirtalin málefni.

1. Fjárhagsáætlanir sveitarfélagsins, stofnana þess og fyrirtækja.
2. Ársreikninga sveitarfélagsins, stofnana þess og fyrirtækja.
3. Samþykktir, reglugerðir og gjaldskrár sem hljóta eiga staðfestingu ráðherra.
4. Áætlanir fyrir sveitarfélagið sem gilda eiga til lengri tíma, svo sem þriggja ára áætlanir og skipulags- og framkvæmdaáætlanir.
5. Tilkynningu til eftirlitsnefndar skv. 75. gr. sveitarstjórnarlaga.

22. gr.

Sveitarstjórnarmanni er skylt að sækja alla sveitarstjórnarfundum nema lögmat forföll hamli, svo sem önnur brýnni skyldustörf eða veikindi.

Sé sveitarstjórnarmaður forfallaður um stundarsakir skal hann tilkynna eða láta tilkynna forföllin til sveitarstjóra sem boðar þá varamann hans á fund. Varamenn taka sæti í sveitarstjórn í þeirri röð sem þeir eru kosnir þegar aðalmenn þess lista sem þeir eru kosnir af forfallast. Ef framboðslisti er borinn fram af tveimur eða fleiri stjórnarmálaflokkum eða samtökum geta aðalmenn listans komið sér saman um mismunandi röð varamanna eftir því hver aðalmanna hefur forfallast.

Sveitarstjóri sveitarfélagsins skal sitja fundum sveitarstjórnar með málfrelsi og tillögurétt en hann hefur ekki atkvæðisrétt nema hann sé kjörinn í sveitarstjórn. Sveitarstjórn getur heimilað einstaklingi utan sveitarstjórnar að taka til máls á sveitarstjórnarfundum.

23. gr.

Sveitarstjórnarmanni ber að víkja sæti við meðferð og afgreiðslu máls þegar það varðar hann eða nána venslamenn hans svo sérstaklega að almennt má ætla að viljaafstaða hans mótist að einhverju leyti þar af.

Sveitarstjórnarmenn eru ekki vanhæfir þegar verið er að velja fulltrúa til trúnaðarstarfa á vegum sveitarstjórnarinnar eða ákveða þóknun fyrir slík störf.

Sveitarstjórnarmenn sem jafnframt eru starfsmenn sveitarfélagsins og hafa sem slíkir átt þátt í að undirbúa tiltekið mál sem lagt er fyrir sveitarstjórnina eru alltaf vanhæfir þegar sveitarstjórnin fjallar um málið. Þetta á þó hvorki við um sveitarstjóra né þegar sveitarstjórnin fjallar um og afgreiðir fjárhagsáætlanir og ársreikninga sveitarfélagsins.

Sveitarstjórnarmanni sem veit hæfi sitt orka tvímælis ber að vekja athygli sveitarstjórnar á því. Sveitarstjórnarmanni er heimilt við meðferð máls sem hann er vanhæfur að afgreiða að gera stuttlega grein fyrir afstöðu sinni. Sveitarstjórn sker umræðulaust úr um hvort mál er svo vaxið að einhver sveitarstjórnarmanna sé vanhæfur. Sveitarstjórnarmaður sem hlut á að máli má taka þátt í atkvæðagreiðslu um hæfi sitt.

Sveitarstjórnarmaður sem vanhæfur er við úrlausn máls skal yfirgefa fundarsal sveitarstjórnar við meðferð og afgreiðslu þess.

24. gr.

Sveitarstjórnarmaður hefur málfrelsi, tillögurétt og atkvæðisrétt á sveitarstjórnarfundum. Sveitarstjórnarmaður sem taka vill til máls skal óska heimildar oddvita. Að jafnaði skulu sveitarstjórnarmenn taka til máls í þeirri röð sem þeir hafa kvatt sér hljóðs. Víkja má frá þeirri reglu ef um er að ræða sveitarstjóra, framsögumann í máli eða sveitarstjórnarmann sem óskar að gera stutta athugasemd eða koma leiðréttingu á framfæri. Hafi tveir eða fleiri sveitarstjórnarmenn kvatt sér hljóðs samtímis ákveður oddviti í hvaða röð þeir skuli tala. Sveitarstjórnarmaður skal flytja mál sitt úr ræðustól nema oddviti leyfi annað.

25. gr.

Sveitarstjórnarmaður skal beina máli sínu til oddvita eða fundarins. Þegar til umræðu er fundargerð nefndar, ráðs eða stjórnar skal sveitarstjórnarmaður taka fram hvaða lið/liði fundargerðarinnar hann óskar að ræða.

Sveitarstjórnarmaður má tala tvisvar við hverja umræðu máls. Heimilt er þó sveitarstjórnarmanni að taka oftari til máls til að bera af sér ámæli eða til að gera stutta athugasemd um fundarstjórn oddvita. Sveitarstjóri, flutningsmaður tillögu eða framsögumaður (talsmaður flutningsmanna) má þó tala oftari en tvisvar við hverja umræðu máls.

Ekki má sveitarstjórnarmaður lesa upp prentað mál við umræður nema með leyfi oddvita.

26. gr.

Beri sveitarstjórnarmaður aðra menn brigslum skal oddviti víta hann. Oddviti getur lagt til við sveitarstjórn að sveitarstjórnarmaður sem víttur hefur verið tvisvar á sama fundi verði sviptur málfrelsi á þeim fundi. Skal slík tillaga afgreidd umræðulaust. Hlýðnist sveitarstjórnarmaður ekki úrskurði oddvita eða sveitarstjórnar eða ef óregla kemur upp á fundi skal oddviti gera fundarhlé, fresta fundi eða slíta fundi ef nauðsyn krefur.

27. gr.

Telji oddviti umræður dragast úr hófi fram getur hann lagt fram dagskrártillögu um að ræðutími hvers sveitarstjórnarmanns verði takmarkaður, umræðum verði lokið á tilteknum tíma eða umræðum um mál verði lokið þá þegar. Hver sveitarstjórnarmaður getur og borið fram slíkar tillögur. Sveitarstjórn afgreiðir tillögur um takmörkun umræðna umræðulaust. Ekki má þó takmarka umræðu um mál svo að hún standi skemur en tvær klukkustundir ef einhver sveitarstjórnarmaður kveður sér hljóðs. Umræður um fjárhagsáætlun eru ekki háðar ákvæðum greinar þessarar.

28. gr.

Sveitarstjórnarmaður getur borið fram breytingartillögu, viðaukatillögu, frávísunartillögu eða frestunartillögu við hvert það mál sem til umræðu er á fundi. Slíkar tillögur skulu vera skriflegar ef oddviti óskar. Oddviti ákveður í hvaða röð og með hvaða hætti slíkar tillögur eru teknar til afgreiðslu.

29. gr.

Mál er afgreitt í sveitarstjórn með því að samþykkja það eða fella það, vísa því frá sveitarstjórn eða vísa því til afgreiðslu nefndar, ráðs eða stjórnar eða sveitarstjóra. Máli sem sveitarstjórn ber að lögum að afgreiða verður þó eigi vísað til afgreiðslu máls nema um sé að ræða mál sem að lögum ber að afgreiða fyrir tiltekinn tíma.

30. gr.

Atkvæðagreiðsla á sveitarstjórnarfundi fer að jafnaði fram með handauppréttingu. Oddviti biður þá sveitarstjórnarmenn sem samþykkja mál að rétta upp hönd sína. Að því búnu leitar oddviti mótatkvæða með sama hætti. Loks skýrir oddviti frá úrslitum atkvæðagreiðslunnar.

Ef mál er svo vaxið að oddviti telur ástæðulaust að atkvæðagreiðsla fari fram um það skýrir hann frá því að hann telji mál samþykkt eða fellt án atkvæðagreiðslu nema athugasemd verði við það gerð.

Oddviti getur ákveðið að mál verði afgreitt með nafnakalli. Einnig ber oddvita að láta fara fram nafnakall ef a.m.k. þriðjungur sveitarstjórnarmanna óskar þess. Við nafnakall skal farið eftir tölusettri nafnaskrá sveitarstjórnarmanna í stafrófsröð og skal það ráðast af útrætti hvaða sveitarstjórnarmaður greiðir fyrst atkvæði við nafnakall. Við nafnakall skal oddviti greiða atkvæði síðastur. Við nafnakall svarar sveitarstjórnarmaður, þegar oddviti les upp nafn hans, já eða nei eftir því hvort hann er með máli eða móti eða tekur fram að hann greiði ekki atkvæði en slík afstaða telst þó þátttaka í atkvæðagreiðslu.

Heimilt er að afgreiða mál með skriflegri atkvæðagreiðslu ef sveitarstjórnarmaður óskar og sveitarstjórn samþykkir.

Kosningar skulu ávallt vera skriflegar og leynilegar.

31. gr.

Á sveitarstjórnarfundum ræður afl atkvæða úrslitum mála. Hjáseta telst þátttaka í atkvæðagreiðslu.

Ef jafnmörg atkvæði eru með málefni og móti því fellur það en við kosningar ræður hlutkesti.

Kosningar sem fara fram í sveitarstjórn skulu vera hlutfallskosningar skv. d'Hondts reglu, sbr. 85. og 86. gr. laga um kosningar til sveitarstjórna nr. 5/1998. Þegar um meiri-hlutakosningu er að ræða, svo sem við kjör eins fulltrúa úr hópi tveggja eða fleiri, skal kosning fara fram eins og við oddvitakjör.

32. gr.

Sveitarstjórn getur ráðið sérstakan fundarritara utan sveitarstjórnar til að annast ritun fundargerða í gerðabók sveitarstjórnar. Í fundargerð skal getið hvar og hvenær fundur er haldinn og hverjir sitji fundinn. Skrá skal þau mál sem tekin eru fyrir, dagsetningu þeirra, aðila máls og meginefni og hvernig mál er afgreitt. Sé mál ekki afgreitt samhljóða skal greina í fundargerð hvernig atkvæði hafa skipst. Þegar lagðar eru fram fundargerðir nefnda nægir að skrá í fundargerð sveitarstjórnar um hvaða nefndir er að ræða, dagsetningu fundargerða og fjölda tölulíða.

Mál sem tekin eru fyrir á lokuðum fundi skal skrá sem trúnaðarmál.

Í lok fundar skal fundargerð lesin upp og skulu allir viðstaddir fundarmenn undirrita hana nema sveitarstjórn ákveði annað.

Sveitarstjórn getur ákveðið að fundargerðir verði skráðar í tölvu. Verði það gert skal bóka í gerðabók sveitarstjórnarinnar númer fundar, hvar og hvenær fundurinn er haldinn og að fundargerð sé færð í tölvu. Þá skal færa í gerðabók fundarslit og greina blaðsíðutal fundargerða. Viðstaddir sveitarstjórnarmenn skulu rita nöfn sín við slit fundar í gerðabók. Í lok fundarins skal tölvuskráð fundargerð prentuð út og hún undirrituð af fundarmönnum. Einnig skal oddviti og a.m.k. einn fundarmanna setja upphafsstafi sína undir hverja blaðsíðu fundargerða sem blaðsíðusettar skulu í áframhaldandi töluröð. Undirritaðar tölvuskráðar fundargerðir skulu reglulega bundnar inn til varanlegrar varðveislu.

Sveitarstjórnarmaður sem gera vill athugasemd við eitthvert atriði í fundargerð getur undirritað fundargerðina með fyrirvara um það atriði.

Sveitarstjórn getur ákveðið að umræður á sveitarstjórnarfundum verði hljóðritaðar eða teknar upp með öðrum hætti. Verði það ákveðið skal sveitarstjórn setja um það nánari reglur.

III. KAFLI

Um réttindi og skyldur sveitarstjórnarmanna.

33. gr.

Sveitarstjórnarmanni er bæði rétt og skylt að sækja fundi sveitarstjórnar nema lögmat forföll hamli.

Aðal- og varamönnum í sveitarstjórn er skylt að taka kjöri í nefnd, ráð eða stjórn á vegum sveitarfélagsins. Hver sveitarstjórnarmaður er skyldur að taka að sér þau störf sem sveitarstjórn felur honum og varða verkefni sveitarstjórnarinnar, svo sem oddvitastörf. Þó getur sá sem verið hefur oddviti eitt kjörtímabil eða lengur eða setið í nefnd eða ráði sama tímabil skorast undan kosningu jafnlangan tíma og hann hefur haft starfið á hendi.

34. gr.

Sveitarstjórnarmanni ber að gegna störfum sínum í sveitarstjórn af alúð og samviseksemi og gæta hagsmuna sveitarfélagsins en í störfum sínum er sveitarstjórnarmaður einungis bundinn af lögum og sannfæringu sinni.

35. gr.

Sveitarstjórnarmaður hefur málfrelsi, tillögurétt og atkvæðisrétt á fundum sveitarstjórnar eftir því sem nánar er ákveðið í samþykkt þessari.

Sveitarstjórnarmanni er ekki skylt að taka þátt í atkvæðagreiðslu um einstök mál. Þegar um er að ræða mál sem sveitarstjórn er að lögum skylt að afgreiða, svo sem fjárhagsáætlun, ársreikninga eða kjör fulltrúa í lögboðnar nefndir, getur oddviti ákveðið að endurtaka atkvæðagreiðslu ef minna en helmingur sveitarstjórnarmanna tekur þátt í atkvæðagreiðslunni.

Sveitarstjórnarmaður á rétt á að fá mál skv. 4. og 5. gr. samþykktar þessarar tekið á dagskrá sveitarstjórnarfundar enda tilkynni hann það sveitarstjóra skriflega a.m.k. þremur sólahringum fyrir fund.

36. gr.

Sveitarstjórnarmaður á aðgang að bókum og skjölum sveitarfélagsins og einnig óhindraðan aðgang að stofnunum og fyrirtækjum þess á venjulegum afgreiðslutíma til upplýsingaöflunar vegna starfa sinna.

37. gr.

Sveitarstjórnarmaður á rétt á að fá bókaða stutta athugasemd um afstöðu sína til þeirra mála sem til umræðu eru í sveitarstjórn.

38. gr.

Sveitarstjórnarmaður skal gæta þagnarskyldu um það sem hann fær vitneskju um í starfi sínu og leynt á að fara vegna einka- eða almannahagsmuna samkvæmt lögum eða eðli máls. Þagnarskyldan helst áfram eftir að sveitarstjórnarmaður lætur af þeim störfum.

39. gr.

Nú telur sveitarstjórnarmaður sig ekki geta gegnt skyldum sínum í sveitarstjórninni án óhæfilegs álags og getur sveitarstjórnin þá létt af honum störfum eða veitt honum lausn að

eigin ósk um tiltekinn tíma eða til loka kjörtímabils. Varamaður tekur þá sæti hans skv. 24. gr. sveitarstjórnarlaga.

Missi fulltrúi í sveitarstjórn kjörgengi skal hann víkja úr sveitarstjórninni, sbr. þó ákvæði 4. mgr. 24. gr. sveitarstjórnarlaga.

Nú er sveitarstjórnarmaður af einhverjum ástæðum sviptur fjárforræði, svo sem ef bú hans er tekið til gjaldþrotaskipta, og skal sveitarstjórnin þá veita honum lausn frá störfum þann tíma er sviptingin gildir.

40. gr.

Sveitarstjórnarmaður skal fá hæfilega þóknun úr sveitarsjóði fyrir störf sín í sveitarstjórn. Ef um langan veg er að fara milli heimilis sveitarstjórnarmanns og fundarstaðar sveitarstjórnar getur sveitarstjórnin auk þess ákveðið að hann skuli fá hæfilega greiðslu vegna ferðakostnaðar. Takist sveitarstjórnarmaður á hendur ferð á vegum sveitarfélagsins samkvæmt ákvörðun sveitarstjórnarinnar á hann rétt á greiðslu hæfilegs ferða- og dvalarkostnaðar.

Sveitarstjórn setur nánari reglur um greiðslu skv. 1. mgr.

41. gr.

Haga skal fundum sveitarstjórnar þannig að sveitarstjórnarmenn eigi möguleika á að taka sér orlof árlega.

42. gr.

Ákvæði þessa kafla um réttindi og skyldur sveitarstjórnarmanna gilda einnig um varamenn sem taka sæti í sveitarstjórninni.

IV. KAFLI

Nefndir, ráð og stjórnir.

43. gr.

Sveitarstjórn kýs fulltrúa í nefndir, ráð og stjórnir samkvæmt ákvæðum laga, reglugerða og samþykktar þessarar. Slíkar kosningar skulu vera leynilegar bundnar hlutfallskosningar ef einhver sveitarstjórnarmaður óskar þess.

Starfsmenn fyrirtækja og stofnana sveitarfélagsins eru ekki kjörgengir í nefndir, ráð og stjórnir þeirra fyrirtækja eða stofnana er þeir starfa hjá.

44. gr.

Á fyrsta fundi nefndar skal kjósa formann, varaformann og ritara nefndar nema lög eða sveitarstjórnin ákveði annað.

Sveitarstjóri boðar nefnd saman til fyrsta fundar eða ákveður hver skuli gera það nema formaður hafi áður verið valinn af sveitarstjórn. Formaður nefndar boðar eða lætur boða fundi í nefnd með a.m.k. eins sólahrings fyrirvara.

45. gr.

Nefndarmanni er skylt að sækja fundi nema lögmæt forföll hamli. Þegar aðalmaður í nefnd forfallast um stundarsakir skal varamaður hans taka sæti í nefndinni. Þegar aðalmaður í nefnd flyst burt úr sveitarfélaginu, fellur frá eða forfallast á annan hátt varanlega tekur varamaður hans sæti nema sveitarstjórnin ákveði að kjósa aðalmann að nýju.

Hafi tveir eða fleiri flokkar eða framboðslistar haft samstarf um nefndarkosningar skal sá sem tilnefndi viðkomandi nefndarmann einnig tilnefna varamann hans sé eigi öðruvísi ákveðið í yfirlýsingu skv. 2. mgr. 24. gr. sveitarstjórnarlaga.

46. gr.

Nefndarfundur skal haldinn fyrir luktum dyrum. Nefnd getur kvatt á sinn fund einstaka starfsmenn sveitarfélagsins. Enn fremur getur nefnd boðið aðila að koma á sinn fund til viðræðna um tiltekin mál.

47. gr.

Formaður nefndar stýrir fundum. Ákvæði II. og III. kafla samþykktar þessarar gilda um meðferð mála í nefndum, ráðum og stjórnum sveitarfélagsins eftir því sem við á.

48. gr.

Um hlutverk og valdsvið nefnda, ráða og stjórna á vegum sveitarfélagsins fer eftir því sem ákveðið er í lögum, reglugerðum eða samþykktum sveitarstjórnar.

Sveitarstjórn getur falið nefnd fullnaðarafgreiðslu einstakra mála eða málaflokka nema slíkt vald sé að lögum sérstaklega falið sveitarstjórn til ákvörðunar.

49. gr.

Nefndir, ráð og stjórnir sveitarfélagsins skulu halda gerðabækur. Kjörinn ritari nefndar skal færa fundargerð í gerðabók. Nefnd getur þó ráðið sér sérstakan fundarritara utan nefndar. Um ritun fundargerða nefnda, ráða og stjórna gilda sömu reglur og um ritun fundargerða sveitarstjórnarinnar, sbr. 32. gr.

50. gr.

Fundargerðir nefnda, ráða og stjórna sveitarfélagsins skulu teknar á dagskrá sveitarstjórnar og skal það gert svo fljótt sem unnt er að afloknum nefndarfundum. Ef fundargerðir innihalda ekki ályktanir eða tillögur sem þarfnast sérstakrar staðfestingar sveitarstjórnarinnar eru fundargerðirnar lagðar fram til kynningar. Ef ályktanir eða tillögur þarfnast staðfestingar sveitarstjórnarinnar ber að taka þær sérstaklega fyrir. Hafi ályktun nefndar, ráðs eða stjórnar í för með sér fjárútlát umfram áður veittar heimildir skal ályktunin ætíð lögð fyrir sveitarstjórnina.

51. gr.

Sveitarstjórn kýs fulltrúa í eftirtaldar nefndir, ráð, stjórnir og embætti til fjögurra ára á fyrsta eða öðrum fundi að afloknum sveitarstjórnarkosningum:

Almannavarnanefnd. Einn aðalmann og einn varamann skv. 8. gr. laga um almannavarnir nr. 94/1962.

Barnaverndarnefnd (sameiginleg 5 manna nefnd í austurhluta Rangárvallasýslu). Einn aðalmann og einn varamann skv. 6. gr. barnaverndarlaga nr. 58/1992.

Búfjárefstirlitsmenn. Tveir aðalmenn og jafnmargir til vara skv. 9 gr. laga um búfjárhald nr. 46/1991.

Skipulags- og byggingarnefnd. Fimm aðalmenn og jafnmargir til vara skv. 6. gr. skipulags- og byggingarlaga nr. 73/1997.

Félagsmálanefnd. Þrír aðalmenn og jafnmargir til vara skv. 5. gr. laga um félagsþjónustu sveitarfélaga nr. 40/1991.

Húsnæðisnefnd. Þrír aðalmenn og jafnmargir til vara skv. 6. gr. laga um húsnæðismál nr. 44/1998.

Jafnréttisnefnd. Þrír aðalmenn og jafnmargir til vara skv. 10. gr. laga um jafna stöðu og jafnan rétt kvenna og karla nr. 96/2000.

Kjörstjórn. Þrír aðalmenn og jafnmargir til vara skv. 14. gr. laga um kosningar til sveitarstjórna nr. 5/1998 og 15. gr. laga um kosningar til Alþingis nr. 24/2000.

Leikskólanefnd. Þrír aðalmenn og jafnmargir til vara skv. 9. gr. laga um leikskóla nr. 78/1994.

Skoðunarmenn. Tveir aðalmenn og jafnmargir til vara skv. 69. gr. sveitarstjórnarlaga nr. 45/1998.

Skólanefnd Hvolsskóla. Þrír aðalmenn og jafnmargir til vara skv. 13. gr. laga um grunn-skóla nr. 66/1995.

Stjórn Héraðsbókasafns Rangæinga. Þrír aðalmenn og jafnmargir til vara skv. 7. gr. laga um almenningubókasöfn nr. 36/1997.

Stjórn Hitaveitu Rangæinga. Tveir aðalmenn og jafnmargir til vara.

Umferðarnefnd. Þrír aðalmenn og jafnmargir til vara, sbr. heimild í 2. mgr. 116. gr. umferðarlaga nr. 50/1987.

Umhverfisnefnd. Fimm aðalmenn og jafnmargir til vara.

Íþróttaráð. Fimm aðalmenn og jafnmargir til vara.

Félags- og tómstundaráð. Fimm aðalmenn og jafnmargir til vara.

Félagsheimilisnefnd. Þrír aðalmenn og jafnmargir til vara.

Héraðsnefnd Rangæinga. Tveir aðalmenn og jafnmargir til vara.

Rekstrarstjórn Kirkjuhvols. Fjórir aðalmenn og jafnmargir til vara.

Skoðunarmenn Hitaveitu Rangæinga. Einn aðalmaður og jafnmargir til vara.

52. gr.

Sveitarstjórn getur kosið nefndir til að vinna að einstökum afmörkuðum verkefnum. Umboð slíkra nefnda fellur niður við lok kjörtímabils sveitarstjórnarinnar og fyrr ef verkefni nefndar er lokið. Sveitarstjórn getur einnig afturkallað umboð slíkra nefnda hvenær sem er.

V. KAFLI

Um framkvæmdastjórn og starfslið sveitarfélagsins.

53. gr.

Sveitarstjórn ræður sveitarstjóra. Gera skal skriflegan ráðningarsamning við sveitarstjórnann þar sem meðal annars skal kveðið á um ráðningartíma hans, kaup og kjör. Ráðningarsamningur er staðfestur af sveitarstjórn.

54. gr.

Sveitarstjóri undirbýr fundi sveitarstjórnar, semur dagskrá og boðar til funda. Hann á sæti á fundum sveitarstjórnarinnar og hefur þar málfrelsi og tillögurétt en eigi atkvæðisrétt nema hann sé kjörinn fulltrúi í sveitarstjórnina. Hann hefur rétt til setu á fundum nefndar sveitarfélagsins með sömu réttindum.

Sveitarstjórnin hefur á hendi framkvæmd ákvarðana sveitarstjórnar og málefna sveitarfélagsins að svo miklu leyti sem sveitarstjórnin hefur ekki ákveðið annað.

Sveitarstjórnin er prókúruhafi sveitarsjóds. Hann undirritar skjöl varðandi kaup og sölu fasteigna sveitarfélagsins, lántökur og aðrar skuldbindingar eða ráðstafanir sem samþykki sveitarstjórnarinnar þarf til. Sveitarstjórnin er heimilt með samþykki sveitarstjórnarinnar að veita öðrum starfsmanni sveitarfélagsins prókúru.

Sveitarstjórnin er æðsti yfirmaður starfsliðs sveitarfélagsins.

Sveitarstjórnin ákveður hver gegna skuli störfum hans í forföllum hans.

55. gr.

Sveitarstjórn ræður starfsmenn í helstu stjórnunarstöður hjá sveitarfélaginu, svo sem yfirmenn stofnana og deilda sveitarfélagsins, og veitir þeim lausn frá störfum.

56. gr.

Um ráðningu annarra starfsmanna fer eftir reglum sem sveitarstjórn setur. Um kaup og kjör fer eftir kjarasamningum viðkomandi stéttarfélaga.

57. gr.

Um starfskjör, réttindi og skyldur starfsmanna sveitarfélagsins fer eftir ákvæðum kjarasamninga hverju sinni og/eða ákvæðum ráðningarsamninga.

VI. KAFLI

Um fjármálastjórn sveitarfélagsins.

58. gr.

Fyrir lok janúarmánaðar ár hvert skal sveitarstjórn afgreiða fjárhagsáætlun sveitarsjóðs, fyrirtækja og stofnana sveitarfélagsins fyrir yfirstandandi ár að undangengnum tveimur umræðum í sveitarstjórn. Ef ekki tekst að afgreiða fjárhagsáætlun fyrir lok frestsins skal sækja skriflega um frest til félagsmálaráðuneytisins og tilgreina ástæður fyrir umsókninni.

Form fjárhagsáætlunar skal vera í samræmi við form ársreiknings. Í fjárhagsáætlun skal koma fram rekstrar- og framkvæmdaáætlun, áætlun um efnahag í upphafi og lok árs, auk áætlaðra fjármagnshreyfinga.

Við afgreiðslu fjárhagsáætlunar tekur sveitarstjórn ákvarðanir um nýtingu tekjustofna sveitarsjóðs og tekjuöflun, um öflun lánsfjár ef um það er að ræða og um ráðstöfun fjármuna á fjárhagsárinu bæði til rekstrar og eignabreytinga. Þá skal við gerð fjárhagsáætlunar hafa hliðsjón af fjárhagslegri stöðu sveitarsjóðs í byrjun fjárhagsársins.

Sveitarstjórnin skal árlega gæta þess svo sem kostur er að heildarútgjöld sveitarfélagsins, þar með talin rekstrarútgjöld, fari ekki fram úr heildartekjum þess.

59. gr.

Fjárhagsáætlun skv. 58. gr. skal vera meginregla um tekjuöflun ráðstöfun fjármuna og fjármálastjórn sveitarfélagsins á fjárhagsárinu og ekki má stofna til útgjalda eða greiða fé úr sveitarsjóði nema heimild sé til þess í fjárhagsáætlun, útgjöldin séu lögbundin, samningsbundin eða samþykkt af sveitarstjórninni.

Samþykki sveitarstjórn fjárveitingu eða útgjöld utan fjárhagsáætlunar skal hún jafnframt taka ákvörðun um hvernig afla skuli fjár til þeirra útgjalda, svo sem með lækkun annarra útgjalda, auknum tekjum eða lánsfé. Samþykki slíkrar fjárveitingar telst breyting á fjárhagsáætluninni.

60. gr.

Hafi forsendur fyrir gerð fjárhagsáætlunar breyst er sveitarstjórn heimilt að endurskoða fjárhagsáætlunina. Slíkar breytingar afgreiðir sveitarstjórn við eina umræðu á sveitarstjórnarfundum, enda hafi breytingartillögurnar verið sendar öllum fulltrúum í sveitarstjórn með dagskrá viðkomandi sveitarstjórnarfundar.

61. gr.

Til viðbótar árlegri fjárhagsáætlun skal sveitarstjórn semja og fjalla um þriggja ára áætlun um rekstur, framkvæmdir og fjármál sveitarfélagsins. Þessi þriggja ára áætlun skal vera rammi um árlegar fjárhagsáætlanir sveitarfélagsins. Skal hún unnin og afgreidd af sveitarstjórn innan eins mánaðar frá afgreiðslu árlegrar fjárhagsáætlunar.

62. gr.

Strax að lokinni afgreiðslu sveitarstjórnarinnar skal senda félagsmálaráðuneytinu fjárhagsáætlun skv. 66. gr. og þriggja ára áætlun skv. 69. gr. Sama á við um endurskoðaða áætlun eða breytta skv. 68. gr.

63. gr.

Ársreikningur sveitarfélagsins skal fullgerður, endurskoðaður og tilbúinn til afgreiðslu í sveitarstjórn fyrir lok aprílmánaðar.

Sveitarstjórnin skal taka til umfjöllunar og afgreiðslu álit, greinargerðir og tillögur endurskoðanda og skoðunarmanna.

Sveitarstjórn skal hafa lokið fullnaðarafgreiðslu ársreikninga sveitarsjóðs, stofnana sveitarfélagsins og fyrirtækja þess fyrir 1. júní ár hvert. Sveitarstjórnarmenn og sveitarstjóri skulu árita ársreikninginn.

Eintak af ársreikningnum skal senda félagsmálaráðuneytinu og Hagstofu Íslands fyrir 15. júní ár hvert ásamt greinargerð endurskoðanda og skoðunarmanna.

Samþykkt þessi, sem hreppsnefnd Hvolhrepps hefur sett samkvæmt ákvæðum 10. og 25. gr. sveitarstjórnarlaga nr. 45/1998, staðfestist hér með til að öðlast þegar gildi. Jafnframt fellur úr gildi samþykkt um stjórn og fundarskóp Hvolhrepps nr. 798/1982.

Félagsmálaráðuneytinu, 8. desember 2000.

F. h. r.

Berglind Ásgeirsdóttir.

Guðjón Bragason.

18. desember 2000

Nr. 924

SAMÞYKKT

um notkun og hreinsum rotþróa í Reykjahreppi.

1. gr.

Skolp frá húsum í Reykjahreppi skal leiða gegnum rotþró. Hönnun, stærð og staðsetning rotþróar er háð samþykki heilbrigðisnefndar.

2. gr.

Hverja rotþró skal hreinsa og tæma eftir þörfum, þó eigi sjaldnar en á 3ja ára fresti.

3. gr.

Hreinsun fer fram á vegum Reykjahrepps eða eigenda húsnæðis og skal heilbrigðisnefnd hafa eftirlit með framkvæmd hennar. Allri seyru skal farga á viðurkenndan hátt.

4. gr.

Fyrir hreinsun og tæmingu á rotþró, sem sveitarfélagið annast, skal húseigandi greiða árlegt rotþróargjald samkvæmt gjaldskrá sem sveitarstjórn setur í samræmi við 25. gr. laga nr. 7/1998 um hollustuhætti og mengunarvarmir, með síðari breytingum. Í gjaldskrá er heimilt að kveða á um innheimtu aukagjalds af þeim húseignum þar sem um óvenjumikinn kostnað er að ræða. Gjald þetta skal þó aldrei vera hærra en svo að nemi sannanlegum kostnaði við

verkið. Gjald skal vera innifalið þar sem innheimt er holræsagjald samkvæmt reglugerð um holræsi og holræsagjöld í Reykjahreppi.

5. gr.

Rotþróargjald hvers árs fellur í gjalddaga 15. janúar og skal innheimt á sama hátt og fasteignagjöld til sveitarsjóðs Reykjahrepps.

6. gr.

Framangreind samþykkt sveitarstjórnar Reykjahrepps er hér með staðfest skv. 25. gr. laga nr. 7/1998 um hollustuhætti og mengunarvarnir og gildir frá 1. janúar 2001.

Umhverfissráðuneytinu, 18. desember 2000.

F. h. r.

Ingimar Sigurðsson.

Sigurbjörg Sæmundsdóttir.

REGLUGERÐ

um iðgjald vegna slysatryggingar sjómanna.

1. gr.

Útgerðarmenn fiskiskipa skulu tryggja hjá Tryggingastofnun ríkisins áhættu vegna bóta-skyldra slysa, sbr. III. kafla laga nr. 117/1993, um almannatryggingar, og 36. gr. sjómanna-laga nr. 35/1985.

Tryggingastofnun ríkisins greiðir hinum tryggðða fullt kaup eða aflahlut jafnlangan tíma og sjómanna-lög ákveða hverju sinni.

2. gr.

Útgerðarmenn skulu greiða iðgjald sem nemur 0,65% af samanlögðum launum og aflahlut sjómanna sem hjá þeim starfa hverju sinni.

3. gr.

Skattstjórar annast ákvörðun iðgjalds samkvæmt reglugerð þessari og skal það innheimt af innheimtumönnum ríkissjóðs, í Reykjavík tollstjóra. Ákvæði laga nr. 113/1990, um trygg-ingagjald, með síðari breytingum, eiga við um gjaldstofn, gjaldskyldu, greiðslutímabil, álagningu og innheimtu iðgjalds samkvæmt þessari reglugerð. Iðgjaldið innheimtist mán-aðarlega ásamt tryggingagjaldi. Að tekjuári liðnu skal fara fram endanleg ákvörðun iðgjalds-ins í samræmi við launaframtal og skal iðgjaldið sérgreint í álagningarskrá og skattskrá. Ríkisskattstjóri skal halda skrá yfir gjaldskylda aðila samkvæmt reglugerð þessari og skal eftir atvikum leita staðfestingar hans á iðgjaldi útgerðaraðila þegar bótaskylda Trygginga-stofnunar ríkisins er ákvörðuð.

4. gr.

Útgerðarmenn sem þess óska geta sagt upp tryggingu skv. reglugerð þessari fyrir 1. nóvember ár hvert vegna næsta árs á eftir. Tilkynning um uppsögn skal berast Trygginga-stofnun ríkisins. Eftir að uppsögn hefur öðlast gildi eiga útgerðarmenn ekki rétt á greiðslum vegna launa eða aflahlutar í forföllum vegna slysa en njóta slysatrygginga almennra launþega.

5. gr.

Reglugerð þessi, sem sett er með stoð í 31. gr., sbr. 63. gr. almannatryggingalaga nr. 117/1993 með síðari breytingum, öðlast gildi 1. janúar 2001.

Heilbrigðis- og tryggingamálaráðuneytinu, 12. desember 2000.

Ingibjörg Pálmadóttir.

Jón Sæmundur Sigurjónsson.

GJALDSKRÁ

fyrir hundahald á Hellu árið 2001.

1. gr.

Gjald fyrir að halda hund, sbr. 1. lið 2. gr. samþykktar um hundahald á Hellu nr. 76/1975, skal á árinu 2001 vera kr. 7.460. Gjaldldagi er 1. janúar og eindagi 28. febrúar vegna hunda sem eru á skrá um áramót, annars er 30 daga gjaldfrestur.

Allur kostnaður vegna föngunar og vörslu hunda, sem teknir eru lausir, s.s. útkalls-kostnaður, bifreiðakostnaður, búrleiga og auglýsingar, skal greiddur af hlutaðeigandi leyfiss-hafa eða umráðamanni hunds, sé um leyfislausan hund að ræða.

2. gr.

Gjaldskrá þessi er samin og samþykkt af hreppsnefnd Rangárvallahrepps þann 14. nóvember 2000 samkvæmt ákvæðum 25. gr. laga nr. 7/1998 um hollustuhætti og meng-unarvarnir og gildir fyrir árið 2001. Heilbrigðisnefnd Suðurlands samþykkti gjaldskrána þann 28. nóvember 2000.

Hellu, 7. desember 2000.

F.h. hreppsnefndar Rangárvallahrepps,

Guðmundur Ingi Gunnlaugsson sveitarstjóri.

REGLUR

**um breytingu á reglum nr. 213/1999 um ferðakostnað
sjúkratryggðra sjúklinga og aðstandenda þeirra innanlands.**

1. gr.

Í stað fjárhæðarinnar „kr. 10“ í 1. ml. 3. mgr. 3. gr. og 2. ml. 4. gr. kemur: „kr. 13“.

2. gr.

Á eftir 2. mgr. 6. gr. kemur ný málsgrein er orðast svo:

Viðmiðunargjald á ekinn km samkvæmt 1. ml. 3. mgr. 3. gr. og 2. ml. 4. gr. breytist í hlutfalli við akstursgjald ríkisstarfsmanna samkvæmt auglýsingu ferðakostnaðarnefndar á hverjum tíma.

3. gr.

Reglur þessar sem settar eru af tryggingaráði á grundvelli stafliðs j í 1. mgr. 36. gr. laga nr. 117/1993 um almannatryggingar, sbr. og 3. mgr. 36. gr. s.l., staðfestast hér með og öðlast gildi 1. janúar 2001.

Heilbrigðis- og tryggingamálaráðuneytinu, 18. desember 2000.

Ingibjörg Pálmadóttir.

Davíð Á. Gunnarsson.

REGLUGERÐ

um úthlutun á tollkvótum vegna innflutnings á frjóeggjum og mysuþufti.

1. gr.

Fyrir það tímabil sem tilgreint er í 2. gr. úthlutar landbúnaðarráðherra tollkvótum skv. viðaukum III A og IV A, við tollalög nr. 55/1987, með síðari breytingum, í samræmi við tillögur nefndar skv. 75. gr. laga nr. 99/1993.

2. gr.

Ákvæði eftirfarandi töflu gilda um tollkvóta, tímabil innflutnings, verð- og magntoll:

Vara	Tímabil	Vörumagn	Verðtollur	Magntollur
<i>Tollnúmer:</i>		kg	%	kr./kg
0407.0000 Frjóegg (af tegund Gallus domesticus)	01.02.-31.12.01	ótilgr.	0	77
0404.9000 Annað (mysuþuft)	01.02.-31.12.01	ótilgr.	0	5

Tímabil þau sem tilgreind eru miðast við tollafgreiðslu en ekki við komu flutningsfars til landsins og skal tollafgreiðslu lokið innan tímabils. Hafi vara hlotið bráðabirgðatollafgreiðslu skal þó miða við dagsetningu hennar.

3. gr.

Við innflutning á frjóeggjum (0407-0000) skal gætt ákvæða laga nr. 54/1990 um innflutning dýra.

4. gr.

Brot á reglugerð þessari varða viðurlögum samkvæmt 53. gr. og 70. gr. laga nr. 99/1993. Með mál út af brotum skal farið að hætti opinberra mála.

5. gr.

Reglugerð þessi er sett skv. heimild í 53. gr., 53. gr. A og 75. gr. laga nr. 99/1993 um framleiðslu, verðlagningu og sölu á búvörum með síðari breytingum, öðlast þegar gildi og gildir til 1. janúar 2002.

Landbúnaðarráðuneytinu, 19. desember 2000.

F. h. r.

Guðmundur B. Helgason.

Ingibjörg Ólöf Vilhjálmsdóttir.

GJALDSKRÁ

fyrir meðhöndlun úrgangs í Rangárvallahreppi árið 2001.

1. gr.

Gjald fyrir meðhöndlun úrgangs (sorphreinsun og sorpeyðingu) í Rangárvallahreppi, sbr. samþykkt nr. 344/1987 um sorphreinsun á Hellu, fyrir árið 2001, skal vera sem hér segir og innheimtast með fasteignagjöldum:

	kr.
a) Íbúðir í þéttbýli og dreifbýli m.v. 1 poka á viku	8.093
b) Íbúðir í dreifbýli, þar sem pokahirða er ekki	4.047
c) Sumarhús	2.698
d) Fyrirtæki m.v. 1 pokagildi á viku (margf. í gámum)	8.093
e) Fyrirtæki með gáma, eyðingargjald (aðgang að sorphaugum) (annast sjálf leigu gáma og flutning á urðunarstað)	30.286
Gjald dagar eru sömu og fasteignagjalda.	

2. gr.

Gjaldskrá þessi er samin og samþykkt af hreppsnefnd Rangárvallahrepps þann 14. nóvember 2000 samkvæmt ákvæðum 25. gr. laga nr. 7/1998 um hollustuhætti og mengun-arvarnir og gildir fyrir árið 2001. Heilbrigðisnefnd Suðurlands samþykkti gjaldskrána þann 28. nóvember 2000.

Hellu, 7. desember 2000.

F.h. hreppsnefndar Rangárvallahrepps,
Guðmundur Ingi Gunnlaugsson sveitarstjóri.

19. desember 2000

Nr. 930

REGLUGERÐ

um úthlutun á tollkvótum vegna innflutnings á blómum, trjám o.fl.

1. gr.

Fyrir það tímabil sem tilgreint er í 2. gr. úthlutar landbúnaðarráðherra tollkvótum skv. viðauka III B, við tollalög númer 55/1987, með síðari breytingum í samræmi við tillögur nefndar skv. 75. gr. laga nr. 99/1993.

2. gr.

Ákvæði eftirfarandi töflu gilda um tollkvóta, tímabil innflutnings, verð- og magntoll:

Vara	Tímabil	Vörumagn	Verðtollur	Magntollur
<i>Tollnúmer:</i>		kg	%	kr./stk.
0602.2000 Tré, runnar og búskar, einnig ágrætt sem ber æta ávexti	01.01.-31.12.01	ótilgr.	30	0
0602.3000 Alparósir og glóðarrósir, einnig ágræddar	01.01.-31.12.01	ótilgr.	30	0
0602.4000 Rósir, einnig ágræddar	01.01.-31.12.01	ótilgr.	30	0
<i>Annað:</i>				
0602.9030 Matjurta- og jarðarberjaplöntur	01.01.-31.12.01	ótilgr.	30	0

<i>Tollnúmer:</i>	<i>Vara</i>	<i>Tímabil</i>	<i>Vörumagn</i> kg	<i>Verðtollur</i> %	<i>Magntollur</i> kr./stk.
<i>Annað: Útiplöntur: - Tré, runnar og búskar</i>					
0602.9041	Skógartré	01.01.-31.12.01	ótilgr.	30	0
<i>Annað:</i>					
0602.9045	Græðlingar með rót og unglöntur	01.01.-31.12.01	ótilgr.	30	0
0602.9049	Annars	01.01.-31.12.01	ótilgr.	30	0
<i>Aðrar útiplöntur:</i>					
0602.9051	Fjölærar jurtkenndar plöntur	01.01.-31.12.01	ótilgr.	30	0
<i>Inniplöntur:</i>					
0602.9070	Græðlingar með rót og ungpl. ekki kaktusar og þykkbl.	01.01.-31.12.01	ótilgr.	30	0
<i>Annað:</i>					
0602.9091	Kaktusar og þykkblöðungar	01.01.-31.12.01	ótilgr.	30	0
0602.9092	Pottaplöntur af ættkvíslinni Bromilea	01.01.-31.12.01	ótilgr.	30	0
0602.9093	Plönturnar Erica Gracilis og Calluna	01.01.-31.12.01	ótilgr.	30	0
0602.9094	Plöntur af ættkvíslum brönugrasa _orchids"	01.01.-31.12.01	ótilgr.	30	0
0602.9095	Aðrar pottaplöntur til og með 1 metri á hæð	01.01.-30.06.01	3.400	30	0
0602.9099	Annars (Pottapl. yfir 1 metri á hæð)	01.01.-31.12.01	ótilgr.	30	0
<i>Nýtt:</i>					
0603.1002	Innflutningur á öðrum tíma (Nellikur, lokaskegg o.fl.)	01.05.-30.11.01	ótilgr.	15	48
0603.1003	Ættkvíslirnar Prote, Bankasía o.fl.	01.01.-31.12.01	ótilgr.	30	0
0603.1004	Afskornar greinar með berjum og ávöxtum	01.01.-31.12.01	ótilgr.	30	0
0603.1005	Blóm af ættkvíslum brönugrasa _orchids"	01.01.-31.12.01	ótilgr.	30	0
0603.1006	Forsythia (páskagreinar)	01.01.-31.12.01	ótilgr.	30	0
0603.1009	Annars (Afskorin blóm)	01.01.-30.06.01	7.000	30	0
0603.9000	Annað (Þurrkuð blóm)	01.01.-31.12.01	ótilgr.	30	0
<i>Annað:</i>					
0604.9101	Jólatré, án rótar	01.01.-31.12.01	ótilgr.	30	0
0604.9102	Jólatrésgreinar	01.01.-31.12.01	ótilgr.	30	0
0604.9109	Annað	01.01.-31.12.01	ótilgr.	30	0
0604.9900	Annars	01.01.-31.12.01	ótilgr.	30	0

Við innflutning á vörum sem falla undir þau tollnúmer þar sem vörumagn er ekki tilgreint skal gilda sá verð- og/eða magntollur sem tilgreindur er í 1. mgr. yfir tilgreint tímabil. Fyrir þau tollnúmer sem vörumagn er tilgreint gildir tiltekinn verð- og/eða magntollur skv. útgefnum tollkvótum.

Tímabil þau sem tilgreind eru miðast við tollafgreiðslu en ekki við komu flutningsfars til landsins og skal tollafgreiðslu lokið innan tímabils. Hafi vara hlotið bráðabirgðatollafgreiðslu, skal þó miða við dagsetningu hennar.

3. gr.

Tollkvótum er úthlutað skv. auglýsingu landbúnaðarráðuneytisins þar sem tilgreindir eru skilmálar vegna úthlutunarinnar. Úthlutun er ekki framseljanleg. Við úthlutun á tollkvótum sem fellur undir tollnúmer þar sem vörumagn er tilgreint skal auglýsa eftir umsóknum um tollkvóta.

Verði umsóknir um tollkvóta í þeim tollnúmerum þar sem magn er tilgreint meiri en það magn sem auglýst er skal leita tilboða í tollkvóta.

Innflutningur verður því aðeins leyfður að uppfyllt sé ákvæði reglugerðar um innflutning og útflutning á plöntum og plöntuafurðum nr. 189/1990.

4. gr.

Brot á reglugerð þessari varða viðurlögum samkvæmt 53. gr. og 70. gr. laga nr. 99/1993. Með mál út af brotum skal farið að hætti opinberra mála.

5. gr.

Reglugerð þessi er sett skv. heimild í 53. gr., 53. gr. A og 75. gr. laga nr. 99/1993 um framleiðslu, verðlagningu og sölu á búvörum með síðari breytingum, öðlast þegar gildi og gildir til 1. janúar 2002.

Landbúnaðarráðuneytinu, 19. desember 2000.

F. h. r.

Guðmundur B. Helgason.

Ingibjörg Ólöf Vilhjálmstöttir.

15. desember 2000

Nr. 931

REGLUGERÐ

um ráðstafanir til þess að auka öryggi og heilbrigði á vinnustöðum fyrir konur sem eru þungaðar, hafa nýlega alið barn eða hafa barn á brjósti.

1. gr.

Gildissvið og markmið.

Reglugerð þessi tekur til kvenna sem eru starfsmenn og eru þungaðar, hafa nýlega alið barn eða hafa barn á brjósti og er markmið hennar að bæta öryggi og heilbrigði þeirra á vinnustöðum.

2. gr.

Hugtök.

Þegar hugtökin „þunguð kona“, „kona sem hefur nýlega alið barn“ og „kona sem hefur barn á brjósti“ eru notuð í reglugerð þessari er átt við starfsmenn sem hafa greint vinnuveitanda sínum frá því ásigkomulagi sínu.

3. gr.

Mat og upplýsingar.

Þegar störf geta haft í för með sér hættu sakir mengunar, vinnuáðferða eða vinnuskilyrða, sbr. skrá í I. viðauka, skal vinnuveitandi eða þjónustuaðili á sviði vinnuverndar og forvarna, samkvæmt ósk vinnuveitanda, meta eðli hættunnar fyrir starfsmenn, sbr. 2. gr., á hlutaðeigandi vinnustað, umfang hennar og hve lengi hún stendur yfir svo unnt sé að:

- meta áhættu fyrir öryggi og heilbrigði og hugsanleg áhrif á þungaðar konur eða konur sem hafa barn á brjósti,
- taka ákvörðun um ráðstafanir.

Vinnuveitandi skal greina starfsmönnum í skilningi 2. gr. og starfsmönnum sem líklegt er að lendi í slíkum aðstæðum á hlutaðeigandi vinnustað og/eða fulltrúum þeirra frá

niðurstöðum mats skv. 1. mgr. án tafar eftir að þær liggja fyrir og frá öllum ráðstöfunum er snerta öryggi og heilbrigði á vinnustað.

Leiðbeiningarreglur, sem Vinnueftirlit ríkisins gefur út um mat á efnafræðilegum, eðlisfræðilegum og líffræðilegum skaðvöldum og vinnsluaðferðum sem talið er að hafi hættu í för með sér fyrir starfsmenn í skilningi 2. gr., skulu vera til leiðbeiningar við mat skv. 1. mgr.

4. gr.

Aðgerðir í kjölfar matsniðurstaðna.

Leiði niðurstöður mats skv. 1. mgr. 3. gr. í ljós að öryggi og heilbrigði konu sem er þunguð eða hefur barn á brjósti í skilningi 2. gr. er í hættu skal vinnuveitandi gera nauðsynlegar ráðstafanir til að tryggja öryggi konunnar með því að breyta tímabundið vinnuskilyrðum og/eða vinnutíma hennar.

Ef af tæknilegum ástæðum er óæskilegt eða ekki unnt að breyta vinnuskilyrðum og/eða vinnutíma eða ekki er unnt að fara fram á það með gildum rökum svo að sanngjarnt geti talist skal vinnuveitandi gera nauðsynlegar ráðstafanir til að fela starfsmanninum önnur verkefni. Vinnuveitandi eða starfsmaður geta leitað umsagnar Vinnueftirlits ríkisins áður en ákvörðun er tekin um breytingu á vinnuskilyrðum, vinnutíma eða verkefnum. Breyting á vinnutíma, vinnuskilyrðum eða verkefnum hefur ekki áhrif á launakjör til lækkunar eða önnur starfstengd réttindi, sbr. 2. mgr. 11. gr. laga um fæðingar- og foreldraorlof.

Ef af tæknilegum ástæðum er óæskilegt eða ekki unnt að fela starfsmanninum önnur verkefni eða ekki er unnt að fara fram á það með gildum rökum svo að sanngjarnt geti talist skal veita honum leyfi frá störfum í svo langan tíma sem nauðsynlegt er til að vernda öryggi hans og heilbrigði. Vinnuveitandi getur leitað umsagnar Vinnueftirlits ríkisins áður en ákvörðun er tekin um veitingu leyfis. Ef veita þarf þungaðri konu leyfi frá störfum á hún rétt á greiðslum, sbr. 3. mgr. 11. gr. og 13. gr. laga um fæðingar- og foreldraorlof og reglugerð um greiðslur úr Fæðingarorlofssjóði og greiðslu fæðingarstyrks.

Hlutaðeigandi starfsmaður og/eða Tryggingastofnun ríkisins geta óskað eftir því að Vinnueftirlit ríkisins endurskoði ákvörðun vinnuveitanda um leyfisveitingu. Beiðni um endurskoðun skal liggja fyrir innan 14 daga frá því ákvörðun var formlega tilkynnt.

Ákvæði þessarar greinar gilda að breyttu breytanda um konu sem stundar starf sem bannað er skv. 5. gr. og verður þunguð eða hefur barn á brjósti, sbr. 2. gr.

5. gr.

Tilvik þar sem vinna er bönnuð.

Óheimilt er að skylda þungaðar konur til að vinna störf sem mat skv. 1. mgr. 3. gr. hefur sýnt að gætu verið hættuleg vegna mengunar eða vinnuskilyrða, sbr. A-lið II. viðauka, og gætu stefnt öryggi og heilbrigði þeirra í voða.

Einnig er óheimilt að skylda konur sem hafa barn á brjósti til að vinna störf sem mat skv. 1. mgr. 3. gr. hefur sýnt að gætu verið hættuleg sakir mengunar eða vinnuskilyrða, sbr. B-lið II. viðauka, og gætu stefnt öryggi og heilbrigði þeirra í voða.

6. gr.

Vinna að næturlagi.

Óheimilt er að skylda starfsmenn í skilningi 2. gr. til að vinna að næturlagi á meðgöngutíma og jafnframt í allt að sex mánuði eftir barnsburð, enda sé slíkt nauðsynlegt vegna öryggis og heilbrigðis hennar og hún staðfesti það með læknisvottorði.

Ef af tæknilegum ástæðum er óæskilegt eða ekki unnt að breyta vinnutíma eða ekki er unnt að fara fram á það með gildum rökum svo að sanngjarnt geti talist skal veita starfsmanni leyfi frá störfum í svo langan tíma sem nauðsynlegt er til að vernda öryggi hans og heilbrigði.

Ef veita þarf þungaðri konu leyfi frá störfum á hún rétt á greiðslum, sbr. 3. mgr. 11. gr. og 13. gr. laga um fæðingar- og foreldraorlof og reglugerð um greiðslur úr Fæðingarorlofssjóði og greiðslu fæðingarstyrks.

7. gr.

Eftirlit og kæruleiðir.

Vinnueftirlit ríkisins fer með eftirlit með framkvæmd reglugerðar þessarar og annast kynningu hennar.

Um áfrýjun á ákvörðunum og úrskurðum sem byggjast á reglugerðinni gilda ákvæði 98. gr. laga nr. 46/1980 um aðbúnað, hollustuhætti og öryggi á vinnustöðum.

8. gr.

Viðurlög.

Brot á reglugerð þessari varða viðurlögum skv. 99. gr. laga nr. 46/1980.

9. gr.

Gildistaka.

Reglugerð þessi, sem sett er samkvæmt heimild í 73. gr. laga um aðbúnað, hollustuhætti og öryggi á vinnustöðum, nr. 46/1980, 11. gr. laga um fæðingar- og foreldraorlof, nr. 95/2000, og með hliðsjón af tilskipun nr. 92/85/EBE í viðbæti við XVIII. viðauka sammingsins um Evrópska efnahagssvæðið, öðlast gildi 1. janúar 2001. Jafnframt fellur úr gildi reglugerð nr. 679/1998 um ráðstafanir til þess að auka öryggi og heilbrigði á vinnustöðum fyrir starfsmenn sem eru þungaðir, hafa nýlega alið börn eða hafa börn á brjósti.

Félagsmálaráðuneytinu, 15. desember 2000.

Páll Pétursson.

Hanna Sigr. Gunnsteinsdóttir.

VIÐAUKI I

**Skrá yfir helstu skaðvalda, vinnuaðferðir og vinnuskilyrði
sem getið er um í 1. mgr. 3. gr.**

A. *Skaðvaldar.*

1. Eðlisfræðilegir skaðvaldar, sem teljast vera skaðvaldar sem valda fósturskaða og/eða geta valdið því að legkaka losnar, einkum:
 - a) högg, titringur eða hreyfing;
 - b) burður sem hefur hættu í för með sér, einkum fyrir hrygg og lendar,
 - c) hávaði,
 - d) jónandi geislun, sjá reglugerð nr. 356/1986 um öryggisráðstafanir gegn jónandi geislun og aðrar reglugerðir settar með stoð í lögum nr. 117/1985 um geislavarnir,
 - e) ójónandi geislun,
 - f) funhiti og brunakuldi,
 - g) hreyfingar og stellingar, ferðir milli staða - annaðhvort innan eða utan starfsstöðvar - andleg og líkamleg þreyta og annað líkamlegt álag sem tengist vinnu starfsmanns í skilningi 2. gr. reglugerðarinnar.
2. Líffræðilegir skaðvaldar.
Líffræðilegir skaðvaldar samkvæmt 2. mgr. 3. gr. reglna nr. 554/1996 um verndun starfsmanna gegn hættu á heilsutjóni af völdum líffræðilegra skaðvalda á vinnustöðum ef

vitað er að þeir eða meðferð sem þeir krefjast geti skaðað heilsu þungaðra kvenna og fóstura og þá er ekki að finna í II. viðauka.

3. Efnifræðilegir skaðvaldar.

Eftirtaldir efnifræðilegir skaðvaldar þegar vitað er að þeir geti skaðað heilsu þungaðra kvenna og fóstura og þá er ekki að finna í II. viðauka,

- a) efni merkt H 40, H 46 og H 47 samkvæmt reglugerð nr. 236/1990 um flokkun, merkingu og meðferð eiturefna, hættulegra efna og vörutegunda sem innihalda slík efni, ásamt síðari breytingum.
- b) efnifræðilegir skaðvaldar í I. viðauka við reglur nr. 621/1995 um krabbameinsvaldandi efni,
- c) kvikasilfur og kvikasilfurssambönd svo og þungmálma og sambönd þeirra,
- d) mítósuheftandi lyf,
- e) kolmónoxíð,
- f) efnifræðilegir skaðvaldar sem vitað er að hafa skaðleg áhrif gegnum húð.

B. *Vinnuaðferðir.*

Vinnuaðferðir í I. viðauka reglna nr. 621/1995 um vinnu með krabbameinsvaldandi efni.

C. *Vinnuskilyrði.*

Vinna neðanjarðar í námum.

VIÐAUKI II

Skrá yfir helstu skaðvalda og vinnuskilyrði sem getið er um í 5. gr.

A. *Þungaðir starfsmenn í skilningi 2. gr.*

1. Skaðvaldar.

a) Eðlisfræðilegir skaðvaldar.

Vinna undir miklum þrýstingi, t.d. í þrýstiklefum og við köfun.

b) Líffræðilegir skaðvaldar.

Eftirtaldir líffræðilegir skaðvaldar:

- bogfrymill,

- veira rauðra hunda,

nema þungaðir starfsmenn séu sannanlega nægilega varðir gegn slíkum áhrifavöldum með ónæmisáðgerð.

c) Efnifræðilegir skaðvaldar.

Blý og blýsambönd, ef hætta er á að mannlíkaminn taki þessa skaðvalda upp, sbr. og 5. mgr. 10. gr. reglna nr. 698/1995 um vinnu með blý og blýsölt.

2. Vinnuskilyrði.

Vinna neðanjarðar í námum.

B. *Starfsmenn með barn á brjósti í skilningi 2. gr.*

1. Skaðvaldar

a) Efnifræðilegir skaðvaldar.

Blý og blýsambönd, ef hætta er á að mannlíkaminn taki þessa áhrifavalda upp, sjá nánar reglur nr. 698/1995 um vinnu með blý og blýsölt.

2. Vinnuskilyrði.

Vinna neðanjarðar í námum.

GJALDSKRÁ

fyrir hirðu og eyðingu sorps á Akranesi.

1. gr.

Bæjarstjórn Akraness er heimilt að leggja á sérstakt sorpgjald (sorphirðu-, flutnings- og sorpeyðingargjald).

2. gr.

Gjaldið greiðist árlega sem hér greinir:

- a) Íbúðir, íbúðarhúsnæði kr. 8.971 á íbúð, m.v. 240 l tunnu. Gjaldið skal innheimta með fasteignagjöldum.
- b) Fyrirtæki, stofnanir, félög og aðrir sambærilegir lögaðilar kr. 12.490 m.v. 240 l tunnu (lágmarkseining á hvern matshluta fasteignar). Gjaldið skal innheimta með álagningu fasteignagjalda.

3. gr.

Leiga 660 lítra kerja er kr. 11.500 með vsk. á ári, kr. 958 pr. mánuð.

Leiga 1.100 lítra kerja er kr. 12.900 með vsk. á ári, kr. 1.075 pr. mánuð.

Verð er með virðisaukaskatti og tekur breytingum skv. byggingavísitölu í janúar ár hvert. (Grunnvísitala 225,6 stig).

4. gr.

Fyrir flokkaðan brotamálm greiðast kr. 2.271 fyrir tonnið, ekki mega vera neinar olíur, eldsneyti né kælivökvi á vélum.

Fyrir heil dekk greiðast kr. 4.542 fyrir hvern rúmmeter, fyrir skorin dekk kr. 2.272.

Fyrir flokkað timbur greiðast kr. 3.829 fyrir tonnið.

Fyrir flokkaðan pappír greiðast kr. 6.115 fyrir tonnið. Skila skal vigtarseðlum frá Hafnarvog á móttökustað og er vigtarkostnaður innifalinn í verði. Verði sett upp vigt á starfssvæði Gámu er heimilt að innheimta afgreiðslu og vigtargjald að fjárhæð kr. 477 með virðisaukaskatti við hverja afgreiðslu.

Fyrir blandað pressanlegt sorp greiðast kr. 8.516 fyrir tonnið, sé það sorp blandað ópressanlegum úrgangi sem nemur allt að 1/4 hluta farms skal greiða 33% álag, samtals kr. 11.326 fyrir hvert tonn og verði hlutfall ópressanlegs úrgangs það hátt að nota þurfi vélar við flokkun skal greiða 66% álag, samtals kr. 14.136 fyrir hvert tonn, virðisaukaskattur er innifalinn í ofangreindum verðum.

5. gr.

Fyrir grófan úrgang (steypu- og múrbrot, gler, jarðveg o.fl.) greiðast kr. 569 á rúmmetra. Innheimta samkvæmt 4., 5. og 6. gr. er með sérstöku reikningi, eindagi 30 dögum eftir útskrift reiknings.

6. gr.

Tekið er á móti spilliefnum án endurgjalds, þó skal greiða fyrir móttöku ís- og frystiskápa.

7. gr.

Almennir borgarar geta afhent allt að tveimur rúmmetrum af forflokkuðum úrgangi í einu án þess að greiða sérstaklega fyrir það.

8. gr.

Húseigendum er í upphafi afhent 240 l sorptunna án endurgjalds og fyrirtæki eiga kost á 660 l og 1100 l fláti. Endurnýjun sorpílata er á kostnað húseigenda.

9. gr.

Gjaldskrá þessi, sem er samin og samþykkt af bæjarstjórn Akraness, staðfestist hér með samkvæmt 25. gr. laga nr. 7/1998 um hollustuhætti og mengunarvarnir, með síðari breytingum, og samþykkt um sorphreinsun á Akranesi nr. 728/1997 til þess að öðlast gildi þegar í stað.

Samþykkt í bæjarstjórn Akraness þann 12. desember 2000.

Akranesi, 14. desember 2000.

Gísli Gíslason bæjarstjóri.

GJALDSKRÁ

fyrir hundahald í Bessastaðahreppi, Garðabæ, Hafnarfirði og Kópavogi.

1. gr.

Af hundum í Bessastaðahreppi, Garðabæ, Hafnarfirði og Kópavogi skal Heilbrigðis-
eftirlit Hafnarfjarðar- og Kópavogssvæðis innheimta gjöld samkvæmt gjaldskrá þessari, sem
ætlað er að standi undir kostnaði við framkvæmd heilbrigðissamþykktar um hundahald, sbr.
14. gr. samþykktar nr. 154/2000 um hundahald í ofangreindum sveitarfélögum.

2. gr.

Við umsókn um skráningu hunds skal innheimta gjald sem hér segir:

Skráningargjald	kr. 5.000
Skráningargjald eftir útrunnin frest	kr. 7.500

Auk þess skal innheimta eftirlitsgjald í réttu hlutfalli við þá mánuði sem eftir eru af árinu.

Bráðabirgðaskráning	kr. 2.500
---------------------	-----------

Auk þess skal innheimta eftirlitsgjald í réttu hlutfalli við þá mánuði sem bráðabirgða-
skráning gildir.

3. gr.

Af skráðum hundum skal innheimta árlegt eftirlitsgjald sem hér segir:

Einn hundur	kr. 7.500
-------------	-----------

4. gr.

Við afhendingu handsamaðs hunds ber að innheimta gjald sem hér segir:

Afhending	kr. 12.000
-----------	------------

Fyrsta afhending skráðs hunds ef eftirlitsgjald

og vottorð er í skilum við handsömun	kr. 6.000
--------------------------------------	-----------

Að auki skal greiða þann kostnað sem leggst á vegna dvalar eða geymslu viðkomandi
hunds. Óskráða hunda má ekki afhenda fyrr en að lokinni skráningu.

5. gr.

Gjalddagi samkvæmt 3. gr. er 1. febrúar og eindagi 1. mars. Dráttarvextir reiknast frá gjalddaga séu gjöldin ekki greidd á eindaga. Um innheimtu gjalda fer samkvæmt ákvæðum laga nr. 7/1998 um hollustuhætti og mengunarvarnir, með síðari breytingum. Gjöld skv. gjaldskránni má innheimta með fjárnámi.

Við afskráningu hunds ber að endurgreiða árlega eftirlitsgjaldið í réttu hlutfalli við þá mánuði sem eftir eru af árinu.

6. gr.

Hafi leyfishafi lokið grunnnámskeiði í hundauppeldi viðurkenndu af Heilbrigðiseftirliti Hafnarfjarðar- og Kópavogssvæðis er heilbrigðisnefnd heimilt að lækka gjöld skv. 2. og 3. gr. gjaldskrár þessarar um allt að helming, enda mæli ekki önnur atriði á móti því, sbr. samþykkt um hundahald nr. 154/2000. Heilbrigðisnefnd er heimilt að fella niður gjöld skv. 2. og 3. gr. gjaldskrár þessarar af leiðsöguhundum blindra, leitar- eða björgunarhundum. Ber að sækja um slíka lækkun eða niðurfellingu gjalda sérstaklega til heilbrigðisnefndar.

7. gr.

Gjaldskrá þessi, sem samþykkt er af hreppsnefnd Bessastaðahrepps þann 28. nóvember 2000, bæjarstjórn Garðabæjar 23. nóvember 2000, bæjarstjórn Hafnarfjarðarkaupstaðar 10. október 2000 og bæjarstjórn Kópavogsbæjar 15. desember 2000, staðfestist hér með skv. 25. gr. laga nr. 7/1998 um hollustuhætti og mengunarvarnir, með síðari breytingum, til þess að öðlast gildi þegar við birtingu. Um leið fellur úr gildi gjaldskrá nr. 162/2000 fyrir hundahald í Bessastaðahreppi, Garðabæ, Hafnarfirði og Kópavogi.

Garðabæ, 18. desember 2000.

F.h. heilbrigðisnefndar,

Guðmundur H. Einarsson framkvæmdastjóri.

GJALDSKRÁ

**fyrir heilbrigðis- og mengunarvarnaeftirlit í Bessastaðahreppi,
Garðabæ, Hafnarfirði og Kópavogi.**

1. gr.

Af starfsemi sem háð er starfsleyfi eða eftirliti Heilbrigðiseftirlits Hafnarfjarðar- og Kópavogssvæðis, samkvæmt lögum nr. 7/1998 um hollustuhætti og mengunarvarnir, með síðari breytingum og reglugerðum settum með stoð í þeim, er aðildarsveitarfélögunum heimilt að innheimta gjöld samkvæmt gjaldskrá þessari.

2. gr.

Tímagjald kr. 5.300

Gjald vegna rannsóknar pr. sýni skv. eftirlitsáætlun kr. 7.000

Af eftirlitsskyldri starfsemi er aðildarsveitarfélögunum heimilt að innheimta árlegt gjald af starfsemi eins og fram kemur á fylgiskjali, viðauka A, með gjaldskrá þessari, enda fari fram reglubundið eftirlit með starfseminni, skv. eftirlitsáætlun.

Heilbrigðisnefnd er heimilt að breyta eftirlitsáætlun hjá einstaka fyrirtæki verði eftirlit frábrugðið samþykkttri áætlun.

Ef einungis hluti margþætts eftirlits með starfsemi fer fram er heimilt að lækka eftirlitsgjald, sem því nemur.

3. gr.

Af starfsleyfisskyldri starfsemi er aðildarsveitarfélögunum heimilt að innheimta gjald fyrir starfsleyfi eins og hér segir:

Endurnýjun starfsleyfis:

Starfsleyfisgjald	1,0 tímagjald
og auglýsingakostnaður ef við á	

Ný starfsemi:

Starfsleyfisgjald	1,5 tímagjald
og eftirlitsgjald viðkomandi fyrirtækjaflokks ásamt auglýsingakostnaði ef við á	

Önnur starfsleyfi sem ekki eru í eftirlitsáætlun:

Starfsleyfisgjald	1,5 tímagjald
og gjald skv. reikningi vegna undirbúnings, ferðar, úttektar og frágangs, ásamt auglýsingakostnaði ef við á	

4. gr.

Gjald skv. 3. gr. greiðist við afhendingu leyfisbréfs og reiknast dráttarvextir 30 dögum eftir útgáfudag leyfis.

5. gr.

Fyrir vottorð sem Heilbrigðiseftirlit Hafnarfjarðar- og Kópavogssvæðis gefur út samkvæmt fyrirliggjandi gögnum og fyrir eiturbeiðnir skal greiða hálf títímagjald.

Gjald fyrir þjónustuverkefni og verk sem unnin eru skv. ákvæðum samþykktu settum samkvæmt ákvæðum laga og reglugerða um hollustuhætti og mengunarvarnir greiðist tímagjald samkvæmt reikningi.

Ef um aukin eftirlitsverkefni er að ræða, umfram reglubundið eftirlit og sýnatöku sem gert er ráð fyrir í eftirlitsáætlun Heilbrigðiseftirlits Hafnarfjarðar- og Kópavogssvæðis, er heilbrigðiseftirlitinu heimilt að gera sérstakan reikning vegna þeirra, eins og um þjónustuverkefni sé að ræða.

6. gr.

Aðildarsveitarfélögin annast innheimtu eftirlitsgjalda. Heilbrigðiseftirlit Hafnarfjarðar- og Kópavogssvæðis innheimtir önnur gjöld samkvæmt gjaldskrá þessari, s.s. fyrir leyfi, vottorð, eiturbeiðnir og þjónustuverkefni.

Heilbrigðiseftirlitið gerir skrá yfir eftirlitsskylda starfsemi í samræmi við viðauka A sem fylgir gjaldskrá þessari og sendir viðkomandi aðildarsveitarfélagi.

Um innheimtu gjalda fer samkvæmt 12. gr. laga nr. 7/1998 um hollustuhætti og mengunarvarnir, með síðari breytingum.

Gjöld samkvæmt gjaldskránni má innheimta með fjárnámi.

7. gr.

Gjalddagi gjalda samkvæmt 2. gr. er 1. mars og eindagi 1. apríl ár hvert. Dráttarvextir reiknast frá gjalddaga séu gjöldin ekki greidd á eindaga auk áfallins innheimtukostnaðar.

8. gr.

Pegar sami aðili rekur fleiri en eina tegund starfsemi sem fellur undir gjaldskrá þessa, á einum og sama stað, er heimilt að innheimta eitt árlegt gjald, þá í þeim flokki sem hærrí er.

9. gr.

Innheimt gjöld samkvæmt gjaldskrá þessari skulu renna til reksturs heilbrigðisefirtirlitsins skv. 12. gr. laga nr. 7/1998 um hollustuhætti og mengunarvarnir, með síðari breytingum.

10. gr.

Gjaldskrá þessi, sem samin er með heimild í 12. gr. og 25. gr. laga nr. 7/1998 um hollustuhætti og mengunarvarnir, með síðari breytingum, og samþykkt af hreppsnefnd Bessastaðahrepps 28. nóvember 2000, bæjarstjórn Garðabæjar 23. nóvember 2000, bæjarstjórn Hafnarfjarðarkaupstaðar 29. nóvember 2000 og bæjarstjórn Kópavogsbæjar 15. desember 2000, öðlast gildi við birtingu. Um leið fellur úr gildi gjaldskrá nr. 43/2000 fyrir heilbrigðis- og mengunarvarnaeftirlit í Bessastaðahreppi, Garðabæ, Hafnarfirði og Kópavogi.

Garðabæ, 18. desember 2000.

F.h. heilbrigðisnefndar,

Guðmundur H. Einarsson framkvæmdastjóri.

VIÐAUKI A

Heiti atvinnugreinar	Gjald kr.	Heiti atvinnugreinar	Gjald kr.
Aðilar sem sérhæfa sig í flutningi og hreinsun á seyru	7.950	Bifreiða- og vélaverkstæði, sérhæfð þjónusta, miðlungs	26.500
Aðrar skólphreinsistöðvar	17.225	Bifreiða- og vélaverkstæði, sérhæfð þjónusta, stórt	34.450
Alifuglarækt < 40.000 stæði	22.525	Bifreiðaréttingar	9.275
Alifuglarækt > 40.000 stæði	45.050	Bifreiðasprautun	21.200
Alþjóðaflugvellir og flugvellir með eldsneytisafgreiðslu	43.725	Bifreiðavarahlutaverslanir, lítið af efnavöru	6.625
Apótek	22.525	Bifreiðavarahlutaverslanir, mikið af efnavöru	22.525
Áfengismedferð	4.638	Bílapartasala < 3 stæði	23.850
Áfengisverslun	4.638	Bílapartasala > 3 stæði	39.750
Áhaldahús sveitarfélags	23.850	Bílasala með notaða bíla	7.950
Baðhús	43.150	Bjórgerð	33.125
Bakarí, lítið	41.450	Blikksmíði	7.288
Bakarí, miðlungs	52.050	Bólstrun	6.625
Bakarí, stórt	72.300	Bón- og bílapvottur, handvirkur	3.313
Bensínstöð án matvöru	19.875	Bón- og bílapvottur, ómannaður	12.588
Bensínstöð með matvöru	44.100	Brauðstofur	10.600
Bensínstöð með veitingasölu	59.050	Brauðverksmíðjur	125.300
Bensínstöð, ómönnuð	15.900	Byggingavöruverslanir, litlar	27.825
Bið- og endastöðvar strætisvagna	5.300	Byggingavöruverslanir, stórar	43.725
Biðstöðvar leigubifreiða	5.300	Bændagisting, orlofshúsasvæði og önnur ótalin gisting án veitingasölu	4.306
Bifreiða- og vélaverkstæði	18.550	Bændagisting, orlofshúsasvæði og önnur ótalin gisting með veitingasölu	11.263
Bifreiða- og vélaverkstæði, fjölbreytt starfsemi	26.500	Dagmómmur með > 6 börn	7.950
Bifreiða- og vélaverkstæði, lítið	7.950		
Bifreiða- og vélaverkstæði, sérhæfð þjónusta, lítið	10.600		

Heiti atvinnugreinar	Gjald kr.	Heiti atvinnugreinar	Gjald kr.
Danssskólar	3.644	Framleiðsla á mjöli og feiti úr slátur- úrgangi > 10 tonn á dag	42.400
Deildaskipt sjúkrahús, lítið, án mótuneytis	13.913	Framleiðsla á umbúðaplasti	7.950
Deildaskipt sjúkrahús, miðlungs, með móttökueldhúsi	31.800	Framleiðsla á vörum sem koma í snertingu við matvæli	10.600
Deildaskipt sjúkrahús, stórt, með fullbúnu eldhúsi	74.950	Framleiðsla eimaðra áfengra drykkja	33.125
Dreifingastöð alifuglakjöts	58.300	Framleiðsla fiskeldisfóðurs	3.313
Dvalar- og hjúkrunarheimili, lítil, án mötuneytis	11.263	Framleiðsla gosdrykkja og svipaðra drykkja, lítið	27.825
Dvalar- og hjúkrunarheimili, miðlungs, með móttökueldhúsi	27.825	Framleiðsla gosdrykkja og svipaðra drykkja, miðlungs	40.125
Dvalar- og hjúkrunarheimili, stór, með fullbúnu eldhúsi	59.050	Framleiðsla gosdrykkja og svipaðra drykkja, stór	99.750
Dýralæknastofur án röntgen	5.300	Framleiðsla hreinsaðrar olíu og feiti	49.400
Dýralæknastofur með röntgen	7.950	Framleiðsla húsdýrafóðurs	3.313
Dýraspítalar	8.613	Framleiðsla matvöru til matvælavinnslu	25.550
Efnalaugar	19.875	Framleiðsla mjólkurdufts	40.125
Endurhæfing	9.938	Framleiðsla tilbúinna réttu	44.100
Endurhæfingar-, dvalar- og hjúkrunar- heimili með sundlaug	86.675	Framleiðsla tilbúinnar steinsteypu	9.938
Endurvinnsla úrgangs	37.100	Framleiðsla vöru til heimilis- og hrein- lætisnota úr pappír og pappa	4.306
Fangelsi, lítið	18.550	Fræðslustarfsemi á framhaldsskólastigi - bóknám án mötuneytis	13.913
Fangelsi, miðlungs	29.150	Fræðslustarfsemi á framhaldsskólastigi - bóknám með fullbúnu eldhúsi	42.775
Fangelsi, stórt	34.450	Fræðslustarfsemi á framhaldsskólastigi - bóknám með móttökueldhúsi	37.100
Farfuglaheimili og fjallaskálar, hálfársnotkun	3.313	Fræðslustarfsemi á framhaldsskólastigi - iðn- og verknám án mötuneytis	13.913
Farfuglaheimili og fjallaskálar, heilsársnotkun	5.300	Fræðslustarfsemi á framhaldsskólastigi - iðn- og verknám með fullbúnu eldhúsi	45.425
Félagsaðstaða fyrir fullorðna með fullbúnu eldhúsi	34.825	Fræðslustarfsemi á framhaldsskólastigi - iðn- og verknám með móttökueldhúsi	34.450
Félagsaðstaða fyrir fullorðna með móttökueldhúsi	22.525	Fræðslustarfsemi á framhaldsskólastigi - iðn- og verknám með móttökueldhúsi	34.450
Félagsmiðstöðvar og æskulýðsstarfsemi	17.225	Fræðslustarfsemi á æðra námsstigi án mötuneytis	13.913
Fiskbúðir án vinnslu, litlar	11.925	Fræðslustarfsemi á æðra námsstigi með fullbúnu eldhúsi	45.425
Fiskbúðir án vinnslu, miðlungs	13.250	Fræðslustarfsemi á æðra námsstigi með fullbúnu eldhúsi	45.425
Fiskbúðir án vinnslu, stórar	24.225	Fræðslustarfsemi á æðra námsstigi með móttökueldhúsi	34.450
Fiskbúðir með vinnslu, litlar	22.900	Fræðslustarfsemi á æðra námsstigi með fullbúnu eldhúsi	45.425
Fiskbúðir með vinnslu, miðlungs	36.150	Fræðslustarfsemi á æðra námsstigi með móttökueldhúsi	34.450
Fiskbúðir með vinnslu, stórar	48.450	Fúavörn á víði, framleiðsla,	19.875
Fiskmjólsvinnsla	50.350	Fyrirtæki sem geyma klórgas	8.613
Fitu- og lýsisvinnsla og -hersla	26.500	Garðaúðun	10.600
Flugvellir án eldsneytisafgreiðslu	6.625	Gasbirgðastöðvar með < 100 m ³ geymslurými (STP)	7.288
Flugvellir með eldsneytisafgreiðslu	17.225	Gasbirgðastöðvar með > 100 m ³ geymslurými (STP)	9.275
Fótaaðgerðarstofur	15.900	Gámaflutningsaðilar og aðilar sem flytja spilliefni	19.875
Framköllunarþjónusta, sérhæfð	19.875	Gámastöð	19.875
Framleiðsla á plötum og rörum úr plasti	18.550	Grunnskólar án mötuneytis	13.913
Framleiðsla á baunaspírum	45.800	Grunnskólar með fullbúnu eldhúsi	52.425
Framleiðsla á byggingarefni úr steinsteypu	7.950	Grunnskólar með móttökueldhúsi	41.450
Framleiðsla á fullunnu korni eða morgunkorni	34.825	Gúmmívinnsla	7.950
Framleiðsla á glerplötum	6.625		
Framleiðsla á iðnaðargasi	31.800		
Framleiðsla á kartöflumjöli og sterkju	28.200		
Framleiðsla á krossvíði, spónaplötum o.þ.h.	19.875		
Framleiðsla á mjöli og feiti úr sláturúrgangi < 10 tonn á dag	21.200		

Heiti atvinnugreinar	Gjald kr.	Heiti atvinnugreinar	Gjald kr.
Gæluðráverslun	6.625	Íþróttahús, stór	27.825
Gæsluvellir	27.825	Íþróttavellir	17.225
Harðfiskverkun	17.225	Járn-, ál- og stálsmiðjur	17.225
Hárgreiðslu- og snyrtistofur	9.938	Járnvöruverslanir	8.613
Hárgreiðslustofur	8.613	Kaldhreinsun lýsis	21.200
Heildverslun með hreingerningarefni, lítil	17.225	Kanínurækt	21.200
Heildverslun með hreingerningarefni, miðlungs	25.175	Kappaksturs- og æfingabrautir	15.900
Heildverslun með hreingerningarefni, stór	38.425	Kartöfluvinnsla < 300 tonn á dag	28.200
Heildverslun með ávexti og grænmeti, lítil	13.250	Kartöfluvinnsla > 300 tonn á dag	49.400
Heildverslun með ávexti og grænmeti, miðlungs	15.900	Kartöfluvinnsla - þökkun	13.250
Heildverslun með ávexti og grænmeti, stór	50.525	Kattahótel	2.981
Heildverslun með eiturfefni og hættuleg efni, lítil	7.288	Kexverksmiðjur	70.600
Heildverslun með eiturfefni og hættuleg efni, miðlungs	22.525	Kirkjur	3.644
Heildverslun með eiturfefni og hættuleg efni, stór	38.425	Kírópraktor	7.288
Heildverslun með flugelda	17.225	Kjötpökkunarstöð	81.000
Heildverslun með ilmvatn og snyrtivöru, lítil	17.225	Kjötvinnsla með reykingu, lítil	75.700
Heildverslun með ilmvatn og snyrtivöru, miðlungs	25.175	Kjötvinnsla með reykingu, miðlungs	105.600
Heildverslun með ilmvatn og snyrtivöru, stór	30.475	Kjötvinnsla með reykingu, stór	175.250
Heildverslun með sykur, súkkulaði og sælgæti	15.900	Kjötvinnsla alifuglakjöts	81.000
Heildverslun með önnur matvæli, drykkjarvöru og tóbak, lítil	6.625	Kjötvinnsla, lítil	65.100
Heildverslun með önnur matvæli, drykkjarvöru og tóbak, miðlungs	15.900	Kjötvinnsla, miðlungs	95.000
Heildverslun með önnur matvæli, drykkjarvöru og tóbak, stór	29.525	Kjötvinnsla, stór	151.400
Heilsugæslustöðvar	8.613	Krár, kaffihús án matsölu	26.500
Heimagingisting	3.644	Krár, kaffihús með matsölu	41.450
Heimili fyrir börn og unglinga	4.969	Krydd- og bragðefnaframleiðsla, lítil	15.900
Heitloftspurrkun fiskafurða	29.150	Krydd- og bragðefnaframleiðsla, miðlungs	30.850
Hestahald, hesthúshverfi	22.525	Krydd- og bragðefnaframleiðsla, stór	36.150
Hjólbarðaverkstæði	6.625	Kvikmyndahús	11.263
Hótel með veitingasölu, lítið	63.600	Kæli- og frystigeymslur	8.613
Hótel með veitingasölu, miðlungs	87.450	Kælitækjapjónusta, viðgerðir og nýsmíði	25.175
Hótel með veitingasölu, stórt	125.300	Kökugerð, lítil	15.900
Hótel og gistiheimili án veitingasölu, lítið	9.275	Kökugerð, miðlungs	26.875
Hótel og gistiheimili án veitingasölu, miðlungs	10.600	Kökugerð, stór	29.525
Hótel og gistiheimili án veitingasölu, stórt	11.925	Lagmetisiðja og framleiðsla sjávarréttanna	26.875
Hreinlætisvöruverksmiðjur	41.075	Lagmetisiðja og framleiðsla sjávarréttanna, miðlungs	41.825
Hundahótel	2.981	Lagmetisiðja og framleiðsla sjávarréttanna, stór	84.600
Húðflúrstofur	15.900	Land- og kvíaelði	11.925
Húðgötun	15.900	Lauksteikingarverksmiðjur	21.200
Húsdýragarðar	10.600	Ledurvinnsla	9.938
Húsgagnaiðnaður með lökkun	18.550	Leikhús án eldhúss eða eingöngu uppþvottur	14.575
Ísgerð	102.200	Leikhús með fullbúnu eldhúsi	27.825
Íþróttahús, lítil	17.225	Leikhús með móttökueldhúsi	22.525
Íþróttahús, miðlungs	22.525	Leikskólar án mótuneytis	29.150
		Leikskólar með fullbúið eldhús	64.350
		Leikskólar með móttökueldhús	47.700
		Leirmunaverkstæði, afkastageta < 75 t/dag og/eða rúmtak ofns < 4 m ³	6.625
		Litun og bleiking < 10 tonn á dag	19.875
		Líkamsræktarstöðvar, litlar	13.250
		Líkamsræktarstöðvar, litlar með heitum pottum	33.500
		Líkamsræktarstöðvar, miðlungs	14.575

Heiti atvinnugreinar	Gjald kr.	Heiti atvinnugreinar	Gjald kr.
Líkamsræktarstöðvar, miðlungs með heitum pottum	38.800	Pappírsvöru- og pappakassaframleiðsla	8.613
Líkamsræktarstöðvar, stórar	17.225	Plastiðnaður	18.550
Líkamsræktarstöðvar, stórar með heitum pottum	46.750	Prentiðnaður með framköllun	9.938
Líkbrennslur	3.644	Prentiðnaður, lítill	8.613
Ljósmyndastofur með framköllun	8.613	Prentiðnaður, miðlungs	9.938
Loðdýrabú	21.200	Prentiðnaður, stór	19.875
Lyfjagerð	19.213	Prentsmíð	8.613
Læknahús með aðgerðarstofum	9.275	Prentun dagblaða	21.200
Læknastofur	7.950	Rafgeymaverksmiðjur og -verkstæði	8.613
Malar- og sandnám; vikurnám	15.900	Rafvéla verkstæði	8.613
Markaðir	75.525	Rannsóknarstofur í læknisfræði	3.975
Matsölustaðir, litlir	52.050	Ryðvarnarverkstæði	26.500
Matsölustaðir, miðlungs	73.625	Röntgenstofur	7.950
Matsölustaðir, stórir	80.625	Sala á tilbúnum mat, lítill	29.150
Matsöluvagnar	15.900	Sala á tilbúnum mat, miðlungs	38.800
Matvöruverslun án vinnslu, lítill	38.800	Sala á tilbúnum mat, stór	51.100
Matvöruverslun án vinnslu, miðlungs	45.800	Sala eiturefna og hættulegra efna	17.225
Matvöruverslun án vinnslu, stór	48.450	Salatgerð	38.800
Matvöruverslun með vinnslu, lítill	38.800	Saltfiskverkun	14.575
Matvöruverslun með vinnslu, miðlungs	65.675	Saltvinnsla	19.875
Matvöruverslun með vinnslu, stór	80.625	Samkomusalir án eldhúss eða eingöngu uppþvottur	7.950
Málmsteypa < 20 tonn á dag	11.263	Samkomusalir með fullbúnu eldhúsi	26.875
Málningar- og veggfóðurverslun	27.825	Samkomusalir með móttökueldhúsi	17.225
Málningarverksmiðjur	67.575	Sandblástur	21.200
Málningarvinna, vegamálun	7.288	Sáldprentun	19.875
Málningavöruverslanir	27.825	Seiðaeldi annað en í 1 og 2 og ekki í tengslum við fiskeldi	15.900
Meðferð og húðun málna	21.200	Seiðaeldisstöðvar > 150 þús. seiði og afrennsli í ferskvatn	15.900
Meðhöndlun, blöndun og mölun á korni < 300 tonn á dag	21.200	Seiðaeldisstöðvar > 350 þús. seiði og afrennsli í ferskvatn	23.850
Mjólkurbú	116.200	Sjúkrahús með takmarkaða sérfræðiþjónustu	13.913
Mjólkurbú og ostagerð	173.175	Sjúkraþjálfun	7.950
Mjólvinnsla úr sjávarafurðum	39.750	Skemmtistaðir án matsölu	15.900
Móttaka á úrgangi til endurvinnslu	15.900	Skemmtistaðir með matsölu	24.225
Móttaka brotamálm	53.000	Skíðaskáli, skíðasvæði, vélageymsla og viðgerðaraðstaða	22.525
Mörbræðsla og tölgarframleiðsla	21.200	Skotvellir	13.250
Mötuneyti með fullbúnu eldhúsi, lítið	26.875	Skólphreinsistöðvar > 10.000 p.e. og afrennsli til strandsjávar eða > 2.000 p.e.	22.525
Mötuneyti með fullbúnu eldhúsi, miðlungs	36.525	Skólphreinsistöðvar fyrir meira en 150.000 p.e.	45.050
Mötuneyti með fullbúnu eldhúsi, stórt	59.050	Skrúfufframleiðsla	17.225
Mötuneyti með móttökueldhúsi, lítið	24.225	Skurður og vinnsla á glerplötum og rúðugleri	13.250
Mötuneyti með móttökueldhúsi, miðlungs	29.525	Skyndibitastaðir, litlir	46.750
Mötuneyti með móttökueldhúsi, stórt	41.825	Skyndibitastaðir, miðlungs	53.750
Nám og vinnsla annarra ótalinna hráefna úr jörðu	19.875	Skyndibitastaðir, stórir	66.050
Nám og vinnsla á steinefnum til efna- iðnaðar og áburðargerðar	15.900	Sláturhús < 50 t/dag	31.800
Niðurrif bifreiða	39.750	Sláturhús > 50 t/dag	63.600
Nuddstofur	7.950	Sláturhús alifugla < 50 t/dag	63.600
Offsett- og hæðarprentun	19.875	Slippur og tengdur rekstur	66.250
Olíumalar- og malbikunarstöðvar með breytilega staðsetningu	13.250	Smásala á brauði, kökum og sætabrauði án vinnslu	15.900
Olíumalar- og malbikunarstöðvar með fasta staðsetningu	26.500		
Ostagerð	88.200		

Heiti atvinnugreinar	Gjald kr.	Heiti atvinnugreinar	Gjald kr.
Smásala á brauði, kökum og sætabrauði með vinnslu	36.150	Tjaldstæði, þ. á m. hjólhýsastæði, stórt	4.638
Smásala á brauði, kökum og sætabrauði með vinnslu og veitingasölu	41.450	Tónlistarskólar	8.613
Smásala efna í flokkum X, A og B	17.225	Trésmiðja - verkstæði	7.288
Smásala með notaða muni í verslunum	13.913	Trésmiðja án lökkunar	8.613
Smjörlíkisgerð	28.200	Trésmiðja með lökkun	19.875
Smurstöðvar	17.888	Ullarþvottastöðvar	19.875
Snyrtistofur	8.613	Varahlutaverslanir, ekki bíla	8.613
Snyrtivöruframleiðsla	38.425	Vatnsveitur < 1.000 íbúa	18.130
Snyrtivöruverslun	22.525	Vatnsveitur 1.000 - 5.000 íbúa	122.780
Sorpeyðingastöð, sorphaugar	17.225	Vatnsveitur 10.000 - 50.000 íbúa	259.560
Sorplutningar og sorphirða	11.263	Vatnsveitur 5.000 - 10.000 íbúa	231.560
Sólbaðstofur án heitra potta	14.575	Vatnsveitur, einka	17.600
Sólbaðstofur með heitum pottum	41.450	Vefnaðar- og spunaverksmiðjur	9.938
Spennaviðgerðir	9.938	Verkstæði fyrirtækja	15.900
Spennistöðvar	3.644	Verkstæði fyrirtækja - þungavinnutæki	21.200
Starfsmannabúðir	11.263	Véla- og tækjageymsla án olíubirgða	7.288
Starfsmannabústaður	18.550	Véla- og tækjageymsla með olíubirgðum	14.575
Steinmölun og framleiðsla á ofaníburði og fyllingarefnum	15.900	Véla- og tækjasölur	8.613
Steinsmíði	6.625	Vélsmíða- og vélaviðgerðaverkstæði	17.225
Stórmarkaðir > 400 m ² , án matvæla-vinnslu	81.950	Viðgerðaraðstaða	7.950
Stórmarkaðir > 400 m ² , með matvæla-vinnslu	95.575	Viðhald, niðurrif skipa	79.500
Sultu- og ávaxtagrautargerð	30.850	Vinnsla á ferskum fiski	31.800
Sumarbúðir	21.200	Vinnsla á ferskum fiski, lítill	18.550
Sundstaðir, litlir	65.675	Vinnsla á ferskum fiski, stór	42.400
Sundstaðir, miðlungs	121.125	Vinnsla með plast- og frauðefni	4.638
Sundstaðir, stórir	219.150	Vinnsla með trefjaplást	21.200
Súkkulaði- og sælgætisgerð	26.500	Vistheimili	8.613
Svínarækt < 2000 stæði alisvín eða		Völsunar-, víra-, nagla- og stanga-verksmiðjur.	17.225
750 stæði fyrir gyltur	22.525	Vöruflutningamiðstöðvar	21.200
Svínarækt > 2000 stæði alisvín eða		Vörugeymslur, litlar	15.900
750 stæði fyrir gyltur	45.050	Vörugeymslur, miðlungs	18.550
Sögunarmyllur	7.950	Vörugeymslur, stórar	21.200
Söluturnar án óvarinna matvæla	18.550	Yogastofur, heilun o.fl.	7.288
Söluturnar með óvarin matvæli, litlir	31.800	Þakpappaverksmiðjur	8.613
Söluturnar með óvarin matvæli, miðlungs	53.750	Þvottahús	7.950
Söluturnar með óvarin matvæli, stórir	64.725	Þvottahús og efnalaugar	18.550
Tannlæknastofur	9.275	Æfingasvæði slökkviliðs	3.975
Tannsmíðar	8.613	Ökuskólar, flugskólar o.fl.	8.613
Te- og kaffiframleiðsla	11.925	Önnur athafnasvæði með fljótandi eða gaskennt eldsneyti	19.875
Tjaldstæði, þ. á m. hjólhýsastæði, lítið	3.313	Önnur fullorðinsfræðsla og ótalin fræðsla	8.613
Tjaldstæði, þ. á m. hjólhýsastæði, miðlungs	3.975	Önnur ótalin fiskvinnsla	13.250
		Önnur smásala á matvöru, drykkjarvöru og tóbaki í sérverslunum	24.225

AUGLÝSING

um breytingar á starfsleyfum fyrir atvinnurekstur sem getur haft í för með sér mengun.

1. SR-mjöl.

Hollustuvernd ríkisins hefur gefið út breytingu á starfsleyfi fyrir SR-mjöl, Aðalbraut 16-22, 675 Raufarhöfn, kt. 560793-2279.

2. Hraðfrystistöð Þórshafnar hf.

Hollustuvernd ríkisins hefur gefið út breytingu á starfsleyfi fyrir Hraðfrystistöð Þórshafnar hf., fiskmjölsverksmiðju, Þórshöfn, kt. 630169-2759.

Starfsleyfin eru gefin út í samræmi við 6. gr. í I. kafla laga nr. 7/1998, um hollustuhætti og mengunarvarnir. Breytingar á starfsleyfunum öðlast gildi þegar útgáfa þeirra er auglýst í B-deild Stjórnartíðinda.

Reykjavík, 8. desember 2000.

Hollustuvernd ríkisins,

Leifur Eysteinnsson forstjóri.

Davíð Egilson
forstöðumaður.

REGLUGERÐ

um breytingu á reglugerð um vöruhappdrætti Sambands íslenskra berklasjúklinga, nr. 372 25. október 1976, með síðari breytingum.

1. gr.

Heiti reglugerðarinnar verði:

Reglugerð um vöruhappdrætti Sambands íslenskra berkla- og brjóstholssjúklinga.

2. gr.

13. gr., sbr. reglugerð nr. 708/1997, breytist þannig:

- a. Við greinina bætist tvær nýjar málsgreinar sem verði 3. og 4. mgr., svohljóðandi:
Stjórn happdrættisins er heimilt að ákveða að í einum flokki hvers happdrættisárs sé dreginn sérstaklega út tiltekinn fjöldi vinninga samkvæmt vinningaskrá með vali tveggja stafa talna.

Valið fer fram með notkun átta hólfa stokks og er sú tala, sem fram kemur og síðustu tveir stafir mynda, skráð. Lesið skal frá þeim enda stokksins sem fjær er snúningshnúð. Val er endurtekið þar til tilskilinn fjöldi talna hefur fengist. Tölurnar verða hluti af vinningaskrá, en þær vísa til síðustu tveggja tölustafa í hverju miðanúmeri. Þau miðanúmer sem þannig er vísað til eru vinningsnúmer.

- b. 3. mgr. verði 5. mgr.

3. gr.

Reglugerð þessi, sem sett er samkvæmt lögum um vöruhappdrætti Sambands íslenskra berkla- og brjóstholssjúklinga, nr. 18 22. apríl 1959, með síðari breytingum, öðlast gildi 1. janúar 2001.

Dóms- og kirkjumálaráðuneytinu, 8. desember 2000.

F. h. r.

Björn Friðfinnsson.

Fanney Óskarsdóttir.

20. desember 2000

Nr. 937

REGLUR

um takmörkun á starfsréttindum tannsmíða.

1. gr.

Er tannsmíðir hafa öðlast réttindi til starfa á eigin ábyrgð samkvæmt lögum nr. 109/2000 um starfsréttindi tannsmíða og reglugerð á grundvelli laganna eru réttindin takmörkuð varðandi smíði tannparta samkvæmt reglum þessum.

2. gr.

Sé viðskiptavinur tannsmíðs með réttindi skv. 1. gr. með eina eða fleiri eigin tennur í munnholi og tannsmíður telur, að athugun og eftir atvikum mótatöku hans lokinni, að smíða þurfi tannpart í viðkomandi skal tannsmíðurinn, áður en eiginleg smíði tannpartsins hefst, vísa viðskiptavininum til tannlæknis til skoðunar á tönnum, munnholi og kjálkum og nauðsynlegrar forvinnu í því sambandi.

Gengið skal frá samstarfi tannsmíðs og tannlæknis um smíði tannparta skv. 1. mgr. skriflega áður en eiginleg smíði hefst af hálfu tannsmíðs og skal gerð smíðaáætlun sem tannsmíðurinn og tannlæknirinn semja um sín á milli.

Þrátt fyrir ákvæði 1. mgr. getur tannsmíður endursmíðað tannparta í viðskiptavini skv. 1. mgr. án þess að vísa þeim til tannlæknis ef tannlæknir hefur skoðað hann á síðustu tólf mánuðum og endursmíði fer fram í samræmi við áður gerða smíðaáætlun.

3. gr.

Tannsmíður með réttindi skv. 1. gr. má einungis samkvæmt fyrirmælum og undir eftirliti tannlæknis framkvæma ísetningu og breytingu á þeim bráðabirgðatannpörtum og tannpörtum sem festir eru við tannplanta í kjálkum eða við einingar sem felldar eru inn í gervitannkrónur eða í innlegg í eðlilegar tennur.

4. gr.

Reglur þessar, sem settar eru með heimild í 3. gr. laga nr. 109/2000 um starfsréttindi tannsmíða, öðlast þegar gildi.

Iðnaðarráðuneytinu, 20. desember 2000.

Valgerður Sverrisdóttir.

Jón Ögmundur Þormóðsson.

AUGLÝSING

um breytingu á deiliskipulagi Hjallahlíðar 19-23 varðandi vinnustofuhús á lóð nr. 23, Mosfellsbæ.

Bæjarstjórn Mosfellsbæjar hefur samþykkt breytingar á deiliskipulagi Höfðahverfis, í Mosfellsbæ, í samræmi við 2. mgr. 26. gr. laga nr. 73/1997 með síðari breytingum, þann 22. nóvember 2000.

Breytingin felst í því að í staðinn fyrir flatt þak á vinnustofuhúsi skv. gildandi deiliskipulagi er nú heimilt að byggja 15 gráðu risþak. Heimilt er að setja glugga á vesturhlið, norðurhlið og suðurhlið, auk dyra á suðurhlið. Grunnflötur hússins er óbreyttur.

Uppdráttur hefur hlotið þá meðferð sem skipulags- og byggingarlög mæla fyrir um.

Deiliskipulagsbreytingin öðlast þegar gildi og um leið fellur úr gildi deiliskipulag Hjallahlíðar 19-23 sem samþykkt var á fundi bæjarstjórnar 25. ágúst 1999.

Mosfellsbæ, 14. desember 2000.

F.h. bæjarstjórnar Mosfellsbæjar,

Tryggvi Jónsson bæjarverkfræðingur.

REGLUR

um ráðstöfun 700 millj. kr. aukaframlags til Jöfnunarsjóðs sveitarfélaga.

1. gr.

Varið skal 280 millj. kr. til þjónustuframlaga til sveitarfélaga á grundvelli 12. greinar reglugerðar um Jöfnunarsjóð sveitarfélaga nr. 44/1999.

2. gr.

Varið skal 350 millj. kr. til sveitarfélaga þar sem íbúum fækkaði á árunum 1998, 1999 og 2000. Við úthlutunina verði byggt á upplýsingum frá Hagstofu Íslands um endanlegan íbúafjölda 1. desember 1997, 1998 og 1999, og bráðabirgðatölum 1. desember 2000.

Við úthlutunina skal sveitarfélögum raðað í viðmiðunarflokka eftir íbúafjölda með sama hætti og með sama vægi og við úthlutun tekjujöfnunarframlaga á árinu 2000, sbr. 11. gr. reglugerðar nr. 44/1999.

Skerðing verður á úthlutun til hvers sveitarfélags þegar meðaltekjur á íbúa miðað við fullnýtingu tekjustofna eru 15% yfir viðmiðunartekjum hvers flokks og fellur niður þegar meðaltekjur á íbúa eru 30% yfir viðmiðunartekjum. Skerðing innan þessara marka skal vera hlutfallsleg.

Einungis kemur til úthlutunar framlags hafi fækkun í sveitarfélagi verið umfram 3 íbúa á tímabilinu.

3. gr.

Varið skal 70 millj. kr. til þess að auka tekjujöfnun sveitarfélaga á árinu 2000 á grundvelli 11. greinar reglugerðar um Jöfnunarsjóð sveitarfélaga nr. 44/1999. Jöfnunarhlutfall tekjujöfnunarframlaga skal hækka sem nemur fjárhæðinni.

4. gr.

Reglur þessar eru settar á grundvelli 4. gr. fjárukalaga fyrir árið 2000 um breytingu á 7. gr. fjárlaga fyrir árið 2000 – liður 8.19 og öðlast þegar gildi.

Félagsmálaráðuneytinu, 18. desember 2000.

Páll Pétursson.

Húnbogi Þorsteinsson.

15. desember 2000

Nr. 940

AUGLÝSING

um gildistöku EES-reglugerða um inn- og útflutning tiltekinna hættulegra efna.

1. gr.

Með vísan til meginmáls EES-samningsins, II. viðauka, ásamt viðbótum, breytingum og bókunum, auk annarra ákvæða hans, er hér með auglýst gildistaka eftirtalinna reglugerða:

1. Reglugerð ráðsins (EBE) nr. 2455/92, frá 23. júlí 1992, um inn- og útflutning hættulegra efna.
2. Reglugerð framkvæmdastjórnarinnar (EB) nr. 41/94, frá 11. janúar 1994, um breytingu á II. viðauka reglugerðar ráðsins (EBE) nr. 2455/92.
3. Reglugerð ráðsins (EB) nr. 3135/94, frá 15. desember 1994, um breytingu á I. viðauka reglugerðar ráðsins (EBE) nr. 2455/92.
4. Reglugerð framkvæmdastjórnarinnar (EB) nr. 1492/96, frá 26. júlí 1996, um breytingu á II. og III. viðauka reglugerðar ráðsins (EBE) nr. 2455/92.
5. Reglugerð framkvæmdastjórnarinnar (EB) nr. 1237/97, frá 27. júní 1997, um breytingu á II. viðauka reglugerðar ráðsins (EBE) nr. 2455/92.
6. Reglugerð framkvæmdastjórnarinnar (EB) nr. 2247/98, frá 13. október 1998, um breytingu á II. viðauka reglugerðar ráðsins (EBE) nr. 2455/92.

2. gr.

Reglugerð ráðsins nr. 2455/92 hefur verið birt í EES-viðbæti við Stjórnartíðindi EB, sérstök útgáfa: Bók 3, bls. 468-473, (1994).

Reglugerð framkvæmdastjórnarinnar nr. 41/94 hefur verið birt í EES-viðbæti við Stjórnartíðindi EB, nr. 50, 1. árgangur, 17. desember 1994, bls. 39-41.

Reglugerð ráðsins nr. 3135/94 hefur verið birt í EES-viðbæti við Stjórnartíðindi EB, nr. 45, 3. árgangur, 3. október 1996, bls. 60-62.

Reglugerð framkvæmdastjórnarinnar nr. 1492/96 hefur verið birt í EES-viðbæti við Stjórnartíðindi EB, nr. 42, 5. árgangur, 15. október 1998, bls. 40-71.

Reglugerð framkvæmdastjórnarinnar nr. 1237/97 hefur verið birt í EES-viðbæti við Stjórnartíðindi EB, nr. 30, 6. árgangur, 8. júlí 1999, bls. 100-126.

Reglugerð framkvæmdastjórnarinnar nr. 2247/98 hefur verið birt í EES-viðbæti við Stjórnartíðindi EB, nr. 50, 7. árgangur, 9. nóvember 2000, bls. 34-74.

3. gr.

Með mál sem kunna að rísa vegna brota á ofantöldum reglugerðum skal farið að hætti opinberra mála.

Með brot gegn ofantöldum reglugerðum skal farið samkvæmt 25. og 26. gr. laga nr. 52/1988 um eiturefni og hættuleg efni nema þyngri refsing liggji við samkvæmt öðrum lögum.

4. gr.

Auglýsing þessi er birt samkvæmt heimild í 5. gr. laga nr. 7/1998 um hollustuhætti og mengunarvarnir ásamt síðari breytingum, og 1. gr. laga nr. 51/1993 um breytingu á lögum nr. 52/1988 um eiturefni og hættuleg efni. Auglýsingin öðlast gildi við birtingu. Jafnframt fellur úr gildi auglýsing nr. 619 frá 16. september 1999.

Umhverfissráðuneytinu, 15. desember 2000.

Siv Friðleifsdóttir.

Ingimar Sigurðsson.

REGLUGERÐ

um hlut Vinnueftirlits ríkisins í tryggingagjaldi launagreiðenda á árinu 2001.

1. gr.

Vinnueftirlit ríkisins fær á árinu 2001 í sinn hlut til að standa straum af kostnaði vegna framkvæmdar laga nr. 46/1980 0,048% af gjaldstofni tryggingagjalds, sem er allar tegundir launa eða þóknunar fyrir starf, hverju nafni sem nefnist, sem skattskylt er skv. 1. tölul. A-liðar 7. gr. laga nr. 75/1981.

2. gr.

Reglugerð þessi sem er sett samkvæmt 1. tölul. 2. mgr. 3. gr. laga nr. 113/1990 öðlast þegar gildi. Jafnframt fellur úr gildi reglugerð nr. 60/1991, um hlut Vinnueftirlits ríkisins í tryggingagjaldi launagreiðenda, með síðari breytingum.

Félagsmálaráðuneytinu, 21. desember 2000.

Páll Pétursson.

Elín Blöndal.

AUGLÝSING

um gildistöku nýs deiliskipulags fyrir hafnarsvæði á Grundartanga í Hvalfjarðarstrandarhreppi og Skilmannahreppi í Borgarfjarðarsýslu.

Samkvæmt skipulags- og byggingarlögum hafa sveitarstjórnir Hvalfjarðarstrandarhrepps og Skilmannahrepps í Borgarfjarðarsýslu þann 22. desember samþykkt deiliskipulag hafnarsvæðisins á Grundartanga í Borgarfjarðarsýslu. Nýtt deiliskipulag tekur yfir áður samþykkt deiliskipulag frá 20. ágúst 1997. Helstu breytingar frá fyrra skipulagi eru eftirfarandi: Nákvæm skilgreining á lóðum hafnarsvæðisins ásamt byggingarreitum þar með talin lóð fyrir sjóðælistöð Norðuráls hf. Uppdráttur með greinargerð hefur hlotið þá meðferð sem skipulags- og byggingarlög mæla fyrir um.

Deiliskipulagið öðlast þegar gildi. Jafnframt fellur úr gildi áður samþykkt deiliskipulag fyrir hafnarsvæðið frá 20. ágúst 1997.

22. desember 2000.

Jón Valgarðsson,
oddviti Hvalfjarðarstrandarhrepps.

Jón Þór Guðmundsson,
oddviti Skilmannahrepps.

REGLUGERÐ

um ábyrgðargjald atvinnurekenda árið 2001.

1. gr.

Ábyrgðargjald atvinnurekenda vegna ábyrgðarsjóðs launa vegna gjaldþrota skal árið 2001 vera 0,4% af gjaldstofni, sbr. 6. gr. laga um tryggingagjald nr. 113/1990, með síðari breytingum.

2. gr.

Reglugerð þessi, sem er sett skv. 2. mgr. 3. gr. laga um ábyrgðarsjóð launa vegna gjaldþrota nr. 53/1993, öðlast þegar gildi.

Félagsmálaráðuneytinu, 21. desember 2000.

Páll Pétursson.

Elín Blöndal.

REGLUGERÐ

um bókhald og ársreikninga sveitarfélaga.

I. KAFLI

Bókhald og áætlanagerð.

1. gr.

Skilgreiningar.

Rekstrareining: Bókhaldslega aðskilinn starfsemisþáttur í sveitarfélagi, hvort sem um er að ræða fjárhagslega sjálfstæða einingu eða ekki.

Þjónustueining: Rekstrareining sem að hluta eða að öllu leyti er fjármögnuð með þjónustugjöldum.

Stofnanir sveitarfélaga: Rekstrareiningar sem að öllu jöfnu falla undir A-lið 13. gr. reglugerðar þessarar.

Fyrirtæki sveitarfélaga: Fjárhagslega sjálfstæðar rekstrareiningar sem falla undir B-lið 13. gr. reglugerðar þessarar.

2. gr.

Bókhald sveitarfélaga.

Sveitarfélög, þ.e. sveitarsjóðir, stofnanir sveitarfélaga og fyrirtæki þeirra, skulu haga bókhaldi sínu á skýran og aðgengilegan hátt. Að svo miklu leyti sem ekki er sérstaklega

mælt fyrir á annan veg í sveitarstjórnarlögum nr. 45/1998 og reglugerðum, sem settar hafa verið á grundvelli þeirra, gilda ákvæði laga um bókhald nr. 145/1994 og góðar bókhaldsvenjur.

3. gr.

Flokkun og greining í bókhaldi.

Sveitarfélög skulu flokka og greina tekjur og gjöld, eignir og skuldir í bókhaldi sínu þannig að upplýsingar úr því séu í samræmi við reglugerð þessa og reglur sem reikningsskila- og upplýsinganefnd, skv. 18. gr., samþykkir og ráðuneytið staðfestir og auglýsir.

4. gr.

Skipting á beinum rekstrarkostnaði.

Í bókhaldi sveitarfélaga skal lögð áhersla á að leiða fram beinan rekstrarkostnað einstakra rekstrareininga á reikningsárinu.

Gera skal reikninga fyrir hlutdeild í beinum rekstrarkostnaði svo og vöru og þjónustu, sem einstakar rekstrareiningar sveitarfélagsins fá frá öðrum rekstrareiningum þess. Reikningar þessir skulu ekki nema hærri fjárhæð en sem nemur kostnaði vegna viðkomandi rekstrarþáttar og skulu þeir færðir í bókhaldi viðkomandi rekstrareiningar með reglubundnum hætti innan reikningsársins.

5. gr.

Skipting á sameiginlegum rekstrarkostnaði.

Sameiginlegur rekstrarkostnaður, þ.e. kostnaður sem ekki telst til beins rekstrarkostnaðar einstakra rekstrareininga sveitarfélags, skal færður á sérstakan málaflokk í bókhaldi þeirra. Til frádráttar á sama málaflokk skal færa reikninga sem gerðir eru vegna hlutdeildar rekstrareininga með sjálfstætt reikningshald í sameiginlegum rekstrarkostnaði. Reikningar þessir skulu ekki vera hærri en sem nemur kostnaðarverði og skulu þeir færðir í bókhaldi viðkomandi rekstrareiningar með reglubundnum hætti innan reikningsársins.

6. gr.

Rekstur þjónustueininga.

Sveitarfélög skulu leiða fram í bókhaldi sínu með gölögum hætti tekjur og gjöld þeirra rekstrareininga sem fjármagnaðar eru af þjónustugjöldum.

Þess skal sérstaklega gætt að tekjur af þjónustugjöldum reynist ekki umfram heildarkostnað rekstrareininga, þegar til lengri tíma er litið.

7. gr.

Eignaskrá.

Sveitarfélög skulu halda sérstaka skrá um þá rekstrarfjármuni sína, sem ekki eru færðir meðal eigna í bókhaldi.

Eignaskráin skoðast sem hluti af bókhaldsgögnum sveitarfélagsins.

8. gr.

Ábyrgða- og skuldbindingaskrá.

Sveitarfélög skulu halda skrá þar sem færðar eru allar fjárhagsábyrgðir eða aðrar skuldbindingar sem þau hafa tekið á sig og ekki eru færðar meðal skulda í bókhaldi. Í skránni skal koma fram hvenær sveitarfélagið tókst á hendur viðkomandi ábyrgð eða skuldbindingu og hverjum hún er veitt. Þegar ábyrgð eða skuldbindingu lýkur skal það fært í skrána.

Skrá þessi skoðast sem hluti af bókhaldsgögnum sveitarfélagsins.

9. gr.

Fjárhagsáætlun.

Fyrir lok janúarmánaðar skal sveitarstjórn gera fjárhagsáætlun fyrir sveitarsjóð, stofnanir og fyrirtæki sveitarfélagsins fyrir yfirstandandi ár.

Sveitarfélög skulu haga áætlanagerð sinni á þann hátt að hún gefi glögga mynd af áformum um rekstur, framkvæmdir og efnahag og komi jafnframt að sem bestum notum við stefnumörkun og stjórnun sveitarfélagsins.

Fjárhagsáætlun samkvæmt þessari grein skal vera meginregla um tekjuöflun, ráðstöfun fjármuna og fjármálastjórn sveitarsjóðs, stofnana sveitarfélagsins og fyrirtækja á viðkomandi reikningsári. Við gerð fjárhagsáætlunar skal hafa hliðsjón af fjárhagslegri stöðu sveitarsjóðs, stofnana sveitarfélagsins og fyrirtækja.

Sveitarstjórn skal árlega gæta þess svo sem kostur er að heildarútgjöld sveitarfélags, þar með talin rekstrarútgjöld, fari ekki fram úr heildartekjum þess.

Form fjárhagsáætlunar skal vera í samræmi við form ársreiknings, sbr. 14. gr.

10. gr.

Reglur um skiptingu sameiginlegs rekstrarkostnaðar.

Í fjárhagsáætlun skal sameiginlegum rekstrarkostnaði skipt á einstakar rekstrareiningar samkvæmt reglum sem sveitarstjórn setur, þannig að fyrir liggja áætlun um heildarkostnað einstakra rekstrareininga, sbr. 5. gr.

11. gr.

Þriggja ára áætlun.

Til viðbótar fjárhagsáætlun skv. 9. gr. skal sveitarstjórn árlega semja og fjalla um þriggja ára áætlun um rekstur, framkvæmdir og fjármál sveitarfélagsins. Áætlunin skal vera ramma um árlegar fjárhagsáætlanir sveitarfélagsins og skal hún unnin og afgreidd af sveitarstjórn innan eins mánaðar frá afgreiðslu árlegrar fjárhagsáætlunar skv. 9. gr.

II. KAFLI

Ársreikningur og aðrar fjárhagslegar upplýsingar.

12. gr.

Reikningsskil sveitarfélaga.

Reikningsskil sveitarfélaga skulu gefa glögga mynd af rekstri þeirra og efnahag. Að svo miklu leyti sem ekki er sérstaklega mælt fyrir á annan veg í sveitarstjórnarlögum nr. 45/1998 og reglugerðum, sem settar eru á grundvelli þeirra, gilda ákvæði laga um ársreikninga nr. 144/1994 og góðar reikningsskilavenjur.

Reikningsár sveitarfélaga skal vera almanaksárið.

13. gr.

Flokkun í reikningsskilum sveitarfélaga.

Í reikningsskilum sveitarfélaga skal skipta starfsemi þeirra þannig:

- a. sveitarsjóður, þ.e. aðalsjóður sveitarfélags auk annarra sjóða og stofnana er sinna starfsemi sem að hluta eða öllu leyti er fjármögnuð af skatttekjum,
- b. stofnanir sveitarfélaga, fyrirtæki og aðrar rekstrareiningar sem að hálfu eða meiri hluta eru í eigu sveitarfélaga og eru reknar sem fjárhagslega sjálfstæðar einingar.

14. gr.

Ársreikningur.

Semja skal ársreikning fyrir sveitarsjóð, stofnanir sveitarfélagsins og fyrirtæki þess. Jafnframt skal semja samstæðureikning fyrir sveitarfélagið, þ.e. sveitarsjóð, stofnanir þess og fyrirtæki með sjálfstætt reikningshald, sbr. 60. gr. sveitarstjórnarlaga nr. 45/1998.

Í ársreikningi sveitarfélags skal vera rekstrarreikningur, efnahagsreikningur, yfirlit um sjóðstreymi og skýringar. Framsetning ársreiknings skal vera á formi sem reikningsskila- og upplýsinganefnd, skv. 18. gr., samþykkir og ráðuneytið staðfestir.

Fjárhagsáætlun sveitarfélagsins vegna reikningsársins skal birt í ársreikningnum til sam-
anburðar.

Ársreikningur skal fullgerður, endurskoðaður og tilbúinn til afgreiðslu í sveitarstjórn fyrir lok aprílmánaðar.

15. gr.

Skýringar í ársreikningi.

Í skýringum í ársreikningi skal m.a. gera grein fyrir þeim reikningsskilaaðferðum sem beitt er við gerð ársreikningsins og öðrum þeim atriðum sem nauðsynleg eru við mat á afkomu og fjárhagsstöðu sveitarfélagsins, þar með talið yfirlit um fjárhagslegar skuldbindingar þess.

16. gr.

Aðrar fjárhagslegar upplýsingar.

Samhliða gerð ársreiknings skulu sveitarfélög taka saman yfirlit um endanlegar fjárheimildir einstakra rekstrareininga, þar sem fram kemur samanburður við rauntölur um rekstur og fjárfestingu þeirra á rekstrarárinu. Í yfirliti þessu skal koma fram hlutdeild hverrar rekstrareiningar í sameiginlegum rekstrarkostnaði, sbr. 5. gr.

Yfirlit skv. 1. mgr. skal birt á formi sem reikningsskila- og upplýsinganefnd, skv. 18. gr., samþykkir og ráðuneytið staðfestir. Yfirlitið skal lagt fram í sveitarstjórn um leið og ársreikningur og skoðast sem hluti af bókhaldsgögnum sveitarfélagsins.

III. KAFLI

Eftirlit og fyrirmæli ráðuneytisins.

17. gr.

Skil fjárhagsáætlunar, þriggja ára áætlunar og ársreiknings.

Sveitarfélög skulu skila fjárhagsáætlun ásamt þriggja ára áætlun til félagsmálaráðuneytisins strax að lokinni samþykkt þeirra. Fjárhagsáætlun skal þó skila til ráðuneytisins eigi síðar en í janúarlök fyrir viðkomandi rekstrarár og þriggja ára áætlun eigi síðar en í febrúarlök.

Ráðuneytið getur veitt sveitarstjórnnum lengri frest þegar brýnar ástæður eru fyrir hendi.

Ársreikninga sveitarfélaga skal senda til félagsmálaráðuneytisins og Hagstofu Íslands strax að lokinni samþykkt þeirra, en þó eigi síðar en 15. júní ár hvert, ásamt greinargerð endurskoðanda og skoðunarmanna.

18. gr.

Reikningsskila- og upplýsinganefnd.

Félagsmálaráðherra skipar reikningsskila- og upplýsinganefnd. Nefndin skal skipuð fjórum fulltrúum. Tveir fulltrúar skulu skipaðir samkvæmt tilnefningu Sambands íslenskra sveitarfélaga og tveir án tilnefningar og skal annar þeirra vera löggiltur endurskoðandi. Fjórir varamenn skulu skipaðir með sama hætti. Ráðherra skipar formann nefndarinnar.

Nefndin skal í störfum sínum stuðla að samræmingu í reikningsskilum sveitarfélaga og öðrum fjárhagslegum upplýsingum þeirra eftir því sem ráðuneytið ákveður.

Nefndin skal semja reglur um þau atriði reikningsskila sveitarfélaga, sem eru sérstök fyrir þau. Nefndin skal m.a. fjalla um flokkun og greiningu gjalda og tekna, eigna og skulda sveitarfélaga, sbr. 3. og 13. gr., form fjárhagsáætlana, sbr. 9. gr., ársreikninga, sbr. 14. og 15. gr., og annarra fjárhagslegra upplýsinga sveitarfélaga, sbr. 16. gr. Reglur nefndarinnar skulu birtar með auglýsingu í Stjórnartíðindum eftir staðfestingu ráðuneytisins.

Ráðuneytið skal sjá til þess að auglýsingar þess um bókhald og reikningsskil sveitarfélaga séu aðgengilegar sveitarfélögum með útgáfu handbókar eða með öðrum sambærilegum hætti í samvinnu við Samband íslenskra sveitarfélaga.

IV. KAFLI Ýmis ákvæði.

19. gr.

Gildistaka.

Reglugerð þessi, sem sett er samkvæmt ákvæðum 67. gr. sveitarstjórnarlaga nr. 45/1998, öðlast gildi 1. janúar 2001. Jafnframt fellur úr gildi reglugerð nr. 280 25. maí 1989.

Ákvæði til bráðabirgða.

Þrátt fyrir ákvæði 19. gr. er sveitarfélögum heimilt að fara að ákvæðum reglugerðar nr. 280/1989 við gerð fjárhagsáætlunar og ársreiknings fyrir reikningsárið 2001.

Í fyrsta sinn sem sveitarfélag gerir fjárhagsáætlun og ársreikning, í samræmi við ákvæði reglugerðar þessarar, skal í skýringum í ársreikningi, sbr. 15. gr., gera sérstaka grein fyrir áhrifum breyttra reikningsskilaaðferða á niðurstöðu ársreiknings.

Félagsmálaráðuneytinu, 19. desember 2000.

Páll Pétursson.

Garðar Jónsson.

REGLUGERÐ um fasteignaskatt.

1. gr.

Fasteignaskatt skal leggja árlega á allar fasteignir sem metnar eru í fasteignamati 31. desember á næstliðnu ári, sbr. þó 6. gr., og skal skattstofninn miðast við fasteignamatsverð eignarinnar þann dag.

Fyrir 1. desember ár hvert skal Fasteignamat ríkisins láta sveitarfélögum í té skrár yfir metnar fasteignir í viðkomandi sveitarfélagi. Fyrir 15. janúar ár hvert lætur Fasteignamat ríkisins sveitarfélögum í té slíka skrá endurskoðaða miðað við 31. desember.

2. gr.

Fasteignaskattur skal vera allt að 1/2% af álagningarstofni eftirgreindra fasteigna:

- íbúða og íbúðarhúsa ásamt lóðarréttindum,
- erfðafestulanda í dreifbýli, jarðeigna, og allra hlunninda,
- útihúsa og mannvirkja á bújörðum, sem tengd eru landbúnaði,
- sumarbústaða ásamt lóðarréttindum.

Til landbúnaðar, sbr. c-lið 1. mgr., skal telja grasrækt, garðrækt, ylraekt, skógrækt og búfjárrækt aðra en fiskeldi, ef lögd er stund á þessar greinar í þeim mæli að talist geti búrekstur eða þáttur í búrekstri.

3. gr.

Fasteignaskattur skal vera allt að 1,32% af álagningarstofni allra annarra fasteigna, svo sem iðnaðar-, skrifstofu- og verslunarhúsnæðis, fiskeldismannvirkja, veiðihúsa og mannvirkja sem nýtt eru fyrir ferðaþjónustu, að meðtöldum lóðum og lóðarréttindum.

4. gr.

Nú er afnotum einstakra hluta fasteignar, sem metin er sem ein heild, á þann veg háttað að greiða ber fasteignaskatt af henni samkvæmt báðum gjaldflokkum 2. og 3. gr. og skulu þá þeir sem annast mat nýbygginga og endurbóta fasteigna ákveða hlutfallslega skiptingu matsverðs slíkra eigna eftir afnotum.

Til grundvallar skiptingu matsverðs samkvæmt grein þessari skal leggja eignarhlutföll í eignaskiptayfirlýsingu eða rúmmál þess húsnæðis sem er tengt hvorum húshluta. Sveitarstjórn skal þó heimilt að ákvarða hámark lóðarverðs er fylgt geti íbúðarhúsnæði, þegar svo stendur á, að viðskiptaáhrifa gætir í lóðarverði.

Þegar fasteign sem skattskyld er skv. 2. gr. er notuð hluta úr ári með þeim hætti að skattskyld sé skv. 3. gr., er sveitarstjórn heimilt að hækka skattinn í réttu hlutfalli við slík afnot.

5. gr.

Sveitarstjórn er heimilt að hækka hundraðshluta þá sem tilgreindir eru í 2. og 3. gr. um allt að 25%.

Í sveitarfélagi þar sem bæði er þéttbýli og dreifbýli er sveitarstjórn heimilt að undanþiggja fasteignir í dreifbýli og sumarhús álagi á fasteignaskatt skv. 1. mgr.

6. gr.

Undanþegin fasteignaskatti eru sjúkrastofnanir samkvæmt heilbrigðislögum, kirkjur, skólar, heimavistir, barnaheimili, íþróttahús, skipbrotsmannaskýli, sæluhús, bókasöfn og önnur safnahús og hús annarra ríkja að svo miklu leyti sem þau eru notuð af sendimönnum þeirra í milliríkjaerindum. Sama gildir um lóðir slíkra húsa.

Ef fasteign, sem undanþegin er fasteignaskatti skv. 1. mgr., er notuð hluta úr ári til atvinnurekstrar, svo sem gistiþjónustu, ber sveitarstjórn að leggja fasteignaskatt skv. 3. gr. á þann hluta eignarinnar sem notaður er við starfsemina, í réttu hlutfalli við notkunartímann.

7. gr.

Heimilt er sveitarstjórn að lækka eða fella niður fasteignaskatt af heilsuhælum, endurhæfingarstöðvum og húsum sem einvörðungu eru notuð til tómsundaiðju sem viðurkennd er af hlutaðeigandi sveitarstjórn. Sama gildir um lóðir þessara húsa. Sveitarstjórn getur sett reglur um beitingu þessa ákvæðis.

Heimilt er sveitarstjórn að lækka eða fella niður fasteignaskatt sem tekjulitlum elli- og örorkulífeyrisþegum er gert að greiða.

Heimilt er sveitarstjórn að lækka eða fella niður fasteignaskatt af útihúsum í sveitum ef þau eru einungis nýtt að hluta eða standa ónotuð.

Heimilt er sveitarstjórn að fella niður fasteignaskatt af friðuðum húsum.

Þegar sveitarfélag í dreifbýli og sveitarfélag í þéttbýli sameinast er sveitarstjórn hins sameinaða sveitarfélags heimilt að ákveða að um tiltekinn tíma, þó ekki lengur en 10 ár frá

sameiningu, megi veita tiltekinn afslátt af fasteignaskatti af eignum í dreifbýli vegna mismunandi þjónustu við fasteignaeigendur í dreifbýli og þéttbýli.

8. gr.

Nú eru hús þau sem um ræðir í 6. gr. og 1. mgr. 7. gr. jafnframt notuð til annars en að framan greinir, svo sem til íbúðar fyrir aðra en húsverði, og ber sveitarstjórn þá að leggja á fasteignaskatt í réttu hlutfalli við slík afnot.

9. gr.

Sveitarstjórn annast álagningu skattsins sem reiknast af heilum þúsundum álagningarstofns og skal sleppa því sem umfram er. Innheimtu skattsins getur sveitarstjórn falið sérstökum innheimtuaðila.

Sveitarstjórn leggur á skatt skv. 4., 6. og 8. gr. miðað við not undanfarandi árs. Heimilt er að víkja frá þessu ákvæði ef sveitarstjórn telur ljóst að afnot fasteignar verður með öðrum hætti en á undanfögnu ári.

Sveitarstjórn ákveður hvenær fasteignaskattur fellur í gjalddaga og er henni heimilt að kveða á um að skatturinn sé greiddur með sem næst jöfnum greiðslum á fleiri en einum gjalddaga.

Vangreiðsla að hluta veldur því að fasteignaskatturinn fellur allur í eindaga 15 dögum eftir gjalddaga.

10. gr.

Eigandi greiðir skattinn nema um leigujarðir, leigulóðir eða önnur samningsbundin jarðarafnot sé að ræða. Þá greiðist skatturinn af ábúanda eða notanda.

11. gr.

Fasteignaskattinum fylgir lögveð í fasteign þeirri sem hann er lagður á og gengur hann, ásamt dráttarvöxtum, í tvö ár frá gjalddaga, fyrir öllum öðrum veðkröfum er á eigninni hvíla. Ef hús brennur eftir að skatturinn er fallinn í gjalddaga er sami forgangsréttur fyrir honum í brunabótafjárhæð hússins.

12. gr.

Verði ágreiningur um gjaldstofn skv. 1. gr. skal vísa honum til úrskurðar Fasteignamats ríkisins í samræmi við lög um skráningu og mat fasteigna nr. 94/1976, með síðari breytingum. Þeim úrskurði má skjóta til yfirfasteignamatsnefndar ríkisins. Verði ágreiningur um gjaldskyldu sker yfirfasteignamatsnefnd úr. Úrskurðum nefndarinnar má skjóta til dómstóla.

13. gr.

Reglugerð þessi, sem sett er samkvæmt lögum um tekjustofna sveitarfélaga, nr. 4/1995, með síðari breytingum, öðlast gildi 1. janúar 2001. Frá sama tíma fellur úr gildi reglugerð um fasteignaskatt nr. 320/1972.

Félagsmálaráðuneytinu, 19. desember 2000.

Páll Pétursson.

Guðjón Bragason.

REGLUGERÐ

um (3.) breytingu á reglugerð nr. 219/1995 um lífræna landbúnaðarframleiðslu.

1. gr.

Við reglugerðina bætast eftirfarandi viðaukar:

VIÐAUKI VI

Heimilt er að nota efni sem talin eru upp í þessum viðauka í lífrænni framleiðslu þó að þau séu ekki framleidd með lífrænni aðferð meðan sambærileg efni sem uppfylla kröfur um lífræna framleiðslu eru ekki fáanleg innan ESB eða löndum utan þess.

1. Óunnar vörur úr jurtaríkinu sem og afurðir sem hlotið hafa viðurkennda meðferð til að draga úr vatnsinnihaldi þeirra.

1.1. Ætir ávextir, hnetur og fræ:

Indúkirsiber (acerola)	<i>Malpighia puniceifolia</i>
Akörn	<i>Quercus</i> spp
Kasúhnetur	<i>Anacardium occidentale</i>
Kólahnetur	<i>Cola acuminata</i>
Geitasmári	<i>Trigonella foenum-graecum</i>
Stíkilsber	<i>Ribes uva-crispa</i>
Píslaraldin	<i>Passiflora edulis</i>
Papæjaldin	<i>Carica papaya</i>
Furuhnetur	<i>Pinus pinea</i>
Hindber (þurrkuð)	<i>Rubus ideum</i>
Rífsber (þurrkuð)	<i>Ribes rubrum</i>

1.2. Ætt krydd og kryddjurtir:

Allrahanda	<i>Pimenta dioica</i>
Kardimomma	<i>Fructus cardamomi (minoris)</i> <i>(malabariensis) Elettaria cardamomum</i>
Kanill	<i>Cinnamomum zeylanicum</i>
Negull	<i>Syzygium aromaticum</i>
Engifer	<i>Zingiber officinale</i>
Piparrótarfræ	<i>A Armoracia rusticana</i>
Lítla galanga	<i>Alpinia officinarum</i>
Brunnperla (vatnakarsi)	<i>Nasturtium officinale</i>

1.3. Ýmislegt:

Þörungar, þar með talið þang og þari

2. Afurðir úr jurtaríkinu, sem unnar eru með öðrum aðferðum en nefndar eru undir lið 1 en eru viðurkenndar við vinnslu matvæla, nema afurðin falli undir aukefni í matvælum.

2.1. Fituefni og olúur, hreinsaðar eða óhreinsaðar, en sem hefur ekki verið efnafræðilega umbreytt, úr öðrum plöntum en:

Kakótré	<i>Theobroma cacao</i>
Kóköspálma	<i>Cocos nucifera</i>
Ólífutré	<i>Olea europaea</i>
Sólfíflí	<i>Helianthus annuus</i>

2.2. Sykrur; sterkja; aðrar afurðir úr korni og rótar- eða stöngulhnýðum:

Rófusykur	
Frúktósi	
Hríspappír	
Sterkja úr hrísgrjónum og amýlópektínríkum máis (vaxmaís)	

2.3. Ýmislegt:

Karrí úr:

- | | |
|-----------------|----------------------------|
| – Kóríandra | <i>Coriandrum sativum</i> |
| – Sinnepi | <i>Sinapis alba</i> |
| – Fenniku | <i>Foeniculum vulgare</i> |
| – Engifer | <i>Zingiber officinale</i> |
| Prótín úr ertum | <i>Pisum spp</i> |

Romm: eingöngu bruggað úr sykurreyrssafa

3. Dýraafurðir:

Vatnalífverur aðrar en eldislífverur

Áfaduft

Gelatín

Hunang

Laktósi

Mysuduft („*herasuola*“)

VIÐAUKI VII

Lífræn framleiðsla á sveppum.

Við framleiðslu á sveppum má nota rotmassa sem inniheldur eftirfarandi efni:

1. Húsdýra- og alifuglaáburð, húsdýrahland blandað mykju eða taði sem kemur annað hvort frá bújörðum:
 - a) þar sem lífræn framleiðsla er stunduð
 - b) eða sambærilegar afurðir frá öðrum búum, en aldrei meira en 25 % af heildarþunga blöndunar fyrir myltun (kompostering), og aðeins meðan framleiðsla skv. a-lið er ekki fáanleg.
2. Aðrar afurðir úr landbúnaði en taldar eru upp hér að ofan og koma frá býlum þar sem lífræn framleiðsla er stunduð.
 - a) mór sem hefur ekki fengið efnameðferð.
 - b) trjáviður sem hefur ekki fengið efnameðferð.
 - c) steinefni, sem talin eru upp í viðauka I, mold og vatn.

Þessar reglur í viðauka VII gilda til 1. desember 2001.

2. gr.

Reglugerð þessi er sett í samræmi við reglugerð ráðsins (EBE) nr. 2092/91 um lífræna framleiðslu landbúnaðarafurða ásamt síðari breytingum og í samræmi við reglugerðir framkvæmdastjórnarinnar (EB) nr. 1900/98 og nr. 330/99 og einnig með stoð í lögum nr. 162/1994 um lífræna landbúnaðarframleiðslu, ásamt síðari breytingum. Reglugerðin tekur þegar gildi.

Landbúnaðarráðuneytinu, 20. desember 2000.

Guðni Ágústsson.

Ingibjörg Ólöf Vilhjálmsdóttir.

REGLUGERÐ

um breytingu (2) á reglugerð fyrir Háskóla Íslands nr. 458/2000.

1. gr.

Upphafsmálsliður 5. mgr. 101. gr. reglugerðar nr. 458/2000 breytist og verður svohljóðandi:

Deildin skiptist í eftirtaldar skorir: Íslenskuskor, sagnfræðiskor, heimspekiskor, bókmenntafræði- og málvísindaskor, enskuskor, skor þýsku og Norðurlandamála og skor rómanskra og slavneskra mála.

2. gr.

Reglugerð þessi, sem sett er á grundvelli laga um Háskóla Íslands nr. 41/1999 og með samþykki háskólaráðs, öðlast þegar gildi.

Háskóla Íslands, 21. desember 2000.

Páll Skúlason.

Þórður Kristinnsson.

REGLUGERÐ

um greiðslur almannatrygginga í lyfjakostnaði.

1. gr.

Tryggingastofnun ríkisins tekur þátt í lyfjakostnaði sjúkratryggðra einstaklinga samkvæmt reglugerð þessari þegar um er að ræða nauðsynleg lyf sem læknir (tannlæknir) hefur ávísað og afgreidd eru í lyfjabúð eða hjá öðrum þeim sem hafa leyfi til lyfjasölu, samkvæmt lyfjalögum nr. 93/1994 með síðari breytingum. Skilyrði er að veitt hafi verið markaðsleyfi fyrir lyfið á Íslandi, sbr. þó 11. gr., sbr. 3. gr.

2. gr.

Greiðsla Tryggingastofnunar ríkisins fyrir hverja lyfjaávísun (ordination) skal miðast við mest 100 daga notkun, nema þegar ávísað er á lyf í eftirtöldum ATC-flokkum (lækn-ingaflokkum; Anatomical - Therapeutical - Chemical Classification) en þá miðast greiðslan við mest 30 daga notkun:

	<u>ATC-flokkur</u>
a. Lyf við sársjúkdóm	A 02 B
b. Veirulyf	J 05 A B
c. Geðdeyfðarlyf	N 06 A B

Þegar ávísað er lyfjum í eftirtöldum ATC-flokki er heimilt að miða greiðslu Tryggingastofnunar ríkisins fyrir hverja lyfjaávísun við magn virks efnis, sem sérlyfjaskrá tilgreinir sem hámark, sem ávísa má með lyfseðli.

	<u>ATC-flokkur</u>
a. Mígrenilyf (sérhæfð serótónínvirk lyf)	N 02 C C

Tryggingastofnun ríkisins er heimilt í undantekningartilvikum að gefa út skírteini sem heimilar að greiðsluþátttaka sé miðuð við 100 daga notkun eða tiltekinn fjölda pakkninga, þegar ávísað er á lyf í ofangreindum flokkum.

3. gr.

Greiðsla almannatrygginga á lyfjum miðast að hámarki við viðmiðunarverð, sbr. 2 mgr. þessarar gr., þar sem það á við. Í þeim tilvikum sem smásöluverð þess lyfs, sem afgreitt er, er hærra en viðmiðunarverð lyfs, sbr. viðmiðunarverðskrá, greiðir sjúkratryggður þann aukakostnað sem til fellur. Þegar ekki er tilgreint viðmiðunarverð miðast greiðsla almanna-trygginga við hámarksverð, sbr. 3. mgr. þessarar gr., eða greiðsluþátttökuverð Trygginga- stofnunar, sbr. 4. mgr. þessarar gr.

Viðmiðunarverð getur ýmist verið: Lægsta hámarksverð samheitalyfja eða lægsta hámarksverð lyfja sem hafa sambærileg meðferðaráhrif. Ráðherra skipar nefnd sem ákveður viðmiðunarflokkana. Viðmiðunarverðskrá er gefin út af Tryggingastofnun ríkisins og birtist með lyfjaverðskrá sem lyfjaverðsnefnd gefur út.

Smásöluverð er hámarksverð lyfja sem ákvarðað er af lyfjaverðsnefnd skv. 40. gr. lyfja- laga nr. 93/1994 með síðari breytingum og birtist það í lyfjaverðskrá.

Greiðsluþátttökuverð er það verð lyfja sem Tryggingastofnun miðar greiðsluþátttöku sína við í þeim tilvikum sem ekki hefur verið samþykkt hámarksverð skv. 40. gr. lyfjalaga nr. 93/1994 með síðari breytingum. Á þetta við um lyf sem selja má án lyfseðils (afgreiðslu- merking „L“ í lyfjaskrá), sbr. 10. gr. og lyf sem ekki hafa fengið markaðsleyfi hér á landi, sbr. 11. gr. Umboðsaðili þarf að sækja um greiðsluþátttökuverð til stofnunarinnar og birtist það í lyfjaverðskrá.

Leysiefni sem nauðsynlegt er með virku inndælingarlyfi (þurrefni eða þykkni) skal greitt á sama hátt og viðkomandi inndælingarlyf.

4. gr.

Tryggingastofnun ríkisins greiðir að fullu fyrir sjúkratryggðan einstakling lyf í eftir- töldum ATC-flokkum, enda skulu lyfin auðkennd með „*“ í gildandi lyfjaskrá, sbr. þó 9. gr.

	<u>ATC-flokkur</u>
a. Sykursýkilyf	A 10
b. Cýpróterón	G 03 H A 01
c. Blóðsykurhækkandi lyf	H 04 A
d. Æxlishefjandi lyf og lyf til ónæmisbælingar eða ónæmistemprunar	L
e. Andkólínvirk lyf	N 04 A
f. Sefandi lyf (neuroleptica)	N 05 A
g. Gláku- og ljósopsþrengjandi lyf	S 01 E

5. gr.

Tryggingastofnun ríkisins greiðir að hluta fyrir sjúkratryggðan einstakling lyf í eftir- töldum ATC-flokkum, enda skulu lyfin auðkennd með „B“ í gildandi lyfjaskrá, sbr. þó 9. gr.

	<u>ATC-flokkur</u>
a. Lyf gegn þarmabólgu	A 07 E
b. Vítamín D og skyld lyf	A 11 C C
c. Hjartasjúkdómalyf	C 01
d. Beta-blokkarar	C 07
e. Kalsíumgangalokar	C 08
f. Lyf með verkun á renínangiótensín kerfið	C 09
g. Psoriasislyf	D 05
h. Barksterar	D 07

	<u>ATC-flokkur</u>
i. Barksterar, óblönduð lyf	H 02 A
j. Lyf við vanstarfsemi skjaldkirtils	H 03 A
k. Lyf við ofstarfsemi skjaldkirtils	H 03 B
l. Sérhæfð bólgueyðandi lyf	M 01 C
m. Geðdeyfðarlyf (antidepressiva)	N 06 A
n. Oxýklórókin	P 01 B A 02
o. Astmalyf	R 03

Greiðslutilhögum þessara lyfja skal vera sem hér segir:

1. Fyrir hverja lyfjaávisun greiðir sjúkratryggður einstaklingur fyrstu 1.550 kr. af smásöluverði lyfsins. Af smásöluverði lyfsins umfram 1.550 kr. greiðir sjúkratryggður 65%, en þó aldrei meira en 3.100 kr. Tryggingastofnun ríkisins greiðir það sem á vantar, sbr. 3. gr.
2. Elli- og örorkulífeyrisþegar og börn með umönnunarkort skv. reglugerð nr. 504/1997 um fjárhagslega aðstoð við framfærendur fatlaðra og langveikra barna skulu greiða fyrstu 550 kr. fyrir hverja lyfjaávisun. Af smásöluverði lyfsins umfram 550 kr. skulu þeir greiða 50%, en þó aldrei meira en 950 kr. Tryggingastofnun ríkisins greiðir það sem á vantar, sbr. 3.gr.

6. gr.

Tryggingastofnun ríkisins tekur þátt í kostnaði lyfja sem auðkennd eru með „E“ í lyfjaskrá með eftirfarandi hætti:

Fyrir hverja lyfjaávisun greiðir sjúkratryggður einstaklingur fyrstu 1.550 kr. af smásöluverði lyfsins. Af smásöluverði lyfsins umfram 1.550 kr. greiðir sjúkratryggður 80%, en þó aldrei meira en 4.500 kr. Tryggingastofnun ríkisins greiðir það sem á vantar, sbr. 3. gr.

Elli- og örorkulífeyrisþegar og börn með umönnunarkort skv. reglugerð nr. 504/1997 um fjárhagslega aðstoð við framfærendur fatlaðra og langveikra barna skulu greiða fyrstu 550 kr. fyrir hverja lyfjaávisun. Af smásöluverði lyfsins umfram 550 kr. skulu þeir greiða 50%, en þó aldrei meira en 1.250 kr. Tryggingastofnun ríkisins greiðir það sem á vantar, sbr. 3. gr.

7. gr.

Tryggingastofnun ríkisins tekur ekki þátt í kostnaði við eftirtalin lyf/lyfjaflokka og skulu þau auðkennd með „0“ í gildandi lyfjaskrá:

A 02 A	Sýrubindandi lyf
A 06 A	Hægðalyf
A 11	Vítamín, nema lyf í flokki A 11 C C, sbr. 5. gr. staflið b.
A 12 A A	Kalsíum
A 14 A	Vefaukandi lyf
D 01 A	Sveppalyf
D 01 B	Sveppalyf til inntöku
D 04 A B	Staðdeyfilyf
D 06	Sýklalyf
D 09	Umbúðir
D 10 A	Lyf til útvortis notkunar við bólum
D 11	Önnur húðlyf, þ.á m. lyfjasápur
G 03 A	Hormón, notaðir til getnaðarvarna
G 04 B E	Lyf við stinningarvandamálum
J 01	Sýklalyf til inntöku
J 02	Sveppalyf til inntöku

- J 05 A H Neuroamínidasahemlar
 J 06 A Ónæmissermi
 J 06 B A 01 Immúnóglóbúlín, normal, manna, sem ekki eru gefin í æð
 J 07 Bóluefni
 M 01 A E 51 Íbúprófen í blöndum
 M 02 Gigtarlyf til útvortis notkunar
 M 03 A C Önnur kvarter ammóníumsambönd
 N 01 Svæfinga- og deyfingalyf
 N 02 A A 59 Kódeín í blöndum
 N 02 B Önnur verkjalyf og hitalækkandi lyf, nema lyfið Migpriv í flokki N 02 B A 51, sem greiðist skv. 6. gr. (E-merking)
 N 05 B Róandi lyf (anxiolytica), nema lyf í flokki N 05 B E, azaspíródekandíón-afbrigði, sem greiðast skv. 6. gr. (E-merking)
 N 05 C Svefnlyf (hypnotica og sedativa)
 N 06 A X 12 Búprópíon
 N 06 D A Kólínesterasablokkarar
 N 07 B Hjálparefni við fíkn, nema lyf í flokknum N 07 B B sem greiðast skv. 6. gr. (E-merking)
 P Sníklalyf (antiparasitica), skordýraeitur og skordýrafætur, nema lyf í flokki P 01 B A 02, oxýklórókín, sem greiðist skv. 5. gr. (B-merking) og P 01 B C 01, kírnín, sem greiðist skv. 6. gr. (E-merking)
 R 01 A A Adrenvirk (nef)lyf
 R 02 Hálslyf
 R 05 Hósta- og kvefilyf, nema lyf í flokki R 05 C B, slímþynnir, sem greiðast skv. 6. gr. (E-merking)
 R 06 A A 02 Dífenhýdramín
 R 07 Önnur öndunarfæralyf
 S 02 D Önnur eyrnalyf
 V Ýmis lyf, nema lyf í flokkum V 01 sem greiðast skv. 6. gr. (E-merking)

Tryggingastofnun tekur ekki þátt í greiðslu lyfja í þeim ATC-flokkum sem hér eru taldir nema lækni staðfesti á lyfseðli tiltekna ábendingu, þá er greitt skv. 6. gr. (E-merking):

- C 10 A Blóðfitulækkandi lyf; ábendingar kransæðasjúkdómur (ICD-10 flokkar; I20 – I25) og sykursýki (ICD-10 flokkar; E10 – E14).

Tryggingastofnun tekur ekki þátt í greiðslu lyfja sem fáanleg eru í lausasölu (afgreiðslumerking „L“ í lyfjaskrá), ef undan eru skilin lyf í ATC-flokkum A 12 B A og S 01 X A sem greiðast skv. 6. gr. (E-merking). Í undantekningartilvikum tekur Tryggingastofnun þó þátt í greiðslu L-merktra lyfja skv. 10. gr. og miðast greiðsluþátttakan þá við greiðsluþátttökuverð, sbr. 3. gr.

Tryggingastofnun tekur ekki þátt í greiðslu sérlyfsins Voltaren Rapid

8. gr.

Tryggingastofnun ríkisins tekur ekki þátt í kostnaði lyfseðilsskylds lyfs, sem afhent er af lyfjafræðingi í neyðartilfelli, hafi viðkomandi ekki getað náð í lækni.

Tryggingastofnun ríkisins tekur ekki þátt í kostnaði lyfseðilsskylds lyfs, sem lækni ávísar sjálfum sér til nota í starfi, til notkunar á sjúkrahúsi, heilsugæslustöð eða annarri hliðstæðri stofnun.

Tryggingastofnun ríkisins tekur ekki þátt í kostnaði lyfseðilsskylds lyfs, sem ávísað er skipstjóra, flugstjóra, forsvarsmanni fyrirtækis eða stofnunar, til notkunar í lyfjakistur skipa, loftfara eða í sjúkrakassa fyrirtækis eða stofnunar.

9. gr.

Tryggingastofnun ríkisins tekur ekki þátt í kostnaði lyfja sem eru S-merkt í gildandi lyfjaskrá, sbr. 8. gr. lyfjalaga nr. 93/1994 með síðari breytingum.

10. gr.

Tryggingastofnun ríkisins er heimilt að gefa út lyfjaskírteini í samræmi við starfsreglur sem stofnunin setur sér:

1. Þegar sjúklingi er brýn nauðsyn að nota um lengri tíma lyf sem almannatryggingar greiða ekki eða aðeins að hluta. Er þá heimilt að hækka greiðslumerkingu um einn flokk, sbr. 4.-7. grein. Greiðsla Tryggingastofnunar miðast ávallt við viðmiðunarverð, sé það til staðar, annars við smásöluverð eða greiðsluþáttökuverð, sbr. 3. gr.
2. Þegar sjúklingi er brýn nauðsyn að nota að staðaldri lyf sem almannatryggingar greiða ekki eða aðeins að hluta. Er þá heimilt að undanþiggja sjúkling greiðslu tiltekinn lyfja eða lyfjaflokka miðað við viðmiðunarverð, sé það til staðar, annars smásöluverð eða greiðsluþáttökuverð, sbr. 3. gr. Sem dæmi má nefna sjúklinga með flogaveiki, Parkinsonsveiki, lokastigs nýrnabilun, krabbamein, alvarlega áunna eða meðfædda truflun á kyn- og innkirtlastarfsemi eða sambærilega sjúkdóma.

11. gr.

Tryggingastofnun ríkisins er heimilt í undantekningartilvikum að taka þátt í greiðslu lyfja, sem ekki hafa markaðsleyfi á Íslandi, þ.m.t. staðlaðra forskriftarlyfja og forskriftarlyfja lækna, en heimilt er að nota samkvæmt undanþágu, sbr. 4. og 7. gr. lyfjalaga nr. 93/1994 með áorðnum breytingum. Sækja má um greiðsluþáttöku til Tryggingastofnunar ríkisins, en skilyrði fyrir greiðsluþáttöku í slíkum tilvikum er að framvísað sé lyfjaskírteini sem stofnunin gefur út í samræmi við þær reglur, sem hún setur sér.

Greiðsluþátttaka Tryggingastofnunar ríkisins í umræddum tilvikum skal taka mið af 3. eða 4. mgr. 3. gr. eftir því sem við á.

Lyfjastofnun gefur út undanþágulista, sem birtist með lyfjaverðskrá. Á þeim lista eru lyf án markaðsleyfis sem Lyfjastofnun hefur heimilað að nota megi án fyrirfram samþykkis stofnunarinnar. Þar kemur fram greiðslumerking viðkomandi lyfja og greiðsluþáttökuverð, sbr. 4 mgr. 3. gr.

12. gr.

Nefnd, sem skipuð er skv. ákvæðum 41. gr. lyfjalaga nr. 93/1994 með síðari breytingum, ákveður greiðslutilhögun almannatrygginga í nýjum lyfjum sem veitt hefur verið markaðsleyfi og innhalda virk efni sem ekki eru á markaði hér á landi. Einnig ákvarðar nefndin greiðslutilhögun lyfja án markaðsleyfis.

Heilbrigðis- og tryggingamálaráðherra ákveður greiðslutilhögun annarra lyfja en 1. mgr. tekur til vegna nýrra markaðsleyfa eða breytinga á markaðsleyfum að fenginni umsögn Tryggingastofnunar ríkisins.

13. gr.

Reglugerð þessi, sem sett er með stoð í c-lið 36. gr. laga um almannatryggingar nr. 117/1993, öðlast gildi 1. janúar 2001. Jafnframt fellur úr gildi reglugerð með sama heiti nr. 400/2000.

Heilbrigðis- og tryggingamálaráðuneytinu, 20. desember 2000.

Ingibjörg Pálmadóttir.

Davíð Á. Gunnarsson.

STJÓRNARTÍÐINDI B 134 – 2000

28. desember 2000

2737

Nr. 949

GJALDSKRÁ

Hitaveitu Akraness og Borgarfjarðar.

1 gr.

Hitaveitan selur heitt vatn úr veitukerfi sínu í heildsölu og smásölu samkvæmt gjaldskrá þessari og reglugerð hitaveitunnar.

Heildsala.

2. gr.

Fast gjald Akraness er kr. 74.296.926 á ári og fast gjald Borgarbyggðar er kr. 29.228.227 á ári.

3. gr.

Breytilegt gjald er kr. 22,18 á rúmmetra. Gjaldið leiðréttist miðað við mælt hitastig, sbr. 17. gr. reglugerðar hitaveitunnar.

Smásala.

4. gr.

Fast gjald greiðist af öllu hituðu húsnæði. Heimilt er þó að veita undanþágu frá þessu ákvæði.

Fastgjaldið reiknast út frá flatarmáli (F) samkvæmt fasteignamati. Flatarmál bifreiðageymslna er ekki tekið með flatarmáli íbúðarhúsnæðis, nema þær séu notaðar sem íbúðar- eða atvinnuhúsnæði.

Fastagjald á mánuði = $F \times 12,41$ kr./m² ef F er minna en eða jafnt 130 m².

Fast gjald á mánuði = $1.614 + (F-130) \times 7,47$ kr./m² ef F er stærra en 130 m².

5. gr.

Gjald fyrir afnot af heita vatninu er:

a. Þeir sem greiða fast gjald samkvæmt 4. gr.: kr. 83,31 fyrir hvern rúmmetra vatns.

b. Þeir sem ekki greiða fast gjald samkvæmt 4. gr.: kr. 111,35 fyrir hvern rúmmetra vatns.

Gjaldið leiðréttist miðað við reiknað hitastig við húsvegg, sbr. 18. gr. reglugerðar hitaveitunnar.

6. gr.

Vatnssala um hemil.

Vatnsgjald um hemil kr. 2.691 fyrir hvern mínútulítra á mánuði.

7. gr.

Fyrir hvern mæli skal greiða mánaðarlega:

Fyrir mæli með nafnrennsli undir 6 m³/klst.: 299 kr./mán.

Fyrir mæli með nafnrennsli yfir 6m³/klst.: 537 kr./mán.

8. gr.

Komi til lokunaraðgerða, sbr. 21. gr. reglugerðar HAB, skal greiða gjald kr. 1.660.

Innheimtugjald til greiðslu kostnaðar við vanskilainnheimtu kr. 600.

Fyrir aukaálestur af mæli skal greiða kr. 613.

9. gr.

Stofngjöld skal greiða miðað við rúmmál alls húsrýmis á lóð, samkvæmt fasteignamati. Heimilt er að undanskilja sérstakar óupphitaðar byggingar aðrar en bifreiðageymslur. Innifalið í stofngjaldi er heimæð allt að 25 m að lengd innan lóðarmarka og mælagrind.

Stofngjald skal vera:

Stærð húss.	Stofngjald.
Allt að 250 m ³	kr. 80.426
" 251 - 500 m ³	80.426 + 191,67 kr./m ³ yfir 250 m ³
" 501 - 1500 m ³	128.344 + 112,48 kr./m ³ yfir 500 m ³
" 1501 - 6000 m ³	240.824 + 72,18 kr./m ³ yfir 1500 m ³
yfir 6000 m ³	565.634 + 56,70 kr./m ³ yfir 6000 m ³

Lágmarksstofngjald fyrir íbúð í sambýlishúsi skal vera kr. 60.613. Sama gildir um annað húsnæði í slíkum byggingum.

Fyrir fleiri mælagrindur en eina skal greiða sérstakt mælagrindargjald.

Mælagrindargjald er 18.334 kr./grind.

Gjald fyrir heimæðar á skipulögðum þéttbýlissvæðum, sem eru lengri en 25 m innan lóðamarka, er 3.672 kr./m umfram 25 m. Utan þéttbýlis kostar hitaveita heimæð allt að 50 m frá stofnlögn, en húseigandi greiðir það sem umfram er samkvæmt kostnaðarreikningi.

10. gr.

Hitaveitugjöld samkvæmt gjaldskrá þessari eru miðuð við vísitölu neysliverðs til útreiknings í janúar 2001 sem er 202,1 stig.

Á gjöld þessi leggst virðisaukaskattur eins og hann er samkvæmt lögum á hverjum tíma.

Gjaldskrá þessi staðfestist hér með samkvæmt orkulögum nr. 58 frá 29. apríl 1967 til að öðlast gildi 1. janúar 2001 og birtist til eftirbreytni öllum sem hlut eiga að máli. Jafnframt er úr gildi felld eldri gjaldskrá sama efnis nr. 764 frá 20. október 2000.

Iðnaðarráðuneytinu, 28. desember 2000.

Valgerður Sverrisdóttir

Þorgeir Örlygsson.

AUGLÝSING

um breytingu á gjaldskrá Akranesveitu.

Samkvæmt vatnalögum nr. 15, 20. júní 1923 og orkulögum nr. 58, 29. apríl 1967, hefur ráðuneytið staðfest eftirfarandi breytingu á gjaldskrá Akranesveitu er taki gildi 1. janúar 2001.

Gjaldskrá Akranesveitu nr. 431, 24. júní 1999, með áorðnum breytingum, breytist þannig:

Sala á heitu vatni.

D-hluti.

1. gr.

Akranesveita selur heitt vatn samkvæmt gjaldskrá þessari og reglugerð.

2. gr.

Fastagjald greiðist af öllu hituðu húsnæði. Heimilt er þó að veita undanþágu frá þessu ákvæði.

Fastagjaldið reiknast úr frá flatarmáli (F) samkvæmt fasteignamati. Flatarmál bílgeymslna er ekki tekið með flatarmáli íbúðarhúsnæðis, nema þær séu notaðar sem íbúðar- eða atvinnuhúsnæði.

Fastagjald á mánuði = $F \times 12,41$ kr./m² ef F er minna en eða jafnt 130 m².

Fastagjald á mánuði = $1.614 + (F - 130) \times 7,47$ kr./m² ef F er stærra en 130 m².

3. gr.

Gjald fyrir afnot af heita vatninu er:

- a. Þeir sem greiða fastagjald samkvæmt 2. gr.: kr. 78,31 fyrir hvern rúmmetra vatns.
 - b. Þeir sem ekki greiða fastagjald samkv. 2. gr.: kr. 104,68 fyrir hvern rúmmetra vatns.
- Gjaldið leiðréttist miðað við reiknað hitastig við húsvegg, sbr. reglugerð Akranesveitu.

4. gr.

Fyrir hvern mæli skal greiða gjald mánaðarlega.

Fyrir mæla með nafnrennsli allt að 6 m³/klst.: 299 kr./mán.

Fyrir mæla með nafnrennsli yfir 6 m³/klst.: 537 kr./mán.

5. gr.

Komi til lokunaraðgerða, sbr. reglugerð Akranesveitu, skal greiða gjald kr. 1.660.

Innheimtugjald til greiðslu kostnaðar við vanskilainnheimtu kr. 600.

Fyrir aukaálestur af mæli skal greiða kr. 613.

6. gr.

Stofngjöld skal greiða af öllu húsrými á lóð. Heimilt er að undanskilja sérstakar óupphitaðar byggingar aðrar en bifreiðageymslur. Innifalið í stofngjaldi er heimæð allt að 25 m innan lóðarmarka og mælagrind.

Stofngjald skal vera:

Stærð húss:

Allt að 250 m³

" 251 - 500 m³

" 501 - 1500 m³

Stofngjald:

kr. 80.426

" 80.426 fyrir 250 m³ + 191,67 kr. pr.m³ yfir 250 m³

" 128.344 fyrir 500 m³ + 112,48 kr. pr.m³ yfir 500 m³

Stærð húss:	Stofngjald:
" 1501 - 6000 m ³	" 240.824 fyrir 1500 m ³ + 72,18 kr. pr.m ³ yfir 1500 m ³
yfir 6000 m ³	" 565.634 fyrir 6000 m ³ + 56,70 kr. pr.m ³ yfir 6000 m ³

Lágmarksstofngjald fyrir íbúð í sambýlishúsi skal vera kr. 60.613. Sama gildir um annað húsnæði í slíkum byggingum.

Fyrir fleiri mælagrindur en eina skal greiða sérstakt mælagrindargjald.

Mælagrindargjald er 18.334 kr./grind.

Gjald fyrir heimæðar á skipulögðum þéttbýlissvæðum, sem eru lengri en 25 m innan lóðamarka, er 3.672 kr./m umfram 25 m. Utan þéttbýlis kostar hitaveitan heimæð allt að 50 m frá stofnlögn, en húseigandi greiðir það sem umfram er samkvæmt kostnaðarreikningi.

7. gr.

Hitaveitugjöld vegna heitavatns samkvæmt gjaldskrá þessari eru miðuð við vísitölu neysluverðs til útreiknings í janúar 2001 sem er 202,1 stig.

Iðnaðarráðuneytinu, 28. desember 2000.

Valgerður Sverrisdóttir

Porgeir Örlygsson.

REGLUR

um aðgang að uppgjorsreikningum í Seðlabanka Íslands.

Bankastjórn Seðlabanka Íslands setur hér með að höfðu samráði við bankaráðið eftirfarandi reglur í samræmi við g. lið 3. gr. í lögum nr. 36/1986 um Seðlabanka Íslands, með síðari breytingum, og 3. gr. laga nr. 90/1999 um öryggi greiðslufyrirmæla í greiðslukerfum.

Reglur þessar gilda um greiðslukerfi þar sem uppgjör greiðslufyrirmæla fer fram á viðskiptareikningum í Seðlabanka Íslands. Reglurnar kveða á um notkun viðskiptareikninganna í þessu skyni, tryggingar sem krafist er vegna uppgjors, sameiginlega ábyrgð þátttakenda í greiðslujöfnunarkerfum og fyrirkomulag við lúkningu uppgjors ef upp koma óvenjuleg atvik.

1. gr.

Skilgreiningar á hugtökum.

1.1 *Greiðslukerfi*: Formlegt fyrirkomulag þriggja eða fleiri þátttakenda sem byggist á sameiginlegum reglum og stöðluðu fyrirkomulagi við framkvæmd *greiðslufyrirmæla* milli þeirra, enda hafi a.m.k. einn þátttakendanna aðalskrifstofu sína hér á landi, og greiðslukerfið fullnægir þeim kröfum sem gerðar eru og það hefur verið tilkynnt til Eftirlitsstofnunar EFTA (ESA).

1.2 *Þátttakandi*: Aðili að greiðslukerfi sem einnig fullnægir einu eða fleiri neðangreindra skilyrða:

- Er viðskiptabanki eða sparisjóður sem hlotið hefur starfsleyfi samkvæmt lögum nr. 113/1996, um viðskiptabanka og sparisjóði,
- er fyrirtæki sem hlotið hefur starfsleyfi samkvæmt lögum nr. 123/1993, um lánastofnanir aðrar en viðskiptabanka og sparisjóði,

c. er fyrirtæki í verðbréfaþjónustu samkvæmt lögum nr. 13/1996, um verðbréfavíðskipti.
d. er deild eða deildir í stofnun, sbr. a–c-lið hér að framan, sem ekki teljast sérstakar persónur að lögum en tilheyra eftirlitsskyldri erlendri stofnun sem hefur starfsleyfi og útibú hér á landi,

e. er Seðlabanki Íslands eða

f. er stofnun með ríkisábyrgð sem heimild hefur til að stunda að hluta eða öllu leyti starfsemi sem fellur undir a–c-lið.

1.3 *Greiðslujöfnun*: Að umbreyta í eina kröfu eða skuldbindingu mörgum kröfum eða skuldbindingum sem eiga rót að rekja til greiðslufyrirmæla sem þátttakendur hafa annaðhvort gefið eða þeir eiga að taka við frá einum eða fleiri þátttakendum svo aðeins ein nettókrafa (jöfnunarstaða) eða skuldbinding myndist um greiðslu eða greiðsluskyldu þátttakanda.

1.4 *Uppgjörsreikningur*: Viðskiptareikningur milligöngu- eða uppgjörsaðila í seðlabanka sem er notaður til að varðveita innstæður og verðbréf til uppgjörs á greiðslum milli þátttakenda í greiðslukerfi.

1.5 *Greiðslufyrirmæli*: Sérhver fyrirmæli þátttakanda um að móttakanda sem þar er vísað til séu afhentir fjármunir með því að leggja með reikningsfærslu tiltekna fjárhæð inn á reikning þátttakanda, seðlabanka eða uppgjörsaðila, eða sérhver fyrirmæli sem skuldbinda þátttakanda eða leysa hann undan skyldu til að inna af hendi greiðslu eins og hún er nánar skilgreind í reglum greiðslukerfisins, eða fyrirmæli þátttakanda um að framselja bein eða óbein réttindi í rafrænt skráðum verðbréfum, eða önnur sambærileg fyrirmæli.

1.6 *Greiðslujöfnunarkerfi*: Greiðslukerfi sem vinnur úr greiðslufyrirmælum og annast greiðslujöfnun milli þátttakenda.

1.7 *Greiðsluuppgjör (efndalok)*: Lokafærsla jöfnunarstöðu í greiðslujöfnunarkerfi inn á eða út af viðskiptareikningi þátttakanda í Seðlabanka Íslands (uppgjörsreikningi).

1.8 *Stórgreiðslukerfi*: Greiðslukerfi sem vinnur úr greiðslufyrirmælum þannig að greiðsla er því aðeins færð út af uppgjörsreikningi greiðanda og inn á uppgjörsreikning móttakanda að næg innstæða sé á reikningi greiðanda eða lánsheimild sem tryggð er með fullnægjandi hætti. Greiðsluuppgjör fer fram um leið og greiðsla er færð út af uppgjörsreikningi greiðanda og inn á uppgjörsreikning móttakanda greiðslu.

2. gr.

Um viðurkennd greiðslukerfi.

2.1 *Skilyrði fyrir aðgangi að uppgjörsreikningum í Seðlabanka Íslands.*

Þátttakendum í greiðslukerfum sem viðurkennd eru af ráðherra, sbr. 3. gr. laga nr. 90/1999, um öryggi greiðslufyrirmæla í greiðslukerfum, er heimilt að nota viðskiptareikninga sína í Seðlabanka Íslands við greiðsluuppgjör kerfisins að því tilskildu að samningar eða reglur um hlutaðeigandi greiðslukerfi skuldbindi alla þátttakendur þess til að hlíta reglum þessum, eins og þær eru á hverjum tíma.

2.2 *Reglur eða samningar við þátttakendur greiðslukerfa.*

Eftirfarandi atriði skulu koma fram í reglum hlutaðeigandi greiðslukerfis eða samningum við þátttakendur:

- Ákvæði um upptöku og útilokun þátttakenda svo og um meðferð ágreiningsmála og málsskotsrétt.
- Kröfur sem gerðar eru til þátttakenda og til búnaðar þeirra.
- Lýsing á þeirri starfsemi sem fram fer í greiðslukerfinu.
- Skilgreining á því hvenær greiðslufyrirmæli teljast vera komin til kerfisins, sbr. 3. mgr. 4. gr. laga nr. 90/1999, um öryggi greiðslufyrirmæla í greiðslukerfum.
- Ákvæði um að unnt sé að breyta rekstri kerfisins ef einhverjir þættir í starfsemi

greiðslukerfis bregðast eða verða óvirkir um tíma, enda sé tilgangurinn að lágmarka þá röskun sem ella yrði.

- f) Ákvæði um að þátttakendur hafi og viðhaldi áætlunum sem tryggja nauðsynlegt rekstraröryggi ef upp koma seinkanir, rafmagnsleysi eða önnur tæknileg óhöpp.
- g) Ákvæði um að þátttakendur hafi tæknilega getu til að taka við eða miðla lausu fé til að ljúka uppgjöri þótt röskun verði á eðlilegri starfsemi.
- h) Ákvæði um að tilkynna skuli þátttakendum öll mikilsverð tilvik er kunna að raska eða raskað hafa starfsemi greiðslukerfisins.
- i) Samningar sem gerðir eru eða reglur sem settar eru samkvæmt ákvæðum þessarar greinar skulu háðir staðfestingu Seðlabanka Íslands.

3. gr.

Uppgjör greiðslujöfnunarkerfa.

3.1 *Greiðsluuppgjör og aðdragandi þess.*

Greiðslujöfnunarkerfi skulu hætta viðtöku greiðslufyrirmæla frá öðrum en þátttakendum kl. 21.00 (viðtökulok) þá daga sem greiðslukerfið er starfrækt. Á þeim dögum sem afgreiðslur banka eru almennt aðeins opnar til kl. 12.00 (t.d. gamlársdagur) eru viðtökulok kl. 12.00.

Í greiðslujöfnunarkerfum skulu reiknaðar út jöfnunarstöður fyrir kl. 23.00 (útreiknings-tími greiðslujöfnunar) þá daga sem greiðslukerfið er starfrækt. Þátttakendur skulu hafa aðgang að upplýsingum um eigin jöfnunarstöðu strax og útreikningum er lokið.

Áður en greiðsluuppgjör fer fram skulu þátttakendur kanna hvort nægar innstæður séu til staðar á viðskiptareikningum sínum í Seðlabankanum. Ef innstæða nægir ekki til lúkn-ingar á neikvæðri jöfnunarstöðu skal hlutaðeigandi þátttakandi þegar í stað gera nauðsyn-legar ráðstafanir til að jafna mismuninn með daglánaviðskiptum við Seðlabankann. Þessum viðskiptum skal lokið fyrir kl. 09.00 næsta dag (uppgjörslök) þegar jöfnunarstöður eru færð-ar á uppgjörseikninga.

Þegar stórgreiðslukerfi sem Seðlabanki Íslands rekur hefur hafið starfsemi sína skal greiðsluuppgjör greiðslujöfnunarkerfa fara þar fram með bókunum á reikninga þátttakenda og Seðlabanka Íslands.

3.2 *Vanefnd greiðsluuppgjör.*

Geti þátttakandi ekki jafnað neikvæða jöfnunarstöðu með daglánaviðskiptum skal ganga að tryggingum samkvæmt ákvæðum 4. gr., ef á þarf að halda. Nægi tryggingar ekki til að ljúka uppgjöri og ef viðkomandi aðili getur ekki lagt fram fullnægjandi viðbótartryggingar skal viðskiptareikningi viðkomandi þátttakanda lokað samstundis og án viðvörunar. Þar með er hlutaðeigandi sjálfkrafa útilokaður frá frekari þátttöku í greiðslujöfnunarkerfinu. Seðla-banki Íslands skal leita eftir umsögnum annarra þátttakenda áður en ákvörðun er tekin um endurkomu þátttakanda sem útilokaður hefur verið frá notkun greiðslukerfisins.

3.3 *Seinkun greiðsluuppgjör.*

Ef greiðsluuppgjöri í greiðslujöfnunarkerfi eða hluta af því seinkar um meira en sólar-hring skal greiða daglánavexti Seðlabanka Íslands af neikvæðri jöfnunarstöðu til þeirra sem hafa jákvæða jöfnunarstöðu og eiga lögmæta kröfu í slíka fjármuni. Vextir skulu greiddast fyrir tímann frá því að greiðsluuppgjörið átti að fara fram og til þess tíma sem það fer raunverulega fram. Þátttakendur reikna sjálfir út og jafna jákvæða eða neikvæða vaxta-greiðslu eftir því sem við á.

3.4 Fyrirgreiðsla Seðlabanka Íslands vegna greiðsluuppgjör.

Um notkun viðskiptareikninga og veða fyrir daglánnum gilda reglur um viðskipti bindiskyldra lánastofnana við Seðlabanka Íslands, nú nr. 50 frá 24. janúar 2000.

4. gr.

Ábyrgð þáttakenda og tryggingar.

4.1 Ábyrgð þáttakenda í greiðslujöfnunarkerfum.

Þáttakendur bera ábyrgð á eigin greiðslufyrirmælum í kerfinu.

4.2 Ákvörðun um stærð, skiptingu og varðveislu trygginga.

Til að tryggja efdalok í greiðslujöfnunarkerfum skulu þáttakendur koma sér upp sameiginlegum tryggingum. Tryggingar skulu miðaðar við að hægt sé að ljúka uppgjöri þótt sá þáttakandi sem hefur hæstu neikvæðu stöðu við greiðsluuppgjör bregðist. Í reglum greiðslujöfnunarkerfa skal kveðið á um skiptingu trygginga þáttakenda. Í janúar og júlí ár hvert reiknar Seðlabanki Íslands út neikvæðar jöfnunarstöður síðastliðins hálfis árs og endurmetur heildarfjárhæð trygginga og hlutfallsskiptingu og skulu tryggingar í samræmi við nýjan útreikning lagðar fram fyrir lok viðkomandi mánaðar. Heimilt er að nota fé sem lagt er fram vegna bindiskyldu (*sbr. reglur um viðskipti bindiskyldra lánastofnana* við Seðlabanka Íslands, nú nr. 50 frá 24. janúar 2000) sem tryggingar eða hluta þeirra. Sá hluti bindiskylds fjár sem lagður er fram í þessu skyni skal varðveittur sérstaklega á lokuðum bindireikningum. Tryggingar skulu varðveittar hjá Seðlabanka Íslands og hefur hann fulla heimild til að ganga að þeim til lúkningar uppgjöri.

4.3 Notkun trygginga.

Komi í ljós við uppgjör í greiðslujöfnunarkerfi að ekki er til staðar næg innstæða til að ljúka jöfnunarstöðu eins eða fleiri þáttakenda í greiðsluuppgjörinu skal ganga að tryggingum samkvæmt ákvæðum í reglum hlutaðeigandi greiðslujöfnunarkerfis. Seðlabankinn skal sjá um að innleysa tryggingar á þann hátt sem eðli máls krefur í hverju tilviki.

Ef þáttakandi í greiðslukerfi hefur verið úrskurðaður gjaldþrota er heimilt, að fengnu samþykki annarra þáttakenda, að framkvæma sérstakt greiðsluuppgjör á þeim greiðslufyrirmælum sem borist höfðu til greiðslukerfisins fyrir uppkvaðningu úrskurðar um gjaldþrot og ljúka þar með að fullu þátttöku þess aðila sem gjaldþrota varð, í greiðslukerfinu.

Þáttakendur skulu undirrita yfirlýsingu um nánari útfærslu þessarar greinar í formi sem Seðlabanki Íslands ákveður og skal hún varðveitt í Seðlabanka Íslands.

4.4 Tíðara endurmat trygginga.

Eigi sér stað miklar breytingar á greiðslujöfnunarkerfi, t.d. að settar séu takmarkanir á hámarksfjárhæðir, eða slíkum takmörkunum er breytt eða breytingar verða á fjölda þáttakenda, skal endurmeta tryggingarþörf vegna þess kerfis tíðar en segir í lið 4.2. Eftir að slíkar breytingar taka gildi skal meta tryggingarþörf vikulega fyrstu fjórar vikurnar, þá mánaðarlega næstu þrjá mánuði og loks ársfjórðungslega uns náð er þeim takti sem um getur í lið 4.2.

5. gr.

Um stórgreiðslukerfi.

Stórgreiðslukerfi sem nota uppgjörreikninga þáttakenda í Seðlabanka Íslands skulu starfrækt frá kl. 8.45 til kl. 18.00 á almennum viðskiptadögum banka. Í reglum stórgreiðslukerfa skal lýsa fyrirkomulagi lánveitinga og trygginga sem ætluð eru til að liðka fyrir flæði greiðslufyrirmæla í kerfinu innan dags. Einnig skal greint frá því í reglum viðkomandi kerfis með hvaða hætti leysa skal úr hnútum sem kunna að myndast tímabundið vegna skorts á lausu fé í kerfinu.

6. gr.

Ákvæði til bráðabirgða.

Ákvæði í gr. 4.1 og 4.2 um tryggingar og ákvæði 3. mgr. í gr. 3.1. um tímasetningu uppgjörsloka taka gildi frá 1. mars 2001.

Stórgreiðslufærslur sem verða til utan daglegrar starfrækslu stórgreiðslukerfis, sbr. 5. gr., í innri kerfum þátttakenda vegna úrvinnslu beinna innbyrðis viðskipta þeirra verður heimilt að framkvæma í greiðslujöfnunarkerfi.

Endurskoða skal reglur þessar fyrir lok 30. september 2001 og skal þá setja í þær ákvæði er varða ábyrgð og frágang á eftirstöðvum er kunna að myndast eftir að gengið hefur verið að öllum sameiginlegum tryggingum, sbr. gr. 4.1 og 4.2. Breyta skal tímasetningum greiðslujöfnunarkerfa þannig að uppgjörslök verði samdægurs.

Reykjavík, 29. desember 2000.

Seðlabanki Íslands,

Birgir Ísl. Gunnarsson.

Eiríkur Guðnason.

Finnur Ingólfsson.

STJÓRNARTÍÐINDI B 135 – 2000

29. desember 2000

2745

Nr. 952

REGLUGERÐ

um breyting á reglugerð nr. 63/1999, um greiðslu barnabóta.

1. gr.

3. gr. reglugerðarinnar verður svohljóðandi:

Fjárhæð barnabóta.

Barnabætur skulu árlega nema 33.470 kr. með öllum börnum yngri en sjö ára á tekjuárinu.

Til viðbótar barnabótum skv. 1. mgr. skal greiða tekjutengdar barnabætur með hverju barni innan 16 ára aldurs á tekjuárinu, sem árlega skulu nema 113.622 kr. með fyrsta barni en 135.247 kr. með hverju barni umfram eitt. Tekjutengdar barnabætur með börnum einstæðra foreldra skulu vera 189.244 kr. með fyrsta barni, en 194.125 kr. með hverju barni umfram eitt.

2. gr.

4. gr. reglugerðarinnar verður svohljóðandi:

Skerðing barnabóta vegna tekna.

Barnabætur samkvæmt 2. mgr. 3. gr. skal skerða í jöfnu hlutfalli við tekjuskattsstofn umfram 1.290.216 kr. hjá hjónum og umfram 645.109 kr. hjá einstæðu foreldri.

Með tekjuskattsstofni í þessu sambandi er átt við tekjur skv. II. kafla laga nr. 75/1981, þó ekki tekjur skv. 3. tölul. C-liðar 7. gr. laga nr. 75/1981, að teknu tilliti til frádráttar skv. 1., 3., 5. og 6. tölul. A-liðar 1. mgr. og 2. mgr. 30. gr. laga nr. 75/1981 og frádráttar skv. 31. gr. laga nr. 75/1981. Skerðingarhlutfallið skal vera 5% með einu barni, 9% með tveimur börnum og 11% með þremur börnum eða fleiri.

Fjárhæð barnabóta skal skerða um þær barnabætur eða hliðstæðar bætur sem framfærandi hefur fengið erlendis frá á sama tekjuári vegna barnsins.

3. gr.

2. mgr. 9. gr. reglugerðarinnar verður svohljóðandi:

Við álagningu tekjuskatts og eignarskatts á árinu 2002 vegna tekna á árinu 2001 skulu fjárhæðir skv. 3. gr. hækka um 3% og fjárhæðir skv. 1. mgr. 4. gr. hækka um 5%. Þá skal skerðingarhlutfall skv. 4. gr. vera 4% með einu barni, 8% með tveimur börnum og 10% með þremur börnum eða fleiri.

Við álagningu tekjuskatts og eignarskatts á árinu 2003 vegna tekna á árinu 2002 skulu fjárhæðir skv. 3. gr., með áorðnum breytingum skv. 1. mgr., hækka um 2,75% og fjárhæðir skv. 1. mgr. 4. gr., með áorðnum breytingum skv. 1. mgr., hækka um 4%. Þá skal skerð-

ingarhlutfall skv. 4. gr. vera 3% með einu barni, 7% með tveimur börnum og 9% með þremur börnum eða fleiri.

4. gr.

Reglugerð þessi, sem sett er samkvæmt heimild í A-lið 69. gr. og 119. gr. laga nr. 75/1981, um tekjuskatt og eignarskatt, með síðari breytingum, öðlast þegar gildi.

Fjármálaráðuneytinu, 29. desember 2000.

F. h. r.

Baldur Guðlaugsson.

Ólafur Páll Gunnarsson.

AUGLÝSING

um deiliskipulag og ógildingu deiliskipulags í Reykjavík.

Fossaleyfir/Víkurvegur, knattspyrnuhús.

Samkvæmt skipulags- og byggingarlögum nr. 73/1997, með síðari breytingum, samþykkti borgarráð Reykjavíkur, þann 31. október 2000, deiliskipulag fyrir svæði sem afmarkast af Víkurvegi í vestur, Fossaleyfi í suður, gamla Korpúlfsstaðaveginum í austur og útivistarsvæði til sérstakra nota í norður. Tillagan gerir ráð fyrir að byggt verði fjölnota íþróttahús ásamt bílageymslu og gert verði æfingarsvæði á reitnum.

Deiliskipulagið hefur hlotið þá meðferð sem skipulags- og byggingarlög mæla fyrir um. Deiliskipulagið öðlast þegar gildi.

Áland, umferðartakmarkanir, ógilding deiliskipulagsbreytingar.

Í samræmi við úrskurð úrskurðarnefndar skipulags- og byggingarmála, dags. 30. nóvember sl., um breytingu á deiliskipulagi í Fossvogi (vegna umferðartakmarkana um Áland), samþykkt í borgarstjórn Reykjavíkur, þann 17. febrúar 2000, tilkynnist að breytingin, sem öðlaðist gildi með birtingu auglýsingar þar um, þann 10. mars 2000, er úr gildi fallin.

Reykjavík, 21. desember 2000.

Þorvaldur S. Þorvaldsson skipulagsstjóri Reykjavíkur.

AUGLÝSING

um deiliskipulag í Reykjavík og Kópavogi.

Reykjanesbraut við Mjódd, deiliskipulag, umferðarskipulag.

Samkvæmt skipulags- og byggingarlögum nr. 73/1997, með síðari breytingum, samþykkti borgarráð Reykjavíkur þann 10. október og bæjarráð Kópavogs, þann 7. september 2000, deiliskipulag sem tekur til Reykjanesbrautar milli Höfðabakka (Stekkjabakka) og Breiðholtsbrautar auk gatnamóta Reykjanesbrautar, Breiðholtsbrautar og Nýbýlavegar annars vegar og gatnamóta Reykjanesbrautar, Höfðabakka og Smiðjuveggar hins vegar.

Ein athugasemd barst á kynningartíma tillögunnar. Tillagan var samþykkt óbreytt. Deiliskipulagið hefur hlotið þá meðferð sem skipulags- og byggingarlög mæla fyrir um. Deiliskipulagið öðlast þegar gildi.

Reykjavík, 28. desember 2000.

Porvaldur S. Porvaldsson
skipulagsstjóri Reykjavíkur.

Birgir Sigurðsson
skipulagsstjóri Kópavogsbæjar.

28. nóvember 2000

Nr. 955

GJALDSKRÁ

fyrir mengunar- og heilbrigðiseftirlit í Reykjavík.

1. gr.

Af starfsemi sem háð er starfsleyfi eða eftirliti heilbrigðisnefndar Reykjavíkur, samkvæmt lögum nr. 7/1998 um hollustuhætti og mengunarvarnir og reglugerðum settum með stöð í þeim, skal borgarstjórn Reykjavíkur innheimta gjöld samkvæmt gjaldskrá þessari.

2. gr.

Af eftirlitsskyldri starfsemi skal borgarstjórn innheimta gjald sem hér segir:

1. flokkur	kr. 12.250	6. flokkur	kr. 39.200
2. flokkur	kr. 14.700	7. flokkur	kr. 49.000
3. flokkur	kr. 22.050	8. flokkur	kr. 63.700
4. flokkur	kr. 24.500	9. Eftirfylgniferð	kr. 12.250
5. flokkur	kr. 29.400	10. Sýnataka	kr. 9.800

Tímagjald þjónustuverkefna kr. 4.900

Flokkun eftirlitsskyldrar starfsemi kemur fram á fylgiskjali I með gjaldskrá þessari.

Sé starfsemi rekin skemur en 6 mánuði á ári eða er að öðru leyti takmörkuð með svipuðum hætti er heilbrigðisnefnd heimilt að fella niður allt að helming gjaldsins.

Ef starfsemi hefur haft samning við faggilta skoðunarstofu síðastliðin þrjú ár, hefur haft vottað gæðakerfi síðastliðin þrjú ár eða hefur rekið innra eftirlit með starfsemi sinni síðastliðin þrjú ár, sem heilbrigðisnefnd telur ganga lengra en reglur kveða á um, er heilbrigðisnefnd heimilt að lækka gjöld samkvæmt þessari grein.

Ef einungis hluti margþætts eftirlits með starfsemi fer fram er heimilt að lækka eftirlitsgjald, sem því nemur.

3. gr.

Af eftirlitsskyldri starfsemi, sbr. 2. gr., skal borgarstjórn innheimta gjald fyrir gerð starfsleyfis eins og hér segir:

Starfsemi, þar sem krafist er auglýsingar starfsleyfis skv. 24. gr. reglugerðar nr. 785/1999 um starfsleyfi fyrir atvinnurekstur, sem getur haft í för með sér mengun kr. 15.750.

Önnur starfsleyfi kr. 12.250.

Þó skal innheimta af starfsemi sem talin er upp í fylgiskjali II starfsleyfisgjald eins og hér segir:

I. flokkur	kr. 24.500
II. flokkur	kr. 49.000
III. flokkur	kr. 98.000
IV. flokkur	kr. 147.000
V. flokkur	kr. 245.000

Við endurnýjun starfsleyfis eða við eigendaskipti greiðast kr. 7.350 sé um að ræða starfsemi skv. 2. mgr. en kr. 10.350 sé um að ræða starfsemi skv. 1. mgr. Hafi umtalsverðar breytingar orðið á rekstri eða húsnæði að mati Heilbrigðiseftirlits Reykjavíkur, þá skal greiða gjald eins og um væri að ræða nýja starfsemi.

Fyrir leyfi til markaðs- og götusölu greiðist kr. 4.600 en heilbrigðisnefnd er þó heimilt að lækka eða fella það niður.

4. gr.

Vegna útgáfu starfsleyfa, sem ekki heyra undir ákvæði 3. gr., skal innheimt gjald samkvæmt reikningi. Sama á við ef kostnaður vegna útgáfu starfsleyfis skv. 3. gr. reynist vera meiri en gert var ráð fyrir í áætlun Heilbrigðiseftirlits Reykjavíkur.

Starfsleyfisgjald greiðist við afhendingu leyfisbréfs og reiknast dráttarvextir 30 dögum eftir útgáfudag leyfis.

5. gr.

Fyrir vottorð sem Heilbrigðiseftirlit Reykjavíkur gefur út samkvæmt fyrirbyggjandi gögn-um eða skoðun skal greiða kr. 4.600 og fyrir eiturbeiðnir kr. 1.200.

Gjald fyrir þjónustuverkefni greiðist samkvæmt reikningi.

Ef um er að ræða óflokkaða eftirlitsskylda starfsemi eða aukin eftirlitsverkefni, umfram reglubundið eftirlit og sýnatöku sem gert er ráð fyrir í eftirlitsáætlun Heilbrigðiseftirlits Reykjavíkur, þá er Heilbrigðiseftirliti Reykjavíkur heimilt að gera sérstakan reikning vegna þeirra, eins og um þjónustuverkefni sé að ræða.

6. gr.

Af starfsemi, sem upp er talin í viðauka með lögum nr. 7/1998 um hollustuhætti og mengunarvarnir og Heilbrigðiseftirlit Reykjavíkur hefur eftirlit með samkvæmt samningi við Hollustuvernd ríkisins, skal greiða gjöld samkvæmt 2. gr.

7. gr.

Innheimtudeild Reykjavíkurborgar annast innheimtu gjalda samkvæmt gjaldskrá þessari og fyrir þjónustuverkefni. Heilbrigðiseftirlit Reykjavíkur innheimtir gjald fyrir vottorð, eiturbeiðnir og leyfi til markaðs- og götusölu.

Um innheimtu gjalda fer samkvæmt 12. og 25. gr. laga nr. 7/1998 um hollustuhætti og mengunarvarnir.

Gjöld samkvæmt gjaldskránni má innheimta með fjárnámi.

8. gr.

Gjalddagi gjalda samkvæmt 2. gr. er útgáfudagur reiknings og eindagi 30 dögum síðar. Dráttarvextir reiknast frá gjalddaga séu gjöldin ekki greidd á eindaga.

9. gr.

Pegar sami aðili rekur fleiri en eina tegund starfsemi sem fellur undir gjaldskrá þessa, á einum og sama stað, er heimilt að innheimta eitt árlegt gjald.

10. gr.

Innheimt gjöld samkvæmt gjaldskrá þessari skulu renna til reksturs Heilbrigðiseftirlits Reykjavíkur.

11. gr.

Gjaldskrá þessi, sem samin er og samþykkt af borgarráði Reykjavíkur, með heimild í 12. gr. laga nr. 7/1998 um hollustuhætti og mengunarvarnir, með síðari breytingum og öðlast gildi við birtingu. Um leið fellur úr gildi gjaldskrá nr. 330/1999 fyrir mengunar- og heilbrigðiseftirlit í Reykjavík.

Reykjavík, 28. nóvember 2000.

Ingibjörg Sólrún Gísladóttir.

Fylgiskjal I.**Gjaldaflokkar.****Gjaldflokkur 1**

80.42.2	Tónlistarskólar
85.12.2	Læknastofur
85.14.1	Sjúkraþjálfun
85.14.92	Fótaaðgerðarstofur
85.14.94	Kírópraktor
85.31.4	Heimili fyrir fatlaða
92.34.0	Dansskólar
15.87.0	Krydd- og bragðefnaframleiðsla, lítil
51.39.1	Heildverslun með matvæli, lítil
52.11.32	Matvöruverslanir án vinnslu, litlar
52.11.4	Söluturnar
52.11.5	Söluturnar með samlokugerð
52.62.1	Sölubás
55.40.5	Kaffistofur
Óflokkað	Efnavörueftirlit, lítið
85.13.0	Tannlæknar
50.20.06	Bónstöðvar, handvirkar
85.14.31	Röntgenstofur
74.81.02	Ljósmyndastofur
20.30.91	Trésmíðaverkstæði m/lökkun

15.13.1	Kjötiðnaður, lítill
15.20.5	Harðfiskverkun
15.20.61	Vinnsla á ferskum fiski, miðlungs
15.86.0	Te- og kaffiframleiðsla
15.31.0	Heildverslun með grænmeti, meðal
51.36.0	Heildverslun með sykur o.fl.
51.39.2	Heildverslun með matvæli, meðal
52.11.30	Matvöruverslanir án vinnslu, meðal
52.11.6	Matsöluvagnar
52.23.0	Fiskbúðir
52.24.0	Smásala á brauði og kökum
52.27.0	Sérverslun með matvörur
52.62.0	Markaðir
55.11.1	Hótel með litlum matsölustað
55.30.4	Brauðstofur
55.30.6	Matsölustaðir, veitingahús, lítil
55.40.6	Veitingatorg
55.51.1	Mötuneyti, lítil
55.52.1	Sala á tilbúnum mat, lítil
26.61.0	Framleiðsla á byggingarefni úr steinsteypu
63.21.02	Bið- og endastöðvar strætisvagna
25.13.0	Gúmmisteypa
15.20.61	Vinnsla á ferskum fiski, miðlungs
22.22.3	Prentstofur
74.81.01	Framköllunarstofur
93.01.01	Þvottahús
73.10	Rannsóknastofur

Gjaldflokkur 2

24.52.01	Snyrtivöruframleiðsla
51.55	Heildverslun með efnavöru, lítil
52.48.7	Leikfangaverslanir
55.10.1	Gistiheimili
55.23.1	Heimagingingar
85.11.44	Vistheimili
85.12.21	Læknahús, rannsóknarstofur
85.31.1	Daggæsla í heimahúsum
85.32.20	Leikskólar, dagvistun barna, litlir
85.32.21	Gæsluvellir
85.32.5	Safnaðarheimili
85.32.61	Einkasalir, félagsheimili
92.02.3	Húðflúrstofur
92.02.4	Húðgötun
92.31.01	Leikhús
93.02.01	Hárgreiðslustofur
93.02.2	Snyrtistofur
93.04.03	Sólbaðstofur

Gjaldflokkur 3

50.50.01	Bensínstöðvar
52.31.0	Apótek
52.33.01	Snyrtivöruverslanir
55.40.1	Krár, litlar, lágmarks matargerð
80.22.0	Sérskólar
85.11.5	Áfengismeðferð
85.12.1	Heilsugæslustöðvar
85.32.4	Félagsmiðstöðvar
85.32.6	Félagsaðstaða fullorðinna
92.61.02	Litlir sundstaðir
92.62.03	Íþróttamannvirki
94.04.01	Líkamsræktarstöðvar

15.13.2 Kjötiðnaður, miðlungs
 15.13.4 Kjötpökkunarstöð
 15.20.8 Lagmeti og framleiðsla sjávarréttar
 15.52.0 Ísgerð
 15.61.0 Framleiðsla á kornvöru
 15.81.1 Brauðverksmiðjur
 15.81.2 Bakarí
 15.84.0 Súkkulaði- og sælgætisgerðir
 15.87.1 Krydd- og bragðefnaframleiðsla, stór
 15.89.1 Salatgerð
 15.89.2 Framleiðsla tilbúinna rétta, meðal
 15.98.0 Framleiðsla gosdrykkja, lítil
 51.31.1 Heildverslun með grænmeti, stór
 51.39.3 Heildverslun með matvæli, stór
 52.11.10 Stórmarkaðir, miðlungs
 52.11.20 Matvöruverslanir með vinnslu, meðal
 52.11.31 Matvöruverslanir án vinnslu, stórar
 55.11.2 Hótel með miðlungs matsölustað
 55.30.31 Skyndibitastaðir, miðlungs
 55.30.7 Matsölustaðir, veitingahús, meðal
 55.51.2 Mötuneyti, miðlungs
 55.52.2 Sala á tilbúnum mat, miðlungs
 63.12.0 Vörugeymslur, flutningamiðstöðvar
 50.20.08 Smurstöðvar
 50.20.05 Bónstöðvar, sjálfvirkar
 24.42.0 Lyfjagerð
 22.22.1 Offset- og hæðarprentun
 93.01.02 Efnalaugar
 01.12.1 Plötuframleiðsla
 Óflokkað Efnavörueftirlit, miðlungs

Gjaldflokkur 4

55.12.0 Hótel
 55.40.2 Krár, stórar, lágmarks matargerð
 75.23.0 Fangelsi
 80.10.0 Grunnskólar, litlir
 85.32.20 Leikskólar, dagvistun barna, stórir
 15.13.3 Kjötiðnaður, stór
 15.51.0 Mjólkurbú
 15.51.1 Ostagerð
 15.82.0 Kex- og kökuframleiðsla
 15.89.3 Framleiðsla tilbúinna rétta, stór
 15.98.1 Framleiðsla gosdrykkja, stór
 52.11.11 Stórmarkaðir, stórir
 52.11.21 Matvöruverslanir með vinnslu, stórar
 55.11.3 Hótel með stórum matsölustað
 55.30.2 Skemmtistaðir með matsölu
 55.30.32 Skyndibitastaðir, stórir
 55.30.8 Matsölustaðir, veitingahús, stór
 55.51.3 Mötuneyti, stór
 55.52.3 Sala á tilbúnum mat, stór
 90.00.03 Gámastöðvar
 90.00.04 Flutningur úrgangs
 92.72.01 Skotvellir
 14.21.0 Malar- og sandnám
 15.13.2 Kjötiðnaður, stór

15.20.2 Saltfiskverkun
 15.20.41 Heitloftspurrkun fiskafurða
 15.20.5 Harðfiskverkun
 15.20.61 Vinnsla á ferskum fiski, miðlungs
 15.20.71 Vinnsla mjóls úr sjávarafurðum
 15.20.9 Önnur ótalin fiskvinnsla
 15.42.01 Lifrabræðsla og lýsishreinsun
 15.51.0 Mjólkurbú
 15.51.1 Ostagerð
 15.52.0 Ísgerð
 15.81.1 Brauðverksmiðjur
 15.82.0 Kex- og kökuframleiðsla
 15.86.0 Te- og kaffi framleiðsla
 15.89.1 Salatgerð
 15.89.2 Framleiðsla tilbúinna rétta, miðlungs
 15.89.3 Framleiðsla tilbúinna rétta, stórir
 15.98.0 Framleiðsla gosdrykkja og svipað, lítil
 15.98.1 Framleiðsla gosdrykkja og svipað, stór
 22.22.2 Sáldprentun
 22.25.01 Umfangsmikill prentiðnaður
 24.11.0 Framleiðsla á iðnaðargasi
 26.23.0 Framleiðsla tilbúinnar steinsteypu
 28.52.01 Blikksmiði
 31.70.0 Rafvéla verkstæði
 40.10.01 Spennistöðvar
 40.10.02 Spennaviðgerðir
 50.20.01 Bifreiða- og vélaverkstæði
 50.20.04 Bifreiðaréttingar
 50.30.1 Bílapartasölur
 51.57.03 Móttaka á úrgangi til endurvinnslu
 52.11.11 Stórmarkaðir, stórir
 54.49.95 Þjónustuaðilar kælikerfa sem selja kælimiðla
 63.21.01 Vöruflutningamiðstöðvar
 75.25.010 Svæði til slökkvi- og reykæfinga
 85.11.1 Deildaskipt sjúkrahús
 85.12.21 Læknahús, rannsóknarstofur
 15.71.0 Framleiðsla húsdýra- og fiskeldisfóðurs
 35.30.00 Smíði og viðhald loftfara

Gjaldflokkur 5

22.21.0 Prentun dagblaða
 85.11.4 Dvalar- og hjúkrunarheimili
 92.13.0 Kvikmyndahús
 55.48.8 Blómaverslun með B og C efni
 52.49.92 Varahlutaverslanir, ekki í bíla

Gjaldflokkur 6

05.02.01 Seiðaelði
 05.5.21 Landeldi
 27.5.0 Málmosteypur
 41.00.0 Vatnsveitur
 35.11.0 Skipasmíði og skipaviðgerðir
 24.30.01 Málningaverksmiðjur
 35.30.00 Smíði og viðhald loftferðatækja
 50.20.0 Bifreiða- og vélaverkstæði með sprautun
 50.20.03 Bifreiðasprautun

24.51.01	Hreinlætisvöruverksmiðjur	52.49.94	Sala annarra eiturefna
50.20.07	Ryðvarnarverkstæði	26.82.91	Malbikunarstöðvar
28.51.0	Meðferð og húðun málma	Óflokkað	Efnavöru eftirlit, mikið
28.51.1	Sandblástur málma		
50.30.01	Bifreiðavarahlutaverslanir, lítið af efnavöru	Gjaldflokkur 7	
52.11.20	Matvöruverslanir með vinnslu, miðlungs	50.30.01	Bifreiðavarahlutaverslanir, mikið af efnavöru
80.10.0	Grunnskólar, stórir	51.55	Heildverslun með efnavöru, mikið
52.11.30	Matvöruverslanir með vinnslu, meðal	52.11.11	Stórmarkaðir, stórir
93.03.01	Likbrennslur	52.11.21	Matvöruverslanir með vinnslu, stórar
52.46.2	Málningar- og veggfóðurverslun	52.46.11	Stórar byggingavöruverslanir
80.21.0	Framhaldsskólar		
50.50.01	Bensínstöðvar	Gjaldflokkur 8	
51.55	Heildverslun með efnavöru, meðal	01.23.0	Svínarækt
51.57.01	Móttaka brotamálma	01.24.0	Alifuglarækt
52.46.12	Litlar byggingavöruverslanir	15.11.01	Svínasláturhús
80.30.0	Skólar á háskólastigi	15.20.72	Fiskimjólsvinnsla
52.46.13	Járnvöruverslanir	63.23.01	Flugvellir
52.46.21	Málningarvöruverslanir	90.00.01	Skólphreinsistöðvar
92.61.01	Stórir sundstaðir	90.00.02	Móttökustöð fyrir úrgang
52.49.93	Smásala efna í flokkum X, A og B		

Fylgiskjal II.**Starfsleyfisgerð.**

Starfsemi	Gjaldflokkur	Starfsleyfisgjald
Svínasláturhús	IV.	147.000
Smjörlíkisgerð	I.	24.500
Framleiðsla gosdrykkja	I.	24.500
Gúmmí- og plastvöruframleiðsla	II.	49.000
Framleiðsla á plötum, rörum o.þ.h.	II.	49.000
Meðferð og húðun málma	II.	49.000
Spennaviðgerðir	III.	98.000
Rafmagnsveita	II.	49.000
Vatnsaflstöðvar	III.	98.000
Hitaveitur	III.	98.000
Flugvöllur	V.	245.000

22. desember 2000

Nr. 956

AUGLÝSING**frá ríkisskattstjóra nr. 16/2000 um framlengingu á fresti skattstjóra til að afgreiða kærur vegna álagningar opinberra gjalda einstaklinga.**

Með vísan til 118. gr. laga nr. 75/1981, um tekjuskatt og eignarskatt, hefur ríkisskattstjóri ákveðið að breyta tímamarki því sem skattstjórum er sett, sbr. 99. gr. sömu laga, til að úrskurða kærur sem bárust vegna þeirrar álagningar opinberra gjalda er lauk 31. júlí 2000.

Skattstjórar skulu hafa lokið við að úrskurða kærur vegna álagningar gjalda á tekjur ársins 1999 og eigna í lok þess árs 15. febrúar 2001 í stað 22. desember 2000.

Reykjavík, 22. desember 2000.

F.h. ríkisskattstjóra,

Ingvar J. Rögnvaldsson.

GJALDSKRÁ

um breytingu á gjaldskrá nr. 353/1994 vegna mats á umhverfisáhrifum,
með síðari breytingum nr. 789/1998 og 111/2000.

1. gr.

Í stað orðanna „kr. 4.250“ í 1. mgr. 2. gr. gjaldskrárinnar kemur: kr. 4.900.

2. gr.

Gjaldskrá þessi, sem sett er skv. 14. gr. laga nr. 106/2000 um mat á umhverfisáhrifum,
öðlast þegar gildi.

Umhverfisráðuneytinu, 27. desember 2000.

F. h. r.

Þórður H. Ólafsson.

Sigríður Auður Arnardóttir.

STJÓRNARTÍÐINDI B 136 – 2000

22. desember 2000

2753

Nr. 958

REGLUGERÐ

um holræsagjald í Gerðahreppi.

1. gr.

Hverjum þeim sem á hús eða húshluta í Gerðahreppi eða leigir lóð í sveitarfélaginu við götu eða opið svæði sem holræsi hefur verið lagt í ber að greiða árlegt holræsagjald til sveitarsjóðs.

Upphæð holræsagjaldsins skal vera 0,15% af fasteignamati allra húsa og lóða samkvæmt lögum um skráningu og mat fasteigna nr. 94/1976, með síðari breytingum. Sé ekkert mannvirki á lóð greiðist ekki holræsagjald.

2. gr.

Holræsagjald greiðist af hús- og íbúðareiganda, lóðareiganda ef um eignarlóð er að ræða, en af leigutaka ef um leigulóð er að ræða og bera þessir aðilar ábyrgð á greiðslu gjaldsins. Holræsagjaldið má taka lögtaki og má gera lögtak í hinni skattskyldu eign án tillits til eigendaskipta. Nýtur holræsagjaldið lögveðréttar í lóð og mannvirkjum næstu tvö ár eftir gjalddaga með forgangsrétti fyrir hvers konar sammingsveði og aðfararveði.

3. gr.

Gjalddagar holræsagjalds eru þeir sömu og gjalddagar fasteignaskatta og greiðist holræsagjaldið með fasteignasköttum.

4. gr.

Sveitarstjórn er heimilt að fella niður eða veita afslátt af holræsagjaldi sem tekjulitlum elli- eða örorkulífeyrisþegum er gert að greiða.

Reglugerð þessi sem samin er og samþykkt af hreppsnefnd Gerðahrepps staðfestist hér með samkvæmt vatnalögum nr. 15/1923 til að öðlast þegar gildi.

Félagsmálaráðuneytinu, 22. desember 2000.

F. h. r.

Húnbogi Þorsteinsson.

Guðjón Bragason.

GJALDSKRÁ

fyrir hundahald í Reykjavík.

1. gr.

Af hundum í Reykjavík skal Heilbrigðiseftirlit Reykjavíkur innheimta gjöld samkvæmt gjaldskrá þessari, sem ætlað er að standi undir kostnaði við framkvæmd heilbrigðissamþykktar um hundahald, sbr. 10. gr. samþykktar nr. 388/1999 um hundahald í Reykjavík.

2. gr.

Við leyfisveitingu hunds skal innheimta gjald sem hér segir:

	kr.
Fyrsta leyfisveiting	11.500
Leyfisveiting eftir útrunnin frest	18.100

3. gr.

Af leyfðum hundum skal innheimta árlegt eftirlitsgjald 10.200

4. gr.

Við afhendingu handsamaðs hunds ber að innheimta 15.900
Að auki skal greiða þann kostnað sem leggst á vegna dvalar eða geymslu viðkomandi hunds.

5. gr.

Gjalddagi samkvæmt 3. grein er 1. mars og eindagi 1. maí ár hvert. Dráttarvextir reiknast frá gjalddaga séu gjöldin ekki greidd á eindaga. Um innheimtu gjalda fer samkvæmt 12. og 25. grein laga nr. 7/1998 um hollustuhætti og mengunarvarnir.

Við afskráningu hunds er heimilt að endurgreiða árlega gjaldið í réttu hlutfalli við þá mánuði sem eftir eru af árinu.

6. gr.

Hafi leyfishafi lokið grunnnámskeiði í hundauppeldi viðurkenndu af Heilbrigðiseftirliti Reykjavíkur er heimilt að lækka gjöld skv. 3. grein gjaldskrár þessarar um allt að helming enda séu þau þegar greidd. Heilbrigðisnefnd er heimilt að fella niður gjöld skv. 2. og 3. gr. gjaldskrár þessarar af leiðsöguhundum blindra, lögreglu-, leitar- eða björgunarhundum. Ber að sækja um slíka lækkun eða niðurfellingu gjalda sérstaklega fyrir 1. júlí ár hvert.

7. gr.

Gjaldskrá þessi sem samin er og samþykkt af borgarstjórn Reykjavíkur, með heimild í 25. gr. laga nr. 7/1998 um hollustuhætti og mengunarvarnir, með síðari breytingum, staðfestist hér með og öðlast gildi við birtingu. Um leið fellur úr gildi gjaldskrá nr. 22/1999 fyrir hundahald í Reykjavík.

Reykjavík, 16. nóvember 2000.

Ingibjörg Sólrún Gísladóttir.

AUGLÝSING

um nafn á sveitarfélagi því sem varð til við sameiningu Glæsibæjarhrepps, Skriðuhrepps og Öxnadalshrepps.

1. gr.

Nafn hins nýja sveitarfélags, sem til varð á grundvelli auglýsingar nr. 789/2000, skal vera Hörgárbyggð.

2. gr.

Auglýsing þessi öðlast þegar gildi.

Félagsmálaráðuneytinu, 21. desember 2000.

F. h. r.

Húnbogi Þorsteinsson.

Guðjón Bragason.

21. desember 2000

Nr. 961

GJALDSKRÁ

fyrir sorphirðu og sorpurðun í Sveitarfélaginu Skagafirði.

1. gr.

Sorphirðugjald í þéttbýli þar sem sorphirða fer fram:

Árlegt gjald miðað við ílát er sem hér segir:

Sorphirðugjald á ílát, íbúðarhúsnæði kr. 6.000

Sorphirðugjald á ílát, sumarhús kr. 2.000

Gjald þetta er innheimt samhliða fasteignagjöldum og á sömu gjalddögum.

2. gr.

Árlegt sorpurðunargjald frá atvinnurekstri og húsnæði í dreifbýli svo og öðru húsnæði og stofnunum, sem nota gáma og/eða hafa aðgang að urðunar- og söfnunarsvæðum sveitarfélagsins. Fyrirtækjum er raðað í flokka samkvæmt ákvörðun sveitarstjórnar miðað við magn og umfang úrgangs. Gjaldið er sem hér segir:

I.

Flokkur	kr.
1	5.000
2	30.000
3	90.000
4	180.000
5	360.000

Gjalddagi er 1. júní ár hvert. Dráttarvextir reiknast 30 dögum eftir gjalddaga.

II.

	kr.
Bújarðir eða býli með atvinnustarfsemi	6.000
Þjónustubýli	3.000
Sumarbústaðir	1.500

Gjald þetta er innheimt samhliða fasteignagjöldum og á sömu gjalddögum.

3. gr.

Kvörtun vegna álagningar eða innheimtu skal beina til tæknideildar sveitarfélagsins.

4. gr.

Til tryggingar á greiðslu skv. gjaldskrá um sorphirðu og urðun í Sveitarfélaginu Skagafirði er lögveðréttur í viðkomandi fasteign í tvö ár eftir gjalddaga.

Gjaldskrá þessi sem samþykkt er af sveitarstjórn Sveitarfélagsins Skagafjarðar er sett skv. ákvæði 25. gr. laga um hollustuhætti og mengunarvarmir nr. 7/1998 með síðari breytingu svo og samþykkt fyrir sorphirðu í Sveitarfélaginu Skagafirði og öðlast gildi þann 1. janúar 2001.

Sauðárkróki, 21. desember 2000.

Snorri Björn Sigurðsson sveitarstjóri.

AUGLÝSING

um niðurfellingu á auglýsingu nr. 208 frá 23. mars 2000.

1. gr.

Með auglýsingu þessari er felld úr gildi auglýsing nr. 208 frá 23. mars 2000, varðandi öryggisráðstafanir vegna innflutnings sjávarafurða frá Kenýa og Tansaníu.

Sjávarútvegsráðuneytinu, 19. desember 2000.

F. h. r.

Jón B. Jónasson.

Þórir Skarphéðinsson.

AUGLÝSING

um umferð á Akureyri.

Samkvæmt heimild í 81. gr. umferðarlaga nr. 50/1987 og að fenginni tillögu bæjarstjórnar Akureyrar eru hér með settar eftirfarandi reglur um umferð á Akureyri:

30 km hverfi á Oddeyri.

Ökuhraði má ekki vera meiri en 30 km/klst. innan við Glerárgötu og Hvannavelli að vestan, innan við Furuvelli að norðan, innan við Hjalteyrargötu að austan og innan við Strandgötu að norðan.

Auglýsing þessi tekur þegar gildi.

Með auglýsingu þessari eru numin úr gildi þau ákvæði eldri auglýsinga um umferð á Akureyri sem brjóta í bága við auglýsingu þessa.

Sýslumaðurinn á Akureyri, 19. desember 2000.

Björn Jósef Arnviðarson.

REGLUGERÐ

um breytingu á reglugerð nr. 852/2000, um viðbótareiginfjárlið fyrir viðskiptabanka, sparisjóði, aðrar lánastofnanir og fyrirtæki í verðbréfabjónustu.

1. gr.

Í stað núverandi 3. tl. 1. mgr. 2. gr. reglugerðarinnar komi eftirfarandi:

Vaxtagreiðslur eru einungis heimilar innan þeirra marka sem óráðstafað eigið fé leyfir, enda séu lágmarks eiginfjárkröfur jafnframt uppfylltar eftir að tekið hefur verið tillit til vaxtagreiðslna. Komi ekki til vaxtagreiðslna á tilteknu ári eða árabili safnast þær ekki upp. Heimilt er að endurskoða í eitt skipti þá vexti sem kveðið er á um í skuldabréfinu, fyrst að 10 árum liðnum frá útgáfu bréfsins. Endurskoðunin má ekki leiða til þess að fjármagnskostnaður útgefanda á síðara tímabilinu verði hærri en endurskoðaður vaxtagrunnur að viðbættu upphaflegu áhættuálagi en að frádregnum mismuninum á endurskoðaða vaxtagrunninum miðað við upphaflega útgáfu bréfsins annars vegar og upphaflega vaxtagrunninum hins vegar og að viðbættu 1% stigi eða 50% af upphaflega áhættuálaginu, sbr. ennfremur formúlu síðar í þessum tölulið. Með upphaflegu áhættuálagi er átt við áhættuálag, svonefnt útlánaálag, ofan á upphaflegan vaxtagrunn, t.d. vexti af ríkisskuldabréfum með svipaðri tímallengd og endurskoðunarákvæði vaxta miðast við. Vaxtagreiðslur samkvæmt þessum tölulið skulu miðast við niðurfærðan höfuðstól, sbr. 4. tl., sé um slíkt að ræða. Formúla fyrir endurskoðaða vexti er eftirfarandi: Endurskoðaðir vextir = $EVG + UÁÁ - (EVGU - UVG) + 1\%$ eða + $(50\% * UÁÁ)$, þar sem EVG er endurskoðaður vaxtagrunnur; UÁÁ er upphaflegt áhættuálag; EVGU er endurskoðaður vaxtagrunnur miðað við upphaflega útgáfu bréfsins og UVG er upphaflegur vaxtagrunnur.

2. gr.

Reglugerð þessi er sett á grundvelli 7. mgr. 54. gr. laga nr. 113/1996, um viðskiptabanka og sparisjóði, 10. gr. laga nr. 123/1993, um lánastofnanir aðrar en viðskiptabanka og sparisjóði, og 9. mgr. 32. gr. laga nr. 13/1996, um fyrirtæki í verðbréfabjónustu, og öðlast þegar gildi.

Viðskiptaráðuneytinu, 20. desember 2000.

Valgerður Sverrisdóttir.

Benedikt Árnason.

19. desember 2000

Nr. 965

AUGLÝSING

um staðfestingu á samkomulagi milli sveitarstjórna Áshrepps, Húnaþings vestra og Sveinsstaðahrepps um mörk sveitarfélaganna inn til landsins.

Á grundvelli 2. mgr. 3. gr. sveitarstjórnarlaga nr. 45/1998, sbr. 5. mgr. ákvæðis til bráðabirgða við þau lög, hefur félagsmálaráðuneytið hinn 19. desember 2000 staðfest samkomulag, dags. 30. október 2000, sem undirritað er af fulltrúum allra sveitarfélaganna, um mörk sveitarfélaganna inn til landsins.

Samkvæmt samkomulaginu verða mörk sveitarfélaganna milli Víðidalstunguheiðar annars vegar og Haukagilsheiðar/Kornsártungna hins vegar svohljóðandi:

„Frá punkti á norðurbakka Bergárvatns, samanber landakort (1:50 000, Vatnsdalur), þaðan sunnan við 493 m punkt á kortinu (áður nefnt) milli „Heiðamótaáss“ og Hólmavatns, þaðan austan við Hólmavatn í 493 m punkt á kortinu (áður nefnt) á svo kallaðri „Baðstofuvatnshæð“ og þaðan bein lína suður í punkt á Hraungörðum, sem fulltrúar Þorkelshóls-, Ás- og Sveinsstaðahreppa höfðu samþykkt að hafa sem merkjapunkt.“

Nefndir punktar hafa verið færðir inn á MacSea kort og koma hnit þeirra fram þar. Skoðast kortin sem hluti samkomulags þessa.

Auglýsing þessi öðlast þegar gildi.

Félagsmálaráðuneytinu, 19. desember 2000.

Páll Pétursson.

Guðjón Bragason.

Nr. 966

13. desember 2000

SKIPULAGSSKRÁ

fyrir sjálfseignarstofnun um símenntunarmiðstöð.

1. gr.

Símenntunarmiðstöðin er sjálfseignarstofnun með sérstakri stjórn. Stofnunin ein ber ábyrgð á skuldbindingum sínum. Hún er að öllu leyti sjálfstæð. Heimili Símenntunarmiðstöðvarinnar og varnarþing er í Borgarbyggð.

Stofnendur Símenntunarmiðstöðvarinnar eru: Bændaskólinn á Hvanneyri, Fjölbrautaskóli Vesturlands, Samvinnuháskólinn á Bifröst, Samtök sveitarfélaga í Vesturlandskjördæmi, Akraneskaupstaður, Borgarbyggð, Borgarfjarðarsveit, Búnaðarsamtök Vesturlands, Dalabyggð, Eyja- og Miklaholtshreppur, Eyrarsveit, Haraldur Böðvarsson hf., Hvalfjarðarstrandarhreppur, Hvítársíðurhreppur, Innri-Akraneshreppur, Kaupfélag Borgfirðinga, KG Fiskverkun ehf., Laugaland hf., Leirár- og Melahreppur, Mjólkursamlagið Búðardal, Sementsverksmiðjan hf., Skilmannahreppur, Skorradalshreppur, Snæfellsbær, Sparisjóður Mýrasýslu, Sparisjóður Ólafsvíkur, Starfsmannafélag Akraness, Starfsmannafélag Borgarbyggðar, St. Fransiskusspítali, Verkalýðsfélag Akraness, Verkalýðsfélag Borgarness, Verkalýðsfélagið Hörður, Vírnet hf., Þorgeir og Ellert hf. Eftir stofnfund geta stofnanir, félög, einstaklingar og fyrirtæki orðið aðilar að stofnuninni með samþykki stjórnar og öðlast þá sama rétt og stofnaðilar.

2. gr.

Stofnfé Símenntunarmiðstöðvarinnar er kr. 4.477.975 þar af kr. 1.000.000 óskerðanlegt stofnfé að raungildi. Eigi má fara með eignum stofnunarinnar eða ráðstafa þeim á annan hátt en þann er samrýmist markmiðum hennar eða stuðlar að framgangi þeirra.

3. gr.

Markmið Símenntunarmiðstöðvarinnar er að efla og styrkja íslenskt atvinnulíf og samfélag með endur- og símenntun sem taki mið af þörfum atvinnulífs og einstaklinga. Sérstaklega skal stofnunin huga að þörfum íbúa á Vesturlandi í þessu sambandi.

4. gr.

Í stjórn stofnunarinnar sitja sex menn, tilnefndir eða kosnir til tveggja ára í senn. Samtök sveitarfélaga í Vesturlandskjördæmi, Samvinnuháskólinn á Bifröst, Fjölbrautaskóli Vesturlands og Bændaskólinn á Hvanneyri tilnefna einn hver. Tilnefningum skal skilað á aðalfundi og taka gildi frá þeim tíma. Verkalýðsfélög og önnur samtök launafólks sem eru aðilar að

stofnuninni kjósa á aðalfundi sameiginlega einn stjórnarmann og aðildarfyrirtæki, önnur en skólarnir þrír, einn. Á sama hátt skal tilnefna eða kjósa hverjum stjórnarmanni varamann sem á seturétt á stjórnarfundum með málfrelsi og tillögurétt. Á stjórnarfundum gildir einfaldur meirihluti. Stjórnin kys formann stjórnar og skiptir með sér verkum til tveggja ára í senn, í fyrsta sinn á stofnfundi í febrúar 1999. Falli atkvæði á stjórnarfundum jafnt, hefur atkvæði formanns tvöfalt vægi.

5. gr.

Stjórn Símenntunarmiðstöðvarinnar fer með æðsta vald stofnunarinnar, mótar stefnu og vinnur að markmiðum stofnunarinnar skv. 3. gr. Stjórn hefur yfirumsjón og eftirlit með öllum málefnum, eignum og rekstri stofnunarinnar, setur henni og starfsfólki reglur og ræður löggiltan endurskoðanda til að yfirfara ársreikninga stofnunarinnar. Stjórnin skal kalla stofnaðila saman til aðalfundar árlega, gera grein fyrir starfi stofnunarinnar og leggja fram endurskoðaða ársreikninga til samþykktar. Á fundum stofnaðila gildir einfaldur meirihluti og hver eignaraðili hefur eitt atkvæði. Þar skulu kosnir, annað hvert ár, fulltrúar í stjórn frá öðrum stofnaðilum en þeim sem eiga fasta fulltrúa.

6. gr.

Stjórn ræður framkvæmdastjóra til starfa og ákvarðar um starf hans og önnur stjórnunarstörf. Framkvæmdastjóri annast daglegan rekstur og ber ábyrgð gagnvart stjórn. Hann vinnur að framgangi stefnumála stofnunarinnar, öflun verkefna og því sem stjórnin ákvarðar hverju sinni. Jafnframt annast hann reikningsskil. Framkvæmdastjóri situr stjórnarfundum með málfrelsi og tillögurétt.

7. gr.

Framkvæmdastjóri fer með stjórn fjármála Símenntunarmiðstöðvarinnar í umboði stjórnar. Óheimilt er að stofna til útgjalda eða skuldbindinga umfram heimild stjórnar. Reikningsár stofnunarinnar er 1. ágúst til 31. júlí. Framkvæmdastjóri skal fyrir 1. maí ár hvert leggja rekstraráætlun næsta reikningsárs fyrir stjórn til afgreiðslu. Hann skal sjá um að ársreikningur berist Ríkisendurskoðun með tilskildum hætti ár hvert.

8. gr.

Stjórn getur með samhljóða samþykkt breytt skipulagsskrá þessari enda sé fundur lögmætur og tillaga um slíkt verið kynnt sérstaklega í fundarboði. Verði stofnunin lögð niður skal eignum hennar ráðstafað með tilliti til markmiða skv. samþykkt fundar stofnaðila sbr. 5. gr.

Leita skal staðfestingar dómsmálaráðherra á þessari skipulagsskrá.

Skipulagsskrá þessi, svohljóðandi, er staðfest af stofnaðilum á stofnfundi í Borgarnesi hinn 19. febrúar 1999.

Skipulagsskrá þessi staðfestist hér með samkvæmt lögum um sjóði og stofnanir sem starfa samkvæmt staðfestri skipulagsskrá, nr. 19/1988.

Dóms- og kirkjumálaráðuneytinu, 13. desember 2000.

F. h. r.
Jón Thors.

Fanney Óskarsdóttir.

REGLUGERÐ

um innflutning, sölu og dreifingu smáskammtalyfja og merkingar þeirra.

I. KAFLI

Gildissvið og skilgreiningar.

1. gr.

Ákvæði reglugerðar þessarar gilda um innflutning, sölu og dreifingu smáskammtalyfja (hómopatalyfja), sem ætluð eru mönnum og dýrum og uppfylla eftirtalin skilyrði:

- a) Eru ætluð til inntöku um munn eða til útvortis notkunar á húð.
- b) Engar læknisfræðilegar ábendingar eru á merkimiða eða í upplýsingum um smáskammtalyfið.
- c) Smáskammtalyf er nægilega þynnt til að það sé örugglega skaðlaust; einkum má lyfið ekki innihalda meira en 1/10.000 af stofntinkúru og ekki meira en 1/100 af minnsta skammti sem er notaður í hefðbundnum lækningum, ef um er að ræða virk efni eða viðtekin, sem lyf eru lyfseðilsskyld þegar þau innihalda þessi virku efni.
- d) Smáskammtalyf henti til notkunar án þess að því sé ávísað af lækni og er því selt í lausasölu.
- e) Að það sé ætlað gæludýrum eða framandi (exotic) dýrum og kjöt þeirra eða aðrar afurðir eru ekki ætlaðar til manneldis.

Ákvæði reglugerðarinnar eiga einnig við um andrópósófísk lyf sem lýst er í opinberum lyfjaskrá, sbr. 2. gr., og búin eru til samkvæmt hómopátískri aðferð.

2. gr.

Í reglugerð þessari merkir hugtakið smáskammtalyf öll þau lyf sem unnin eru úr efnaafurðum, efnum eða blöndum, sem kölluð eru hómópatahráefni, í samræmi við hómopátíska framleiðsluaðferð sem lýst er í Evrópsku lyfjaskránni (European Pharmacopoeia, (Ph.Eur.)) eða öðrum sambærilegum lyfjaskráum sem viðurkenndar hafa verið á Evrópska efnahagssvæðinu. Smáskammtalyf geta innihaldið mörg efni.

3. gr.

Reglugerðin gildir ekki um:

- a) Smáskammtalyf sem teljast vera stöðluð forskriftarlyf eða forskriftarlyf lækna, skv. 4.-5. tl., 1. mgr. 5.gr. lyfjalaga nr. 93/1994, sbr. einnig skilgreiningu í 4. og 5. tl. 1. gr. tilskipunar 65/65/EBE.
- b) Smáskammtalyf, sem veitt hefur verið sérstök heimild til að nota fyrir tiltekinn sjúkling/dýr og á ábyrgð læknis/dýralækis, skv. 2. mgr. 7. gr. lyfjalaga nr. 93/1994, sbr. einnig 4. tl. 2. gr. tilskipunar 65/65/EBE.
- c) Smáskammtalyf, sem eru ónæmisefni fyrir dýr, sbr. reglugerð um markaðsleyfi fyrir sérlyf, merkingar þeirra og fylgiseðla nr. 462/2000.
- d) Blómadropar, enda fari innflutningur, kynning og sala ekki í bága við ákvæði lækjalaga nr. 53/1988, lyfjalaga nr. 93/1994 og reglugerðar nr. 328/1995 um lyfjaauglýsingar.

4. gr.

Um markaðsleyfi og merkingar annarra smáskammtalyfja en þeirra sem um getur í 1. gr. þessarar reglugerðar gilda ákvæði reglugerðar nr. 462/2000 um markaðsleyfi fyrir sérlyf, merkingar þeirra og fylgiseðla.

II. KAFLI

Leyfi til innflutnings og sölu.

5. gr.

Lyfjastofnun getur heimilað innflutning, sölu og dreifingu þeirra smáskammtalyfja, sem hafa gilt markaðsleyfi í öðru aðildarríki Evrópska efnahagssvæðsins og uppfylla skilyrði þessarar reglugerðar, sbr. 3. gr. reglugerðar um markaðsleyfi fyrir sérlyf, merkingar þeirra og fylgiseðla nr. 462/2000.

Sækja skal um heimild til innflutnings, sölu og dreifingar smáskammtalyfja til Lyfjastofnunar á eyðublöðum sem þar fást.

Greitt skal umsóknargjald fyrir hverja umsókn. Gjaldið er óendurkræft þótt umsókn sé synjað.

6. gr.

Eftirfarandi gögn um lyfjafræðileg gæði smáskammtalyfja og einsleitni í framleiðslulotum þeirra skulu fylgja með umsókn:

- a) Efnahæiti eða annað heiti smáskammtahráefnisins eða -hráefnanna í lyfjaskrá ásamt upplýsingum um mismunandi aðferðir við lyfjagjöf, lyfjaform og þynningarstig.
- b) Skjal, þar sem lýst er framleiðslu og eftirliti með smáskammtahráefninu eða -hráefnunum og smáskammtaefni þeirra rökstutt á grundvelli fullnægjandi heimildaskrár.
- c) Framleiðslu- og eftirlitsskrá fyrir hvert lyfjaform og lýsing á aðferð við þynningu og virknisaukningu.
- d) Framleiðsluleyfi fyrir viðkomandi smáskammtalyf.
- e) Afrit af skráningum eða leyfum fyrir sama smáskammtalyf í öðrum aðildarríkjum á Evrópska efnahagssvæðinu.
- f) Eitt eða fleiri sýnishorn eða eftirlíkingar af sölukynningu á smáskammtalyfinu sem á að skrá.
- g) Gögn um geymsluþol smáskammtalyfsins.

Lyfjastofnun getur veitt undanþágu frá kröfu um að framangreind gögn fylgi umsókn enda liggi fyrir að sama smáskammtalyf sé skráð og með gilt markaðsleyfi í öðru ríki á Evrópska efnahagssvæðinu.

7. gr.

Lyfjastofnun skal færa nákvæm rök fyrir ákvörðun um synjun, frestun eða afturköllun leyfis sem veitt er samkvæmt þessari reglugerð og skal við slíkar ákvarðanir gætt ákvæða stjórnarsýslulaga nr. 37/1993, meðal annars um rökstuðning og andmælarétt.

8. gr.

Um auglýsingar smáskammtalyfja gildir reglugerð nr. 328/1995, um lyfjaauglýsingar, en þó má í auglýsingu smáskammtalyfja aðeins nota þær upplýsingar, sem tilgreindar eru í 9. gr. þessarar reglugerðar.

III. KAFLI

Merkingar.

9. gr.

Á merkimiða smáskammtalyfja, sem ætluð eru mönnum, skal orðið „smáskammtalyf“ áletrað, skýrt og auðlæsilega, svo notanda þess megi vera ljóst að um slíkt lyf sé að ræða.

Á merkimiða smáskammtalyfja, sem ætluð eru dýrum skulu orðin „smáskammtalyf fyrir dýr“ áletrað, skýrt og auðlæsilega.

Að auki skulu á merkimiða og eftir því sem við á, eingöngu koma fram á fylgiseðli með smáskammtalyfjum eftirfarandi upplýsingar:

1. Vísindaheiti hráefnisblöndu eða hráefnisblandna ásamt þýnningarstigi og skal nota tákn í Evrópsku lyfjaskránni (Ph.Eur.), sem notuð eru, í samræmi við 2. gr. þessarar reglugerðar.
2. Nafn og heimilisfang þess, sem ber ábyrgð á markaðssetningu smáskammtalyfsins og eftir því sem við á, framleiðanda.
3. Notkunarmáti og ef þarf, á hvern hátt smáskammtalyfið skal gefið.
4. Fyrningardagsetning, nákvæmlega tilgreind (mánuður, ár).
5. Lyfjaform.
6. Innihald neytendaumbúða.
7. Sérstök geymsluskilyrði, ef einhver eru.
8. Dýrategund, ef um smáskammtalyf fyrir dýr er að ræða.
9. Sérstök varnaðarorð, ef þörf er á þeim fyrir viðkomandi smáskammtalyf.
10. Númer framleiðslulotu.
11. Skráningarnúmer.
12. Textinn „Smáskammtalyf án viðurkenndra læknisfræðilegra ábendinga“.
13. Aðvörun til notanda um að leita læknis, ef sjúkdómseinkenni hverfa ekki við notkun smáskammtalyfsins.

IV. KAFLI

Framleiðsla, innflutningur, dreifing, eftirlit og skoðun.

10. gr.

Reglugerð nr. 700/1996, um framleiðslu lyfja gildir um framleiðslu smáskammtalyfja.

Um innflutning og heilðsöludreifingu smáskammtalyfja gilda ákvæði reglugerðar nr. 699/1996 um innflutning og heilðsöludreifingu lyfja.

V. KAFLI

Eftirlit og skoðun.

11. gr.

Lyfjastofnun hefur eftirlit með framleiðslu, innflutningi, og hvers kyns dreifingu, sölu og markaðssetningu smáskammtalyfja sem leyfi hefur verið veitt fyrir.

Lyfjastofnun skal hafa aðgang að þeim húsakynnum er það telur þörf á vegna eftirlits síns og er heimilt eftirlit með vörum, sem ekki hafa verið tollafgreiddar.

Lyfjastofnun skal hafa eftirlit með því að ekki séu á markaði hér á landi smáskammtalyf, sem ekki hefur verið veitt leyfi fyrir samkvæmt reglugerð þessari.

Nú er á markaði smáskammtalyf, sem ekki hefur verið veitt leyfi fyrir og getur Lyfjastofnun þá krafist, að sala þess sé stöðvuð og það innkallað.

VI. KAFLI

Lokaákvæði

Viðurlög og refsingar.

12. gr.

Brot gegn ákvæðum reglugerðar þessarar varða viðurlögum skv. 43. gr. lyfjalaga.

Um mál, er rísa kunna út af brotum á reglugerð þessari, fer að hætti opinberra mála.

13. gr.
Gildistaka.

Ákvæði reglugerðar þessarar taka mið af:

- tilskipunum ráðherraráðs Evrópusambandsins nr. 65/65/EBE og 75/319/EBE um lyf ætluð mönnum með síðari breytingum,
- tilskipun ráðsins nr. 92/73/EBE um að færa út gildissvið tilskipana nr. 65/65/EBE og 75/319/EBE um lyf ætluð mönnum, en þar er bætt við ákvæðum um hómópatalyf,
- tilskipun ráðsins nr. 81/851/EBE um lyf ætluð dýrum með síðari breytingum,
- tilskipun ráðsins nr. 92/74/EBE um að færa út gildissvið tilskipunar nr. 81/851/EBE um lyf ætluð dýrum, en þar er bætt við ákvæðum um hómópatadýralyf.

Reglugerði þessi, sem er sett samkvæmt heimild í 44. gr. lyfjalaga nr. 93/1994 með síðari breytingum, öðlast þegar gildi.

Heilbrigðis- og tryggingamálaráðuneytinu, 11. desember 2000.

Ingibjörg Pálmadóttir.

Davíð Á. Gunnarsson.

SKIPULAGSSKRÁ

fyrir Verðlaunasjóð Óskars Þórðarsonar læknis.

1. gr.

Sjóðurinn heitir Verðlaunasjóður Óskars Þórðarsonar barnalæknis, f. 14. júní 1897 d. 25. september 1958. Hann er stofnaður af Bent Scheving Thorsteinsson 25. september 2000 með framlagi hlutfjár að nafnvirði kr. 200.122, er hann gefur til minningar um fóstura sinn.

2. gr.

Sjóðurinn skal vera í vörslu Háskóla Íslands og ávaxtaður á hagkvæmasta hátt á hverjum tíma og reikningar sjóðsins endurskoðaðir með reikningum Háskólasjóða.

3. gr.

Tekjur sjóðsins eru vextir af stofnfé, svo og gjafir er sjóðnum kunna að berast og leggjast við stofnfé. Stofnfé skal ekki skerða.

4. gr.

Markmið sjóðsins er að veita verðlaun fyrir vísindaleg afrek, rannsóknir, ritgerðir og skylda starfsemi á sviði barnalækninga.

5. gr.

Rektor ákveður úthlutun úr sjóðnum hverju sinni og hefur um það frjálssar hendur. Þó skal hann leita samráðs við forseta læknaeildar.

6. gr.

Úthluta má úr sjóðnum árlega eða sjaldnar eftir því sem rektor finnst tilefni til, en ekki má úthluta meira en $\frac{3}{4}$ af vaxtatekjum hans hverju sinni. Óúthlutaðir vextir leggjast við stofnfé.

7. gr.

Það er ósk gefanda að verðlaunum sé úthlutað við hátíðlega opinbera athöfn og þess þá getið í hverra minningu þau eru veitt, og fram tekið hverjum veitt, upphæð verðlauna og framlag verðlaunahafa. Jafnframt væri æskilegt að greint væri frá verðlaunaveitingunni í fjölmiðlum og Árbók Háskóla Íslands.

8. gr.

Heimilt er að breyta skipulagsskrá þessari ef rektor telur það nauðsynlegt.

9. gr.

Verði sjóðurinn lagður niður skulu eignir hans renna til málefna tengdra markmiðum sjóðsins.

10. gr.

Skipulagsskrá Verðlaunasjóðs Óskars Þórðarsonar lækni skal staðfest af dómsmálaráðuneyti samkvæmt lögum nr. 19/1988.

Reykjavík, 25. september 2000.

Bent Scheving Thorsteinsson.

Skipulagsskrá þessi staðfestist hér með samkvæmt lögum um sjóði og stofnanir sem starfa samkvæmt staðfestri skipulagsskrá, nr. 19/1988.

Dóms- og kirkjumálaráðuneytinu, 7. desember 2000.

F. h. r.

Jón Thors.

Fanney Óskarsdóttir.

SKIPULAGSSKRÁ

fyrir Húnasjóð.

1. gr.

Sjóðurinn heitir Húnasjóður. Heimili hans og varnarþing er á Hvammstanga.

2. gr.

Sjóðinn stofnuðu hjónin Ásgeir Magnússon og Unnur Ásmundsdóttir, til þess að minnast starfs Alþýðuskóla Húnavetninga, sem Ásgeir stofnaði og rak á Hvammstanga árin 1913-20. Stofnfé sjóðsins var í júní 1949 (á verðlagi þess tíma):

Frá Ásgeiri	kr. 10.000,00
Frá Unni	- <u>5.000,00</u>
Samtals	kr. 15.000,00

Stofnféð var greitt í fulltryggðum verðbréfum, sem féllu í gjalddaga þegar Ásgeir andaðist.

Sjóðinn má efla með gjöfum og áheimum. Frá og með árinu 2001 leggur sveitarstjórn Húnaþings vestra Húnasjóði árlega til fé samkvæmt samþykktri fjárhagsáætlun hverju sinni.

3. gr.

Tilgangur sjóðsins er að stuðla að endurmenntun og fagmenntun á þann hátt er síðar segir.

4. gr.

Sjóðurinn er falinn sveitarstjórn Húnaþings vestra til varðveislu og ráðstöfunar á hverjum tíma samkvæmt tilgangi hans. Stjórn sjóðsins hverju sinni er byggðarráð og skulu umræður um málefni sjóðsins færðar í fundargerðir byggðarráðs. Bókhald sjóðsins skal fært með bókhaldi sveitarstjóðs Húnaþings vestra. Byggðarráð Húnaþings vestra annast öll störf er sjóðinn varða. Stjórnin leggur tillögur sínar um styrki, er síðar getur, fyrir sveitarstjórn Húnaþings vestra til samþykkis – eða úthlutar styrkjum að fengnu umboði sveitarstjórnar. Hún leggur ársreikning sjóðsins fyrir sveitarstjórn til samþykktar. Reikningar sjóðsins skulu birtir með reikningum sveitarstjóðs Húnaþings vestra.

5. gr.

Fé sjóðsins skal ávaxtað í Sparisjóði Húnaþings og Stranda eða annarri tryggri peningastofnun, að mati byggðarráðs. Hálfir vextir skulu ávallt lagðir við höfuðstól. Aldrei má skerða það fé er safnast af höfuðstól og hálfum vöxtum, gjöfum og áheimum. Árlegt framlag Húnaþings vestra telst ekki til gjafa, höfuðstóls eða áheita.

6. gr.

Hálfum vöxtum sjóðsins og árlegu framlagi Húnaþings vestra skal varið til styrktar endurmenntun og fagmenntun íbúa sveitarfélagsins. Byggðarráð metur á hverjum tíma hvort ástæða sé til að styrkja nám í tilteknum greinum og skal slíkt tekið fram í auglýsingu eftir umsókn um styrki. Auglýsing skal birt í Sjónum eða sambærilegu innanhéraðsriti í júnímánuði og skal umsóknarfrestur vera tvær vikur. Þess skal gætt að styrkur spilli eigi aðstöðu nemanda til styrkja eða lána úr öðrum sjóðum. Starfssvæði sjóðsins er Húnaþing vestra.

7. gr.

Engar kvaðir fylgja úthlutun styrks úr sjóðnum. Byggðarráði er heimilt að óska eftir vinnuframlagi styrkþega svo sem skýrslu um atriði er tengjast námi viðkomandi, sýningu á verkum styrkþega eða þátttöku í annarri opinberri samkomu s.s. tónleikahaldi, allt eftir námsgrein styrkþega.

8. gr.

Í stað styrkveitinga eða jafnhliða þeim skal þó sjóðstjórn, ef sveitarstjórn Húnaþings vestra leyfir, heimilt að lána námsfólki, er um getur í 6. gr., fé sjóðsins, að meira eða minna leyti og án íhlutunar stofnenda um lánsfjárhæð til hvers eins og gegn þeim tryggingum og með þeim vaxtakjörum og gjalddögum, er sjóðstjórn í umboði sveitarstjórnar ákveður hverju sinni.

9. gr.

Ekki verða gerðar breytingar á skipulagsskránni nema með samþykki sveitarstjórnar. Bera skal breytingar undir dómsmálaráðherra til staðfestingar. Verði sjóðurinn lagður niður skal eignum hans varið til framfaramála í menntamálum í Húnaþingi vestra, samkvæmt tillögu stjórnar og að fengnu samþykki dómsmálaráðherra.

Að öðru leyti gilda um sjóðinn ákvæði laga um sjóði og stofnanir sem starfa samkvæmt staðfestri skipulagsskrá nr. 19/1988.

10. gr.

Skipulagsskrá þessi kemur í stað skipulagsskrár fyrir Húnasjóð sem staðfest var 2. ágúst 1961, nr. 84 í B-deild Stjórnartíðinda 1961.

Þannig samþykkt á fundi sveitarstjórnar Húnaþings vestra þann 12. október 2000.

Skipulagsskrá þessi staðfestist hér með samkvæmt lögum um sjóði og stofnanir sem starfa samkvæmt staðfestri skipulagsskrá, nr. 19/1988.

Dóms- og kirkjumálaráðuneytinu, 7. desember 2000.

F. h. r.

Jón Thors.

Fanney Óskarsdóttir.

REGLUGERÐ

um breytingu á reglugerð nr. 392/1997 um mjólk og mjólkurvörur.

1. gr.

3. ml. 6. gr. orðist svo:

Ákvæði um flokkun mjólkur, verðfellingu og sölubann koma fram í viðauka III.

2. gr.

1. ml. 11. gr. orðist svo:

Mjólkurstöðvar skulu mánaðarlega senda skýrslu til Hollustuverndar ríkisins og héraðs-dýralæknis um flokkun mjólkur í 2. og 3. flokk, sbr. viðauka III, frá hverjum einstökum framleiðenda í hverri viku.

3. gr.

Tölul. 1 í ákvæði til bráðabirgða fellur brott.

4. gr.

Eftirfarandi breytingar eru gerðar á viðauka III:

1. töluliður orðast svo:

Mjólkurstöðvar skulu flokka mjólk sem þær taka á móti, eftir sýnum af kældri mjólk, sem tekin hafa verið úr kæligeymi framleiðandans, samkvæmt ákvæðum 19. greinar. Séð skal til þess að sýnin berist rannsóknarstofu eins fljótt og kostur er, að þau séu óskemmd og í þannig ástandi að gæðum mjólkurinnar sé rétt lýst. Flokkun skal framkvæma vikulega á mjólk hvers framleiðanda og skal hún a.m.k. einu sinni í mánuði fara fram á mánudegi eða þriðjudegi. Mjólkurframleiðendum skulu ávallt kynntar niðurstöður flokkunar eigin mjólkur. Þegar mjólk einhvers framleiðanda stenst ekki gæðakröfur um 1. flokks mjólk, skal hún verðfelld samkvæmt ákvæðum 4. tl. og skal bæði framleiðanda og viðkomandi héraðs-dýralækni tilkynnt um slíkar niðurstöður tafarlaust. Sömu aðilum skal tilkynnt um sölubann vegna frumutölu, sbr. ákvæði 4. tl.

2. töluliður orðast svo:

- a) Flokkun samkvæmt heildargerlafjölda skal framkvæmd vikulega.
b) Mæling á frumutölu skal framkvæmd vikulega.

Mjólkurstöðvum er heimilt að flokka mjólk oftar en að ofan greinir. Flokkun samkvæmt fjölda hitaþolinna gerla, fjölda kuldapölinna gerla, magni dvalargróa loftfælinna gerla og flokkun samkvæmt skynmati er heimilt að nota við mjólkureftirlit en ekki til verðfellingar.

3. töluliður orðast svo:

Flokkun skal framkvæmd samkvæmt niðurstöðum eftirfarandi aðferða:

- a) *Heildargerlatalning með BactoScan aðferð eða gerlaræktun:*

BactoScan aðferð,

1. fl. Til og með 600.000 gerlastök/ml
2. fl. Yfir 600.000 til og með 3.000.000 gerlastök/ml
3. fl. Yfir 3.000.000 gerlastök/ml

Gerlaræktun framkvæmd við 30°C í 72 klukkustundir,

1. fl. Til og með 100.000 gerlar/ml
2. fl. Yfir 100.000 til og með 250.000 gerlar/ml
3. fl. Yfir 250.000 gerlar/ml

- b) *Fjöldi hitaþolinna gerla¹⁾:*

Hitun við 62°C í 30 mín. og síðan gerlaræktun við 30°C í 72 klst.

1. fl. Til og með 5.000 gerlar/ml
2. fl. Yfir 5.000 til og með 25.000 gerlar/ml
3. fl. Yfir 25.000 gerlar/ml

- c) *Fjöldi kuldapölinna gerla¹⁾:*

Ræktun við 17°C í 16-20 klst. og síðan við 7°C í 72 klst.

1. fl. Til og með 25.000 gerlar/ml
2. fl. Yfir 25.000 til og með 100.000 gerlar/ml
3. fl. Yfir 100.000 gerlar/ml

- d) *Frumutala²⁾:*

Fossomatic (eða aðrar aðferðir, sem eru sambærilegar og viðurkenndar)

1. fl. Til og með 400.000 frumur/ml

- e) *Lyfjaleifar mældar með viðurkenndum aðferðum*

Niðurstaða prófs/mats á lyfjaleifum er annað hvort jákvæð eða neikvæð.

- f) *Ákvörðun á magni dvalargróa loftfælinna gerla¹⁾:*

Hitun við 80°C í 10 mín., síðan gerlaræktun við 30°C í 72 klst. (eða aðrar aðferðir, sem eru sambærilegar og viðurkenndar).

1. fl. Enginn vöxtur/ml eftir 72 klst.
2. fl. Vöxtur eftir 48-72 klst.
3. fl. Vöxtur á fyrstu 48 klst.

- g) *Lyktar- og bragðskynmat í mjólkurstöð¹⁾:*

1. fl. Engin prufa með lyktar-/bragðgalla í mánuðinum
2. fl. Greinilega lyktar-/bragðgalli í mánuðinum
3. fl. Sterkur lyktar-/bragðgalli í mánuðinum

¹⁾ Viðmiðanir sem leiða ekki til verðfellinga, en eru heimilar til aðstoðar við mjólkureftirlit.

²⁾ Rúmfraðilegt meðaltal 4 mælinga í mánuðinum. Formúla fyrir rúmfraðilegt meðaltal er eftirfarandi:

$$GM = \sqrt[n]{y_1 * y_2 * y_3 * \dots * y_n}$$

Dæmi: 4 mælingar; 300, 290, 310 og 400 verða $GM = \sqrt[4]{300 * 290 * 310 * 400} = 320$

4. töluliður orðast svo:

Reglur sem gilda um verðfellingu eftir framangreindum flokkunaraðferðum:

Við flokkun samkvæmt 3. tl., lið a skal mjólkinn flokkuð í hverri viku samkvæmt slökustu flokkun í hverri viku og fæst þannig eitt sýni í viku og þar með fjögur í mánuði.

Verðfellingun skal reikna sem hér segir:

Fyrir hvert sýni sem fer í annan flokk, skal verðfellt um 2%

Fyrir hvert sýni sem fer í þriðja flokk, skal verðfellt um 5%

Samanlögð prósentu einstakra flokka skal gilda sem heildarverðfelling fyrir allt mjólkurmagn framleiðandans í mánuðinum. Verðfelling fyrir hvern lítra mjólkur skal reiknuð af grundvallarverði sem gildir á hverjum tíma.

Reglur sem gilda um sölubann vegna frumutölu:

Reiknað skal út rúmfræðilegt (geometriskt) meðaltal frumutöluáælinga í mánuðinum og flokka samkvæmt d lið 3. tl. og reikna síðan sem eitt sýni í mánuði. Svo lengi sem meðaltal frumutölu í mánuði er viðvarandi yfir mörkum fyrir fyrsta flokks mjólk skulu meðaltöl undangenginna mánaða reiknast með sem eitt sýni fyrir hvern mánuð, þó mest fjögur sýni. Standist mjólkinn ekki kröfur um mjólk í 1. flokki er mjólkurstöð óheimilt að kaupa mjólkina.

Reglur sem gilda ef lyfjaleifar mælast í innleggsmjólk:

Ef lyfjaleifar mælast í innleggsmjólk fær framleiðandinn ekki greiðslu fyrir mjólkurinnleggið. Mjólkurinnleggið reiknast þó til greiðslumarks.

5. og 6. töluliður standa óbreyttir.

5. gr.

Viðauki IV fellur niður.

6. gr.

Reglugerð þessi er sett með stoð í lögum nr. 93/1995 um matvæli, með síðari breytingum, og öðlast þegar gildi.

Umhverfissráðuneytinu, 21. desember 2000.

Siv Friðleifsdóttir.

Ingimar Sigurðsson.

SKIPULAGSSKRÁ

fyrir Minningarsjóð Ingibjargar Guðjónsdóttur Johnson.

1. gr.

Sjóðurinn heitir Minningarsjóður Ingibjargar Guðjónsdóttur Johnson. Ingibjörg var fædd að Laugabökkum í Ölfusi 2. júní 1901 og lést 29. nóvember 1997 í Vacaville í Kaliforníu. Stofnandi sjóðsins er Krabbameinsfélag Íslands.

2. gr.

Tilgangur sjóðsins er að efla rannsóknir á krabbameini.

3. gr.

Heimili og varnarþing sjóðsins er í Reykjavík.

4. gr.

Upphaflegt stofnfé sjóðsins er eitthundrað og sextíu þúsund Bandaríkjadalir eða jafnvirði ellefu milljóna og fimmhundrað þúsund íslenskra króna sem Ingibjörg ánafnaði Krabbameinsfélagi Íslands í arfleiddsluskrá dagsettri 21. ágúst 1990.

5. gr.

Sjóðurinn hefur sjálfstæðan fjárhag og er í vörslu Krabbameinsfélags Íslands, sem sér um bókhald hans og fjárreiður. Reikningar sjóðsins skulu endurskoðaðir árlega af löggiltum endurskoðanda. Reikningsár skal vera almanaksárið.

6. gr.

Stjórn sjóðsins skipa þrír menn, tveir tilnefndir af stjórn Krabbameinsfélags Íslands og einn af fjölskyldu Ingibjargar Guðjónsdóttur Johnson. Tilnefningar skulu gilda í eitt ár í senn, í fyrsta skipti frá 1. janúar 2000.

7. gr.

Tekjur sjóðsins eru:

- a) Vextir af stofnfé.
- b) Verðbætur af stofnfé.
- c) Fé sem sérstaklega er gefið eða veitt til sjóðsins og samræmist tilgangi hans.
- d) Aðrar tekjur en þær sem að framan greinir.

8. gr.

Ávaxta skal stofnfé sjóðsins sem tryggilegast og arðvænlegast og má aldrei skerða það. Til styrkveitinga úr sjóðnum má aðeins verja 80% af tekjum samkvæmt 7. grein hér að framan, liðum a, c og d. Verði afgangur af tekjum ársins má ráðstafa honum á næstu tveimur árum, en annars leggst hann við stofnfé sjóðsins.

9. gr.

Stjórn sjóðsins auglýsir árlega eftir umsóknum um styrki úr sjóðnum. Stjórn sjóðsins fjallar um styrkumsóknir og veitir styrki úr sjóðnum í samræmi við tilgang hans. Heimilt er að veita styrki til rannsókna og til tækjakaupa.

10. gr.

Breytingar á skipulagsskrá þessari má gera ef það telst nauðsynlegt. Engin breyting á skipulagsskránni fær þó gildi nema með samþykki allra stjórnarmanna.

11. gr.

Verði sjóðurinn lagður niður skulu eignir hans renna óskiptar til Krabbameinsfélags Íslands.

12. gr.

Skipulagsskrá þessi öðlast gildi þegar stjórn Krabbameinsfélags Íslands hefur samþykkt hana.

13. gr.

Leita skal staðfestingar dómsmálaráðherra á skipulagsskrá þessari.

14. gr.

Skipulagsskrá þessi kemur í stað Skipulagsskrár fyrir Minningarsjóð Ingibjargar Guðjónsdóttur Johnson sem staðfest var 15. febrúar 2000, nr. 142 í B-deild Stjórnartíðinda 2000.

Reykjavík, 2. október 2000.

Skipulagsskrá þessi staðfestist hér með samkvæmt lögum um sjóði og stofnanir sem starfa samkvæmt staðfestri skipulagsskrá, nr. 19/1988.

Dóms- og kirkjumálaráðuneytinu, 8. desember 2000.

F. h. r.

Jón Thors.

Fanney Óskarsdóttir.

GJALDSKRÁ

gatnagerðargjalda í Fjarðabyggð.

1. gr.

Af öllum lóðum, nýbyggingum, stækkunum eldri húsa svo og annarra mannvirkja, hvort sem er á leigu- eða eignarlóðum, skal greiða gatnagerðargjald til bæjarsjóðs samkvæmt gjaldskrá þessari. Um gatnagerðargjald fer að öðru leyti eftir lögum um gatnagerðargjald nr. 17/1996 og reglugerð um gatnagerðargjald nr. 543/1996.

2. gr.

Gatnagerðargjaldi skal varið til gatnagerðar í bæjarfélaginu. Skal nota það til greiðslu alls kostnaðar við að fullgera gatnakerfi, þ.e. að skipuleggja, hanna og undirbyggja götur með tilheyrandi lögnum, götulýsingu, slitlagi, kantsteinum, gangstéttum og gangbrautum, umferðareyjum, gangstígum og opnum svæðum. Innifalið í fullu gatnagerðargjaldi er ein mæling fyrir staðsetningu og hæðarafsetningu byggingar og ein staðsetning lóðarmarka.

3. gr.

Gatnagerðargjald er reiknað út frá flatarmáli lóðar og stærð allra bygginga á henni í rúmmetrum. Rúmmál húsa skal reikna skv. ÍST 50 um flatarmál og rúmmál bygginga og skal miðað við brúttóstærðir. Gjald á rúmmetra skal tilgreint í heilum krónum.

Pegar veitt er byggingarleyfi fyrir nýbyggingu eða viðbyggingu við götu sem þegar hefur verið lagt á bundið slitlag skal greiða gatnagerðargjald af viðkomandi byggingu.

Gatnagerðargjald vegna nýbyggingar og/eða viðbyggingar skal miða við ákveðinn hundraðshluta byggingarkostnaðar á rúmmetra í vísitöluhúsi Hagstofu Íslands, fjölbýlishúsi, svo sem hér segir:

- | | |
|---|-------|
| 1. Einbýlishús | 3,75% |
| 2. Tvíbýlishús og sambyggð einbýlishús á einni hæð | 3,00% |
| 3. Fjölbýlishús 2 hæðir | 2,25% |
| 4. Fjölbýlishús 3 hæðir eða meira | 1,50% |
| 5. Verslunar- og skrifstofuhúsnæði | 3,75% |
| 6. Iðnaðarhús, vörugeymslur og annað atvinnuhúsnæði | 1,50% |

Af hverjum fermeter lóðar skal greiða kr. 49,22 (miðað við byggingarvísitölu 1. desember 1997).

Af kjöllum (jarðhæðum) og rishæðum þar sem lofthæð er undir 1,80 m og sem ekki eru notuð til íbúðar eða atvinnurekstrar, svo og bifreiðageymslum skal greiða hálf gald.

Gjald skal miða við brúttórúmmál húss, samkvæmt samþykktum uppdrætti og af lóð skv. þinglýstum grunnleigusamningi. Nú er ekki fyrir hendi samþykktur uppdráttur og skal þá miða við þá stærð húss sem skipulag gerir ráð fyrir, en sé slíkt ekki ákveðið í skipulagi, skal miða við skráningu fasteignamats eða eftirtaldar lágmarksstærðir:

Einbýlishús með tilheyrandi bílgeymslu	500 rúmmetra
Raðhús, tvíbýlishús, sambyggð einbýlishús	400 rúmmetra hver íbúð
Fjölbýlishús	300 rúmmetra
Lóðir	750 fermetra

Fyrir önnur hús skal áætla nýtingarhlutfall lóðar 0,2 - 0,5 eftir nánari ákvörðun byggingarnefndar hverju sinni, þ.e. ef samþykkt deiliskipulag kveður ekki á um nýtingarhlutfallið. Meðalhæð skal reikna 3,5 metra. Framangreindar reglur gilda, ef hús er stækkað, að því er til stækkunar tekur.

4. gr.

Gjöld samkvæmt 3. gr. breytast miðað við vísitölu byggingarkostnaðar eins og hún er í. hvers mánaðar. Bæjarstjórn (bæjarráði) er heimilt í sérstökum tilvikum að hækka eða lækka gatnagerðargjald á einstökum lóðum eða svæðum um allt að 25%.

5. gr.

Gjalddagar gatnagerðargjalds skulu vera sem hér segir:

Við lóðarúthlutun skal greiða 50% gatnagerðargjalds. Hafi ekki verið lagt bundið slitlag á viðkomandi götu við lóðarúthlutun skal einungis greiða 20% gjaldsins við lóðarúthlutun og 30% við lagningu bundins slitlags.

Við útgáfu byggingarleyfis skal greiða 25%.

Þegar hús er fohelt skal greiða 25%.

B-gatnagerðargjald sem lagt er á samkvæmt eldri lögum (51/1974, sbr. lög nr. 31/1975) greiðist þannig að 20% greiðist þegar lagningu varanlegs slitlags er lokið. Eftirstöðvar greiðist með skuldabréfi með jöfnum afborgunum á næstu 4 árum. Gjald dagar afborgana og vaxta geta verið 1, 3 eðar 12 á ári. Vextir skulu vera fastir 7%. Skuldabréf eru óverðtryggð. Skuldabréfin skulu tryggð með lögveði í viðkomandi fasteign. Bæjarsjóði er heimilt að selja skuldabréfin.

Af gjaldföllnu gatnagerðargjaldi skal reikna dráttarvexti skv. III. kafla vaxtalaga nr. 25/1987.

6. gr.

Gatnagerðargjald skv. 3. gr. miðast við þá vísitölu sem í gildi er við gjalddaga skv. 6. gr.

7. gr.

Heimilt er bæjarstjórn að fresta álagningu gatnagerðargjalds á fasteignir þeirra sem náð hafa 67 ára aldri og þeirra sem eiga við langvarandi sjúkdóma og örorku að stríða.

Verði húseign, sem frestað hefur verið álagningu gatnagerðargjalds á seld, skal bæjarstjórn heimilt að leggja gjaldið á að nýju eins og það er á þeim tíma sem eignin er seld. Skal þinglýsa þeirri kvöð á viðkomandi fasteign.

Heimilt er að veita staðgreiðsluafslátt af gatnagerðargjaldi, eftir ákvörðun bæjarstjórnar á hverjum tíma.

8. gr.

Gjaldskrá samþykkt í bæjarráði 20. júlí 1998 og staðfest í bæjarstjórn 20. ágúst 1998. Viðauki við 5. grein staðfestur í bæjarstjórn 28. desember 2000. Gjaldskrá þessi er sett samkvæmt 11. grein reglugerðar um gatnagerðargjöld nr. 543/1996 með vísan til laga nr. 17/1996 og öðlaðist gildi við sameiningu sveitarfélaganna 7. júní 1998. Viðauki við 5. grein öðlast gildi nú þegar.

Fjarðabyggð, 28. desember 2000.

Bæjarstjórinn í Fjarðabyggð,
Guðmundur Bjarnason.

Nr. 973

19. desember 2000

REGLUGERÐ

um framlög úr Jöfnunarsjóði sveitarfélaga til vatnsveitna á lögbýlum.

1. gr.

Þar sem svo háttar til að hagkvæmara er að mati sveitarstjórnar að leggja vatnsveitu að einstökum bæjum í dreifbýli, sbr. 2. mgr. 1. gr. laga nr. 81/1991, um vatnsveitur sveitarfélaga, með síðari breytingum, er heimilt að greiða framlög úr Jöfnunarsjóði sveitarfélaga vegna stofnkostnaðar við vatnsveitu á vegum eigenda einstakra lögbýla.

Ákvæði reglugerðar þessarar ná til allra jarðeigna í landinu þar sem landbúnaður er stundaður í þeim mæli að talist getur búrekstur eða þáttur í búrekstri, að undanskildum þeim jörðum og jarðarhlutum sem liggja innan skipulagðra þéttbýlissvæða sveitarfélaga. Framlög eru ekki veitt til framkvæmda á lögbýlum sem eigi hafa verið setin tvö ár eða lengur næst á undan framkvæmdaári eða eru nytjuð frá öðrum lögbýlum nema byggingar á jörðinni séu nytjaðar til búrekstrar sem krefst aðgangs að vatni eða fyrir liggi heimild til bústofnunar þar samkvæmt jarðalögum, nr. 65/1976, með síðari breytingum.

Heimilt er að veita framlög, þar sem svo háttar til að vatnsveita þjónar bæði lögbýli og fasteignum sem ekki falla undir reglugerð þessa, í réttu hlutfalli við eignarhald.

2. gr.

Stjórn Bændasamtaka Íslands gerir í lok hvers árs tillögur til félagsmálaráðuneytisins um úthlutun framlaga vegna einstakra framkvæmda á því ári og annast greiðslur til framkvæmdaaðila. Framlög vegna framkvæmda á næstliðnu ári skulu greidd eigi síðar en 15. febrúar ár hvert.

Hámarksframlag vegna einstakra framkvæmda má nema allt að 44% stofnkostnaðar við vatnsveitu til heimilis- og búsparfa, þ.e. kostnaðar við vatnsupptöku, þar með talin borun eftir vatni og dælur, vatnsgeyma og leiðslu frá vatnsbóli að bæjarvegg. Enn fremur telst til stofnkostnaðar þóknun fyrir úttekt, sbr. 5. gr.

Heildarfjárhæð framlaga úr Jöfnunarsjóði sveitarfélaga samkvæmt reglugerð þessari á hverju ári skal ekki fara yfir 25 millj. kr.

3. gr.

Umsóknir um framlög til vatnsveituframkvæmda skulu vera skriflegar og hafa borist Bændasamtökum Íslands fyrir 15. nóvember árið áður en ráðist er í viðkomandi framkvæmd. Umsókn skal fylgja mat leiðbeiningarmiðstöðvar/héraðsráðunautar á þörf býlisins fyrir viðkomandi framkvæmd og staðfest kostnaðar- og framkvæmdaáætlun. Sé um byggingar að ræða skulu fylgja teikningar.

Umsókn skal fylgja umsögn viðkomandi sveitarstjórnar um að skilyrði 1. mgr. 1. gr. sé uppfyllt.

Ef ráðast þarf tafarlaust í vatnsveituframkvæmd, s.s. vegna þess að vatnsból þornar í náttúruhamförum eða af öðrum ástæðum, skal meta umsókn sem gilda ef hún berst fyrir 15. nóvember á framkvæmdaári, enda fylgi staðfesting leiðbeiningarstöðvar/héraðsráðunautar á að framkvæmd hafi verið nauðsynleg og kostnaður er ekki umfram það sem eðlilegt getur talist.

4. gr.

Mati á umsóknum skal lokið fyrir 1. febrúar á framkvæmdaári og tilkynna Bændasamtök Íslands umsækjendum hvort umsóknir fullnægja skilyrðum reglugerðar þessarar um styrk-hæfni. Jafnhliða skulu Bændasamtökin senda ráðuneytinu áætlun um heildarframlög vegna framkvæmda á árinu.

Í tilkynningu skv. 1. mgr. þessa ákvæðis er heimilt að setja nauðsynleg skilyrði um tæknilegan frágang vatnsveitu.

5. gr.

Úttektir á framkvæmdum, staðfestar af viðkomandi leiðbeiningarstöð/héraðsráðunauti, skulu berast Bændasamtökum Íslands fyrir 15. nóvember á framkvæmdaári. Framkvæmdum skal lokið áður en úttekt fer fram.

Vatnsveituframkvæmdum telst lokið er pípur hafa verið grafnar í jörðu og einangraðar eins og fyrir er mælt í verklýsingu og gengið hefur verið frá vatnsbóli þannig að yfirborðsvatn komist ekki í það eða viðeigandi hreinsibúnaði hefur verið komið fyrir, sé þörf á að nota yfirborðsvatn.

Úttektarmaður skal, með samanburði við lýsingu og/eða teikningar sem fylgdu umsókn, fullvissa sig um að verkið sé unnið í samræmi við það sem lýst var í umsókn og þau skilyrði sem sett eru í tilkynningu Bændasamtaka Íslands, sbr. 2. mgr. 4. gr.

Ef óskað er eftir framlagi vegna framkvæmda sem ekki hafa verið teknar út fyrir 15. nóvember skal sótt um það að nýju vegna framkvæmda næsta árs. Hafi framkvæmdum verið frestað milli ára verður að sækja um framlag á ný.

6. gr.

Ef Bændasamtök Íslands telja að framkvæmdakostnaður eða einstakir kostnaðarliðir hafi farið fram úr því sem eðlilegt getur talist er þeim heimilt að miða við lægri fjárhæð í tillögum sínum til félagsmálaráðherra, sbr. 2. gr. Tilkynna skal framkvæmdaaðila um allar slíkar breytingar og gefa honum hæfilegan frest til að veita skýringar.

7. gr.

Reglugerð þessi er sett samkvæmt heimild í 3. mgr. 13. gr. laga um tekjustofna sveitarfélaga, nr. 4/1995, samanber lög nr. 144/2000, og öðlast þegar gildi.

Ákvæði til bráðabirgða.

Þrátt fyrir ákvæði 2. gr. skal stjórn Bændasamtaka Íslands skila tillögum um úthlutun framlaga vegna framkvæmda á árunum 1999 og 2000 eigi síðar en 15. mars 2001. Umsóknir um framlög vegna framkvæmda sem fram fóru á þeim árum skulu berast eigi síðar en 1. febrúar 2001 og skulu Bændasamtökin afla umsagna frá viðkomandi sveitarstjórnnum, sbr. 2. mgr. 3. gr., ef þær fylgja ekki umsóknum.

Heimilt er Bændasamtökunum að miða við lægri kostnaðartölur í tillögum sínum samkvæmt 1. mgr. en fram koma í umsóknum vegna þessara ára ef bersýnilegt er að framkvæmd hefur reynst dýrari en eðlilegt getur talist. Framlög vegna framkvæmda skv. 1. mgr. skulu greidd eigi síðar en 1. apríl 2001.

Félagsmálaráðuneytinu, 19. desember 2000.

Páll Pétursson.

Guðjón Bragason.

REGLUR

um Rannsóknánámssjóð.

Hlutverk.

1. gr.

Hlutverk Rannsóknánámssjóðs er að styrkja rannsóknatengt framhaldsnám að loknu grunnnámi við háskóla. Rannsóknaverkefni skal nema að minnsta kosti 30 einingum af náminu. Rannsóknarráð Íslands sér um rekstur Rannsóknánámssjóðs í umboði stjórnar sjóðsins. Tekjur sjóðsins eru árlegt framlag skv. fjárlögum auk framlaga frá öðrum aðilum.

Stjórn sjóðsins.

2. gr.

Menntamálaráðherra skipar þriggja manna stjórn sjóðsins. Í sjóðstjórn sitja fulltrúi tilnefndur af samstarfsnefnd háskólastigsins, fulltrúi tilnefndur af Rannsóknarráði Íslands og fulltrúi skipaður af ráðherra án tilnefningar og skal hann jafnframt vera formaður stjórnar sjóðsins.

Styrkveitingar.

3. gr.

Veittir eru styrkir til rannsóknatengds framhaldsnáms sem stundað er við háskóla eða á ábyrgð hans í samvinnu við rannsóknastofnanir eða fyrirtæki. Sé námið stundað við háskóla erlendis skal rannsóknaverkefnið lúta að íslensku viðfangsefni og vísindamaður með starfsaðstöðu á Íslandi taka virkan þátt í leiðbeiningu nemandans. Tilhögun námsins fer eftir reglum einstakra deilda og eftir almennum reglum háskóla.

Stjórn Rannsóknánámssjóðs leitar faglegrar umsagnar um vísindalegt gildi verkefna, framkvæmda- og fjárhagsáætlun og vísindalega hæfni leiðbeinenda hjá vísindanefnd viðkomandi háskóla eða samsvarandi aðila, áður er stjórnin úthlutar styrkjum.

Við mat á umsóknum er m.a. tekið tillit til eftirtalinna þátta:

1. Frammistöðu nemandans í námi.
2. Vísindagildi fyrirhugaðs rannsóknaverkefnis og frágangi umsóknar.
3. Rannsóknavirkni leiðbeinenda.
4. Tengslum rannsóknaverkefnis við fræðasvið leiðbeinenda.

Styrkir eru einkum veittir til framfærslu nemandans og vegna kostnaðar rannsóknaverkefnis, skv. greinargerð í umsókn. Taka má tillit til kostnaðar leiðbeinanda starfi hann utan háskóla.

Ýmis ákvæði.

4. gr.

Styrkþegar skulu fara að gildandi lögum og almennum reglum við vinnu sína og afla sér allra nauðsynlegra heimilda til verksins eftir því sem við á hjá siðanefndum, vísindanefndum og nefndum sem sjá um persónuvernd.

Styrkþegar skulu í öllum ritsmíðum sínum um niðurstöður vísindarannsókna sem styrktar eru af sjóðnum geta um þátt hans í viðkomandi verki. Enskt heiti sjóðsins er: „The Icelandic Research Fund for Graduate Students“.

Gildistaka.

5. gr.

Reglur þessar sem settar eru samkvæmt 23. gr. laga nr. 61/1994 um Rannsóknarráð Íslands öðlast þegar gildi.

Menntamálaráðuneytinu, 18. desember 2000.

Björn Bjarnason.

Guðríður Sigurðardóttir.

SAMPYKKT**um stjórn og fundarsköp Skilmannahrepps.**

1. KAFLI

Um skipan hreppsnefndar og verkefni hennar.

1. gr.

Hreppsnefnd Skilmannahrepps er skipuð 5 hreppsnefndarmönnum kjörnum samkvæmt lögum um kosningar til sveitarstjórna nr. 5/1998, sbr. 8. og 12. gr. sveitarstjórnarlaga nr. 45/1998.

2. gr.

Starfstímabil hreppsnefndar hefst 15 dögum eftir kjördag í sveitarstjórnarkosningum og gildir til jafnlengdar að fjórum árum liðnum.

3. gr.

Hreppsnefnd fer með stjórn Skilmannahrepps samkvæmt ákvæðum sveitarstjórnarlaga og annarra laga. Jafnframt fer hreppsnefndin með yfirstjórn stofnana og fyrirtækja á vegum hreppsins að svo miklu leyti sem hreppsnefnd hefur ekki falið öðrum slíka yfirstjórn.

4. gr.

Hreppsnefnd skal gæta hagsmuna hreppsins og vera í fyrirsvari fyrir hann og vinna að sameiginlegum velferðarmálum hreppsþúa.

5. gr.

Hreppsnefnd annast þau verkefni sem henni eru falin í lögum, reglugerðum og samþykktum. Þá getur hreppsnefnd ákveðið að hreppurinn taki að sér verkefni sem varðar íbúa hans sérstaklega enda sé það ekki falið öðrum til úrlausnar að lögum.

6. gr.

Meðal verkefna hreppsnefndar Skilmannahrepps er:

1. Að kjósa oddvita og varaoddvita hreppsnefndar, nefndir, ráð og stjórnir skv. V. kafla samþykktar þessarar, kjósa skoðunarmenn til að yfirfara ársreikninga hreppsins og ráða löggiltan endurskoðanda eða endurskoðunarfyrirtæki sem vinna skal að endurskoðun hjá hreppnum.
2. Að setja samþykktir og gjaldskrár eftir því sem lög mæla fyrir um og þörf krefur.
3. Að stjórna fjármálum hreppsins, stofnana hans og fyrirtækja skv. VI. kafla sveitarstjórnarlaga, sbr. og VI. kafla samþykktar þessarar.
4. Að ákveða stjórnkerfi hreppsins og ráða starfsmenn í helstu stjórnunarstöður hjá hreppnum.

II. KAFLI

Um fundarsköp hreppsnefndarinnar.

7. gr.

Hreppsnefnd heldur reglulega fundi einu sinni í hverjum mánuði fyrsta fimmtudag hvers mánaðar. Hreppsnefndarfundir skulu að jafnaði hefjast kl. 21.00. Heimilt er að fella niður fundi í hreppsnefnd í allt að tvo mánuði að sumarlagi.

Aukafundi skal halda í hreppsnefnd eftir því sem þörf krefur að mati oddvita og skylt er að halda aukafund í hreppsnefnd ef a.m.k. þriðjungur hreppsnefndarmanna krefst þess, enda geri þeir grein fyrir ástæðum og fundarefni.

8. gr.

Sá hreppsnefndarmaður sem á að baki lengstu setu í sveitarstjórn kveður hana saman til fyrsta fundar að afloknum sveitarstjórnarkosningum eigi síðar en 15 dögum eftir að hún tekur við störfum, þ.e. eigi síðar en 30 dögum eftir kjördag.

Hafi tveir eða fleiri hreppsnefndarmenn átt jafnlengi setu í hreppsnefnd fer aldursforseti þeirra með fundarboð skv. 1. mgr.

9. gr.

Oddviti, sbr. þó 8. gr., boðar hreppsnefndarfundu og ákveður jafnframt fundarstað hafi hreppsnefndin ekki gert það.

10. gr.

Íbúum hreppsins skal kunnert með auglýsingu hvar og hvenær hreppsnefndarfundir eru haldnir. Miðað skal við að sem flestir íbúar hreppsins hafi greiðan aðgang að auglýsingunni.

Í upphafi kjörtímabils hreppsnefndar tekur hreppsnefndin ákvörðun um hvernig fundir hennar verði auglýstir og með hvaða fyrirvara. Skal sú ákvörðun kynnt íbúum hreppsins með tryggunn hætti, svo sem í dreifibréfi eða auglýsingu í staðbundnu fréttablaði.

11. gr.

Oddviti semur dagskrá hreppsnefndarfundar og skal dagskráin fylgja fundarboði.

Á dagskrá hreppsnefndarfundar skal taka:

1. Lögákveðnar kosningar, svo sem kosningu oddvita og varaoddvita, kosningar nefnda, ráða og stjórna á vegum hreppsins, svo og ráðningar starfsmanna í helstu stjórnunarstöður hjá hreppnum.
2. Fundargerðir nefnda, ráða og stjórna á vegum hreppsins, sbr. 49. gr. sveitarstjórnarlaga.
3. Önnur mál sem falla undir verksvið hreppsnefndar og oddviti ákveður að taka á dagskrá eða einhver hreppsnefndarmaður óskar að tekin verði á dagskrá.

Hreppsnefndarmaður sem óskar að fá mál tekið á dagskrá hreppsnefndarfundar skal tilkynna það oddvita skriflega með tillögu eða fyrirspurn a.m.k. þremur sólarhringum fyrir fund.

Dagskrá hreppsnefndarfundar skulu fylgja afrit fundargerða, tillagna og annarra gagna sem oddviti telur nauðsynleg til að hreppsnefndarmenn geti undirbúið sig fyrir fundinn.

Dagskrá skal jafnframt fylgja afrit fundargerðar síðasta hreppsnefndarfundar.

12. gr.

Oddviti skal hafa sent hreppsnefndarmönnum fundarboð hreppsnefndarfundar ásamt dagskrá og fylgigögnum þannig að þau gögn berist þeim í síðasta lagi tveimur sólarhringum fyrir hreppsnefndarfund.

13. gr.

Dagskrá hreppsnefndarfundar skal vera aðgengileg íbúum hreppsins þegar hún hefur verið samin, svo sem á auglýsingatöflu hreppsins, skrifstofu hreppsins á venjulegum afgreiðslutíma eða með öðrum hætti sem hreppsnefndin ákveður.

14. gr.

Oddviti skal senda hreppsnefndarmönnum fundarboð aukafundar í hreppsnefnd þannig að það berist þeim ásamt dagskrá a.m.k. sólarhring fyrir fund.

15. gr.

Sá hreppsnefndarmaður er boðar til fyrsta fundar skv. 8. gr. setur fyrsta fund nýkjörinnar hreppsnefndar og stýrir honum uns oddviti hefur verið kjörinn.

Oddviti hreppsnefndar skal kjörinn til eins árs. Ef oddviti nýtur ekki lengur stuðnings meirihluta hreppsnefndarmanna skal hann víkja sæti og oddvitakjör fara fram á ný.

Sá er rétt kjörinn oddviti sem fengið hefur atkvæði meirihluta hreppsnefndarmanna. Verði þeim atkvæðafjöldi ekki náð skal kjósa að nýju um þá tvo sem flest atkvæði fengu. Hafi þrír eða fleiri hreppsnefndarmenn fengið jafnmörg atkvæði skal varpa hlutkesti um hverja tvo skuli kjósa. Verður þá sá rétt kjörinn oddviti sem fleiri atkvæði fær þó hann fái ekki helming atkvæða. Verði atkvæði jöfn ræður hlutkesti kosningu.

Oddviti stjórnar kjöri varaoddvita hreppsnefndar og skal sömu aðferð beitt við kosningu hans, sbr. 3. mgr. Varaoddviti skal kjörinn til jafnlangs tíma og oddviti.

Tilkynna skal kjör oddvita og varaoddvita til félagsmálaráðuneytisins þegar að því loknu.

Sé enginn oddvita á fundi gegnir aldursforseti störfum oddvita nema hreppsnefnd ákveði að kjósa sérstakan fundarstjóra.

Ef oddviti deyr eða verður varanlega forfallaður frá störfum skal kjósa oddvita í hans stað til loka kjörtímabils oddvita.

16. gr.

Hreppsnefnd getur kosið tvo skrifara og tvo varaskrifara úr hópi hreppsnefndarmanna til eins árs í senn á sama fundi og kosning oddvita fer fram. Skrifarar skulu telja saman atkvæði við kosningar og þegar atkvæðagreiðslur fara fram í hreppsnefndinni.

17. gr.

Hreppsnefndarfundur skal halda í heyranda hljóði og almenningi heimilaður aðgangur að þeim eftir því sem húsrúm leyfir.

Hreppsnefndarfundur skal haldinn í húsnæði sem fullnægir ákvæðum skipulags- og byggingarlaga og byggingarreglugerðar um aðgang fatlaðs fólks.

Hreppsnefnd getur ákveðið að einstök mál verði rædd fyrir luktum dyrum þegar það telst nauðsynlegt vegna eðlis málsins, svo sem viðkvæm einkamál manna eða viðskiptamál sem æskilegt er vegna hagsmuna hreppsins að rædd verði fyrir luktum dyrum. Jafnframt getur hreppsnefndin ákveðið að hreppsnefndarfundur þar sem eingöngu er fjallað um slík mál verði haldinn fyrir luktum dyrum. Tillaga um að mál skuli rædd fyrir luktum dyrum skal afgreidd umræðulaust í hreppsnefnd.

Óheimilt er að skýra frá því sem fram kemur við umræður á lokuðum fundi í hreppsnefnd.

18. gr.

Hreppsnefndarfundur er lögmætur ef meira en helmingur hreppsnefndarmanna er mættur á fundinn og getur hreppsnefndin enga bindandi ályktun gert nema hreppsnefndarfundur sé lögmætur.

19. gr.

Oddviti hreppsnefndar stýrir fundum hennar. Hann setur fund, kannar lögmæti hans, stjórnar umræðum og afgreiðslu mála og slítur fundi þegar dagskrá hans er tæmd. Jafnframt sér hann um að fundargerðir séu skipulega færðar í gerðabók hreppsnefndarinnar og að allar ályktanir og samþykktir séu rétt og nákvæmlega bókaðar.

Oddviti úrskurðar um skilning á fundarsköpum en skjóta má úrskurði hans til úrlausnar hreppsnefndar. Oddviti sér um að allt fari skipulega og löglega fram á hreppsnefndarfundum og er hreppsnefndarmönnum skylt að lúta valdi hans að því er varðar fundarsköp og góða reglu.

Raski áheyrandi fundarfríði getur oddviti vísað honum úr fundarsal. Leyfi oddvita þarf til að taka myndir og hljóðrita umræður á hreppsnefndarfundum.

20. gr.

Mál skulu tekin til umræðu og afgreidd í þeirri röð sem þau eru á dagskrá nema oddviti eða hreppsnefnd ákveði annað.

Heimilt er að taka til meðferðar á hreppsnefndarfundum mál sem ekki hefur verið á dagskrá ef 2/3 viðstaddra hreppsnefndarmanna samþykkja slík afbrigði.

21. gr.

Hreppsnefnd afgreiðir mál að jafnaði við eina umræðu. Þó skal hafa tvær umræður með a.m.k. einnar viku millibili um eftirtalin málefni:

1. Fjárhagsáætlanir hreppsins, stofnana hans og fyrirtækja.
2. Ársreikninga hreppsins, stofnana hans og fyrirtækja.
3. Samþykktir, reglugerðir og gjaldskrár sem hljóta eiga staðfestingu ráðherra.
4. Áætlanir fyrir hreppinn sem gilda eiga til lengri tíma, svo sem þriggja ára áætlanir og skipulags- og framkvæmdaáætlanir.
5. Tilkynningu til eftirlitsnefndar skv. 75. gr. sveitarstjórnarlaga.

22. gr.

Hreppsnefndarmanni er skylt að sækja alla hreppsnefndarfundum nema lögmæt forföll hamli, svo sem önnur brýnni skyldustörf eða veikindi.

Sé hreppsnefndarmaður forfallaður um stundarsakir skal hann tilkynna eða láta tilkynna forföllin til oddvita sem boðar þá varamann hans á fund. Varamenn taka sæti í hreppsnefnd í þeirri röð sem þeir eru kosnir.

Hreppsnefnd getur heimilað einstaklingi utan hreppsnefndar að taka til máls á hreppsnefndarfundi.

23. gr.

Hreppsnefndarmanni ber að víkja sæti við meðferð og afgreiðslu máls þegar það varðar hann eða nána venslamenn hans svo sérstaklega að almennt má ætla að viljaafstaða hans mótist að einhverju leyti þar af.

Hreppsnefndarmenn eru ekki vanhæfir þegar verið er að velja fulltrúa til trúnaðarstarfa á vegum hreppsnefndarinnar eða ákveða þóknun fyrir slík störf.

Hreppsnefndarmenn sem jafnframt eru starfsmenn hreppsins og hafa sem slíkir átt þátt í að undirbúa mál sem lagt er fyrir hreppsnefndina eru alltaf vanhæfir þegar hreppsnefndin fjallar um málið. Þetta á þó hvorki við um oddvita né þegar hreppsnefndin fjallar um og afgreiðir fjárhagsáætlanir og ársreikninga hreppsins.

Hreppsnefndarmanni sem veit hæfi sitt orka tvímælis ber að vekja athygli hreppsnefndar á því.

Hreppsnefndarmanni er heimilt við meðferð máls sem hann er vanhæfur að afgreiða að gera stuttlega grein fyrir afstöðu sinni. Hreppsnefnd sker umræðulaust úr um hvort mál er svo vaxið að einhver hreppsnefndarmanna sé vanhæfur. Hreppsnefndarmaður sem hlut á að máli má taka þátt í atkvæðagreiðslu um hæfi sitt.

Hreppsnefndarmaður sem vanhæfur er við úrlausn máls skal yfirgefa fundarsal hreppsnefndar við meðferð og afgreiðslu þess.

24. gr.

Hreppsnefndarmaður hefur málfrelsi, tillögurétt og atkvæðisrétt á hreppsnefndarfundum. Hreppsnefndarmaður sem taka vill til máls skal óska heimildar oddvita. Að jafnaði skulu hreppsnefndarmenn taka til máls í þeirri röð sem þeir hafa kvatt sér hljóðs. Víkja má frá þeirri reglu ef um er að ræða oddvita, framsögumann í máli eða hreppsnefndarmann sem óskar að gera stutta athugasemd eða koma leiðréttingu á framfæri. Hafi tveir eða fleiri hreppsnefndarmenn kvatt sér hljóðs samtímis ákveður oddviti í hvaða röð þeir skuli tala. Hreppsnefndarmaður skal flytja mál sitt úr ræðustól nema oddviti leyfi annað.

25. gr.

Hreppsnefndarmaður skal beina máli sínu til oddvita eða fundarins. Þegar til umræðu er fundargerð nefndar, ráðs eða stjórnar skal hreppsnefndarmaður taka fram hvaða lið/liði fundargerðarinnar hann óskar að ræða.

Hreppsnefndarmaður má tala tvisvar við hverja umræðu máls. Heimilt er þó hreppsnefndarmanni að taka oftari til máls til að bera af sér ámæli eða til að gera stutta athugasemd um fundarstjórn oddvita. Oddviti, flutningsmaður tillögu eða framsögumaður (talsmaður flutningsmanna) má þó tala oftari en tvisvar við hverja umræðu máls.

Ekki má hreppsnefndarmaður lesa upp prentað mál við umræður í hreppsnefnd nema með leyfi oddvita.

26. gr.

Beri hreppsnefndarmaður aðra menn brigslum skal oddviti víta hann. Oddviti getur lagt til við hreppsnefnd að hreppsnefndarmaður sem víttur hefur verið tvisvar á sama fundi verði sviptur málfrelsi á þeim fundi. Skal slík tillaga afgreidd umræðulaust. Hljóðnist hreppsnefndarmaður ekki úrskurði oddvita eða hreppsnefndar eða ef óregla kemur upp á fundi skal oddviti gera fundarhlé, fresta fundi eða slíta fundi ef nauðsyn krefur.

27. gr.

Telji oddviti umræður dragast úr hófi fram getur hann lagt fram dagskrártillögu um að ræðutími hvers hreppsnefndarmanns verði takmarkaður, umræðum verði lokið á tilteknum tíma eða umræðum um mál verði lokið þá þegar. Hver hreppsnefndarmaður getur borið fram slíkar tillögur. Hreppsnefnd afgreiðir tillögur um takmörkun umræðna umræðulaust. Ekki má þó takmarka umræðu um mál svo að hún standi skemur en tvær klukkustundir ef einhver hreppsnefndarmaður kveður sér hljóðs. Umræður um fjárhagsáætlun eru ekki háðar ákvæðum þessara.

28. gr.

Hreppsnefndarmaður getur borið fram breytingartillögu, viðaukatillögu, frávísunartillögu eða frestunartillögu við hvert það mál sem til umræðu er á fundi. Slíkar tillögur skulu vera skriflegar ef oddviti óskar. Oddviti ákveður í hvaða röð og með hvaða hætti slíkar tillögur eru teknar til afgreiðslu.

29. gr.

Mál er afgreitt í hreppsnefnd með því að samþykkja það eða fella það, vísa því frá hreppsnefnd eða vísa því til afgreiðslu nefndar, ráðs eða stjórnar eða oddvita. Máli sem hreppsnefnd ber að lögum að afgreiða verður þó eigi vísað til afgreiðslu annarra. Hreppsnefnd er heimilt að fresta afgreiðslu máls nema um sé að ræða mál sem að lögum ber að afgreiða fyrir tiltekinn tíma.

30. gr.

Atkvæðagreiðsla á hreppsnefndarfundi fer að jafnaði fram með handauppréttingu. Oddviti biður þá hreppsnefndarmenn sem samþykkja mál að rétta upp hönd sína. Að því búnu leitar oddviti mótatkvæða með sama hætti. Loks skýrir oddviti frá úrslitum atkvæðagreiðslunnar.

Ef mál er svo vaxið að oddviti telur ástæðulaust að atkvæðagreiðsla fari fram um það skýrir hann frá því að hann telji mál samþykkt eða fellt án atkvæðagreiðslu nema athugasemd verði við það gerð.

Oddviti getur ákveðið að mál verði afgreitt með nafnakalli. Einnig ber oddvita að láta fara fram nafnakall ef a.m.k. þriðjungur hreppsnefndarmanna óskar þess. Við nafnakall skal farið eftir tölusettri nafnaskrá hreppsnefndarmanna í stafrófsröð og skal það ráðast af útdrætti hvaða hreppsnefndarmaður greiðir fyrst atkvæði við nafnakall. Við nafnakall skal oddviti greiða atkvæði síðastur. Við nafnakall svarar hreppsnefndarmaður, þegar oddviti les upp nafn hans, já eða nei eftir því hvort hann er með máli eða móti eða tekur fram að hann greiði ekki atkvæði en slík afstaða telst þó þátttaka í atkvæðagreiðslu.

Heimilt er að afgreiða mál með skriflegri atkvæðagreiðslu ef hreppsnefndarmaður óskar og hreppsnefnd samþykkir.

Kosningar skulu ávallt vera skriflegar og leynilegar.

31. gr.

Á hreppsnefndarfundum ræður afl atkvæða úrslitum mála. Hjáseta telst þátttaka í atkvæðagreiðslu.

Ef jafnmörg atkvæði eru með málefni og móti því fellur það en við kosningar ræður hlutkesti.

Kosningar sem fara fram í hreppsnefnd skulu vera hlutfallskosningar skv. d'Hondts reglu, sbr. 85. og 86. gr. laga um kosningar til sveitarstjórna nr. 5/1998. Þegar um meirihluta-kosningu er að ræða, svo sem við kjör eins fulltrúa úr hópi tveggja eða fleiri, skal kosning fara fram eins og við oddvitakjör.

32. gr.

Hreppsnefnd getur ráðið sérstakan fundarritara utan hreppsnefndar til að annast ritun fundargerða í gerðabók hreppsnefndar. Í fundargerð skal getið hvar og hvenær fundur er haldinn og hverjir sitji fundinn. Skal skrá þau mál sem tekin eru fyrir, dagsetningu þeirra, aðila máls og meginefni og hvernig mál er afgreitt. Sé mál ekki afgreitt samhljóða skal greina í fundargerð hvernig atkvæði hafa skipst. Þegar lagðar eru fram fundargerðir nefnda nægir að skrá í fundargerð hreppsnefndar um hvaða nefndir er að ræða, dagsetningu fundargerða og fjölda töluliða.

Mál sem tekin eru fyrir á lokuðum fundi skal skrá sem trúnaðarmál.

Í lok fundar skal fundargerð lesin upp og skulu allir viðstaddir fundarmenn undirrita hana nema hreppsnefnd ákveði annað.

Hreppsnefnd getur ákveðið að fundargerðir verði skráðar í tölvu. Verði það gert skal bóka í gerðabók hreppsnefndarinnar númer fundar, hvar og hvenær fundurinn er haldinn og að fundargerð sé færð í tölvu. Þá skal færa í gerðabók fundarslit og greina blaðsíðutal fundargerða. Viðstaddir hreppsnefndarmenn skulu rita nöfn sín við slit fundar í gerðabók. Í lok fundarinnar skal tölvuskrá fundargerð prentuð út og hún undirrituð af fundarmönnum. Einnig skal oddviti og a.m.k. einn fundarmanna setja upphafsstafi sína undir hverja blaðsíðu fundargerða sem blaðsíðusettar skulu í áframhaldandi töluröð. Undirritaðar tölvuskráðar fundargerðir skulu reglulega bundnar inn til varanlegrar varðveislu.

Hreppsnefndarmaður sem vill gera athugasemd við eitthvert atriði í fundargerð getur undirritað fundargerðina með fyrirvara um það atriði.

Hreppsnefnd getur ákveðið að umræður á hreppsnefndarfundum verði hljóðritaðar eða teknar upp með öðrum hætti. Verði það ákveðið skal hreppsnefnd setja um það nánari reglur.

III. KAFLI

Um réttindi og skyldur hreppsnefndarmanna.

33. gr.

Hreppsnefndarmanni er bæði rétt og skylt að sækja fundi hreppsnefndar nema lögmæt forföll hamli.

Aðal- og varamönnum í hreppsnefnd er skylt að taka kjöri í nefnd, ráð eða stjórn á vegum hreppsins. Hver hreppsnefndarmaður er skyldur til að taka að sér þau störf sem hreppsnefnd felur honum og varða verkefni hreppsnefndarinnar, svo sem oddvistastörf. Þó getur sá sem verið hefur oddviti eitt kjörtímabil eða lengur eða setið í nefnd sama tímabil skorast undan kosningu jafnlangan tíma og hann hefur haft starfið á hendi.

34. gr.

Hreppsnefndarmanni ber að gegna störfum sínum í hreppsnefnd af alúð og samviskusemi og gæta hagsmuna hreppsins en í störfum sínum er hreppsnefndarmaður einungis bundinn af lögum og sannfæringu sinni.

35. gr.

Hreppsnefndarmaður hefur málfrelsi, tillögurétt og atkvæðisrétt á fundum hreppsnefndar eftir því sem nánar er ákveðið í samþykkt þessari.

Hreppsnefndarmanni er ekki skylt að taka þátt í atkvæðagreiðslu um einstök mál. Þegar um er að ræða mál sem hreppsnefnd er að lögum skylt að afgreiða, svo sem fjárhagsáætlun, ársreikninga eða kjör fulltrúa í lögboðnar nefndir, getur oddviti ákveðið að endurtaka atkvæðagreiðslu ef minna en helmingur hreppsnefndarmanna tekur þátt í atkvæðagreiðslunni.

Hreppsnefndarmaður á rétt á að fá mál skv. 4. og 5. gr. samþykktar þessarar tekið á dagskrá hreppsnefndarfundar, enda tilkynni hann það oddvita skriflega a.m.k. þremur sólarhringum fyrir fund.

36. gr.

Hreppsnefndarmaður á aðgang að bókum og skjölum hreppsins og einnig óhindraðan aðgang að stofnunum og fyrirtækjum hans á venjulegum afgreiðslutíma til upplýsingaöflunar vegna starfa sinna.

37. gr.

Hreppsnefndarmaður á rétt á að fá bókaða stutta athugasemd um afstöðu sína til þeirra mála sem til umræðu eru í hreppsnefnd.

38. gr.

Hreppsnefndarmaður skal gæta þagnarskyldu um það sem hann fær vitneskju um í starfi sínu og leynt á að fara vegna einka- eða almannahagsmuna samkvæmt lögum eða eðli máls. Þagnarskyldan helst áfram eftir að hreppsnefndarmaður lætur af þeim störfum.

39. gr.

Nú telur hreppsnefndarmaður sig ekki geta gegnt skyldum sínum í hreppsnefndinni án óhæfilegs álags og getur hreppsnefndin þá létt af honum störfum eða veitt honum lausn að eigin ósk um tiltekinn tíma eða til loka kjörtímabils. Varamaður tekur þá sæti hans skv. 24. gr. sveitarstjórnarlaga.

Missi hreppsnefndarmaður kjörgengi skal hann víkja úr hreppsnefndinni, sbr. þó ákvæði 4. mgr. 24. gr. sveitarstjórnarlaga.

Nú er hreppsnefndarmaður af einhverjum ástæðum sviptur fjárforræði, svo sem ef bú hans er tekið til gjaldþrotaskipta, og skal hreppsnefndin þá veita honum lausn frá störfum þann tíma er sviptingin gildir.

40. gr.

Hreppsnefndarmaður skal fá hæfilega þóknun úr hreppssjóði fyrir störf sín í hreppsnefnd. Ef um langan veg er að fara milli heimilis hreppsnefndarmanns og fundarstaðar hreppsnefndar getur hreppsnefndin auk þess ákveðið að hann skuli fá hæfilega greiðslu vegna ferðakostnaðar. Takist hreppsnefndarmaður á hendur ferð á vegum hreppsins samkvæmt ákvörðun hreppsnefndarinnar á hann rétt á greiðslu hæfilegs ferða- og dvalarkostnaðar.

Hreppsnefnd setur nánari reglur um greiðslur skv. 1. mgr.

41. gr.

Haga skal fundum hreppsnefndar þannig að hreppsnefndarmenn eigi möguleika á að taka sér orlof árlega.

42. gr.

Ákvæði þessa kafla um réttindi og skyldur hreppsnefndarmanna gilda einnig um varamenn sem taka sæti í hreppsnefndinni.

IV. KAFLI

Nefndir, ráð og stjórnir.

43. gr.

Hreppsnefnd kýs fulltrúa í nefndir, ráð og stjórnir samkvæmt ákvæðum laga, reglugerða og samþykktar þessarar. Slíkar kosningar skulu vera leynilegar bundnar hlutfallskosningar ef einhver hreppsnefndarmaður óskar þess.

Starfsmenn fyrirtækja og stofnana hreppsins eru ekki kjörgengir í nefndir, ráð og stjórnir þeirra fyrirtækja eða stofnana er þeir starfa hjá.

44. gr.

Á fyrsta fundi nefndar skal kjósa formann, varaformann og ritara nefndar nema lög eða hreppsnefndin ákveði annað.

Oddviti boðar nefnd saman til fyrsta fundar eða ákveður hver skuli gera það nema formaður hafi áður verið valinn af hreppsnefnd. Formaður nefndar boðar eða lætur boða fundi í nefnd með a.m.k. eins sólarhrings fyrirvara.

45. gr.

Nefndarmanni er skylt að sækja fundi nema lögmæt forföll hamli. Þegar aðalmaður í nefnd forfallast um stundarsakir skal varamaður hans taka sæti í nefndinni. Þegar aðalmaður í nefnd flyst burt úr hreppnum, fellur frá eða forfallast á annan hátt varanlega tekur varamaður hans sæti nema hreppsnefndin ákveði að kjósa aðalmann að nýju.

46. gr.

Nefndarfundur skal haldinn fyrir luktum dyrum. Nefnd getur kvatt á sinn fund einstaka starfsmenn hreppsins. Enn fremur getur nefnd boðið aðila að koma á sinn fund til viðræðna um tiltekin mál.

47. gr.

Formaður nefndar stýrir fundum. Ákvæði II. og III. kafla samþykktar þessarar gilda um meðferð mála í nefndum, ráðum og stjórnnum hreppsins eftir því sem við á.

48. gr.

Um hlutverk og valdsvið nefnda, ráða og stjórna hreppsins fer eftir því sem ákveðið er í lögum, reglugerðum eða samþykktum hreppsnefndar.

Hreppsnefnd getur falið nefnd fullnaðarafgreiðslu einstakra mála eða málaflokka nema slíkt vald sé að lögum sérstaklega falið hreppsnefnd til ákvörðunar.

49. gr.

Nefndir, ráð og stjórnir hreppsins skulu halda gerðabækur. Kjörinn ritari nefndar skal færa gerðabók. Nefnd getur þó ráðið sérstakan fundarritara utan nefndar. Um ritun fundargerða nefnda, ráða og stjórna gilda sömu reglur og um ritun fundargerða hreppsnefndarinnar, sbr. 32. gr.

50. gr.

Fundargerðir nefnda, ráða og stjórna hreppsins skulu teknar á dagskrá hreppsnefndar og skal það gert svo fljótt sem unnt er að loknum nefndarfundi. Ef fundargerðir innihalda ekki ályktanir eða tillögur sem þarfnast sérstakrar staðfestingar hreppsnefndarinnar eru fundargerðirnar lagðar fram til kynningar. Ef ályktanir eða tillögur þarfnast staðfestingar hreppsnefndarinnar ber að taka þær sérstaklega fyrir. Hafi ályktun nefndar, ráðs eða stjórnar í för með sér fjárútlát umfram áður veittar heimildir skal ályktunin ætíð lögð fyrir hreppsnefndina.

51. gr.

Hreppsnefnd kýs fulltrúa í eftirtaldar nefndir, ráð og stjórnir og embætti til fjögurra ára á fyrsta eða öðrum fundi að afloknum sveitarstjórnarkosningum:

1. *Barnaverndarnefnd*. Sameiginleg barnaverndarnefnd sunnan Skarðsheiðar, einn aðalmann og einn til vara skv. 6. gr. barnaverndarlaga nr. 58/1992.
2. *Búffjárefirlitsmaður*. Einn og annar til vara skv. 9. gr. laga um búfjárhald, forðagæslu o. fl. nr. 46/1991.

3. *Byggingarnefnd*. Þrír aðalmenn og jafnmargir til vara skv. 6. gr. skipulags- og byggingarlaga nr. 73/1997.
4. *Félagsmálanefnd*. Hreppsnefnd fer með félagsmál skv. 5. gr. laga um félagsþjónustu sveitarfélaga nr. 40/1991.
5. *Hafnarstjórn Grundartangahafnar*. Einn aðalmaður og annar til vara skv. 4. gr. hafnalaga nr. 23/1994.
6. *Heilbrigðisnefnd*. Sveitarstjórnirnar á svæðinu kjósa sameiginlega fimm aðalmenn og jafnmarga til vara í nefndina skv. 11. gr. laga um hollustuhætti og mengunarvarnir nr. 7/1998.
7. *Húsnæðisnefnd*. Hreppsnefnd fer með húsnæðismál skv. 6. gr. laga um húsnæðismál nr. 44/1998.
8. *Jafnréttisnefnd*. Hreppsnefnd fer með jafnréttismál skv. 10. gr. laga um jafna stöðu og jafnan rétt kvenna og karla nr. 96/2000.
9. *Kjörstjórn*. Þrír aðalmenn og jafnmargir til vara skv. 14. gr. laga um kosningar til sveitarstjórna nr. 5/1998 og 15. gr. laga um kosningar til Alþingis nr. 24/2000.
10. *Leikskólanefnd*. Leikskólinn Skýjaborg bs., einn aðalmann og annan til vara skv. 9. gr. laga nr. 78/1994.
11. *Skipulagsnefnd*. Fimm aðalmenn og fimm til vara skv. 6. gr. skipulags- og byggingarlaga nr. 73/1997.
12. *Skoðunarmenn*. Tveir aðalmenn og jafnmargir til vara skv. 69. gr. sveitarstjórnarlaga nr. 45/1998 (kjörnir á fyrsta fundi nýkjörinnar hreppsnefndar).
13. *Skólanefnd Heiðarskóla*. Einn aðalmann og einn til vara skv. 13. gr. laga um grunnskóla nr. 66/1995.
14. *Skólanefnd tónlistarskóla*. Samstarfsnefnd hreppanna kýs einn aðalmann og einn til vara skv. 2. gr. laga um fjárhagslegan stuðning við tónlistarskóla nr. 75/1985.
15. *Stjórn Búsetusjóðs Skilmannahrepps*. Tvo aðalmenn og þrjá til vara þar sem oddviti er sjálfkjörinn formaður skv. 6. gr. samþykka Búsetusjóðs.
16. *Stjórn bókasafns Heiðarskóla*. Einn aðalmann og einn til vara skv. 7. gr. laga um almenningsbókasöfn nr. 36/1997.
17. *Umferðarnefnd hreppanna sunnan Skarðsheiðar*. Einn aðalmann og einn til vara, sbr. heimild í 2. mgr. 116. gr. umferðarlaga nr. 50/1987.
18. *Héraðsnefnd Borgarfjarðarsýslu*. Einn aðalmann og einn til vara.
19. *Fulltrúaráð safnastofnunar Borgarfjarðar*. Einn aðalmann og einn til vara.
20. *Fulltrúaráð Grundartangahafnar*. Einn aðalmann og einn til vara.
21. *Stjórnarnefnd iðnaðarlóðar Norðuráls hf. á Grundartanga*. Tvo aðalmenn og jafnmarga til vara.
22. *Byggingarnefnd iðnaðarlóðar Norðuráls hf. á Grundartanga*. Einn aðalmann og einn til vara.
23. *Hússtjórn félagsheimilisins Fannahlíðar*. Þrír aðalmenn og jafnmargir til vara.

52. gr.

Hreppsnefnd getur kosið nefndir til að vinna að einstökum afmörkuðum verkefnum. Umboð slíkra nefnda fellur niður við lok kjörtímabils hreppsnefndarinnar og fyrir ef verkefni nefndar er lokið. Hreppsnefnd getur einnig afturkallað umboð slíkra nefnda hvenær sem er.

V. KAFLI

Um framkvæmdastjórn og starfslið hreppsins.

53. gr.

Oddviti hefur með höndum daglega stjórn hreppsins, undirbýr fundi hreppsnefndar, annast framkvæmd ákvarðana hreppsnefndar og annarra málefna hreppsins, svo sem bréfastkipti, gjaldheimtu og reikningshald.

Laun oddvita skulu ákveðin af hreppsnefndinni. Skulu launin endurskoðuð reglulega í samræmi við almennar launabreytingar í landinu.

Ef um er að ræða sérstakar tímabundnar framkvæmdir á vegum hreppsins sem oddviti sér um á hann rétt á sérstakri þóknun fyrir þau störf samkvæmt ákvörðun hreppsnefndarinnar. Láti oddviti í té húsnæði og aðra aðstöðu vegna skrifstofuhalds og fundahalda í þágu hreppsins á hann rétt á greiðslu fyrir þá þjónustu.

54. gr.

Oddviti undirbýr fundi hreppsnefndar, semur dagskrá og boðar til funda.

Oddvitinn hefur á hendi framkvæmd ákvarðana hreppsnefndar og málefna hreppsins að svo miklu leyti sem hreppsnefndin hefur ekki ákveðið annað. Oddvitinn er prókúruhafi hreppssjóðs. Hann undirritar skjöl varðandi kaup og sölu fasteigna hreppsins, lántökur og aðrar skuldbindingar eða ráðstafanir sem samþykki hreppsnefndar þarf til. Oddvita er heimilt með samþykki hreppsnefndarinnar að veita öðrum starfsmanni hreppsins prókúru.

Oddviti er æðsti yfirmaður starfsliðs hreppsins.

Varaoddviti gegnir störfum oddvita í forföllum hans.

55. gr.

Hreppsnefnd ræður starfsmenn í helstu stjórnunarstöður hjá hreppnum, svo sem yfirmenn stofnana og deilda hreppsins, og veitir þeim lausn frá störfum.

56. gr.

Um ráðningu annarra starfsmanna fer eftir reglum sem hreppsnefnd setur. Um kaup og kjör fer eftir kjarasamningum viðkomandi stéttarféлага.

57. gr.

Um starfskjör, réttindi og skyldur starfsmanna hreppsins fer eftir ákvæðum kjarasamninga hverju sinni og/eða ákvæðum ráðningarsamninga.

VI. KAFLI

Um fjármálastjórn hreppsins.

58. gr.

Fyrir lok janúarmánaðar ár hvert skal hreppsnefnd afgreiða fjárhagsáætlun hreppssjóðs, fyrirtækja og stofnana hreppsins fyrir yfirstandandi ár að undangengnum tveimur umræðum í hreppsnefnd. Ef ekki tekst að afgreiða fjárhagsáætlun fyrir lok frestsins skal sækja skriflega um frest til félagsmálaráðuneytisins og tilgreina ástæður fyrir umsókninni.

Form fjárhagsáætlunar skal vera í samræmi við form ársreiknings. Í fjárhagsáætlun skal koma fram rekstrar- og framkvæmdaáætlun, áætlun um efnahag í upphafi og lok árs, auk áætlaðra fjármagnshreyfinga.

Við afgreiðslu fjárhagsáætlunar tekur hreppsnefnd ákvarðanir um nýtingu tekjustofna hreppssjóðs og tekjuöflun, um öflun lánsfjár ef um það er að ræða og um ráðstöfun fjármuna á fjárhagsárinu bæði til rekstrar og eignabreytinga. Þá skal við gerð fjárhagsáætlunar hafa hliðsjón af fjárhagslegri stöðu hreppssjóðs í byrjun fjárhagsársins.

Hreppsnefndin skal árlega gæta þess svo sem kostur er að heildarútgjöld hreppsins, þar með talin rekstrarútgjöld, fari ekki fram úr heildartekjum hans.

59. gr.

Fjárhagsáætlun skv. 58. gr. skal vera meginregla um tekjuöflun, ráðstöfun fjármuna og fjármálastjórn hreppsins á fjárhagsárinu og ekki má stofna til útgjalda eða greiða fé úr hreppssjóði nema heimild sé til þess í fjárhagsáætlun, útgjöldin séu lögbundin, sammingsbundin eða samþykkt af hreppsnefndinni.

Samþykki hreppsnefnd fjárveitingu eða útgjöld utan fjárhagsáætlunar skal hún jafnframt taka ákvörðun um hvernig aflu skuli fjár til þeirra útgjalda, með auknum tekjum eða lánsfé. Samþykki slíkrar fjárveitingar telst breyting á fjárhagsáætluninni.

60. gr.

Hafi forsendur fyrir gerð fjárhagsáætlunar breyst er hreppsnefnd heimilt að endurskoða fjárhagsáætlunina. Slíkar breytingar afgreiðir hreppsnefnd við eina umræðu á hreppsnefndarfundum, enda hafi breytingartillögurnar verið sendar öllum hreppsnefndarmönnum með dagskrá viðkomandi hreppsnefndarfundar.

61. gr.

Til viðbótar árlegri fjárhagsáætlun skal hreppsnefnd semja og fjalla um þriggja ára áætlun um rekstur, framkvæmdir og fjármál hreppsins. Þessi þriggja ára áætlun skal vera rammi um árlegar fjárhagsáætlanir hreppsins. Skal hún unnin og afgreidd af hreppsnefnd innan eins mánaðar frá afgreiðslu árlegrar fjárhagsáætlunar.

62. gr.

Strax að lokinni afgreiðslu hreppsnefndarinnar skal senda félagsmálaráðuneytinu fjárhagsáætlun skv. 58. gr. og þriggja ára áætlun skv. 61. gr. Sama á við um endurskoðaða áætlun eða breytta skv. 60. gr.

63. gr.

Ársreikningur hreppsins skal fullgerður, endurskoðaður og tilbúinn til afgreiðslu í hreppsnefnd fyrir lok aprílmánaðar.

Hreppsnefndin skal taka til umfjöllunar og afgreiðslu álit, greinargerðir og tillögur endurskoðanda og skoðunarmanna.

Hreppsnefnd skal hafa lokið fullnaðarafgreiðslu ársreikninga hreppssjóðs, stofnana hreppsins og fyrirtækja hans eigi síðar en 1. júní ár hvert. Hreppsnefndarmenn skulu árita ársreikninginn.

Eintak af ársreikningnum skal senda félagsmálaráðuneytinu og Hagstofu Íslands fyrir 15. júní ár hvert ásamt greinargerð endurskoðanda og skoðunarmanna.

Samþykkt þessi, sem hreppsnefnd Skilmannahrepps hefur sett samkvæmt ákvæðum 10. og 25. gr. sveitarstjórnarlaga nr. 45/1998, staðfestist hér með til að öðlast þegar gildi.

Félagsmálaráðuneytinu, 21. desember 2000.

F. h. r.
Húnbogi Þorsteinsson.

Guðjón Bragason.

REGLUGERÐ

fyrir Akranesveitu.

I. KAFLI

Stjórn og rekstur.

1. gr.

Skilgreining.

Akranesveita, skammstafað AV, er sjálfstæður réttaraðili með sjálfstæðan fjárhag, sem Akraneskaupstaður á og starfrækir. Heimili og varnaþing veitunnar er á Akranesi.

2. gr.

Tilgangur AV er að annast á veitusvæði sínu öflun, dreifingu og sölu raforku, varmaorku, vatns samkvæmt gildandi reglugerð og rekstur holræsakerfis Akraness samkvæmt reglugerð og samþykkt bæjarstjórnar, rekstur aðveitu HAB eftir því sem um semst, rekstur vinnuflokka svo og aðra starfsemi sem því tengist og veitunni er falin samkvæmt samþykkt bæjarstjórnar Akraness.

3. gr.

Veitusvæði, einkaréttur.

Veitusvæði AV er lögsagnarumdæmi Akraneskaupstaðar. AV selur einnig heitt vatn í Innri – Akraneshreppi og öðrum sveitarfélögum eftir því sem um semst og ekki brýtur í bága við einkarétt annarra.

AV hefur einkarétt til dreifingar og sölu á raforku, varmaorku og neysluvatni á veitusvæði sínu á Akranesi.

4. gr.

Yfirstjórn.

Yfirstjórn AV er í höndum bæjarstjórnar Akraness, en framkvæmdastjórn hennar skal falin bæjarráði Akraness ásamt bæjarstjóra.

5. gr.

Verksvið stjórnar.

Hlutverk bæjarráðs varðandi rekstur Akranesveitu er að:

- a) hafa eftirlit með því að skipulag AV og starfsemi sé jafnan í réttu og góðu horfi;
- b) ákveða framkvæmdir á veitusvæðinu í samræmi við samþykktir bæjarstjórnar og ákvæði sveitastjórnarlaga;
- c) semja gjaldskrá fyrir AV og leggja hana fyrir bæjarstjórn til samþykktar;
- d) undirbúa samninga, sem lagðir eru til staðfestingar í bæjarstjórn um orkukaup og orkusölu;
- e) semja fjárhagsáætlanir og leggja fyrir bæjarstjórn;
- f) ráða fasta starfsmenn veitunnar að fengnum tillögum sviðsstjóra;
- g) gefa bæjarstjórn þær skýrslur sem hún óskar eftir;
- h) semja nánari reglur um einstök framkvæmdaatriði þessarar reglugerðar eftir því sem þörf gerist og leggja þær fyrir bæjarstjórn til samþykktar;
- i) leggja ársreikning veitunnar fyrir bæjarstjórn til samþykktar í samræmi við 83. gr. sveitarstjórnarlaga.

6. gr.

Reikningshald.

AV skal hafa sjálfstæðan fjárhag og sjálfstætt reikningshald. Reikningsár veitunnar er almanaksárið og skulu endurskoðaðir reikningar hennar fylgja öðrum ársreikningum sveitarfélagsins.

Gjaldskrá skal við það miðuð að eðlilegur afrakstur fái af því fjármagni sem á hverjum tíma er bundið í rekstri fyrirtækisins. Einnig skal að því stefnt að fyrirtækið skili nægilegum greiðsluafgangi til þess að það geti jafnan með eigin fjármagni og hæfilegum lántökum tryggt notendum sínum næga orku/neysluvatn á hagkvæmasta verði.

Tekjum AV skal fyrst og fremst varið til að standa straum af nauðsynlegum rekstrar- kostnaði og fjárfestingu þannig að öruggur rekstur veitunnar sé tryggður, þar með talin greiðsla afborgana og vaxta af skuldum hennar. Ráðstöfun hagnaðar eða jöfnun taps skal ákveðin af bæjarstjórn að fengnum tillögum stjórnar.

II. KAFLI

Verðskrá og innheimta.

7. gr.

*Gjaldskrá.*a) *Gjaldskrá.*

Verð á orku/vatni og annarri þjónustu skal ákveða í gjaldskrá. Skal gjaldskrá við það miðuð að eðlilegur afrakstur fái af því fjármagni sem á hverjum tíma er bundið í rekstri fyrirtækisins. Skal fyrirtækinu þannig vera kleift með eigin fjármagni og hæfilegum lántökum að tryggja viðskiptavinum sínum næga orku á hagkvæmasta verði.

Viðskiptavinir AV skulu greiða AV orkukaupin samkvæmt gildandi gjaldskrá á hverjum tíma. Við verðbreytingar skal reikningsfæra notkun í beinu hlutfalli við gildistíma hvernar gjaldskrár á því tímabili sem reikningurinn tekur til.

Í gjaldskrá skal kveðið á um verð fyrir raforku, heitt vatn, heimtaugar/heimæðar, gjalddaga, eindaga og innheimtu þessara gjalda; viðurlög við vanskilum og annað sem kemur gjaldtökunni við.

Gjaldskrá, sem hlotið hefur samþykki veitustjórnar, skal lögð fyrir iðnaðarráðuneytið til staðfestingar og skal hún birt í B-deild Stjórnartíðinda.

b) *Áætlun, álestur og uppgjör.*

AV má grundvalla orkureikninga á áætlun um orkunotkun notanda og innheimta reglulega samkvæmt slíkri áætlun en í henni sé orkunotkuninni jafnað niður á daga. Reikningar, sem byggjast á sannreyndri orkunotkun, nefnast áætlunarreikningar.

Raunverulega orkunotkun skal sannreyna eigi sjaldnar en á 12 mánaða fresti. Þegar orkunotkun hefur verið sannreynd skal hún reikningsfærð og gerð upp fyrir tímabilið á milli álestra.

Viðskiptavinur AV getur, gegn greiðslu aukagjalds, krafist aukaálesturs og uppgjörs miðað við sannreynda notkun. Ennfremur getur hann óskað eftir breytingu á áætlun um notkun vegna nýrra forsendna.

c) *Reikningar, gjalddagi og vextir.*

Reikninga skal senda út reglulega og eigi sjaldnar en á tveggja mánaða fresti, nema samkomulag sé gert um annað. Þeir skulu sendir orkukaupanda á notkunarstað eða á annan stað sem hann tiltekur.

Gjalddagi er við útgáfu reiknings. Eindagi er samkvæmt ákvæðum í gjaldskrá hverju sinni.

Skulu þeir greiddir fyrir reikningstímabil sem tilgreint er á reikningi. Vanskilavextir (dráttarvextir) skulu innheimtir vegna skuldar orkukaupanda; skulu þeir reiknaðir frá þeim gjalddaga sem tilgreindur er á reikningi.

8. gr.

Stöðvun orkuafhendingar.

- a) *Lokaadvörun.*
Sé orkureikningur ekki greiddur á eindaga eða ef notandi vanefnir skyldur sínar samkvæmt reglugerð þessari eða skriflegum samningi um orkukaup, má AV stöðva orkuafhendingu til notanda að undangenginni skriflegri aðvörun sem sendist honum með minnst 5 daga fyrirvara. Veitan ber ekki ábyrgð á hugsanlegum afleiðingum slíkra aðgerða.
- b) *Innheimtuaðgerðir.*
Vanskil á greiðslu áætlunarreikninga heimila AV sömu aðgerðir til innheimtu og stöðvunar orkuafhendingar og vanskil á álestrarreikningum. AV ber ekki ábyrgð á hugsanlegum afleiðingum slíkrar stöðvunar.
Beri kaupandi ábyrgð á orkukaupum fleiri en einnar veitu (mæli) má stöðva orkuafhendingu um hverja þeirra sem er eða allar vegna vanskila eða vanefnda í sambandi við eina þeirra.
- c) *Greiðsluskylda á lokunartíma.*
Stöðvun orkuafhendingar vegna vanskila hefur engin áhrif á greiðsluskyldu notanda á skuldum við AV né heldur greiðuskyldu á fastagjaldi, aflgjaldi og tækjaleigu á lokunartíma. AV hefur rétt til þess að krefja notanda um greiðslu kostnaðar við undirbúning að stöðvun orkuafhendingar (lokun), ennfremur við framkvæmd lokunar svo og opnun veitunnar.
- d) *Stöðvun orkuafhendingar.*
AV má stöðva orkuafhendingu með hverjum þeim hætti sem henta þykir. AV er ekki skylt að tilkynna notanda um sjálfa stöðvun orkuafhendingarinnar enda sé ekki óeðlilega langur tími liðinn frá viðvörun um hana.
- e) *Opnun lokaðrar veitu.*
Sé lokað fyrir veitu vegna skulda, skal hún að jafnaði ekki opnuð aftur nema skuldin sé að fullu greidd og/eða trygging sé sett fyrir skilvísri greiðslu framvegis.
- f) *Óleyfileg tenging veitu.*
Enginn má rjúfa straum eða rennsli vatns né endurtengja veitu nema þeir sem AV hefur veitt til þess umboð hverju sinni. Óleyfilega tengda veitu má AV rjúfa fyrirvaralaust.

III. KAFLI

Húsveitur og tenging þeirra.**Almenn ákvæði.**

9. gr.

Eigandi/notandi veitu.

Eigandi húsveitu, eða annarrar veitu, sem tengist veitukerfi AV, nefnist húseigandi (veitueigandi). Kaupandi orku, eða sá sem ber ábyrgð á greiðslu hennar, nefnist notandi. Sjá nánar um ábyrgð húseiganda við notendaskipti í gr. 14, d). Upphaf og lok samnings um orkukaup eru við skráningu tilkynningar þess efnis hjá AV.

10. gr.

Umsókn um heimtaug/heimæð.

- a) *Skuldbinding húseiganda.*
Umsókn um heimtaug/heimæð eða breytingu á þeim skal undirrituð af húseiganda er skuldbindur sig til þess með undirskrift sinni að greiða tilskilin gjöld sem ákveðin eru í verðskrá AV og að hlíta settum reglum um kaup á orku frá AV. AV getur krafist þess að skrifleg greinargerð, byggð á tækniþekkingu, sé lögð fram varðandi áætlun um afl- og orkunotkun.

- b) *Óvenjulegar aðstæður.*
Sé um óskipulagt svæði að ræða, eða aðstæður óvenjulegar að því er varðar fjarlægð húsveitu frá veitukerfi eða fyrirhugaða orkunotkun húsveitunnar, skal heimtaugar-/heimæðargjald ákveðið samkvæmt sérstökum samningi hverju sinni þar sem hliðsjón er höfð af stofnkostnaði við framkvæmdir og vinnureglum sem AV setur.
- c) *Lágmarksgjald.*
AV er heimilt að krefjast lágmarksgjalds vegna notkunar um heimtaug/heimæð.
- d) *Frosin jörð.*
Heimilt er að krefja húseiganda um greiðslu aukakostnaðar vegna lagningar heimtaugar/heimæðar að ósk hans í frosna jörð.

11. gr.

Mælitæki.

- a) *Uppsetning mælitækja.*
AV setur upp nauðsynleg mælitæki og ákveður fjölda þeirra, tegund og staðsetningu. Mælitækin má ekki flytja án samþykkis AV. AV getur krafist flutnings þeirra ef það þykir hentugra að mati AV.
- b) *Notandi/Viðskiptavinur.*
Notandi mælitækis er sá sem skráður er fyrir orkunotkun þeirrar veitu sem mælitækið er skráð fyrir. Skal hann bera ábyrgð á mælitækjum og orkunotkun veitunnar þar til hann lætur af notkun hennar og tilkynnir AV um það. Um ábyrgð húseiganda, sjá lið d) hér á eftir.
Breyting á skráningu notanda fyrir sameiginlegri notkun orku um mælitæki verður því aðeins gerð að allir notendur hinnar sameiginlegu notkunar fari fram á það skriflega.
- c) *Notendaskipti.*
Hætti skráður notandi notkun skal hann tilkynna það til AV, sem annast lokaálestur. Hafi eigi annar notandi sótt um að fá mælitækið skráð á sitt nafn, skal loka því og eigi skal hefja orkusölu um tækið á ný fyrr en nafn og kennitala nýs notanda hefur verið tilkynnt.
- d) *Ábyrgð húseiganda við notendaskipti.*
Húseigandi er ábyrgur fyrir tilkynningu til AV um notendaskipti. Vanræki húseigandi tilkynningarskyldu sína, er heimilt að gera hann ábyrgan fyrir ógreiddri orkunotkun þess aðila er áður var notandi viðkomandi veitu.
- e) *Viðhald.*
AV annast venjulegt viðhald mælitækjanna á sinn kostnað, en verði mælitæki fyrir óvenjulegu hnjaski eða skemmdum, er heimilt að skylda notanda til að greiða kostnað við viðhald og endurnýjun þess.
- f) *Mælaleiga.*
Notandi greiðir leigu fyrir afnot mælitækja skv. verðskrá AV á hverjum tíma.
- g) *Prófun mælitækis.*
Óski notandi að mælitæki verði prófað skal beiðni um það vera skrifleg. Reynist skekkja +/- 5% eða minni, er heimilt að gera notanda að greiða kostnað við prófun. AV hefur heimild til þess að láta prófa mælitæki ef líkur benda til mæliskekkju.
- h) *Greiðsla/endurgreiðsla vegna mæliskekkju.*
Ef fram kemur við prófun, sem AV framkvæmir, að mælitækið hafi mælt 5% of lítið eða þaðan af minna, skal notandi greiða það sem vanmælt var.
Hafi mælitæki mælt 5% of mikið eða þaðan af meira, skal endurgreiða notandanum mismuninn með frádrætti á næsta orkureikningi eða í reiðufé. Notendur eiga ekki rétt á leiðréttingu fastagjalda þó mælitæki hafi ekki verið rétt.

AV getur ekki krafist viðbótargreiðslu fyrir lengra tímabil en 1 ár og sama gildir um kröfu notanda til endurgreiðslu.

Við endurreiknun orkunotkunar skal taka tillit til fyrri notkunar viðkomandi aðila og annarra aðstæðna sem gefið gætu vísbendingu um það hvenær mælitækið bilaði. Eigi skal reikna vexti af umfram- eða vangreiðslum sem að framan greinir.

i) *Véfenging á niðurstöðum prófunar.*

Ef notandi véfengir niðurstöður prófunar á mælitæki skal leita úrskurðar viðurkenndra úrskurðaraðila og er hann bindandi fyrir báða aðila.

j) *Notkun vegna galla á veitu.*

Þótt orkunotkun verði rakin til galla á húsveitu eða tækjum, er AV ekki skylt að áætla frádrátt á reikningum notanda af þeim sökum.

k) *Leiðrétting á reikningsfjárhæð.*

Ef svo reynist að notkun hefur orðið meiri en álestur sýnir eða álestur eða útreikningur á reikningsfjárhæð verið skakkur, áskilur AV sér rétt til að leiðrétta þessa skekkju undir eins og vitað er um hana.

l) *Óleyfileg notkun.*

Verði uppvíst að rafmagn/heitt vatn sé notað á annan hátt en um er samið eða raskað hafi verið mælitækjum eða breytt tengingum, þannig að öll notkun komi ekki fram skal AV áætla þá notkun sem fram hefur farið óleyfilega og skal notandi greiða fyrir hana allt að þrefaldri áætlaðri notkun eftir gildandi verðskrá fyrir allan tímann sem liðinn er frá síðustu skoðun veitunnar og þar til leiðrétt er.

Ef ekki liggja fyrir sérstakar upplýsingar um líklega notkun á veitunni má við matið hafa hliðsjón af stærð á mæli- eða varbúnaði þeim sem fyrir veitunni eru.

12. gr.

Innsigli.

a) *Innsigliun mælitækja o.fl.*

Starfsmenn AV hafa heimild til að innsigla mælitæki, sem orkukaup eru gerð um svo sem kWh-mæla, straumspenna, magnmæla, hemla o.þ.h. Einnig mega starfsmenn AV innsigla hluta veitu sem ómæld orka fer um. Þessi innsigli mega engir aðrir rjúfa en starfsmenn AV. Önnur innsigli AV mega faglega ábyrgir aðilar rjúfa að fengnu leyfi AV hverju sinni.

Ef skjótra aðgerða er þörf vegna hættuástands er heimilt að rjúfa innsigli en þá skal viðkomandi eigi síðar en næsta virkan dag á eftir tilkynna AV skriflega málsatvik.

Veiti notandi eða faglega ábyrgur aðili því athygli að innsigli sé rofið eða vanti er hann skyldur að tilkynna AV slíkt án tafar.

b) *Óleyfilegar tengingar.*

Séu gerðar óleyfilegar tengingar eða breytingar á veitu eða tækjum, eða sýnt hirðuleysi í meðferð eða viðhaldi veitu eða tækja, skal farið með það sem galla á veitu og er heimilt að gera eiganda að greiða þann kostnað sem aukið eftirlit með veitunni hefur í för með sér. AV getur látið taka veitu eða tæki úr sambandi, meðan galli er á veitunni eða tækjunum, þar til úr er bætt.

13. gr.

Eftirlit.

a) *Aðgangsréttur AV.*

Starfsmenn AV eiga rétt til þess að hafa óhindraðan aðgang til skoðunar á veitum, jafnt fullgerðum sem ófullgerðum, hvort sem er:

1. til athugunar á öryggi þeirra þ.m.t. neyslutæki;

2. til athugunar á mælitækjum og því hvort öll notkun komi rétt til mælis samkvæmt gjaldskrá;
 3. til álestrar á mælitæki;
 4. til lokunar vegna vanskila og til annarra þeirra aðgerða sem nauðsynlegar eru samkvæmt réttindum og skyldum AV.
- b) *Tengiskilyrði.*
Setja má í sérstakri reglugerð staðfestri af ráðherra, sérákvæði um nánari tæknileg tengiskilyrði.
- c) Ekki má setja dætur eða annan búnað við húskefni, sem truflað getur aðra notendur eða rekstur AV.
Óheimilt er að hylja mæligrind eða annan mælibúnað AV á þann hátt að það valdi erfiðleikum við viðhald, viðgerðir eða álestur.
- d) Húseiganda/notanda er skylt að láta í té upplýsingar um hitun hússins og heitt kranavatn sé þess óskað.

IV. KAFLI Sérákvæði – rafveita.

14. gr.

Rafverktakaleyfi.

- a) *Öflun leyfis.*
Rafverktakar skulu hafa hlotið landslöggingingu Rafmagnseftirlits ríkisins, sbr. reglugerð nr. 543/1993.
- b) *Heimild til vinnu við raforkuvirki.*
Skylt er að láta löggilta rafverktaka og/eða AV, ef hún tekur slík verk að sér, framkvæma vinnu við raflagnir og raftæki, hvort heldur um er að ræða nýjar raflagnir, breytingar eða viðgerðir á raflögnum eða raftækjum sem tengjast eiga eða tengd eru við húsveituna. Aðrir mega ekki taka ábyrgð á né vinna nokkurt slíkt verk.
- c) *Upplýsingaskylda.*
Löggiltir rafverktakar eru skyldir til að veita AV upplýsingar um húsveitur og raftæki sem þeir vinna við og bera ábyrgð á.

15. gr.

Úttekt.

- a) *Úttekt og skoðun.*
AV annast úttekt og skoðun á raflögnum skv. reglugerð um raforkuvirki. AV getur gert eiganda veitu að greiða kostnað þeirra verka sem AV innir af hendi við úttekt raflagna, skoðunaraðgerðir og annað eftirlitsstarf sitt.
- b) *Spennusetning.*
Engir aðrir en umboðsmenn AV mega setja spennu á veitu eða hluta af veitu í fyrsta sinn eftir úttekt. Sé út af þessu brugðið varðar það þann sektum sem verkið er unnið fyrir, þann sem setur spennu á veituna og hinn löggilta rafverktaka er um verkið sá.
- c) *Ábyrgð.*
AV tekur ekki á sig ábyrgð á veitu með úttekt eða tengingum.

16. gr.

Húsveitur.

- a) *Kröfur til húsveitna.*
Sérhver húsveita að meðtöldum neyslutækjum skal fullnægja kröfum þeim sem settar eru í reglugerð um raforkuvirki og tæknilegum tengiskilmálum AV. Það telst óleyfilegt,

sem ekki fullnægir þessum kröfum. Efni í veitu eða tæki skal vera viðurkennt af sömu aðilum.

- b) *Stofntaugar.*
Húseiganda er skylt að sjá um að stofntaugar í húsveitu hans séu ávallt nægilega gildar fyrir notkun veitunnar.
- c) *Kostnaður vegna aukningar veitukerfis.*
Sé um tiltölulega mikla notkun að ræða og AV þarf, til þess að fullnægja henni sérstaklega, að auka háspennukerfi, auka afl spennistöðvar eða gera meiriháttar viðbætur á lágspennukerfi, er AV heimilt að gera umsækjanda að taka þátt í kostnaði.
- d) *Eigandi heimtaugar.*
Heimtaugar með stofnvari eru eign AV, enda þótt heimtaugargjald hafi verið greitt, nema um annað hafi sérstaklega verið samið.
- e) *Breyting á heimtaug.*
AV annast viðhald og endurnýjun heimtauga sinna án sérstaks endurgjalds nema heimtaug þurfi að breyta vegna breytinga á húsi eða lóð. Skal húseigandi greiða kostnaðinn við þá breytingu. Ef loftlínuheimtaug er breytt í jarðstrengsheimtaug skal húseigandi greiða kostnaðarmun sem ákveðinn er í gjaldskrá.

V. KAFLI

Skilmálar fyrir raforkusölu.

17. gr.

Umsókn um tengingu.

Skilyrði raforkusölu er að samþykkt hafi verið umsókn um tengingu viðeigandi húsveitu við rafveitukerfi AV.

18. gr.

Raforkusala.

- a) *Skilmálar um raforkusölu.*
AV selur raforku á orkuveitusvæði sínu, þar sem veitukerfi nær til, með þeim skilmálum sem ákveðnir eru í reglugerð þessari, sérreglum um raforkuvirki á orkuveitusvæði þeirra og verðskrá á hverjum tíma.
- b) *Umsókn um raforkukaup.*
AV getur krafist þess að hver sem óskar að gerast notandi raforku sækji um það skriflega og geri nána grein fyrir afl- og orkunotkun og til hverra nota raforkan sé ætluð, sbr. einnig 13. gr.
- c) *Takmörkuð flutningsgeta.*
Á þeim stöðum í veitukerfinu þar sem flutningsgeta þess leyfir ekki umbeðið afl án sérstakra ráðstafana, ákveður AV nánari skilmála.
- d) *Takmörkun sölu vegna rafhitunar.*
AV getur takmarkað sölu samkvæmt sérstökum töxtum vegna rafhitunar.
- e) *Sérstök spennistöð.*
Ef AV telur nauðsynlegt að komið verði fyrir raforkuvirkjum á viðkomandi lóð í því skyni að sala raforku geti farið þar fram, skal AV látin í té nauðsynlegur lóðarflötur eða húsnæði fyrir spennistöð, með sérstökum samningi og nauðsynlegur lóðarflötur eða aðstaða fyrir jarðstrengi, tengiskápa, stólpa og festur fyrir loftlínur, án endurgjalds. AV er heimilt að láta öðrum notendum í té raforku frá spennistöðinni. Kvöð um uppsetningu og rekstur hennar og annarra raforkuvirkja má þinglýsa á viðkomandi húseign.

f) *Spennubreyting.*

Óski AV eftir spennubreytingu á húsveitu er húseiganda skylt að hlíta því. AV er heimilt að setja nánari reglur um framkvæmd.

Húseigendur bera kostnað af spennubreytingu húsveitu sem þeir sjálfir hafa óskað eftir og AV samþykkt, nema sérstakt samkomulag náist um skiptingu kostnaðar.

g) *Endursala raforku.*

Endursala til annarra á raforku, sem keypt er af AV, er óheimil án leyfis AV.

19. gr.

*Rekstrartruflanir.*a) *Skaðabótaskylda AV.*

Stöðvun á rekstri eða truflanir vegna bilunar eða takmörkunar á raforkuvinnslu hefur ekki í för með sér neina skaðabótaskyldu á hendur AV, en koma skal á reglulegum rekstri aftur eins fljótt og auðið er. Notendur eiga ekki rétt til endurgreiðslu þótt stöðvun verði vegna bilana eða annarra óviðráðanlegra atvika um langan eða skamman tíma, sbr. þó síðustu málsgrein c) liðar þessarar greinar.

AV ber ekki ábyrgð á spennubreytingum undir slíkum kringumstæðum né afleiðingum af þeim né heldur bruna eða slysum sem verða kunna af völdum rafmagns frá veitum rafmagnsnotanda.

b) *Réttur til rofs.*

AV áskilur sér rétt til þess að taka rafmagn af veitu vegna viðgerða og viðhalds eða eftirlits þegar þörf gerist.

Meðan verið er að leggja heimtaugar er AV heimilt að taka rafmagn af því svæði sem nauðsynlegt er til þess að framkvæma tengingar.

c) *Takmörkun á orkuafhendingu.*

Komi það fyrir að takmarka þurfi notkun á rafmagni um langan eða skamman tíma ákveður AV hvernig takmörkun skuli hagað.

Stöðvun á rekstri skal tilkynna fyrirfram, ef unnt er, en þó eiga notendur enga skaðabótakröfu á hendur AV þótt straumur hafi rofnað fyrirvaralaust.

Notendur sem greiða aflgjald, eiga rétt á að fá sem svarar 1/300 hluta aflgjaldsins endurgreiddan fyrir hvern heilan dag sem þeir missa raforkuna vegna stöðvunar eða truflana á rekstri, þó eigi fyrir skemmri tíma en tvo sólarhringa. Þetta gildir ekki varðandi lokun vegna vanskila.

20. gr.

*Samningsbundinn taxi.**Umsaminn taxi.*

Sérhver rafmagnsnotkun er rafmagnsnotandi byrjar á samkvæmt tilteknum taxta AV er bindandi fyrir hann í að minnsta kosti 1 ár. Þó getur AV leyst notanda undan þessari skuldbindingu.

Verði breyting á notkun, þannig að hún falli undir annan taxta, skal umsókn um það send AV með eins mánaðar fyrirvara.

AV áskilur sér rétt að segja upp sölu eftir tilteknum taxta með eins mánaðar fyrirvara ef í ljós kemur að notkunin á að falla undir annan taxta.

VI. KAFLI
Sérákvæði hitaveitu.

21. gr.

Kröfur til húsveitna.

Heitt vatn er afhent um veitukerfi AV samkvæmt gildandi reglugerð og gjaldskrá.

AV er skylt að haga starfsemi sinni þannig að sem best verði tryggður eðlilegur og truflanalaus rekstur eftir því sem aðstæður leyfa.

AV skal gefa notendum upplýsingar um þrýsting og hitastig í stofnlögnum, sé þess óskað.

22. gr.

Stofngjöld og sala á heitu vatni.

AV er heimilt að semja sérstaklega um stofngjöld og sölu á heitu vatni utan almennra söluskilmála.

Endursala á heitu vatni er óheimil án samþykkis hitaveitunnar.

23. gr.

Afrennsli.

AV er heimilt að nota aftur vatn sem runnið hefur gegnum hitakerfi húss. Notendum er heimilt að nýta varma afrennslisvatnsins til upphitunar á gróðurhúsum, bílastæðum, gangstígum o.s.frv., en skulu skila afrennslisvatninu aftur ef veita þarf á því að halda. Óski AV ekki eftir að nýta afrennslisvatnið skal húsráðandi annast og bera kostnað við að leiða það í frárennsli hússins. Óheimilt er að leiða það þangað heitara en 40°C. Setja skal hitamæli á afrennslislögn. AV getur krafist þess að settur sé hitastýrður loki á afrennslid, ef grunur leikur á að afrennslisvatnið sé of heitt. Ef notendur nýta hitaveituvatn til hitunar bílastæða, gangstíga o.s.frv. og hitakerfin eru beint tengd hitaveitunni, þá getur hitaveitan krafist þess að þessi kerfi séu þrýstiprófuð við þann hita sem gert er ráð fyrir að notaður verði.

24. gr.

Dreifikerfi.

AV leggur, kostar og á allar lagnir veitukerfisins, stofnæðar, dreifiæðar, heimæðar og lagnir innanhúss að og með mælagrundum ásamt tilheyrandi búnaði. Hún annast rekstur og viðhald eigin veitukerfis.

Áður en hafist er handa um lagningu heimæðar skal lóð vera komin í sem næst rétta hæð og gluggar og hurðir húss lokanlegir.

25. gr.

Lagning og viðhald.

Við lagningu og viðhald veitukerfis skal AV halda raski í lágmarki og ganga þrifalega um. Jafnframt skal veitan færa allt rask til fyrra horfs eins og við verður komið.

Húseigandi á ekki kröfu á sérstakri greiðslu fyrir óþægindi vegna lagningar og viðhalds dreifikerfisins.

26. gr.

Breytingar á húsveitu.

Kostnað við breytingu á húsveitu eða hitunarkerfi húss vegna tengingar við AV skal húseigandi greiða.

Húseigandi kostar breytingu á hitaveitulögnum, sem nauðsynlegar eru vegna framkvæmda hans.

Húseigandi skal fyrirfram sækja um leyfi fyrir öllum framkvæmdum, sem kunna að hafa í för með sér röskun á veitukerfi AV.

27. gr.

Hindrunarlaus aðgangur.

AV hefur rétt til aðgangs að húsnæði því, sem veitukerfi hennar liggur um til viðhalds, eftirlits, breytinga og lokunar. Inntak hitaveitu og mælagrind skulu alltaf vera í sama herbergi og skal lög og mælagrind vera óhulin og aðgengileg til þjónustu.

AV ákveður staðsetningu mælagrindar og inntaks í samráði við húseiganda. Húseigandi skal sjá fyrir inntaksstað hitaveitu við útvegg 1. hæðar (kjallara) ásamt nauðsynlegu rými fyrir mælagrind og annan búnað. Þar sem inntak kemur upp úr gólfplötu á húseigandi að sjá til þess að nægilega víð göt séu fyrir hitaveitulögnina. Niðurfall skal vera í gólfi þar sem mælagrind er staðsett. Húseigandi skal sjá fyrir lýsingu við mælagrind.

28. gr.

Umsóknir um hitunarkerfi.

Um lög nýrra hitunarkerfa eða breytinga á eldri kerfum gilda ákvæði byggingarreglugerðar. Áður en hafist er handa um lög nýrra hitunarkerfa skal sækja um orkukaupin til AV á þar til gerðum eyðublöðum sem hitaveitan lætur í té. Umsóknin skal undirrituð af eiganda hússins eða fullgildum umboðsmanni hans ásamt pípulagningameistara þeim sem verkið á að annast. Umsókn skulu fylgja teikningar samþykktar af bygginganefnd.

Pípulagningameistari skal skila til AV tæknilegum upplýsingum um lagnakerfið á sérstökum eyðublöðum, vottorði um úttekt byggingafulltrúa og sækja um áhleypingu með minnst dags fyrirvara.

Engir aðrir en umboðsmenn AV (starfsmenn) mega hleypa vatni úr kerfi veitunnar á hitakerfi húsa í fyrsta sinn eftir tengingu. Ekki verður hleypt á hús nema lagnir séu í samræmi við samþykktar teikningar og gildandi reglugerðir. Pípulagningameistari skal annast prófun hitalagna og vera viðstaddur þegar vatni er hleypt á hitakerfið.

29. gr.

Ábyrgð húseiganda.

Húseigandi og notandi bera in solidum ábyrgð á meðferð búnaðar og lagna innanhúss, sem eru í eigu AV og þar með þeim kostnaði við viðgerð eða endurnýjun þess búnaðar sem verður fyrir skemmdum af völdum notenda.

Húseiganda/notanda bera að tilkynna tafarlaust til AV ef vart verður bilunar í búnaði eða tækjum hennar.

VII. KAFLI

Skilmálar fyrir sölu á heitu vatni.

30. gr.

Hitastig og leiðréttingar.

AV selur heitt vatn í smásölu samkvæmt magnmælingu um rennislismæla.

AV leiðréttir gjald fyrir vatnsnotkun með tilliti til hitastigs, þannig að fyrir hverja gráðu á Celsius, sem reiknað hitastig við húsvegg vîkur frá 80°C, breytist gjaldið um 2% til lækkunar sé hiti lægri en 80°C, en annars til hækkunar.

Útreikningarnir miðast við að ná meðalleiðréttingu hjá notendum. Þannig verði sama magn ofleiðrétt og vanleiðrétt.

Við útreikninga er gengið út frá eðlilegu jafnvægisástandi í aðveitu og dreifikerfi. Ekki er leiðrétt vegna tímabundinna hitasveiflna í aðveitu, en búast má við hærri vatnshita í þurrviðri og lægri í bleytuíð.

Hjá þeim notendum, sem einungis kaupa neysluvatn og þar sem notkun er lítil eða mjög óregluleg, skal leiðrétting vera meðalleiðrétting viðkomandi sveitarfélags.

Fastagjald greiðist af öllu hituðu húsnæði. Fastagjaldið miðast við flatarmál samkvæmt fasteignamati. Fastagjald er ekki greitt af bifreiðageymslum nema þær séu nýttar í annað. Heimilt er að veita undanþágu frá þessu ákvæði, en þeir sem ekki greiða fastagjald þetta skulu greiða 33,33% herra verð fyrir hvern rúmmetra vatns.

Fyrir hvern mæli skal greiða fast gjald á mánuði, mælaleigu, háð stærð mælis.

Af húsi sem tengist hitaveitunni skal greiða stofngjald. Viðbótarstofngjald skal greiða af viðbyggingum húsa.

Fyrir heimæðar, sem eru lengri en 25 m innan lóðarmarka, skal greiða sérstakt gjald.

Ef óskað er fleiri en einnar mælagrindar í húsi, þar sem greitt hefur verið sameiginlegt stofngjald, skal greiða sérstakt mælagrindargjald á hverja mælagrind sem bætist við.

31. gr.

Rennslismælar.

AV ákveður stærð og gerð rennslismæla. Starfsmenn veitunnar innsigla mælana.

Ef rofið er innsigli á búnaði AV varðar það refsingu samkvæmt almennum hegningarlögum.

Notendur eiga ekki rétt á leiðréttingu fastagjalda, þó rennslismælir hafi ekki talið rétt.

32. gr.

Enginn má af- eða endurtengja veituna nema þeir sem AV hefur veitt umboð til þess. Sé brotið gegn þessu skal farið með sem óleyfilega vatnsnotkun.

Verði uppvíst að heitt vatn hafi verið notað á annan hátt en um er samið, að raskað hafi verið mælitækjum eða tengingum breytt þannig að ekki komi fram öll notkun skal AV heimilt að áætla það vatn sem notað var óleyfilega og krefja húseiganda eða notanda um allt að þrefalda áætlaða notkun.

33. gr.

Skadabótaskylda AV.

AV ber ekki fjárhagslega ábyrgð á tjóni, sem leiða kann af rekstrartruflunum er verða á veitunni vegna frosta, rafmagnstruflana, náttúruhamfara eða annarra óviðráðanlegra atvika. Sama gildir, ef rennsli í vatnsæð er stöðvað um stundarsakir vegna viðgerða eða annarra nauðsynlegra framkvæmda veitunnar.

Þurfi að takmarka notkun heita vatnsins um lengri eða skemmri tíma, ákveður AV hvar og hvernig hún skuli takmörkuð. Takmörkunin hefur ekki áhrif á greiðslu fastagjalda.

Stöðvun eða óviðráðanlegar breytingar á rekstri veitunnar eða hluta hennar skal tilkynna svo fljótt sem unnt er og koma á eðlilegum rekstri aftur strax og því verður við komið.

34. gr.

Vanræksla húseiganda.

Vanræki húseigandi/notandi að vinna verk sem honum ber samkvæmt reglugerð þessari eða verk er ekki unnið á viðunandi hátt, þá er AV heimilt að stöðva afhendingu á heitu vatni til hans.

VIII. KAFLI
Ýmis ákvæði.

35. gr.
Fjárnám.

Öll gjöld samkvæmt reglugerð þessari svo og verðskrá settri skv. henni skulu hafa beint aðfararhæfi samkvæmt 10. tl. 1. mgr. 1. gr. laga nr. 90 frá 1989 um aðför sbr. 79. gr. laga nr. 58 frá 1967.

36. gr.
Viðurlög.

Brot á reglugerð þessari varða sektum nema þyngri refsing liggi við að lögum.

37. gr.
Málarekstur.

Með mál út af brotum á reglugerð þessari skal farið að hætti opinberra mála.

38. gr.
Samþykki og staðfesting.

Reglugerð þessi, sem samin er og samþykkt af veitustjórn Akranesveitu og bæjarstjórn Akraneskaupstaðar er hér með staðfest samkvæmt vatnalögum nr. 15, 20. júní 1923 og orku- lögum nr. 58, 29 apríl 1967, til að öðlast gildi við birtingu. Jafnframt er felld úr gildi eldri reglugerð um Akranesveitu nr. 665 frá 27. desember 1995, með áorðnum breytingum.

39. gr.
Ákvæði til bráðabirgða.

Akranesveitu er heimilt að taka við innheimtu gjalda sem lögð voru á notendur Hitaveitu Akraness og Borgarfjarðar vegna viðskipta við veituna fyrir 1. janúar 1996 og beita við innheimtu þeirra gjalda ákvæðum 79. greinar orkulaga nr. 58 frá 1967.

Iðnaðarráðuneytinu, 28. desember 2000.

Valgerður Sverrisdóttir.

Porgeir Örlygsson.

SAMÞYKKT
um stjórn og fundarsköp Dalabyggðar.

I. KAFLI
Um skipan sveitarstjórnar og verkefni hennar.

1. gr.

Sveitarstjórn Dalabyggðar er skipuð 7 sveitarstjórnarmönnum kjörnum samkvæmt lögum um kosningar til sveitarstjórna nr. 5/1998, sbr. 8. og 12. gr. sveitarstjórnarlaga nr. 45/1998.

2. gr.

Starfstímabil sveitarstjórnar hefst 15 dögum eftir kjördag í sveitarstjórnarkosningum og gildir til jafnlangdar að fjórum árum liðnum.

3. gr.

Sveitarstjórn fer með stjórn Dalabyggðar samkvæmt ákvæðum sveitarstjórnarlaga og annarra laga. Jafnframt fer sveitarstjórn með yfirstjórn stofnana og fyrirtækja á vegum sveitarfélagsins að svo miklu leyti sem sveitarstjórn hefur ekki falið öðrum slíka yfirstjórn.

4. gr.

Sveitarstjórn skal gæta hagsmuna sveitarfélagsins og vera í fyrirsvari fyrir það og vinna að sameiginlegum velferðarmálum íbúa þess.

5. gr.

Sveitarstjórn annast þau verkefni sem henni eru falin í lögum, reglugerðum og samþykktum. Þá getur sveitarstjórn ákveðið að sveitarfélagið taki að sér verkefni sem varðar íbúa þess sérstaklega, enda sé það ekki falið öðrum til úrlausnar að lögum.

6. gr.

Meðal verkefna sveitarstjórnar Dalabyggðar eru:

1. Að kjósa oddvita og varaoddvita sveitarstjórnar, byggðarráð og aðrar nefndir, ráð og stjórnir skv. IV. kafla samþykktar þessarar, kjósa skoðunarmenn til að yfirfara ársreikninga sveitarfélagsins og ráða löggiltan endurskoðanda eða endurskoðunarfyrtækni sem vinna skal að endurskoðun hjá sveitarfélaginu.
2. Að setja samþykktir og gjaldskrár eftir því sem lög mæla fyrir um og þörf krefur.
3. Að stjórna fjármálum sveitarfélagsins, stofnana þess og fyrirtækja skv. VI. kafla sveitarstjórnarlaga, sbr. og VI. kafla samþykktar þessarar.
4. Að ákveða stjórnkerfi sveitarfélagsins og ráða sveitarstjóra og aðra starfsmenn í helstu stjórnunarstöður hjá sveitarfélaginu.

II. KAFLI

Um fundarskóp sveitarstjórnarinnar.

7. gr.

Sveitarstjórn heldur reglulega fundi einu sinni í hverjum mánuði, að jafnaði þriðja þriðjudag hvers mánaðar. Sveitarstjórnarfundir skulu að jafnaði hefjast kl. 19.30. Heimilt er að fella niður fundi í sveitarstjórn í allt að tvo mánuði að sumarlagi.

Aukafundi skal halda í sveitarstjórn eftir því sem þörf krefur að mati oddvita og sveitarstjóra. Skylt er að halda aukafund í sveitarstjórn ef a.m.k. þriðjungur sveitarstjórnarmanna krefst þess, enda geri þeir grein fyrir ástæðum og fundarefni.

8. gr.

Sá kjörinn fulltrúi í sveitarstjórninni sem á að baki lengstu setu í sveitarstjórn Dalabyggðar kveður hana saman til fyrsta fundar að afloknum sveitarstjórnarkosningum eigi síðar en 15 dögum eftir að hún tekur við störfum, þ.e. eigi síðar en 30 dögum eftir kjördag.

Hafi tveir eða fleiri fulltrúar í sveitarstjórn átt jafnlengi setu í sveitarstjórn fer aldursforseti þeirra með fundarboð skv. 1. mgr.

9. gr.

Sveitarstjóri, sbr. þó 14. gr. samþykktar þessarar, boðar sveitarstjórnarfundir. Fundir sveitarstjórnar skulu að jafnaði haldnir í stjórnsýsluhúsinu í Búðardal hafi sveitarstjórn ekki ákveðið annað.

10. gr.

Íbúum sveitarfélagsins skal kunnert með auglýsingu hvar og hvenær sveitarstjórnarfundir eru haldnir. Miðað skal við að sem flestir íbúar sveitarfélagsins hafi greiðan aðgang að auglýsingunni.

Í upphafi kjörtímabils sveitarstjórnar tekur sveitarstjórnin ákvörðun um hvernig fundir hennar verði auglýstir og með hvaða fyrirvara. Skal sú ákvörðun kynnt íbúum sveitarfélagsins með tryggum hætti, svo sem í dreifibréfi eða auglýsingu í staðbundnu fréttablaði.

11. gr.

Sveitarstjóri semur dagskrá sveitarstjórnarfundar í samráði við oddvita og skal dagskráin fylgja fundarboði.

Á dagskrá sveitarstjórnarfundar skal taka:

1. Lögákveðnar kosningar, svo sem kosningu oddvita, varaoddvita, kosningar nefnda, ráða og stjórna á vegum sveitarfélagsins, svo og ráðningu sveitarstjóra og fastráðningar annarra starfsmanna hjá sveitarfélaginu.
2. Fundargerðir byggðarráðs, nefnda, ráða og stjórna á vegum sveitarfélagsins, sbr. 49. gr. sveitarstjórnarlaga.
3. Önnur mál sem falla undir verksvið sveitarstjórnar og sveitarstjóri og/eða oddviti ákveður að taka á dagskrá eða einhver sveitarstjórnarmaður óskar að tekið á dagskrá. Sveitarstjórnarmaður sem óskar að fá mál tekið á dagskrá sveitarstjórnarfundar skal tilkynna það sveitarstjóra skriflega með tillögu eða fyrirspurn a.m.k. þremur sólarhringum fyrir fund.

Dagskrá sveitarstjórnarfundar skulu fylgja afrit fundargerða, tillagna og annarra gagna sem sveitarstjóri telur nauðsynleg til að sveitarstjórnarmenn geti undirbúið sig fyrir fundinn. Dagskrá skal jafnframt fylgja afrit fundargerðar síðasta sveitarstjórnarfundar.

12. gr.

Sveitarstjóri skal hafa sent sveitarstjórnarmönnum fundarboð sveitarstjórnarfundar ásamt dagskrá og fylgigögnum þannig að þau gögn berist þeim í síðasta lagi tveimur sólarhringum fyrir sveitarstjórnarfund.

13. gr.

Dagskrá sveitarstjórnarfundar skal vera aðgengileg íbúum sveitarfélagsins þegar hún hefur verið samin, svo sem á auglýsingatöflu sveitarfélagsins, skrifstofu sveitarfélagsins á venjulegum afgreiðslutíma eða með öðrum hætti sem sveitarstjórnin ákveður.

14. gr.

Sveitarstjóri skal senda sveitarstjórnarmönnum fundarboð aukafundar í sveitarstjórn þannig að það berist þeim ásamt dagskrá a.m.k. sólarhring fyrir fund.

15. gr.

Sá sveitarstjórnarmaður er boðar til fyrsta fundar skv. 8. gr. setur fyrsta fund nýkjörinnar sveitarstjórnar og stýrir honum uns oddviti hefur verið kjörinn.

Oddviti skal kjörinn til eins árs. Ef oddviti nýtur ekki lengur stuðnings meirihluta þeirra, sem sæti eiga í sveitarstjórninni, skal hann víkja sæti og kosning fara fram á ný.

Sá er rétt kjörinn oddviti sem fengið hefur atkvæði meirihluta þeirra sem sæti eiga í sveitarstjórninni. Verði þeim atkvæðafjöldi ekki náð skal kjósa að nýju um þá tvo sem flest atkvæði fengu. Hafi þrír eða fleiri sveitarstjórnarfulltrúar fengið jafnmörg atkvæði skal varpa

hlutkesti um hverja tvo skuli kjósa. Verður þá sá rétt kjörinn oddviti sem fleiri atkvæði fær þó hann fái ekki helming atkvæða. Verði atkvæði jöfn ræður hlutkesti kosningu.

Kjósa skal einn varaoddvita.

Oddviti stjórnar kjöri varaoddvita og skal sömu aðferð beitt við kosningu hans og oddvita, sbr. 3. mgr. Varaoddviti skal kjörinn til jafnlangs tíma og oddviti.

Tilkynna skal kjör oddvita og varaoddvita sveitarstjórnar til félagsmálaráðuneytisins þegar að því loknu.

Sé hvorki oddviti né varaoddviti á fundi gegnir aldursforseti störfum oddvita nema sveitarstjórn ákveði að kjósa sérstakan fundarstjóra.

Ef oddviti deyr eða verður varanlega forfallaður frá störfum skal kjósa nýjan oddvita í hans stað til loka kjörtímabils oddvita.

16. gr.

Sveitarstjórn getur kosið tvo skrifara og tvo varaskrifara úr hópi sveitarstjórnarmanna til eins árs í senn á sama fundi og kosning oddvita fer fram. Skrifarar skulu telja saman atkvæði við kosningar og þegar atkvæðagreiðslur fara fram í sveitarstjórninni.

17. gr.

Sveitarstjórnarfundur skal að jafnaði halda í heyranda hljóði og almenningi heimilaður aðgangur að þeim eftir því sem húsrúm leyfir.

Sveitarstjórnarfundur skal haldinn í húsnæði sem fullnægir ákvæðum skipulags- og byggingarlaga og byggingarreglugerðar um aðgang fatlaðs fólks.

Sveitarstjórn getur ákveðið að einstök mál verði rædd fyrir luktum dyrum þegar það telst nauðsynlegt vegna eðlis málsins, t.d. þegar fjallað er um viðkvæm einkamál manna eða viðskiptamál sem æskilegt er vegna hagsmuna sveitarfélagsins að rædd verði fyrir luktum dyrum. Jafnframt getur sveitarstjórn ákveðið að sveitarstjórnarfundur þar sem eingöngu er fjallað um slík mál verði haldinn fyrir luktum dyrum. Tillaga um að mál skuli rædd fyrir luktum dyrum skal afgreidd umræðulaust í sveitarstjórn.

Óheimilt er að skýra frá því sem fram kemur við umræður á lokuðum fundi í sveitarstjórn.

18. gr.

Sveitarstjórnarfundur er lögmatgur ef meira en helmingur sveitarstjórnarmanna er mættur á fundinn og getur sveitarstjórnin enga bindandi ályktun gert nema sveitarstjórnarfundur sé lögmatgur.

19. gr.

Oddviti sveitarstjórnar stýrir fundum hennar. Hann setur fund, kannar lögmati hans og stjórnar umræðum og afgreiðslu mála og slítur fundi þegar dagskrá hans er tæmd. Jafnframt sér hann um að fundargerðir séu skipulega færðar í gerðabók sveitarstjórnarinnar og að allar ályktanir og samþykktir séu rétt og nákvæmlega bókaðar.

Oddviti úrskurðar um skilning á fundarsköpum en skjóta má úrskurði hans til úrlausnar sveitarstjórnar. Oddviti sér um að allt fari skipulega og löglega fram á sveitarstjórnarfundum og er sveitarstjórnarmönnum skylt að lúta valdi hans að því er varðar fundarsköp og góða reglu. Raski áheyrandi fundarfriði getur oddviti vísað honum úr fundarsal. Leyfi oddvita þarf til að taka myndir og hljóðrita umræður á sveitarstjórnarfundum.

20. gr.

Mál skulu tekin til umræðu og afgreidd í sveitarstjórn í þeirri röð sem þau eru á dagskrá nema oddviti eða sveitarstjórn ákveði annað.

Heimilt er að taka til meðferðar á sveitarstjórnarfundi mál sem ekki er á dagskrá ef 2/3 viðstaddra sveitarstjórnarmanna samþykkja slíkt afbrigði.

21. gr.

Sveitarstjórn afgreiðir mál að jafnaði við eina umræðu. Þó skal hafa tvær umræður með a.m.k. einnar viku millibili um eftirtalin málefni:

1. Fjárhagsáætlun sveitarfélagsins.
2. Ársreikninga sveitarfélagsins, stofnana þess og fyrirtækja.
3. Samþykktir, reglugerðir og gjaldskrár sem hljóta eiga staðfestingu ráðherra.
4. Áætlanir fyrir sveitarfélagið sem gilda eiga til lengri tíma, s.s. þriggja ára áætlanir og skipulags- og framkvæmdaáætlanir.
5. Tilkynningu til eftirlitsnefndar, skv. 75. gr. sveitarstjórnarlaga.

22. gr.

Sveitarstjórnarmanni er skylt að sækja alla sveitarstjórnarfundi nema lögmæt forföll hamli, svo sem önnur brýnni skyldustörf eða veikindi.

Sé sveitarstjórnarmaður forfallaður um stundarsakir skal hann tilkynna eða láta tilkynna forföllin til sveitarstjóra sem boðar þá varamann hans á fund. Varamenn taka sæti í sveitarstjórn í þeirri röð sem þeir eru kosnir. Þar sem sveitarstjórn hefur verið kjörin í bundinni hlutfallskosningu taka varamenn sæti í þeirri röð sem þeir eru kosnir þegar aðalmenn þess lista sem þeir eru kosnir af forfallast. Ef framboðslisti er borinn fram af tveimur eða fleiri stjórnsmálaflokkum eða samtökum geta aðalmenn listans komið sér saman um mismunandi röð varamanna eftir því hver aðalmanna hefur forfallast.

Sveitarstjóri skal sitja fundi sveitarstjórnar með málfrelsi og tillögurétt en hefur ekki atkvæðisrétt nema hann sé kjörinn í sveitarstjórn.

Sveitarstjórn getur heimilað að maður utan sveitarstjórnar taki til máls á sveitarstjórnarfundi.

23. gr.

Sveitarstjórnarmanni ber að víkja sæti við meðferð og afgreiðslu máls þegar það varðar hann eða nána venslamenn hans svo sérstaklega að almennt má ætla að viljaafstaða hans mótist að einhverju leyti þar af.

Sveitarstjórnarmenn eru ekki vanhæfir þegar verið er að velja fulltrúa til trúnaðarstarfa á vegum sveitarstjórnarinnar eða ákveða þóknun fyrir slík störf.

Sveitarstjórnarmenn sem jafnframt eru starfsmenn sveitarfélagsins og hafa sem slíkir átt þátt í að undirbúa tiltekið mál sem lagt er fyrir sveitarstjórnina eru alltaf vanhæfir þegar sveitarstjórn fjallar um málið. Þetta á þó hvorki við um sveitarstjóra né þegar sveitarstjórnin fjallar um og afgreiðir fjárhagsáætlanir og ársreikninga sveitarfélagsins.

Sveitarstjórnarmanni sem veit hæfi sitt orka tvímælis ber að vekja athygli sveitarstjórnar á því. Sveitarstjórnarmanni er heimilt við meðferð máls sem hann er vanhæfur að afgreiða að gera stuttlega grein fyrir afstöðu sinni. Sveitarstjórn sker umræðulaust úr um hvort mál er svo vaxið að einhver sveitarstjórnarmanna sé vanhæfur. Sveitarstjórnarmaður sem hlut á að máli má taka þátt í atkvæðagreiðslu um hæfi sitt.

Sveitarstjórnarmaður sem vanhæfur er við úrlausn máls skal yfirgefa fundarsal sveitarstjórnar við meðferð og afgreiðslu þess.

24. gr.

Sveitarstjórnarmaður hefur málfrelsi, tillögurétt og atkvæðisrétt á sveitarstjórnarfundum. Sveitarstjórnarmaður sem taka vill til máls skal óska heimildar oddvita. Að jafnaði skulu sveitarstjórnarmenn taka til máls í þeirri röð sem þeir hafa kvatt sér hljóðs. Víkja má frá þeirri reglu ef um er að ræða sveitarstjóra, framsögumann í máli eða sveitarstjórnarmann sem óskar að gera stutta athugasemd eða koma leiðréttingu á framfæri. Hafi tveir eða fleiri sveitarstjórnarmenn kvatt sér hljóðs samtímis ákveður oddviti í hvaða röð þeir skuli tala. Sveitarstjórnarmaður skal flytja mál sitt úr ræðustól nema oddviti leyfi annað.

25. gr.

Sveitarstjórnarmaður skal beina máli sínu til oddvita eða fundarins. Þegar til umræðu er fundargerð byggðarráðs, annarrar nefndar, ráðs eða stjórnar skal sveitarstjórnarmaður taka fram hvaða lið/liði fundargerðarinnar hann óskar að ræða.

Sveitarstjórnarmaður má tala tvisvar við hverja umræðu máls. Heimilt er þó sveitarstjórnarmanni að taka oftar til máls til að bera af sér ámæli eða til að gera stutta athugasemd um fundarstjórn oddvita. Sveitarstjóri, flutningsmaður tillögu eða framsögumaður (talsmaður flutningsmanna) má þó tala oftar en tvisvar við hverja umræðu máls.

Ekki má sveitarstjórnarmaður lesa upp prentað mál við umræður í sveitarstjórn nema með leyfi oddvita.

26. gr.

Beri sveitarstjórnarmaður aðra menn brigslum skal oddviti víta hann. Oddviti getur lagt til við sveitarstjórn að sveitarstjórnarmaður sem víttur hefur verið tvisvar á sama fundi verði sviptur málfrelsi á þeim fundi. Skal slík tillaga afgreidd umræðulaust. Hljóðnist sveitarstjórnarmaður ekki úrskurði oddvita eða sveitarstjórnar eða ef óregla kemur upp á fundi skal oddviti gera fundarhlé, fresta fundi eða slíta fundi ef nauðsyn krefur.

27. gr.

Telji oddviti umræður dragast úr hófi fram getur hann lagt fram dagskrártillögu um að ræðutími hvers sveitarstjórnarmanns verði takmarkaður, umræðum verði lokið á tilteknum tíma eða umræðum um mál verði lokið þá þegar. Hver sveitarstjórnarmaður getur og borið fram slíkar tillögur. Sveitarstjórn afgreiðir tillögur um takmörkun umræðna umræðulaust. Ekki má þó takmarka umræðu um mál svo að hún standi skemur en tvær klukkustundir ef einhver sveitarstjórnarmaður kveður sér hljóðs. Umræður um fjárhagsáætlun eru ekki háðar ákvæðum greinar þessarar.

28. gr.

Sveitarstjórnarmaður getur borið fram breytingartillögu, viðaukatillögu, frávísunartillögu eða frestunartillögu við hvert það mál sem til umræðu er á fundi. Slíkar tillögur skulu vera skriflegar ef oddviti óskar. Oddviti ákveður í hvaða röð og með hvaða hætti slíkar tillögur eru teknar til afgreiðslu.

29. gr.

Mál er afgreitt í sveitarstjórn með því að samþykkja það eða fella það, vísa því frá sveitarstjórn eða vísa því til afgreiðslu byggðarráðs, annarrar nefndar, ráðs eða stjórnar eða sveitarstjóra. Máli sem sveitarstjórn ber að lögum að afgreiða verður þó eigi vísað til afgreiðslu annarra. Sveitarstjórn er heimilt að fresta afgreiðslu máls nema um sé að ræða mál sem að lögum ber að afgreiða fyrir tiltekinn tíma.

30. gr.

Atkvæðagreiðsla á sveitarstjórnarfundum fer að jafnaði fram með handauppréttingu. Oddviti biður þá sveitarstjórnarmenn sem samþykkja mál að rétta upp hönd sína. Að því búnu leitar oddviti mótatkvæða með sama hætti. Loks skýrir oddviti frá úrslitum atkvæðagreiðslunnar.

Ef mál er svo vaxið að oddviti telur ástæðulaust að atkvæðagreiðsla fari fram um það skýrir hann frá því að hann telji mál samþykkt eða fellt án atkvæðagreiðslu nema athugasemd verði við það gerð.

Oddviti getur ákveðið að mál verði afgreitt með nafnakalli. Einnig ber oddviti að láta fara fram nafnakall ef a.m.k. þriðjungur sveitarstjórnarmanna óskar þess. Við nafnakall skal farið eftir tölusettri nafnaskrá sveitarstjórnarmanna í stafrófsröð og skal það ráðast af útdrætti hvaða sveitarstjórnarmaður greiðir fyrst atkvæði við nafnakall. Við nafnakall skal oddviti greiða atkvæði síðastur. Við nafnakall svarar sveitarstjórnarmaður, þegar oddviti les upp nafn hans, já eða nei eftir því hvort hann er með máli eða á móti eða tekur fram að hann greiði ekki atkvæði en slík afstaða telst þó þátttaka í atkvæðagreiðslu.

Heimilt er að afgreiða mál með skriflegri atkvæðagreiðslu ef sveitarstjórnarmaður óskar og sveitarstjórn samþykkir.

Kosningar skulu ávallt vera skriflegar og leynilegar.

31. gr.

Á sveitarstjórnarfundum ræður afl atkvæða úrslitum mála. Hjáseta telst þátttaka í atkvæðagreiðslu.

Ef jafnmörg atkvæði eru með málefni og móti því fellur það en við kosningar ræður hlutkesti.

Kosningar sem fram fara í sveitarstjórn skulu vera hlutfallskosningar skv. d'Hondts reglu, sbr. 85. og 86. gr. laga um kosningar til sveitarstjórna nr. 5/1998. Þegar um meiri-hlutakosningu er að ræða, svo sem við kjör eins fulltrúa úr hópi tveggja eða fleiri, skal kosning fara fram eins og við oddvitakjör.

32. gr.

Sveitarstjórn getur ráðið sérstakan fundarritara utan sveitarstjórnar til að annast ritun fundargerða í gerðabók sveitarstjórnar. Í fundargerð skal getið hvar og hvenær fundur er haldinn og hverjir sitji fundinn. Skrá skal þau mál sem tekin eru fyrir, dagsetningu þeirra, aðila máls og meginefni og hvernig mál er afgreitt. Sé mál ekki afgreitt samhljóða skal greina í fundargerð hvernig atkvæði hafa skipst. Þegar lagðar eru fram fundargerðir nefnda nægir að skrá í fundargerð sveitarstjórnar um hvaða nefndir er að ræða, dagsetningu fundargerða og fjölda tölulíða.

Mál sem tekin eru fyrir á lokuðum fundi skal skrá sem trúnaðarmál.

Í lok fundar skal fundargerð lesin upp og skulu allir viðstaddir fundarmenn undirrita hana nema sveitarstjórn ákveði annað.

Sveitarstjórn getur ákveðið að fundargerðir verði skráðar í tölvu. Verði það gert skal bóka í gerðabók sveitarstjórnarinnar númer fundar, hvar og hvenær fundurinn er haldinn og að fundargerð sé færð í tölvu. Þá skal færa í gerðabók fundarslit og greina blaðsíðutal fundargerða. Viðstaddir sveitarstjórnarmenn skulu rita nöfn sín við slit fundar í gerðabók. Í lok fundarinnar skal tölvuskráð fundargerð prentuð og hún undirrituð af fundarmönnum. Einnig skal oddviti og a.m.k. einn fundarmanna setja upphafsstafi sína undir hverja blaðsíðu fundargerða sem blaðsíðusettar skulu í áframhaldandi töluröð. Undirritaðar tölvuskráðar fundargerðir skulu reglulega bundnar inn til varanlegrar varðveislu.

Sveitarstjórnarmaður sem gera vill athugasemd við eitthvert atriði í fundargerð getur undirritað fundargerðina með fyrirvara um það atriði.

Sveitarstjórn getur ákveðið að umræður á sveitarstjórnarfundum verði hljóðritaðar eða teknar upp með öðrum hætti. Verði það ákveðið skal sveitarstjórn setja um það nánari reglur.

III. KAFLI

Um réttindi og skyldur sveitarstjórnarmanna.

33. gr.

Sveitarstjórnarmanni er bæði rétt og skylt að sækja fundi sveitarstjórnar nema lögmat forföll hamli.

Aðal- og varamönnum í sveitarstjórn er skylt að taka kjöri í nefnd, ráð eða stjórn á vegum sveitarfélagsins. Hver sveitarstjórnarmaður er skyldugur að taka að sér þau störf sem sveitarstjórn felur honum og varða verkefni sveitarstjórnar, svo sem starf oddvita. Þó getur sá sem verið hefur oddviti eitt kjörtímabil eða lengur eða setið í byggðarráði eða annarri nefnd sama tímabil skorast undan kosningu jafnlangan tíma og hann hefur haft starfið á hendi.

34. gr.

Sveitarstjórnarmanni ber að gegna störfum sínum í sveitarstjórn af alúð og samviskusemi og gæta hagsmuna sveitarfélagsins en í störfum sínum er sveitarstjórnarmaður einungis bundinn af lögum og sannfæringu sinni.

35. gr.

Sveitarstjórnarmaður hefur málfrelsi, tillögurétt og atkvæðisrétt á fundum sveitarstjórnar eftir því sem nánar er ákveðið í samþykkt þessari.

Sveitarstjórnarmanni er ekki skylt að taka þátt í atkvæðagreiðslu um einstök mál. Þegar um er að ræða mál sem sveitarstjórn er að lögum skylt að afgreiða, svo sem fjárhagsáætlun, ársreikninga eða kjör fulltrúa í lögboðnar nefndir, getur oddviti ákveðið að endurtaka atkvæðagreiðslu ef minna en helmingur sveitarstjórnarmanna tekur þátt í atkvæðagreiðslunni.

Sveitarstjórnarmaður á rétt á að fá mál skv. 4. og 5. gr. samþykktar þessarar tekið á dagskrá sveitarstjórnarfundar enda tilkynni hann það sveitarstjóra skriflega a.m.k. þremur sólarhringum fyrir fund.

36. gr.

Sveitarstjórnarmaður á aðgang að bókum og skjölum sveitarfélagsins og einnig óhindraðan aðgang að stofnunum og fyrirtækjum þess á venjulegum afgreiðslutíma til upplýsingaöflunar vegna starfa sinna í sveitarstjórn.

37. gr.

Sveitarstjórnarmaður á rétt á að fá bókaða stutta athugasemd um afstöðu sína til þeirra mála sem til umræðu eru í sveitarstjórn.

38. gr.

Sveitarstjórnarmaður skal gæta þagnarskyldu um það sem hann fær vitneskju um við setu sína í sveitarstjórn og leynt á að fara vegna einka- eða almannahagsmuna samkvæmt lögum eða eðli máls. Þagnarskyldan helst áfram eftir að sveitarstjórnarmaður lætur af störfum í sveitarstjórn.

39. gr.

Nú telur sveitarstjórnarmaður sig ekki geta gegnt skyldum sínum í sveitarstjórninni án óhæfilegs álags og getur sveitarstjórnin þá létt af honum störfum eða veitt honum lausn að eigin ósk um tiltekinn tíma eða til loka kjörtímabils. Varamaður tekur þá sæti hans skv. 24. gr. sveitarstjórnarlaga.

Missi sveitarstjórnarmaður kjörgengi skal hann víkja úr sveitarstjórninni, sbr. þó ákvæði 4. mgr. 24. gr. sveitarstjórnarlaga.

Nú er sveitarstjórnarmaður einhverra hluta vegna sviptur fjárforræði, svo sem ef bú hans er tekið til gjaldþrotaskipta, og skal sveitarstjórnin þá veita honum lausn frá störfum þann tíma er sviptingin gildir.

40. gr.

Sveitarstjórnarmaður skal fá hæfilega þóknun úr sveitarsjóði fyrir störf sín í sveitarstjórn. Ef um langan veg er að fara milli heimilis sveitarstjórnarmanns og fundarstaðar sveitarstjórnar getur sveitarstjórnin auk þess ákveðið að hann skuli fá hæfilega greiðslu vegna ferðakostnaðar. Takist sveitarstjórnarmaður á hendur ferð á vegum sveitarfélagsins samkvæmt ákvörðun sveitarstjórnarinnar á hann rétt á greiðslu hæfilegs ferða- og dvalarkostnaðar.

Sveitarstjórn setur nánari reglur um greiðslur skv. 1. mgr.

41. gr.

Haga skal fundum sveitarstjórnar þannig að sveitarstjórnarmenn eigi möguleika á að taka sér orlof árlega.

42. gr.

Ákvæði þessa kafla um réttindi og skyldur sveitarstjórnarmanna gilda einnig um varamenn sem sitja sveitarstjórnarfundi.

IV. KAFLI

Byggðarráð, aðrar nefndir, ráð og stjórnir.

43. gr.

Sveitarstjórn kýs fulltrúa í byggðarráð, aðrar nefndir, ráð og stjórnir samkvæmt ákvæðum laga, reglugerða og samþykktar þessarar. Slíkar kosningar skulu vera leynilegar bundnar hlutfallskosningar ef einhver sveitarstjórnarmaður óskar þess.

Starfsmenn fyrirtækja og stofnana sveitarfélagsins eru ekki kjörgengir í nefndir, ráð og stjórnir þeirra stofnana sem þeir starfa hjá.

44. gr.

Sveitarstjórn skal á fyrsta fundi að afloknum sveitarstjórnarkosningum kjósa þrjá sveitarstjórnarmenn í byggðarráð til eins árs og jafnmarga til vara. Aðalfulltrúar í sveitarstjórn eru einir kjörgengir sem aðalmenn og varamenn í byggðarráð.

Sveitarstjóri situr fundi byggðarráðs með málfrelsi og tillögurétt en atkvæðisrétt hefur hann því aðeins að hann sé sveitarstjórnarmaður og hlutgengur í byggðarráð.

Sveitarstjórn getur heimilað flokki eða framboðsaðila sem fulltrúa á í sveitarstjórn en ekki hefur fengið kjörinn byggðarráðsmann að tilnefna fulltrúa til setu í byggðarráði með málfrelsi og tillögurétt. Skylt er sveitarstjórn að gefa fulltrúa flokks/framboðsaðila kost á setu í byggðarráði með málfrelsi og tillögurétt þann tíma sem fundir sveitarstjórnar falla niður vegna sumarleyfa.

45. gr.

Byggðarráð skal að jafnaði halda fund einu sinni í mánuði annan þriðjudag hvers mánaðar kl. 19.30. Aukafundi skal halda ef sveitarstjóri, formaður byggðarráðs eða a.m.k. tveir byggðarráðsmenn óska þess.

46. gr.

Sveitarstjóri undirbýr byggðarráðsfundi í samráði við formann byggðarráðs. Hann sér um að byggðarráð sé boðað til fundar með skriflegu fundarboði ásamt dagskrá a.m.k. einum sólarhring fyrir fund. Geti byggðarráðsmaður ekki sótt fund skal hann tilkynna sveitarstjóra um öll forföll og boðar sveitarstjórinn þá varamann hans á fund.

47. gr.

Á fyrsta fundi nýkjörins byggðarráðs skal kjósa formann, varaformann og ritara byggðarráðsins. Formaður byggðarráðs stjórnar fundum þess og sér um að allt fari löglega og skipulega fram á fundum þess. Hann úrskurðar í ágreiningsmálum sem upp kunna að koma út af fundarsköpum en skjóta má úrskurði hans til úrlausnar sveitarstjórnar. Heimilt er að taka mál til meðferðar í byggðarráði þótt það sé ekki tilgreint í dagskrá. Þó er skylt að fresta afgreiðslu slíks máls ef einhver byggðarráðsmanna óskar þess.

Byggðarráð getur ráðið sér fundarritara utan byggðarráðs. Um ritun fundargerða byggðarráðs gilda sömu reglur og um ritun fundargerða sveitarstjórnarinnar, sbr. 32. gr.

48. gr.

Byggðarráð fer ásamt sveitarstjóra með framkvæmdastjórn sveitarfélagsins og fjármálastjórn að því leyti sem slík stjórn er ekki öðrum falin. Byggðarráð hefur umsjón með stjórn-sýslu sveitarfélagsins, undirbúningi árlegrar fjárhagsáætlunar, semur drög að fjárhagsáætlun sveitarsjóðs, stofnana hans og fyrirtækja að fengnum tillögum hlutaðeigandi nefnda og stjórna og leggur þau fyrir sveitarstjórn í samræmi við ákvæði sveitarstjórnarlaga. Þá sér byggðarráð um að ársreikningar sveitarsjóðs séu samdir og þeir ásamt ársreikningum stofnana og fyrirtækja sveitarfélagsins séu lagðir fyrir sveitarstjórn til afgreiðslu svo sem sveitarstjórnarlög mæla fyrir um.

Byggðarráð gerir tillögur til sveitarstjórnar um afgreiðslu einstakra mála sem það fær til meðferðar. Byggðarráði er þó heimil fullnaðarafgreiðslu mála sem ekki varða verulega fjárhag sveitarsjóðs eða stofnana hans, enda sé ekki ágreiningur milli byggðarráðsmanna eða við sveitarstjóra um slíka afgreiðslu. Byggðarráð ákveður skiptingu og ráðstöfun fjár sem ætlað er til einstakra málaflokka samkvæmt fjárhagsáætlun, svo sem til gatnagerðar, nýbygginga og óvissra útgjalda.

Þá getur sveitarstjóri falið byggðarráði fullnaðarafgreiðslu mála nema lög mæli á annan veg.

49. gr.

Skylt er starfsmönnum sveitarfélagsins að sitja fundi byggðarráðs ef þess er óskað.

50. gr.

Á fyrsta fundi nefndar skal kjósa formann, varaformann og ritara nefndar nema lög eða sveitarstjórnin ákveði annað.

Sveitarstjóri boðar nefnd saman til fyrsta fundar eða ákveður hver skuli gera það nema formaður hafi áður verið valinn af sveitarstjórn. Formaður nefndar boðar eða lætur boða fundi í nefnd með a.m.k. eins sólarhrings fyrirvara. Sveitarstjóri skal fá fundarboð allra nefnda.

51. gr.

Nefndarmanni er skylt að sækja fundi nema lögmæt forföll hamli. Þegar aðalmaður í nefnd forfallast um stundarsakir skal varamaður hans taka sæti í nefndinni. Ef aðalmaður í nefnd flyst burt úr sveitarfélaginu, fellur frá eða forfallast á annan hátt varanlega tekur varamaður hans sæti nema sveitarstjórn ákveði að kjósa aðalmann að nýju.

Hafi tveir eða fleiri flokkar eða framboðsaðilar haft samstarf um nefndarkosningar skal sá sem tilnefndi viðkomandi nefndarmann einnig tilnefna varamann hans sé eigi öðruvísi ákveðið í yfirlýsingu skv. 2. mgr. 24. gr. sveitarstjórnarlaga.

52. gr.

Nefndarfundur skal haldinn fyrir luktum dyrum. Nefnd getur kvatt á sinn fund einstaka starfsmenn sveitarfélagsins. Enn fremur getur nefnd boðið aðila á sinn fund til viðræðna um tiltekin mál.

53. gr.

Formaður nefndar stýrir fundum. Ákvæði II. og III. kafla samþykktar þessarar gilda um meðferð mála í nefndum, ráðum og stjórnum sveitarfélagsins eftir því sem við á.

54. gr.

Um hlutverk og valdsvið nefnda, ráða og stjórna á vegum sveitarfélagsins fer eftir því sem ákveðið er í lögum, reglugerðum eða samþykktum sveitarstjórnar.

Sveitarstjórn getur falið nefnd fullnaðarafgreiðslu einstakra mála eða málaflokka nema slíkt vald sé að lögum sérstaklega falið sveitarstjórn til ákvörðunar.

55. gr.

Nefndir, ráð og stjórnir sveitarfélagsins skulu halda gerðabækur. Kjörinn ritari nefndar skal færa fundargerð í gerðabók. Nefnd getur þó ráðið sérstakan fundarritara utan nefndar. Um ritun fundargerða nefnda, ráða og stjórna gilda sömu reglur og um ritun fundargerða sveitarstjórnarinnar, sbr. 32. gr.

56. gr.

Fundargerðir nefnda, ráða og stjórna sveitarfélagsins skulu að jafnaði teknar á dagskrá byggðarráðs og/eða sveitarstjórnar og skal það gert svo fljótt sem unnt er að afloknum nefndarfundum. Ef fundargerðir innihalda ekki ályktanir eða tillögur sem þarfnast sérstakrar staðfestingar byggðarráðsins og/eða sveitarstjórnar eru fundargerðirnar lagðar fram til kynningar. Ef ályktanir eða tillögur þarfnast staðfestingar byggðarráðsins og/eða sveitarstjórnarinnar ber að taka þær sérstaklega fyrir. Hafi ályktun nefndar, ráðs eða stjórnar í för með sér fjárútlát umfram áður veittar heimildir skal ályktunin ætíð lögð fyrir byggðarráðið og/eða sveitarstjórnina.

57. gr.

Sveitarstjórn kýs fulltrúa í eftirtaldar nefndir, ráð, stjórnir og embætti:

- A. **Til eins árs.** Á fundi í júní ár hvert:
Byggðarráð. Þrír aðalmenn og jafnmargir til vara úr hópi sveitarstjórnarmanna skv. 38. gr. sveitarstjórnarlaga nr. 45/1998.
- B. **Til fjögurra ára.** Á fyrsta eða öðrum fundi að afloknum sveitarstjórnarkosningum:
 1. *Félagsmálanefnd.* Fimm aðalmenn og jafnmargir til vara skv. 5. gr. laga um félagsþjónustu sveitarfélaga nr. 40/1991. Félagsmálanefnd annast störf barnaverndarnefndar skv. 6. gr. barnaverndarlaga nr. 58/1992. Jafnframt fer félagsmálanefnd með stjórn og rekstur

- leikvalla og leikskóla skv. 9. gr. laga um leikskóla nr. 78/1994 og gegnir starfi þjónustuhóps aldraðra, sbr. 7. gr. laga um málefni aldraðra nr. 125/1999.
2. *Búfjárefirlitsmenn*. Fjórir aðalmenn og jafnmargir til vara skv. 9. gr. laga um búfjárhald nr. 46/1991.
 3. *Skipulags- og byggingarnefnd*. Þrír aðalmenn og jafnmargir til vara skv. 6. gr. skipulags- og byggingarlaga nr. 73/1997.
 4. *Hafnarstjórn Dalabyggðar*. Þrír aðalmenn og jafnmargir til vara skv. 4. gr. hafnalaga nr. 231/1994 og samkvæmt reglugerð um Búðardalshöfn nr. 463/1991.
 5. *Húsnæðisnefnd*. Þrír aðalmenn og jafnmargir til vara skv. 6. og 13. gr. laga um húsnæðismál nr. 44/1998. Formaður skal kjörinn af sveitarstjórn skv. 13. gr. framangreindra laga.
 6. *Jafnréttisnefnd*. Þrír aðalmenn og jafnmargir til vara skv. 10. gr. laga um jafna stöðu og jafnan rétt kvenna og karla nr. 96/2000.
 7. *Kjörstjórn við alþingis- og sveitarstjórnarkosningar*. Þrír aðalmenn og jafnmargir til vara skv. 15. gr. laga um kosningar til Alþingis nr. 24/2000 og 14. gr. laga um kosningar til sveitarstjórna nr. 5/1998. Heimilt er að kjósa síðar undirkjörstjórnir jafnmargar og kjördeildir. Í hverri undirkjörstjórn skulu vera þrír aðalmenn og jafnmargir til vara.
 8. *Náttúruverndarnefnd*. Þrír aðalmenn og jafnmargir til vara skv. 11. gr. laga um náttúruvernd nr. 44/1999.
 9. *Skoðunarmenn*. Tveir aðalmenn og jafnmargir til vara skv. 69. gr. sveitarstjórnarlaga nr. 45/1998.
 10. *Skólanefnd Grunnskólans í Búðardal*. Fimm aðalmenn og jafnmargir til vara skv. 13. gr. laga um grunnskóla nr. 66/1995.
 11. *Rekstrar- og framkvæmdarnefnd Laugaskóla*. Fjórir aðalmenn og jafnmargir til vara.
 12. *Skólanefnd tónlistarskóla*. Tveir aðalmenn og jafnmargir til vara skv. 2. gr. laga um fjárhagslegan stuðning við tónlistarskóla nr. 75/1985.
 13. *Í stjórn heilsugæslustöðvar í Búðardal*. Einn aðalmaður og tveir varamenn skv. 21. gr. laga um heilbrigðisþjónustu nr. 97/1990.
 14. *Stjórn Silfurtúns*. Tveir aðalmenn og jafnmargir til vara samkvæmt samningi um rekstur Silfurtúns.
 15. *Fulltrúi á landsþing Sambands íslenskra sveitarfélaga*. Einn aðalmaður og einn til vara.
 16. *Eiríksstaðarnefnd*. Fimm aðalmenn og jafnmargir til vara.
 17. *Rekstrarnefnd félagsheimilisins Árbliks*. Þrír aðalmenn og jafnmargir til vara.
 18. *Rekstrarnefnd félagsheimilisins Staðarfells*. Einn aðalmaður og einn til vara.
- C. Kosning og tilnefning fulltrúa í nefndir og ráð sem leiða af samstarfi sveitarfélaga á Vesturlandi, Dalasýslu og Sambandi íslenskra sveitarfélaga eftir því sem lög, reglur og samþykktir segja til um.

58. gr.

Sveitarstjórn getur kosið nefndir til að vinna að einstökum afmörkuðum verkefnum. Umboð slíkra nefnda fellur niður við lok kjörtímabils sveitarstjórnarinnar og fyrr ef verkefni nefndar er lokið. Sveitarstjórn getur einnig afturkallað umboð slíkra nefnda hvenær sem er.

V. KAFLI

Um framkvæmdastjórn og starfslið sveitarfélagsins.

59. gr.

Sveitarstjórn ræður sveitarstjóra. Gera skal skriflegan ráðningarsamning við sveitarstjóra þar sem meðal annars skal kveðið á um ráðningartíma hans, kaup og kjör. Ráðningarsamningur skal staðfestur af sveitarstjórn.

60. gr.

Sveitarstjóri er framkvæmdastjóri sveitarfélagsins. Hann undirbýr fundi byggðarráðs og sveitarstjórnar, semur dagskrá og boðar til funda. Hann á sæti á fundum sveitarstjórnar og byggðarráðs og hefur þar málfrelsi og tillögurétt en eigi atkvæðisrétt nema hann sé kjörinn fulltrúi í sveitarstjórn og sem slíkur fulltrúi í byggðarráði. Hann hefur og rétt til setu á fundum nefnda og ráða sveitarfélagsins með sömu réttindum.

Sveitarstjóri hefur á hendi framkvæmd ákvarðana sveitarstjórnar og málefna sveitarfélagsins að svo miklu leyti sem sveitarstjórn hefur ekki ákveðið annað.

Sveitarstjóri er prókúruhafi sveitarsjóðs. Hann undirritar skjöl varðandi kaup og sölu fasteigna sveitarfélagsins, lántökur og aðrar skuldbindingar eða ráðstafanir sem samþykki sveitarstjórnarinnar þarf til. Sveitarstjórnunum er heimilt með samþykki sveitarstjórnar að veita öðrum starfsmanni sveitarfélagsins prókúru.

Sveitarstjóri er æðsti yfirmaður starfsliðs sveitarfélagsins.

Sveitarstjórn ákveður hver gegna skuli störfum sveitarstjóra í forföllum hans.

61. gr.

Sveitarstjórn fastræður starfsmenn í helstu stjórnunarstöður hjá sveitarfélaginu, svo sem yfirmenn stofnana og deilda sveitarfélagsins, og veitir þeim lausn frá störfum.

62. gr.

Sveitarstjóri ræður aðra starfsmenn sveitarfélagsins en þá sem greinir í 61. gr. nema á annan veg sé mælt fyrir um í reglugerð eða reglum sem sveitarstjórn hefur sett.

63. gr.

Um starfskjör, réttindi og skyldur starfsmanna sveitarfélagsins fer eftir ákvæðum kjarasamninga hverju sinni og/eða eftir ákvæðum ráðningarsamninga.

VI. KAFLI

Um fjármálastjórn sveitarfélagsins.

64. gr.

Fyrir lok janúarmánaðar ár hvert skal sveitarstjórn afgreiða fjárhagsáætlun sveitarsjóðs, fyrirtækja og stofnana sveitarfélagsins fyrir yfirstandandi ár að undangengnum tveimur umræðum í sveitarstjórn. Ef ekki hefur tekist að afgreiða fjárhagsáætlun fyrir lok janúar skal sækja skriflega um frest til félagsmálaráðuneytisins og tilgreina ástæður fyrir umsókninni.

Form fjárhagsáætlunar skal vera í samræmi við form ársreiknings. Í fjárhagsáætlun skal koma fram rekstrar- og framkvæmdaáætlun, áætlun um efnahag í upphafi og lok árs, auk áætlaðra fjármagnshreyfinga.

Við afgreiðslu fjárhagsáætlunar tekur sveitarstjórn ákvarðanir um nýtingu tekjustofna sveitarsjóðs og tekjuöflun, um öflun lánsfjár ef um það er að ræða og um ráðstöfun fjármuna á fjárhagsárinu bæði til rekstrar og eignabreytinga. Þá skal við gerð fjárhagsáætlunar hafa hliðsjón af fjárhagslegri stöðu sveitarsjóðs í byrjun fjárhagsársins.

Sveitarstjórn skal árlega gæta þess svo sem kostur er að heildarútgjöld sveitarfélagsins, þar með talin rekstrarútgjöld, fari ekki fram úr heildartekjum þess.

65. gr.

Fjárhagsáætlun skv. 64. gr. skal vera meginregla um tekjuöflun, ráðstöfun fjármuna og fjármálastjórn sveitarfélagsins á fjárhagsárinu og ekki má stofna til útgjalda eða greiða fé úr sveitarsjóði nema heimild sé til þess í fjárhagsáætlun, útgjöldin séu lögbundin, samningsbundin eða samþykkt af sveitarstjórninni.

Samþykki sveitarstjórn fjárveitingu eða útgjöld utan fjárhagsáætlunar skal hún jafnframt taka ákvörðun um hvernig afla skuli fjár til þeirra útgjalda, svo sem með lækkun annarra útgjalda, auknum tekjum eða lánsfé. Samþykki slíkrar fjárveitingar telst breyting á fjárhagsáætluninni.

66. gr.

Hafi forsendur fyrir gerð fjárhagsáætlunar breyst er sveitarstjórn heimilt að endurskoða fjárhagsáætlunina. Slíkar breytingar afgreiðir sveitarstjórn við eina umræðu á sveitarstjórnarfundum, enda hafi breytingartillögur verið sendar öllum fulltrúum í sveitarstjórn með dagskrá viðkomandi sveitarstjórnarfundar.

67. gr.

Til viðbótar árlegri fjárhagsáætlun skal sveitarstjórn semja og fjalla um þriggja ára áætlun um rekstur, framkvæmdir og fjármál sveitarfélagsins. Þessi þriggja ára áætlun skal vera rammí um árlegar fjárhagsáætlanir sveitarfélagsins. Skal hún unnin og afgreidd af sveitarstjórn innan eins mánaðar frá afgreiðslu árlegrar fjárhagsáætlunar.

68. gr.

Strax að lokinni afgreiðslu sveitarstjórnarinnar á fjárhagsáætlun skal senda hana félagsmálaráðuneytinu skv. 66. gr. og jafnframt þriggja ára áætlun skv. 69. gr. Sama á við um endurskoðaða áætlun og breytta skv. 68. gr.

69. gr.

Ársreikningur sveitarfélagsins skal fullgerður, endurskoðaður og tilbúinn til afgreiðslu í sveitarstjórn fyrir lok aprílmánaðar næsta fjárhagsárs.

Sveitarstjórn skal taka til umfjöllunar og afgreiðslu álit, greinargerðir og tillögur endurskoðanda og skoðunarmanna.

Sveitarstjórn skal hafa lokið fullnaðarafgreiðslu ársreikninga sveitarfélagsins, stofnana þess og fyrirtækja eigi síðar en 1. júní ár hvert. Sveitarstjórnarmenn og sveitarstjóri skulu árita ársreikninginn.

Eintak af ársreikningnum skal senda félagsmálaráðuneytinu og Hagstofu Íslands fyrir 15. júní ár hvert ásamt greinargerð endurskoðanda og skoðunarmanna.

Samþykkt þessi, sem sveitarstjórn Dalabyggðar hefur sett samkvæmt ákvæðum 10. og 25. gr. sveitarstjórnarlaga nr. 45/1998, staðfestist hér með til að öðlast þegar gildi. Jafnframt fellur úr gildi samþykkt um stjórn og fundarsköp Dalabyggðar nr. 623/1994

Félagsmálaráðuneytinu, 19. desember 2000.

F. h. r.

Húnbogi Þorsteinsson.

Guðjón Bragason.

GJALDSKRÁ

fyrir söfnun, förgun, móttöku og flokkun sorps í Borgarbyggð.

1. gr.

Bæjarstjórn Borgarbyggðar er heimilt að leggja á sérstakt sorpgjald vegna söfnunar, förgunar, móttöku og flokkunar á sorpi í sveitarfélaginu samkvæmt 7. grein samþykktar um söfnun, förgun, móttöku og flokkun sorps í Borgarbyggð.

2. gr.

Bæjarstjórn Borgarbyggðar hefur ákveðið að sorpgjald í þéttbýli á hvert heimili verði kr. 11.400 og kr. 5.000 á hvert heimili í dreifbýli Borgarbyggðar. Auk þess hefur bæjarstjórn ákveðið að sorpgjald frístundahúsa verði kr. 4.000.

Fyrir hvert aukasorpplát í þéttbýli skal greiða gjald vegna söfnunar og förgunar á sorpi kr. 5.600.

Ofangreind gjöld skulu innheimt samhliða fasteignagjöldum.

3. gr.

Gjaldskrá vegna móttöku- og flokkunarstöðvar í Borgarnesi (gámastöðvar) skal vera með eftirfarandi hætti, virðisaukaskattur innifalinn. Gjaldskrá vegna þessa liðar skal taka breytingum í takt við lið 08. Vélavinna og akstur í byggingavistölu fjölbýlishúss um hver áramót. Neðangreind verð eru miðuð við grunnvísitölu 266.6.

	kr.
Brotmálmar:	1.000 per m ³
Brotmálmar:	4.000 per tonn
Farartæki (losun á olíu, eldsneyti og kælivökva):	5.000 per stk.
Timbur:	600 per m ³
Grófur úrgangur (grjót, gler, garðaúrgangur, jarðvegur o.s.frv.):	550 per m ³
Pappír (ekki bylgjupappi):	1.500 per m ³
Dekkjaúrgangur (skorin dekk 50% af gjaldi fyrir heil dekk):	4.400 per m ³
Blandað pressanlegt sorp:	1.500 per m ³

Í ofangreindri gjaldskrá er reiknað með að komið sé með flokkað sorp á gámastöðina. Ef ekki er forflokkað greiðist 20% álag ofan á ofangreind verð.

Bæjarstjórn Borgarbyggðar getur gefið út klippikort með eða án afsláttar vegna gjaldheimtu á ofangreindri þjónustu.

Íbúar geta afhent allt að tveimur rúmmetrum af úrgangi frá heimilum í einu án þess að greitt sé fyrir.

Atvinnurekstur skal ávallt greiða fyrir móttöku og flokkun á úrgangi á gámastöðinni. Tekið er á móti spilliefnum án endurgjalds.

4. gr.

Gjaldskrá þessi sem er samþykkt af bæjarstjórn Borgarbyggðar staðfestist hér með samkvæmt ákvæðum 25. gr. laga nr. 7/1998 um hollustuhætti og mengunarvarnir til þess að öðlast þegar gildi. Frá sama tíma fellur úr gildi gjaldskrá nr. 546/2000 um sorphirðu- og sorpeyðingargjald í Borgarbyggð.

Borgarnesi, 15. desember 2000.

Stefán Kalmansson bæjarstjóri.

GJALDSKRÁ

fyrir hundahald í Skútustaðahreppi 2001.

1. gr.

Gjald fyrir að halda hund í Skútustaðahreppi, sbr. 5. gr. samþykktar um hunda- og kattahald í Skútustaðahreppi staðfestar af umhverfisráðuneytinu 11. apríl 2000, skal vera kr. 8.000 á árinu 2001. Innifalið í gjaldinu er hreinsunargjald.

2. gr.

Handsömunargjald skv. 4. gr. sömu samþykktar skal vera kr. 3.400 í fyrsta skipti, en síðan hækkar það í kr. 6.800, ef til handsömunar kemur aftur.

3. gr.

Um vexti af vangreiddum gjöldum skv. gjaldskrá þessari gilda almennar reglur.

4. gr.

Gjaldskrá þessi er samþykkt af sveitarstjórn Skútustaðahrepps með tilvísun til heimildar í framangreindri samþykkt um hunda- og kattahald í Skútustaðahreppi og gildir fyrir árið 2001.

Samþykkt í sveitarstjórn 9. nóvember 2000.

F.h. Skútustaðahrepps, 27. desember 2000.

Sigbjörn Gunnarsson sveitarstjóri.

REGLUGERÐ

um breyting á reglugerð um lögreglustjórásáttir, nr. 569 21. september 1998.

1. gr.

Eftirtaldar breytingar verða á 1. mgr. 3. gr. reglugerðarinnar:

- a. Í stað tölunnar „kr. 35.000“ kemur: kr. 300.000.
- b. Í stað tölunnar „kr. 100.000“ kemur: kr. 300.000.

2. gr.

Reglugerð þessi, sem sett er með heimild í 1. mgr. 115. gr. laga um meðferð opinberra mála, nr. 19 26. mars 1991, sbr. 5. gr. laga nr. 57 22. maí 1997, öðlast þegar gildi.

Dóms- og kirkjumálaráðuneytinu, 22. desember 2000.

Sólveig Pétursdóttir.

Björn Friðfinnsson.

GJALDSKRÁ

Vatnsveitu Borgarness.

Gjaldskrá Vatnsveitu Borgarness er miðuð við lög nr. 81/1991 (ásamt breytingum á lögum nr. 81/1991 gerðar í desember 1995 og nóvember 2000) og reglugerð fyrir vatnsveitur sveitarfélaga nr. 421/1992. Gjaldskráin tekur gildi 1. janúar 2001.

1. gr.

Vatnsgjald er 0,17 hundraðshlutar af fasteignamati fyrir íbúðarhúsnæði en 0,29 hundraðshlutar af fasteignamati fyrir annað húsnæði.

2. gr.

Aukavatnsskattur skal vera 8,90 krónur fyrir neysluvatn en 6,50 krónur fyrir giljavatn á hvern mældan eða áætlaðan rúmmetra vatns.

3. gr.

Leigugjald vatnsmæla, samanber 11. gr. ofangreindrar reglugerðar, fer eftir sverleika heimæðar. Árleg leiga fyrir mæli skal vera um 20% af kostnaðarverði mælisins. Vatnsnotandi skal greiða kostnað við uppsetningu á mæli samkvæmt reikningi. Leigugjald skal greiða árlega og vera sem hér segir:

Heimæð	kr.
32 mm og minni :	1.900
40 mm:	2.800
50 mm:	3.700
63 mm:	4.400
75 mm:	14.000
90 mm:	16.000
110 mm:	19.000

4. gr.

Heimæðargjald skal taka mið af gerð stærð og lengd heimæðar samkvæmt breytingum á lögum 81/1991 gerðum í desember 1995. Miðað er við að ídráttarrör hafi verið lagt á frostfríu dýpi frá lóðarmörkum að inntaksstað mannvirkisins og frágangur hafi verið samþykktur af tæknideild Borgarbyggðar.

<i>Þvermál inntaks mm:</i>	32	40	50	63	75	90
<i>Fastagjald kr:</i>	45.000	60.000	75.000	90.000	105.000	120.000
<i>Gjald per metra kr:</i>	500	600	700	800	900	1.000

Heimæðargjald fyrir inntök stærri en 90 mm verður reiknað sérstaklega af tæknideild Borgarbyggðar.

Aukakostnaður:

Vanti ídráttarrör eða að ídráttarrör reynist ónothæft greiðist 2.500 kr./m vegna skurð-graftar og ídráttarrörs.

5. gr.

Liðir undir greinum 2, 3 og 4 skulu hækka í takt við byggingarvísitölu um hver áramót. Miða skal við byggingarvísitölu 1. janúar 1997 en hún var 218 stig.

Borgarnesi, 15. desember 2000.

Stefán Kalmansson bæjarstjóri.

GJALDSKRÁ

um gatnagerðargjald í Akraneskaupstað.

1. gr.

Almenn heimild. Innifalið í gatnagerðargjaldi.

Af öllum nýbyggingum svo og stækkunum eldri húsa, sem eru á eignar- eða leigulöð í Akraneskaupstað, skal greiða gatnagerðargjald til bæjarsjóðs samkvæmt gjaldskrá þessari, sbr. heimild í lögum um gatnagerðargjald nr. 17/1996 og reglugerð um gatnagerðargjald nr. 543/1996.

Innifalið í gatnagerðargjaldi er gatnagerð, svo sem undirbygging gatna, tilheyrandi lagningar, vegna lagningar bundins slitlags, gangstéttir, umferðareyjur og þess háttar, sem gert er ráð fyrir í skipulagi.

2. gr.

Gatnagerðargjald.

Af hverjum rúmmetra húss greiðist ákveðinn hundraðshluti byggingakostnaðar pr. rúmmetra, eins og hann er á hverjum tíma í vísitöluhúsi fjölbýlis, eins og hann er hverju sinni samkvæmt útreikningum Hagstofu Íslands á grundvelli laga nr. 42/1987. Hundraðshluti byggingakostnaðar ákvarðast eftir hústegund svo sem hér segir:

Einbýlishús	8,0%
Rað- og fjöleignarhús	6,0%
Fjöleignarhús (6 íbúðir eða fleiri)	2,5%
Atvinnuhúsnæði og annað húsnæði	5,5%

Rúmmál byggingar skal reikna eftir ÍST 50 og miða við brúttóstærðir þ.m.t. bílgeymslur og önnur útihús.

Af endurbyggingu þaka íbúðarhúsa, án aukningar á nýtingu skal ekki greiða gatnagerðargjald.

Af gluggalausum kjallararými íbúðarhúsa, sem myndast þegar hagkvæmara er að grafa út grunn en fylla hann upp, skal greiða 25% af venjulegu rúmmetrargjaldi, enda sé aðeins gengt í það rými innan frá.

Af bílgeymslum sem byggðar eru samkvæmt skipulagsskilmálum skal greiða 50% af rúmmetrargjaldi.

Í iðnaðarhúsnæði sem vegna starfsemi sinnar þarf meira en 3,3 metra lofthæð skal hámarkslofthæð að jafnaði reiknast 3,3 metrar við útreikning rúmmetrargjalds.

Gjald skal miða við stærð húss samkvæmt samþykktum uppdráttum og ÍST 50.

Útreikningur gjalda miðast við notkun samkvæmt ofangreindum flokkum. Verði notkun húsnæðis breytt þannig að það flytjist yfir í hærri gjaldflokk skal endurreikna gjaldið miðað við nýjan flokk að frádregnu eldra gjaldi.

3. gr.

Áætlun gatnagerðargjalds.

Nú er ekki fyrirbyggjandi samþykktur uppdráttur og skal þá miða við eftirfarandi lágmarksstærðir fyrir hverja íbúð í húsi:

Einbýlishús	500 m ³
Rað- og fjöleignarhús (mest 4 íbúðir), hver íbúð	400 m ³
Fjöleignarhús (5 íbúðir eða fleiri), hver íbúð	300 m ³

Í öllu öðru húsnæði skal við útreikning rúmmáls til gatnagerðargjalds miðað við lofthæð 3,3 metra nema uppdráttur sýni annað. Áætla skal nýtingarhlutfall lóðar 0,3 – 0,5 eftir nánari ákvörðun bygginga- og skipulagsnefndar hverju sinni, ef það er ekki bundið að öðru leyti í samþykktu deiliskipulagi.

Framangreindar reglur í 1. og 2. mgr., skulu gilda ef hús er stækkað, að því er til stækkunarinnar tekur.

Endanlegt gatnagerðargjald skal reikna skv. 2. gr. þegar samþykktur uppdráttur liggur fyrir og það greitt við veitingu byggingaleyfis.

4. gr.

Reglur um úthlutun lóða.

Innan eins mánaðar skal sá er fær lóð úthlutað greiða til bæjarsjóðs Akraness upp í væntanleg gatnagerðar-, byggingaleyfis-, tengi- og heimtaugargjöld. Greiðsla skal miðuð við eftirtaldar stærðir:

1) Einbýlishús með tilheyrandi bílgeymslu	500 m ³ .
2) Íbúðir með raðhúsum og tvíbýlishúsum	400 m ³ .
3) Íbúðir í fjölbýlishúsum	300 m ³ .

Hafi lóðarhafi ekki greitt tilskilin byggingaleyfisgjöld innan eins mánaðar frá úthlutun lóðar fellur úthlutunin úr gildi. Umsækjanda að lóð, sem fengið hefur sömu lóðinni tvisvar úthlutað, án þess að hann standi við þá skilmála að greiða innan eins mánaðar áætluð leyfisgjöld, verður ekki úthlutað lóðinni í þriðja sinn nema fyrir liggja greiðsla leyfisgjalda.

Endanleg álagning gjaldanna fer fram um leið og byggingaleyfið er veitt. Byggingaframkvæmdir verða ekki leyfðar nema fullnaðaruppgjör álagðra gjalda fari fram.

Lóðarhafa er heimilt að skila lóð og skal þá endurgreiða honum gjöld þau sem áður hafa verið greidd. Heimilt er að fresta endurgreiðslu gatnagerðargjalds í allt að 12 mánuði eftir að lóð er skilað gegn greiðslu almennra innlánsvaxta á innstæðu sem ógreidd kann að vera í 3 mánuði eða lengur. Byggingaleyfisgjald er óendurkræft skv. byggingarreglugerð nr. 44/1998 gr. 27.

Úthlutun lóða fellur úr gildi í eftirfarandi tilvikum:

- Ef álögd gjöld eru ekki greidd innan eins mánaðar frá úthlutun lóðar.
- Hafi teikningar af fyrirhugaðri byggingu ekki borist bygginga- og skipulagsnefnd til samþykktar innan 4 mánaða frá því að lóð var úthlutað.
- Hafi framkvæmdir ekki hafist eða verið óverulegar 12 mánuðum eftir úthlutun lóðar.

Sé lóð tekin af lóðarhafa vegna vanefnda hans á skilmálum eða úthlutun fellur úr gildi af öðrum orsökum, skal bæjarsjóður endurgreiða gatnagerðargjald á því rúmmetragjaldi, sem gildir þegar lóðarúthlutun fellur úr gildi. Akveði bæjarsjóður að fresta endurgreiðslu gjaldsins í allt að 12 mánuði skal inneign hvorki bera verðbætur eða vexti á þeim tíma. Bæjarsjóði skal heimilt að ákveða sér hæfilega þóknun fyrir þá þjónustu, sem veitt hefur verið áður en lóðarúthlutun féll úr gildi.

Lóðarhafa er óheimilt að framselja lóðarréttindi fyrir en lóðarleigusamningur hefur verið gerður. Skilyrði þess að lóðarleigusamningur verði gerður við lóðarhafa er að hann hafi lokið frágangi á sökklum og grunnplötu.

Framkvæmdir á lóðinni eru háðar byggingarlögum og byggingarreglugerð, skipulagslögum, skilmálum og ákvæðum sem bæjarstjórn Akraness setur og fást afhent á skrifstofu bygginga- og skipulagsdeildar Akraneskaupstaðar.

Lóðaruppdráttur og mæliblöð verða afhent á skrifstofu bygginga- og skipulagsdeildar gegn framvísun kvittunar fyrir fyrirframgreiðslu byggingagjalda.

Með undirritun sinni á umsókn samþykkir lóðarhafi að hlíta ofangreindum reglum svo og þeim reglum sem vísað er til.

5. gr.

Greiðsla gatnagerðargjalds.

Greiða skal 50% gatnagerðargjalds innan eins mánaðar frá lóðarveitingu og eftirstöðvar þegar byggingaleyfi er veitt. Hafi gjöldin eigi verið greidd innan ofangreinds frests, fellur úthlutun lóðarinnar úr gildi. Umsækjanda að lóð, sem fengið hefur sömu lóðinni úthlutað án þess að hann standi við þá skilmála að greiða innan eins mánaðar áætluð leyfisgjöld, verður ekki úthlutað lóðinni í þriðja sinn, nema fyrir liggja greiðsla leyfisgjalda.

Bæjarráð getur veitt sérstakan greiðslufrest á gatnagerðargjaldi tengdu veitingu byggingaleyfis, þegar byggt er atvinnuhúsnæði eða húsnæði til endursölu, samkvæmt sérstökum greiðslusamningi sem kveður á um skilmála og greiðslukjör. Greiðslufrestur skal þó ekki vera lengri en tvö ár.

6. gr.

Endurgreiðsla gatnagerðargjalds.

Gatnagerðargjald skal endurgreitt í eftirtöldum tilvikum:

- a) Ef lóðarhafi skilar úthlutaðri lóð eða ef lóðarúthlutun er afturkölluð.
- b) Ef gatnagerðargjald hefur verið veitt í tengslum við útgáfu byggingaleyfis, en leyfið fellur úr gildi.

Endurgreiðslu gatnagerðargjalds skv. a-lið 1. mgr. er heimilt að fresta þar til lóð er úthlutað að nýju, en þó ekki lengur en í 6 mánuði. Frestur til endurgreiðslu er í öðrum tilvikum 1 mánuður frá því að lóðarhafi krefst endurgreiðslu gatnagerðargjalds skv. b-lið 1. mgr.

Gatnagerðargjald skal endurgreitt og verðbætt miðað við vísitölu byggingakostnaðar, frá því lóðarhafi greiddi gatnagerðargjaldið til endurgreiðsludags.

7. gr.

Afturköllun lóðarúthlutunar og heimild til afturköllunar byggingaleyfis ef gatnagerðargjald er ekki greitt.

Nú greiðir lóðarhafi ekki gatnagerðargjald á tilskildum tíma og er bæjarstjórn þá heimilt að afturkalla byggingaleyfið og/eða lóðarúthlutun og skal kveðið svo á í úthlutunar- eða byggingaskilmálum.

8. gr.

Ábyrgð á greiðslu gatnagerðargjalds.

Lögveðréttur.

Lóðarhafi ber ábyrgð á greiðslu gatnagerðargjalds.

Gatnagerðargjald er ásamt áföllnum vöxtum og kostnaði tryggt með lögveðrétti í viðkomandi fasteign með forgangsrétti fyrir hvers konar samningsveði og aðfararveði. Lögveðrétturinn helst þó samið verði um greiðslufrest skv. 2. mgr. 5. gr. og skal þess getið í skilmálum.

9. gr.

Um eldri samninga og gatnagerðargjöld, álögd fyrir 1. janúar 1997.

Samningar og skilmálar um gatnagerðargjöld og álögd gatnagerðargjöld fyrir 1. janúar 1997, skulu halda gildi sínu og innheimtast skv. heimild í ákvæði til bráðabirgða í lögum um gatnagerðargjald nr. 17/1996, sbr. 15. gr. reglugerðar um gatnagerðargjöld nr. 543/1996.

Pannig samþykkt við síðari umræðu í bæjarstjórn 12. desember 2000.

Fyrri umræða fór fram þann 21. nóvember 2000.

Um leið fellur úr gildi samþykkt bæjarstjórnar Akraness frá 28. mars 2000.

Akranesi, 15. desember 2000.

Gísli Gíslason bæjarstjóri.

GJALDSKRÁ

um gatnagerðargjöld í Borgarnesi, Borgarbyggð.

1. gr.

Almenn heimild, innifalið í gatnagerðargjaldi.

Af öllum nýbyggingum svo og stækkunum eldri húsa, sem eru á eignar- eða leigulóð í Borgarnesi, skal greiða gatnagerðargjald til bæjarsjóðs samkvæmt gjaldskrá þessari, sbr. heimild í lögum um gatnagerðargjald nr. 17/1996 og reglugerð um gatnagerðargjald nr. 543/1996.

Gatnagerðargjaldi skal varið til gatnagerðar í sveitarfélaginu, svo sem til að undirbyggja götur með tilheyrandi lögnum, m.a. vegna götulýsingar og til að leggja bundið slitlag, gangstéttir, ganga frá umferðareyjum svo og til annarra slíkra framkvæmda sem gert er ráð fyrir í skipulagi.

2. gr.

Gatnagerðargjald.

Af hverjum rúmmetra húss greiðist ákveðinn hundradshluti byggingakostnaðar pr. rúmmetra, í vísitöluhúsi fjölbýlis, eins og hann er á hverjum tíma samkvæmt útreikningum Hagstofu Íslands á grundvelli laga nr. 42/1987.

Hundraðshluti byggingakostnaðar ákvarðast eftir hústegund svo sem hér segir:

Einbýlishús	6,0%
Par-, rað- og fjöleignarhús	4,0%
Fjöleignarhús (6 íbúðir eða fleiri)	2,5%
Verslunar- og skrifstofuhúsnæði	3,0%
Iðnaðar- og geymsluhúsnæði	3,0%
Annað húsnæði (svo sem gripahús)	2,0%

Rúmmál byggingar skal reikna samkvæmt IST-50 og miða við brúttóstærðir samkvæmt samþykktum teikningum, þ.m.t. bílgeymslur og önnur útihús.

Af endurbyggingu þaka íbúðarhúsa, án aukningar á nýtingu skal ekki greiða gatnagerðargjald.

Af gluggalasu kjallararými íbúðarhúsa sem myndast þegar hagkvæmara er að grafa út grunn en fylla hann upp skal greiða 25% af venjulegu rúmmetragjaldi, enda sé aðeins gengt í það rými innan frá.

Í iðnaðarhúsnæði sem vegna starfsemi sinnar þarf meira en 4,0 metra lofthæð, skal hámarkslofthæð að jafnaði reiknast 4,0 metrar við útreikning rúmmetrargjalds.

Jafnframt ofangreindu gjaldi og sem hluti þess skal lóðarhafi greiða kr. 100 af hverjum fermetra lóðar miðað við byggingarvísitölu 244.7 stig.

Bæjarstjórn er heimilt að ákvarða gatnagerðargjöld með öðrum hætti ef ástæða þykir til, svo sem að leita tilboða í einstakar lóðir þar sem sérstaklega stendur á.

3. gr.

Áætlun gatnagerðargjalds.

Nú er ekki fyrirbyggjandi samþykktur uppdráttur og skal þá miða við eftirfarandi lágmarksstærðir fyrir hverja íbúð í húsi:

Einbýlishús	500 m ³
Rað- og fjöleignarhús (mest 4 íbúðir), hver íbúð	400 m ³
Fjöleignarhús (5 íbúðir eða fleiri), hver íbúð	300 m ³

Í öllu öðru húsnæði skal við útreikning rúmmáls til gatnagerðargjalds miða við lofthæð 3,5 metra nema uppdráttur sýni annað. Áætla skal nýtingarhlutfall lóðar 0,3 - 0,5 eftir nánari ákvörðun bygginganefndar hverju sinni, ef það er ekki bundið að öðru leyti í samþykktu deiliskipulagi.

Framangreindar reglur, í 1. og 2. mgr., gilda ef hús er stækkað, að því er til stækkunarinnar tekur.

Endanlegt gatnagerðargjald skal reikna samkvæmt 2. gr. þegar samþykktur uppdráttur liggur fyrir og það greitt við veitingu byggingaleyfis.

4. gr.

Um lækkun gatnagerðargjalda og frestun innheimtu.

Sveitarstjórn getur ákveðið gatnagerðargjald sérstaklega í þeim tilvikum þegar byggingar eru sérhæfðar og/eða afbrigðilegar um notkun og annað slíkt.

Gatnagerðargjald skal ekki leggja á byggingar sem reistar eru utan þéttbýlissvæða, þ.e. á byggingar sem eru utan skipulagðra svæða og þar sem gatnakerfi sveitarfélagsins nær ekki til.

Sveitarstjórn er heimilt að fresta innheimtu gatnagerðargjalds af tekjulágum eigendum fasteigna, sem náð hafa 67 ára aldri og þeim sem eiga við langvarandi veikindi eða örorku að stríða.

Verði eigendaskipti að húseign þar sem frestað hefur verið innheimtu á gatnagerðargjaldi, skal sveitarstjórn heimilt að leggja á gjaldið eins og það var þegar álagning fór fram með áorðnum breytingum á byggingavísitölu, enda sé kvöðinni þinglýst á viðkomandi eign.

5. gr.

Álagning gatnagerðargjalds m.a. ef hús er rífið eða það brennur.

Þegar hús er rífið eða fjarlægt af lóð og nýtt byggt í þess stað, er heimilt að innheimta gatnagerðargjald að því er stækkuninni nemur skv. 2. gr. Sama gildir ef hús brennur og byggt er nýtt hús á lóðinni.

6. gr.

Greiðsla gatnagerðargjalds.

Greiða skal 50% gatnagerðargjalds innan eins mánaðar frá lóðarveitingu og eftirstöðvar þegar byggingaleyfi er veitt.

Bæjarráð getur veitt sérstakan greiðslufrest á gatnagerðargjaldi tengdu veitingu byggingaleyfis, þegar byggt er atvinnuhúsnæði eða húsnæði til endursölu, samkvæmt sérstökum greiðslusamningi sem kveður á um skilmála og greiðslukjör.

7. gr.

Endurgreiðsla gatnagerðargjalds.

Gatnagerðargjald skal endurgreitt í eftirtöldum tilvikum.

- a) Ef lóðarhafi skilar úthlutaðri lóð eða ef lóðarúthlutun er afturkölluð.
- b) Ef gatnagerðargjald hefur verið greitt í tengslum við útgáfu byggingaleyfis, en leyfið fellur úr gildi.

Endurgreiðsla gatnagerðargjalds skv. a-lið 1. mgr. er heimilt að fresta þar til lóð er úthlutað að nýju, þó ekki lengur en í 6 mánuði. Frestur til endurgreiðslu er í öðrum tilvikum 1 mánuður frá því að lóðarhafi krefst endurgreiðslu gatnagerðargjalds skv. b-lið 1. mgr.

Gatnagerðargjald skal endurgreitt og verðbætt miðað við vísitölu byggingakostnaðar, frá því lóðarhafi greiddi gatnagerðargjaldið til endurgreiðsludags.

8. gr.

Heimild til afturköllunar lóðarúthlutunar og/eða byggingaleyfis ef gatnagerðargjald er ekki greitt.

Nú greiðir lóðarhafi ekki gatnagerðargjald á tilskyldum tíma og er bæjarstjórn þá heimilt að afturkalla byggingaleyfið og/eða lóðarúthlutun, og skal kveðið svo á í úthlutunar- eða byggingarskilmálum.

9. gr.

Ábyrgð á greiðslu gatnagerðargjalds. Lögveðréttur.

Lóðarhafi ber ábyrgð á greiðslu gatnagerðargjalds.

Gatnagerðargjald er ásamt áföllnum vöxtum og kostnaði tryggt með lögveðrétti í viðkomandi fasteign með forgangsrétti fyrir hvers konar samningsveði og aðfararveði.

Lögveðrétturinn helst þó samið verði um greiðslufrest skv. 2. mgr. 6. gr. og skal þess getið í skilmálum.

10. gr.

Um eldri samninga og gatnagerðargjöld, álögð fyrir 1. janúar 1997.

Samningar og skilmálar um gatnagerðargjöld og álögð gatnagerðargjöld fyrir 1. janúar 1997, skulu halda gildi sínu og innheimtast skv. heimild í ákvæði til bráðabirgða í lögum um gatnagerðargjald nr. 17/1996, sbr. 15. gr. reglugerðar um gatnagerðargjöld nr. 543/1996.

Gjaldskrá þessi tekur gildi frá og með 1. janúar 2001.

Borgarnesi, 15. desember 2000.

Stefán Kalmansson bæjarstjóri.

REGLUGERÐ

um flutning á hættulegum farmi.

I. SKILGREININGAR OG ALMENN ÁKVÆÐI

Skilgreiningar.

1. gr.

Í reglum þessum er merking eftirfarandi hugtaka sem hér segir:

ADR-reglur: Evrópusamningur um millilandaflutninga á hættulegum farmi á vegum sem undirritaður var í Genf 1957, sem með tilskipun nr. 94/55/EB gildir sem reglur um flutning á hættulegum farmi á vegum á öllu Evrópska efnahagssvæðinu, jafnt innanlands sem milli landa, ásamt viðaukum A og B við samkomulagið, eins og þeir hafa verið samþykktir hverju sinni af sameiginlegu EES-nefndinni.

Flutningseining: Ökutæki eins og það er skilgreint í reglugerð um gerð og búnað ökutækja. Um aðrar skilgreiningar varðandi t.d. farmgeyma, gámageyma og gáma vísast í ADR-reglurnar.

Flutningur: Hvers konar tilfærslu á hættulegum farmi með flutningseiningum, ásamt lestun, losun, geymslu og annarri meðhöndlun á honum sem er hluti af tilfærslu hans.

Flutningar á vegum: Akstur ökutækis til flutninga með hættulegan farm á vegum opnum fyrir almennri umferð.

Hættulegur farmur: Farmur sem inniheldur hættuleg efni sem um getur í ADR-reglunum.

Lögbær aðili: Stjórnvöld eða aðrir sem með reglugerðinni er falið að hafa eftirlit með framkvæmd hennar eða ráðuneytið felur að hafa eftirlit með framkvæmd einstakra greina. Með lögbærum aðila er átt við, ef svo ber undir, erlendan lögbæran aðila varðandi tilteknar viðurkenningar samkvæmt tilskipun nr. 94/55/EB sem þá skulu einnig gilda hér á landi.

Vottorð um starfsþjálfun: Vottorð sem kveðið er á um í viðbæti B.6 í ADR-reglunum.

Almenn ákvæði.

2. gr.

Við flutning á hættulegum farmi skal fara eftir ADR-reglunum, með viðaukum A og B, eins og þær eru í gildi hverju sinni hér á landi, sbr. ákvæði í EB-tilskipun nr. 94/55 um að ADR-reglurnar skuli gilda innan Evrópska efnahagssvæðisins, sem breytt hefur verið með EB-tilskipunum nr. 96/86 og nr. 1999/47.

Við eftirlit með flutningi á hættulegum farmi skal fara eftir EB-tilskipun nr. 95/50 og viðaukum við þá tilskipun.

II. HÆTTULEGUR FARMUR

Gildissvið.

3. gr.

Ákvæði um hættulegan farm gilda um flutning á hættulegum farmi á vegum og utan vega hér á landi. Þau gilda ekki um flutning innan afmarkaðs athafnasvæðis fyrirtækis eða stofnunar eða byggingarsvæðis þar sem almenningur hefur takmarkaðan aðgang.

Flokkun efna og vara.

4. gr.

Hættulegur farmur skiptist í eftirfarandi flokka hættulegra efna eða vara, í samræmi við tilmæli Sameinuðu þjóðanna nr. ST/SG/AC.10/1, sem bannað er eða aðeins leyft að flytja að uppfylltum skilyrðum á viðaukum A og B í ADR-reglunum:

- 1 Sprengifim efni.
- 2 Lofttegundir.
- 3 Eldfimir vökvar.
- 4.1 Eldfim föst efni.
- 4.2 Efni með hættu á sjálfendrun.
- 4.3 Efni sem mynda eldfimar lofttegundir við snertingu við vatn.
- 5.1 Eldnærandi efni.
- 5.2 Lífræn peroxíð.
- 6.1 Eitruð efni.
- 6.2 Smitefni.
- 7 Geislavirk efni.
- 8 Ætandi efni.
- 9 Önnur hættuleg efni.

5. gr.

Áður en efni eða vörur eru afhentar til flutnings skulu þær flokkaðar í samræmi við 4. gr.

Sendandi vöru ber ábyrgð á að efni og vörur séu rétt flokkaðar þegar þær eru afhentar til flutnings.

Umbúðir og merkingar þeirra.

6. gr.

Umbúðir um hættulegan farm skulu uppfylla kröfur ADR-reglnanna, m.a. í samræmi við viðbætur A.5 og A.6 í ADR-reglunum, eftir því sem við á.

Umbúðir skulu merktar með Sameinuðu þjóða númeri (SP-númeri) vörunnar og með einum eða fleiri varúðarmerkjum sem sýnd eru í viðauka I og í samræmi við ADR-reglurnar.

Sendandi efna eða vara ber ábyrgð á að umbúðir séu í samræmi við ákvæði ADR-reglnanna og að þær séu rétt merktar.

Flutnings skjöl.

7. gr.

Með flutningi á hættulegum farmi skulu fylgja eftirfarandi gögn:

- a. farmbréf með eftirfarandi upplýsingum um vöruna, sbr. viðauka A í ADR-reglunum: SP-númer og heiti samkvæmt ADR-reglunum, flokkur, efnisnúmer, bókstafur, bókstafirinn „ADR“, fjöldi eininga, gerð umbúða og þyngd eða rúmmál vörunnar. Fyrir sprengifim efni skal einnig rita söluheiti þegar það á við; einnig skal gefa upp nettóþyngd efnisins,
- b. vottorð sendanda í samræmi við viðauka A í ADR-reglunum, þar sem hann vottar m.a. að flytja megi vöruna samkvæmt ADR-reglunum, að umbúðir séu viðurkenndar og rétt merktar og varan í þannig ástandi og hafi verið þannig meðhöndluð að hún sé tilbúin til flutnings,
- c. flutningsslysablað með upplýsingum um varúðarráðstafanir og fyrstu viðbrögð við óhappi; sbr. ADR-reglurnar,
- d. starfsþjálfunarovottorð til handa stjórnanda ökutækis sem flytur tiltekinn hættulegan farm, sbr. III. kafla og ADR-reglurnar,

e. vottorð um viðurkenningu þegar það á við samkvæmt ADR-reglunum.

Sendandi efna eða vara skal láta flytjanda í té farmbréf, flutningsslysablað og vottorð sendanda þegar hann afhendir efni eða vöru til flutnings. Flutningsaðila er óheimilt að taka til flutnings efni eða vöru nema fullnægandi gögn fylgi með henni.

Merking ökutækja.

8. gr.

Við flutning á hættulegum farmi skulu ökutæki merkt með tveimur ferhyrnum appelsínugulum hættuskiltum búnum endurskini í samræmi við viðauka II og ADR-reglurnar. Skiltin skulu vera 400 mm að lengd og 300 mm að hæð með 15 mm breiðri svartri umgjörð. Þeim skal komið fyrir þannig að þau sjáist vel að framan og aftan á flutningseiningunni. Ef stærð eða lögun flutningseiningarinnar er þannig að erfitt er að koma fyrir skiltum af þessari stærð er heimilt að hafa þau 300 mm að lengd, 120 mm að hæð og breidd umgerðar 10 mm. Þegar það á við samkvæmt ADR-reglunum skulu skiltin vera með SP-númer og viðeigandi hættunúmer úr viðauka III. Við flutning í farmgeymum, gámageymum, gámum og við flutning á lausri ósekkjaðri vöru skal merkja flutningseininguna í samræmi við ADR-reglurnar með einu eða fleiri varúðarmerkjum úr viðauka I og í samræmi við töflu I eða II í viðbæti B.5 í ADR-reglunum.

Fylgibúnaður.

9. gr.

Við flutning á hættulegum farmi skal eftirfarandi fylgibúnaður vera með:

Slökkvibúnaður:

Eitt a.m.k. 2 kg dufttæki eða sambærilegt fyrir bifreiðina og eitt a.m.k. 6 kg dufttæki eða sambærilegt fyrir farminn.

Annar búnaður:

- a. a.m.k. einn stoppklossi fyrir bifreið og einn fyrir eftirvagn (sé slíkur með í för) af hæfilegri stærð miðað við þunga bifreiðar/eftirvagns og stærð (þvermál) hjólbarða,
- b. nauðsynlegur búnaður fyrir almennar og sérstakar öryggisráðstafanir sem kveðið er á um í flutningsslysablaði (skriflegum leiðbeiningum) og þá sérstaklega:
 - tvö frístandandi viðvörðunarskilti (t.d. endurskinskeilur eða endurskinsþríhyrningar eða ljósker óháð rafkerfi bifreiðarinnar sem lýsa stöðugt eða blikkandi appelsínugulu ljósi),
 - heppileg endurskinsvesti eða endurskinsklæðnaður (t.d. eins og lýst er í Evrópustaðli EN 471) fyrir sérhvern áhafnarmedlim,
 - vasaljós fyrir sérhvern áhafnarmedlim.

Samlestun.

10. gr.

Óheimilt er að flytja saman sprengifim efni og annan hættulegan farm í eða á sama ökutæki. Heimilt er að flytja saman sprengifim efni í mismunandi aðskilnaðarflokkum í samræmi við töflu í viðauka IV. Ekki er heimilt að flytja fóðurvöru eða matvæli með hættulegum farmi sem merktur er með varúðarmerkjum 6.1 eða 6.2, sbr. viðauka I.

Viðurkenning flutningseininga.

11. gr.

Þegar það á við skulu flutningseiningar vera viðurkenndar af lögbærum aðila í samræmi við ADR-reglurnar.

Eftirlit, prófanir, viðurkenningar.

12. gr.

Eftirlit, prófanir eða viðurkenningar sem krafist er í ADR-reglunum skulu gerðar af lögbærum aðila.

Vinnueftirlit ríkisins hefur yfirumsjón með framkvæmd reglugerðarinnar hvað varðar flokkun efna, viðurkenningu umbúða, prófanir og viðurkenningar sem krafist er í ADR-reglunum.

Lögreglan hefur eftirlit með að farið sé eftir reglugerð þessari við sjálfan flutninginn á hættulegum farmi eins og hann er skilgreindur í reglugerðinni.

Skráningarstofa ökutækja hefur eftirlit með að ökutæki sem flytja hættulegan farm séu viðurkennd til slíkra flutninga samkvæmt ADR-reglunum.

Geislavarnir ríkisins hafa yfirumsjón með framkvæmd reglugerðarinnar hvað varðar flokkun efna, viðurkenningu umbúða, prófanir og viðurkenningar sem krafist er í ADR-reglunum varðandi geislavirk efni.

Hlutaðeigandi heilbrigðisnefnd veitir starfsleyfi til flutnings á spilliefnum í samræmi við reglugerð um starfsleyfi fyrir atvinnurekstur sem getur haft í för með sér mengun.

Dómsmálaráðuneytið getur falið öðrum og viðurkennt aðra til að fara með afmarkað eftirlit eða viðurkenningar.

Flutningur á sprengifimum efnum.

13. gr.

Ökutæki sem flytja sprengifim efni skulu flokkuð og viðurkennd í annan af tveimur flokkum í samræmi við ADR-reglurnar. Ekki má flytja meira magn af sprengifimum efnum í einni flutningseiningu en fram kemur í töflu í viðauka V.

Sérstök ákvæði.

14. gr.

Lögbær aðili, sbr. 2. mgr. 81. gr. umferðarlaga, getur sett sérstakar reglur um flutning á hættulegum farmi um jarðgöng eða yfir brýr ef nauðsyn krefur. Lögreglan getur sett sérreglur um flutningsleiðir og fylgd ökutækja.

Óheimilt er að flytja milli staða meira en 50 kg af sprengifimu efni með sama ökutæki nema til komi leyfi lögreglustjóra á áfangastað samkvæmt reglugerð um sprengiefni. Við flutning á sprengifimu efni skal lögreglustjórum umdæma sem flutningurinn fer um tilkynnt um flutninginn.

Til að ferma eða afferma (umferma) ökutæki með hættulegan farm á almennu svæði í þéttbýli þarf sérstakt leyfi lögreglu. Ef til slíks kemur utan þéttbýlis skal láta lögregluna vita áður en ferming eða afferming (umferming) hefst. Þetta á við um efni samkvæmt viðauka B í ADR-reglunum og töflu í viðauka VI.

Vakta skal ökutæki sem flytur hættulegan farm í samræmi við viðauka B í ADR-reglunum og viðauka VII.

Ökumaður skal forðast að stöðva ökutæki með hættulegan farm nálægt íbúðarhúsnæði eða svæði sem almenningur á erindi um. Stöðvun ökutækis á slíkum stöðum má ekki vara lengur en lögreglan hefur gefið samþykki sitt fyrir. Þetta gildir um flutninga á hættulegum efnum í samræmi við viðauka B í ADR-reglunum og viðauka VIII.

Óheimilt er að flytja farþega með ökutæki sem flytur hættulegan farm við aðrar aðstæður en undanþága er veitt fyrir, sbr. viðauka B í ADR-reglunum og viðauka IX.

Undanþágur.

15. gr.

Við flutning á stykkjavöru í minna magni en fram kemur í viðauka IX er einungis krafist eftirfarandi gagna og búnaðar:

- farmbréfs (þar skal einnig koma fram að farmurinn sé fluttur samkvæmt undanþágum í ADR-reglunum),
- viðurkenndra umbúða,
- merktra umbúða,
- eins slökkvitækis (2 kg dufttæki),
- vottorðs sendanda.

Undanþeginn ákvæðum reglugerðarinnar er flutningur á hættulegum farmi sem greinir í viðauka X.

**III. STARFSÞJÁLFUN
Starfsþjálfunarvottorð.**

16. gr.

Við flutning á hættulegum farmi skal ökumaður hafa réttindi í samræmi við ADR-reglur sem staðfest eru með starfsþjálfunarvottorði. Undanþeginn er þó flutningur sem fellur undir 1. mgr. 15. gr. og viðauka IX.

Starfsþjálfunarvottorð gildir til handa ökumönnum sem annast innanlands- og milli-landaflutninga með hættulegan farm á vegum með:

- a. ökutækjum með leyfða heildarþyngd meiri en 3500 kg og ef krafa er um slíkt í hluta II í viðauka A með ADR-samningnum, svo og með öðrum ökutækjum.
- b. bifreiðum með farmgeyma eða flutningseiningum sem samanstanda af föstum eða lausum farmgeymum eða geymasamstæðum með meira en 1000 lítra rými og með bifreiðum sem flytja gámageymi með meira en 3000 lítra rými. Þetta gildir bæði þegar bifreiðirnar eða flutningseiningarnar flytja hættulegan farm og þegar búið er að losa hinn hættulega farm áður en farmgeymarnir hafa verið hreinsaðir eða afgasaddir.

Við flutning á sprengifimum vörum skal vera aðstoðarmaður sem hefur sömu réttindi til slíks flutnings og ökumaðurinn og getur leyst hann af við flutninginn ef nauðsyn krefur, sbr. ADR-reglurnar.

Starfsþjálfun og nám.

17. gr.

Nám sem ökumaður þarf að stunda til að fá vottorð um starfsþjálfun skal vera bóklegt og verklegt og samþykkt af prófnefnd.

Starfsþjálfunin skal hafa að meginmarkmiði að gera stjórnendum ökutækja grein fyrir þeirri hættu sem fylgir flutningum með hættulegan farm og kenna þeim nauðsynleg grundvallaratriði til að draga sem verða má úr slyshættu, og beri slys að höndum að þeir bregðist rétt við til að verja sjálfa sig og umhverfið og draga úr áhrifum slyssins.

Við þjálfun til að öðlast starfsþjálfunarvottorð fyrir flutning á hættulegum farmi skv. a-lið 2. mgr. 16. gr. skal a.m.k. farið yfir það námsefni sem talið er upp í 1. tölul. viðauka XI.

Við þjálfun til að öðlast starfsþjálfunarvottorð fyrir flutning á hættulegum farmi skv. b-lið 2. mgr. 16. gr. skal a.m.k. farið yfir það námsefni sem talið er upp í 2. tölul. viðauka XI.

Við þjálfun til að öðlast starfsþjálfunarvottorð fyrir flutning á hættulegum farmi í flokki 1 (sprengifim efni), óháð heildarþyngd ökutækis, skal a.m.k. farið yfir það námsefni sem talið er upp í 3. tölul. viðauka XI.

Við þjálfun til að öðlast starfsþjálfunarvottorð fyrir flutning á hættulegum farmi í flokki 7 (geislavirk efni), óháð heildarþyngd ökutækis, sbr. og viðauka B í ADR-reglunum, skal a.m.k. farið yfir það námsefni sem talið er upp í 4. tölul. viðauka XI.

Til að fá vottorð um starfsþjálfun fyrir flutning á hættulegum farmi með bifreiðum með farmgeyma, geymasamstæðum eða gámageymi, fyrir flutning á sprengifimurum farmi og fyrir flutning á geislavirkum farmi, sbr. 4., 5. og 6. mgr., skal ökumaður hafa gilt vottorð um starfsþjálfun fyrir flutning á hættulegum farmi skv. a-lið 2. mgr. 16. gr.

Náminu skal í öllum tilvikum ljúka með prófi.

Námstími fyrir bóklega og verklega hlutann skal vera í samræmi við viðauka XI.

Gildistími starfsþjálfunarvottorðs.

18. gr.

Gildistími starfsþjálfunarvottorðs ökumanns sem annast flutning á hættulegum farmi, sbr. 16. gr., er 5 ár.

Heimilt er að framlengja gildistíma vottorðs í fimm ár í senn enda hafi handhafi þess á síðustu tólf mánuðum og ekki síðar en þrem mánuðum eftir að gildistími vottorðsins rann út lokið endurmenntunarnámskeiði sem samþykkt er af prófnefnd og staðist próf.

Námsefni og lengd endurmenntunarnámskeiðs skal vera í samræmi við viðauka XII.

Prófnefnd.

19. gr.

Þriggja manna prófnefnd skal sjá um framkvæmd prófa og um undirbúning fyrir útgáfu og afgreiðslu vottorða um starfsþjálfun til handa stjórnendum ökutækja sem flytja hættulegan farm. Einn nefndarmanna skal tilnefndur af dómsmálaráðuneytinu, einn af samgönguráðuneytinu og einn af félagsmálaráðuneytinu og er hann formaður nefndarinnar.

20. gr.

Hlutverk prófnefndar er að gera námskrá fyrir nám til undirbúnings þess að öðlast vottorð um starfsþjálfun og hafa yfirumsjón með námskeiðum skv. 17. og 18. gr.

Framkvæmd námskeiða.

21. gr.

Vinnueftirlit ríkisins annast framkvæmd námskeiða í samvinnu við Hollustuvernd ríkisins og gefur út vottorð um starfsþjálfun til þeirra sem lokið hafa prófi undir yfirumsjón prófnefndar. Það sér um að útvega námsefni, innheimta námskeiðsgjöld og að greiða kostnað sem af námskeiðum og prófum hlýst.

Heimilt er atvinnurekendum, ökuskólum, Landvara, félagi íslenskra vöruflytjenda, og öðrum sem hafa ökumenn í vinnu við flutning á hættulegum farmi að halda námskeið til að undirbúa þá sem öðlast vilja vottorð um starfsþjálfun. Sá sem heldur námskeið skal greiða kostnað af prófi og útgáfu vottorðs um starfsþjálfun.

Sérstakt eftirlit á vegum.

22. gr.

Lögreglan skal hafa eftirlit með að stjórnandi ökutækis sem flytur hættulegan farm hafi meðferðis vottorð um starfsþjálfun. Vinnueftirlit ríkisins hefur eftirlit með að fyrirtæki sem flytja hættulegan farm hafi í sinni þjónustu ökumenn með gilt vottorð um starfsþjálfun.

IV. GILDISTAKA.

23. gr.

Reglugerð þessi, sem sett er samkvæmt 2. mgr. 50. gr., 1. mgr. 60. gr. og 5. mgr. 73. gr. umferðarlaga, nr. 50 30. mars 1987, sbr. lög nr. 44 7. maí 1993, og með hliðsjón af XIII. viðauka við EES-samninginn (tölul. 17 d: tilskipun 95/50/EB, sbr. EES-viðbæti við Stjórnartíðindi EB, 23. hefti 1996, bls. 43-50; tölul. 17 e: tilskipun 94/55/EB, sbr. tilskipanir nr. 96/86/EB og nr. 1999/47/EB, sbr. EES-viðbæti við Stjórnartíðindi EB, 32. hefti 1996, bls. 1-8, 29. hefti 1997, bls. 27-29 og ákvörðun sameiginlegu EES-nefndarinnar nr. 176/99 frá 17. desember 1999), og að höfðu samráði við félagsmálaráðuneytið hvað varðar þátt Vinnueftirlits ríkisins, heilbrigðis- og tryggingamálaráðuneytið hvað varðar þátt Geislavarna ríkisins og umhverfisráðuneytið hvað varðar þátt Hollustuverndar ríkisins og heilbrigðis-nefnda sveitarfélaga, öðlast þegar gildi.

Jafnframt fellur úr gildi reglugerð um flutning á hættulegum farmi, nr. 192 27. mars 1998, sbr. reglugerð nr. 133 19. febrúar 1999, svo og reglugerð um starfsþjálfun stjórnenda ökutækja sem flytja tiltekinn hættulegan farm, nr. 139 3. mars 1995.

Ákvæði til bráðabirgða.

Til 31. desember 2009 er skráningarstofu ökutækja heimilt að undanþiggja ökutæki sem skráð voru fyrir 31. desember 1998 og notuð hafa verið til að flytja hættulegan farm ákvæðum um viðurkenningu samkvæmt ADR-reglum á farmgeymi og ákvæðum ADR-reglna um sérstaka vörn á rafleiðslum, sérstaka raftengingu við ökurita, vörn fyrir farmgeymi, læsivörn á hemlum og aukahemla (útblásturshemla og/eða drifskafthemla), enda uppfylli ökutækið ákvæði reglugerðar um gerð og búnað ökutækja. Slíkum búnaði, sem fyrir er á ökutæki sem flytur hættulegan farm, skal haldið við þannig að hann sé í fullkomnu lagi.

Eftirvagn, sem ekki er búinn hemlum með læsivörn og er meira en 10.000 kg að leyfðri heildarþyngd, er óheimilt að tengja við bifreið sem búin er hemlum með læsivörn.

Ákvæði 1. mgr. gildir ekki um ökutæki sem eru í fjölpjódlegri umferð.

Dóms- og kirkjumálaráðuneytinu, 27. desember 2000.

Sólveig Pétursdóttir.

Björn Friðfinnsson.

VIÐAUKI I
Varúðarmerki og merking þeirra.

Nr. 1



Sprengihætta

Nr. 1.4



Sprengihætta

Nr. 1.5



Sprengihætta

Nr. 1.6



Sprengihætta

Nr. 01



Sprengihætta

Nr. 2



Óeldfim,
ekki eitruð lofttegund

Nr. 2



Óeldfim,
ekki eitruð lofttegund

Nr. 3



Eldhætta
(eldfimur vökvi)

Nr. 3



Eldhætta
(eldfimur vökvi)

Nr. 4.1



Eldhætta
(eldfimt fast efni)

Nr. 4.2



Hætta á sjálfendrun

Nr. 4.3



Hætta á myndun eldfimra
lofttegunda við snertingu
við vatn

Nr. 4.3



Hætta á myndun eldfimra lofttegunda við snertingu við vatn

Nr. 5.1



Eldnærandi efni

Nr. 5.2



Lífrænt peroxíð, eldhætta

Nr. 05



Eldnærandi

Nr. 6.1



Eitrað efni, geymist og flytjist aðskilið frá neytendavöru og fóðurvöru

Nr. 6.2



Smitandi efni, geymist og flytjist aðskilið frá neytendavöru og fóðurvöru

Nr. 7A



Geislavirk efni í umbúðum í pökkunarflokki I — HVÍTAR.
Við skemmdir á umbúðum er hætta á heilsutjóni við neyslu, innöndun eða snertingu við efnið sem lekið hefur út

Nr. 7B



Geislavirk efni í umbúðum í pökkunarflokki II — GULAR.
Haldist aðskilið frá umbúðum merktum „FOTO“ (Póstur). Við skemmdir á umbúðum er hætta á heilsutjóni við neyslu, innöndun eða snertingu við efnið sem lekið hefur út; einnig hætta á geislun í næsta nágrenni

Nr. 7C



Geislavirk efni í umbúðum í pökkunarflokki III – GULAR.

Haldist aðskilið frá umbúðum merktum „FOTO“ (Póstur). Við skemmdir á umbúðum er hætt á heilsutjóni við neyslu, innöndun eða snertingu við efnið sem lekið hefur út; einnig hætt á geislun í næsta nágrenni

Nr. 7D



Geislavirk efni með sömu áhættu og efni merkt með 7A, 7B og 7C

Nr. 8

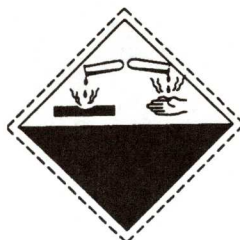

Ætandi efni

Nr. 9



Önnur hættuleg efni

Nr. 11

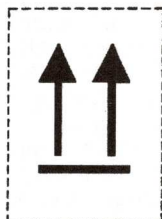

Þessi hlið upp; örvarnar vísi upp



Upphitað efni

VIÐAUKI II Hættuskilti.

Hættuskilti 40 sm x 30 sm.



Efri talan sýnir ADR-hættunúmer.
Neðri talan táknar SP-númerið fyrir farminn sem fluttur er.

Varðandi efri töluna sem sýnir ADR-hættunúmer, sjá viðauka III.

Sem dæmi um Sameinuðu þjóða númer (SP-númer), neðri töluna, má nefna að 1088 er númer fyrir asetel, 1203 fyrir bensín, 1202 fyrir díselolíu, 1951 fyrir djúpkælt argon og 2187 fyrir djúpkælt koldíoxíð.

VIÐAUKI III Hættunúmer og merking þeirra.

Eftirfarandi gildir fyrir tölustafi í hættunúmeri:

- 0 Án merkingar.
- 1 Ekki notað.
- 2 Gas getur myndast vegna þrýstings eða efnahvarfs.
- 3 Eldfimur vökvi (gufa) eða gas eða vökvi sem hitnar af sjálfu sér.
- 4 Eldfimt fast efni eða fast efni sem hitnar af sjálfu sér.
- 5 Eldnærandi áhrif.
- 6 Hætta á eitrun eða smiti.
- 7 Hætta á geislavirkni.
- 8 Hætta á ætingu.
- 9 Hætta á skyndilegu öflugu efnahvarfi.

Ef sami tölustafur er tvítekin merkir það aukna hættu, t.d. merkir 30 eldfimur vökvi (t.d. díselolífa) en 33 merkir mjög eldfimur vökvi (t.d. bensín). Ef bókstafurinn X er fyrir framan tölurnar merkir það að ekki má nota vatn við slökkvistarf.

Eftirfarandi samsetningar hættunúmera eru notaðar:

*) merkir að aðeins má nota vatn með samþykki viðkomandi yfirvalda.

Vaðandi merkingar við flutning einstakra efna, sjá töflu I og II, spássíunúmer 250 000 í ADR-reglum.

- 20 Kæfandi lofttegund eða óvirk lofttegund.
- 22 Djúpkæld lofttegund, kæfandi.
- 223 Djúpkæld, eldfim lofttegund.
- 225 Djúpkæld, eldnærandi lofttegund.
- 23 Eldfim lofttegund.
- 236 Eldfim, eitruð lofttegund.
- 239 Eldfim lofttegund, hætta á sjálfvöktu kröftugu efnahvarfi.
- 25 Eldnærandi lofttegund.
- 26 Eitruð lofttegund.
- 263 Eitruð, eldfim lofttegund.
- 268 Eitruð, ætandi lofttegund.
- 30 Eldfimur vökvi (blossamark 23°C til og með 61°C) eða eldfimur vökvi eða bráðið fast efni með blossamark yfir 61°C, upphitað í eða yfir blossamark eða vökvi sem hitnað getur af sjálfu sér.
- 323 Eldfimur vökvi sem hvarfast við vatn og myndar eldfimar lofttegundir.
- X323 Eldfimur vökvi sem hvarfast kröftuglega við vatn og myndar eldfimar lofttegundir *).
- 33 Mjög eldfimur vökvi (blossamark undir 23°C).
- 333 Vökvi sem kviknað getur í af sjálfu sér.
- X333 Vökvi sem kviknað getur í af sjálfu sér og sem hvarfast kröftuglega við vatn *).
- 336 Mjög eldfimur, eitruður vökvi.
- 338 Mjög eldfimur, ætandi vökvi.
- X338 Mjög eldfimur, ætandi vökvi sem hvarfast kröftuglega við vatn *).
- 339 Mjög eldfimur vökvi, hætta á sjálfvöktu kröftugu efnahvarfi.
- 36 Eldfimur vökvi (blossamark 23°C til og með 61°C) eða vökvi sem hitnað getur af sjálfu sér, eitruður.
- 362 Eldfimur, eitruður vökvi sem hvarfast við vatn og myndar eldfimar lofttegundir.
- X362 Eldfimur, eitruður vökvi sem hvarfast við vatn og myndar eldfimar lofttegundir *).
- 38 Eldfimur vökvi (blossamark 23°C til og með 61°C), ætandi.
- 382 Eldfimur, ætandi vökvi sem hvarfast kröftuglega við vatn og myndar eldfimar lofttegundir.
- X382 Eldfimur, ætandi vökvi sem hvarfast kröftuglega við vatn og myndar eldfimar lofttegundir *).
- 39 Eldfimur vökvi, hætta á sjálfvöktu og kröftugu efnahvarfi.
- 40 Eldfimt fast efni eða fast efni sem hvarfast getur eða hitnað af sjálfu sér.
- 423 Fast efni sem hvarfast við vatn og myndar eldfimar lofttegundir.
- X423 Fast eldfimt efni, hvarfast kröftuglega við vatn og myndar eldfimar lofttegundir.
- 44 Bráðið, eldfimt fast efni, upphitað.
- 446 Bráðið, eldfimt fast efni, eitruð, upphitað.
- 46 Eldfimt fast efni eða fast efni sem hitnar af sjálfu sér, eitruð.

- 462 Eitrað fast efni sem hvarfast við vatn og myndar eldfimar lofttegundir.
- X462 Fast efni sem hvarfast við vatn og myndar eitraðar lofttegundir.
- 48 Eldfimt fast efni eða fast efni sem hitnar af sjálfu sér, ætandi.
- 482 Ætandi fast efni sem hvarfast við vatn og myndar eldfimar lofttegundir.
- X482 Fast efni sem hvarfast við vatn og myndar ætandi lofttegundir.
- 50 Eldnærandi efni.
- 539 Eldfim lífræn peroxíð.
- 55 Sterkt eldnærandi efni.
- 556 Sterkt eldnærandi efni, eitrað.
- 558 Sterkt eldnærandi efni, ætandi.
- 559 Sterkt eldnærandi efni, hætta á sjálfvöktu, kröftugu efnahvarfi.
- 56 Eldnærandi efni, eitrað.
- 568 Eldnærandi efni, eitrað, ætandi.
- 58 Eldnærandi efni, ætandi.
- 59 Eldnærandi efni, hætta á sjálfvöktu, kröftugu efnahvarfi.
- 60 Eitrað eða lítið eitrað efni.
- 606 Smitefni.
- 623 Eitraður vökvi sem hvarfast við vatn og myndar eitraðar lofttegundir.
- 63 Eitrað efni, eldfimt (blossamark 23°C til og með 61°C).
- 638 Eitrað efni, eldfimt (blossamark 23°C til og með 61°C), ætandi.
- 639 Eitrað efni, eldfimt (blossamark hámark 61°C), hætta á sjálfvöktu, kröftugu efnahvarfi.
- 64 Eitrað fast efni, eldfimt eða sem getur hitnað af sjálfu sér.
- 642 Eitrað fast efni sem hvarfast við vatn og myndar eldfimar lofttegundir.
- 65 Eitrað, eldnærandi efni.
- 66 Mjög eitrað efni.
- 663 Mjög eitrað efni, eldfimt (blossamark hámark 61°C).
- 664 Mjög eitrað fast efni, eldfimt eða getur hitnað af sjálfu sér.
- 665 Mjög eitrað, eldnærandi efni.
- 668 Mjög eitrað efni, ætandi.
- 669 Mjög eitrað efni, hætta á sjálfvöktu, kröftugu efnahvarfi.
- 68 Eitrað efni, ætandi.
- 69 Eitrað eða lítið eitrað efni, hætta á sjálfvöktu, kröftugu efnahvarfi.
- 70 Geislavirkt efni.
- 72 Geislavirk lofttegund.
- 723 Geislavirk lofttegund, eldfim.
- 73 Geislavirkur vökvi, eldfimur (blossamark hámark 61°C).
- 74 Geislavirkt fast efni, eldfimt.
- 75 Geislavirkt efni, eldnærandi.
- 76 Geislavirkt efni, eitrað.
- 78 Geislavirkt efni, ætandi.
- 80 Ætandi eða veikt ætandi efni.
- X80 Ætandi eða veikt ætandi efni sem hvarfast kröftuglega við vatn ^{*)}.
- 83 Ætandi eða veikt ætandi efni, eldfimt (blossamark 23°C til og með 61°C).
- X83 Ætandi eða veikt ætandi efni, eldfimt (blossamark 23°C til og með 61°C) sem hvarfast kröftuglega við vatn ^{*)}.
- 839 Ætandi eða veikt ætandi efni, eldfimt (blossamark 23°C til og með 61°C), hætta á sjálfvöktu, kröftugu efnahvarfi ^{*)}.
- X839 Ætandi eða veikt ætandi, eldfimt efni (blossamark 23°C til og með 61°C), hætta á sjálfvöktu kröftugu efnahvarfi og hvarfast kröftuglega við vatn.
- 84 Ætandi fast efni, eldfimt eða getur hitnað af sjálfu sér.
- 842 Ætandi fast efni sem hvarfast við vatn og myndar eldfimar lofttegundir.
- 85 Ætandi eða veikt ætandi efni, eldnærandi.
- 856 Ætandi eða veikt ætandi efni, eldnærandi og eitrað.
- 86 Ætandi eða veikt ætandi efni, eitrað.
- 88 Mjög ætandi efni.
- X88 Mjög ætandi efni sem hvarfast kröftuglega við vatn ^{*)}.
- 883 Mjög ætandi efni, eldfimt (blossamark 23°C til og með 61°C).
- 884 Mjög ætandi fast efni, eldfimt eða sem getur hitnað af sjálfu sér.

- 885 Mjög ætandi efni, eldnærandi.
 886 Mjög ætandi efni, eitrað.
 X886 Mjög ætandi efni, eitrað, hvarfast kröftuglega við vatn *).
 89 Ætandi eða veikt ætandi efni, hætta á sjálfvöktu, öflugu efnahvarfi.
 90 Hættulegt efni gagnvart ytra umhverfi, ýmis hættuleg efni.
 99 Ýmis hættuleg efni, upphituð.

VIÐAUKI IV

Aðskilnaðarflokkar sprengiefna segja til um hvaða efni megi geyma eða flytja saman án þess að hætta sé á að slysum og óhöppum fjölgi.

A	☞	-	-	-	-	-	-	-	-	-	-	-
B	-	☞	-	1)	-	-	-	-	-	-	-	☞
C	-	-	☞	☞	☞	-	☞	-	-	-	2), 3)	☞
D	-	1)	☞	☞	☞	-	☞	-	-	-	2), 3)	☞
E	-	-	☞	☞	☞	-	☞	-	-	-	2), 3)	☞
F	-	-	-	-	-	☞	-	-	-	-	-	☞
G	-	-	☞	☞	☞	-	☞	-	-	-	-	☞
H	-	-	-	-	-	-	-	☞	-	-	-	☞
J	-	-	-	-	-	-	-	-	☞	-	-	☞
L	-	-	-	-	-	-	-	-	-	4)	-	-
N	-	-	2), 3)	2), 3)	2), 3)	-	-	-	-	-	2)	☞
S	-	☞	☞	☞	☞	☞	☞	☞	☞	-	☞	☞



Má flytja og geyma saman.

- 1) Pakka með hlutum úr aðskilnaðarflokki B og efni eða hluti úr aðskilnaðarflokki D má flytja í sama ökutæki ef varningurinn er í aðskildum hólfum eða hlutum ökutækisins og ökutækið hefur verið viðurkennt af lögberum yfirvöldum eða aðilum sem þau viðurkenna þannig að ekki sé hætta á að sprenging í hlutum í aðskilnaðarflokki B geti flust yfir í efni eða hluti í aðskilnaðarflokki D.
- 2) Efni í flokki 1.6, aðskilnaðarflokki N, má einungis flytja með efnunum í sama flokki og aðskilnaðarflokki ef fyrir liggur staðfesting á því að það skapi ekki hættu á sprengingu. Ef ekki skal meðhöndla efnið eins og það væri í flokki 1.1.
- 3) Ef flytja á efni í aðskilnaðarflokki N með efnunum í aðskilnaðarflokkum C, D eða E skal meðhöndla það samkvæmt eiginleikum efna í aðskilnaðarflokki D.
- 4) Efni í aðskilnaðarflokki L má eingöngu flytja með efnunum í sama aðskilnaðarflokki og af sömu tegund.

VIÐAUKI V
Hámarks magn (kg nettóþyngd) sem flytja má af sprengifimu efni (flokkur 1) á einni flutningseiningu.

Ökutæki	Flokkur	1.1		1.2	1.3	1.4		1.5 og 1.6	91
	Undirflokkur/efnisnúmer	01	1 – 12	13 – 25	26 – 34	35 – 45	46 – 47	48 – 50	
EX/II		6,25	1 000	3 000	5 000	15 000	Ótakm.	5 000	Ótakm.
EX/III		18,75	16 000	16 000	16 000	16 000	Ótakm.	16 000	Ótakm.

VIÐAUKI VI
Ferming og afferming á opnum svæðum.

Til að ferma eða afferma (umferma) ökutæki með hættulegan varning á almennu svæði í þéttbýli þarf sérstakt leyfi lögreglu.

Ef til slíks kemur utan þéttbýlis skal láta lögreglu vita áður en ferming eða afferming (umferming) hefst.

Aðskilja skal varning með hliðsjón af varúðarmerkjum á umbúðum.

<i>Flokkur</i>	<i>Heiti</i>	<i>Efni (efnisnúmer, bókstafur)</i>
1	Sprengifim efni og hlutir	Öll efni Ef ökutæki sem flytur efni eða hluti í flokki 1 þarf að nema staðar vegna fermingar eða affermingar á almennu svæði verður fjarlægðin að næsta ökutæki með sprengifiman farm að vera a.m.k. 50 m
6.1	Eiturefni	Efni með efnisnúmer 1 – 5 Auk þess öll efni í undirflokki (a)
9	Önnur hættuleg efni	Efni í undirflokki (b) að undanteknum efnunum með efnisnúmer 35

VIÐAUKI VII
Vöktun við lagningu ökutækis.

Ákvæði um vöktun ökutækja gilda um flutning efna sem talin eru upp í meðfylgjandi töflu þegar þau eru flutt í meira magni en þar kemur fram. Þó má leggja ökutæki án vöktunar í vörugeymslu eða á verksmiðjulóð þar sem fyllsta öryggis er gætt.

Séu slíkir staðir ekki fyrir hendi skal fylgja eftirfarandi, í þeirri röð sem talið er:

- a. Vaktað staði þar sem vörðurinn þekkir til farmsins og veit hvar hægt er að ná í öku-manninn.
- b. Staði þar sem ekki er hætt á að ökutækið skaðist af öðrum ökutækjum.
- c. Heppilegt opið svæði þar sem engin umferð er yfirleitt eða almenningur á ekki erindi á.

Flokkur 1 <i>Sprengifim efni</i>	<i>Nettóþyngd</i>
Allur sprengifimur farmur Tómar umbúðir með efnisnúmer 91 eru undanþegnar	50 kg Sprengifiman farm, óháð magni, skal alltaf vakta þannig að koma megi í veg fyrir skemmdarverk og þannig að hægt sé að láta ökumann og lögbæran aðila vita um skemmdir eða bruna
Flokkur 2 <i>Lofítegundir</i>	<i>Brúttóþyngd</i>
Efni með efnisnúmer 1, fyrir utan 1A, 1O og 1F	1 000 kg
Efni með efnisnúmer 2, fyrir utan 2A, 2O og 2F	1 000 kg
Efni með efnisnúmer 3F	1 000 kg
Efni með efnunúmer 2F, 3A og 3O	10 000 kg
Flokkur 3 <i>Eldfimir vökvar</i>	<i>Brúttóþyngd</i>
Efni með efnisnúmer 1 - 5(a) og (b), 7(b) og 21 - 26 og efni með efnisnúmer 41 sem eru lítið eitruð	10 000 kg
Efni með efnisnúmer 6, 11 - 19, 27 og 28 og eitruð eða mjög eitruð efni með efnisnúmer 41	5 000 kg
Flokkur 4.1 <i>Eldfím föst efni</i>	<i>Brúttóþyngd</i>
Efni með efnisnúmer 21 - 25	1 000 kg
Efni með efnisnúmer 26	100 kg
Efni með efnisnúmer 31, 32, 43 og 44	1 000 kg
Efni með efnisnúmer 33, 34, 45 og 46	2 000 kg
Efni með efnisnúmer 35, 36, 47 og 48	5 000 kg

Efni með efnisnúmer 41 og 42 Þessi efni í meira magni en 500 kg skulu alltaf vera undir vöktun þannig að koma meg í veg fyrir skemmdarverk og þannig að hægt sé að láta ökumann og lögbæran aðila vita um skemmdir eða bruna.	500 kg
Flokkur 4.2 <i>Efni með hættu á sjálftendrun</i>	<i>Brúttóþyngd</i>
Efni í undirflokki (a) óháð efnisnúmeri	10 000 kg
Efni með efnisnúmer 22	10 000 kg
Flokkur 4.3 <i>Efni sem mynda eldfimar lofttegundir við snertingu við vatn</i>	<i>Brúttóþyngd</i>
Efni í undirflokki (a) óháð efnisnúmeri	10 000 kg
Flokkur 5.1 <i>Eldnærandi efni</i>	<i>Brúttóþyngd</i>
Efni í undirflokki (a) og efni með efnisnúmer 5	10 000 kg
Flokkur 5.2 <i>Lífræn peroxíð</i>	<i>Brúttóþyngd</i>
Efni með efnisnúmer 1, 2, 13 og 14	1 000 kg
Efni með efnisnúmer 3, 4, 15 og 16	2 000 kg
Efni með efnisnúmer 5, 6, 17 og 18	5 000 kg
Efni með efnisnúmer 11 og 12. Efni með þessi efnisnúmer skal alltaf vakta þannig að koma meg í veg fyrir skemmdarverk og þannig að hægt sé að láta ökumann og lögbæran aðila vita um skemmdir eða bruna	500 kg
Flokkur 6.1 <i>Eiturefni</i>	<i>Brúttóþyngd</i>
Efni með efnisnúmer 1-5 og í undirflokki (a) með hvaða efnisnúmer sem er	1 000 kg
Efni í undirflokki (b)	5 000 kg
Flokkur 6.2 <i>Smitefni</i>	<i>Brúttóþyngd</i>
Efni með efnisnúmer 1	Alltaf, óháð magni
Efni með efnisnúmer 2	Alltaf yfir 100 kg

Flokkur 7 <i>Geislavirk efni</i>	<i>Brúttóþyngd</i>
<p>a. Ökutæki sem flytur geislavirk efni skal alltaf vera undir eftirliti (vöktun). Vöktunin skal vera innan lokaðs svæðis (girt af) og vaktmaður skal þekkja til farmsins.</p> <p>b. Ekki er nauðsynlegt að fara eftir ofangreindum ákvæðum ef:</p> <ol style="list-style-type: none"> 1. farmrýmið er læst og farmurinn varinn gegn losun án heimildar, 2. geislunin fer hvergi yfir 5 μ Sv/klst á úthlið ökutækisins. 	
Flokkur 8 <i>Ætandi efni</i>	<i>Brúttóþyngd</i>
Efni í undirflokki (a) óháð efnisnúmeri	10 000 kg
Bróm með efnisnúmer 14	1 000 kg
Flokkur 9 <i>Önnur hættuleg efni</i>	<i>Brúttóþyngd</i>
Efni með efnisnúmer 13(b)	1 000 kg
Önnur efni í undirflokki (b)	5 000 kg

VIÐAUKI VIII

Stutt viðvöl vegna eftirlits eða þjónustu við ökutækið.

Eftir því sem við verður komið skal ekki vinna við ökutæki nálægt íbúðarhúsnæði eða á svæði sem almenningur á erindi um. Viðvöl á slíkum stöðum má ekki vara lengi nema lögregluþjónustuhafi gefið samþykki sitt fyrir því. Þetta gildir um flutning á eftirfarandi efnunum:

<i>Flokkur</i>	<i>Heiti</i>	<i>Efni/efnisnúmer</i>
1	Sprengifim efni	Öll efni
4.1	Eldfim föst efni	Efni með efnisnúmer 31, 32, 41 og 42 Efni með efnisnúmer 33, 34, 43 og 44 í magni yfir 2 000 kg
5.2	Lífræn peroxíð	Efni með efnisnúmer 1, 2, 11 og 12 Efni með efnisnúmer 3, 4, 13 og 14 í magni yfir 2 000 kg
6.1	Eiturefni	Öll efni
6.2	Smitefni	Efni með efnisnúmer 1 og 2

VIÐAUKI IX

Hámarks magn hættulegs varnings í pökkuðum einingum sem flytja má á einni flutningseiningu án vottorðs um starfsþjálfun (byggt á spássíunúmeri 10 011 í ADR-samningnum).

Flutnings-flokkur	Efni eða hlutir (SP-flokkar, efnisnúmer)	Hámarks magn á flutningseiningu
0	<p>Flokkur 1: 01, 11, 12, 24, 25, 33, 34, 44, 45 og 91</p> <p>Flokkur 4.2: Efni með bókstafinn (a) eða í pökkunarflokki I</p> <p>Flokkur 4.3: 1 – 3 og 19 – 25</p> <p>Flokkur 6.1: 1 og 2</p> <p>Flokkur 6.2: 1 og 2</p> <p>Flokkur 7: Efni í spássíunúmeri 2704 (ADR), liðir 5 – 13</p> <p>Flokkur 9: 2(b) og 3</p> <p>Tómar óhreinsaðar umbúðir sem hafa innihaldið efni í þessum flutningsflokkum</p>	0
1	<p>Efni og hlutir með bókstafinn (a) eða í pökkunarflokki I sem ekki eru í flutningsflokki 0 og eftirfarandi efni og hlutir:</p> <p>Flokkur 1: 1 - 10¹⁾, 13 - 23, 26, 27, 29 og 30 - 32</p> <p>Flokkur 2: T, TC¹⁾, TO, TF, TOC og TFC</p> <p>Flokkur 4.1: 31(b) - 34(b) og 41(b) - 50(b)</p> <p>Flokkur 5.2: 1(b) - 4(b) og 11(b) – 20(b)</p>	20
2	<p>Efni og hlutir með bókstafinn (b) eða í pökkunarflokki II sem ekki eru í flutningsflokki 0, 1 eða 4 og eftirfarandi efni og hlutir:</p> <p>Flokkur 1: 35 - 43, 48¹⁾, og 50</p> <p>Flokkur 2: F</p> <p>Flokkur 6.1: Efni og hlutir flokkaðir undir (c)</p> <p>Flokkur 6.2: 3</p>	300
3	<p>Efni og hlutir með bókstafinn (c) eða í pökkunarflokki III sem ekki eru í flutningsflokki 2 eða 4 og eftirfarandi efni og hlutir:</p> <p>Flokkur 2: A og O</p> <p>Flokkur 9: 6 og 7</p>	1000
4	<p>Flokkur 1: 46 og 47</p> <p>Flokkur 4.1: 1(b) og 2(c)</p> <p>Flokkur 4.2: 1(c)</p> <p>Flokkur 7: Efni í spássíunúmeri 2704 (ADR), liðir 1 – 4</p> <p>Flokkur 9: 8(c)</p> <p>Tómar óhreinsaðar umbúðir sem hafa innihaldið hættuleg efni önnur en þau í flutningsflokki 0</p>	Ótakmarkað

1) Fyrir SP-númer 0081, 0082, 0084, 0241, 0331, 0332, 0482, 1005 og 1017 er hámarks magn á flutningseiningu 50 kg.

Skýringar.

Hámarksmagn á flutningseiningu merkir:

- fyrir hluti: brúttóþunginn í kg (fyrir hluti í flokki 1; nettóþunginn í kg af sprengifima efninu),
- fyrir föst efni, lofttegundir í vökvaformi, þéttar eða kældar, og lofttegundir uppleystar undirþrýstingi: nettóþungi í kg,
- fyrir vökva og þjappaðar lofttegundir: rúmmál efnisins í lítrum.

Ef flutt eru saman efni og hlutir úr mismunandi flutningsflokkum í sömu flutningseiningu má útkoman úr

- magni efna og hluta í flutningflokki 1 margfölduðu með tölunni 50,
- að viðbættu magni efna og hluta í flutningsflokki 2 margfölduðu með tölunni 3, og
- að viðbættu magni efna og hluta í flutningsflokki 3

ekki fara yfir 1000.

Við flutning á hættulegum farmi undir hámarksmagni samkvæmt ofanefndum ákvæðum þarf eftirfarandi:

- farmbréf (þar skal koma fram að varningurinn falli undir takmarkað magn samkvæmt spássíunúmeri 10 011),
- eitt slökkvitæki, a.m.k. 2 kg dufttæki eða sambærilegt,
- vottorð sendanda,
- viðurkenndar umbúðir,
- merktar umbúðir,
- að fara eftir samlestunarákvæðum.

Við flutning á hættulegum farmi undir hámarksmagni samkvæmt ofanefndum ákvæðum þarf ekki eftirfarandi:

- vottorð um starfsþjálfun (ADR-skírteini),
- flutningsslysakort,
- fullkominn fylgibúnað,
- að merkja ökutækin.

VIÐAUKI X

Flutningur sem undanþeginn er ákvæðum reglugerðarinnar.

Ákvæði reglugerðarinnar gilda ekki um:

- a. flutning einstaklinga á hættulegum efnum sem ætluð eru til eigin nota eða fyrir tómsunda- eða íþróttaiðkun. Efnin skulu vera í umbúðum sem ætlaðar eru fyrir smásölu.
- b. flutning á vélum eða búnaði sem ekki er sérstaklega tilgreindur í viðauka A í ADR-reglunum, og inniheldur hættuleg efni í vélinni sjálfri eða búnaðinum eða hlutum þeirra sem nauðsynleg eru fyrir virkni þeirra.
- c. flutning sem fyrirtæki annast í sambandi við verk sem er hluti af aðalstarfsemi þess, svo sem flutning á byggingar- eða framkvæmdastað eða í sambandi við skoðun, viðgerð eða viðhald. Magn í einingu má eigi fara fram úr 450 lítrum og hámarksmagn má ekki fara fram úr því sem greinir í viðauka IX. Flutningur sem fyrirtæki annast til eigin birgðageymslu eða við almenna dreifingu fellur þó ekki undir undanþáguna.
- d. flutningur sem framkvæmdur er af eða undir eftirliti björgunaraðila, einkum í sambandi við björgun ökutækis sem lent hefur í slysi eða bilun og inniheldur hættulegan farm.
- e. neyðarflutningur sem ætlað er að bjarga mannlífi eða vernda umhverfið enda séu allar ráðstafanir gerðar til að tryggja fyllsta öryggi við flutninginn.

VIÐAUKI XI

Námskeið til að öðlast vottorð um starfsþjálfun.*A. Námsefni:*

Námskeiði til undirbúnings þess að öðlast vottorð um starfsþjálfun skal ljúka með prófi og skal próftaki a.m.k. kunna skil á þessu námsefni:

1. Til að öðlast starfsþjálfunarvottorð fyrir flutning á hættulegum farmi skv. a-lið 2. mgr. 16. gr.:
 - a. almennum fyrirmælum um flutning á hættulegum farmi,
 - b. helstu áhættuþáttum,
 - c. upplýsingum um umhverfisvernd sem lið í eftirliti með flutningi á spilliefnum og úrgangi,
 - d. forvörnum og öryggisráðstöfunum sem eiga við mismunandi áhættu,
 - e. hvað gera skal þegar slys eða óhapp ber að höndum (hjálp í viðlögum, umferðaröryggi, grundvallarþekking á notkun varnarbúnaðar, o.s.frv.),
 - f. hættumerkingum og viðvörunarskiltum til að gera áhættu við flutninginn sýnilega,
 - g. hvað stjórnanda ökutækis ber eða ber ekki að gera þegar hættulegur farmur er fluttur,
 - h. tilgangi og stjórnun tæknibúnaðar ökutækis sem notað er til að flytja hættulegan farm,
 - i. banni við að blanda tilteknum efnum í farmi í sama ökutæki eða gámi,
 - j. varúðarráðstöfunum sem huga ber að við fermingu og affermingu á hættulegum farmi,
 - k. almennum upplýsingum um hver ber ábyrgð við flutning á hættulegum farmi,
 - l. almennum upplýsingum um flutninga sem falla undir fleiri en eina tegund flutninga (t.d. land-, sjó- eða loftflutninga) og
 - m. meðhöndlun og fermingu á pökkum sem innihalda hættuleg efni.
2. Til að öðlast starfsþjálfunarvottorð fyrir flutning á hættulegum farmi skv. b-lið 2. mgr. 16. gr.:
 - a. eiginleikum ökutækis á vegum, þ.m.t. um áhrif hreyfingar ökutækis á farm,
 - b. sérstökum kröfum varðandi ökutæki,
 - c. undirstöðuatriðum varðandi mismunandi búnað við lestun og losun og
 - d. viðbótarákvæðum varðandi notkun slíkra ökutækja (viðurkenningarvottorð) og viðurkenningarmerkingar, hættumerkingar og merkingar með viðvörunarskiltum, o.s.frv.
3. Til að öðlast starfsþjálfunarvottorð til að flytja hættulegan farm í flokki 1, sprengifim efni:
 - a. sérstökum hættum tengdum sprengifimum efnum og flugeldum og tengdum varningi og
 - b. sérstökum kröfum varðandi samlestun efna og hluta í flokki 1.
4. Til að öðlast starfsþjálfunarvottorð til að flytja hættulegan farm í flokki 7:
 - a. sérstökum hættum varðandi jónandi geislun,
 - b. sérstökum kröfum varðandi umbúðir, meðhöndlun, samlestun og lestun á geislavirkum efnum og
 - c. sérstökum aðgerðum sem grípa skal til við óhapp við flutning á geislavirkum efnum.

B. Náms tími.

Fjöldi kennslustunda fyrir bóklega kennslu á námskeiðum skal a.m.k. vera eftirfarandi:

- Grunnnámskeið, sbr. 3. mgr. 17. gr. 18 kennslustundir.
- Framhaldsnámskeið um flutninga með farmgeymum, sbr. 4. mgr. 17. gr. 12 kennslustundir.
- Framhaldsnámskeið um flutning á sprengifimum efnum í flokki 1, sbr. 5. mgr. 17. gr. 8 kennslustundir.
- Framhaldsnámskeið um flutning á geislavirkum efnum í flokki 7, sbr. 6. mgr. 17. gr. 8 kennslustundir.

Gera skal ráð fyrir að hver kennslustund sé 45 mínútur.

Að jafnaði skal fjöldi kennslustunda ekki fara yfir 8 á einum degi.

Verkleg kennsla á grunnnámskeiði og námskeiði um flutninga með farmgeymum skal vera um hjálp í viðlögum, meðferð handslökkvibúnaðar og aðgerðir við slys eða óhapp.

VÞAUKI XII**Endurmenntunarnámskeið.**

Á endurmenntunarnámskeiðum samkvæmt 18. gr. skal fara í ný tæknileg, lögfræðileg og efnisleg atriði í gildandi ADR-samningi og upprifjun á námsefni fyrri námskeiða.

Hvert endurmenntunarnámskeið skal vara a.m.k. einn dag og að jafnaði skal að hámarki kenna 8 kennslustundir yfir daginn.

29. desember 2000

Nr. 985

GJALDSKRÁ**fyrir sorphirðu í Reykjavík.**

1. gr.

Innheimta skal gjald fyrir sorphirðu í Reykjavík svo sem nánar greinir í gjaldskrá þessari.

2. gr.

Sorphiðugjald fyrir íbúðarhúsnæði:

	<i>Vikuleg tæming:</i>	<i>Tæming á 10 daga fresti:</i>
Ílát 240 l	6.600 kr./ári	6.050 kr./ári
Gámur 660 l	23.100 kr./ári	21.175 kr./ári
Gámur 1100 l	42.900 kr./ári	41.525 kr./ári
Poki 100 l	3.000 kr./ári	2.750 kr./ári

Tunnuleiga er innifalin í gjaldinu.

3. gr.

Sorphiðugjald fyrir atvinnuhúsnæði:

	<i>Vikuleg tæming:</i>	<i>Tæming á 10 daga fresti:</i>
Ílát 240 l	8.600 kr./ári	7.700 kr./ári
Gámur 660 l	30.100 kr./ári	27.100 kr./ári
Gámur 1100 l	55.900 kr./ári	50.300 kr./ári
Poki 100 l	3.850 kr./ári	3.400 kr./ári

Ílátaleiga er innifalin í gjaldinu.

4. gr.

Um innheimtu gjalda fer samkvæmt 25. gr. laga nr. 7/1998 um hollustuhætti og mengunarvarnir. Gjöld samkvæmt gjaldskránni má innheimta með fjárnámi.

Innheimtudeild Reykjavíkurborgar annast innheimtu gjalda skv. gjaldskrá þessari.

5. gr.

Gjalddagi gjalda skv. 2. og 3. gr. er útgáfudagur reiknings og eindagi 30 dögum síðar. Dráttarvextir reiknast frá gjalddaga, séu gjöldin ekki greidd á eindaga.

6. gr.

Gjaldskrá þessi, sem samin er og samþykkt af borgarráði Reykjavíkur með heimild í 25. gr. laga nr. 7/1998 um hollustuhætti og mengunarvarnir með síðari breytingum og 21. gr. reglugerðar nr. 805/1999 um úrgang, staðfestist hér með og öðlast gildi við birtingu. Um leið falla úr gildi 7. og 8. gr. samþykktar nr. 765/1998 um sorphirðu í Reykjavík.

Reykjavík, 29. desember 2000.

Ingibjörg Sólrún Gísladóttir.

Nr. 986

HEIÐURSMERKI FÁLKAORÐUNNAR

Eftirtaldir menn voru sæmdir heiðursmerki hinnar íslensku fálkaorðu á árinu 2000:

I. Íslenskir ríkisborgarar.

1. janúar 2000:

Anna Prúður Þorkelsdóttir, formaður Rauða kross Íslands, Reykjavík, riddarakross fyrir störf í þágu mannúðarmála.

Áslaug Sigurbjörnsdóttir hjúkrunarfræðingur, Reykjavík, riddarakross fyrir mannúðarstörf.

Birna G. Bjarnleifsdóttir, Reykjavík, riddarakross fyrir fræðlustörf í þágu ferðamála.

Grímur Eystorey Guttormsson kafari, Reykjavík, riddarakross fyrir störf í þágu hafnargerðar og umhverfisverndar.

Guðný Halldórsdóttir leikstjóri, Mosfellsbæ, riddarakross fyrir kvikmyndagerð.

Jóhann Sigurðsson útgefandi, Reykjavík, riddarakross fyrir forystu í heildarútgáfu Íslendingasagna á ensku.

Ólafur Haukur Árnason ráðunautur, Reykjavík, riddarakross fyrir störf að bindindismálum og áfengisvörnum.

Óskar H. Gunnarsson framkvæmdastjóri, Reykjavík, riddarakross fyrir framfarastörf í osta- og mjólkuriðnaði.

Sigríður Dúna Kristmundsdóttir dósent, Reykjavík, riddarakross fyrir störf að jafnréttismálum.

Þorkell Bjarnason ráðunautur, Laugarvatni, riddarakross fyrir störf við ræktun íslenska hestsins.

Þórunn Sigurðardóttir framkvæmdastjóri, Reykjavík, riddarakross fyrir störf í þágu menningar og lista.

17. júní 2000:

Auður Garðarsdóttir, formaður sóknarnefndar Dómkirkjunnar, Reykjavík, riddarakross fyrir störf að safnaðarmálum.

Bjarni Guðráðsson, organisti, Nesi í Reykholtssdal, riddarakross fyrir störf að kirkju-tónlist og varðveislu menningarminja.

Bolli Gústavsson, vígslubiskup Hólum í Hjaltadal, stórriddarakross fyrir störf í þágu kristni og kirkju.

Halldór Asgrímsson utanríkisráðherra, Reykjavík, stórriddarakross með stjörnu fyrir störf í opinbera þágu.

Halldór Blöndal, forseti Alþingis, Reykjavík, stórriddarakross fyrir störf í opinbera þágu.

Helga Soffía Konráðsdóttir, formaður Prestafélags Íslands, Reykjavík, riddarakross fyrir störf í þágu kristni og kirkju.

Herra Jóhannes Mathijs Gijsen, biskup kaþólskra, Reykjavík, stórriddarakross fyrir störf í þágu kristni og kirkju.

Herra Karl Sigurbjörnsson biskup, Reykjavík, stórriddarakross með stjörnu fyrir störf í þágu kristni og kirkju.

Kristín Möller, KFUK, Reykjavík, riddarakross fyrir kristilegt starf.

Rannveig Fríða Bragadóttir óperusöngkona, riddarakross fyrir tónlistarstörf.

Sigurður Sigurðsson, vígslubiskup Skálholti, stórriddarakross fyrir störf í þágu kristni og kirkju.

Sigurgeir Sigurðsson bæjarstjóri, Seltjarnarnesi, riddarakross fyrir störf að sveitarstjórnarmálum.

Sólveig Pétursdóttir kirkjumálaráðherra, Reykjavík, stórriddarakross fyrir störf í opinbera þágu.

Vilborg Dagbjartsdóttir, kennari og rithöfundur, Reykjavík, riddarakross fyrir fræðslu og ritstörf.

II. Erlendir ríkisborgarar.**4. apríl 2000:**

Holger Strandberg ræðismaður, Vasa, Finnlandi, stórriddarakross.

19. júlí 2000:

Cornelio Sommaruga, fv. forseti Alþjóðaráðs Rauða krossins, Sviss, stórriddarakross með stjörnu.

20. júlí 2000:

Robert Cantoni sendiherra, Frakklandi, stórriddarakross með stjörnu.

Henning Rovsing Olsen, Danmörku, riddarakross.

4. ágúst 2000:

Bjarni Tryggvason geimfari, Manitoba, Kanada, riddarakross.

David Gislason, Manitoba, Kanada, riddarakross.

Dr. Baldur R. Stefansson, Winnipeg, Kanada, riddarakross.

Dr. Irvin Olafson, Gimli, Kanada, riddarakross.

Dr. Kenneth Thorlakson, Winnipeg, Kanada, riddarakross.

Eric Stefanson, Winnipeg, Kanada, riddarakross.

Gail Einarson-McCleery, Toronto, Kanada, riddarakross.

Heather Alda Irland ræðismaður, Vancouver, Kanada, riddarakross.

J. Timothy Samson lögfræðingur, Manitoba, Kanada, riddarakross.

Janis Johnson öldungadeildarþingmaður, Ottawa, Kanada, riddarakross.
 John Harvard þingmaður, Winnipeg, Kanada, riddarakross.
 Neil Ofeigur Bardal aðalræðismaður, Gimli, Kanada, riddarakross.
 Sigrid Johnson, Winnipeg, Kanada, riddarakross.

19. september 2000:

Barbro Skutnäs, Helsinki, Finnlandi, riddarakross.
 Caj Söderlund, Helsinki, Finnlandi, stórriddarakross.
 Esko Riepula rektor, Rovaniemi, Finnlandi, stórriddarakross.
 Frank Edman sendiráðunautur, Helsinki, Finnlandi, stórriddarakross.
 Jan-Erik Enestam ráðherra, Helsinki, Finnlandi, stórkross.
 Jari Kallio, Helsinki, Finnlandi, stórriddarakross.
 Jarmo Viinanen, Helsinki, Finnlandi, stórriddarakross.
 Johannes Bäckström prótókollstjóri, Helsinki, Finnlandi, stórriddarakross með stjórn.
 Maria Romantschuk, Helsinki, Finnlandi, riddarakross.
 Mika Peltonen, Helsinki, Finnlandi, stórriddarakross með stjórn.
 Pentti Arajärvi deildarstjóri, Helsinki, Finnlandi, stórkross.
 Pertti Torstila, Helsinki, Finnlandi, stórkross.
 Riitta Heinämaa, forstöðumaður Norræna hússins, riddarakross.
 Suvi Kautto, Helsinki, Finnlandi, riddarakross.
 Tarja Halonen, forseti Finnlands, Helsinki, Finnlandi, stórkross með keðju.
 Timo Koponen sendiherra, stórkross.

Nr. 987

31. desember 2000

AUGLÝSING

um gildistöku ákvörðunar Flugmálastjórnar Íslands nr. 3/2000 um breytingu á ákvörðun Flugmálastjórnar Íslands nr. 1/2000 um gildistöku nýrra reglna um flugrekstur með þyrlum, JAR-OPS 3, Change 1.

Samkvæmt ákvörðun Flugmálastjórnar Íslands nr. 1/2000, sbr. auglýsingu í B-deild Stjórnartíðinda nr. 753/2000, um gildistöku nýrra reglna um flugrekstur með þyrlum JAR-OPS 3, Change 1, taka reglur JAA um flugrekstur með þyrlum JAR-OPS 3, Change 1, gildi frá og með 1. janúar 2001.

Flugmálastjórn Íslands hefur ákveðið að frá og með 1. janúar 2001 er þeim aðilum sem fyrir gildistöku reglnanna stunduðu flugrekstur í flutningaflugi með þyrlum í sjónflugi, veittur árs aðlögunartími að ákvæðum JAR-OPS 3, Change 1. Aðlögunartími þessi skal teljast frá gildistöku reglnanna frá og með 1. janúar 2001 til 31. desember 2001.

Ákvörðun Flugmálastjórnar Íslands er birt í heild sinni í flugmálahandbók Flugmálastjórnar, 3. deild (Ákvarðanir Flugmálastjórnar Íslands).

Auglýsingin öðlast þegar gildi.

Reykjavík, 31. desember 2000.

Porgeir Pálsson flugmálastjóri.

REGLUGERÐ

um skipsbúnað.

1. gr.

Markmið.

Markmiðið með þessari reglugerð er að bæta öryggi á sjó og koma í veg fyrir mengun sjávar með því að beita, á einsleitan hátt, viðeigandi alþjóðlegum gerningum varðandi búnað, sem er talinn upp í viðauka A og koma á fyrir um borð í skipum, enda hafi aðildarríki EES gefið út öryggisskírteini vegna hans samkvæmt alþjóðasamþykktum, og tryggja frjálsan flutning slíks búnaðar innan EES-svæðisins.

2. gr.

Skilgreiningar.

Í reglugerð þessari er merking eftirfarandi hugtaka sem hér segir:

- a) *aðferðir við samræmismat* eru þær aðferðir sem eru settar fram í 10. gr. og viðauka B;
- b) *búnaður* er búnaður sem er talinn upp í viðaukum A.1 og A.2 og koma skal fyrir um borð í skipi til þess að fullnægja ákvæðum alþjóðlegra gerninga, eða er valfrjálst að koma fyrir um borð í skipi, að fenginni viðurkenningu Siglingastofnunar Íslands á honum eins og krafist er samkvæmt alþjóðlegum gerningum;
- c) *fjarskiptabúnaður* er búnaður sem er krafist samkvæmt IV. kafla SOLAS-samþykktarinnar frá 1974, í þeirri útgáfu sem var í gildi 1. janúar 1999, og tvíátta metrabylgjutalstöðvarbúnaður (VHF) fyrir björgunarför sem er krafist í reglu III/6.2.1 í sömu samþykkt;
- d) *alþjóðasamþykktir eru*:
 - alþjóðasamþykkt frá 1966 um hleðslumerki skipa (LL66),
 - samþykkt frá 1972 um alþjóðareglur til að koma í veg fyrir árekstra á sjó (COLREG),
 - alþjóðasamþykkt frá 1973 um varnir gegn mengun sjávar frá skipum (MARPOL), alþjóðasamþykkt frá 1974 um öryggi mannlífa á hafinu (SOLAS), ásamt bókunum við þær og breytingum sem eru bindandi 1. janúar 1999;
- e) *alþjóðlegir gerningar* eru viðeigandi alþjóðasamþykktir, ályktanir og umburðarbréf frá Alþjóðasiglingamálastofnuninni (IMO) og viðeigandi alþjóðlegir prófunarstaðlar;
- f) *merki* er tákn sem vísað er til í 11. gr. og sýnt í viðauka D;
- g) *tilkynntur aðili* er stofnun sem lögbært innlent yfirvald aðildarríkis EES hefur tilnefnt í samræmi við 9. gr.;
- h) *koma fyrir um borð* er að setja upp eða koma fyrir um borð í skipi;
- i) *öryggisskírteini* er vottorð sem aðildarríki EES gefur út eða lætur gefa út fyrir skip EES-ríkja í samræmi við alþjóðasamþykktir;
- j) *skip* er skip sem fellur undir gildissvið alþjóðasamþykktar; ekki er átt við herskip;

- k) *skip EES-ríkja* eru skip sem aðildarríki EES hafa gefið út eða látið gefa út öryggis-skírteini fyrir samkvæmt alþjóðasamþykktum. Útgáfa Siglingastofnunar Íslands á skírteini fyrir skip, að beiðni yfirvalds þriðja lands, fellur ekki undir þessa skilgreiningu;
- l) *nýtt skip* er skip þar sem kjölurinn hefur verið lagður eða sem er á svipuðu smíðastigi 1. janúar 2001 eða síðar. Í þessari skilgreiningu merkir „svipað smíðastig“ það stig þegar:
- i) smíði tiltekins skips, svo sem ráða má af smíðalaginu, er hafin og
 - ii) samsetning er hafin á skipinu og það orðið að minnsta kosti 50 tonn að þyngd eða 1% af áætluðum massa alls smíðaefnis, hvort heldur er minna;
- m) *gamalt skip* er skip sem er ekki nýtt skip;
- n) *prófunarstaðlar* eru staðlar sem eftirtaldir aðilar samþykkja:
- Alþjóðasiglingamálastofnunin (IMO),
 - Alþjóðastaðlasamtökin (ISO),
 - Alþjóðaraftækniráðið (IEC),
 - Staðlasamtök Evrópu (CEN),
 - Rafstaðlasamtök Evrópu (Cenelec) og
 - Fjarskiptastaðlastofnun Evrópu (ETSI)
- og eru í gildi 1. janúar 1999 og settir í samræmi við viðeigandi alþjóðasamþykktir og viðeigandi ályktanir og umburðarbréf Alþjóðasiglingamálastofnunarinnar (IMO), í því skyni að skilgreina aðferðir við prófanir og niðurstöður prófana en einungis með því sniði sem um getur í viðauka A;
- o) *gerðarviðurkenning* eru aðferðir við að meta búnað, sem er framleiddur í samræmi við viðeigandi prófunarstaðla, og útgáfa viðeigandi skírteinis.

3. gr.

Gildissvið.

Þessi reglugerð gildir um búnað til notkunar um borð í:

- a) nýju skipi
- b) gömlu skipi,
 - hafi slíkur búnaður ekki áður verið um borð eða
 - eigi að koma fyrir nýjum búnaði um borð í skipinu í stað fyrri búnaðar, nema annað sé heimilað í alþjóðasamþykktum.

Þessi reglugerð gildir ekki um búnað sem hefur verið komið fyrir um borð í skipi fyrir 1. janúar 2001.

Þrátt fyrir að búnaður, sem um getur í 1. mgr., geti fallið undir ákvæði annarra tilskipana EES en tilskipunar ráðsins 96/98/EB að því er varðar frjálstan flutning, þá er einkum átt við tilskipanir ráðsins 89/336/EBE frá 3. maí 1989 um samræmingu laga aðildarríkjanna um rafsegulsviðssamhæfi og 89/686/EBE frá 21. desember 1989 um samræmingu laga aðildarríkjanna um persónuhlífar, fellur umræddur búnaður einungis undir ákvæði þessarar reglugerðar í þessu tiltekna tilliti.

4. gr.

Ábyrgð.

Við útgáfu eða endurnýjun viðeigandi öryggisskírteina skal Siglingastofnun Íslands eða stofnanir sem starfa í umboði hennar, tryggja að búnaður um borð í skipum, sem hún gefur út öryggisskírteini fyrir, sé í samræmi við kröfur þessarar reglugerðar.

5. gr.

Kröfur til búnaðar.

Búnaður, sem talinn er upp í viðauka A.1 og hefur verið komið fyrir um borð í skipi 1. janúar 2001 eða síðar, skal uppfylla viðeigandi kröfur alþjóðlegra gernainga sem um getur í þeim viðauka.

Gengið skal úr skugga um að búnaður uppfylli gildandi kröfur alþjóðasamþykktu og viðeigandi ályktana og umburðarbréfa Alþjóðasiglingamálastofnunarinnar með því að notast einungis við viðeigandi prófunarstaðla og þær aðferðir við samræmistat sem um getur í viðauka A.1. Framleiðandi, eða viðurkenndur fulltrúi hans með staðfestu innan EES-svæðisins, getur ákveðið hvort valinn er staðall Alþjóðaraftækniráðsins (IEC) eða staðall Fjarskiptastaðlastofnunar Evrópu (ETSI) ef staðlar beggja stofnana eru gefnir upp undir sama númeri í viðauka A.1.

Einnig er heimilt að markaðssetja búnað, sem er talinn upp í viðauka A.1 og framleiddur fyrir þann dag sem um getur í 1. mgr., og koma honum fyrir um borð í skipi hafi Siglingastofnun Íslands, eða annar aðili í umboði hennar, gefið út skírteini fyrir skipið, í samræmi við alþjóðasamþykktir, á næstu tveimur árum eftir framleiðsludag búnaðarins, svo fremi búnaðurinn hafi verið framleiddur í samræmi við þær gerðarviðurkenningaraðferðir sem voru í gildi fyrir 1. janúar 2001.

6. gr.

Markaðssetning búnaðar.

Heimilt er að setja búnað, sem um getur í viðauka A.1 og ber merkið eða uppfyllir á annan hátt ákvæði þessarar reglugerðar, á markað á Íslandi eða koma honum fyrir um borð í íslensku skipi. Siglingastofnun Íslands skal gefa út eða endurnýja öryggisskírteini fyrir búnaðinn eftir atvikum.

7. gr.

Póst- og fjarskiptastofnun skal gefa út fjarskiptaleyfi í samræmi við alþjóðareglur um fjarskipti áður en viðeigandi öryggisskírteini er gefið út.

8. gr.

Búnaður í innfluttum skipum.

Ef um er að ræða nýtt skip sem án tillits til þess fána sem skipið siglir undir, er ekki skráð í neinu aðildarríki EES, en til stendur að færa yfir á íslenska skipaskrá, skal Siglingastofnun Íslands eða stofnanir sem starfa í umboði hennar skoða það til að sannreyna hvort ástand búnaðar sé í samræmi við öryggisskírteini skipsins og að búnaðurinn fullnægi annað hvort ákvæðum þessarar reglugerðar og beri merkið eða sé jafngildur, að því marki sem Siglingastofnun Íslands telur viðunandi, búnaði sem hefur fengið gerðarviðurkenningu í samræmi við tilskipun ráðsins 96/98/EB.

Skipta skal um búnað ef hann ber ekki merkið eða Siglingastofnun Íslands telur hann ekki jafngildan.

Siglingastofnun Íslands eða stofnanir sem starfa í umboði hennar skal gefa út skírteini fyrir búnað sem telst vera jafngildur samkvæmt þessari grein og skal það atíð fylgja búnaðinum en þetta felur í sér heimild til að koma búnaðinum fyrir um borð í skipinu og jafnframt takmarkanir og reglur varðandi notkun hans.

Póst- og fjarskiptastofnun skal krefjast þess að búnaður til þráðlausra fjarskipta hafi ekki óþarflega mikil áhrif á útvarpstíðnisviðið.

9. gr.

Tilkynntir aðilar.

Siglingastofnun Íslands skal tilkynna framkvæmdastjórn ESB og aðildarríkjum EES um þá aðila sem hún hefur tilnefnt til að fylgja eftir aðferðunum í 10. gr., hvaða sérstöku verkefni þessir tilkynntu aðilar hafa með höndum og þau kenninúmer sem framkvæmdastjórnin hefur úthlutað þeim fyrirfram. Hver stofnun, sem óskar eftir tilnefningu, skal láta Siglingastofnun Íslands í té tæmandi upplýsingar og sönnunargögn um að farið sé að viðmiðunum sem mælt er fyrir um í viðauka C.

Siglingastofnun Íslands skal í það minnsta á tveggja ára fresti láta fara fram úttekt á þeim verkefnum sem tilkynntu aðilarnir sinna fyrir hana og skal hún vera í höndum yfirvalds eða óháðrar utanaðkomandi stofnunar sem yfirvaldið tilnefnir. Úttektin á að tryggja að tilkynntur aðili starfi ætíð í samræmi við viðmiðanir sem mælt er fyrir um í viðauka C. Siglingastofnun Íslands sem hefur tilnefnt aðila, skal draga tilnefningu sína til baka ef hún kemst að raun um að aðilinn uppfylli ekki lengur þær viðmiðanir sem mælt er fyrir um í viðauka C. Þetta skal tilkynna framkvæmdastjórn ESB og aðildarríkjum EES án tafar.

10. gr.

Samræmismat.

Nota skal eftirfarandi aðferðir við samræmismat, en nánar er fjallað um þær í viðauka B:

- i) EB-gerðarprófun (aðferðareining B) en áður en búnaðurinn er markaðssettur og í samræmi við það sem framleiðandi, eða viðurkenndur fulltrúi hans með staðfestu á EES-svæðinu, hefur valið af möguleikum í viðauka A.1, skal gefa út fyrir hann:
 - a) EB-gerðarsamræmisfirlýsingu (aðferðareining C);
 - b) EB-gerðarsamræmisfirlýsingu (gæðatrygging framleiðslu) (aðferðareining D);
 - c) EB-gerðarsamræmisfirlýsingu (gæðatrygging vöru) (aðferðareining E);
 - d) EB-gerðarsamræmisfirlýsingu (sannprófun vöru) (aðferðareining F);
- ii) fulla EB-gæðatryggingu (aðferðareining H).

Gerðarsamræmisfirlýsingin skal vera skrifleg og með þeim upplýsingum sem eru tilgreindar í viðauka B.

Ef búnaður er framleiddur í einu eintaki eða í litlu magni en ekki rað- eða fjöldaframleiddur má meta samræmi með EB-sannprófun eintaks (aðferðareining G).

Framkvæmdastjórn ESB sér um að halda uppfærðan lista yfir viðurkenndan búnað og umsóknir, sem hafa verið dregnar til baka eða fengið synjun, og hafa til reiðu fyrir þá sem málið varðar.

11. gr.

Merkið.

Ef búnaður, sem um getur í viðauka A.1, er í samræmi við viðeigandi alþjóðlega gerninga og framleiddur með tilliti til aðferða við samræmismat skal framleiðandi eða viðurkenndur fulltrúi hans með staðfestu á EES-svæðinu festa merkið á hann.

Á eftir merkinu skal koma kenninúmer tilkynnta aðilans sem sá um samræmismatið, hafi hann tekið þátt í eftirliti á framleiðslustigi, og tveir síðustu tölustafir í ártalinu fyrir árið þegar merkinu var komið fyrir. Annaðhvort skal tilkynnti aðilinn sjálfur eða framleiðandinn, eða viðurkenndur fulltrúi hans með staðfestu á EES-svæðinu, sjá um að festa kenninúmer tilkynnta aðilans á, á hans eigin ábyrgð.

Útlit merkisins, sem á að nota, er sýnt í viðauka D.

Merkið skal fest á búnaðinn eða merkiskjöld hans og vera greinilegt, læsilegt og óafmáanlegt þann tíma sem ætla má að búnaðurinn sé í notkun. Ef ekki reynist unnt að

framkvæma þetta eða ef það er ástæðulaust vegna eðlis búnaðarins skal festa merkið á umbúðir, merkimiða eða bækling fyrir vöruna.

Óheimilt er að festa merki eða áletranir sem gætu villt um fyrir þriðja aðila að því er varðar skilning eða myndræna útfærslu merkisins sem um getur í þessari reglugerð.

Merkið skal fest á við lok framleiðslustigsins.

12. gr.

Eftirlit með búnaði sem er á markaði.

Þrátt fyrir ákvæði 6. gr. getur Siglingastofnun Íslands gert nauðsynlegar ráðstafanir til að tryggja að skoðuð séu sýnishorn af búnaði með þessu merki, sem er á markaði en hefur ekki enn verið komið fyrir um borð í skipi, til að ganga úr skugga um að búnaðurinn samrýmist þessari reglugerð. Ef ekki er kveðið á um skoðun sýnishorna í aðferðum við samræmismat í viðauka B skulu stjórnvöld greiða fyrir hana.

Þrátt fyrir ákvæði 6. gr. er Siglingastofnun Íslands heimilt að láta meta búnað, sem samrýmist þessari reglugerð, eftir að hann hefur verið settur upp í skipi, ef þess er krafist í alþjóðlegum gerningum um öryggi og/eða mengunarvarnir að gerðar séu prófanir um borð á nothæfi búnaðar, að því tilskildu að ekki sé verið að endurtaka prófanirnar sem fylgja samræmismatinu. Siglingastofnun Íslands er heimilt að fara fram á það við framleiðanda búnaðarins, viðurkenndan fulltrúa hans með staðfestu á EES-svæðinu eða þann sem ber ábyrgð á markaðssetningu búnaðarins á EES-svæðinu, að hann leggi fram skoðunarskýrslur/ prófunarskýrslur.

13. gr.

Öryggisákvæði.

Ef Siglingastofnun Íslands kemst að því með skoðun eða öðrum hætti að búnaður, sem um getur í viðauka A.1 og telst vera rétt uppsettur, viðhaldið og notaður eins og ráð er fyrir gert, geti, þrátt fyrir að hann beri merkið, verið hættulegur heilsu og/eða öryggi áhafnar, farþega eða annarra, eftir því sem við á, eða haft óheppileg áhrif á umhverfi sjávar, skal hún gera viðeigandi bráðabirgðaráðstafanir til að fjarlægja búnaðinn af markaði eða banna eða takmarka markaðssetningu eða notkun hans um borð í skipum. Siglingastofnun Íslands skal tilkynna aðildarríkjum EES og framkvæmdastjórn ESB þegar í stað um ráðstafanirnar og rökstyðja ákvörðun sína og þá einkum hvort ekki hafi verið farið að þessari reglugerð vegna:

- a) þess að ákvæðum 1. og 2. mgr. 5. gr. hafi ekki verið fullnægt;
- b) rangrar beitingar prófunarstaðlanna sem um getur í 1. og 2. mgr. 5. gr.; eða
- c) þess að prófunarstaðlarnir eru ófullnægjandi.

Framkvæmdastjórn ESB hefur samráð við hlutaðeigandi aðila eins fljótt og unnt er. Ef hún kemst að þeirri niðurstöðu, að loknu slíku samráði, að:

- ráðstafanirnar séu réttmætar, tilkynnir hún aðildarríkinu sem gerði þær og hinum aðildarríkjum EES um það þegar í stað; ef rekja má ákvörðunina, sem um getur í 1. mgr., til þess að prófunarstaðlar voru ófullnægjandi leggur framkvæmdastjórnin, að höfðu samráði við hlutaðeigandi aðila, málið fyrir nefndina, sem um getur í 18. gr. innan tveggja mánaða ef aðildarríkið sem tók ákvörðunina hyggst standa við hana og hefja málsmeðferðina sem um getur í 18. gr.,
- ráðstafanirnar séu óréttmætar, tilkynnir hún aðildarríkinu sem gerði þær og framleiðanda eða viðurkenndum fulltrúa hans með staðfestu á EES-svæðinu um það þegar í stað.

Ef búnaður sem merkið hefur verið fest á, samrýmist ekki þessari reglugerð, skal Siglingastofnun Íslands gera viðeigandi ráðstafanir og tilkynna framkvæmdastjórn ESB og aðildarríkjum EES um þær.

Framkvæmdastjórn ESB sér um að aðildarríki EES fái upplýsingar um framvindu og niðurstöðu þessarar málsmeðferðar.

14. gr.

Tækninýjungar.

Þrátt fyrir ákvæði 5. gr. getur Siglingastofnun Íslands, í undantekningartilvikum þegar um tækninýjungar er að ræða, leyft að búnaði, sem er ekki í samræmi við aðferðir við samræmistatið, sé komið fyrir um borð í skipi ef prófanir eða annað sýnir Siglingastofnun Íslands fram á með fullnægjandi hætti að búnaðurinn reynist að minnsta kosti jafn vel og búnaður sem er í samræmi við samræmistatið.

Póst- og fjarskiptastofnun skal krefjast þess að búnaður til þráðlausra fjarskipta hafi ekki óþarflega mikil áhrif á útvarpstíðnisviðið.

Við slíkar prófanir skal í engu gera mun á búnaði sem er framleiddur á Íslandi og búnaði sem er framleiddur í öðrum ríkjum.

Siglingastofnun Íslands skal gefa búnaði, sem fellur undir þessa grein, skírteini og skal það ætíð fylgja búnaðinum en skírteinið veitir heimild til að koma búnaðinum fyrir um borð í skipinu og felur jafnframt í sér takmarkanir og ákvæði varðandi notkun hans.

Ef Siglingastofnun Íslands heimilar að búnaði, sem fellur undir þessa grein, sé komið fyrir um borð í skipi skal hún þegar í stað veita framkvæmdastjórn ESB og hinum aðildarríkjum EES upplýsingar um það og senda til þeirra skýrslur um allar viðeigandi prófanir, mat og aðferðir við samræmistat.

Búnaður, sem um getur í 1. mgr., skal færður í viðauka A.2 í samræmi við málsmeðferðina sem mælt er fyrir um í 18. gr., sbr. 18. gr. tilskipunar ráðsins 96/98/EB.

Ef skip með búnað, sem fellur undir 1. mgr., er flutt inn til Íslands er Siglingastofnun Íslands heimilt að gera nauðsynlegar ráðstafanir, sem geta falið í sér prófanir og sýnikennslu, til að tryggja að búnaðurinn reynist að minnsta kosti jafn vel og búnaður sem er í samræmi við samræmistatið.

15. gr.

Undantekningar.

Þrátt fyrir ákvæði 5. gr. getur Siglingastofnun Íslands leyft að búnaði, sem er ekki í samræmi við aðferðir við samræmistat eða fellur ekki undir 14. gr., sé komið fyrir um borð í skipi í því augnamiði að prófa hann eða meta en þó aðeins ef eftirfarandi skilyrðum er fullnægt:

- a) Siglingastofnun Íslands verður að gefa út skírteini fyrir búnaðinn og skal það ætíð fylgja búnaðinum en skírteinið veitir heimild til að koma búnaðinum fyrir um borð í skipi og felur jafnframt í sér takmarkanir og ákvæði varðandi notkun hans;
- b) heimildin skal einungis gilda í stuttan tíma;
- c) ekki skal leggja þennan búnað að jöfnu við búnað sem uppfyllir kröfur þessarar reglugerðar né heldur skal hann koma í stað slíks búnaðar sem skal vera áfram um borð í skipi í starfhæfu ástandi og tilbúinn til fyrirvaralausrar notkunar.

Póst- og fjarskiptastofnun skal krefjast þess að búnaður til þráðlausra fjarskipta hafi ekki óþarflega mikil áhrif á útvarpstíðnisviðið.

16. gr.

Endurnýjun búnaðar í höfn utan EES-svæðisins.

Ef skipta þarf um búnað í höfn utan EES-svæðisins og ekki er unnt, af sérstökum ástæðum sem skal styðja gildum rökum gagnvart Siglingastofnun Íslands að koma búnaði, sem hefur fengið EB-gerðarviðurkenningu, fyrir um borð vegna tímaskorts, tafa eða kostn-

aðar, er heimilt að koma öðrum búnaði fyrir um borð í samræmi við eftirfarandi málsmeðferð:

- a) búnaðinum skulu fylgja skjöl sem viðurkennd stofnun, er svarar til tilkynnts aðila, gefur út ef samningur hefur verið gerður milli aðila á EES-svæðinu og viðkomandi þriðja lands um gagnkvæma viðurkenningu slíkra stofnana;
- b) ef ekki er hægt að fullnægja ákvæðum a-liðar er heimilt að koma búnaði fyrir um borð, enda fylgi honum tilheyrandi skjöl gefin út af ríki sem á aðild að Alþjóðasiglingamálastofnuninni (IMO) og er auk þess aðili að viðeigandi samþykktum, til staðfestingar á að farið sé að viðeigandi kröfum þeirrar stofnunar, samanber þó 2. og 3. mgr.

Tilkynna skal Siglingastofnun Íslands þegar í stað um eðli og eiginleika slíks búnaðar. Siglingastofnun Íslands skal við fyrstu hentugleika ganga úr skugga um að búnaðurinn, sem um getur í 1. mgr., svo og skjöl er varða prófun hans, séu í samræmi við viðeigandi kröfur alþjóðlegra gerninga og þessarar reglugerðar.

Póst- og fjarskiptastofnun skal krefjast þess að búnaður til þráðlausra fjarskipta hafi ekki óþarflega mikil áhrif á útvarpstíðnisviðið.

17. gr.

Breytingar á tilskipun ráðsins 96/98/EB.

Breytingar á tilskipun ráðsins 96/98/EB eru gerðar í samræmi við málsmeðferðina sem mælt er fyrir um í 18. gr. þessarar reglugerðar og 18. gr. tilskipunarinnar í því skyni að:

- koma síðari breytingum í alþjóðlegum gerningum til framkvæmda að því er varðar þessa tilskipun,
- uppfæra viðauka A, bæði með því að kynna nýjan búnað og færa búnað milli viðauka A.2 og viðauka A.1,
- bæta við möguleika á því að nota aðferðareiningar B + C og aðferðareiningu H að því er varðar búnað í viðauka A.1,
- láta skilgreiningu á „prófunarstöðlum“ í 2. gr. ná til fleiri staðlastofnana.

18. gr.

Málsmeðferð við breytingar á tilskipun ráðsins 96/98/EB.

Framkvæmdastjórn ESB nýtur aðstoðar nefndar sem er komið á fót með 12. gr. tilskipunar ráðsins 93/75/EBE frá 13. september 1993 um lágmarkskröfur fyrir skip sem flytja hættulegar eða mengandi vörur til eða frá höfnum innan bandalagsins í samræmi við málsmeðferðina sem mælt er fyrir um í þessari grein.

Fulltrúi framkvæmdastjórnar ESB leggur fyrir nefndina drög að þeim ráðstöfunum sem gera skal. Nefndin skilar álitinu sínu á drögnum innan þeirra tímamarka sem formanni er heimilt að setja eftir því hversu brýnt málið er. Álitnið er samþykkt með þeim meirihluta sem mælt er fyrir um í 2. mgr. 148. gr. Rómarsáttmálans þegar um er að ræða ákvarðanir sem ráðinu ber að samþykkja að tillögu framkvæmdastjórnar ESB. Atkvæði fulltrúa aðildarríkjanna í nefndinni veða eins og mælt er fyrir um í þeirri grein. Formaðurinn greiðir ekki atkvæði.

- a) Framkvæmdastjórnin samþykkir fyrirhugaðar ráðstafanir séu þær í samræmi við álit nefndarinnar.
- b) Séu fyrirhugaðar ráðstafanir ekki í samræmi við álit nefndarinnar, eða skili nefndin ekki álitni, leggur framkvæmdastjórnin án tafar tillögu fyrir ráðið um þær ráðstafanir sem gera skal. Ráðið tekur ákvörðun með auknum meirihluta. Hafi ráðið ekki aðhafst innan tveggja mánaða frá því að tillagan var lögð fyrir það samþykkir framkvæmdastjórn ESB fyrirhugaðar ráðstafanir.

19. gr.
Viðurlög.

Brot gegn ákvæðum reglugerðar þessarar varða refsingum samkvæmt 29. gr. laga nr. 35/1993, um eftirlit með skipum.

20. gr.
Gildistaka o.fl.

Reglugerð þessi er sett samkvæmt heimild í 4. mgr. 1. gr. laga nr. 35/1993, um eftirlit með skipum, sbr. 4. gr. laga nr. 62/1993 og með hliðsjón af tilskipun ráðsins 96/98/EB frá 20. desember 1996, um búnað um borð í skipum, sbr. tilskipun framkvæmdastjórnarinnar 98/85/EB frá 11. nóvember 1998 um breytingu á henni, öðlast gildi 1. mars 2001.

Samgönguráðuneytinu, 18. desember 2000.

Sturla Böðvarsson.

Ragnhildur Hjaltadóttir.

VIÐAUKI A

Viðauki A.1: Í alþjóðlegum gerningum er að finna ítarlega prófunarstaðla fyrir þennan búnað.^(*)

Til viðbótar við þá prófunarstaðla, sem er getið sérstaklega, er í viðeigandi kröfum alþjóðasamninga og í ályktunum og umburðarbréfum alþjóðasiglingamálastofnunarinnar (IMO) að finna nokkurn fjölda ákvæða sem ganga verður úr skugga um að séu virt við gerðarprófun (gerðarviðurkenningu) eins og um getur í aðferðareiningum um samræmismat í viðauka B.

^(*) Aðferðargreining H í 16. dálki merkir aðferðargreiningu H og vottorð fyrir hönnunarprófun.

I. Björgunartæki

Númer	Heiti	Regla SOLAS 74, ásamt breytingum ef gerðarviðurkenningar er krafist	Gildandi reglur SOLAS 74, ásamt breytingum og viðeigandi ályktunum og umburðarbréfum IMO ⁽¹⁾	Pröfunarstaðlar ⁽²⁾	Aðferðareiningar við samræmist					
					B+C	B+D	B+E	B+F	G	H
A.1/1.1	Björgunarringir	Regla III/4	Regla III/7.1 og III/34, IMO-ályktun MSC 48 (66)	IMO-ályktun A.689 (17), eins og henni var breytt með IMO-ályktun MSC.54 (66)		×	×	×		
A.1/1.2	Staðsetningarljós fyrir björgunartæki	Regla III/4	Regla III/7.1.3, III/22.3.1, III/32.2.2 og III/34, IMO-ályktun MSC 48 (66)	IMO-ályktun A.689 (17), eins og henni var breytt með IMO-ályktun MSC.54 (66)		×	×	×		
A.1/1.3	Sjálfkveikjandi reykmerki björgunarringja	Regla III/4	Regla III/7.1 og III/34, IMO-ályktun MSC 48 (66)	IMO-ályktun A.689 (17), eins og henni var breytt með IMO-ályktun MSC.54 (66)		×	×	×		
A.1/1.4	Björgunarvesti	Regla III/4	Regla III/7.2 og III/34, IMO-ályktun MSC 48 (66)	IMO-ályktun A.689 (17), eins og henni var breytt með IMO-ályktun MSC.54 (66), En 394, EN 396 + A1, EN 399 + A1		×	×	×		
A.1/1.5	Björgunarbúningar og hlífðarbúningar	Regla III/4	Regla III/7.3 og III/34, IMO-ályktun MSC 48 (66)	IMO-ályktun A.689 (17), eins og henni var breytt með IMO-ályktun MSC.54 (66)		×	×	×		
A.1/1.6	Björgunarbúningar og hlífðarbúningar flokkaðir sem björgunarvesti	Regla III/4	Regla III/7.3 og III/34, IMO-ályktun MSC 48 (66)	IMO-ályktun A.689 (17), eins og henni var breytt með IMO-ályktun MSC.54 (66)		×	×	×		
A.1/1.7	Einangrunarpokar	Regla III/4	Regla III/22.4, III/32.3 og III/34, IMO-ályktun MSC 48 (66)	IMO-ályktun A.689 (17), eins og henni var breytt með IMO-ályktun MSC.54 (66)		×	×	×		

Númer	Heiti	Regla SOLAS 74, ásamt breytingum ef gerðarviðurkenningar er krafist	Gildandi reglur SOLAS 74, ásamt breytingum og viðeigandi ályktunum og umburðarbréfum IMO ⁽¹⁾	Pröfunarstaðlar ⁽²⁾	Aðferðareiningar við samræmistat						
					B+C	B+D	B+E	B+F	G	H	
A.1/1.8	Fallhlífarflugeldar (skotbúnaður)	Regla III/4	Regla III/6.3 og III/34, IMO-ályktun MSC 48 (66)	IMO-ályktun A.689 (17), eins og henni var breytt með IMO-ályktun MSC.54 (66)		×		×			
A.1/1.9	Handblys (skotbúnaður)	Regla III/4	Regla III/34, IMO-ályktun MSC 48 (66)	IMO-ályktun A.689 (17), eins og henni var breytt með IMO-ályktun MSC.54 (66)		×		×			
A.1/1.10	Flotheft reykdúfl (skotbúnaður)	Regla III/4	Regla III/34, IMO-ályktun MSC 48 (66)	IMO-ályktun A.689 (17), eins og henni var breytt með IMO-ályktun MSC.54 (66)		×		×			
A.1/1.11	Límubysstur (skotbúnaður)	Regla III/4	Regla III/18 og III/34, IMO-ályktun MSC 48 (66)	IMO-ályktun A.689 (17), eins og henni var breytt með IMO-ályktun MSC.54 (66)		×		×			
A.1/1.12	Uppblásanlegir björgunarflekar	Regla III/4	Regla III/21, III/31 og III/34, IMO-ályktun MSC 48 (66)	IMO-ályktun A.689 (17), eins og henni var breytt með IMO-ályktun MSC.54 (66)		×					
A.1/1.13	Haróir björgunarflekar	Regla III/4	Regla III/21, III/31 og III/34, IMO-ályktun MSC 48 (66)	IMO-ályktun A.689 (17), eins og henni var breytt með IMO-ályktun MSC.54 (66)		×					
A.1/1.14	Sjálfréttandi björgunarflekar	Regla III/4 og III/26.2.4	Regla III/26.2 og III/34, IMO-ályktun MSC 48 (66) IMO MSC umburðarbréf/809	IMO-ályktun A.689 (17), eins og henni var breytt með IMO-ályktun MSC.54 (66) og breytt með viðbæti við MSC umburðarbréf/809 ⁽³⁾		×					
A.1/1.15	Yfirbyggðir björgunarflekar sem snúa má við	Regla III/4 og III/26.2.4	Regla III/26.2 og III/34, IMO-ályktun MSC 48 (66) IMO MSC umburðarbréf/809	IMO-ályktun A.689 (17), eins og henni var breytt með IMO-ályktun MSC.54(66) og breytt með viðbæti við MSC umburðarbréf/809 ⁽³⁾		×					
A.1/1.16	Sjóstýróður búnaður fyrir björgunarfleka; þrýstistýróður losunarúnaður	Regla III/4	Regla III/13.4 og III/34, IMO-ályktun MSC 48 (66) IMO MSC umburðarbréf/811	IMO-ályktun A.689 (17), eins og henni var breytt með IMO-ályktun MSC.54 (66)		×	×	×			

Númer	Heiti	Regla SOLAS 74, ásamt breytingum ef gerðarviðurkenningar er krafist	Gildandi reglur SOLAS 74, ásamt breytingum og viðeigandi ályktunum og umburðarbréfum IMO ⁽¹⁾	Prófunarstaðlar ⁽²⁾	Aðferðareiningar við samræmismat						
					B+C	B+D	B+E	B+F	G	H	
A.1/1.17	Björgunarbátar	Regla III/4	Regla III/21, III/31 og III/34, IMO-ályktun MSC 48 (66)	IMO-ályktun A.689 (17), eins og henni var breytt með IMO-ályktun MSC.54 (66)		×				×	
A.1/1.18	Harðir léttbátar	Regla III/4	Regla III/21, III/31 og III/34, IMO-ályktun MSC 48 (66)	IMO-ályktun A.689 (17), eins og henni var breytt með IMO-ályktun MSC.54 (66)		×				×	
A.1/1.19	Uppblásnir léttbátar	Regla III/4	Regla III/21, III/31 og III/34, IMO-ályktun MSC 48 (66)	IMO-ályktun A.689 (17), eins og henni var breytt með IMO-ályktun MSC.54 (66)		×				×	
A.1/1.20	Hraðskreiðir léttbátar	Regla III/4 og III/26.3.1	Regla III/26.3 og III/34, IMO-ályktun MSC 48 (66) IMO MSC umburðarbréf/809	IMO-ályktun A.689 (17), eins og henni var breytt með IMO-ályktun MSC.54 (66) og breytt með viðbæti við MSC umburðarbréf/809		×				×	
A.1/1.21	Sjósetningarbúnaður þar sem talía og vindur eru notaðar (bátsuglur)	Regla III/4	Regla III/23, III/33 og III/34, IMO-ályktun MSC 48 (66)	IMO-ályktun A.689 (17), eins og henni var breytt með IMO-ályktun MSC.54 (66)		×	×	×	×	×	
A.1/1.22	Sjóstýróur sjósetningarbúnaður fyrir björgunarför	Regla III/4	Regla III/34, IMO-ályktun MSC 48 (66)	IMO-ályktun A.689 (17), eins og henni var breytt með IMO-ályktun MSC.54 (66)		×	×	×			
A.1/1.23	Sjósetningarbúnaður fyrir björgunarbáta í frjálssu falli	Regla III/4	Regla III/34, IMO-ályktun MSC 48 (66)	IMO-ályktun A.689 (17), eins og henni var breytt með IMO-ályktun MSC.54 (66)						×	
A.1/1.24	Sjósetningarbúnaður fyrir björgunarfleka	Regla III/4	Regla III/34, IMO-ályktun MSC 48 (66)	IMO-ályktun A.689 (17), eins og henni var breytt með IMO-ályktun MSC.54 (66)		×	×	×	×	×	
A.1/1.25	Sjósetningarbúnaður fyrir hraðskreiða léttbáta	Regla III/4 og III/26.3.2	Regla III/26.3 og III/34, IMO-ályktun MSC 48 (66) IMO MSC umburðarbréf/809	IMO-ályktun A.689 (17), eins og henni var breytt með IMO-ályktun MSC.54 (66) og breytt með viðbæti við MSC umburðarbréf/809		×	×	×			

Númer	Heiti	Regla SOLAS 74, ásamt breytingum ef gerðarviðurkenningar er krafist	Gildandi reglur SOLAS 74, ásamt breytingum og viðeigandi ályktunum og umburðarbréfum IMO ⁽¹⁾	Prófunarstaðlar ⁽²⁾	Aðferðareiningar við samræmismat					
					B+C	B+D	B+E	B+F	G	H
A.1/1.26	Losunarbúnaður fyrir björgunarbáta, léttbáta og björgunarfleka með falli	Regla III/4	Regla III/34, IMO-ályktun MSC 48 (66)	IMO-ályktun A.689 (17), eins og henni var breytt með IMO-ályktun MSC.54 (66)		×	×	×		
A.1/1.27	Skipulag á því að yfirgefa skip	Regla III/4	Regla III/34, IMO-ályktun MSC 48 (66)	IMO-ályktun A.689 (17), eins og henni var breytt með IMO-ályktun MSC.54 (66)		×			×	
A.1/1.28	Björgunaraðferðir	Regla III/4	Regla III/26.4 og III/34, IMO-ályktun MSC 48 (66), IMO MSC umburðarbréf/810	IMO-ályktun A.689 (17), eins og henni var breytt með IMO-ályktun MSC.54 (66), MSC umburðarbréf/810 (3. liður)		×				
A.1/1.29	Stigir til að komast um borð	Regla III/4	Regla III/34, IMO-ályktun MSC 48 (66)	IMO-ályktun A.689 (17), eins og henni var breytt með IMO-ályktun MSC.54 (66)		×	×	×		
A.1/1.30	Efni sem endurkastar ljósi	Regla III/4	Regla III/34, IMO-ályktun MSC 48 (66)	IMO-ályktun A.658 (16) 2. viðauki		×	×	×		
A.1/1.31	Tvíátta metrabylgju-talstöðvarbúnaður (VHF) fyrir björgunarför	Regla III/4	Regla III/6.2.1, IMO-ályktun A.694 (17), IMO-ályktun A.809 (19), IMO-ályktun A.813 (19)	ETS 300 162, ETS 300 225, EN 300 828, EN 60945; IEC 61097-12 IEC 60945		×	×	×	×	
A.1/1.32	9GHz SAR ratsjársvári (SART)	Regla III/4, IV/14 og X/3	Regla III/6.2.2, IV/7.1.3, X/3, IMO-ályktun A.530 (13), IMO-ályktun A.694 (17), IMO-ályktun A.802 (19), IMO-ályktun A.813 (19), ITU-R M.628-2	EN 61097-1, EN 60945-3; IEC 61097-1, IEC 60945		×	×	×	×	
A.1/1.33	Ratsjárspégill fyrir björgunarbáta og léttbáta	Regla III/4	Regla III/34, IMO-ályktun MSC 48 (66)	IMO-ályktun A.384(X) EN 8729; ISO 8729		×	×	×	×	
A.1/1.34	Áttaviti fyrir björgunarbáta og léttbáta	Regla III/4	Regla III/34, IMO-ályktun MSC 48 (66)	ISO 613, ISO 10316		×	×	×	×	

Númer	Heiti	Regla SOLAS 74, ásamt breytingum ef gerðarviðurkenningar er krafist	Gildandi reglur SOLAS 74, ásamt breytingum og viðeigandi ályktunum og umburðarbréfum IMO ⁽¹⁾	Prófunarstaðlar ⁽²⁾	Aðferðareiningar við samræmist						
					B+C	B+D	B+E	B+F	G	H	
A.1/1.35	Handslökkviteki fyrir björgunarbáta og léttbáta	Regla III/4	Regla III/34, IMO-ályktun MSC 48 (66), IMO-ályktun A.602(15)	EN 3-1/A1, 3-2, 3-3, 3-4, 3-5, 3-6		×	×	×			
A.1/1.36	Knúningsvél fyrir björgunarbáta	Regla III/4	Regla III/34, IMO-ályktun MSC 48 (66)	IMO-ályktun A.689 (17), eins og henni var breytt með IMO-ályktun MSC.54 (66)		×	×	×			
A.1/1.37	Knúningsvél fyrir léttbáta	Regla III/4	Regla III/34, IMO-ályktun MSC 48 (66)	IMO-ályktun A.689 (17), eins og henni var breytt með IMO-ályktun MSC.54 (66)		×	×	×			

⁽¹⁾ Tilmæli ITU, sem vitnað er til, eru þau sem um getur í alþjóðsamningum og viðeigandi ályktunum og umburðarbréfum Alþjóðasiglingamálastofnunarinnar (IMO).

⁽²⁾ Ef vitnað er til ályktana IMO eiga einungis prófunarstaðlar í viðeigandi hlutum viðauka ályktananna við og eru ákvæði ályktananna sjálfra þar með útilokuð.

⁽³⁾ Breytingin á viðbæti við umburðarbréfið MSC Circ./809 á einungis við ef setja á búnaðinn um borð í ekjufarþegaskip.

2. Varnir gegn mengun sjávar

Númer	Heiti	Regla SOLAS 74, ásamt breytingum ef gerðarviðurkenningar er krafist	Gildandi reglur SOLAS 74, ásamt breytingum og viðeigandi ályktunum og umburðarbréfum IMO	Prófunarstaðlar ⁽¹⁾	Aðferðareiningar við samræmist						
					B+C	B+D	B+E	B+F	G	H	
A.1/2.1	Olíusubúnaður (ef magn olíu í frárennsli er ekki meira en 15 ppm)	I. viðauki, Regla 16 (4), (5) og (7)	I. viðauki, Regla 16 (1) og (2)	MEPC 60 (33)		×	×	×			
A.1/2.2	Nemi fyrir skilflöt olíu/vatns	I. viðauki, Regla 15 (3) (b)	I. viðauki, Regla 15 (3) (b)	MEPC 5 (XIII)		×	×	×			
A.1/2.3	Olíumælur	I. viðauki, Regla 16 (5)	I. viðauki, Regla 16 (2)	MEPC 60 (33)		×	×	×			
A.1/2.4	Vinnslueiningar sem eru festar við þann olíusubúnað sem fyrir er (ef magn olíu í frárennsli er ekki meira en 15 ppm)	I. viðauki, Regla 16 (5)	I. viðauki, Regla 16 (5)	IMO-ályktun A.444 (XI) MEPC 60 (33)		×	×	×			
A.1/2.5	Vöktunar- og eftirlitskerfi fyrir losun olíu frá olíuflutningaskipum	I. viðauki, Regla 15 (3)	I. viðauki, Regla 15 (3)	IMO-ályktun A.586 (14)		×	×	×			

Númer	Heiti	Regla SOLAS 74, ásamt breytingum ef gerðarviðurkenningar er krafist	Gildandi reglur SOLAS 74, ásamt breytingum og viðeigandi ályktunum og umburðarbréfum IMO	Prófunarstaðlar ⁽¹⁾	Aðferðareiningar við samræmismat					
					B+C	B+D	B+E	B+F	G	H
A.1/2.6	Skolpreinsunarkerfi	IV. viðauki, Regla 8 (b)	IV. viðauki, Regla 8 (b)	MEPC 2 (VI)		x	x	x	x	
A.1/2.7	Brennsluofnar um borð í skipum	VI. viðauki, Regla 16 (2)	VI. viðauki, Regla 16 (2)	MEPC 76(40)		x	x	x	x	

⁽¹⁾ Ef vísað er til ályktana Alþjóðasiglingamálastofnunarinnar (IMO) er átt við staðla í viðeigandi hlutum viðauka við ályktanimar, að frátöldum ákvæðum sjálfra ályktananna.

3. Eldvarnir

Númer	Heiti	Regla SOLAS 74, ásamt breytingum ef gerðarviðurkenningar er krafist	Gildandi reglur SOLAS 74, ásamt breytingum og viðeigandi ályktunum og umburðarbréfum IMO	Prófunarstaðlar ⁽¹⁾	Aðferðareiningar við samræmismat					
					B+C	B+D	B+E	B+F	G	H
A.1/3.1	Grunnefni þilfara	Regla II-2/34.8, II-2/49.3	Regla II-2/34.8, II-2/49.3	IMO-ályktun A.689 (17), IMO MSC/umburðarbréf 549, IMO-ályktun MSC 61 (67) 2. og 6. hluti I. viðauka og 2. viðauki		x				
A.1/3.2	Handslökkvitæki	Regla II-2/6.1	Regla II-2/6, IMO-ályktun A.602 (15)	EN 3-1/A1, 3-2, 3-3, 3.4, 3-5, 3-6		x	x	x		
A.1/3.3	Slökkvibúningar: hlífðarfátnaður	Regla II-2/17.1.1.1	Regla II-2/17.1.1.1	EN 366, EN 469 eða EN 531, EN 532, EN 20811		x				
A.1/3.4	Slökkvibúningar: stígvél	Regla II-2/17.1.1.2	Regla II-2/17.1.1.2	EN 344, EN 344-2, EN 345, EN 345-2		x				
A.1/3.5	Slökkvibúningar: hanskar	Regla II-2/17.1.1.2	Regla II-2/17.1.1.2	EN 659		x				
A.1/3.6	Slökkvibúningar: hjálmur	Regla II-2/17.1.1.3	Regla II-2/17.1.1.3	EN 443		x				
A.1/3.7	Öndunarbúnaður með samþjöppuðu lofti	Regla II-2/17.1.2	Regla II-2/17.1.2.2	EN 137		x				
A.1/3.8	Öndunarbúnaður með lofti til notkunar í reykhlámum eða reykgrímum	Regla II-2/17.1.2	Regla II-2/17.1.2.1	EN 138, EN 139		x				
A.1/3.9	Úðakerfi sambærilegt því sem um getur í SOLAS-reglu II-2/12	Regla II-2/36.1.2, II-2/36.2, II-2/41-2.5	Regla II-2/12, II-2/36.1.2, II-2/36.2, II-2/41-2.5	IMO-ályktun A.800 (19)		x			x	
A.1/3.10	Stútar í föst háþrýstingringarkerfi fyrir vélarúm	Regla II-2/10.1	Regla II-2/10.1	IMO MSC umburðarbréf/668, eins og því var breytt með IMO MSC umburðarbréfi/728		x	x	x		

Númer	Heiti	Regla SOLAS 74, ásamt breytingum ef gerðarviðurkenningar er krafist	Gildandi reglur SOLAS 74, ásamt breytingum og viðeigandi ályktunum og umburðarbréfum IMO	Prófunarstaðlar ⁽¹⁾	Aðferðareiningar við samræmismat					
					B+C	B+D	B+E	B+F	G	H
A.1/3.11	Eldtraustleiki skilrúma í A- og B-flokki	Regla II-2/3.3.5, II-2/3.4.4	Regla II-2/3.3.5, II-2/16.11, II-2/3.4.4	IMO-ályktun A 754 (18), IMO-ályktun MSC.61 (67) 3. hluti 1. viðauka og 2. viðauki		×	×	×		
A.1/3.12	Búnaður til að hindra að eldur berist í lestarrými í olíuflutningaskipum	Regla II-2/59.1.5, II-2/59.1.4, II-2/59.2	Regla II-2/59.1.5, II-2/59.1.4, II-2/59.2	IMO MSC/umburðarbréf 450/1. endursk. IMO MSC/umburðarbréf 677		×	×	×		
A.1/3.13	Eldtraust efni til nota í skilrúm í A-, B- og C-flokki	Regla II-2/3.1, II-2/3.3.4, II-2/3.4.3, II-2/3.5	Regla II-2/3.1, II-2/3.3.4, II-2/3.4.3, II-2/3.5	IMO-ályktun A.799 (19), IMO-ályktun MSC.61 (67) 1. hluti 1. viðauka og 2. viðauki		×	×	×		
A.1/3.14	Efni, annað en stál, í lagnir sem fara í gegnum skilrúm í A- eða B-flokki	Regla II-2/3.3.5, II-2/3.4.4, II-2/18.2.1	Regla II-2/18.2.1	IMO-ályktun A.753 (18), IMO-ályktun A 754 (18), IMO-ályktun MSC.61 (67) 3. hluti 1. viðauka		×	×	×		
A.1/3.15	Efni, annað en stál, í lagnir fyrir olíu eða eldsneytisölu	Regla II-2/3.3.5, II-2/18.2.2	Regla II-2/18.2.2	IMO-ályktun A 753 (18)		×	×	×		
A.1/3.16	Eldvarnarhurðir	Regla II-2/3.3.5, II-2/3.4.4, II-2/30.2 II-2/31.1, II-2/47	Regla II-2/30.2, II-2/31.1, II-2/47	IMO-ályktun A 754 (18), IMO-ályktun MSC.61 (67) 3. hluti 1. viðauka		×	×	×		
A.1/3.17	Stjórnæki fyrir eldvarnarhurðir	Regla II-2/30.4.15	Regla II-2/30.4.15	IMO-ályktun A 754 (18), IMO-ályktun MSC.61 (67) 4. hluti 1. viðauka		×	×	×		
A.1/3.18	Yfirborðsefni og gólfefni með lágu útbreiðslumarki	Regla II-2/3.8 II-2/34.7, II-2/49.2	Regla II-2/3.8, II-2/3.23.4, II-2/3.23.5, II-2/16.1.1, II-2/32.1.4.3.1, II-2/34.2, II-2/34.3, II-2/49.1, II-2/50.3.1	IMO-ályktun A 653 (16), IMO-ályktun MSC.61 (67) 2. og 5. hluti 1. viðauka og 2. viðauki ISO 1716 ⁽²⁾		×	×	×		

Númer	Heiti	Regla SOLAS 74, ásamt breytingum ef gerðarviðurkenningar er krafist	Gildandi reglur SOLAS 74, ásamt breytingum og viðeigandi ályktunum og umburðarbréfum IMO	Pröfunarstaðlar ⁽¹⁾	Aðferðareiningar við samræmismat						
					B+C	B+D	B+E	B+F	G	H	
A.1/3.19	Veggjöld, gluggatjöld og önnur textílefi til að hengja upp og filmur	Regla II-2/3.23.3	Regla II-2/3.23.3	IMO-ályktun MSC.61 (67) 7. hluti 1. viðauka		×	×	×			
A.1/3.20	Bólstruð húsgögn	Regla II-2/3.23.6	Regla II-2/3.23.6, II-2/34	IMO-ályktun A 652 (16), IMO-ályktun MSC.61 (67) 8. hluti 1. viðauka		×	×	×			
A.1/3.21	Sængurfatnaður	Regla II-2/3.23.7	Regla II-2/3.23.7, II-2/34	IMO-ályktun A 688 (17), IMO-ályktun MSC.61 (67) 9. hluti 1. viðauka		×	×	×			
A.1/3.22	Brunalokur	Regla II-2/3.23.5, II-2/16.11	Regla II-2/16, II-2/32, II-2/48	IMO-ályktun A.754 (18), IMO-ályktun MSC.61 (67) 3. hluti 1. viðauka og 2. viðauki		×	×	×			
A.1/3.23	Eldtraustar lagnir sem fara í gegnum skilrúm í A-flokki	Regla II-2/3.23.5, II-2/16.11, II-2/18.1.1	Regla II-2/16, II-2/32, II-2/48	IMO-ályktun A.754 (18), IMO-ályktun MSC.61 (67) 3. hluti 1. viðauka og 2. viðauki		×	×	×			
A.1/3.24	Rafstrengir sem fara í gegnum skilrúm í A-flokki	Regla II-2/3.23.5, II-2/18.1.1, II-2/18.1.2	Regla II-2/18.1.1, II-2/18.1.2	IMO-ályktun A.754 (18), IMO-ályktun MSC.61 (67) 3. hluti 1. viðauka og 2. viðauki		×	×	×			
A.1/3.25	Gluggar og kýraugu	Regla II-2/3.3.5, II-2/33	Regla II-2/33	IMO-ályktun A.754 (18), IMO-ályktun MSC.61 (67) 3. hluti 1. viðauka og 2. viðauki, MSC umburðarbréf/727		×	×	×			

⁽¹⁾ Ef vísað er til ályktana Alþjóðasiglingamálastofnunarinnar (IMO) er átt við staða í viðeigandi hlutum viðauka við ályktanir, að frátöldum ákvæðum sjálfrá ályktananna.

⁽²⁾ Ef þess er krafist að yfirborðsefni hafi hæsta varmagildi skal mæla það í samræmi við ISO 1716.

4. Siglingabúnaður

Númer	Heiti	Regla SOLAS 74, ásamt breytingum ef gerðarviðurkenningar er krafist	Gildandi reglur SOLAS 74, ásamt breytingum og viðeigandi ályktunum og umburðarbréfum IMO ⁽¹⁾	Prófunarstaðlar ⁽²⁾	Aðferðareiningar við samræmismat					
					B+C	B+D	B+E	B+F	G	H
A.1/4.1	Seguláttaviti	Regla V/12 (r), Regla X/3	Regla V/12 (b), Regla X/3, IMO-ályktun A.382 (X), IMO-ályktun A.694 (17)	RN 61162-1, EN 60945, ISO 449, ISO 613, ISO 694, ISO 1069, ISO 2269, ISO 10316		×	×	×	×	
A.1/4.2	Rafseguláttaviti	Regla V/12 (r), Regla X/3	Regla V/12 (b), Regla X/3, IMO-ályktun A.694 (17), IMO-ályktun A.813 (19)	EN 61162-1, EN 60945 ISO 11606, IEC 60945		×	×	×	×	
A.1/4.3	Snúðáttaviti	Regla V/12 (r)	Regla V/12 (d), IMO-ályktun A.424 (XI), IMO-ályktun A.694 (17), IMO-ályktun A.813 (19)	EN 61162-1, EN 60945, EN 8728; IEC 61162-1, IEC 60945, ISO 8728		×	×	×	×	
A.1/4.4	Ratsjárnúnaður	Regla V/12 (r)	Regla V/12 (g), Regla V/12 (h), IMO-ályktun A.477 (XII), IMO-ályktun A.694 (17), IMO-ályktun A.813 (19), IMO-ályktun MSC64 (67) 4. viðauki	EN 60936, EN 60945, EN 61162-1; IEC 60936, IEC 60945, IEC 61162-1		×	×	×	×	
A.1/4.5	ARPA-ratsjá	Regla V/12 (r)	Regla V/12 (j), IMO-ályktun A.422 (XI), IMO-ályktun A.694 (17), IMO-ályktun A.813 (19), IMO-ályktun A.823 (19)	EN 60872, EN 60945, EN 61162-1; IEC 60872, IEC 60945, IEC 61162-1		×	×	×	×	
A.1/4.6	Bergmálsdýptarmælir	Regla V/12 (r), Regla X/3	Regla V/12 (k), Regla X/3, IMO-ályktun A.224 (VII), IMO-ályktun A.694 (17), IMO-ályktun A.813 (19), IMO-ályktun MSC74 (69) 4. viðauki	EN 9875, EN 61162-1, EN 60945; ISO 9875, IEC 61162-1, IEC 60945		×	×	×	×	

Númer	Heiti	Regla SOLAS 74, ásamt breytingum ef gerðarviðurkenningar er krafist	Gildandi reglur SOLAS 74, ásamt breytingum og viðeigandi ályktunum og umburðarbréfum IMO ⁽¹⁾	Pröfunarstaðlar ⁽²⁾	Aðferðareiningar við samræmistat					
					B+C	B+D	B+E	B+F	G	H
A.1/4.7	Búnaður til að mæla hraða og vegalengd	Regla V/12 (r), Regla X/3	Regla V/12 (l), Regla X/3, IMO-ályktun A.478 (XII), IMO-ályktun A.694 (17), IMO-ályktun A.813 (19), IMO-ályktun A.824 (19)	EN 61023, EN 61162-1 EN 60945; IEC 61023, IEC 61162-1, IEC 60945		×	×	×	×	
A.1/4.8	Stýrisvísir, snúningar á mínútur, dýfumælir	Regla V/12 (r)	Regla V/12 (m), IMO-ályktun A.694 (17), IMO-ályktun A.813 (19)	EN 60945; IEC 60945		×	×	×	×	
A.1/4.9	Snúningsvísir	Regla V/12 (r), Regla X/3	Regla V/12 (n), Regla X/3, IMO-ályktun A.526 (13), IMO-ályktun A.694 (17), IMO-ályktun A.813 (19)	EN 61162-1, EN 60945; IEC 61162-1, IEC 60945		×	×	×	×	
A.1/4.10	Miðunarstöð	Regla V/12 (r), Regla X/3	Regla V/12 (p), Regla X/3, IMO-ályktun A.529 (13), IMO-ályktun A.665 (16), IMO-ályktun A.694 (17), IMO-ályktun A.813 (19)	EN 60945; IEC 60945		×	×	×	×	
A.1/4.11	Lóran-C-búnaður	Regla V/12 (r), Regla X/3	Regla V/12 (p), Regla X/3, IMO-ályktun A.529 (13), IMO-ályktun A.694 (17), IMO-ályktun A.813 (19), IMO-ályktun A.818 (19)	EN 61075, EN 61162-1, EN 60945; IEC 61075, IEC 61162-1, IEC 60945		×	×	×	×	
A.1/4.12	Chayka-búnaður	Regla V/12 (r), Regla X/3	Regla V/12 (p), Regla X/3, IMO-ályktun A.529 (13), IMO-ályktun A.694 (17), IMO-ályktun A.813 (19), IMO-ályktun A.818 (19)	EN 61075, EN 61162-1, EN 60945; IEC 61075, IEC 61162-1, IEC 60945		×	×	×	×	

Númer	Heiti	Regla SOLAS 74, ásamt breytingum ef gerðarviðurkenningar er krafist	Gildandi reglur SOLAS 74, ásamt breytingum og viðeigandi ályktunum og umburðarbréfum IMO ⁽¹⁾	Pröfunarstaðlar ⁽²⁾	Aóferðareiningar við samræmistat					
					B+C	B+D	B+E	B+F	G	H
A.1/4.13	Decca-siglingabúnaður	Regla V/12 (r), Regla X/3	Regla V/12 (p), Regla X/3, IMO-ályktun A.529 (13), IMO-ályktun A.694 (17), IMO-ályktun A.813 (19), IMO-ályktun A.816 (19)	EN 61135, EN 61162-1, EN 60945; IEC 61135, IEC 61162-1, IEC 60945		×	×	×	×	
A.1/4.14	GPS-staðsetningar-búnaður	Regla V/12 (r), Regla X/3	Regla V/12 (p), Regla X/3, IMO-ályktun A.529 (13), IMO-ályktun A.694 (17), IMO-ályktun A.813 (19), IMO-ályktun A.819 (19)	EN 61108-1, EN 61162-1, EN 60945; IEC 61108-1, IEC 61162-1, IEC 60945		×	×	×	×	
A.1/4.15	GLONASS-búnaður	Regla V/12 (r), Regla X/3	Regla V/12 (p), Regla X/3, IMO-ályktun A.529 (13), IMO-ályktun A.694 (17), IMO-ályktun A.813 (19), IMO-ályktun MSC.53 (66)	EN 61108-2, EN 61162-1, EN 60945; IEC 61108-2, IEC 61162-1, IEC 60945		×	×	×	×	
A.1/4.16	Sjálfstýring	Regla V/19	Regla V/19, IMO-ályktun A.342(IX), eins og henni var breytt með IMO-ályktun MSC 64 (67) 3. viðauka, IMO-ályktun A.694 (17), IMO-ályktun A.813 (19)	ISO/TR 11674, EN 61162-1, EN 60945; ISO/TR 11674, IEC 61162-1, IEC 60945		×	×	×	×	
A.1/4.17	L60slyfta	Regla V/17 (b)	Regla V/17 (b), IMO-ályktun A.426(XI), IMO MSC/umburðarbréf 568/1. endursk.	IMO-ályktun A.667(16), ISO 799						

⁽¹⁾ Tilmæli ITU, sem vitnað er til, en þau sem um getur í alþjóðasamningum og viðeigandi ályktunum og umburðarbréfum Alþjóðasiglingamálastofnunarinnar (IMO).

⁽²⁾ Ef vísað er til ályktana Alþjóðasiglingamálastofnunarinnar (IMO) er átt við staðla í viðeigandi hlutum viðauka við ályktanimar, að frátöldum ákvæðum sjálfra ályktananna.

5. Fjarskiptabúnaður

Númer	Heiti	Regla SOLAS 74, ásamt breytingum ef gerðarviðurkenningar er krafist	Gildandi reglur SOLAS 74, ásamt breytingum og viðeigandi ályktunum og umbúðarbréfum IMO ⁽¹⁾	Prófunarstaðlar ⁽²⁾	Aðferðareiningar við samræmistat					
					B+C	B+D	B+E	B+F	G	H
A.1/5.1	Metrabylgjufjarskipta-stöð (VHF) sem sendir og tekur á móti stafrænu valkali (DSC) og bráðlausum talsímafjarskiptum	Regla IV/14, Regla X/3	Regla IV/7.1.1, Regla X/3, IMO-ályktun A.524 (13), IMO-ályktun A.694 (17), IMO-ályktun A.803 (19), IMO-ályktun A.813 (19), IMO-ályktun MSC 68 (68) 1. viðauki, ITU-R 493, ITU-R 541	ETS 300 162-2, ETS 300 338, EN 300 828, EN 60945; IEC 61097-3, IEC 61097-7, IEC 60945		×	×	×	×	
A.1/5.2	Hlustvarsla fyrir stafrænt valkali (DSC) í metrabylgjutalstöðvarbúnaði (VHF)	Regla IV/14, Regla X/3	Regla IV/7.1.2, Regla X/3, IMO-ályktun A.609 (15), IMO-ályktun A.803 (19), IMO-ályktun A.813 (19), IMO-ályktun MSC 68 (68) 1. viðauki ITU-R 493, ITU-R 541	ETS 300 162-2, ETS 300 338, ETS 300 828, EN 301 033, EN 60945; IEC 61097-3, IEC 61097-8, IEC 60945		×	×	×	×	
A.1/5.3	NAVTEX-móttökutæki	Regla IV/14, Regla X/3	Regla IV/7.1.4, Regla X/3, IMO-ályktun A.525 (13), IMO-ályktun A.694 (17), IMO-ályktun A.813 (19), ITU-R 540, ITU-R 625	ETS 300 065 + A1, EN 301 011, EN 60945; IEC 61097-6, IEC 60945		×	×	×	×	
A.1/5.4	EGC-móttökutæki	Regla IV/14, Regla X/3	Regla IV/7.1.5, Regla X/3, IMO-ályktun A.570 (14), IMO-ályktun A.664 (16), IMO-ályktun A.694 (17), IMO-ályktun A.813 (19)	ETS 300 460 + A1, EN 300 829, EN 60945; IEC 61097-4, IEC 60945		×	×	×	×	

Númer	Heiti	Regla SOLAS 74, ásamt breytingum ef gerðarviðurkenningar er krafist	Gildandi reglur SOLAS 74, ásamt breytingum og viðeigandi ályktunum og umburðarbréfum IMO ⁽¹⁾	Prófunarstaðlar ⁽²⁾	Aðferðareiningar við samræmismat						
					B+C	B+D	B+E	B+F	G	H	
A.1/5.5	Stuttbylgjubúnaður (HF) fyrir öryggistilkynningar til sjófarenda (MSI) (HF-NBDP-móttökubúnaður)	Regla IV/14, Regla X/3	Regla IV/7.1.5, Regla X/3, IMO-ályktun A.694 (17), IMO-ályktun A.700 (17), IMO-ályktun A.806 (19), IMO-ályktun A.813 (19), ITU-R 491, ITU-R 492, ITU-R 625, ITU-R 688	ETS 300 067 og A1, EN 60945; IEC 61097-11, IEC 60945		×	×	×	×	×	
A.1/5.6	406 MHz neyðarbaujur (EPIRB) (COSPAS-SARSAT)	Regla IV/14, Regla X/3	Regla IV/7.1.6, Regla X/3, IMO-ályktun MSC56 (66), IMO-ályktun A.662 (16), IMO-ályktun A.694 (17), IMO-ályktun A.696 (17), IMO-ályktun A.763 (18), IMO-ályktun A.810 (19), IMO-ályktun A.813 (19), ITU-R 633	ETS 300 066-2, EN 60945; IEC 61097-2, IEC 60945		×	×	×	×	×	
A.1/5.7	Neyðarbaujur (EPIRB) á L-bandi (INMARSAT)	Regla IV/14, Regla X/3	Regla IV/7.1.6, Regla X/3, IMO-ályktun A.661 (16), IMO-ályktun A.662 (16), IMO-ályktun A.694 (17), IMO-ályktun A.812 (19), IMO-ályktun A.813 (19), ITU-R 632-3	ETS 300 372, EN 60945; IEC 61097-5, IEC 60945		×	×	×	×	×	
A.1/5.8	Hlustvarsla á 2182 kHz	Regla IV/14, Regla X/3	Regla IV/7.2, Regla X/3, IMO-ályktun A.383 (X), IMO-ályktun A.694 (17), IMO-ályktun A.813 (19), ITU-R 219, ITU-R 693	ETS 300 441, EN 301090, EN 60945; IEC 61097-15, IEC 60945		×	×	×	×	×	

Númer	Heiti	Regla SOLAS 74, ásamt breytingum ef gerðarviðurkenningar er krafist	Gildandi reglur SOLAS 74, ásamt breytingum og viðeigandi ályktunum og umburðarbréfum IMO ⁽¹⁾	Prófunarstaðlar ⁽²⁾	Aðferðareiningar við samræmismat					
					B+C	B+D	B+E	B+F	G	H
A.1/5.9	Tvítóna viðvornar-búnaður	Regla IV/14, Regla X/3	Regla IV/7.3, Regla X/3, IMO-ályktun A.421 (XI), IMO-ályktun A.571 (14), IMO-ályktun A.694 (17), IMO-ályktun A.813 (19), ITU-R M 219	ETS 300 373 + A1, EN 60945; IEC 61097-9, IEC 60945		x	x	x	x	
A.1/5.10	Millibylgjuflötskeyta-stöð (MF) sem sendir og tekur á móti stafrænu valkalli (DSC) og þráðlausum talsímafjarskiptum	Regla IV/14, Regla X/3	Regla IV/9.1.1, Regla IV/10.1.2, Regla X/3, IMO-ályktun A.334 (IX), IMO-ályktun A.610 (15), IMO-ályktun A.694 (17), IMO-ályktun A.804 (19), IMO-ályktun A.813 (19), IMO-ályktun MSC 68 (68) 2. viðauki, ITU-R M 219, ITU-R M 493 ITU-R M 541	ETS 300 338, ETS 300 373 + A1, EN 60945; IEC 61097-3, IEC 61097-9, IEC 60945		x	x	x	x	
A.1/5.11	Hlustvarsla fyrir stafrænt valkall (DSC) í þráðlausum fjarskiptum á millibylgju (MF)	Regla IV/14, Regla X/3	Regla IV/9.1.2, Regla IV/10. 1.3, Regla X/3, IMO-ályktun A.610 (15), IMO-ályktun A.694 (17), IMO-ályktun A.804 (19), IMO-ályktun A.806 (19), IMO-ályktun A.813 (19), IMO-ályktun MSC 68 (68) 2. viðauki, ITU-R 493, ITU-R 541	ETS 300 338, ETS 300 373, EN 301 033, EN 60945; IEC 61097-3, IEC 61097-8, IEC 60945		x	x	x	x	
A.1/5.12	Inmarsat-B SES	Regla IV/14, Regla X/3	Regla IV/10.1.1, Regla X/3, IMO-ályktun A.570 (14), IMO-ályktun A.694 (17), IMO-ályktun A.698 (17), IMO-ályktun A.808 (19), IMO-ályktun A.813 (19)	IEC 61097-10, IEC 60945		x	x	x	x	

Númer	Heiti	Regla SOLAS 74, ásamt breytingum ef gerðarviðurkenningar er krafist	Gildandi reglur SOLAS 74, ásamt breytingum og viðeigandi ályktunum og umburðarbréfum IMO ⁽¹⁾	Prófunarstaðlar ⁽²⁾	Aðferðaræiningar við samræmismat					
					B+C	B+D	B+E	B+F	G	H
A.1/5.13	Inmarsat-C SES	Regla IV/14, Regla X/3	Regla IV/10.1.1, Regla X/3, IMO-ályktun A.570 (14), IMO-ályktun A.663 (16), IMO-ályktun A.664 (16), IMO-ályktun A.694 (17), IMO-ályktun A.807 (19), IMO-ályktun A.813 (19), IMO-ályktun MSC 68 (68) 4. viðauki	ETS 300 460 + A.1, EN 300 829, EN 60945; IEC 61097-4, IEC 60945		×	×	×	×	
A.1/5.14	Millilylgju-/stuttlylgju-loftskeytastóð (MF/HF) sem sendir og tekur á móti stafrænu valkalli (DSC), beintengdri prentun á þrengdu tíðnisviði (NBDF) og þráðlausum talsímafjarskiptum	Regla IV/14, Regla X/3	Regla IV/10.2.1, Regla X/3, IMO-ályktun A.613 (15), IMO-ályktun A.694 (17), IMO-ályktun A.806 (19), IMO-ályktun A.813 (19), IMO-ályktun MSC 68 (68) 3. viðauki, ITU-R 476, ITU-R 492, ITU-R 493, ITU-R 541, ITU-R 625	ETS 300 338, ETS 300 373 + A.1, ETS 300 067 + A.1, EN 60945; IEC 61097-3, IEC 61097-9, IEC 61097-11, IEC 60945		×	×	×	×	
A.1/5.15	Hlustvarsla fyrir stafrænt valkall (DSC) í þráðlausum fjarskiptum á millilylgju/stuttlylgju (MF/HF)	Regla IV/14, Regla X/3	Regla IV/10.2.2, Regla X/3, IMO-ályktun A.613 (15), IMO-ályktun A.694 (17), IMO-ályktun A.806 (19), IMO-ályktun A.813 (19), IMO-ályktun MSC 68 (68) 3. viðauki, ITU-R 493	ETS 300 338, ETS 300 373, EN 301 033, EN 60945, IEC 61097-3, IEC 61097-8, IEC 60945		×	×	×	×	
A.1/5.16	Tvíátta metrabylgju-talstöðvarbúnaður (VHF) fyrir flug	Regla IV/14, Regla X/3	Regla IV/7.5, Regla X/3, IMO-ályktun A.694 (17), IMO-ályktun A.813 (19), ICAO-samningurinn, 10. viðauki, alþjóðareglur um þráðlaus fjarskipti	TS 101 089, EN 60945; IEC 60945		×	×	×	×	

⁽¹⁾ Tilmæli ITU, sem vitnað er til, eru þau sem um getur í alþjóðasamningum og viðeigandi ályktunum og umburðarbréfum Alþjóðasiglingamálastofnunarinnar (IMO).

⁽²⁾ Ef vísao er til ályktana Alþjóðasiglingamálastofnunarinnar (IMO) er átt við staðla í viðeigandi hlutum viðauka við ályktanir, að frátöldum ákvæðum sjálfra ályktananna.

Víðauki A.2: Í alþjóðlegum gæringum er ekki að finna ítarlega prófunarstaða fyrir þennan búnað

1. Björgunartæki

Númer	Heiti	Regla SOLAS 74, ásamt breytingum ef gerðarviðurkenningar er krafist	Prófunarstaðlar
A.2/1.1	Ratsjárspjall fyrir björgunarfleka	Regla III/4, III/34, IMO-ályktun MSC.48 (66)	
A.2/1.2	Leitarljós til notkunar í björgunarbátum og léttbátum	Regla III/4, III/34, IMO-ályktun MSC.48 (66)	
A.2/1.3	Efni í björgunargalla	Regla III/4, III/34, IMO-ályktun MSC.48 (66)	

2. Varnir gegn mengun sjávar

P.M.

3. Eldvarnir

Númer	Heiti	Regla SOLAS 74, ásamt breytingum ef gerðarviðurkenningar er krafist	Prófunarstaðlar
A.2/3.1	Föst slökkvitæki og handslökkvitæki	Regla II-2/6, II-2/7.1.3, II-2/7.2.3, II-2/7.3.1	
A.2/3.2	Úðakerfi (aðeins úðahaugar og sjálfvirkur úða- og viðvörðunarbúnaður)	Regla II-2/12.3, II-2/36.1.2, II-2/36.2, II-2/41-2.5, II-2/52.2	ISO 6182
A.2/3.3	Stútar í föst háþrýstingarkerfi fyrir sérstök rými	Regla II-2/37.1.3	IMO-ályktun A.123(V)
A.2/3.4	Ræsibúnaður fyrir rafala í kulda	Regla II-1/44.2	
A.2/3.5	Brunaslöngur	Regla II-2/4.7.1	EN 1924-4 (drög)
A.2/3.6	Tvíburatengi (tvíhæfir stútar) (úðun/sprautun)	Regla II-2/4.8.4 Regla II-2/41-2.1.5	
A.2/3.7	Föst eldskynjunar- og brunaviðvörðunarkerfi fyrir vélarúm sem eru ómönnuð tímabundið	Regla II-2/14.1	EN 54-2
A.2/3.8	Reykskynjarar	Regla II-2/13.3.2	EN 54-7
A.2/3.9	Hitaskynjarar	Regla II-2/13.3.3	EN 54-5
A.2/3.10	Rafknúin öryggisljós	Regla II-2/17.1.1.4	
A.2/3.11	Fatnaður sem veitir vörn gegn efnaáreiti	Regla II-2/54.2.6.1	EN 368, EN 369
A.2/3.12	Búnaður sem greinir súrefni og tilvist gass	Regla VI/3.1	
A.2/3.13	Ljósabúnaður sem er hafður neðarlega	Regla II-2/28.1.10, II-2/28.1.11, II-2/41-2.4.7	IMO-ályktun A.752 (18), ISO/CD 15370

4. Siglingabúnaður

Númer	Heiti	Regla SOLAS 74, ásamt breytingum ef gerðarviðurkenningar er krafist	Prófunarstaðlar
A.2/4.1	Snúóttaviti fyrir háhraðaför	Regla X/3, IMO-ályktun MSC.36 (63)	IMO-ályktun A.694 (17) IMO-ályktun A.813 (19) IMO-ályktun A.821 (19) EN 60945, EN 61162-1; IEC 60945, IEC 61162-1
A.2/4.2	Ratsjárnúnaður fyrir háhraðaför	Regla X/3, IMO-ályktun MSC.36 (63)	IMO-ályktun A.694 (17) IMO-ályktun A.813 (19) IMO-ályktun A.820 (19) EN 60945, EN 61162-1; IEC 60945, IEC 61162-1, síðar IEC 60936-2
A.2/4.3	Sjálfstýring (stefnustjórnúnaður) fyrir háhraðaför	Regla X/3, IMO-ályktun MSC.36 (63)	IMO-ályktun A.694 (17) IMO-ályktun A.813 (19) IMO-ályktun A.822 (19) EN 60945, EN 61162-1; IEC 60945, IEC 61162-1
A.2/4.4	Rafseguláttaviti fyrir háhraðaför	Regla V/12 (r) Regla X/3	IMO-ályktun A.694 (17) IMO-ályktun A.813 (19) EN 60945, EN 61162-1; IEC 60945, IEC 61162-1, síðar ISO 11606
A.2/4.5	Dagtljós til merkjasendinga fyrir háhraðaför	Regla X/3, IMO-ályktun MSC.36 (63)	IMO-ályktun A.694 (17) IMO-ályktun A.813 (19) EN 60945; IEC 60945
A.2/4.6	Leitarljós fyrir háhraðaför	Regla X/3, IMO-ályktun MSC.36 (63)	IMO-ályktun A.694 (17) IMO-ályktun A.813 (19) EN 60945, EN 61162-1; IEC 60945, IEC 61162-1
A.2/4.7	Nætursjónúnaður fyrir háhraðaför	Regla X/3, IMO-ályktun MSC.36 (63)	IMO-ályktun A.694 (17) IMO-ályktun A.813 (19) EN 60945, EN 61162-1; IEC 60945, IEC 61162-1
A.2/4.8	Stjórnúnaður fyrir siglingaleið	drög að reglu V/19.1	IMO-ályktun A.694 (17) IMO-ályktun A.813 (19) IMO-ályktun MSC74 (69) 2. viðauki, EN 61162-1, síðar EN 62065, EN 60945 IEC 61162-1, síðar IEC 62065, IEC 60945
A.2/4.9	Sjálfvirkur ferilritari	drög að reglu V/19.1	IMO-ályktun A.694 (17) IMO-ályktun A.813 (19) IMO-ályktun MSC 64 (67) 4. viðauki, EN 61162-1, síðar EN 60872-2, EN 60945; IEC 61162-1, síðar IEC 60872-2, IEC 60945
A.2/4.10	Rafstýrð ratsjárúsetning (EPA)	drög að reglu V/19.1	IMO-ályktun A.694 (17) IMO-ályktun A.813 (19) IMO-ályktun MSC64 (67) 4. viðauki, EN 61162-1, síðar EN 60872-3, EN 60945; IEC 61162-1, síðar IEC 60872-3, IEC 60945
A.2/4.11	Rafeindasjókort (ECDIS)	drög að reglu V/19.1	IMO-ályktun A.694 (17) IMO-ályktun A.813 (19) IMO-ályktun A.817 (19), IMO-ályktun MSC64 (67) 5. viðauki, EN 61174, EN 61162-1, EN 60945; IEC 61174, IEC 61162-1, IEC 60945
A.2/4.12	Rafeindasjókort (ECDIS) til vara	drög að reglu V/19.1	IMO-ályktun A.694 (17) IMO-ályktun A.813 (19) IMO-ályktun MSC64 (67) 5. viðauki, EN 61162-1, síðar EN 60936-4, EN 60945; IEC 61162-1, síðar IEC 60936-4, IEC 60945
A.2/4.13	Rastað kerfi fyrir rafeindasjókort (RCDS)	drög að reglu V/19.1	IMO-ályktun A.694 (17) IMO-ályktun A.813 (19) EN 61162-1, EN 60945; IEC 61162-1, IEC 60945

Númer	Heiti	Regla SOLAS 74, ásamt breytingum ef gerðarviðurkenningar er krafist	Prófunarstaðlar
A.2/4.14	Samsettur búnaður fyrir GPS/GLONASS	drög að reglu V/19.1	IMO-ályktun A.529 (13), IMO-ályktun A.694 (17), IMO-ályktun A.813 (19), IMO-ályktun MSC74 (69) 1. viðauki, EN 61162-1, síðar EN 61108-3, EN 60945; IEC 61162-1, síðar IEC 61108-3, IEC 60945
A.2/4.15	DGPS, DGLONASS-búnaður	drög að reglu V/19.1	IMO-ályktun A.529 (13), IMO-ályktun A.694 (17), IMO-ályktun A.813 (19), IMO-ályktun MSC64 (67) 2. viðauki, EN 61162-1, síðar EN 61108-4, EN 60945; IEC 61162-1, síðar IEC 61108-4, IEC 60945
A.2/4.16	Alhliða AIS-búnaður	drög að reglu V/19.1	IMO-ályktun A.694 (17), IMO-ályktun A.813 (19), IMO-ályktun MSC74 (69) 3. viðauki, EN 61162-1, síðar EN 61993-2, EN 60945; IEC 61162-1, síðar IEC 61993-2, IEC 60945
A.2/4.17	Siglingarriti	drög að reglu V/19.1, V/22	IMO-ályktun A.694 (17), IMO-ályktun A.813 (19), IMO-ályktun A.861 (20), EN 61162-1, síðar EN 61996, EN 60945; IEC 61162-1, síðar IEC 61996, IEC 60945
A.2/4.18	Samtengd siglinga- og staðarákvörðunar-kerfi	drög að reglu V/19.1	IMO-ályktun A.694 (17), IMO-ályktun A.813 (19), IMO-ályktun A... (...) í undirbúningi hjá NAV, EN 61162-1, EN 61924, EN 60945; IEC 61162-1, IEC 61924, IEC 60945
A.2/4.19	Samtengt brúar- og stjórnerfi	drög að reglu V/19.1	IMO-ályktun A.694 (17), IMO-ályktun A.813 (19), IMO-ályktun MSC64 (67) 1. viðauki, EN 61162-1, EN 61209, EN 60945; IEC 61162-1, IEC 61209, IEC 60945
A.2/4.20	Endurvarpsmagnari	drög að reglu V/19.1	IMO-ályktun A.615 (15), IMO-ályktun A.694 (17), IMO-ályktun A.813 (19), ITU-R 1176; IEC 60945; EN 60945;

5. Fjarskiptabúnaður

Númer	Heiti	Regla SOLAS 74, ásamt breytingum ef gerðarviðurkenningar er krafist	Prófunarstaðlar
A.2/5.1	Neyðarbaujur (EPIRB) með metrabylgju-talstöðvarbúnaði (VHF)	Regla IV/14 Regla X/3	IMO-ályktun A.612 (15), IMO-ályktun A.662 (16), IMO-ályktun A.694 (17), IMO-ályktun A.805 (19), IMO-ályktun A.813 (19), ITU-R 693 EN 60945; IEC 60945
A.2/5.2	Varaorka fyrir sendistöðvar	Regla IV/14	Síðar EN 61097-14, EN 60945; Síðar IEC 61097-14, IEC 60945

6. Búnaður sem krafist er samkvæmt COLREG 72

Númer	Heiti	Regla COLREG 72, ásamt breytingum ef gerðarviðurkenningar er krafist	Prófunarstaðlar
A.2/6.1	Siglingaljós	I. viðauki/14	IMO-ályktun A.694 (17), IMO-ályktun A.813 (19), EN 60945; IEC 60945
A.2/6.2	Hljóðmerkjabúnaður	III. viðauki/3	

7. Öryggisbúnaður fyrir búlkaskip

Númer	Heiti	Regla SOLAS 74, ásamt breytingum ef gerðarviðurkenningar er krafist	Prófunarstaðlar
A.2/7.1	Hleðslutæki	Regla XII/11, 1997 5. ályktun SOLAS-ráðstefunnar	Tilmæli IACS nr. 48 um hleðslutæki (SOLAS/CONF.4/7)

VIÐAUKI B

Aðferðareiningar við samræmismat.*EB-gerðarprófun (aðferðareining B).*

1. Tilkyntur aðili verður að ganga úr skugga um og votta að eintak, sem er einkenniandi fyrir viðkomandi framleiðslu, uppfylli ákvæði alþjóðlegra gerninga sem gilda um það.

2. Framleiðandi eða viðurkenndur fulltrúi hans með staðfestu í bandalaginu skal leggja inn umsókn um EB-gerðarprófun hjá tilkyntum aðila eftir eigin vali.

Umsóknin skal innihalda:

– nafn og heimilisfang framleiðandans og einnig nafn og heimilisfang viðurkennds fulltrúa ef hann leggur inn umsóknina,

– skriflega yfirlýsingu um að sama umsókn hafi ekki verið lögð inn hjá öðrum tilkyntum aðila á sama tíma,

– tækniskjöl eins og lýst er í 3. lið.

Umsækjandinn skal hafa tiltækt fyrir tilkynta aðilann eintak sem er dæmigert fyrir þá framleiðslu sem um er að ræða, hér á eftir nefnt „gerð“ (1). Tilkynti aðilinn getur farið fram á að fá fleiri eintök sé þess þörf til að gera fyrirhugaðar prófanir.

3. Tækniskjölin eiga að gera kleift að meta samræmi vöru við kröfur viðeigandi alþjóðlegra gerninga. Að svo miklu leyti sem þörf er á fyrir slíkt mat eiga þau að lýsa hönnun, smíðastaðli, framleiðslu, uppsetningu og notkun vörunnar í samræmi við þá lýsingu í tækniskjölunum sem er að finna í viðbæti við þennan viðauka.

4. Tilkynti aðilinn skal:

4.1. rannsaka tækniskjölin og sannprófa að gerðin hafi verið framleidd í samræmi við þau;

4.2. gera eða láta gera viðeigandi athuganir og nauðsynlegar prófanir til að kanna hvort kröfum viðeigandi alþjóðlegra gerninga er fullnægt;

4.3. semja við umsækjandann um hvar athuganir og nauðsynlegar prófanir skuli fara fram.

5. Uppfylli gerðin viðkomandi ákvæði viðeigandi alþjóðlegra gerninga skal tilkynti aðilinn gefa út vottorð um EB-gerðarprófun til handa umsækjandanum. Vottorðið skal innihalda nafn og heimilisfang framleiðandans, upplýsingar um búnaðinn, niðurstöður athugunarinnar, alla fyrirvara sem gilda um vottorðið og nauðsynlegar upplýsingar til að bera kennsl á þá gerð sem hlotið hefur samþykki.

Skrá yfir þau tækniskjöl sem við eiga skal fylgja sem viðauki við vottorðið og skal tilkynti aðilinn geyma afrit af henni.

Ef framleiðandi er synjað um gerðarvottorð skal tilkynti aðilinn gera ítarlega grein fyrir ástæðum fyrir synjuninni.

Sæki framleiðandi aftur um gerðarviðurkenningu fyrir búnað sem honum hefur áður verið synjað um gerðarvottorð fyrir skulu öll viðeigandi skjöl, þar með talin upprunalegar prófunarskýrslur, ítarleg greinargerð með ástæðum fyrir fyrri synjun og ítarlegar upplýsingar um allar breytingar sem hafa verið gerðar á búnaðinum, fylgja umsókn hans til tilkynta aðilans.

6. Umsækjandinn skal upplýsa tilkynta aðilann, sem geymir tækniskjölin er varða EB-gerðarprófunarvottorðið, um allar breytingar á hinni samþykktu vöru sem þarfnast viðbótarsamþykkis þar sem slíkar breytingar geta haft áhrif á samræmi við kröfur eða notkunarskilyrði sem mælt er fyrir um vegna viðkomandi vöru. Þetta viðbótarsamþykki er veitt sem viðbót við upphaflega EB-gerðarprófunarvottorðið.

7. Sérhver tilkyntur aðili skal senda yfirvöldum fánaríkis, sem er aðildarríki, og öðrum tilkyntum aðilum viðeigandi upplýsingar um EB-gerðarprófunarvottorð sem gefin hafa verið út eða afturkölluð og viðbætur við þau, komi fram beiðni þar um.

8. Aðrir tilkynntir aðilar geta fengið afrit af EB-gerðarprófunarvottorðum og/eða viðbótum við þau. Viðaukarnir við vottorðin skulu vera tiltæk öðrum tilkynntum aðilum.

9. Framleiðandinn eða viðurkenndur fulltrúi hans með staðfestu í bandalaginu skal geyma, auk tækniskjala, afrit af EB-gerðarprófunarvottorðum og viðbótum við þau í minnst 10 ár eftir að hætt er að framleiða vöruna.

Gerðarsamræmi (aðferðareining C).

1. Framleiðandi eða viðurkenndur fulltrúi hans með staðfestu í bandalaginu skal ábyrgjast og lýsa yfir að viðkomandi vara sé í samræmi við gerðina sem er lýst í EB-gerðarprófunarvottorðinu og fullnægi þeim kröfum alþjóðlegra gerninga sem gilda um hana. Framleiðandinn, eða viðurkenndur fulltrúi hans með staðfestu í bandalaginu, skal festa merkið á hverja vörueiningu og gefa skriflega samræmisýfirlýsingu.

2. Framleiðandinn skal gera allar nauðsynlegar ráðstafanir til að framleiðsluferlið tryggi að framleidd vara sé í samræmi við gerðina sem er lýst í EB-gerðarprófunarvottorðinu og kröfur alþjóðlegra gerninga sem gilda um hana.

3. Framleiðandinn eða viðurkenndur fulltrúi hans með staðfestu í bandalaginu skal geyma afrit af samræmisýfirlýsingunni í minnst 10 ár eftir að hætt er að framleiða vöruna.

Gæðatrygging framleiðslu (aðferðareining D).

1. Framleiðandi, sem fullnægir skilyrðum 2. liðar, skal ábyrgjast og lýsa yfir að viðkomandi vörur séu í samræmi við gerðina sem er lýst í EB-gerðarprófunarvottorðinu. Framleiðandinn, eða viðurkenndur fulltrúi hans með staðfestu í bandalaginu, skal festa merkið á hverja vörueiningu og gefa skriflega samræmisýfirlýsingu. Merkinu skal fylgja kenninúmer þess tilkynnta aðila sem ber ábyrgð á eftirlitinu sem um getur í 4. lið.

2. Framleiðandinn skal nota viðurkennt gæðakerfi fyrir framleiðslu, lokaskoðun og prófun eins og tilgreint er í 3. lið og sæta eftirliti, eins og tilgreint er í 4. lið.

3. Gæðakerfi.

3.1. Framleiðandinn skal leggja inn umsókn um mat á gæðakerfi sínu vegna viðkomandi vöru hjá tilkynntum aðila eftir eigin vali.

Umsóknin skal innihalda:

- allar upplýsingar sem máli skipta um fyrirhugaðan vöruflokk,
- gögn um gæðakerfið,
- tækniskjöl um hina samþykktu gerð og afrit af EB-gerðarprófunarvottorðinu.

3.2. Gæðakerfið á að tryggja að vörurnar séu í samræmi við þá gerð sem er lýst í EB-gerðarprófunarvottorðinu og viðeigandi kröfur þessarar tilskipunar.

Alla þá þætti, kröfur og ákvæði, sem framleiðandinn hefur tekið tillit til, skal skjalfesta á kerfisbundinn og skipulegan hátt sem skriflegar reglur, aðferðir og leiðbeiningar. Þessi gögn um gæðakerfið eiga að tryggja að gæðaaætlanir, -skipulag, -handbækur og -skrár séu alltaf túlkaðar á sama hátt.

Í gögnunum skal einkum vera fullnægjandi lýsing á:

- gæðamarkmiðum og skipulagi, ábyrgð og valdi stjórnenda með tilliti til gæða vörunnar,
- aðferðum við framleiðslu, gæðastýringu og gæðatryggingu og þeim ferlum og kerfisbundnu aðgerðum sem nota skal,
- þeim athugunum og prófunum sem gerðar verða fyrir, við og eftir framleiðslu, og hversu oft þær verða gerðar,
- gæðaskýrslum, svo sem skoðunarskýrslum og prófunargögnum, kvörðunargögnum, skýrslum um menntun og hæfi starfsfólksins o.s.frv.,
- hvernig fylgst er með því að tilskilin vörugæði hafi náðst og að gæðakerfið sé skilvirkt.

3.3. Tilkynnti aðilinn skal meta gæðakerfið til þess að ákvarða hvort það fullnægir kröfunum sem mælt er fyrir um í lið 3.2. Hann skal gera ráð fyrir samræmi við kröfurnar ef viðeigandi samhæfðum staðli er beitt í gæðakerfinu.

Í úttektarhópnum skal að minnsta kosti vera einn maður sem hefur reynslu af mati á þeirri framleiðslutækni sem um er að ræða. Matið skal fela í sér heimsókn á athafnasvæði framleiðanda.

Ákvörðunin skal tilkynnt framleiðandanum. Í tilkynningunni skulu koma fram niðurstöður athugunarinnar og rökstudd ákvörðun varðandi matið.

3.4. Framleiðandinn skal skuldbinda sig til að rækja þær skyldur sem gæðakerfið, í þeirri mynd sem það hefur verið samþykkt, leggur honum á herðar og að viðhalda því svo að það sé fullnægjandi og skilvirkt.

Framleiðandinn eða viðurkenndur fulltrúi hans með staðfestu í bandalaginu skal upplýsa tilkynnta aðilann, sem samþykkti gæðakerfið, um allar fyrirhugaðar breytingar á því.

Tilkynnti aðilinn skal meta þær breytingar sem eru lagðar til og ákveða hvort breytt gæðakerfi fullnægir enn kröfunum sem um getur í lið 3.2 eða hvort nýtt mat þurfi að fara fram.

Ákvörðunin skal tilkynnt framleiðandanum. Í tilkynningunni skulu koma fram niðurstöður athugunarinnar og rökstudd ákvörðun varðandi matið.

4. Eftirlit á ábyrgð tilkynnta aðilans.

4.1. Tilgangurinn með eftirlitinu er að tryggja að framleiðandi ræki þær skyldur sem samþykkt gæðakerfið leggur honum á herðar.

4.2. Framleiðandinn skal veita tilkynnta aðilanum aðgang í eftirlitsskyni að þeim stöðum þar sem fram fer framleiðsla, skoðun, prófun og einnig að geymslustöðum og fá honum í hendur allar nauðsynlegar upplýsingar, einkum:

- gögn um gæðakerfið,
- gæðaskýrslur, svo sem skoðunarskýrslur og prófunargögn, kvörðunargögn, skýrslur um menntun og hæfi starfsfólksins o.s.frv.

4.3. Tilkynnti aðilinn skal með jöfnu millibili gera úttekt á því hvort framleiðandi viðheldur gæðakerfinu og notar það og gefa framleiðanda skýrslu um úttektina.

4.4. Að auki getur tilkynnti aðilinn komið óvænt í heimsókn til framleiðandans. Honum er þá heimilt að gera eða láta gera prófanir til að ganga úr skugga um að gæðakerfið vinni rétt, ef með þarf. Tilkynnti aðilinn skal gefa framleiðandanum skýrslu um heimsóknina og, hafi prófun farið fram, prófunarskýrslu.

5. Framleiðandinn skal í minnst 10 ár eftir að hætt er að framleiða vöruna varðveita og hafa tiltæk fyrir innlend yfirvöld:

- skjölin sem um getur í öðrum undirlið annarrar málsgreinar liðar 3.1,
- gögn um þær breytingar sem um getur í annarri málsgrein liðar 3.4,
- þær ákvarðanir og skýrslur frá tilkynnta aðilanum sem um getur í lokamálsgrein liðar 3.4 og liðum 4.3 og 4.4.

6. Sérhver tilkynntur aðili skal senda yfirvöldum fánaríkis, sem er aðildarríki, og öðrum tilkynntum aðilum viðeigandi upplýsingar um samþykki fyrir gæðakerfum, sem hefur verið veitt eða afturkallað, komi fram beiðni þar um.

Gæðatrygging vöru (aðferðareining E).

1. Framleiðandi, sem rækir þær skyldur sem er lýst í 2. lið, ábyrgist og lýsir yfir að vörunar séu í samræmi við gerðina sem er lýst í EB-gerðarprófunarvottorðinu. Framleiðandinn, eða viðurkenndur fulltrúi hans með staðfestu í bandalaginu, skal festa merkið á hvert vöru-eintak og gefa skriflega samræmisýfirlýsingu. Merkinu skal fylgja kenninúmer tilkynnta aðilans sem ber ábyrgð á eftirliti eins og um getur í 4. lið.

2. Framleiðandinn skal nota viðurkennt gæðakerfi við lokaskoðun og prófun á vörum eins og kveðið er á um í 3. lið og skal sæta eftirliti, eins og tilgreint er í 4. lið.

3. Gæðakerfi.

3.1. Framleiðandinn skal leggja inn umsókn um mat á gæðakerfi sínu vegna viðkomandi vöru hjá tilkynntum aðila eftir eigin vali.

Umsóknin skal innihalda:

- allar upplýsingar sem máli skipta um fyrirhugaðan vöruflokk,
- gögn um gæðakerfið,
- tækniskjöl um samþykktu gerðina og afrit af EB-gerðarprófunarvottorðinu.

3.2. Samkvæmt gæðakerfinu skal athuga hvert vörueintak og gera viðeigandi prófanir til að tryggja að það samrýmist viðeigandi kröfum alþjóðlegra gerninga. Alla þá þætti, kröfur og ákvæði, sem framleiðandinn hefur tekið tillit til, skal skjalfesta á kerfisbundinn og skipulegan hátt sem skriflegar reglur, aðferðir og leiðbeiningar. Þessi gögn um gæðakerfið eiga að tryggja að gæðaáætlanir, -skipulag, -handbækur og -skrár séu alltaf túlkaðar á sama hátt.

Í gögnunum skal einkum vera fullnægjandi lýsing á:

– gæðamarkmiðum og skipulagi, ábyrgð og valdi stjórnenda með tilliti til gæða vörunnar,

- þeim athugunum og prófunum sem verða gerðar að framleiðslu lokinni,
- hvernig fylgst er með því að gæðakerfið sé skilvirkt,
- gæðaskýrslum, svo sem skoðunarskýrslum og prófunargögnum, kvörðunargögnum, skýrslum um menntun og hæfi starfsfólksins o.s.frv.

3.3. Tilkynnti aðilinn skal meta gæðakerfið til þess að ákvarða hvort það fullnægir kröfunum sem mælt er fyrir um í lið 3.2. Hann skal gera ráð fyrir samræmi við kröfurnar ef viðeigandi samhæfðum staðli er beitt í gæðakerfinu.

Í úttektarhópnum skal að minnsta kosti vera einn maður sem hefur reynslu af mati á þeirri framleiðslutækni sem um er að ræða. Matið skal fela í sér heimsókn á athafnasvæði framleiðanda.

Ákvörðunin skal tilkynnt framleiðandanum. Í tilkynningunni skulu koma fram niðurstöður athugunarinnar og rökstudd ákvörðun um mat.

3.4. Framleiðandinn skal skuldbinda sig til að rækja þær skyldur sem gæðakerfið, í þeirri mynd sem það hefur verið samþykkt, leggur honum á herðar og að viðhalda því svo að það sé fullnægjandi og skilvirkt.

Framleiðandinn eða viðurkenndur fulltrúi hans með staðfestu í bandalaginu skal upplýsa tilkynnta aðilann, sem samþykkti gæðakerfið, um allar fyrirhugaðar breytingar á því.

Tilkynnti aðilinn skal meta þær breytingar sem eru lagðar til og ákveða hvort breytt gæðakerfi fullnægir enn kröfunum sem um getur í lið 3.2 eða hvort nýtt mat þurfi að fara fram.

Ákvörðunin skal tilkynnt framleiðandanum. Í tilkynningunni skulu koma fram niðurstöður athugunarinnar og rökstudd ákvörðun varðandi matið.

4. Eftirlit á ábyrgð tilkynnta aðilans.

4.1. Tilgangurinn með eftirlitinu er að tryggja að framleiðandi ræki þær skyldur sem samþykktu gæðakerfið leggur honum á herðar.

4.2. Framleiðandinn skal veita tilkynnta aðilanum aðgang í eftirlitsskyni að þeim stöðum þar sem fram fer skoðun, prófun og einnig að geymslustöðum og fá honum í hendur allar nauðsynlegar upplýsingar, einkum:

- gögn um gæðakerfið,
- tækniskjöl,
- gæðaskýrslur, svo sem skoðunarskýrslur og prófunargögn, kvörðunargögn, skýrslur um menntun og hæfi starfsfólksins o.s.frv.

4.3. Tilkyntni aðilinn skal með jöfnu millibili gera úttekt á því hvort framleiðandi viðheldur gæðakerfinu og notar það og gefa framleiðanda skýrslu um úttektina.

4.4. Að auki getur tilkyntni aðilinn komið óvænt í heimsókn til framleiðandans. Honum er þá heimilt að gera eða láta gera prófanir til að ganga úr skugga um að gæðakerfið vinni rétt, ef með þarf. Tilkyntni aðilinn skal gefa framleiðandanum skýrslu um heimsóknina og, hafi prófun farið fram, prófunarskýrslu.

5. Framleiðandinn skal í minnst 10 ár eftir að hætt er að framleiða vöruna varðveita og hafa tiltæk fyrir innlend yfirvöld:

- skjölin sem um getur í þriðja undirlið annarrar málsgreinar liðar 3.1,
- gögn um þær breytingar sem um getur í annarri málsgrein liðar 3.4,
- þær ákvarðanir og skýrslur frá tilkyntna aðilanum sem um getur í lokamálsgrein liðar 3.4 og liðum 4.3 og 4.4.

6. Sérhver tilkynttur aðili skal veita yfirvöldum fánaríkis, sem er aðildarríki, og öðrum tilkynttum aðilum viðeigandi upplýsingar um samþykki fyrir gæðakerfum, sem hefur verið veitt eða afturkallað, komi fram beiðni þar um.

Sannprófun vöru (aðferðareining F).

1. Framleiðandi eða viðurkenndur fulltrúi hans með staðfestu í bandalaginu prófar og vottar að vörur, sem falla undir ákvæði 3. liðar, séu í samræmi við gerðina sem er lýst í EB-gerðarprófunarvottorðinu.

2. Framleiðandinn skal gera allar nauðsynlegar ráðstafanir til þess að framleiðsluferlið tryggi að vörurnar séu í samræmi við gerðina sem er lýst í EB-gerðarprófunarvottorðinu. Hann skal festa merkið á hvert vörueintak og gefa samræmisýfirlýsingu.

3. Tilkyntni aðilinn skal gera viðeigandi athuganir og prófanir til þess að kanna að varan sé í samræmi við kröfur alþjóðlegra gerninga, annaðhvort með því að athuga og prófa hvert vörueintak eins og tilgreint er í 4. lið eða með því að athuga og prófa vörur á tölfræðilegum grunni, eins og tilgreint er í 5. lið, eftir því hvað framleiðandi velur.

3a. Framleiðandinn eða viðurkenndur fulltrúi hans með staðfestu í bandalaginu skal geyma afrit af samræmisýfirlýsingunni í minnst 10 ár eftir að hætt er að framleiða vöruna.

4. Sannprófun með athugun og prófun á hverju vörueintaki

4.1. Hvert vörueintak skal athugað sérstaklega og gerðar skulu viðeigandi prófanir til að sannreyna samræmi þess við gerðina sem er lýst í EB-gerðarprófunarvottorðinu.

4.2. Tilkyntni aðilinn skal festa eða láta festa kenninúmer sitt á öll samþykkt vörueintök og gefa skriflegt samræmisvottorð með hliðsjón af þeim prófunum sem hafa verið gerðar.

4.3. Framleiðandinn eða viðurkenndur fulltrúi hans með staðfestu í bandalaginu skal sjá til þess að hann geti útvegað samræmisvottorð tilkyntna aðilans ef yfirvald fánaríkis, sem er aðildarríki, óskar þess.

5. Tölfræðileg sannprófun.

5.1. Vörurnar skulu koma frá framleiðanda sem einsleitar framleiðslulotur og hann skal gera allar nauðsynlegar ráðstafanir til að framleiðsluferlið tryggi einsleitni hverrar framleiðslulotu.

5.2. Vörur sem á að sannprófa skulu vera einsleitar framleiðslulotur. Slembisýni er tekið til prófunar úr hverri lotu.

Vörueintök í sýni skulu athuguð hvert fyrir sig og gera skal viðeigandi prófanir, til að tryggja að þau séu í samræmi við alþjóðlega gerninga sem um þau gilda og til að ákveða hvort samþykkja eigi lotuna eða hafna henni.

5.3. Hljóti framleiðslulota samþykki setur tilkynttur aðili eða lætur setja kenninúmer sitt á hvert vörueintak og gefur út skriflegt samræmisvottorð um prófanir sem fram hafa farið. Allar vörurnar í lotunni má markaðssetja, að undanskildum þeim sem ekki töldust standast samræmisprófun.

Ef framleiðslulotu er hafnað skal tilkynntur aðili eða lögbært yfirvald gera viðeigandi ráðstafanir til að koma í veg fyrir að sú lota verði markaðssett. Ef lotum er oft hafnað getur tilkynntur aðili frestað tölfraðilegri sannprófun.

Framleiðandi má, á ábyrgð tilkynnts aðila, setja kenninúmer hins síðarnefnda á vöruna meðan á framleiðslu stendur.

5.4. Framleiðandinn eða viðurkenndur fulltrúi hans með staðfestu í bandalaginu skal sjá til þess að hann geti útvegað samræmisvottorð tilkynnta aðilans ef yfirvald fánaríkis, sem er aðildarríki, óskar þess.

Sannprófun eintaks (aðferðareining G).

1. Framleiðandi skal ábyrgjast og lýsa yfir að viðkomandi vara, sem vottorð hefur verið gefið út fyrir eins og um getur í 2. lið, fullnægi viðeigandi kröfum alþjóðlegra gerninga. Framleiðandi eða viðurkenndur fulltrúi hans með staðfestu í bandalaginu skal setja merkið á vöruna og gefa samræmisýfirlýsingu.

2. Tilkynnti aðilinn skal athuga hvert vörueintak og gera viðeigandi prófanir til að tryggja samræmi við viðeigandi kröfur alþjóðlegra gerninga.

Tilkynnti aðilinn skal setja eða láta setja kenninúmer sitt á alla samþykktu vöru og gefa samræmisvottorð varðandi prófanir sem hafa verið gerðar.

3. Markmiðið með tækniskjölunum er að gera kleift að meta samræmi við kröfur alþjóðlegra gerninga og skilja hönnun, framleiðslu og notkun vörunnar.

Full gæðatrygging (aðferðareining H).

1. Framleiðandi, sem fullnægir skilyrðum 2. liðar, skal ábyrgjast og lýsa því yfir að viðkomandi vörur fullnægi þeim kröfum alþjóðlegra gerninga sem gilda um þær. Framleiðandi eða viðurkenndur fulltrúi hans með staðfestu í bandalaginu skal setja merkið á hvert vörueintak og gefa samræmisýfirlýsingu. Merkinu skal fylgja kenninúmer tilkynnta aðilans sem annast eftirlitið, eins og tilgreint er í 4. lið.

2. Framleiðandi skal nota viðurkennt gæðakerfi fyrir hönnun, framleiðslu, lokaskoðun og prófun á vörum, eins og tilgreint er í 3. lið, og sæta eftirliti, eins og tilgreint er í 4. lið.

3. Gæðakerfi.

3.1. Framleiðandinn skal leggja inn umsókn um mat á gæðakerfi sínu hjá tilkynntum aðila. Umsóknin skal innihalda:

- allar upplýsingar sem máli skipta um fyrirhugaðan vöruflokk,
- gögn um gæðakerfið.

3.2. Gæðakerfið á að tryggja að vörunar séu í samræmi við þær kröfur alþjóðlegra gerninga sem gilda um þær.

Alla þá þætti, kröfur og ákvæði, sem framleiðandi hefur tekið tillit til, skal skjalfesta á kerfisbundinn og skipulegan hátt sem skriflegar reglur, aðferðir og leiðbeiningar. Þessi gögn um gæðakerfið eiga að tryggja að gæðaaáætlanir, -skipulag, -handbækur og -skrár séu alltaf túlkaðar á sama hátt.

Í gögnunum skal einkum vera fullnægjandi lýsing á:

– gæðamarkmiðum og skipulagi, ábyrgð og valdi stjórnenda með tilliti til gæða vörunnar,

– þeim tæknilegu hönnunarforskriftum, þar með töldum stöðlum, sem beita skal og þeim aðferðum sem notaðar verða til að tryggja að þær grunnkröfur tilskipunarinnar sem gilda um vörunar verði uppfylltar,

– þeirri tækni til stýringar og sannprófunar á hönnun og þeim aðferðum og kerfisbundnu aðferðum sem beitt verður við hönnun varanna í viðkomandi vöruflokki,

– samsvarandi aðferðum við framleiðslu, gæðastýringu og gæðatryggingu og þeim ferlum og kerfisbundnu aðferðum sem nota skal,

- þeim athugunum og prófunum sem gerðar verða fyrir, við og eftir framleiðslu, og hversu oft þær verða gerðar,
- gæðaskýrslum, svo sem skoðunarskýrslum og prófunargögnum, kvörðunargögnum, skýrslum um menntun og hæfi starfsfólksins o.s.frv.,
- hvernig fylgst er með því að tilskilin hönnunar- og vörugæði hafi náðst og að gæðakerfið sé skilvirkt.

3.3. Tilkynnti aðilinn skal meta gæðakerfið til þess að ákvarða hvort það fullnægir kröfunum sem mælt er fyrir um í lið 3.2. Hann skal gera ráð fyrir samræmi við kröfurnar ef viðeigandi samhæfðum staðli er beitt í gæðakerfinu.

Í úttektarhópnum skal vera að minnsta kosti einn maður sem hefur reynslu af mati á þeirri framleiðslutækni sem um er að ræða. Matið skal fela í sér heimsókn á athafnasvæði framleiðanda.

Ákvörðunina ber að tilkynna framleiðanda. Í tilkynningunni skulu koma fram niðurstöður athugunarinnar og rökstudd ákvörðun varðandi matið.

3.4. Framleiðandi skal skuldbinda sig til að rækja þær skyldur sem gæðakerfið leggur honum á herðar, í þeirri mynd sem það hefur verið samþykkt, og viðhalda því svo að það sé fullnægjandi og skilvirkt.

Framleiðandinn eða viðurkenndur fulltrúi hans með staðfestu í bandalaginu skal upplýsa tilkynnta aðilann, sem samþykkti gæðakerfið, um allar fyrirhugaðar breytingar á því.

Tilkynnti aðilinn skal meta þær breytingar sem eru lagðar til og ákveða hvort breytt gæðakerfi fullnægir enn kröfunum sem um getur í lið 3.2 eða hvort nýtt mat þurfi að fara fram.

Ákvörðunin skal tilkynnt framleiðandanum. Í tilkynningunni skulu koma fram niðurstöður athugunarinnar og rökstudd ákvörðun varðandi matið.

4. EB-eftirlit á ábyrgð tilkynnta aðilans.

4.1. Tilgangurinn með eftirlitinu er að tryggja að framleiðandi ræki þær skyldur sem samþykta gæðakerfið leggur honum á herðar.

4.2. Framleiðandi skal veita tilkynnta aðilanum aðgang í eftirlitsskyni að hönnunar-, framleiðslu-, eftirlits- og prófunar- og geymslustöðum og fá honum í hendur allar nauðsynlegar upplýsingar, einkum:

- gögn um gæðakerfið,
- gæðaskýrslur sem kveðið er á um í hönnunarhluta gæðakerfisins, svo sem niðurstöður greininga, útreikninga, prófana o.s.frv.,
- gæðaskýrslur sem kveðið er á um í framleiðsluhluta gæðakerfisins, svo sem skoðunarskýrslur og prófunargögn, kvörðunargögn, skýrslur um menntun og hæfi starfsfólksins o.s.frv.

4.3. Tilkynnti aðilinn skal með jöfnu millibili gera úttekt á því hvort framleiðandi viðheldur gæðakerfinu og notar það og gefa framleiðanda skýrslu um úttektina.

4.4. Að auki getur tilkynnti aðilinn komið óvænt í heimsókn til framleiðandans. Honum er þá heimilt að gera eða láta gera prófanir til að ganga úr skugga um að gæðakerfið vinni rétt, ef með þarf. Tilkynnti aðilinn skal gefa framleiðandanum skýrslu um heimsóknina og, hafi prófun farið fram, prófunarskýrslu.

5. Framleiðandinn eða viðurkenndur fulltrúi hans skal í minnst 10 ár eftir að hætt er að framleiða vöruna varðveita og hafa tiltæk fyrir innlend yfirvöld:

- skjölin sem um getur í öðrum undirlið annarrar málsgreinar í lið 3.1,
- gögn um þær breytingar sem um getur í annari málsgrein í lið 3.4,
- þær ákvarðanir og skýrslur frá tilkynnta aðilanum sem um getur í lokamálsgrein liðar 3.4 og liðum 4.3 og 4.4.

6. Sérhver tilkynntur aðili skal veita yfirvöldum fánaríkis, sem er aðildarríki, og öðrum tilkynntum aðilum viðeigandi upplýsingar um samþykki fyrir gæðakerfum, sem veitt hafa verið eða afturkallað, komi fram beiðni þar um.

7. Hönnunareftirlit.

7.1. Framleiðandi skal leggja inn umsókn um hönnunareftirlit hjá einum tilkynntum aðila.

7.2. Umsókn verður að vera með þeim hætti að unnt sé að skilja hönnun, framleiðslu og notkun vörunnar og meta hvort hún samræmist kröfum alþjóðlegra gerninga.

Hún verður að innihalda:

- tæknilegar hönnunarforskriftir sem voru notaðar, þar með talda staðla, og
- nauðsynleg fylgigögn um að þær séu fullnægjandi, einkum ef stöðlum, sem tilgreindir eru í 5. gr., hefur ekki verið beitt að fullu. Í þessum fylgigögnum skulu vera niðurstöður prófana sem viðeigandi rannsóknarstofa framleiðanda, eða önnur fyrir hans hönd, hefur gert.

7.3. Tilkynntur aðili skal fara yfir umsóknina og gefa út EB-vottorð um hönnunareftirlit til handa umsækjanda ef hönnun reynist uppfylla ákvæði viðeigandi alþjóðlegra gerninga. Vottorðið skal innihalda niðurstöður eftirlitsins, skilyrði varðandi gildi þess, nauðsynleg gögn til að bera kennsl á viðurkenndu hönnunina og, ef við á, lýsingu á notkun vörunnar.

7.4. Umsækjanda ber að veita tilkynnta aðilanum, sem gaf út EB-vottorð um hönnunareftirlit, upplýsingar um allar breytingar á viðurkenndu hönnuninni. Nauðsynlegt er að leita eftir viðbótarviðurkenningu tilkynnta aðilans, sem gaf út EB-vottorð um hönnunareftirlit, á breytingum sem eru gerðar á viðurkenndu hönnuninni hafi þær áhrif á að viðeigandi kröfur alþjóðlegra gerninga séu uppfylltar. Viðbótarviðurkenningin skal fylgja upprunalegu EB-vottorði um hönnunareftirlit.

7.5. Tilkynntu aðilarnir verða, komi fram beiðni þar um, að láta yfirvöldum fánaaðildarríkis og öðrum tilkynntum aðilum í té viðeigandi upplýsingar um:

- útgefin EB-vottorð um hönnunareftirlit og viðbótarviðurkenningar og
- afturkallaðar EB-viðurkenningar á hönnun og viðbótarviðurkenningar.

Viðbætur við viðauka B.

Tækniskjöl sem framleiðandi skal leggja fyrir tilkynnta aðilann.

Ákvæði þessa viðbætis eiga við um allar aðferðareiningar í viðauka B.

Tækniskjölin, sem um getur í viðauka B, skulu fela í sér öll viðeigandi gögn og aðferðir framleiðanda til að tryggja að búnaður sé í samræmi við þær grunnkröfur sem um hann gilda.

Tækniskjöl verða að vera með þeim hætti að unnt sé að skilja hönnun, framleiðslu og notkun vörunnar og meta hvort hún sé í samræmi við kröfur viðeigandi alþjóðlegra gerninga.

Skjölin skulu, að svo miklu leyti sem þau varða mat, innihalda:

- almenna lýsingu á gerðinni,
- heildarlýsingu á hönnun, smíðastaðal og framleiðsluteikningar og skýringarmyndir af íhlutum, samsettum einingum, hringrásum o.fl.,
- lýsingar og útskýringar sem eru nauðsynlegar til að skilja umræddar teikningar og myndir og átta sig á notkun vörunnar,
- niðurstöður hönnunarútreikninga, óháðra athugana sem hafa verið gerðar o.s.frv.,
- óháðar prófunarskýrslur,
- handbækur um uppsetningu, notkun og viðhald.

Ef við á verða skjöl um hönnun að innihalda eftirfarandi:

- staðfestingar varðandi búnað sem er hluti af tækinu,
- staðfestingar og vottorð varðandi framleiðsluaðferðir og/eða skoðun og/eða eftirlit með tækinu,
- hvers konar önnur skjöl sem gera tilkynntum aðila kleift að bæta mat sitt.

VIÐAUKI C

Lágmarksskilyrði sem aðildarríkin þurfa að taka tillit til þegar þau tilnefna aðila.

1. Tilkynntir aðilar skulu uppfylla kröfur víðeigandi flokka EN 45000.
 2. Tilkynntur aðili skal vera óháður og ekki starfa undir stjórn framleiðenda eða birgja.
 3. Tilkynntur aðili skal hafa staðfestu á yfirráðasvæði bandalagsins.
 4. Ef tilkynntur aðili gefur út gerðarviðurkenningar fyrir hönd aðildarríkis skal aðildarríkið ganga úr skugga um að vottorð um menntun og hæfi, sérfræðiþekking á sviði tæknimála og starfsmannamál tilkynnta aðilans séu með þeim hætti að hann geti gefið út gerðarviðurkenningar sem uppfylla kröfur þessarar tilskipunar og tryggt öryggi á háu stigi.
 5. Tilkynntur aðili verður að geta veitt sérfræðiráðgjöf um siglingamál. Tilkynntur aðili getur metið samræmi hjá öllum aðilum í atvinnurekstri innan eða utan bandalagsins. Tilkynntum aðila er heimilt að meta samræmi í öllum aðildarríkjum eða ríkjum utan bandalagsins og nota til þess aðstöðu í höfuðstöðvum eða útibúum sínum erlendis.
- Ef dótturfyrirtæki tilkynnts aðila sér um samræmismat skal tilkynnti aðilinn gefa út öll skjöl er lúta að því í sínu nafni en ekki í nafni dótturfyrirtækisins.
- Dótturfyrirtæki tilkynnts aðila með staðfestu í öðru aðildarríki er þó heimilt að gefa út skjöl er varða samræmismat hafi það aðildarríki tilkynnt um dótturfyrirtækið.

VIÐAUKI D

Samræmismerki.

Samræmismerkið á að vera með eftirfarandi sniði:

Ef merkið er minnkað eða stækkað verða hlutföllin, sem sjást á kvörðuðu myndinni hér fyrir ofan, að haldast.

Hlutar merkisins verða að hafa sama þvermál sem má ekki vera minna en 5 mm.

Víkja má frá lágmarksmálum þegar um lítil tæki er að ræða.

AUGLÝSING

um deiliskipulag Þjóðólfshaga 1, Holta- og Landsveit.

Samkvæmt skipulags- og byggingarlögum hefur sveitarstjórn Holta- og Landsveitar þann 15. maí 2000 samþykkt deiliskipulag sumarhúshaverfis í landi Þjóðólfshaga 1. Deiliskipulagið tekur til svæðis sem er sumarhúsasvæði í landi Þjóðólfshaga 1.

Greinargerð og uppdráttur hafa hlotið þá meðferð sem skipulags- og byggingarlög mæla fyrir um. Deiliskipulagið öðlast þegar gildi.

Holta- og Landsveit, 12. desember 2000.

F.h. sveitarstjórnar,

Valtýr Valtýsson.

REGLUR

um greiðsluþátttöku sjúkratrygginga Tryggingastofnunar ríkisins í þjálfun.

1. gr.

Greiðslur sjúkratryggðra fyrir þjálfun.

Sjúkratryggð börn og unglingar yngri en 18 ára, einstaklingar með umönnunarkort, elli-lífeyrisþegar og örorkulífeyrisþegar greiða á stofu þjálfara 25% þjálfunarkostnaðarins fyrir fyrstu 15 skiptin á ári. Ef þjálfunarskipti verða fleiri en 15 á einu ári greiðir Tryggingastofnun þjálfunina að fullu út árið þ.e. í 365 daga, talið frá fyrsta þjálfunarskipti. Réttindin skulu staðfest með útgáfu skírteinis (þjálfunarkorts) sem sækja þarf um. Miðað er við samantlagðan skiptafjölda sjúkratryggðs á ári í sjúkraþjálfun, iðjuþjálfun og talþjálfun, sem Tryggingastofnun hefur gert samninga um.

Þrátt fyrir hærri gjaldskrá fyrir sjúkraþjálfun barna yngri en 12 ára og unglunga með umönnunarkort greiða þessir aðilar sömu fjárhæð og gildir um lífeyrisþega skv. 1. mgr.

Aðrir sjúkratryggðir greiða á stofu þjálfara 50% þjálfunarkostnaðarins fyrir fyrstu 24 skiptin á ári en eftir það 25% kostnaðarins út árið þ.e. í 365 daga, talið frá fyrsta þjálfunarskipti. Réttindin skulu staðfest með útgáfu skírteinis (þjálfunarkorts) sem sækja þarf um. Miðað er við samantlagðan skiptafjölda sjúkratryggðs á ári í sjúkraþjálfun, iðjuþjálfun og talþjálfun, sem Tryggingastofnun hefur gert samninga um.

2. gr.

Þjálfun á göngudeildum opinberra sjúkrastofnana.

Greiðslur sjúkratryggðra fyrir viðurkennda iðjuþjálfun, sjúkraþjálfun og talmeinaþjónustu sem veitt er á göngudeildum opinberra sjúkrastofnana, geta nýst til öflunar skírteinis fyrir þjálfun (þjálfunarkorts) enda séu greiðslufjárhæðir svipaðar og gildir um sjúkraþjálfun, iðjuþjálfun og talþjálfun, sem stofnunin hefur gert samninga um.

3. gr.

Hóþþjálfun.

Greiðsla fyrir hver tvö skipti í hóþþjálfun telst svara til eins skiptis í annarri sjúkraþjálfun.

4. gr.

Heimasjúkraþjálfun.

Sjúkraþjálfari þarf að sækja fyrirfram um þátttöku Tryggingastofnunar í kostnaði við heimasjúkraþjálfun. Sjúkratryggðir greiða sama gjald fyrir heimasjúkraþjálfun og vegna sjúkraþjálfunar á stofu. Tryggingayfirlækni er þó heimilt að fella niður greiðsluþátttöku sjúklings í heimasjúkraþjálfun ef um mjög alvarlegt sjúkdómsástand (t.d. krabbamein eða sjúkdóm Parkinsons á lokastigi) eða mjög alvarlega fötlun er að ræða.

5. gr.

Gildistaka.

Reglur þessar eru settar af tryggingaráði skv. b-lið 1. mgr. og 2. mgr. 33. gr. laga um almannatryggingar nr. 117/1993 og gilda frá 1. janúar 2001.

Tryggingastofnun ríkisins, 15. desember 2000.

Bolli Héðinsson.

Karl Steinar Guðnason.

STJÓRNARTÍÐINDI B 139 – 2000

31. desember 2000

2881

Nr. 991

BÆJANÖFN O.FL.

Árið 2000 tók örnefnanefnd – samkvæmt lögum um bæjanöfn o.fl., nr. 35/1953, með síðari breytingum – við tilkynningum um eftirgreind nöfn býla og sendi nöfnin hlutaðeigandi þinglýsingarstjórum:

Akurbrekka. Úr landi Stokkalækjar í Rangárvallahreppi.
Auðnir II. Úr landi Auðna í Öxnadalshreppi.
Austur-Meðalholt. Úr landi (fyrrum) Austur-Meðalholta í Gaulverjabæjarhreppi.
Austur-Meðalholt II. Úr landi (fyrrum) Austur-Meðalholta í Gaulverjabæjarhreppi.
Bolholt I. Úr landi Bolholts í Rangárvallahreppi.
Brún við Írafoss. Úr landi Syðri-Brúar í Grímsnes- og Grafningshreppi.
Einholt. Úr landi Syðri-Hofdala í Skagafirði.
Einholt. Úr landi Sumarliðabæjar í Ásahreppi.
Fagragerði. Úr landi Fagraness á Reykjaströnd í Skagafirði.
Flúðasel. Úr landi Högnastaða í Hrunamannahreppi.
Garðshorn. Úr landi Hjarðarness í Nesjum í Hornafirði.
Háhóll. Úr landi Hjarðarness í Nesjum í Hornafirði.
Hraunprýði. Úr landi Geirakots í Flóa.
Lyngholt. Úr landi Breiðholts í Villingaholtshreppi.
Neðri-Ás III. Úr landi Neðra-Áss I í Hjaltadal í Skagafirði.
Orrustudalur. Úr landi Breiðholts í Villingaholtshreppi.
Seglbúðir II. Úr landi Seglbúða í Skaftárhreppi.
Skúfslækur II. Úr landi Skúfslækjar í Villingaholtshreppi.
Straumur. Úr landi Kanastaða í Austur-Landeyjahreppi.
Svínavatn II. Úr landi Svínavatns í Grímsnes- og Grafningshreppi.

Árið 2000 fjallaði örnefnanefnd enn fremur um og féllst á beiðnir um eftirgreindar breytingar á nöfnum býla og sendi hin nýju nöfn hlutaðeigandi þinglýsingarstjórum, samkvæmt lögum um bæjanöfn o.fl., nr. 35/1953, með síðari breytingum:

Auðnir I. Áður Auðnir, í Öxnadalshreppi.
Hafrafell I. Áður Hrafnafell, í Fellahreppi.
Hestheimar. Áður Sumarliðabær III, í Ásahreppi.

Örnefnanefnd, 31. desember 2000.

Ari Páll Kristinsson.

EMBÆTTI, SÝSLANIR, LEYFI O.FL.

1998:

7. desember var Arkadiuzs Binek skipaður kjöræðismaður Íslands með ræðisstigi í Kaliningrad í Rússlandi.

1999:

5. nóvember afsalaði Svala Hilmarsdóttir sér réttindum sínum til að vera héraðsdómslögmaður meðan hún gegnir ekki lögmannsstörfum.

11. nóvember afsalaði Elín Guðríður Egilson sér réttindum sínum til að vera héraðsdómslögmaður meðan hún gegnir ekki lögmannsstörfum.

17. nóvember var Bjarna Ármannssyni veitt viðurkenning til að vera kjöræðismaður Lúxemborgar með ræðismannsstigi í Reykjavík.

S.d. var Bjarna Finnssyni veitt viðurkenning til að vera kjöræðismaður Hollands með aðalræðismannsstigi í Reykjavík.

8. desember var Sigurbirni Skarphéðinssyni afhent að nýju leyfi til fasteigna-, fyrirtækja- og skipasölu.

15. desember var Þresti Þórssyni lögfræðingi veitt leyfi til að vera héraðsdómslögmaður.

17. desember afsalaði Ingibjörg Helga Helgadóttir sér réttindum sínum til að vera héraðsdómslögmaður meðan hún gegnir ekki lögmannsstörfum.

20. desember var séra Ólafi Jens Sigurðssyni veitt lausn frá embætti sóknarprests í Ingjaldshólsprestakalli, Snæfellsnes- og Dalaprófastsdæmi að eigin ósk, frá 1. janúar 2000 að telja.

27. desember var gefið út leyfisbréf handa Benedikt Blöndal Lárussyni til starfrækslu útfararþjónustu og gildir leyfisbréfið til næstu 5 ára frá 27. desember 1999 að telja.

S.d. afsalaði Anna Jóhannsdóttir sér réttindum sínum til að vera héraðsdómslögmaður meðan hún gegnir ekki lögmannsstörfum.

28. desember var gefin út löggilding handa Rúnari S. Gíslasyni héraðsdómslögmanni til þess að vera fasteigna-, fyrirtækja- og skipasali.

29. desember var Inga Má Aðalsteinssyni veitt viðurkenning til að vera kjöræðismaður Frakklands með ræðismannsstigi á Seyðisfirði.

S.d. var Gunnari Erni Kristjánssyni veitt viðurkenning til að vera kjöræðismaður Brasilíu með ræðismannsstigi í Reykjavík.

30. desember var Finnur Ingólfsson iðnaðar- og viðskiptaráðherra skipaður í embætti bankastjóra í Seðlabanka Íslands til fimm ára frá 1. janúar 2000.

S.d. var Þórhildur Líndal að nýju skipuð umboðsmaður barna til fimm ára frá 1. janúar 2000.

S.d. var Páli Ásgrímssyni lögfræðingi veitt að nýju leyfi til að vera héraðsdómslögmaður.

S.d. var gefin út löggilding handa Þuríði Kr. Halldórsdóttur til þess að vera fasteigna-, fyrirtækja- og skipasali.

2000:

1. janúar var Sigmund Andersen skipaður kjöræðismaður Íslands með ræðisstigi í Kristiansand í Noregi.

S.d. var Ola Hegg veitt lausn frá störfum sem kjöræðismaður með ræðisstigi í Kristjansand í Noregi.

S.d. afsalaði Rúnar Mogensen sér réttindum sínum til að vera héraðsdómslögmaður meðan hann gegnir ekki lögmannsstörfum.

4. janúar var Unu Björk Ómarsdóttur lögfræðingi veitt leyfi til að vera héraðsdómslögmaður. Hún hefur afsalað sér réttindunum meðan hún stundar ekki lögmannsstörf.

S.d. var Torben Jørgensen skipaður kjöræðismaður Íslands með vararæðisstigi í Árósum í Danmörku.

6. janúar var séra Hönnu Maríu Pétursdóttur veitt lausn frá embætti sóknarprestis í Ása-prestakalli í Skaftafellsprófastsdæmi, að eigin ósk, frá 1. febrúar 2000 að telja.

7. janúar var gefið út skipunarbréf handa Óskari H. Óskarssyni guðfræðingi til þess að vera sóknarprestur í Ólafsvíkurstakalli í Snæfellsnes- og Dalaprófastsdæmi. Skipunin gildir í fimm ár frá 1. febrúar 2000 að telja.

S.d. afsalaði Dóra Sif Tynes sér réttindum sínum til að vera héraðsdómslögmaður meðan hún gegnir ekki lögmannsstörfum.

11. janúar var Jóni Finnbogasyni lögfræðingi veitt leyfi til málflutnings fyrir héraðsdómi.

S.d. var Dagmar Sigurðardóttur lögfræðingi veitt leyfi til málflutnings fyrir héraðsdómi.

S.d. var Heimi Erni Herbertssyni lögfræðingi veitt leyfi til málflutnings fyrir héraðsdómi.

12. janúar var Róberti Árna Hreiðarssyni afhent að nýju leyfi til fasteigna-, fyrirtækja- og skipasölu.

S.d. afsalaði Sigrún Brynja Einarssdóttir sér réttindum sínum til að vera héraðsdómslögmaður meðan hún gegnir ekki lögmannsstörfum.

17. janúar var séra Torfa Kristjáni Stefánssyni veitt lausn frá embætti sóknarprestis í Möðruvallaprestakalli í Eyjafjarðarprófastsdæmi, að eigin ósk, frá 1. júní 2000 að telja.

S.d. var gefið út skipunarbréf handa Írisi Kristjánsdóttur til þess að vera sóknarprestur í Hjallaprestakalli í Reykjavíkurstrofastsdæmi eystra. Skipunin gildir í fimm ár frá 1. febrúar 2000 að telja.

21. janúar var Guðlaugu Geirsdóttur afhent að nýju leyfi hennar til að vera fasteigna-, fyrirtækja- og skipasali.

27. janúar var Brigitte Brugger veitt leyfi til að stunda dýralækningar hér á landi.

28. janúar var Steingrími Eiríkssyni héraðsdómslögmanni veitt leyfi til að vera hæstaréttarlögmaður.

9. febrúar var Sveini Skorra Höskuldssyni veitt lausn frá stöðu prófessors í íslenskum bókmenntum við heimspekideild Háskóla Íslands frá og með 1. maí 2000.

14. febrúar var Guðmundur Magnússon skjalavörður fluttur í embætti forstöðumans þjóðmenningarhúss.

S.d. var Evu Margréti Ævarsdóttur lögfræðingi veitt leyfi til að vera héraðsdómslögmaður. Hún hefur afsalað sér réttindunum meðan hún stundar ekki lögmannsstörf.

17. febrúar var Berki Hrafnsyni lögfræðingi veitt leyfi til að vera héraðsdómslögmaður.

22. febrúar var Páll Skúlason skipaður rektor Háskóla Íslands frá 5. september 2000 að telja til 30. júní 2005.

25. febrúar var gefin út löggilding handa Bjarna Sigurðssyni lögfræðingi til þess að vera fasteigna-, fyrirtækja- og skipasali.

28. febrúar var Þórði Bogasyni lögfræðingi veitt að nýju leyfi til að vera héraðsdómslögmaður.

2. mars var Hlyni Skúla Auðunssyni lögfræðingi veitt leyfi til að vera héraðsdómslögmaður.

S.d. var Arnóri Halldórssyni Hafstað lögfræðingi veitt leyfi til að vera héraðsdómslögmaður.

6. mars var Ernesto Zaragosa Yberri skipaður kjöræðismaður Íslands með ræðismannsstigi í Guymas í Mexíkó.

S.d. var Örn Arnar skipaður kjöræðismaður Íslands með aðalræðismannsstigi í Minneapolis, Bandaríkjunum.

7. mars var Borghildi Erlingsdóttur lögfræðingi veitt leyfi til að vera héraðsdómslögmaður. Hún hefur afsalað réttindunum meðan hún stundar ekki lögmansstörf.

S.d. var Erni Gunnarssyni lögfræðingi veitt að nýju leyfi til að vera héraðsdómslögmaður.

S.d. var Ólöfu Nordal lögfræðingi veitt leyfi til að vera héraðsdómslögmaður.

10. mars var gefin út löggilding handa Kára Halldórssyni til þess að vera fasteigna-, fyrirtækja- og skipasali.

S.d. var Þóreyju Aðalsteinsdóttur lögfræðingi veitt leyfi til að vera héraðsdómslögmaður.

14. mars var Ástu Stefánsdóttur lögfræðingi veitt leyfi til að vera héraðsdómslögmaður.

16. mars var dr. Augusto Arriola skipaður kjöræðismaður Íslands með ræðismannsstigi í Líma í Perú.

22. mars var Ellerti Þór Benediktssyni veitt leyfi til þess að stunda dýralækningar hér á landi.

S.d. var Jóhannesi Karli Sveinssyni héraðsdómslögmanni veitt leyfi til að vera hæstaréttarlögmaður.

23. mars afsalaði Ásta Stefánsdóttir sér réttindum sínum til að vera héraðsdómslögmaður meðan hún gegnir ekki lögmansstörfum.

24. mars var Ragnari Þórði Jónassyni lögfræðingi veitt leyfi til að vera héraðsdómslögmaður. Hann hefur afsalað sér réttindunum meðan hann stundar ekki lögmansstörf.

S.d. var Helga Bragasynt lögfræðingi veitt leyfi til að vera héraðsdómslögmaður.

27. mars var séra Svavari Stefánssyni veitt lausn frá embætti sóknarprests í Þorláks-hafnarprestakalli í Árnesprófastsdæmi að eigin ósk, frá 1. ágúst 2000 að telja.

S.d. var séra Sigríði Guðmundsdóttur veitt lausn frá embætti sóknarprests í Hvanneyr-arprestakalli í Borgarfjarðarprófastsdæmi, vegna veikinda, frá 1. mars 2000 að telja.

29. mars var Einari S. Hálfánarsyni héraðsdómslögmanni veitt leyfi til að vera hæstaréttarlögmaður.

31. mars var Júlíana Guðrún Gottskálksdóttir skipuð forstöðumaður Listasafns Einars Jónssonar frá 1. júní 2000 að telja.

3. apríl var Sigríði Auði Arnardóttur lögfræðingi veitt leyfi til að vera héraðsdómslögmaður. Hún hefur afsalað sér réttindunum meðan hún stundar ekki lögmansstörf.

S.d. afsalaði Ingibjörg Rafnar sér réttindum sínum til að vera hæstaréttarlögmaður meðan hún gegnir ekki lögmansstörfum.

5. apríl var Jónasi Jóhannssyni lögfræðingi veitt leyfi til að vera héraðsdómslögmaður. Hann hefur afsalað sér réttindunum meðan hann stundar ekki lögmansstörf.

6. apríl afsalaði Tryggvi Gunnarsson sér réttindum sínum til þess að vera hæstaréttarlögmaður meðan hann gegnir ekki lögmansstörfum.

S.d. afsalaði Bjarni Eiríksson sér réttindum sínum til að vera héraðsdómslögmaður meðan hann gegnir ekki lögmansstörfum.

7. apríl var gefin út löggilding handa Einari Páli Kjærnested til þess að vera fasteigna-, fyrirtækja- og skipasali.

S.d. var gefin út löggilding handa Salómoni Jónssyni til þess að vera fasteigna-, fyrirtækja- og skipasali.

10. apríl var Eyjólfí Ármannssyni lögfræðingi veitt að nýju leyfi til þess að vera héraðsdómslögmaður.

11. apríl var gefin út löggilding handa Elíasi Halldóri Ólafssyni til þess að vera fasteigna-, fyrirtækja- og skipasali.

S.d. var gefin út löggilding handa Andrésí Pétri Rúnarssyni til þess að vera fasteigna-, fyrirtækja- og skipasali.

12. apríl var gefin út löggilding handa Svavari Þorsteinssyni til þess að vera fasteigna-, fyrirtækja- og skipasali.

S.d. var Margrét Hallgrímsdóttir skipuð þjóðminjavörður frá 12. apríl 2000 að telja.

S.d. var Jóhanni Baldurssyni lögfræðingi veitt að nýju leyfi til að vera héraðsdómslögmaður.

S.d. var Þorgeiri Örlygssyni lögfræðingi veitt leyfi til að vera héraðsdómslögmaður. Hann hefur afsalað sér réttindunum meðan hann stundar ekki lögmannsstörf.

14. apríl var Clement T. Maynard III. skipaður kjöræðismaður með ræðismannsstigi í Nassau á Bahamaeyjum.

S.d. var Bjartmar Sveinbjörnsson skipaður kjöræðismaður Íslands með ræðismannsstigi í Anchorage í Alaska, Bandaríkjunum.

17. apríl var gefið út skipunarbréf handa Lilju Kristínu Þorsteinsdóttur sem sóknarpresti í Ingjaldshólsprestakalli í Snæfells- og Dalaprófastsdæmi. Skipunin gildir í fimm ár frá 1. maí 2000 að telja.

18. apríl var Stefáni Hrafni Stefánssyni lögfræðingi veitt leyfi til að vera héraðsdómslögmaður.

27. apríl var gefin út löggilding handa Sveini Óskari Sigurðssyni til þess að vera fasteigna-, fyrirtækja- og skipasali.

S.d. var gefin út löggilding handa Kristínu Hjördísi Ásgeirsdóttur til þess að vera fasteigna-, fyrirtækja- og skipasali.

S.d. var gefin út löggilding handa Helga Magnúsi Hermannssyni til þess að vera fasteigna-, fyrirtækja- og skipasali.

3. maí afsalaði Jón Þoroddsson sér réttindum sínum til að vera héraðsdómslögmaður.

4. maí afsalaði Tryggvi Þórhallsson sér réttindum sínum til að vera héraðsdómslögmaður meðan hann stundar ekki lögmannsstörf.

5. maí var Áslaugu Auði Guðmundsdóttur lögfræðingi veitt leyfi til að vera héraðsdómslögmaður.

8. maí var Helga Sigurðssyni héraðsdómslögmanni veitt leyfi til að vera hæstaréttarlögmaður.

S.d. var Guðrúnu Sigtryggsdóttur lögfræðingi veitt leyfi til að vera héraðsdómslögmaður. Hún hefur afsalað sér réttindum sínum meðan hún stundar ekki lögmannsstörf.

S.d. var Sigurði Óla Kolbeinssyni lögfræðingi veitt leyfi til að vera héraðsdómslögmaður.

9. maí var Hlyni Halldórssyni lögfræðingi veitt leyfi til að vera héraðsdómslögmaður.

11. maí var Elísabetu Sigurðardóttur lögfræðingi veitt leyfi til að vera héraðsdómslögmaður.

12. maí afsalaði Jón Thors sér réttindum sínum til að vera héraðsdómslögmaður meðan hann gegnir ekki lögmannsstörfum.

S.d. var Einari Gauti Steingrímssyni héraðsdómslögmanni veitt leyfi til að vera hæstaréttarlögmaður.

14. maí afsalaði Guðmundur Pálmason sér réttindum sínum til að vera héraðsdómslögmaður meðan hann gegnir ekki lögmannsstörfum.

18. maí var Birni Baldurssyni lögfræðingi veitt leyfi til að vera héraðsdómslögmaður.

19. maí var Mary Leola Josefson skipuð kjöræðismaður Íslands með vararæðismanns-
stigi í Minneapolis, Bandaríkjunum.

22. maí var Baldur Gíslason skipaður skólameistari Iðnskólans í Reykjavík til fimm
ára frá 1. júní 2000 að telja.

24. maí var Sif Konráðsdóttur héraðsdómslögmanni veitt leyfi til að vera hæstaréttar-
lögmaður.

S.d. skilaði Óskar Thorarensen leyfisbréfi sínu til að vera fasteigna-, fyrirtækja- og
skipasali.

S.d. afsalaði Björn Jósef Arnviðarson sér réttindum sínum til að vera héraðsdómslög-
maður meðan hann gegnir ekki lögmannsstörfum.

26. maí var gefið út skipunarbréf handa séra Stínu Gísladóttur sóknarpresti í Bólstað-
arhlíðarprestakalli sem sóknarpresti í Holtsprestakalli í Ísafjarðarprófastsdæmi. Skipunin
gildir í fimm ár frá 1. júlí 2000 að telja.

30. maí var Sigurði Erni Guðleifssyni lögfræðingi veitt leyfi til að vera héraðsdóms-
lögmaður. Hann hefur afsalað sér réttindunum meðan hann stundar ekki lögmannsstörf.

2. júní var Ingimar Ingimarssyni lögfræðingi veitt leyfi til að vera héraðsdómslög-
maður.

3. júní var Hrefnu Gísladóttur lögfræðingi veitt leyfi til að vera héraðsdómslögmaður.

5. júní var Evu Bryndísi Helgadóttur lögfræðingi veitt leyfi til að vera héraðsdóms-
lögmaður.

S.d. var Barböru Björnsdóttur lögfræðingi veitt leyfi til að vera héraðsdómslögmaður.
Hún hefur afsalað sér réttindunum meðan hún stundar ekki lögmannsstörf.

S.d. var Þórólfi Jónssyni lögfræðingi veitt leyfi til að vera héraðsdómslögmaður.

S.d. var Guðmundi Jóhannesi Oddssyni lögfræðingi veitt leyfi til að vera héraðsdóms-
lögmaður.

6. júní var Ólafi Eiríkssyni lögfræðingi veitt leyfi til að vera héraðsdómslögmaður.

S.d. var Stefáni Árna Auðólfssyni lögfræðingi veitt leyfi til að vera héraðsdómslög-
maður.

S.d. var Svavari Pálssyni lögfræðingi veitt leyfi til að vera héraðsdómslögmaður.

S.d. var gefið út skipunarbréf handa Solveigu Láru Guðmundsdóttur sem sóknarpresti
í Möðruvallaprestakalli. Skipunin gildir í fimm ár frá 1. júlí 2000 að telja.

7. júní var Eyvindi Sólnes lögfræðingi veitt leyfi til að vera héraðsdómslögmaður.

S.d. var Páli Eiríkssyni lögfræðingi veitt leyfi til að vera héraðsdómslögmaður.

S.d. var Einari Baldvin Arnasyni lögfræðingi veitt leyfi til að vera héraðsdómslög-
maður.

8. júní var Ástu Kristjánsdóttur lögfræðingi veitt leyfi til að vera héraðsdómslögmaður.
Hún hefur afsalað sér réttindunum meðan hún stundar ekki lögmannsstörf.

9. júní var Sigríði Rut Júlíusdóttur lögfræðingi veitt leyfi til að vera héraðsdómslög-
maður.

13. júní var Birgi Má Ragnarssyni lögfræðingi veitt leyfi til að vera héraðsdómslög-
maður.

S.d. var Stefáni Þór Ingimarssyni lögfræðingi veitt leyfi til að vera héraðsdómslög-
maður.

S.d. var Ágústi Þórhallssyni lögfræðingi veitt leyfi til að vera héraðsdómslögmaður.

S.d. var Sigríði Björk Guðjónsdóttur lögfræðingi veitt leyfi til að vera héraðsdómslög-
maður.

S.d. afsalaði Hrefna Gísladóttir lögfræðingur sér réttindum sínum til að vera héraðs-
dómslögmaður meðan hún gegnir ekki lögmannsstörfum.

16. júní var Guðmundi St. Ragnarssyni veitt leyfi til að vera héraðsdómslögmaður.

20. júní var gefið út leyfisbréf handa Ísleifi Jónssyni til starfrækslu útfararþjónustu og gildir leyfisbréfið til næstu 5 ára frá 17. maí 2000 að telja.

S.d. var Rut Magnúsdóttir skipuð kjöræðismaður Íslands með ræðismannsstigi í Addis Abeba í Eþíópíu.

23. júní var Andrésí Valdimarssyni lögfræðingi veitt leyfi til að vera héraðsdómslögmaður. Hann hefur afsalað sér réttindunum meðan hann stundar ekki lögmannsstörf.

S.d. var Elísabetu Guðbjörnsdóttur lögfræðingi veitt leyfi til að vera héraðsdómslögmaður.

S.d. var Hlín Lilju Sigfúsdóttur lögfræðingi veitt leyfi til að vera héraðsdómslögmaður.

S.d. skilaði Klemenz Eggertsson, leyfisbréfi sínu til að vera fasteigna-, fyrirtækja- og skipasali.

27. júní var Guðbjörgu Bjarnadóttur lögfræðingi veitt leyfi til að vera héraðsdómslögmaður.

28. júní var Baldvini Hafsteinssyni héraðsdómslögmanni veitt leyfi til að vera hæstaréttarlögmaður.

S.d. var gefin út löggilding handa Sigríði Anný Gunnlaugsdóttur til þess að vera fasteigna-, fyrirtækja- og skipasali.

S.d. var gefin út löggilding handa Snorra Egilssyni til þess að vera fasteigna-, fyrirtækja- og skipasali.

S.d. var Antonio V. Del Rosario skipaður kjöræðismaður Íslands með ræðismannsstigi í Manila á Filippseyjum í stað Miguel A. Magsaysay aðalræðismanns sem lætur af störfum frá og með sama tíma.

30. júní var gefin út löggilding handa Kjartani Hallgeirssyni til þess að vera fasteigna-, fyrirtækja- og skipasali.

S.d. var gefin út löggilding handa Stefáni Hrafni Stefánssyni héraðsdómslögmanni til þess að vera fasteigna-, fyrirtækja- og skipasali.

3. júlí var Gylfa Birgissyni lögfræðingi veitt að nýju leyfi til að vera héraðsdómslögmaður.

S.d. var Einari Hannessyni lögfræðingi veitt leyfi til að vera héraðsdómslögmaður. Hann hefur afsalað sér réttindunum meðan hann stundar ekki lögmannsstörf.

4. júlí var Sigþóri Hilmarí Guðmundssyni lögfræðingi veitt leyfi til að vera héraðsdómslögmaður.

S.d. var Arnari Þór Sævarssyni lögfræðingi veitt leyfi til að vera héraðsdómslögmaður.

S.d. var Björgu Rúnarsdóttur lögfræðingi veitt leyfi til að vera héraðsdómslögmaður.

S.d. var Guðrúnu Margréti Eysteinsdóttur lögfræðingi veitt leyfi til að vera héraðsdómslögmaður.

S.d. var Maríu Magnúsdóttur lögfræðingi veitt leyfi til að vera héraðsdómslögmaður.

S.d. var Jóhanni Tómasi Sigurðssyni lögfræðingi veitt leyfi til að vera héraðsdómslögmaður.

5. júlí var Önnu Guðrúnu Árnadóttur lögfræðingi veitt leyfi til að vera héraðsdómslögmaður.

S.d. var Láru Helgu Sveinsdóttur lögfræðingi veitt leyfi til að vera héraðsdómslögmaður.

S.d. afsalaði Guðbjörg Bjarnadóttir sér réttindum sínum til að vera héraðsdómslögmaður, meðan hún stundar ekki lögmannsstörf.

6. júlí var Hrund Lárusdóttur veitt leyfi til þess að stunda dýralækningar hér á landi.

7. júlí var Sigurði Frey Sigurðssyni veitt leyfi til þess að stunda dýralækningar hér á landi.

S.d. var Ásdísi J. Rafnar héraðsdómslögmanni veitt leyfi til að vera hæstaréttarlögmaður.

10. júlí var Luis Balaguer de Pallejá veitt lausn frá störfum sem kjöræðismaður Íslands með ræðismannsstigi í Barcelona á Spáni.

13. júlí var Rafael Ruiz Moreno skipaður kjöræðismaður Íslands með ræðismanns- stigi í Campeche í Mexíkó.

17. júlí var Antoni Birni Markússyni lögfræðingi veitt leyfi til að vera héraðsdóms- lögmaður.

S.d. var Ragnheiði Margréti Ólafsdóttur lögfræðingi veitt að nýju leyfi til að vera hér- aðsdómslögmaður.

S.d. var Kolbeini Árnasyni lögfræðingi veitt leyfi til að vera héraðsdómslögmaður.

S.d. var Ástríði S. Thorsteinsson lögfræðingi veitt leyfi til að vera héraðsdómslög- maður.

18. júlí afsalaði Anna Linda Bjarnadóttir sér réttindum sínum til að vera héraðsdóms- lögmaður, meðan hún gegnir ekki lögmannsstörfum.

19. júlí var Kristjáni Gunnari Valdimarssyni lögfræðingi veitt að nýju leyfi til að vera héraðsdómslögmaður.

20. júlí var Ragnheiði Jónsdóttur lögfræðingi veitt leyfi til að vera héraðsdómslög- maður. Hún hefur afsalað sér réttindunum meðan hún stundar ekki lögmannsstörf.

S.d. var Kristínu Haraldsdóttur lögfræðingi veitt leyfi til að vera héraðsdómslögmaður.

S.d. var Þórði Ólafi Þórðarsyni lögfræðingi veitt leyfi til að vera héraðsdómslögmaður. Hann hefur afsalað sér réttindunum meðan hann gegnir starfi sem telst ósamrýmanlegt hand- höfn lögmannsréttinda.

S.d. var gefin út löggilding handa Ólafi Birni Blöndal til þess að vera fasteigna-, fyr- irtækja- og skipasali.

S.d. afsalaði Sigríður B. Guðjónsdóttir sér réttindum sínum til að vera héraðsdómslög- maður, meðan hún gegnir ekki lögmannsstörfum.

S.d. var John S. Magnusson, Jr., skipaður kjöræðismaður Íslands með ræðismanns- stigi Minneapolis, Bandaríkjunum.

21. júlí var Hauki Friðrikssyni afhent að nýju leyfi til fasteigna-, fyrirtækja- og skipa- sölu.

S.d. var Ragnari Fransis Munasinghe veitt viðurkenning til að vera kjöræðismaður Mongólíu með ræðismannsstigi í Reykjavík.

S.d. var Irenu Guðrúnu Kojic veitt viðurkenning til að vera kjöræðismaður Júgóslavíu með ræðismannsstigi í Reykjavík.

24. júlí var gefin út löggilding handa Þóroddi Steini Skaptasyni til þess að vera fast- eigna-, fyrirtækja- og skipasali.

25. júlí var Arnljóti Björnssyni hæstaréttardómara veitt lausn frá embætti frá 1. sept- ember 2000 að telja.

S.d. var Unnari Smára Ingimundarsyni afhent að nýju leyfi til fasteigna-, fyrirtækja- og skipasölu.

S.d. var gefin út löggilding handa Kristjáni Björnssyni til þess að vera fasteigna-, fyr- irtækja- og skipasali.

S.d. var gefin út löggilding handa Jasoni Guðmundssyni til þess að vera fasteigna-, fyrirtækja- og skipasali.

S.d. var gefin út löggilding handa Páli Þór Magnússyni til þess að vera fasteigna-, fyr- irtækja- og skipasali.

27. júlí var gefið út skipunarbréf handa Örnú Ýr Sigurðardóttur, cand. theol., sem sókn- arpresti í Raufarhafnarprestakalli í Þingeyjarprófastsdæmi. Skipunin gildir í fimm ár frá 20. ágúst 2000 að telja.

S.d. var Ólafi Kristinssyni lögfræðingi veitt leyfi til að vera héraðsdómslögmaður. Hann hefur afsalað sér réttindunum meðan hann stundar ekki lögmannsstörf.

S.d. var Jóni Eðvald Malmquist lögfræðingi veitt leyfi til að vera héraðsdómslögmaður. Hann hefur afsalað sér réttindunum meðan hann stundar ekki lögmannsstörf.

28. júlí var Esat Kardicali skipaður kjöræðismaður Íslands með ræðismannsstigi í Izmir í Tyrklandi með umdæmi yfir Aegen-ríki.

4. ágúst var Eddu Andrésdóttur lögfræðingi veitt leyfi til að vera héraðsdómslögmaður. Hún hefur afsalað sér réttindunum meðan hún stundar ekki lögmannsstörf.

S.d. var fellt niður leyfi Sólveigar Bachmann Gunnarsdóttur til þess að vera héraðsdómslögmaður.

S.d. afsalaði Jónína S. Lárusdóttir sér réttindum sínum til þess að vera héraðsdómslögmaður, meðan hún gegnir ekki lögmannsstörfum.

10. ágúst var Ari Páll Kristinsson skipaður forstöðumaður Íslenskrar málstöðvar til fimm ára frá 1. september 2000 að telja.

14. ágúst var Steinunni Geirsdóttur veitt leyfi til að stunda dýralækningar hér á landi.

15. ágúst var José Miladeh Jaar skipaður kjöræðismaður Íslands með ræðismannsstigi í Santo Domingo í Dóminíkanska lýðveldinu.

16. ágúst var gefin út löggilding handa Brynjólfi Jónssyni til þess að vera fasteigna-, fyrirtækja- og skipasali.

21. ágúst var Önnu Kristínu Úlfarsdóttur lögfræðingi veitt leyfi til að vera héraðsdómslögmaður. Hún hefur afsalað sér réttindunum meðan hún stundar ekki lögmannsstörf.

22. ágúst var Má Péturssyni héraðsdómslögmanni veitt leyfi til að vera hæstaréttarlögmaður.

25. ágúst var Stefáni Friðrikssyni veitt leyfi til þess að stunda dýralækningar hér á landi.

28. ágúst var gefin út löggilding handa Elfari Ólasyni til þess að vera fasteigna-, fyrirtækja- og skipasali.

S.d. var Ragnheiði Thorlacius lögfræðingi veitt að nýju leyfi til að vera héraðsdómslögmaður.

5. september var Árni Kolbeinsson ráðuneytisstjóri skipaður dómari við Hæstarétt Íslands frá 1. nóvember 2000 að telja.

6. september var Ingibjörg S. Guðmundsdóttir skipuð skólameistari Kvennaskólans í Reykjavík til fimm ára frá 1. nóvember 2000 að telja.

7. september var gefin út staðfesting á því að Jóhannes Ásgeirsson héraðsdómslögmaður fullnægði skilyrðum til þess að vera fasteigna-, fyrirtækja- og skipasali.

8. september afsalaði Sigríður Stefánsdóttir sér réttindum sínum til að vera héraðsdómslögmaður, meðan hún gegnir ekki lögmannsstörfum.

12. september var Ómari Karli Jóhannessyni lögfræðingi veitt leyfi til að vera héraðsdómslögmaður.

13. september var Valdemar Johnsen lögfræðingi veitt leyfi til að vera héraðsdómslögmaður.

15. september afsalaði Hjörtur Bragi Sverrisson sér réttindum sínum til að vera héraðsdómslögmaður, meðan hann gegnir ekki lögmannsstörfum.

18. september var Ágústi Orra Sigurðssyni lögfræðingi veitt leyfi til að vera héraðsdómslögmaður.

S.d. var Ólafi Reyni Guðmundssyni lögfræðingi veitt leyfi til að vera héraðsdómslögmaður.

21. september var séra Guðmundi Þorsteinssyni veitt lausn frá embætti sóknarprests í Árbæjarprestakalli og dómprófasts í Reykjavíkurprófastsdæmi eystra, að eigin ósk, frá 1. janúar 2001 að telja.

26. september var Lilju Sturludóttur lögfræðingi veitt leyfi til að vera héraðsdómslögmaður.

27. september var gefin út löggilding handa Lárentsínusi Kristjánssyni héraðsdómslögmanni til þess að vera fasteigna-, fyrirtækja- og skipasali.

29. september var gefið út skipunarbréf handa séra Sigurði Grétari Helgasyni sem sóknarprestur í Seltjarnarnesprestakalli. Skipunin gildir í fimm ár frá 1. október 2000 að telja.

S.d. var Margréti Gunnarsdóttur lögfræðingi veitt leyfi til að vera héraðsdómslögmaður.

3. október var Guðrínu Sesselju Arnardóttur lögfræðingi veitt leyfi til að vera héraðsdómslögmaður. Hún hefur afsalað sér réttindunum meðan hún stundar ekki lögmannsstörf.

5. október var Barböru Björnsdóttur lögfræðingi veitt að nýju leyfi til að vera héraðsdómslögmaður.

9. október var gefin út löggilding handa Sigrúnu Gissurardóttur til þess að vera fasteigna-, fyrirtækja- og skipasali.

17. október var Eyvindi G. Gunnarssyni lögfræðingi veitt að nýju leyfi til að vera héraðsdómslögmaður.

20. október var Bodil Irene Lorentzen skipuð kjöræðismaður Íslands með ræðismannsstigi í Kolding í Danmörku.

S.d. lét Aage Vestergaard af störfum sem kjöræðismaður Íslands með ræðismannsstigi í Kolding í Danmörku.

25. október var Huldu Rós Rúriksdóttur lögfræðingi veitt að nýju leyfi til að vera héraðsdómslögmaður.

31. október var Hlöðveri Kjartanssyni héraðsdómslögmanni veitt leyfi til að vera hæstaréttarlögmaður.

S.d. skilaði Kristín Ásgeirsdóttir leyfisbréfi sínu til að vera fasteigna-, fyrirtækja- og skipasali.

1. nóvember afsalaði Baldur Guðlaugsson réttindum sínum til að vera hæstaréttarlögmaður meðan hann gegnir ekki lögmannsstörfum.

S.d. var Unu Þóru Magnúsdóttur lögfræðingi veitt að nýju leyfi til að vera héraðsdómslögmaður.

6. nóvember var Þorgeiri Baldurssyni veitt viðurkenning til að vera kjöræðismaður Spánar með aðalræðismannsstigi í Reykjavík.

8. nóvember var Stefaníu Guðrínu Sæmundsdóttur lögfræðingi veitt að nýju leyfi til að vera héraðsdómslögmaður.

9. nóvember var Páli Ásgeiri Davíðssyni lögfræðingi veitt leyfi til að vera héraðsdómslögmaður. Hann hefur afsalað sér réttindunum meðan hann stundar ekki lögmannsstörf.

10. nóvember var Sigríði Laufeyju Jónsdóttur lögfræðingi veitt leyfi til að vera héraðsdómslögmaður.

13. nóvember var Karitas H. Gunnarsdóttur skipuð skrifstofustjóri skrifstofu menningarmála, menntamálaráðuneytis, til fimm ára frá 1. desember 2000.

14. nóvember var gefin út löggilding handa Elínu Deborah Wiszomirski til að vera fasteigna-, fyrirtækja- og skipasali.

20. nóvember var gefið út skipunarbréf handa Magnúsi Magnússyni cand. theol. sem sóknarprestur í Skagastrandarprestakalli, Húnavatnsprófastsdæmi. Skipunin gildir í fimm ár frá 1. desember 2000 að telja.

24. nóvember var Einari Baldvini Axelssyni héraðsdómslögmanni veitt leyfi til að vera hæstaréttarlögmaður.

29. nóvember var Anne Lundin skipuð kjöræðismaður Íslands með ræðismannsstigi í Gíbraltar.

30. nóvember var Valgerði Dís Valdimarsdóttur lögfræðingi veitt leyfi til að vera héraðsdómslögmaður. Hún hefur afsalað sér réttindunum meðan hún stundar ekki lögmannsstörf.

S.d. afsalaði Kristín Edwald sér réttindum sínum til að vera héraðsdómslögmaður meðan hún gegnir ekki lögmannsstörfum.

5. desember var Ragnhildí Ástu Jónsdóttur veitt leyfi til að stunda dýralækningar hér á landi.

6. desember var Gizuri Bergsteinssyni lögfræðingi veitt leyfi til að vera héraðsdómslögmaður. Hann hefur afsalað sér réttindunum meðan hann stundar ekki lögmannsstörf.

S.d. var gefin út löggilding handa Ragnari Guðmundi Þórðarsyni til að vera fasteigna-, fyrirtækja- og skipasali.

S.d. var gefið úr skipunarbréf handa Þór Haukssyni sem sóknarprestur í Árbæjarprestakalli, Reykjavíkúrprófastsdæmi eystra. Skipunin gildir í fimm ár frá 1. janúar 2001 að telja.

8. desember var Arent Claessen lögfræðingi veitt leyfi til að vera héraðsdómslögmaður. Hann hefur afsalað sér réttindunum meðan hann stundar ekki lögmannsstörf.

S.d. var Ingibjörgu Árnadóttur lögfræðingi veitt leyfi til að vera héraðsdómslögmaður.

11. desember var Bjarna Haukssyni lögfræðingi veitt að nýju leyfi til að vera héraðsdómslögmaður.

S.d. var Hannesi Júlíusi Hafstein lögfræðingi veitt að nýju leyfi til að vera héraðsdómslögmaður.

S.d. var tilkynnt að Magnea S. Sverrisdóttir fullnægi ekki skilyrðum til að starfa sem fasteigna-, fyrirtækja- og skipasali.

